

IBM WebSphere Commerce



견본 상점 안내서

버전 5.5

IBM WebSphere Commerce



견본 상점 안내서

버전 5.5

주!

이 정보와 이 정보가 지원하는 제품을 사용하기 전에, 반드시 287 페이지의 『주의사항』의 일반 정보를 읽으십시오.

초판(2003년 6월)

이 책은 다음 제품에 적용됩니다.

- IBM WebSphere Commerce Business Edition, 버전 5.5
- IBM WebSphere Commerce Professional Edition, 버전 5.5

이 개정판은 새 개정판에 별도로 명시하지 않는 한, 위에 표시된 제품의 모든 후속 릴리스와 수정에 적용됩니다. 제품 레벨에 맞는 올바른 버전을 사용하고 있는지 확인하십시오.

책에 대한 주문은 한국 IBM 담당자 또는 해당 지역의 IBM 지방 사무소로 문의하십시오. 다음 주소에서는 책을 구비하고 있지 않습니다.

135-270

서울특별시 강남구 도곡동 467-12, 군인공제회관빌딩

한국 아이.비.엠 주식회사

고객만족센터

전화번호: 080-023-8080

IBM에서는 귀하의 의견을 환영합니다. 다음 URL에서 사용할 수 있는 온라인 IBM WebSphere Commerce 문서 피드백 양식을 사용하여 사용자 의견을 보낼 수 있습니다.

www.ibm.com/software/webservers/commerce/ref/html

IBM에 정보를 보내는 경우, IBM은 귀하의 권리를 침해하지 않는 범위 내에서 적절하다고 생각하는 방식으로 귀하가 제공한 정보를 사용하거나 배포할 수 있습니다.

목차

이 책에 대하여 ix
 이 책에 사용된 규칙 및 용어 ix
 경로 변수 x
 최신 정보 위치 xi

제 1 부 WebSphere Commerce 견본 개요 1

제 1 장 WebSphere Commerce에 포함된 견본 . . . 3
 견본 상점 아카이브 액세스 제어 4
 역할 및 MemberRegistrationAttributes XML 파일 4

제 2 부 견본 상점 규칙 7

제 2 장 견본 상점 규칙 9
 견본 상점 위치 및 디렉토리 구조 9
 직접형 B2C -- FashionFlow 9
 직접형 B2C -- MiniFashion 10
 직접형 B2B -- ToolTech 10
 수요 체인 -- Commerce Plaza 10
 수요 체인 -- 호스팅된 상점 12
 수요 체인 -- Commerce Hosting Hub 12
 공급 체인 -- Commerce Supplier Hub 14
 JSP 이름 지정 규칙 15
 변수 이름 지정 규칙 16
 JSP 템플릿 16
 특성 파일 17
 자원 17
 문제점 해결: 모든 상점 내에서 로그인 ID 사용 . . . 17

제 3 부 직접형 B2C 견본(FashionFlow) 19

제 3 장 직접형 B2C 견본 상점 아카이브 21
 직접형 B2C 상점 아카이브 및 액세스 제어 21
 조직 구조 및 인스턴스 작성 21
 직접형 B2C 상점 아카이브 23
 직접형 B2C에서 동적으로 작성된 역할 26

제 4 장 직접형 B2C 견본 상점(FashionFlow) 개요 29

제 5 장 FashionFlow 견본 상점을 사용하여 상점 작성 31

파트 1: FashionFlow를 기초로 상점 공개 및 구성 31
 관리 콘솔을 사용하여 상점 공개 31
 WebSphere Commerce 액셀러레이터를 사용하여 상점 구성 35
 파트 2: 전자 우편 템플릿 작성 36
 전제조건 37
 스크립트 실행 37
 파트 3: 사전 정의된 할인 구성 및 활성화 39
 무료 운송 39
 \$150.00 구매시 15% 할인 40
 이브닝 드레스 구매시 이브닝 백 무료 증정 41
 탱크탑 구매 후 두 번째 탱크탑 구매시 30% 할인 41
 규칙 기반 할인 활성화 42
 파트 4: 견본 상점에서 계획된 작업 작성 43
 파트 5: 견본 상점의 전자 우편 알림 구성 44
 파트 6: 마케팅 캠페인 작성 46
 새로운 남성 및 여성 고객 프로필 작성 47
 연령별 고객 프로필 작성 47
 계절 마감 세일 캠페인 작성 48
 계절 마감 세일 캠페인 행사 작성 48
 계절 마감 세일의 e-Marketing 지점 스케줄 50
 핫 세일 캠페인 작성 50
 핫 세일 캠페인 행사 작성 51
 핫 세일의 e-Marketing 지점 스케줄 52
 상점에서 등록 및 구매 53
 파트 7: 경매 사용 53
 파트 8: 상점의 WebSphere Commerce Payments 설치 53
 FashionFlow 상점 플로우 54

제 6 장 FashionFlow 사용 예제 59

홈페이지 59
 등록 60
 로그인 61
 계정 관리 62
 개인정보 변경 64
 새 주소 추가 65
 주소록 편집 66
 점 목록에 항목 추가 67
 점 목록 보기 67
 번들 표시 페이지 69

패키지 표시 페이지	70
상품 카테고리 보기	71
판매 도우미	72
비슷한 모델 소개, 나은 모델 소개 및 부속 상품	73
카테고리 페이지에 비슷한 모델 소개 표시	74
할인 배너 광고 보기	74
\$100 이상 무료 운송	76
한 항목 구매 후 다음 항목 구매시 30% 할인	76
이브닝 드레스 구매시 사은품 증정	77
\$150 구매시 주문의 15% 할인	78
전자 우편 주소 설정/전자 우편 옵션 수신	78
등록 고객의 전자 우편 주소 갱신/전자 우편 옵션 수신	79
상품 표시 페이지	80
장바구니 표시	81
주문 보기	82
바로 주문하기 프로파일 작성	83
바로 주문하기	85
장바구니 주문 시작	86
서브카테고리 페이지 문제점 해결	89
제 7 장 FashionFlow 학습	91
쿠폰 작성 및 사용	91
보여주기	91
전제조건	91
쿠폰 작성	91
쿠폰 사용	95
비슷한 모델 소개 사용	96
보여주기	96
전제조건	96
비슷한 모델 소개 사용	96
X 구매시 사은품 증정	97
보여주기:	97
전제조건	98
할인 작성: 이브닝 드레스 구매시 무료 이브닝 백 수령	98
규칙 기반 할인 활성화	100
할인 사용	100
\$X 구매시 무료 운송	101
보여주기	101
전제조건	101
할인 작성: \$100 구매하고 국내 우편시 무료 운송	101
규칙 기반 할인 활성화	103
할인 사용	103
판매 도우미	105
보여주기	105

전제조건	105
판매 도우미 사용	105
X 구매 후 한 항목 더 구매시 할인	107
보여주기	107
전제조건	107
할인 작성: 탱크탑 구매후 두 번째 구매시 30% 할인	107
할인	107
규칙 기반 할인 활성화	109
할인 사용	109
\$x 구매시 y% 할인	111
보여주기	111
전제조건	111
할인 작성: \$100 구매시 주문의 10% 할인	111
규칙 기반 할인 활성화	113
할인 사용	113
나은 모델 소개 사용	115
보여주기	115
전제조건	115
나은 모델 소개 사용	115
전자 우편 관심 옵션 작성 및 수신	116
보여주기	116
전제조건	116
전자 우편 템플릿 작성	117
전자 우편 계정 및 활동 설정	117
특별 판매 전자 우편 수신 등록	119
참조: Domino Server 시스템을 예로 사용하여 SMTP 서버에서 전자 우편 계정을 작성하는 건 본	120
상품 탐색 및 상품 비교 사용	121
보여주기	121
전제조건	121
상품 탐색 및 상품 비교 사용	121
고급 검색을 사용하여 상품 검색	122
보여주기	122
전제조건	122
고급 검색 사용	123

제 8 장 MiniFashion 견본 상점 개요 125

제 4 부 직접형 B2B 견본(ToolTech) 127

제 9 장 직접형 B2B 견본 상점 아카이브	129
직접형 B2B 상점 아카이브 및 액세스 제어	129
조직 구조 및 인스턴스 작성	129
직접형 B2B 상점 아카이브	131
동적으로 작성된 역할	133

제 10 장 직접형 B2B 견본 상점(ToolTech) 개요	137
제 11 장 ToolTech 견본 상점을 사용하여 상점 작성	139
파트 1: ToolTech를 기초로 상점 공개 및 구성	139
파트 2: 견본 상점의 계획된 작업 작성	139
파트 3: 견본 상점의 전자 우편 알림 구성	139
파트 4: RFQ 사용 및 사용 안함	139
파트 5: 마케팅 캠페인 작성	140
고객 프로필 작성	140
캠페인 작성	140
캠페인 행사 작성	141
e-Marketing 지점 작성	141
파트 6: 상점의 WebSphere Commerce Payments 설치	142
ToolTech 상점 플로우	142
제 12 장 ToolTech 사용 예제	149
처음 방문 고객 등록	149
등록 고객의 로그인	150
주소록 편집	150
주문에 항목 추가	152
개인정보 갱신	152
승인 구매자	153
새 요청 목록 작성	153
요청 목록에 항목 추가	154
요청 목록으로 주문 작성	155
SKU를 사용하여 주문 작성	156
모든 요청 목록 보기	156
요청 목록에서 항목 제거	157
특정 상품 검색	157
반복 주문 스케줄	158
주문 제출	158
주문 히스토리 보기	160
서브카테고리 페이지 문제점 해결	160
제 13 장 ToolTech 학습	161
RFQ 사용	161
RFQ 요청 개요	161
RFQ 응답 개요	162
전제 조건	162
WebSphere Commerce RFQ의 주요 특징	162
RFQ 작성	165
조직의 로고 추가	172
제 5 부 수요 체인 견본(Commerce Plaza)	175

제 14 장 수요 체인 견본 상점 아카이브	177
수요 체인 상점 아카이브 및 액세스 제어	177
조직 구조 및 인스턴스 작성	177
수요 체인	179
SAR 전개	184
동적으로 작성된 역할	189
제 15 장 수요 체인 견본 상점(Commerce Plaza) 개요	191
제 16 장 Commerce Plaza를 기초로 상점 작성	193
파트 1: Commerce Plaza를 기초로 상점 공개 및 구성	193
파트 2: 배급업자 서비스 계약 반입	193
파트 3: 견본 상점의 계획된 작업 작성	194
파트 4: 사이트의 전자 우편 구성	194
파트 5: 상점의 WebSphere Commerce Payments 설치	195
Commerce Plaza 상점 플로우	195
제 17 장 Commerce Plaza 학습	199
Commerce Plaza에 자체 등록	199
보여주기	199
전제조건	199
Commerce Plaza에 조직 및 조직 운영자 자체 등록	199
기존 조직의 일부로 재판매자 사용자 자체 등록	200
Commerce Plaza에서 쇼핑	201
보여주기	201
전제조건	201
Commerce Plaza에서 쇼핑: 견적 요청 및 장바 구니 전송(기본 플로우)	201
빠른 링크 옵션	202
선호 목록 작성	202
장바구니에 복수 부품 번호 추가	202
호스팅된 상점 작성	203
보여주기	203
전제조건	203
호스팅된 상점 작성	203
호스팅된 상점 수정	204
보여주기	204
전제조건	204
호스팅된 상점 정보 변경	204
호스팅된 상점의 로고 변경	205
호스팅된 상점 페이지 변경	205
상점 스타일 변경	205
호스팅된 상점 플로우 변경	206

새 호스팅된 상점 열기	206
보여주기	206
전제조건	206
상점 열기	206
호스팅된 상점에서 Commerce Plaza로 장바구니 전 송	207
보여주기	207
전제조건	207
호스팅된 상점에서 Commerce Plaza로 장바구니 전송	207
서브카테고리 페이지 문제점 해결	208

제 6 부 공급 체인 기본(Commerce Supplier Hub) 209

제 18 장 공급 체인 기본 상점 아카이브	211
공급 체인 상점 아카이브 및 액세스 제어	211
조직 구조 및 인스턴스 작성	211
공급 체인 상점 아카이브	213
SAR 전개	217
동적으로 작성된 역할	220

제 19 장 공급 체인 기본 상점(Supplier Hub) 개 요	223
---	------------

제 20 장 Commerce Supplier Hub 기본을 사용 하여 상점 작성	225
파트 1: Commerce Supplier Hub를 기초로 상점 공개 및 구성	225
파트 2: 기본 상점의 계획된 작업 작성	225
파트 3: 기본 상점의 전자 우편 알림 구성	225
파트 4: RFQ 사용 및 사용 안함	225
파트 5: 경매 사용	226
파트 6: 상점의 WebSphere Commerce Payments 설치	226
파트 7: 판매자가 다운로드할 기본 catalog.csv 과 일 제공	227
Commerce Supplier Hub 상점 플로우	227

제 21 장 Commerce Supplier Hub 학습	231
사이트 운영자에게 메시지(설명, 피드백, 제안) 보내 기	231
보여주기	231
전제 조건	231
메시지 보내기	231
Commerce Supplier Hub에 자체 등록	231
보여주기	231

구매자 조직 및 구매자 자체 등록	231
판매자 조직 및 판매자 자체 등록	232
호스팅된 상점 작성	233
보여주기	233
전제 조건	233
호스팅된 상점 작성	233
새 카테고리, 상품, 항목 또는 판매 설정 업로드	234
보여주기	234
전제 조건	234
새 카테고리, 상품, 항목 또는 판매 설정 업로드	234
새 카테고리, 상품, 항목 또는 판매 설정 작성	235
보여주기	235
전제 조건	235
새 카테고리, 상품, 항목 또는 판매 설정 작성	235
공급자 허브가 소유한 상품에 대한 판매 설정 작 성	236
새 호스팅된 상점 다시 시작	237
보여주기	237
전제 조건	237
새 호스팅된 상점 다시 시작	237
비즈니스용 상점 열기	237
보여주기	237
전제 조건	237
단순 구매 완료	238
보여주기	238
전제 조건	238
구매자가 구매 완료	238
RFQ 사용	239
보여주기	239
전제 조건	239
구매자가 다중 RFQ 작성	239
판매자가 다중 RFQ에 응답	239
경매 사용	240
보여주기	240
전제 조건	241
공급자가 경매 작성	241
공급자가 입찰 규칙 작성	241
공급자가 경매 스타일 작성	241
구매자가 경매에 자동 입찰 작성	242
서브카테고리 페이지 문제점 해결	242

제 7 부 호스팅 기본(Commerce Hosting Hub) 243

제 22 장 호스팅 상점 아카이브	245
호스팅 상점 아카이브 및 액세스 제어	245

조직 구조 및 인스턴스 작성	245	호스팅된 상점 외관 변경	273
호스팅 상점 아카이브	247	보여주기	273
SAR 전개	251	전제조건	273
동적으로 작성된 역할.	256	호스팅된 상점 외관 변경	273
제 23 장 호스트 견본 상점(Hosting Hub) 개요	257	호스팅된 상점 플로우 변경	274
제 24 장 Hosting Hub를 기초로 상점 작성.	259	보여주기	274
파트 1: 호스팅 견본 공개	259	전제조건	274
파트 2: WebSphere Commerce Payments 설치	259	호스팅된 상점 플로우 변경	274
파트 3: 호스팅된 상점의 재고 추적 사용	259	카탈로그 데이터 반입 및 로드.	274
파트 4: 판매자 등록의 승인 사용 안함.	260	보여주기	274
파트 5: 사이트의 계획된 작업 작성	260	전제조건	274
파트 6: 상점의 전자 우편 알림 구성	262	카탈로그 데이터 반입 및 로드.	274
파트 7: 판매자가 다운로드할 견본 catalog.csv 파 일 제공	265	상점의 상품 필터링	275
Commerce Hosting Hub 상점 플로우.	265	보여주기	275
제 25 장 Commerce Hosting Hub 사용 예제	267	전제조건	275
새 판매자 등록.	267	상점의 상품 필터링	275
호스팅된 상점 작성	268	쿠폰 작성 및 사용	276
제 26 장 Commerce Hosting Hub 학습	269	보여주기	276
사이트 운영자에게 메시지(설명, 피드백, 제안) 보내 기	269	전제조건	276
보여주기	269	쿠폰 작성	276
전제조건	269	쿠폰 사용	280
메시지 보내기	269	운영 보고서 표시	281
Commerce Hosting Hub에 자체 등록.	269	보여주기	281
보여주기	269	전제조건	281
자체 등록	269	운영 보고서 표시	281
빈 카탈로그를 포함한 호스팅된 상점 작성.	270	비즈니스용 상점 열기.	282
보여주기	270	보여주기	282
빈 카탈로그를 포함한 호스팅된 상점 작성.	270	전제조건	282
공유 카탈로그를 포함한 호스팅된 상점 작성	271	상점 열기	282
보여주기	271	카탈로그 처리를 위한 운영자 작성	282
공유 카탈로그를 포함한 호스팅된 상점 작성	271	보여주기	282
새 호스팅된 상점 다시 시작	272	전제조건	282
보여주기	272	운영자 작성	282
새 호스팅된 상점 다시 시작	272	상점 위치 지정자 작성	283
호스팅된 상점 정보 변경	272	보여주기	283
보여주기	272	전제조건	283
전제조건	272	상점 위치 지정자 작성	283
호스팅된 상점 정보 변경	272		
		제 8 부 부록	285
		부록, 주의사항	287
		상표	289

이 책에 대하여

IBM® WebSphere® Commerce 견본 상점 안내서는 WebSphere Commerce와 함께 제공되는 WebSphere Commerce 견본 상점에 대해 설명합니다. 특히 다음 사항에 대해 자세히 설명합니다.

- 비즈니스 모델 및 견본
- 견본 상점 또는 사이트 규칙
- 개요, 설정 및 기능 정보
- 학습 및 사용 예제

이 책에 사용된 규칙 및 용어

이 책에서는 다음과 같은 강조표시 규칙을 사용합니다.

굵은체	명령 또는 필드, 아이콘 또는 메뉴 선택사항의 이름과 같은 GUI(Graphical User Interface) 제어를 표시합니다.
모노스페이스	파일 이름, 디렉토리 경로 및 이름과 같이 정확하게 입력해야 하는 텍스트의 예를 표시합니다.
기울임꼴	단어를 강조하는 데 사용합니다. 또한 사용자 시스템에서 해당하는 값으로 대체해야 하는 이름을 표시합니다.



이 아이콘은 태스크를 완료하는 데 도움이 되는 추가 정보를 표시합니다.

중요

특히 중요한 정보를 강조표시하는 데 사용합니다.

주의

중요한 정보를 강조표시하는 데 사용합니다.



WebSphere Commerce Business Edition에 고유하게 적용되는 정보를 나타냅니다.



WebSphere Commerce Professional Edition에 고유하게 적용되는 정보를 나타냅니다.

▶ AIX	AIX®에서 실행하는 프로그램에 고유하게 적용되는 정보를 나타냅니다.
▶ 400	OS/400®에서 실행하는 프로그램에 고유하게 적용되는 정보를 나타냅니다.
▶ Linux	xSeries, eServer zSeries 및 S/390, eServer iSeries, eServer pSeries용 Linux에서 실행하는 프로그램에 고유하게 적용되는 정보를 나타냅니다.
▶ Solaris	Solaris Operating Environment에서 실행하는 프로그램에 고유하게 적용되는 정보를 나타냅니다.
▶ 2000	Windows® 2000에서 실행하는 프로그램에 고유하게 적용되는 정보를 나타냅니다.
▶ DB2	DB2 Universal Database™에 고유하게 적용되는 정보를 나타냅니다.
▶ Oracle	Oracle9i Database에 고유하게 적용되는 정보를 나타냅니다.

경로 변수

이 책에서는 디렉토리 경로를 표시하기 위해 다음 변수를 사용합니다.

WC_installdir

WebSphere Commerce 설치 디렉토리입니다. 다음은 다양한 운영체제에서 WebSphere Commerce에 대한 기본 설치 디렉토리입니다.

▶ AIX	/usr/WebSphere/CommerceServer55
▶ 400	/QIBM/ProdData/CommerceServer55
▶ Linux	/opt/WebSphere/CommerceServer55
▶ Solaris	/opt/WebSphere/CommerceServer55
▶ Windows	C:\Program Files\WebSphere\CommerceServer55

▶ 400 *WC_userdir*

이 변수는 WebSphere Commerce가 사용하는 모든 데이터에 대한 디렉토리이며 사용자가 수정할 수 있거나 구성해야 합니다. 이러한 데이터의 예로는 WebSphere Commerce 인스턴스 정보가 있습니다. 이 디렉토리는 OS/400에만 적용됩니다.

WC_userdir 변수는 다음 디렉토리를 나타냅니다.

/QIBM/UserData/CommerceServer55

WAS_installdir

WebSphere Application Server 설치 디렉토리입니다. 다음은 다양한 운영체

제에서 WebSphere Application Server에 대한 기본 설치 디렉토리입니다.

▶ AIX	/usr/WebSphere/AppServer
▶ 400	/QIBM/ProdData/WebAS5
▶ Linux	/opt/WebSphere/AppServer
▶ Solaris	/opt/WebSphere/AppServer
▶ Windows	C:\Program Files\WebSphere\AppServer

▶ 400 *WAS_userdir*

/QIBM/UserData/WebAS5/Base/WAS_instancename 디렉토리를 나타냅니다.

▶ Studio *workspace_dir*

작업 영역이 있는 디렉토리입니다. 이는 보통 WebSphere Studio Application Server와 함께 개발 환경에서 사용됩니다. WebSphere\workspace 디렉토리를 나타냅니다.

최신 정보 위치

이 책은 계속 갱신될 것입니다. 갱신사항을 보려면 다음 WebSphere Commerce 웹 사이트를 참조하십시오.

www.ibm.com/software/webservers/library.html

갱신사항은 최신 정보를 포함합니다.

제 1 부 WebSphere Commerce 견본 개요

IBM WebSphere Commerce는 비즈니스의 기초가 되는 여러 견본(상점 또는 사이트)을 제공합니다. 비즈니스 모델을 나타내는 각 견본은 특정 전자상거래 솔루션을 대상으로 하는 조직, 액세스 제어 정책, 정책 그룹 및 사전 정의된 상점에 대해 지정된 조직 구조와 역할을 제공합니다.

직접 판매, 밸류 체인(수요 체인 및 공급 체인) 및 호스팅 시나리오를 표시하기 위해 견본이 빌드되어 있습니다. WebSphere Commerce 견본에 표시된 비즈니스 모델은 다음과 같습니다.

- 직접형 B2C
- 직접형 B2B
- 수요 체인
- 공급 체인
- 호스트

각 견본은 현재 상위 비즈니스 사이트의 기능을 이용하도록 설계되었습니다. WebSphere Commerce에 제공되는 견본 상점은 다음과 같습니다.

- FashionFlow: 온라인 직접형 B2C 의류 상점
- MiniFashion: 스케일이 작은 온라인 직접형 B2C 상점
- ToolTech: 온라인 직접형 B2B 하드웨어 상점
- Commerce Plaza: 온라인 수요 체인 재판매자 컴퓨터 상점
- Commerce Hosting Hub: 온라인 호스팅 상점
- Commerce Supplier Hub: 온라인 공급 체인 상점

직접 판매 모델 및 연관된 상점 아카이브에 대한 정보는 19 페이지의 제 3 부 『직접형 B2C 견본(FashionFlow)』 및 127 페이지의 제 4 부 『직접형 B2B 견본(ToolTech)』을 참조하십시오.

밸류 체인(수요 체인과 공급 체인 모두) 모델 및 연관된 상점 아카이브에 대한 정보는 175 페이지의 제 5 부 『수요 체인 견본(Commerce Plaza)』 및 209 페이지의 제 6 부 『공급 체인 견본(Commerce Supplier Hub)』을 참조하십시오.

호스팅 모델 및 연관된 상점 아카이브에 대한 정보는 243 페이지의 제 7 부 『호스팅 견본(Commerce Hosting Hub)』을 참조하십시오.

제 1 장 WebSphere Commerce에 포함된 견본

Business IBM WebSphere Commerce는 비즈니스의 기초가 되는 여러 견본(상점 또는 사이트)을 제공합니다. 비즈니스 모델을 나타내는 각 견본은 특정 전자상거래 솔루션을 대상으로 하는 조직, 액세스 제어 정책, 정책 그룹 및 사전 정의된 상점에 대해 지정된 조직 구조와 역할을 제공합니다. 모델은 개발 단계에서 솔루션의 일반 구현의 예로 사용해야 합니다. 이 모델을 기반으로 하여 사용자 필요 및 비즈니스에 따라 콘텐츠를 추가, 삭제 또는 변경합니다.

견본에서는 WebSphere Commerce 설치부터 사용자 사이트에서 실제 사용하기까지의 시간을 이전 릴리스에 비해 단축할 수 있습니다. 이것은 명령과 JSP 파일 제공뿐만 아니라 조직 레이아웃, 승인 구성 및 특정 비즈니스 시나리오에 대한 적절한 액세스 제어 정책 그룹에 등록할 수 있습니다. 직접 판매, 밸류 체인(수요 체인 및 공급 체인) 및 호스팅 시나리오를 표시하기 위해 견본이 빌드되어 있습니다. WebSphere Commerce 견본에 표시된 비즈니스 모델은 다음과 같습니다.

- 직접형 B2C
- 직접형 B2B
- 수요 체인
- 공급 체인
- 호스팅

각 비즈니스 모델은 WebSphere Commerce 비즈니스 모델의 모든 자원을 포함하는 복합형 상점 아카이브입니다. 이 상점 아카이브에는 여러 견본이 들어 있습니다. 각 견본 상점은 상점 아카이브로 WebSphere Commerce에 포함되므로 설치할 필요가 없습니다. 실행 중인 상점을 작성하려면 복합형 상점 아카이브 중 하나를 공개해야 합니다. 또한 구성요소 상점 아카이브의 순서를 공개하여 실행 중인 상점을 공개할 수도 있습니다. 상점은 관리 콘솔에서 공개됩니다. 사이트 운영자만 사이트를 선택하고 상점 아카이브 메뉴에서 공개를 선택하여 상점 아카이브를 공개할 수 있습니다. 그러면 공개할 수 있는 상점 아카이브 목록이 상점 아카이브 페이지에 표시됩니다. 기본적으로 복합형 상점 아카이브를 표시하는 페이지가 표시됩니다. 상점 아카이브 공개에 대한 자세한 정보는 WebSphere Commerce 온라인 도움말 공개 정보를 참조하십시오.

각 견본은 현재 상위 비즈니스 사이트의 기능을 이용하도록 설계되었습니다. WebSphere Commerce에 제공되는 견본 상점은 다음과 같습니다.

- FashionFlow: 온라인 직접형 B2C 의류 상점
- MiniFashion: 온라인 직접형 B2C 상점
- ToolTech: 온라인 직접형 B2B 하드웨어 상점

- Commerce Plaza: 온라인 수요 체인 재판매자 컴퓨터 상점
- Commerce Hosting Hub: 온라인 호스팅 상점
- Commerce Supplier Hub: 온라인 공급 체인 상점

WebSphere Commerce가 지원하는 비즈니스 모델에 대한 자세한 정보 및 상점 개발에 대한 정보는 *IBM WebSphere Commerce 상점 개발 안내서*를 참조하십시오.

견본 상점 아카이브 액세스 제어

각 비즈니스 모델은 복합형 상점 아카이브 파일(SAR)과 연관됩니다. 상점 아카이브 파일은 사이트 또는 상점을 만드는 데 필요한 모든 자원을 포함하는 압축 파일입니다. 일단 상점 아카이브를 공개하면 보거나 찾거나 또는 물건을 구매할 수 있는 기능적 사이트 또는 상점이 제공됩니다.

모든 소형 상점 아카이브를 포함한 복합형 아카이브를 공개하거나 이에 비해 더 적은 자원을 포함한 개별 또는 구성요소 상점 아카이브를 공개하는 옵션이 있습니다. 복합형 아카이브는 작업 사이트를 작성하는 데 필요한 모든 자원을 포함합니다. 이것은 해당 비즈니스 모델에 대한 조직 구조, 사전 정의된 역할, 액세스 제어 정책 및 정책 그룹을 포함합니다. 필요한 보안 자원과 비즈니스 모델 및 JSP 파일과 같은 비보안 자원도 포함합니다. 사용자 상점에 적합하지 않다는 등의 이유로 복합형에 포함된 모든 자원이 필요하지 않다면 사용자는 구성요소 상점 아카이브를 공개할 수 있습니다.

상점 아카이브가 공개되면 조직 구조는 조직과 조직 단위, 상점 특정 액세스 정책과 정책 그룹, 정책 그룹에 등록, 조직에 역할 지정, 조직에 승인 지정으로 작성됩니다.

역할 및 MemberRegistrationAttributes XML 파일

인스턴스가 작성되고 상점 아카이브가 공개되면 사용자 또는 조직이 등록(자체 등록이라고도 함)할 때 일부 역할이 동적으로 작성됩니다. 사용자가 BuyerRegistrationAdd, ResellerRegistrationAdd, UserRegistrationUpdate 및 UserRegistrationAdd 명령을 사용하여 자체 등록할 수 있습니다. 역할은 등록 프로세스의 일부로 등록 유형, 사용자가 작성한 조직, 새 사용자가 등록 중인 상점을 기초로 자동 지정됩니다. 지정할 특정 역할은 MemberRegistrationAttributes.xml 파일을 사용하여 구성 가능합니다.

UserRoles절에는 사용자 노드가 포함됩니다. 역할 지정 알고리즘은 사용자 노드 목록을 반복하고 처음으로 일치하는 것을 리턴합니다. 이 프로세스는 다음을 기반으로 합니다.

- registrationType(예: userRegistration, ResellerRegistration, BuyerRegistration).
- memberAncestor(사용자의 상위 트리를 구성하는 조직 및 조직 단위).
- storeAncestor(사용자가 등록 중인 상점의 상위 트리를 구성하는 조직 및 조직 단위). 각 사용자의 상위에 대해 파일은 registrationType 및 storeAncestor와 일치하는 사용자 노드를 찾고 각 상위에서 처음으로 일치하는 그룹을 리턴합니다.

외부 기준에 일치하는 역할 그룹이 발견되었을 때 WebSphere Commerce는 그룹의 역할을 사용자 또는 조직에 지정하려고 합니다. 사용자 역할 이름의 예는 등록된 고객입니다.

조직 역할 절은 새 조직이 정의된다는 점을 제외하고 사용자 역할 절과 매우 유사합니다. 주요 차이는 조직에 대한 역할 그룹에 표시된 역할이 이름으로만 정의된다는 것, 즉 일단 WebSphere Commerce가 일치하는 역할 그룹을 찾으면 그 목록에 정의된 모든 역할을 작성합니다. 조직 역할 그룹의 예는 재판매자 등록이며 이는 판매자, 판매자 관리자 및 등록된 고객과 같은 많은 역할을 포함합니다.

이 파일에 대한 설명과 역할이 작성되는 방법에 대한 자세한 정보는 WebSphere Commerce 온라인 도움말을 참조하십시오.

각 견본에서 동적으로 작성되는 역할에 대한 정보는 해당 견본 상점 장을 참조하십시오.

제 2 부 견본 상점 규칙

WebSphere Commerce에서 제공되는 견본 상점은 다음과 같습니다.

- 위치 및 디렉토리 구조
- JSP 이름 지정 규칙
- 특성 파일 이름 지정 규칙

제 2 장 견본 상점 규칙

WebSphere Commerce에 포함되어 있는 모든 견본 상점은 견본의 위치 및 디렉토리 구조, JSP 이름 지정 규칙 및 특성 파일의 이름 지정 규칙과 같은 유사한 규칙이 적용됩니다.

견본 상점 위치 및 디렉토리 구조

위치 및 디렉토리 구조는 두 개의 다른 경로를 사용하여 표시되므로 개발 또는 제품 환경에서 경로를 볼 수 있습니다. 개발 경로에는 *workspace_dir* 변수가 있고 제품 경로에는 *WAS_installdir* 변수가 있습니다.

직접형 B2C -- FashionFlow

표 1. FashionFlow

상점	JSP 위치	특성 파일 위치
FashionFlow	▶ Studio <i>workspace_dir</i> /Stores /Web Content/FashionFlow <i>WAS_installdir</i> /installedApps/ <i>nodename</i> /WC_instancename.ear /Stores.war/FashionFlow	▶ Studio <i>workspace_dir</i> /Stores /Web Content/WEB-INF/classes /FashionFlow/ <i>WAS_installdir</i> /installedApps/ <i>nodename</i> /WC_instancename.ear/Stores.war/ WEB-INF/classes/FashionFlow

JSP 파일과 특성 파일 외에도 사용자 페이지의 플로우, 사용자 상점 또는 사이트의 스타일을 변경하는 데 사용하는 기타 파일과 상품이 되기 전에 변경사항을 미리보기 위해 사용하는 미리보기 페이지가 있습니다.

플로우를 변경하거나 특정 상점 기능을 사용 및 사용하지 않도록 하기 위한 플로우 변경 파일은 다음에서 제공됩니다.

```
▶ Studio workspace_dir/Stores/Web Content/WEB-INF/xml/tools/stores/FashionFlow/  

WAS_installdir/installedApps/nodename  

/WC_instancename.ear/Stores.war/  

WEB-INF/xml/tools/stores/FashionFlow/
```

상점이나 사이트의 스타일을 변경하기 위한 상점 ‘스타일 편집기’ 소형 이미지는 다음에서 제공됩니다.

```
▶ Studio workspace_dir/Stores/Web Content/tools/stores/FashionFlow/style
```

WAS_installdir/installedApps/nodename
 /WC_instancename.ear/Stores.war/
 tools/stores/FashionFlow/style

변경된 페이지를 미리보기 위한 ‘페이지 변경’ 미리보기 페이지는 다음에서 제공됩니다.

▶ Studio workspace_dir/Stores/Web Content/tools/stores/FashionFlow/text
 WAS_installdir/installedApps/nodename/WC_instancename.ear
 /Stores.war/tools/stores/FashionFlow/text

직접형 B2C -- MiniFashion

표 2. MiniFashion

상점	JSP 위치	특성 파일 위치
MiniFashion	▶ Studio workspace_dir/Stores /Web Content/ConsumerBasic WAS_installdir/installedApps/ nodename /WC_instancename.ear /Stores.war/ ConsumerBasic	없음

직접형 B2B -- ToolTech

표 3. ToolTech

상점	JSP 위치	특성 파일 위치
ToolTech	▶ Studio workspace_dir/Stores /Web Content/ToolTech WAS_installdir/installedApps/ nodename /WC_instancename.ear /Stores.war/ToolTech	▶ Studio workspace_dir/Stores /Web Content/WEB-INF/classes /ToolTech WAS_installdir/installedApps/ nodename /WC_instancename.ear /Stores.war/WEB-INF/classes/ ToolTech

플로우를 변경하거나 특정 상점 기능을 사용 및 사용하지 않도록 하기 위한 플로우 변경 파일을 다음에서 제공합니다.





▶ Studio workspace_dir/Stores/Web Content/WEB-INF/xml/tools/stores/ToolTech
 WAS_installdir/installedApps/nodename/WC_instancename.ear/Stores.war/
 WEB-INF/xml/tools/stores/ToolTech

수요 체인 -- Commerce Plaza

표 4. Commerce Plaza

상점	JSP 위치	특성 파일 위치
----	--------	----------

표 4. Commerce Plaza (계속)

Commerce Plaza	 <code>workspace_dir/Stores</code> <code>/Web Content/CommercePlaza</code> <code>WAS_installdir/installedApps/</code> <code>nodename</code> <code>/WC_instancename.ear</code> <code>/Stores.war/CommercePlaza</code>	 <code>workspace_dir/Stores</code> <code>/Web Content/WEB-INF/classes/</code> <code>CommercePlaza</code> <code>WAS_installdir/installedApps/</code> <code>nodename</code> <code>/WC_instancename.ear/Stores.war/</code> <code>WEB-INF/classes/CommercePlaza</code>
ConsumerDirect ResellerProfile 상점	 <code>workspace_dir/Stores</code> <code>/Web Content</code> <code>/ConsumerDirectResellerProfile</code> <code>WAS_installdir/installedApps/</code> <code>nodename</code> <code>/WC_instancename.ear</code> <code>/Stores.war/</code> <code>ConsumerDirectResellerProfile</code>	 <code>workspace_dir/Stores</code> <code>/Web Content/WEB-INF</code> <code>/xml/tools/stores</code> <code>/ConsumerDirectResellerProfile</code> <code>WAS_installdir/installedApps/</code> <code>nodename</code> <code>/WC_instancename.ear/Stores.war/</code> <code>WEB-INF/classes</code> <code>/ConsumerDirectResellerProfile</code>
카탈로그 자원 상점	 <code>workspace_dir/Stores</code> <code>/Web Content</code> <code>/CommercePlazaCatalog</code> <code>WAS_installdir/installedApps</code> <code>/nodename/WC_instancename.ear</code> <code>/Stores.war/</code> <code>CommercePlazaCatalog</code>	없음

JSP 파일과 특성 파일 외에도 사용자 페이지의 플로우, 사용자 상점 또는 사이트의 스타일을 변경하는 데 사용하는 기타 파일과 변경을 실행하기 전에 미리보기 위해 사용하는 미리 보기 페이지가 있습니다.

플로우를 변경하거나 특정의 상점 특징을 사용 및 사용하지 않도록 하기 위한 플로우 변경 파일은 다음에서 제공됩니다.

```

 workspace_dir/Stores/Web Content/WEB-INF/xml/tools/stores/
ConsumerDirectResellerProfile
WAS_installdir/installedApps/nodename/WC_instancename.ear
/Stores.war/WEB-INF/xml/tools/stores/ConsumerDirectResellerProfile
    
```

상점이나 사이트의 스타일을 변경하기 위한 상점 ‘스타일 편집기’ 소형 이미지는 다음에서 제공됩니다.

```

 workspace_dir/Stores/Web Content/tools/stores/
ConsumerDirectResellerProfile/style
WAS_installdir/installedApps/nodename/WC_instancename.ear
/Stores.war/tools/stores/ConsumerDirectResellerProfile/style
    
```

변경된 페이지를 미리보기 위한 ‘페이지 변경’ 미리보기 페이지는 다음에서 제공됩니다.

```

Studio workspace_dir/Stores/Web Content/tools/stores/
ConsumerDirectResellerProfile/text
WAS_installdir/installedApps/nodename/WC_instancename.ear
/Stores.war/tools/stores/ConsumerDirectResellerProfile/text
    
```

수요 체인 -- 호스팅된 상점

호스팅된 상점: 호스팅된 상점은 기본 디렉토리 이름이 없습니다. 사용자 고유의 이름을 선택할 수 있습니다. 이 디렉토리는 *hosted_store*라고 합니다. 호스팅된 상점이 작성되면 모든 자원을 ConsumerDirectResellerProfile 상점과 공유하고 자체 자원은 갖지 않습니다. 상점을 사용자 정의할 때 일부 파일이 작성되어 다음 디렉토리에 놓입니다.

표 5. 수요 체인 -- hosted stores

Images	플로우 변경 파일	특성 파일 위치
Studio workspace_dir /Stores/Web Content/ hosted_store WAS_installdir /installedApps/nodename /WC_instancename.ear /Stores.war/ hosted_store	Studio workspace_dir/Stores /Web Content/WEB-INF/xml/tools /stores/hosted_store WAS_installdir/installedApps/ nodename /WC_instancename.ear /Stores.war/ WEB-INF/ xml/tools/stores /hosted_store	Studio workspace_dir/Stores /Web Content/WEB-INF/classes /hosted_store WAS_installdir/installedApps/ nodename /WC_instancename.ear /Stores.war/WEB-INF /classes/hosted_store

수요 체인 -- Commerce Hosting Hub

표 6. Commerce Hosting Hub

상점	JSP 위치	특성 파일 위치
Commerce Hosting Hub	Studio workspace_dir/Stores /Web Content/ CommerceHostingHub WAS_installdir/installedApps/ nodename /WC_instancename.ear /Stores.war/ CommerceHostingHub	Studio workspace_dir/Stores /Web Content/WEB-INF/classes /CommerceHostingHub/ WAS_installdir/installedApps/ nodename /WC_instancename.ear/Stores.war/ WEB-INF/classes /CommerceHostingHub
상점 디렉토리	Studio workspace_dir/Stores /Web Content/public WAS_installdir/installedApps/ nodename /WC_instancename.ear/ Stores.war/public	Studio workspace_dir/Stores /Web Content/WEB-INF/classes /public/ WAS_installdir/installedApps/ nodename /WC_instancename.ear/Stores.war/ WEB-INF/classes/public

표 6. Commerce Hosting Hub (계속)

카탈로그 자원 상점	<pre> Studio workspace_dir/Stores /Web Content/ HostingCatalogAssetStore WAS_installdir/installedApps/ nodename /WC_instancename.ear/ Stores.war/ HostingCatalogAssetStore </pre>	<pre> Studio workspace_dir/Stores /Web Content/WEB-INF/classes /HostingCatalogAssetStore/ WAS_installdir/installedApps/ nodename /WC_instancename.ear/Stores.war/ WEB-INF/classes/ HostingCatalogAssetStore </pre>
호스팅된 상점 첫화면 자원 상점	<pre> Studio workspace_dir/Stores /Web Content/ HostedStoreFrontAssetStore WAS_installdir/installedApps/ nodename /WC_instancename.ear/ Stores.war/ HostedStoreFrontAssetStore </pre>	<pre> Studio workspace_dir/Stores /Web Content/WEB-INF/classes /HostedStoreFrontAssetStore/ WAS_installdir/installedApps/ nodename /WC_instancename.ear/Stores.war/ WEB-INF/classes/ HostedStoreFrontAssetStore </pre>

JSP 파일과 특성 파일 외에도 사용자 페이지의 플로우, 사용자 상점 또는 사이트의 스타일을 변경하는 데 사용하는 기타 파일과 변경을 실행하기 전에 미리보기 위해 사용하는 미리 보기 페이지가 있습니다.

플로우를 변경하거나, 특성의 상점 특징을 사용 및 사용하지 않으려면 플로우 변경 작업은 다음에서 제공됩니다.

```

Studio workspace_dir/Stores
/Web Content/ WEB-INF/xml/tools/stores/HostedStoreFrontAssetStore
WAS_installdir/installedApps/nodename/WC_instancename.ear/Stores.war/WEB-
INF/xml/tools/stores/HostedStoreFrontAssetStore
    
```

상점이나 사이트의 스타일을 변경하기 위한 상점 ‘스타일 편집기’ 소형 이미지는 다음에서 제공됩니다.

```

Studio workspace_dir/Stores
/Web Content//tools/stores/HostedStoreFrontAssetStore/style
WAS_installdir/installedApps/nodename
/WC_instancename.ear/Stores.war/tools/stores/HostedStoreFrontAssetStore/style
    
```

변경된 페이지를 미리보기 위한 ‘페이지 변경’ 미리보기 페이지는 다음에서 제공됩니다.

```

Studio workspace_dir/Stores
/Web Content/tools/stores/HostedStoreFrontAssetStore/text
WAS_installdir/installedApps/nodename
/WC_instancename.ear/Stores.war/tools/stores/HostedStoreFrontAssetStore/text
    
```

호스팅된 상점은 수요 체인 -- 호스팅된 상점 표에서와 같이 작동합니다.

공급 체인 -- Commerce Supplier Hub

표 7. Commerce Supplier Hub

상점	JSP 위치	특성 파일 위치	카탈로그 이미지 위치
공급자 허브 상점	▶ Studio workspace_dir /Stores/Web Content /SupplierMarketplace WAS_installdir /installedApps /nodename /WC_instancename.ear /Stores.war /SupplierMarketplace	▶ Studio workspace_dir /Stores/Web Content/WEB-INF/classes /SupplierMarketplace/ WAS_installdir /installedApps /nodename /WC_instancename.ear/ Stores.war/WEB-INF /classes/ SupplierMarketplace	없음
카탈로그 자원 상점	▶ Studio workspace_dir /Stores/Web Content/Catalog WAS_installdir /installedApps /nodename /WC_instancename.ear/ Stores.war /SupplierMarketplace Catalog	없음	▶ Studio workspace_dir /Stores/Web Content/ SupplierMarketplaceCatalog/ images WAS_installdir /installedApps /nodename /WC_instancename.ear /Stores.war/ SupplierMarketplaceCatalog/ images
공급자 자원 상점	▶ Studio workspace_dir /Stores/Web Content /SupplierProfileStore WAS_installdir /installedApps /nodename /WC_instancename.ear/ Stores.war /SupplierProfileStore	▶ Studio workspace_dir /Stores/Web Content/WEB-INF/classes /SupplierProfileStore/ WAS_installdir /installedApps /nodename /WC_instancename.ear /Stores.war/WEB-INF /classes/ SupplierProfileStore	없음
호스팅된 공급자 상점	▶ Studio workspace_dir /Stores/Web Content/store identifier WAS_installdir /installedApps /nodename /WC_instancename.ear/ Stores.war /store identifier	없음	▶ Studio workspace_dir/ Stores /Web Content/store identifier/ images/catalog WAS_installdir /installedApps /nodename /WC_instancename.ear/ Stores.war /store identifier/images/catalog

JSP 이름 지정 규칙

JSP 파일을 작성할 때 준수해야 할 특정 규칙이 있습니다.

첫 문자는 대문자여야 하고 모든 JSP 파일에 카멜 케이스(camel case) 스타일(예: CamelCase)을 사용해야 합니다. JSP 파일 이름은 명사로 시작됩니다. 명사 앞에 형용사가 올 수도 있습니다(예: AdvancedCatalogSearchForm.jsp). JSP 파일이 속한 절 이름을 반드시 반복할 필요는 없습니다. 예를 들어, AddressBookDisplay.jsp는 Account 섹션에 속하지만 JSP 파일의 이름에 "Account"를 사용할 필요는 없습니다. 가능하면 JSP 이름에 축약형을 사용하지 마십시오. 하지만 때때로 디렉토리 길이 제한 때문에 축약형을 사용할 수도 있습니다.

다음 두 가지 유형의 JSP가 있습니다.

1. 표시 JSP 파일

표시 JSP 파일은 상점 페이지의 표시 화면에 사용됩니다. 여기에는 HTML과 JSP 사용자 정의 태그가 포함됩니다. 이런 유형의 JSP에는 Java 코드를 포함하지 말아야 하지만 일부 경우에는 그럴 수도 있습니다. 이런 JSP 파일은 Java 표시 로직을 포함하지만 비즈니스 로직을 포함해서는 안 됩니다.

2. 비표시 또는 설정 JSP 파일

사용자에게 정보를 표시하지 않는 모든 JSP 파일은 이 카테고리에 해당합니다. 여기에는 특정 조건에 따르는 다른 JSP로 라우팅하는 데 사용되는 해당 표시 JSP를 필요로 하는 데이터 준비가 포함됩니다. 예를 들어, EnvironmentSetup.jsp는 다른 JSP 페이지가 사용하는 JSP 경로, 파일 경로 및 자원 번들을 검색하고 준비합니다. 라우팅에 사용되는 JSP의 예는 AllocationCheckSetup.jsp입니다. 이 JSP 파일에는 데이터베이스에서 다른 조건에 따르는 다른 JSP 파일이 포함됩니다. 일부 항목이 유효한 경우에만 ProductAvailability 페이지를 표시하고 모든 항목이 유효하거나 모든 항목이 유효하지 않을 경우에 OrderSummary 페이지를 표시합니다. 설정 JSP 파일의 또다른 예는 MulitOrderProcessSetup입니다. 이 JSP 파일은 주문이 나누어지 경우에 OrderProcess 명령을 여러 번 실행하는 데 사용됩니다. 이것은 사용자가 나누어진 주문 모두에 사용되는 지불 정보를 한 번만 입력하게 합니다. 비즈니스 로직을 JSP에 추가하는 것을 권장하지는 않지만 기존 태스크를 실행하거나 일부 사용자 편의를 구현할 명령이 없을 경우에 이런 JSP를 쓸 수 있습니다.

JSP 이름의 끝부분은 보통 JSP 유형에 따릅니다.

- 설정 JSP는 Setup으로 마칩니다. 예를 들어, EnvironmentSetup.jsp와 같습니다.
- 표시 JSP는 Form 또는 Display로 마칩니다. 표시 JSP는 입력 양식을 포함할 수 있습니다. 이 페이지의 주목적이 표시용이라면 그 페이지를 표시 페이지로 분류합니다. 예를 들어, 사이드바가 카탈로그 검색 입력을 포함한다면 이것은 표시 JSP로 간주됩니다. 예를 들어, AddressForm.jsp와 SideBarDisplay.jsp입니다.
- 오류 JSP는 QuickOrderBadSkuError.jsp와 같이 Error로 마칩니다.

- 전자 우편 JSP는 PasswordResetNotify.jsp와 같이 Notify로 마칩니다.

일부 JSP는 시작 단어에 따라 다르게 실행됩니다. 예를 들어, JSP가 "Cached"로 시작한다면 그 JSP는 캐시될 것이고 그 용도로 작성되었습니다. 경우에 따라 JSP는 캐시될 수 있도록 분해됩니다. 캐시되는 JSP 파일의 예는 CachedSidebarDisplay.jsp 및 CachedHeaderDisplay.jsp입니다.

변수 이름 지정 규칙

변수 이름은 가능한 서술적이어야 합니다. 변수 이름은 소문자로 시작해야 하고 또한 Camel Case가 사용됩니다. 예를 들어, String storeId = request.getParameter("storeId"); 에서 변수는 쉽게 연관시킬 수 있는 URL 매개변수와 동일하게 지정되었습니다.

JSP 템플릿

견본은 공통 함수 세트를 구현하는 공통 파일 세트를 유지보수하여 JSP 템플릿 메커니즘을 이용합니다. 이런 파일은 대부분의 견본 페이지에 포함됩니다. 이 메커니즘은 변경을 쉽게 적용할 수 있도록 하며 모든 견본 페이지에 공통 외관을 제공합니다. 다음은 일부 "포함" 파일의 예에 대해 설명합니다.

- index.jsp - 각 상점에 대한 시작점 제공. 이 JSP는 상점 첫화면에 해당하는 페이지로 이동하게 합니다. 이것은 상점에 따라 다를 수 있습니다. 예를 들어, 직접형 B2B 견본은 'LogonForm' 명령이 시작 URL입니다. 상점 첫화면으로 사용되는 각 명령에는 필수 매개변수(storeId, languageId 및 일부 경우에 'catalogId')가 포함됩니다. 상점이 상점 공개를 통해 작성되므로 storeId 또는 catalogId는 공개 이후에 알 수 있습니다. 이런 것들은 상점 공개 프로세스에 의해 갱신되는 "포함" 파일을 사용하여 JSP 파일에 공급됩니다. index.jsp는 포함 파일이 아니며 포함 파일은 parameters.jsp임을 주의하십시오. `<%@ include file="include/parameters.jsp"%>` 이것은 index.jsp의 명령에 필요한 매개변수 값을 제공합니다.
- HeaderDisplay.jsp - 페이지의 맨 위에 포함됨. 이것은 장비구니, 회원 정보, 문의 등과 같이 다양한 페이지에 대한 공통 링크를 포함합니다.
- FooterDisplay.jsp - 페이지의 맨 아래에 포함됨. 페이지의 맨 아래 머리글과 유사하거나 동일한 공통 링크를 포함합니다.
- SidebarDisplay.jsp - Header.jsp 다음에 포함됨. 언어 선택사항을 포함하고 있습니다.
- EnvironmentSetup.jsp - 모든 상점 페이지에 대한 로케일 특정 텍스트가 들어 있는 자원 번들로의 액세스를 포함함. 이것을 이용하면 하나의 JSP 파일 세트를 유지보수 하면서 다국어 지원 상점을 유지보수할 수 있습니다. 이 JSP 파일은 상점의 거의 모든 JSP 파일에서 호출되므로 공통적으로 필요한 속성은 여기서 검색됩니다. 예를 들어, StoreDir, includeDir, fileDir 및 bundleDir은 여기서 검색됩니다.

특성 파일

특성 파일의 이름은 `StoreName_locale.properties`이어야 합니다. 다국어를 지원하는 상점에는 `StoreName.properties`라는 기본 특성 파일이 있어야 합니다. JSP에 지정된 문자열은 로케일 특정 특성 파일에서 찾을 수 없으며 기본 `StoreName.properties` 파일에 있습니다. 특성 파일의 메시지 키에 이름을 지정할 때는 다음 규칙을 준수하십시오.

- 특성 파일의 각 JSP 파일에 대한 절이 있어야 합니다. 페이지에 대한 텍스트를 처음 작성하는 경우라면 설명을 의미하는 '#'으로 시작하는 페이지에 절을 추가하십시오.
- 해당 페이지에 사용되는 모든 텍스트 문자열은 이 특성 파일에 포함되어야 하고 자원 번들을 이용하여 특성 파일에서 검색되어야 합니다.
- 페이지의 모든 문자열은 고유하게 그 페이지를 구별하는 동일한 식별자로 시작되어야 합니다.
- 텍스트 메시지는 동적으로 합해될 수 있으며 플레이스홀더가 대체용으로 특성 파일에 추가될 수 있습니다.
- 메시지 문자열 이름은 일반적이기 보다는 서술적이어야 합니다. 예를 들어, `logon_column1` 또는 `logon_field1` 대신에 `logon_userid` 또는 `logon_password`를 사용하십시오.

자원

상점 아카이브에서 xml 상점 데이터로 상점 데이터 자원을 볼 수 있습니다. 견본 자원에 대한 정보는 *IBM WebSphere Commerce 상점 개발 안내서*를 참조하십시오.

문제점 해결: 모든 상점 내에서 로그인 ID 사용

하나의 WebSphere Commerce 인스턴스 내에서 동일한 로그인 ID를 다시 사용할 수 없습니다. ID는 인스턴스마다 고유해야 합니다.

제 3 부 직접형 B2C 견본(FashionFlow)

WebSphere Commerce는 직접형 B2C 견본을 제공합니다. 이 부분에는 다음 정보가 포함됩니다.

- 직접형 B2C 견본 정보
- FashionFlow 개요 및 설치 정보
- FashionFlow 사용 예제
- FashionFlow 학습
- MiniFashion 개요

제 3 장 직접형 B2C 견본 상점 아카이브

Business 직접형 B2C 견본에는 고객에게 직접 판매하는 것을 지원하는 온라인 패션 상점(FashionFlow)이 포함됩니다. 직접형 B2C 비즈니스 모델에서 모든 상점은 일반 대중에게 상품을 판매하는 한 판매자가 제어합니다.

직접형 B2C 상점 아카이브 및 액세스 제어

FashionFlow는 WebSphere Commerce에서 제공되는 직접형 B2C 온라인 의류 상점입니다. FashionFlow는 전자상거래 사이트에서 가장 일반적으로 사용되는 많은 기능을 구현합니다.

다음은 견본 설정의 세 단계(인스턴스 작성, SAR 공개, 동적 엔티티)에서 작성되는 조직 및 역할의 설명입니다.

조직 구조 및 인스턴스 작성

고객 또는 구매자가 사용자 사이트에 액세스하여 사용자 카탈로그를 찾고 주문을 제출하도록 하거나 직원에게 카탈로그 갱신이나 새 특별 판매 작성 또는 주문 관리와 같이 사이트를 관리하도록 하거나 또는 재판매자나 기타 비즈니스 협력업체가 사용자 사이트에서 트랜잭션을 완료하도록 하려면 비즈니스 시나리오의 모든 참가자에게 WebSphere Commerce 조직 구조에서의 역할을 지정해야 합니다.

WebSphere Commerce 조직 구조는 사용자 비즈니스 시나리오의 참가자 또는 엔티티에 대한 프레임워크를 제공합니다. 이 프레임워크는 조직과 조직 구조 및 사용자 항목을 가진 전형적인 구조적 계층을 모방한 계층 구조로 구성됩니다. 프레임워크의 조직 및 조직 단위는 비즈니스 파트에 대한 소유자 역할을 하게 됩니다. 조직 또는 조직 구조가 고객, 관리자, 상점, 카탈로그 및 배급업자와 같은 모든 비즈니스 파트를 소유해야 합니다.

조직 구조와 액세스 제어 모델은 밀접하게 관련되어 있어서 액세스 제어 모델은 액세스 제어 정책을 여러 엔티티(상점, 고객, 운영자 등)가 아니라 조직에 적용합니다. 엔티티(또는 자원)에 적용하는 정책은 엔티티나 자원을 소유하는 조직에 적용됩니다.

다음 도표는 액세스 제어를 사용하는 기본 WebSphere Commerce 조직 구조를 요약한 것입니다.

- 루트 조직: 루트 조직은 맨 위 레벨의 조직으로 자체의 상위 조직입니다. WebSphere Commerce 조직 구조에 있는 모든 조직은 루트 조직에 종속됩니다. 이 예에서 사이트 운영자는 루트 조직이 소유합니다.

- 기본 조직: 기본 조직은 루트 아래에 있습니다. 모든 게스트 고객과 직접형 B2C 비즈니스에 있는 고객은 기본 조직에 속합니다.
- 하위 조직 엔티티: 하나 이상의 다른 레벨의 조직 엔티티는 상위 조직 엔티티 바로 밑에 존재할 수 있습니다. 사용자의 비즈니스를 지원하기 위해 필요한 만큼의 하위 조직 엔티티를 추가할 수 있습니다.

WebSphere Commerce 액세스 제어 구조는 지원되는 비즈니스 모델에서 모든 엔티티를 지원하기에 충분한 융통성을 가지고 있습니다. 인스턴스 작성 중에는 루트 조직 및 기본 조직만 작성됩니다. 기본 액세스 제어 구조는 비즈니스 모델과는 상관없이 인스턴스 작성 중에 설치됩니다.

기본 액세스 제어

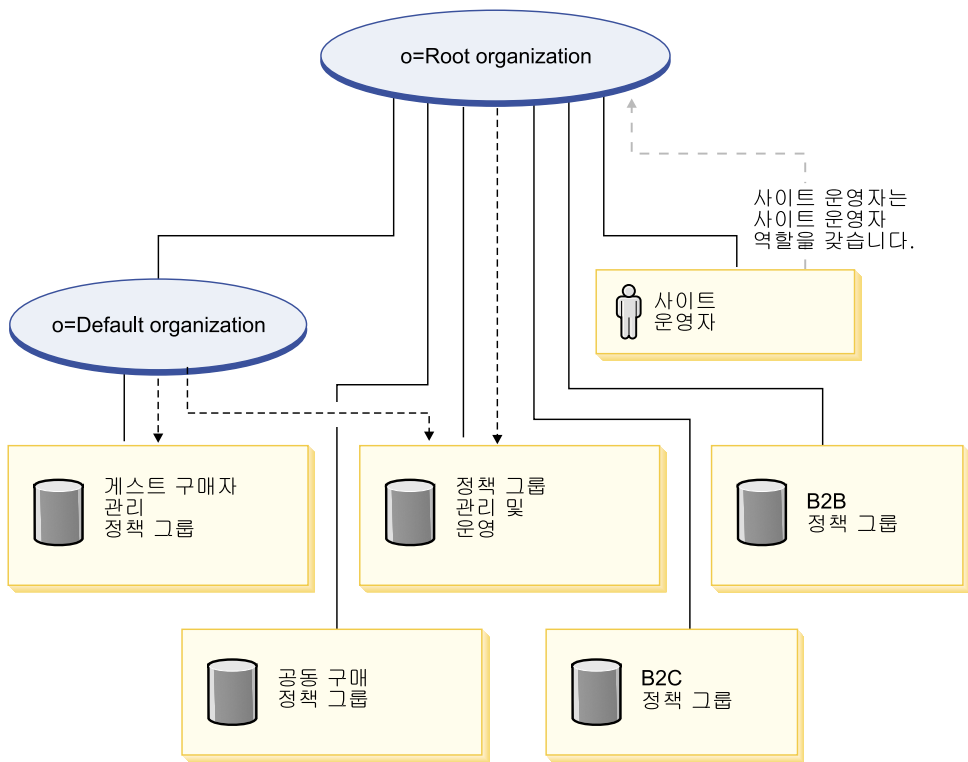

범례

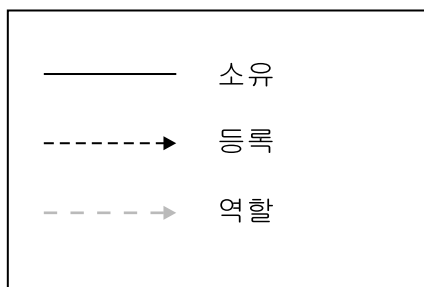

루트 조직은 다음과 같은 기본 정책 그룹을 소유합니다.

- 관리
- 공동 구매
- B2C
- B2B

기본 조직은 다음과 같은 기본 정책 그룹을 소유합니다.

- 게스트 구매자 관리

그러나 루트 조직은 관리 및 운영 정책 그룹에만 등록합니다. 이 정책 그룹의 정책들은 정책 그룹에 등록된 종속 조직을 제외하고, 루트 및 해당 종속 조직에서 소유하는 모든 자원에 적용됩니다. 기본 조직은 정책 그룹에 등록하므로, 루트 조직의 정책은 상속되지 않습니다. 기본 조직의 경우, 관리 및 게스트 구매자 관리 및 운영 정책 그룹의 정책은 기본 조직에서 소유하는 자원에 적용됩니다.

기본 정책 그룹에 대한 자세한 정보는 *IBM WebSphere Commerce 보안 안내서*의 부록을 참조하십시오.

직접형 B2C 상점 아카이브

다음은 직접형 B2C 비즈니스 모델과 연관된 SAR 파일입니다.

표 8. 직접형 B2C Business Edition

상점 아카이브 이름	설명
ConsumerDirect.sar	직접형 B2C 환경을 작성하는 데 필요한 조직 구조, 사전 정의된 사용자 역할 및 액세스 제어 정책과 기능이 풍부한 운영 상점을 포함하는 견본 복합형 상점 아카이브.
ConsumerDirectOrganizationStructure.sar	직접형 B2B 환경을 작성하는 데 필요한 조직 구조 및 사전 정의된 사용자 역할을 포함하는 견본 상점 아카이브.
ConsumerDirectStore.sar	기능이 풍부한 직접형 B2C 운영 상점을 작성하는 데 필요한 모든 자원을 포함하는 견본 상점 아카이브. 또한 필요한 정책 그룹 등록도 포함합니다.

조직에서의 역할은 사용자가 조직에서 활동할 수 있는 가능한 역할을 표시합니다. 역할에 대한 자세한 정보는 *WebSphere Commerce 온라인 도움말*을 참조하십시오.

직접형 B2C Business Edition

ConsumerDirect.sar 콘텐츠

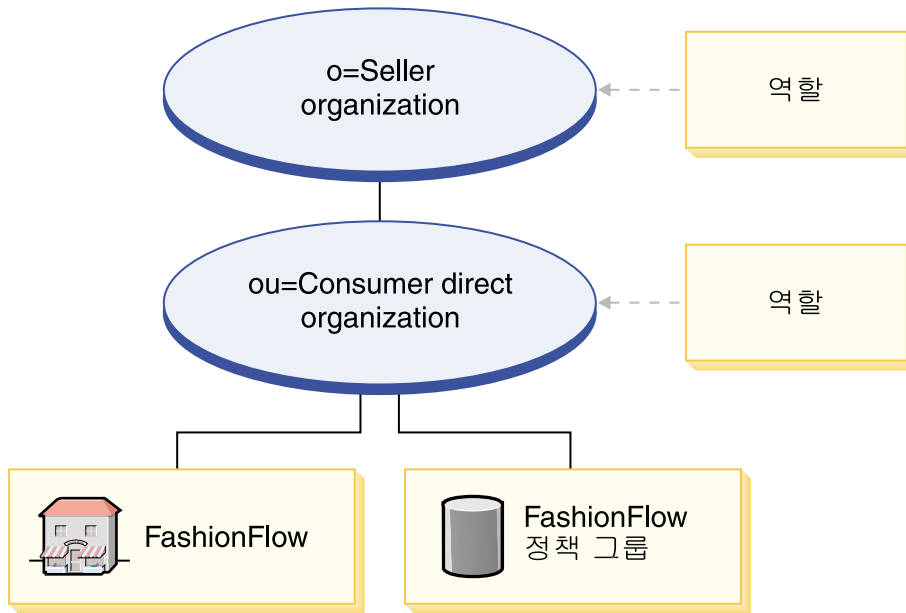

- 판매자 조직 및 역할: 계정 담당, 구매자(판매측), 카테고리 관리자, 고객 서비스 영업대표, 고객 서비스 감독자, 물류 관리자, 마케팅 관리자, 포장업자, 상품 관리자, 수령인, 반품 운영자, 판매자 관리자, 판매자, 상점 운영자, 등록 고객
- 직접형 B2C 조직 및 역할: 계정 담당, 구매자(판매측), 카테고리 관리자, 고객 서비스 영업대표, 고객 서비스 감독자, 물류 관리자, 마케팅 관리자, 포장업자, 상품 관리자, 수령인, 반품 운영자, 판매자 관리자, 판매자, 상점 운영자, 등록 고객
- FashionFlow(건본 상점)
- FashionFlow 정책 그룹

ConsumerDirectOrganizationStructure.sar 콘텐츠

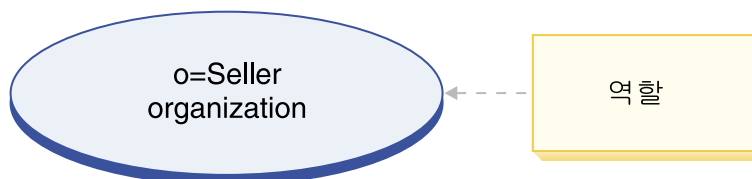

- 판매자 조직 및 역할: 계정 담당, 구매자(판매측), 카테고리 관리자, 고객 서비스 영업대표, 고객 서비스 감독자, 물류 관리자, 마케팅 관리자, 포장업자, 상품 관리자, 수령인, 반품 운영자, 판매자 관리자, 판매자, 상점 운영자, 등록 고객

ConsumerDirectStore.sar 콘텐츠

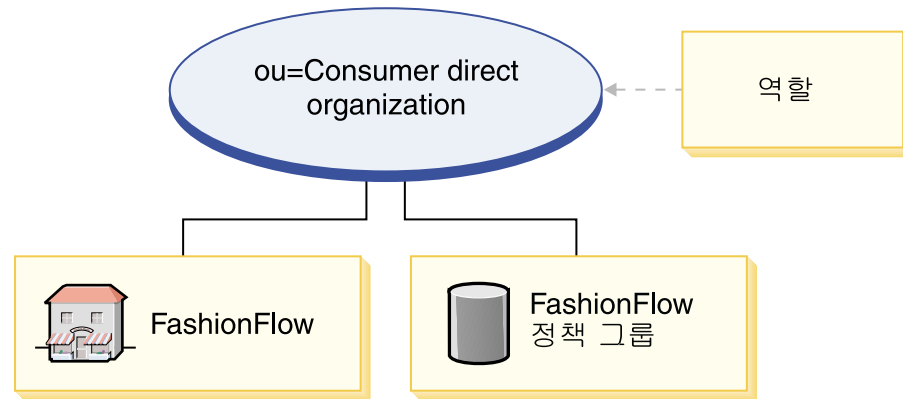

- FashionFlow(건본 상점)
- 직접형 B2C 조직 및 역할: 계정 담당, 구매자(판매측), 카테고리 관리자, 고객 서비스 영업대표, 고객 서비스 감독자, 물류 관리자, 마케팅 관리자, 포장업자, 상품 관리자, 수령인, 반품 운영자, 판매자 관리자, 판매자, 상점 운영자, 등록 고객
- FashionFlow 정책 그룹

직접형 B2C 기본 상점

상점을 작성하는 데 필요한 최소 자원 세트를 제공하는 새로운 기본 건본 상점이 있습니다. 이것은 대량 정보 삭제의 대안으로 제공됩니다. 대신 상점의 기초로 기본 상점 건본을 사용할 수 있으며 그 다음 사용자 요구에 적합하도록 기본 상점 건본 위에 상점을 구축합니다. 직접형 B2C Business Edition 모델은 다음 상점 아카이브(SAR)를 포함합니다.

표 9. 직접형 B2C Business Edition 기본 상점 아카이브

상점 아카이브 이름	설명
BasicStore.sar	매우 기본적인 상점을 작성하는 데 필요한 모든 자원 포함. BasicStore.sar로 작성한 상점과 아주 다른 상점을 작성하고자 한다면 이것을 개발용 상점 아카이브로 사용하십시오.

BasicStore.sar 콘텐츠

- MiniFashion(건본 상점)
- ConsumerBasic 정책 그룹

기본적으로 어떤 것에도 연결되지 않으므로 BasicStore.sar를 설명할 도표가 없습니다. 이것은 개발자가 제출할 수 있습니다.

직접형 B2C Professional Edition

Professional 직접형 B2C Professional Edition 모델에는 다음과 같은 상점 아카이브(SAR)가 포함됩니다.

표 10. 직접형 B2C Professional Edition

상점 아카이브 이름	설명
FashionFlow.sar	많은 기능을 가진 운영 상점을 포함하는 견본 상점 아카이브.

FashionFlow.sar 콘텐츠



- FashionFlow(견본 상점)
- FashionFlow 정책 그룹

직접형 B2C에서 동적으로 작성된 역할

고객에게는 등록하는 상점을 소유하는 조직(예: ou = B2C Organization)에서 등록 고객 역할이 부여됩니다. 이 정보는 MemberRegistrationAttributes.xml 파일에서 제공됩니다. 자세한 정보는 4 페이지의 『역할 및 MemberRegistrationAttributes XML 파일』 또는 WebSphere Commerce 온라인 도움말을 참조하십시오.

다음 도표는 기본 직접형 B2C 조직 및 액세스 제어 구조를 설명합니다.

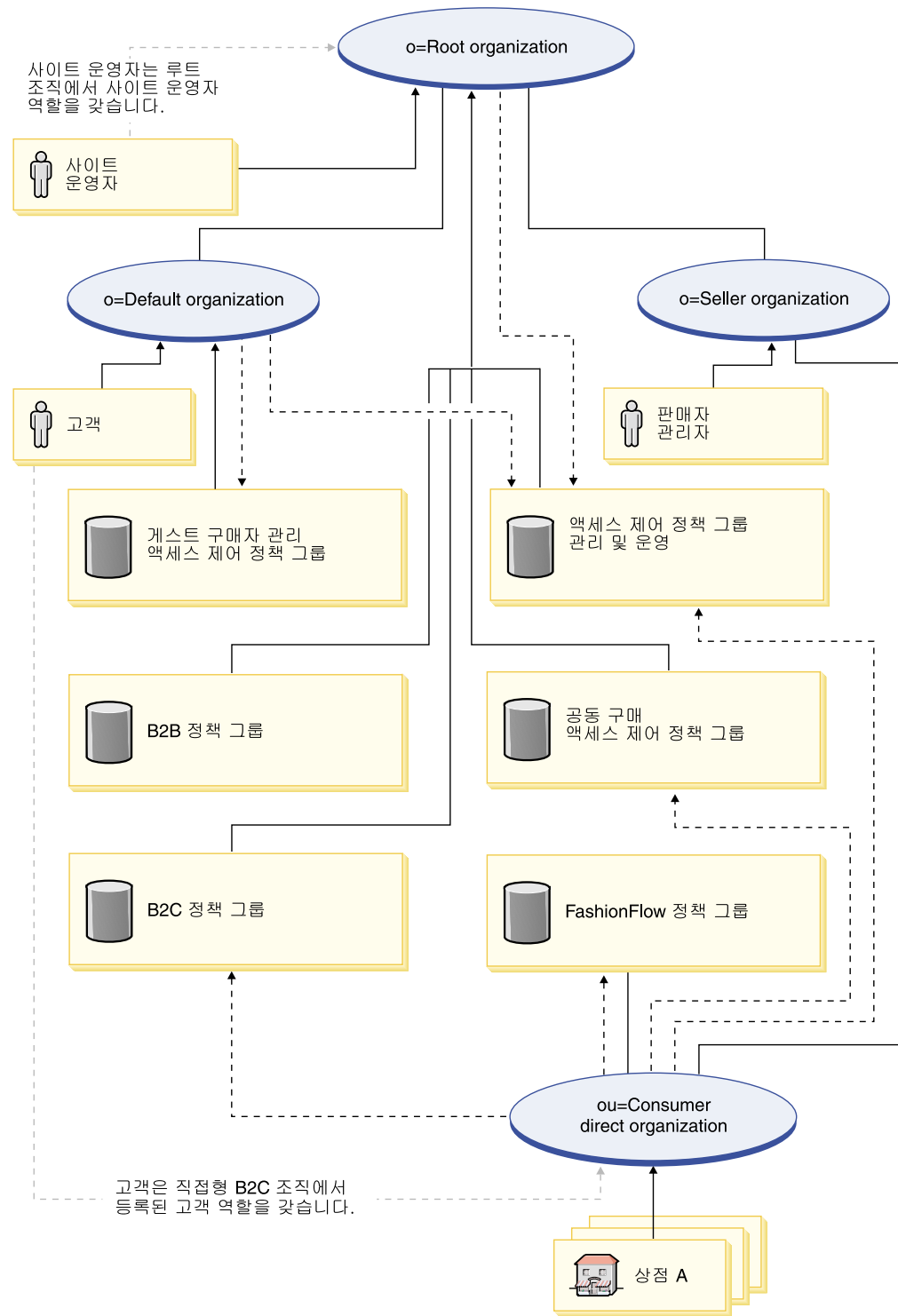

범례

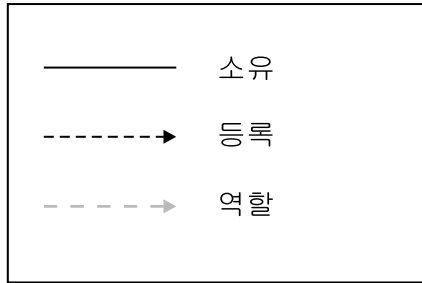

기본적인 직접형 B2C 조직을 설명하는 이 도표에서 루트 조직은 22 페이지에 설명된 대로 기본 정책 그룹을 소유하고 이 그룹에 등록합니다.

직접형 B2C 조직은 B2C 액세스 제어 정책 그룹, 관리 및 운영 정책 그룹 및 공통 구매 정책 그룹에 직접 등록합니다.

직접형 B2C 조직은 또한 FashionFlow 정책 그룹도 소유하며 이 그룹에 등록합니다. FashionFlow 정책 그룹에는 다음과 같은 정책이 있습니다.

- AllUsersExecuteFashionAllUsersViews

액세스 제어 정책 그룹은 조직 엔티티 기준으로 등록되므로, 사이트에서 여러 개의 상점을 작성 중인데 개별 상점에 서로 다른 액세스 제어 정책 그룹을 적용하려면 각각의 상점을 소유할 별도의 조직을 작성해야 합니다.

제 4 장 직접형 B2C 견본 상점(FashionFlow) 개요

FashionFlow는 WebSphere Commerce에서 제공되는 직접형 B2C 온라인 의류 상점입니다. FashionFlow는 몇몇 새 기능의 추가뿐만 아니라 모든 IBM 직접형 B2C 상점(WebFashion, NewFashion, InFashion, WebAuction)의 기능을 병합합니다. FashionFlow 견본 상점에 포함되는 일부 기능은 다음과 같습니다.

- 고객의 관심에 기초하는 특별 판매 전자 우편
- 비슷한 모델 소개, 더 나은 모델 소개, 보조 프로그램
- 규칙 기반 할인
- 쿠폰
- 상품 검색 기능
- 고급 검색
- 다국어 지원
- 주문 항목의 가능한 날짜
- 현재 재고가 없는 항목의 이월 주문
- 고객의 환경설정에 기초하여 주문 나누기
- 주문 상태 추적
- 주문 상태를 전자 우편으로 알림
- 실시간 고객 지원을 통한 협업
- 찜 목록
- 마케팅 캠페인 작성
- 바로 주문하기
- 세트 상품 키 및 번들
- 세 가지 경매 유형인 공개 경매, 비공개 입찰 및 더치 경매가 지원됩니다.
- 입찰 및 자동 입찰 양식
- 경매 알림을 포함한 텍스트 메시지
- 상품 카탈로그 및 항목 설명

FashionFlow는 직접형 B2C 온라인 상점 운영에 필요한 모든 페이지 및 기능을 제공합니다. FashionFlow는 상점 아카이브(복합형: ConsumerDirect.sar 또는 구성요소: ConsumerDirectStore.sar)로 WebSphere Commerce에 포함됩니다. 어떤 경우에는 상점 아카이브를 WebSphere Commerce Server에 공개하면 실행 중인 상점을 작성할 수 있습니다. 또한 WebSphere Commerce, Business Edition에서 견본 상점 아카이브 파일을 사용하여 상점 또는 사이트의 환경과 카탈로그나 상점 첫화면을 작성하는 상점 자

원 콜렉션을 작성하는 데 필요한 조직 구조, 사전에 정의된 사용자 역할 및 액세스 제어 정책을 패키지로 묶어 전달할 수 있습니다. 실행 중인 상점을 작성하기 위해 복합형 상점 아카이브 중 하나를 공개할 수 있습니다. 또한 구성요소 상점 아카이브의 순서를 공개하여 실행 중인 상점을 공개할 수도 있습니다. 상점은 관리 콘솔에서 공개됩니다. 사이트 운영자만 사이트를 선택하고 상점 아카이브 메뉴에서 공개를 선택하여 상점 아카이브를 공개할 수 있습니다. 그러면 공개할 수 있는 상점 아카이브 목록이 상점 아카이브 페이지에 표시됩니다. 기본적으로 복합형 상점 아카이브를 표시하는 페이지가 표시됩니다. 상점 아카이브 공개에 대한 자세한 정보는 [WebSphere Commerce 온라인 도움말 공개 정보](#)를 참조하십시오.

WebSphere Commerce에서 상점 작성은 견본 상점 아카이브 선택 및 수정에 기초하므로 FashionFlow는 상점의 기반이 되도록 설계되었습니다. 이것은 일반 쇼핑 플로우에 기반합니다. 견본 상점 페이지를 사용자 정의할 수 있습니다. 모든 FashionFlow 견본 상점 페이지는 JSP(JavaServer Pages)입니다. 이러한 페이지로는 HTML, Java 및 JavaScript가 있습니다. JSP 파일은 캐시될 수 있습니다.

제 5 장 FashionFlow 견본 상점을 사용하여 상점 작성

파트 1: FashionFlow를 기초로 상점 공개 및 구성

주: 상점 아카이브 작성 중에 15자를 초과하는 상점 디렉토리 이름이나 상점 디렉토리 이름에 숫자를 사용하지 마십시오. 또한 상점 디렉토리 이름에 “_”과 같은 특수 문자를 사용하지 마십시오. 이 규칙을 따르지 않으면 일부 상점 페이지가 파일 이름이 너무 길 메시지로 실패합니다.

FashionFlow Plaza 견본 상점을 사용하여 상점을 작성하려면 견본 상점을 공개한 후 선택적으로 상점을 구성할 수 있습니다.

관리 콘솔을 사용하여 상점 공개

상점 아카이브를 WebSphere Commerce Server에 공개하면 실행 중인 상점을 작성할 수 있습니다. 또한 WebSphere Commerce, Business Edition에서 견본 상점 아카이브 파일을 사용하여 상점 또는 사이트의 환경과 카탈로그나 상점 첫화면을 작성하는 상점 자원 컬렉션을 작성하는 데 필요한 조직 구조, 사전에 정의된 사용자 역할 및 액세스 제어 정책을 패키지로 묶어 전달할 수 있습니다. 실행 중인 상점을 작성하려면 복합형 상점 아카이브 중 하나를 공개해야 합니다. 또한 일련의 구성요소 상점 아카이브를 공개하여 실행 중인 상점을 공개할 수도 있으며 이에 관한 정보는 WebSphere Commerce 온라인 도움말의 [관리 콘솔에서 상점 아카이브 공개 - 고급 옵션](#)에 설명되어 있습니다.

중요: 여기에 있는 지시사항에 따라 복합형 상점 아카이브를 공개하십시오. 다른 상점 아카이브 유형 공개에 대한 정보는 WebSphere Commerce 온라인 도움말에서 [관리 콘솔에서 상점 아카이브 공개 - 고급 옵션](#)을 참조하십시오.

관리 콘솔에서 상점 아카이브를 공개하려면 다음을 수행하십시오.

1. 사이트 운영자 액세스가 있는지 확인하십시오.
2. 해당 서비스 및 서버가 실행 중인지 확인하십시오. 다음에 관한 자세한 단계는 WebSphere Commerce 온라인 도움말에서 [공개](#)를 위해 적절한 서비스 및 서버가 실행 중인지 확인을 참조하십시오.
 - a. 데이터베이스가 시작되었는지 확인하십시오.
 - b. 웹 서버가 시작되었는지 확인하십시오.
 - c. WebSphere Commerce가 시작되었는지 확인하십시오.
 - d. WebSphere Commerce Payments가 시작되었는지 확인하십시오.
 - e. 해당 지불 방법이 사용 가능한지 확인하십시오.

3. 공개를 구성하십시오. 공개 구성에 대한 자세한 단계는 WebSphere Commerce 온라인 도움말에서 공개 구성(AIX, SOLARIS, LINUX 및 Windows)을 참조하십시오.
4. (선택적) 필요한 경우 사전 공개된 버전을 복원할 수 있도록 WebSphere Commerce 데이터베이스를 백업하십시오.
5. 사이트 옵션을 선택하여 관리 콘솔을 여십시오.
6. 상점 아카이브 메뉴에서 공개를 선택하십시오. 상점 아카이브 페이지가 공개할 수 있는 상점 아카이브 목록을 표시합니다. 기본적으로 복합형 상점 아카이브를 표시하는 페이지가 표시됩니다. 다른 상점 아카이브 유형 공개에 대한 정보는 WebSphere Commerce 온라인 도움말에서 관리 콘솔에서 상점 아카이브 공개 - 고급 옵션을 참조하십시오.
7. 공개할 상점 아카이브를 선택하십시오. 상점을 미리 보려면 미리보기를 누르십시오. 공개된 상점의 HTML 버전이 다른 창에 표시됩니다.

주: 미리보기는 고객 상대 상점이 있는 상점 아카이브에 대해서만 사용할 수 있습니다.

8. 다음을 누르십시오. 매개변수 페이지가 표시됩니다. 선택된 상점 아카이브에 따라 다른 매개변수가 표시됩니다. 추가 정보는 WebSphere Commerce 온라인 도움말에서 상점 아카이브로 유틸리티 매개변수 공개를 참조하십시오.
 - a. 처음으로 견본 상점 아카이브를 공개할 경우, 매개변수 필드에서 기본값을 승인하십시오. 복합형 상점 아카이브 이외의 견본 상점 아카이브를 공개하거나 이전에 공개된 상점 아카이브의 동일한 유형인 두 번째 상점을 공개하려면 WebSphere Commerce 온라인 도움말에서 관리 콘솔에서 상점 아카이브 공개 - 고급 옵션을 참조하십시오.
 중요: 동일한 인스턴스에서 여러 유형의 복합형 상점 아카이브나 조직 구성 상점 아카이브를 공개하지 않고(예를 들어 ConsumerDirect.sar 및 DemandChain.sar은 동일한 인스턴스에서 공개하지 않도록 함), 동일한 복합형 상점 아카이브나 조직 구조 상점 아카이브를 여러 번 공개하지 않도록 하는 것이 좋습니다. 그렇게 하면 이전에 공개한 데이터 위에 겹쳐쓰일 수 있습니다.
 - b. 다음을 누르십시오. 상점 아카이브와 선택한 매개변수, 그리고 상점 아카이브를 공개할 위치를 표시하는 정보 요약 페이지가 표시됩니다. 한 번 공개한 상점의 파일 구조를 미리 보려면 나중에 참조할 수 있도록 공개한 위치를 기록해 두십시오.
9. 정보 요약을 검토한 후 완료를 누르십시오. 공개하는 작업의 번호를 알려주는 확인 대화 상자가 표시됩니다. 나중에 참조할 수 있도록 작업 번호를 적어 두십시오. 확인을 누르십시오. 작업 상태 공개 페이지가 표시됩니다. 공개 상태는 공개 상태 열에 반영됩니다. 최신 정보로 고침을 눌러 상태를 갱신하십시오.

10. 특정 공개 작업에 대해 자세히 보려면 목록에서 해당 작업을 선택하십시오. 자세히 보기를 누르십시오. 자세히 보기 공개 페이지가 표시됩니다. 상점 아카이브를 공개하는 동안, 공개 자세히 보기 페이지는 20초마다 마지막 공개 상태와 함께 최신 정보로 교체됩니다.

주: 공개 중에 오류가 발생하면 오류에 대한 자세한 내용이 창에 표시됩니다. 자세한 정보는 WebSphere Commerce 온라인 도움말에서 **공개 문제점 해결**을 참조하십시오.

11. 자세히 보기 공개를 검토하십시오.
12. 상점 아카이브를 성공적으로 공개했다면 상점을 실행하는 옵션을 사용할 수 있습니다. 상점을 보고 테스트하려면 **상점 실행**을 누르십시오. 웹 응용프로그램 컨텍스트를 묻는 대화 상자가 표시됩니다. 기본값을 그대로 사용하십시오. 확인을 누르십시오.

주:

- a. 사이트에서 JSP(JavaServer Pages) 파일을 컴파일하거나 실행 이전에 이를 저장하면 각각의 상점 페이지를 로드하는 데 필요한 시간이 현저하게 감소됩니다. 결과적으로 상점 아카이브를 공개한 후에는 상점 또는 사이트 JSP 파일을 일괄적으로 컴파일하는 것이 좋습니다. 상점의 JSP 파일을 일괄적으로 컴파일하려면 WebSphere Commerce 온라인 도움말에서 *JSP(JavaServer Page) 파일 컴파일*을 참조하십시오.
- b. 직접형 B2B 상점 아카이브(ToolTech)를 공개하는 경우, 상점 보기 또는 등록 페이지가 올바르게 표시되도록 commerce server를 중지하고 다시 시작해야 합니다. 자세한 정보는 WebSphere Commerce 온라인 도움말에서 *WebSphere Commerce 시작 및 중지*를 참조하십시오. 불필요한 예외가 표시되지 않도록 하려면 스케줄된 작업에서 SendTransactionMsg 작업을 삭제하십시오. 자세한 정보는 WebSphere Commerce 온라인 도움말에서 *계획된 작업 삭제*를 참조하십시오.

13. 견본 상점에서 캐시를 사용하려면

`WC_installdir/samples/dynacache/businessmodelname` 디렉토리의 `cachespec.xml` 파일을 다음 디렉토리의 `cachespec.xml` 파일과 병합해야 합니다.

`WAS_installdir/installedApps/cellname/WC_instancename.ear/Stores.war/WEB-INF`

▶ 400

`WAS_userdir/InstalledApps/cellname/WC_instancename.ear/Stores.war/WEB-INF`

WEB-INF 디렉토리에 있는 기존 `cachespec.xml` 파일을 바꾸기 보다는 첫 번째 파일에서의 변경사항을 사용하여 편집해야 합니다.

주: WebSphere Studio에서 캐시는 기본적으로 작동되므로 WebSphere Studio를 공개할 경우에 이 단계를 완료하지 않아도 됩니다.
상점을 보고나서, 이 사이트를 책갈피로 지정하고 브라우저를 닫으십시오.

중요:

1. WebSphere Commerce 노드와 다른 별도의 노드에서 웹 서버를 실행할 경우, 상점 아카이브를 공개하고 나면 다음 단계를 완료하십시오.
 - a. 웹 서버를 중지하십시오.
 - b. WebSphere Commerce 시스템의 다음 디렉토리에서 웹 서버 시스템의 동일한 위치로 상점의 웹 자원을 복사하십시오.
`WAS_installdir/installedApps/cellname/WC_demo.ear/Stores.war`

`WAS_user_dir/InstalledApps/cellname/WC_demo.ear/Stores.war`
 - c. 웹 서버를 시작하십시오.
2. 웹 응용프로그램 Context 경로를 변경할 경우, WebSphere Commerce Server에서 정의한 경로와 일치하는지 확인해야 합니다.
3. 하나의 상점 아카이브만이 동시에 공개될 수 있습니다.
4. 관리 콘솔에서 FashionFlow 상점을 실행할 때, 관리 콘솔에 로그인하는 데 사용한 사용자 이름 및 암호로 상점에 로그인합니다. 상점에서 암호를 변경하면 관리 콘솔에 대해서도 암호가 변경됩니다. 대신 암호 변경을 포함하여 상점에서 기능을 테스트하기 위해 사이트 주소를 저장하고 모든 브라우저 창을 닫은 후 다시 상점에 로그인하십시오. 추가 정보는 복수 브라우저 창을 사용할 때 제한사항을 참조하십시오.
5. 상점을 공개한 후 JSP 파일을 변경하려면, WebSphere Application Server에서 Servlet 캐시를 사용하지 마십시오. 추가 정보는 *WebSphere Commerce 관리 안내서*에서 "동적 캐시"를 참조하십시오. WebSphere Commerce Studio를 사용할 경우, 기본적으로 Servlet 캐시가 표시됩니다.

주: ConsumerDirectStore.sar(BE) 또는 FashionFlow.sar(Professional)을 설치할 시스템에 이전의 직접형 B2C 상점 SAR(예를 들어, WebFashion, NewFashion, FashionFlow Commerce Enhancement Pack에서)에 기초하는 상점을 공개한 경우, ConsumerDirectStore.sar(BE) 또는 FashionFlow.sar(Professional)에 기초하여 상점 아카이브를 작성할 때 상점 소유자로 사용할 새 조직을 작성해야 합니다. 새로 작성된 조직은 WebSphere Commerce 조직 관리 콘솔에 표시됩니다. 액세스 관리를 누른 후 조직을 누르십시오. 새 상점 조직을 작성하려면 WebSphere Commerce 온라인 도움말에서 조직 작성을 참조하십시오.

고급 옵션을 포함하여 공개에 관한 자세한 정보는 WebSphere Commerce 온라인 도움말을 참조하십시오.

WebSphere Commerce 액셀러레이터를 사용하여 상점 구성

상점을 구성하여 특정 기능을 지원하려면 다음을 수행하십시오.

중요: 현재 다음 기능만 구성에 사용할 수 있습니다.

직접형 B2C 견본 상점을 기초로 저장

- 고객 지원
- 경매
- 카탈로그
- 주문 시작
- 바로 주문하기
- 주문 상태
- 등록
- 쿠폰
- 상품 어드바이저

직접형 B2C 견본 상점을 사용하여 작성된 호스팅된 상점 또는 재판매자 상점

- 고객 지원
- 경매
- 카탈로그
- 주문 시작
- 바로 주문하기
- 주문 상태
- 등록
- 쿠폰

직접형 B2B 견본 상점을 기초로 저장

- 고객 지원
- 협업 작업 영역

이러한 기능은 직접형 B2C 또는 B2B 직접형 견본 상점을 기초로 하는 상점에서의 구성에만 사용할 수 있으므로 상점 작성 마법사를 사용하여 작성한 호스팅된 상점도 이 기능을 사용할 수 있습니다.

1. (선택적) 구성하려는 상점의 JSP 파일 사본을 작성하십시오. JSP 파일은 다음 디렉토리에 위치합니다.

```
WAS_installdir/installedApps/cellname/WC_instancename.ear  
/Stores.war/storedir
```

/Stores.war/storedir

JSP 파일 사본을 작성하면 8단계에서 영구적으로 적용한 변경사항을 상점에서 실행 취소할 수 있습니다.

2. WebSphere Commerce 액셀러레이터를 여십시오.
3. 상점 메뉴에서 플로우 변경을 선택하십시오.
4. 왼쪽 탐색 프레임에서 구성할 기능을 선택하십시오.
5. 상점에서 기능을 사용하려면 해당 필드(예: 선택란 또는 라디오 버튼)를 선택하십시오. 상점에서 기능을 사용하지 않으려면 해당 필드가 선택 취소되었는지 확인하십시오.

주: 상점에서 협업 작업 영역과 고객 지원 기능을 사용하려면 Lotus® QuickPlace™(협업 작업 영역) 및 Lotus Sametime™(고객 지원)을 설치해야 합니다. 자세한 정보는 *WebSphere Commerce* 추가 소프트웨어 안내서를 참조하십시오.

6. 변경사항을 적용하려면 적용 또는 영구 적용을 선택하십시오. 적용을 선택하면 현재 상점에서 변경사항을 볼 수 있지만 나중에 사용자 선택은 반대로 될 수 있습니다. 영구 적용을 선택하면 선택을 취소할 수 없습니다. 변경사항 적용 방법에 대한 자세한 정보는 *WebSphere Commerce* 온라인 도움말에서 *WebSphere Commerce* 액셀러레이터를 사용하여 상점 플로우 구성을 참조하십시오.
7. 상점 변경사항을 보려면 상점 실행을 누르십시오. 변경사항을 보지 않으려면 브라우저를 최신 정보로 고치십시오.
8. 상점 구성을 완료하면 캐시를 사용하십시오. 추가 정보는 *WebSphere Commerce* 관리 안내서를 참조하십시오.

상점 구성 및 상점 플로우 변경에 대한 자세한 정보는 *WebSphere Commerce* 온라인 도움말을 참조하십시오.

견본 상점을 공개한 후 상점에서 모든 기능이 실행되도록 하려면 추가로 다음 단계를 수행해야 합니다. 다음 단계가 계속됩니다.

파트 2: 전자 우편 템플릿 작성

전자 우편 활동을 작성해야 하는 경우 EMLMSG 테이블로 자료를 대량 반입해야 합니다. 이러한 단계는 FashionFlow에 제공되는 세 개의 템플릿으로 EMLMSG 테이블에 자료를 대량 반입합니다. 이 단계를 완료한 후, 고객은 *WebSphere Commerce* 액셀러레이터로 이동하여 이러한 템플릿으로 전자 우편을 보낼 수 있습니다.

주: 다음 단계에서 상점 ID가 필요합니다. 상점 ID를 찾으려면 `select * from storeent`를 수행하십시오.

전제조건

1. 데이터베이스 사용자는 `wc_installdir/CommerceServer55/bin/`에 있는 스크립트 (`createEmailTemplate`)에 파일을 작성할 수 있는 권한이 있어야 합니다.
2. `install_installdir/CommerceServer/bin/` 디렉토리에 `temp.sql`이라는 파일이 없습니다.

스크립트 실행

1. 데이터베이스 사용자로 로그인하십시오.
▶ 400 QSHELL 세션을 시작하십시오(STRQSH를 실행하여).
2. 명령 프롬프트에서 다음 디렉토리를 탐색하십시오.
 - a. `wc_installdir/CommerceServer55/bin/`. 스크립트는 `createEmailTemplate`입니다.
3. 해당 디렉토리의 명령 프롬프트에서 다음을 입력하십시오. 각 항목에 대한 설명은 다음과 같습니다.

- `db_name` = WCS 데이터베이스 이름
- `db_user` = `db_name`의 db 사용자 이름
- `host_name` = WCS 서버의 호스트 이름
- `storeId` = FashionFlow의 상점 ID
- `user_password` = 사용자 암호
- ▶ 400 `password` = 로그인 ID의 암호

▶ DB2

- a. 남성의류에 대한 템플릿 추가:

```
createEmailTemplate.db2 db_name db_user http://host_name/webapp/wcs/
stores/servlet/EmailTemplateFFMen
DisplayView noProperty EmailTemplateFFMenDisplayView "Mens fashions"
storeId
```

```
▶ 400 createEmailTemplate.db2.sh db_name db_user password
http://host_name/webapp/wcs/stores/servlet/EmailTemplateFFMen
DisplayView noProperty EmailTemplateFFMenDisplayView "Mens fashions"
storeId
```

- b. 여성의류에 대한 템플릿 추가:

```
createEmailTemplate.db2 db_name db_user http://host_name/webapp/wcs/
stores/servlet/EmailTemplateFFWomen
DisplayView noProperty EmailTemplateFFWomen
DisplayView "Womens fashions"storeId
```

```
▶ 400 createEmailTemplate.db2.sh db_name db_user password
```

```
http://host_name/webapp/wcs/stores/servlet/EmailTemplateFFWomen
DisplayView noProperty EmailTemplateFFWomenDisplayView “Womens
fashions”storeId
```

- c. 특별 용품에 대한 템플릿 추가:

```
createEmailTemplate.db2 db_name db_user http://host_name/webapp/wcs/
stores/servlet/EmailTemplateFFSpecials
DisplayView noProperty EmailTemplateFFSpecials
DisplayView “Specials”storeId
```

```
▶ 400 createEmailTemplate.db2.sh db_name db_user password
http://host_name/webapp/wcs/stores/servlet/EmailTemplateFFSpecials
DisplayView noProperty EmailTemplateFFSpecialsDisplayView
“Specials”storeId
```

▶ Oracle

- a. 남성의류에 대한 템플릿 추가:

```
createEmailTemplate.oracle db_name db_user user_password
http://host_name/webapp/wcs/stores/servlet/EmailTemplateFFMen
DisplayView noProperty EmailTemplateFFMen
DisplayView “Mens fashions” storeId
```

- b. 여성의류에 대한 템플릿 추가:

```
createEmailTemplate.oracle db_name db_user user_password
http://host_name/webapp/wcs/stores/servlet/EmailTemplateFFWomen
DisplayView noProperty EmailTemplateFFWomen
DisplayView “Womens fashions”storeId
```

- c. 특별 용품에 대한 템플릿 추가:

```
createEmailTemplate.oracle db_name db_user user_password
http://host_name/webapp/wcs/stores/servlet/EmailTemplateFFSpecials
DisplayView noProperty EmailTemplateFFSpecials
DisplayView “Specials”storeId
```

4. ▶ DB2 프롬프트되면 사용자의 데이터베이스 암호를 입력하십시오.

▶ 400 작업 탐색기 또는 몇몇 다른 방법을 사용하여 인스턴스에서 다음 SQL을 실행하십시오.

1. 남성의류에 대한 템플릿 추가:

```
insert into schemaname.emlmsg (emlmsg_id, jsppath, propertyfile, name,
description, storeent_id) select coalesce(max(emlmsg_id), 0) + 1,
‘http://host_name/webapp/wcs/stores/servlet/EmailTemplateFFMen
```

```
DisplayView', 'noProperty', 'EmailTemplateFFMen  
DisplayView', 'Mens fashions', storeId from emlmsg ;
```

2. 여성의류에 대한 템플릿 추가:

```
insert into schemaname.emlmsg (emlmsg_id, jsppath, propertyfile, name,  
description, storeent_id) select coalesce(max(emlmsg_id), 0) + 1,  
'http://host_name/webapp/wcs/stores/servlet/EmailTemplateFFWomen  
DisplayView', 'noProperty', 'EmailTemplateFFWomen  
DisplayView', 'Womens fashions', storeId from emlmsg ;
```

3. 특별 용품에 대한 템플릿 추가:

```
insert into schemaname.emlmsg (emlmsg_id, jsppath, propertyfile, name,  
description, storeent_id) select coalesce(max(emlmsg_id), 0) + 1,  
'http://host_name/webapp/wcs/stores/servlet/EmailTemplateFFSpecials  
DisplayView', 'noProperty', 'EmailTemplateFFSpecials  
DisplayView', 'Specials', storeId from emlmsg ;
```

여기서,

- *schemaname*은 인스턴스의 이름입니다.
- *host_name*은 WebSphere Commerce Server의 이름입니다.
- *storeId*는 FashionFlow의 상점 ID입니다.

파트 3: 사전 정의된 할인 구성 및 활성화

FashionFlow는 포함된 데이터에서 네 개의 기본 할인을 제공합니다. 할인은 다음과 같습니다.

- \$100 이상 구매하고 국내 우편 선택시 무료 운송
- \$150.00 구매시 15% 할인
- 이브닝 드레스 구매시 이브닝 백 무료 증정
- 탱크탑 구매 후 두 번째 탱크탑 구매시 30% 할인

이러한 할인은 표시된 대로 구성하고 활성화해야 합니다. 이는 WebSphere Commerce 액셀러레이터에서 수행됩니다. 상점을 선택하십시오. 그런 다음 수정할 할인을 선택하십시오.

주: 자세한 단계 및 기존 정보 수정 방법을 설명하는 일부 선택적 단계에 대해서는 특정 할인 학습을 참조하십시오.

무료 운송

1. 판매 계획 메뉴에서 주문 특별 판매를 선택하십시오. 주문 특별 판매 창이 표시됩니다.

2. 무료 운송 옆의 상자를 선택하십시오. **활성화**를 눌러 할인을 활성화하십시오.
3. 측면 메뉴에서 운송 비용 할인을 선택하십시오. 운송 비용 할인 창이 열립니다.
 - a. 무료 운송 옵션이 이미 선택되어 있습니다.
 - b. 운송 방법의 드롭 다운 메뉴에서 **국내 우편**을 강조 표시해야 합니다. 드롭 다운 메뉴에서 이를 다시 선택하여 강조 표시하십시오.
 - c. 고객이 무료 운송을 수신할 수 있는 최소 자격이 이미 선택되어 있습니다. 최소 자격은 이 할인의 최소 자격 지정 및 구매 수량 **100.00**입니다.
 - d. 상품 특별 판매와 함께 이 할인 적용 상자가 선택됩니다.
 - e. 확인을 누르십시오.
4. 대화 상자에서 확인을 누르십시오. 상품 특별 판매 창으로 돌아갑니다.

\$150.00 구매시 15% 할인

1. 판매 계획 메뉴에서 주문 특별 판매를 선택하십시오. 주문 특별 판매 창이 표시됩니다.
2. \$150 이상 구매시 옆에 있는 상자를 선택하고 **활성화**를 눌러 할인을 활성화하십시오.
 - a. 내부적으로 사용되는 설명을 검토하십시오.
\$150 구매시 전체 주문의 15% 할인.
 - b. 고객에 대한 간단한 설명을 검토하십시오.
\$150 구매시 15% 할인.
 - c. 고객에 대한 자세한 설명이 있습니다. 이 설명은 할인 정보에 표시됩니다. 여기에는 포기자, 특별 정보가 포함됩니다. 다음은 견본입니다.
\$150 총계가 상품에만 적용됩니다. 15% 할인은 세금을 부과하기 전의 총 구매가에 적용됩니다. 세금, 운송 및 처리 비용은 규정 금액에 포함되지 않습니다. \$150을 구매하는 경우, 15% 할인 특별 판매가 우선순위를 갖고 국내 우편을 선택하고 \$150 이상 구매시 무료 운송 특별 판매에는 해당되지 않습니다. 이 특별 판매는 온라인 고객에게만 해당됩니다. 판매 설정은 통지 없이 변경될 수 있습니다.
 - d. 우선 순위가 포함됩니다. 우선 순위는 같은 구매에 적용할 수 있는 두 종류의 할인이 있는 경우에 적용됩니다. 하나의 할인만 적용할 수 있습니다. 우선 순위에 따라 순위가 결정됩니다.
 - e. 대상 판매 금액이 포함됩니다. 이것은 화폐 총계입니다.
 - f. 확인을 누르십시오.
3. 대화 상자에서 확인을 누르십시오. 상품 특별 판매 창으로 돌아갑니다.

이브닝 드레스 구매시 이브닝 백 무료 증정

1. 판매 계획 메뉴에서 **상품 특별 판매**를 선택하십시오. 상품 특별 판매 창이 표시됩니다.
2. 옆에 있는 상자를 선택하고 **활성화**를 눌러 할인을 활성화하십시오.
3. 측면 메뉴에서 **상품 선택**을 누르십시오. 상품 선택 창이 열립니다.
4. **상품 찾기**를 누르십시오. 상품 검색 창이 열립니다.
 - a. 이름 필드에 **이브닝 드레스**를 입력하고 검색을 누르십시오.
 - b. 검색 결과가 하나의 상품을 리턴합니다.
 - c. 이브닝 드레스(product-sku-nf-701) 옆의 상자를 선택하고 **추가**를 누르십시오.
5. 측면 메뉴에서 **구매시 사은품**을 선택하십시오. 구매시 사은품 창이 열립니다.
6. 이 창에서 상품 구매와 사은품을 연관시킵니다. 이때, 검색할 SKU가 필요합니다.
7. **상품 찾기**를 누르십시오. 상품 검색 창이 열립니다.
 - a. 이름 필드에 **이브닝 백**을 입력하고 검색을 누르십시오.
 - b. 이브닝 백(item-sku-nf-1072) 옆의 상자를 선택하고 **추가**를 누르십시오.
 - c. 추가 수량 필드에 **1**이 표시될 것입니다.
 - d. **최소 구매 수량 지정**이 선택되고, 고객이 한 벌의 이브닝 드레스를 구매하여 백을 수령하면 항목 필드에 **1**이 표시됩니다.
 - e. **확인**을 누르십시오.
8. 대화 상자에서 **확인**을 누르십시오. 상품 특별 판매 창으로 돌아갑니다.

탱크탑 구매 후 두 번째 탱크탑 구매시 30% 할인

1. 판매 계획 메뉴에서 **상품 특별 판매**를 선택하십시오. 상품 특별 판매 창이 열립니다.
2. 두 번째 구매시 30% 할인 옆에 있는 상자를 선택하고 **활성화**를 눌러 할인을 활성화하십시오.
3. 측면 메뉴에서 **상품 선택**을 누르십시오. 상품 선택 창이 열립니다.
 - a. **상품 찾기**를 누르십시오.
 - b. 상품 검색 창이 열립니다.
 - c. 이름 필드에 **스포츠 탱크탑**을 입력하고 **정확한 구문 일치**를 선택하십시오. 검색을 누르십시오.
 - d. 검색 결과로 네 개 항목이 리턴됩니다. 이러한 항목을 개별적으로 추가해야 합니다. 특별 판매는 상품 레벨이 아닌 항목 레벨에서 적용됩니다.
 - e. 스포츠 탱크탑(item-sku-nf-2395) 중 하나의 옆에 있는 상자를 선택하고 **추가**를 누르십시오.
 - f. **확인**을 누르십시오.

4. 대화 상자에서 확인을 누르십시오.
5. 두 번째 구매시 30% 할인 옆의 상자를 선택하고 복제 작업을 누르십시오.
6. 대화 상자에서 다음 항목 **next30Percent2**의 이름을 입력하고 확인을 누르십시오. 이름은 고유해야 합니다.
7. 항목과 연관된 모든 속성에 대해 이 단계를 반복해야 합니다. 예를 들어, 탱크탑의 경우 탱크탑의 사용 가능한 모든 색상과 크기에 대해 특별 판매를 작성하려면 이 단계를 반복해야 합니다. 탱크탑에는 2종류의 크기와 2가지 색상이 있으므로 고객이 선택하는 종류의 탱크탑에 적용되도록 4개의 특별 판매를 작성해야 합니다.
8. 두 번째 구매시 30% 할인 옆의 상자를 선택하고 복제 작업을 눌러 5 - 6단계를 반복하십시오. 모든 항목이 이름을 갖도록 처음에는 다음 항목의 이름을 **next30Percent3**으로 지정하고 두 번째는 항목 이름을 **next30Percent4**로 지정하십시오.
9. 이제, 2 - 3단계를 반복하십시오. 처음에는 **next30Percent2** 옆의 상자를 선택하여 수정하고 item-sku-nf-2396을 사용하며 두 번째는 **next30Percent3** 옆의 상자를 선택하여 수정하고 item-sku-nf-2397을 사용하며 세 번째는 **next30Percent4** 옆의 상자를 선택하여 수정하고 item-sku-nf-2398을 사용합니다. 따라서 각 특별 판매에 다른 항목이 추가됩니다.
10. 상품 특별 판매 창으로 돌아갑니다.

규칙 기반 할인 활성화

1. 할인을 활성화하려면 무료 운송, \$150 이상 구매시에 대한 주문 할인 창 또는 무료 백 및 두 번째 구매시 30% 할인에 대한 상품 특별 판매 창에서 할인 옆의 상자를 선택하여 활성화하십시오.
2. 활성화를 선택하십시오. 상태가 비활성에서 활성으로 변경됩니다.

주:

1. 할인 GUI의 설명(고객이 볼 수 있음) 필드는 상품 표시 페이지 및 장바구니 페이지에 표시됩니다. 할인 GUI의 자세한 설명(고객이 볼 수 있음) 필드는 할인 정보 표시 페이지에 표시됩니다.
2. 이러한 네 종류의 할인에 대해 광고 카피 및 캠페인 행사가 사전정의되어 있으므로, 할인이 활성화되면 할인 배너 광고가 홈페이지에 표시됩니다. 캐시가 사용 가능할 경우, 할인이 활성화되어도 배너 광고가 표시되지 않습니다. 캐시를 지우려면, WebSphere Application Server 캐시 모니터를 설치해야 합니다. 자세한 내용은 *WebSphere Commerce* 관리 안내서를 참조하십시오.

파트 4: 견본 상점에서 계획된 작업 작성

견본 상점을 공개한 후, WebSphere Commerce 액셀러레이터의 상점에서 계획된 작업을 작성해야 합니다. WebSphere Commerce 액셀러레이터는 브라우저에서 다음 웹 주소를 입력하여 액세스할 수 있습니다. `https:// host_name:8000/Accelerator` 여기서, `host_name`은 WebSphere Commerce Server의 완전한 TCP/IP 이름이고 `:8000`은 인스턴스의 도구 포트 번호입니다. 도구 포트 번호는 구성 관리자에서 인스턴스 특성 > **WebSphere**에 있습니다. WebSphere Commerce Studio가 설치된 시스템의 브라우저에서 다음 웹 주소에 액세스하십시오. `https:// host_name/webapp/wcs/tools/servlet/ToolsLogon?XMLFile=common.mcLogon` 여기서, `host_name`은 WebSphere Commerce Server의 완전한 TCP/IP 이름이고 `8080`은 WebSphere Test Environment의 포트 번호입니다. 다음은 견본 상점에 대해 작성해야 하는 계획된 작업을 보여줍니다.

- BalancePayment
- PayCleanup
- ProcessBackorders
- RAReallocate
- ReleaseExpiredAllocations
- ReleaseToFulfillment
- ReturnCreditAndCloseScan

다음은 작업에 대한 간단한 설명입니다.

BalancePayment

DoDepositCmd 태스크 명령을 호출하여 주문이 운송되면 지불을 캡처합니다. 이 명령은 WebSphere Commerce의 자동 지불 캡처 기능을 구현합니다.

PayCleanup

상점에 구성된 기간보다 오랫동안 각 금융 기관에서 거부된 지불 승인 요청이 있는 WebSphere Commerce 주문을 취소합니다.

ProcessBackorders

재고가 없을 때 작성된 이월 주문에 재고를 할당합니다.

RAReallocate

(예상 재고에 대한 재분배 할당) 기존 이월 주문에 대해 미수령 예상 재고 레코드(EIR)를 재분배합니다. 이는 EIR 정보가 추가되거나 수정되고 이전의 이월 주문 항목이 삭제되거나 할당되었을 때 이월 주문 주문 항목이 사용 가능해지는 시기를 보다 정확히 예측하는 데 필요합니다.

ReleaseExpiredAllocations

만기 시간 제한을 초과한 이전에 할당된 주문 행 항목에서 할당된 재고를 다시 수령 테이블로 리턴합니다.

ReleaseToFulfillment

주문의 할당된 항목을 해제합니다.

ReturnCreditAndCloseScan

대변되어 종료로 표시될 수 있는 반품 상품 권한(RMA)을 스캔합니다.

계획된 작업을 작성하려면 온라인 도움말에서 각 작업에 대한(상점 레벨 작업 스케줄링) 지시사항을 따르십시오. 다음 테이블은 각 작업에 권장되는 매개변수 목록입니다.

계획된 작업 이름	권장 시작 시간	권장 간격(초)	권장 우선순위
BalancePayment	00:00	86400	1
PayCleanup	00:00	86400	1
ProcessBackorders	00:00	43200	8
RAREallocate	00:00	86400	1
ReleaseExpiredAllocations	00:00	3600	8
ReleaseToFulfillment	00:00	600	10
ReturnCreditAndCloseScan	00:00	86400	1

시작 시간을 00:00으로 설정하면 계획된 작업이 즉시 시작됩니다.

주: 이러한 작업의 경우, 작업 스케줄 창의 작업 매개변수 필드를 입력할 필요가 없습니다.

파트 5: 견본 상점의 전자 우편 알림 구성

다음 프로시저는 지불이 인증되고 주문이 인증되며 주문이 취소될 때 고객에게 전자 우편 알림을 제공합니다. 고객에게 전자 우편을 보내려면 메일 서버를 설치해야 합니다.

주: 메일 서버를 설치하지 않은 경우, 상점에서 전자 우편 알림을 보낼 수는 없지만 견본 상점의 나머지 기능은 그대로 작동합니다.

다음 테이블은 FashionFlow에 지원되는 전자 우편 알림을 보여줍니다.

지원되는 전자 우편 알림	메시지 유형
암호 재설정	암호 재설정 알림 메시지
승인된 주문	승인된 주문 정보 알림 메시지
주문 제출	수신된 주문 정보 알림 메시지
취소된 주문	취소된 주문에 대한 알림 메시지
운송 알림	고객을 위한 주문 출고 알림 메시지
관심 목록	브로드캐스트 메시지

전자 우편 알림을 사용하려면 다음을 수행하십시오.

1. IBM WebSphere Application Server 관리 서버가 시작되었는지 확인하십시오.
2. 사이트 운영자 ID를 사용하여 관리 콘솔을 여십시오.

3. 관리 콘솔 사이트/상점 선택 페이지에서 상점을 선택하십시오. 상점 및 언어 선택 절이 표시됩니다.
4. 이름 목록에서 상점을 선택하십시오.
5. 언어 드롭 다운 목록에서 언어를 선택하십시오. 확인을 누르십시오. 상점 관리 콘솔 홈페이지가 표시됩니다.
6. 구성 메뉴에서 전송을 누르십시오. 전송 구성 페이지가 표시됩니다.
 - a. 전자 우편 전송 상태가 활성화인지 확인하십시오.
전자 우편이 비활성 상태이면 전자 우편을 선택한 후 상태 변경을 누르십시오.
 - b. 전자 우편을 선택한 후 구성을 누르십시오. 전송 구성 매개변수 페이지가 표시됩니다.
 - c. 호스트 필드에 myserver.ibm.com과 같이 완전한 메일 서버 이름을 입력하십시오.
 - d. 프로토콜 필드에 소문자로 smtp 또는 선택한 프로토콜을 입력하십시오. 확인을 누르십시오.
7. 구성 메뉴에서 메시지 유형을 누르십시오. 메시지 유형 구성 페이지가 표시됩니다.
8. 다음과 같이 지불이 인증되었을 때 보낼 알림을 작성하십시오.
 - a. 새로 만들기를 누르십시오. 메시지 전송 지정 페이지가 표시됩니다.
 - b. 메시지 유형 드롭 다운 목록에서 메시지 유형을 선택하십시오. 상점에서 사용할 메시지 유형에 대해서는 위 테이블을 참조하십시오.
 - c. 메시지 심각도 필드에 0 - 0을 입력하십시오.
 - d. 전송 드롭 다운 목록에서 전자 우편을 선택하십시오. 전자 우편이 없으면 다음을 수행하십시오.
 - 1) 구성 메뉴에서 전송을 선택하십시오. 전송 구성 페이지가 표시됩니다.
 - 2) 추가를 누르십시오. 전송 추가 대화 상자가 열립니다.
 - 3) 상점에 추가하려는 전송을 선택하십시오. 맨 위 왼쪽에 있는 선택란을 선택하여 모든 전송을 선택할 수 있습니다. 사용할 수 있는 전송이 없으면 사이트 운영자가 사용 가능한 모든 전송을 이미 추가했기 때문입니다.
 - 4) 추가를 눌러 전송을 추가하거나 취소를 눌러 전송 구성 페이지로 돌아가십시오.
 - e. 장치 형식 드롭 다운 목록에서 표준 장치 형식을 선택하십시오.
 - f. 다음을 누르십시오. 메시지 전송 지정 매개변수 페이지가 표시됩니다.
 - g. 다음과 같이 필드를 완성하십시오.

호스트 메일 서버의 완전한 이름(예: example.ibm.com)

프로토콜

smtp(반드시 소문자 사용) 또는 사용 중인 프로토콜을 입력하십시오.

받는 사람

올바른 전자 우편 주소를 입력하십시오. 이 주소는 런타임시 고객의 전자 우편 주소로 대체됩니다.

보낸 사람

메시지를 보낸 사람으로 사용할 전자 우편 주소(예: orders@example.ibm.com)를 입력하십시오. 주소는 메일 서버에서 유효한 사용자의 전자 우편 주소여야 합니다.

제목 메시지의 제목 행으로 표시할 텍스트(예: 주문이 승인되었습니다.)를 입력하십시오.

h. 완료를 누르십시오. 메시지 유형 구성 페이지가 표시됩니다.

9. 견본 상점의 각 메시지 유형에 대해 단계 8을 반복하십시오.

주:

1. 취소된 주문 알림 전자 우편을 보내기 전에 시간이 오래 걸립니다. 다음과 같이 시간을 단축시킬 수 있습니다.

a. (STORE) 데이터베이스 테이블의 REJECTEDORDEREXPIRY 열 값을 더 작은 값으로 설정하십시오.

b. PayCleanup 계획된 작업이 보다 작은 스케줄 간격을 갖도록 변경하십시오.

운송 알림에 대한 추가 정보는 온라인 도움말의 ReleaseShipNotify 메시지를 참조하십시오.

파트 6: 마케팅 캠페인 작성

다음 단계는 계절 마감 세일 및 핫 세일 캠페인의 설정 방법에 대해 설명합니다.

계절 마감 세일 캠페인의 목적은 계절이 끝나기 전에 계절 의류 항목을 싸게 팔아 치우기 위한 것입니다. 이 캠페인은 제안 판매 행사를 사용합니다. 행사는 등록된 고객을 대상으로 하며 고객 성별을 기초로 항목을 제안합니다.

핫 세일 캠페인의 목적은 계절의 최고 인기 상품을 판매하는 것입니다. 긴급 판매 캠페인에서도 등록된 고객을 대상으로 하지만 고객의 연령을 기초로 항목을 제안하는 제안 판매 행사를 사용합니다.

계절 마감 세일 및 핫 세일 캠페인을 설정하려면 다음을 수행하십시오.

1. WebSphere Commerce 액셀러레이터 열기
2. 새로운 남성 및 여성 고객 프로필 작성
3. 연령별 고객 파일 작성
4. 계절 마감 세일 캠페인 작성
5. 계절 마감 세일 캠페인 행사 작성

6. 계절 마감 세일의 e-Marketing 지점 스케줄
7. 핫 세일 캠페인 작성
8. 핫 세일 캠페인 행사 작성
9. 핫 세일의 e-Marketing 지점 스케줄

마케팅 캠페인을 작성한 후 할인을 작성하여 상점에서 등록하고 구매해야 합니다.

새로운 남성 및 여성 고객 프로필 작성

1. 마케팅 메뉴에서 고객 프로필을 누르십시오. 고객 프로필 페이지가 표시됩니다.
2. 새로 만들기를 누르십시오. 고객 프로필 노트북이 표시됩니다.
3. 왼쪽 탐색 모음에서 일반을 누르십시오.
4. 이 고객 프로필을 남성으로 칭하십시오. 필드에 남성을 입력하십시오.
5. 설명 필드에 고객 프로필 그룹에 대한 설명을 입력하십시오. 예를 들어, 등록된 남자 고객 모두라고 입력하십시오.
이 설명은 1차 고객 분류 창에 표시됩니다. 설명은 프로필을 사용하여 캠페인을 작성하는 데 도움을 주기 위한 것이며 프로그램 로직에는 영향을 주지 않습니다.
6. 왼쪽 탐색 모음에서 인적사항을 선택한 후 성별을 선택하십시오.
7. 다음 성별 대상을 선택한 후 남성을 선택하십시오.
8. 확인을 눌러 프로필을 저장하고 노트북을 닫으십시오. 고객 프로필은 고객 프로필 페이지에 표시됩니다.
9. 2 - 8단계를 반복하여 여성 그룹을 작성하십시오.

연령별 고객 프로필 작성

1. 마케팅 메뉴에서 고객 프로필을 누르십시오. 고객 프로필 페이지가 표시됩니다.
2. 새로 만들기를 누르십시오. 고객 프로필 노트북이 표시됩니다.
3. 왼쪽 탐색 모음에서 일반을 누르십시오.
4. 이 고객 프로필을 29세 이상이라고 지칭하십시오. 이 필드에 29세 이상을 입력하십시오.
5. 설명 필드에 고객 프로필 그룹에 대한 설명을 입력하십시오. 예를 들어, 29세 이상의 등록된 모든 고객을 입력하십시오.
이 설명은 1차 고객 분류 창에 표시됩니다. 설명은 프로필을 사용하여 캠페인을 작성하는 데 도움을 주기 위한 것이며 프로그램 로직에는 영향을 주지 않습니다.
6. 왼쪽 탐색 모음에서 인적사항을 선택한 후, 연령을 선택하십시오.
7. 다음 연령 그룹 대상을 선택한 후 29세를 넘는 모든 연령 그룹을 선택하십시오.
8. 확인을 눌러 프로필을 저장하고 노트북을 닫으십시오. 고객 프로필은 고객 프로필 페이지에 표시됩니다.
9. 2 - 8단계를 반복하여 29세 이하 그룹을 작성하십시오.

계절 마감 세일 캠페인 작성

계절 마감 세일 캠페인은 여러 가지의 각종 상품을 여러 독자에게 표시할 것입니다. 예를 들어, 남성 고객은 줄무늬 스웨트 셔츠, 비옷 및 캐주얼 반바지와 같은 상품을 보게 됩니다. 여성 고객은 여름 나이트가운, 짧은 치마, 여름 드레스 상품을 보게 됩니다. FashionFlow에는 이 캠페인에 대한 상점 홈페이지(StoreCatalogDisplay.jsp)의 e-Marketing 지점이 포함됩니다.

계절 판매 종료 캠페인을 작성하려면 다음을 수행하십시오.

1. 마케팅 메뉴에서 캠페인을 누르십시오. 선택한 상점에 대해 현재 정의된 캠페인 목록이 표시됩니다.
2. 새로 만들기를 누르십시오. 새 캠페인 마법사가 실행되어 캠페인을 정의할 수 있게 합니다. 캠페인 일반 정보 페이지는 표시되는 첫 번째 페이지입니다.
3. 캠페인 이름 필드에 계절 마감 세일을 입력하십시오.
4. 설명 필드에 선택한 캠페인에 대한 견본 설명을 입력하십시오. 예를 들어, 계절 마감 세일 캠페인은 등록 고객에게 현재 계절 상품을 판매하는 것을 목표로 합니다.
5. 다음을 누르십시오. 비즈니스 목표 정의 페이지가 표시됩니다.
6. 캠페인 스폰서 필드에 캠페인 스폰서의 이름을 입력하십시오. 예를 들어, 사용자의 이름을 입력하십시오.
7. 캠페인 목표 필드에 캠페인의 비즈니스 목표를 입력하십시오. 예를 들어, 계절이 끝나기 전에 계절 의류 항목을 모두 판매하기 위해라고 입력하십시오.
8. 완료 버튼을 눌러 캠페인을 저장하십시오. 캠페인은 캠페인 목록에 표시됩니다. 이 캠페인을 사용하려면 먼저 행사를 작성해야 합니다. 다음 단계에서 행사를 작성합니다.

계절 마감 세일 캠페인 행사 작성

1. WebSphere Commerce 액셀러레이터에서 마케팅 메뉴로 이동하십시오.
2. 캠페인 행사를 선택하십시오. 캠페인 행사 목록을 표시합니다.
3. 다음을 수행하여 남성 그룹에 조건을 설정하십시오.
 - a. 새로 만들기를 누르십시오. 캠페인 행사 마법사의 캠페인 행사 일반 정보 정의 페이지가 표시됩니다.
 - b. 캠페인 행사 이름 필드에 계절 마감 세일 행사 - 남성을 입력하십시오.
 - c. 설명 필드에 행사 설명을 입력하십시오. 예를 들어, 홈페이지에서 성별별 제안 판매를 입력하십시오.
 - d. 캠페인 필드에서 계절 마감 세일을 선택하십시오.
 - e. 행사 분류 필드에서 상품, 카테고리 또는 인지 광고에 대한 제안 판매를 선택하십시오.
 - f. 다음을 누르십시오. 표시될 동적 콘텐츠 정의 페이지가 표시됩니다.

- g. 특정 상품 제안을 선택하십시오.
 - h. 찾기를 누르십시오. 상품 찾기 페이지가 표시됩니다.
 - i. 간단한 설명 필드에 줄무늬 스웨트 셔츠를 입력하십시오. 찾기를 누르십시오. 줄무늬 스웨트 셔츠 목록이 검색 결과 페이지에 표시됩니다.
 - j. SKU에서 상품 단어를 포함하는 줄무늬 스웨트 셔츠를 선택한 후 추가를 누르십시오. 표시될 동적 콘텐츠 정의 페이지의 목록에 줄무늬 스웨트 셔츠가 표시됩니다.
 - k. 방풍 재킷과 캐주얼 반바지를 선택한 후 g - j 단계를 반복하십시오.
 - l. 다음을 누르십시오. 대상 고객 정의 페이지가 표시됩니다.
 - m. 대상 특정 프로파일을 선택하십시오.
 - n. 사용 가능한 고객 프로필 목록 상자에서 남성을 선택하고 추가를 누르십시오.
 - o. 다음을 누르십시오. 행사 시기 정의 페이지가 표시됩니다.
 - p. 매일을 선택하십시오.
 - q. 다음을 누르십시오. 대상 고객 예상 행위 정의 페이지가 표시됩니다. 고객 예상 행위를 대상으로 하지는 못합니다.
 - r. 완료를 눌러 새 캠페인 행사를 저장하십시오. 캠페인 행사 목록에 행사가 표시됩니다.
4. 다음을 수행하여 여성 그룹에 조건을 설정하십시오.
- a. 새로 만들기를 누르십시오. 캠페인 행사 마법사의 캠페인 행사 일반 정보 정의 페이지가 표시됩니다.
 - b. 캠페인 행사 이름 필드에 계절 마감 세일 행사 - 여성을 입력하십시오.
 - c. 행사 분류 필드에서 일반을 선택하십시오.
 - d. 설명 필드에 행사 설명을 입력하십시오. 예를 들어, 홈페이지에서 성별별 제안 판매를 입력하십시오.
 - e. 캠페인 필드에서 계절 마감 세일을 선택하십시오.
 - f. 다음을 누르십시오. 표시될 동적 콘텐츠 정의 페이지가 표시됩니다.
 - g. 특정 상품 제안을 선택하십시오.
 - h. 찾기를 누르십시오. 상품 찾기 페이지가 표시됩니다.
 - i. 이름 필드에 여름 나이트가운을 입력하십시오. 찾기를 누르십시오. 여름 나이트가운 목록이 검색 결과 페이지에 표시됩니다.
 - j. SKU에서 상품 단어를 포함하는 여름 나이트가운을 선택한 후 추가를 누르십시오. 표시될 동적 콘텐츠 정의 페이지의 목록에 여름 나이트가운이 표시됩니다.
 - k. 캐주얼 치마와 짧은 소매 여름 드레스를 선택한 후 g - j 단계를 반복하십시오.
 - l. 다음을 누르십시오. 대상 고객 정의 페이지가 표시됩니다.
 - m. 대상 특정 프로파일을 선택하십시오.

- n. 사용 가능한 고객 프로파일 목록 상자에서 여성을 선택하고 추가를 누르십시오.
 - o. 다음을 누르십시오. 행사 시기 정의 페이지가 표시됩니다.
 - p. 매일을 선택하십시오.
 - q. 다음을 누르십시오. 대상 고객 예상 행위 정의 페이지가 표시됩니다. 고객 예상 행위를 대상으로 하지는 못합니다.
 - r. 완료를 눌러 새 캠페인 행사를 저장하십시오. 캠페인 행사 목록에 행사가 표시됩니다.
5. 완료를 누르십시오.

계절 마감 세일의 e-Marketing 지점 스케줄

1. 마케팅 메뉴에서 **e-Marketing** 지점을 누르십시오. 선택한 상점에 대해 현재 정의된 e-Marketing 지점이 표시됩니다.
2. **StoreHomePage** e-Marketing 지점 왼쪽에 있는 선택란을 선택하십시오. 스케줄을 누르십시오. 캠페인 행사 스케줄 목록이 표시됩니다.
3. 새로 만들기를 누르십시오. 캠페인 행사 스케줄 페이지가 표시됩니다.
4. 선택한 캠페인 드롭 다운 상자에서 계절 마감 세일을 선택하십시오.
5. 계절 마감 세일 행사 - 남성 및 계절 마감 세일 행사 - 여성을 추가하십시오.
6. 확인을 눌러 스케줄 지정을 저장하십시오. 캠페인 행사 스케줄 페이지가 세일 e-Marketing 지점에서 스케줄한 행사와 함께 표시됩니다.

핫 세일 캠페인 작성

핫 세일 캠페인은 다른 광고를 다른 고객에게 표시합니다. 예를 들어, 29세 미만 고객은 짧은 여름 드레스, 스포티 탱크탑, 팀 셔츠 상품을 보게 됩니다. 29세 이상 고객은 꽃무늬 셔츠, 니트 긴소매 셔츠, 면바지 상품을 보게 됩니다.

핫 세일 캠페인을 작성하려면 다음을 수행하십시오.

1. 마케팅 메뉴에서 캠페인을 누르십시오. 선택한 상점에 대해 현재 정의된 캠페인 목록이 표시됩니다.
2. 새로 만들기를 누르십시오. 새 캠페인 마법사가 실행되어 캠페인을 정의할 수 있게 합니다. 캠페인 일반 정보 페이지는 표시되는 첫 번째 페이지입니다.
3. 캠페인 이름 필드에 핫 세일을 입력하십시오.
4. 설명 필드에 선택한 캠페인에 대한 견본 설명을 입력하십시오.
5. 다음을 누르십시오. 비즈니스 목표 정의 페이지가 표시됩니다.
6. 캠페인 스폰서 필드에 캠페인 스폰서의 이름을 입력하십시오. 예를 들어, 사용자의 이름을 입력하십시오.
7. 캠페인 목표 필드에 캠페인의 비즈니스 목표를 입력하십시오. 예를 들어, 대상 고객에게 새 항목 판매 목적이라고 입력하십시오.

8. 완료 버튼을 눌러 캠페인을 저장하십시오. 캠페인은 캠페인 목록에 표시됩니다. 이 캠페인을 사용하려면 먼저 행사를 작성해야 합니다. 다음 단계에서 행사를 작성합니다.

핫 세일 캠페인 행사 작성

1. WebSphere Commerce 액셀러레이터에서 마케팅 메뉴로 이동하십시오.
2. 캠페인 행사를 선택하십시오. 캠페인 행사 목록을 표시합니다.
3. 다음을 수행하여 29세 미만 그룹에 조건을 설정하십시오.
 - a. 새로 만들기를 누르십시오. 캠페인 행사 마법사의 캠페인 행사 일반 정보 정의 페이지가 표시됩니다.
 - b. 캠페인 행사 이름 필드에 핫 세일 행사 - 29세 미만을 입력하십시오.
 - c. 행사 분류 필드에서 일반을 선택하십시오.
 - d. 설명 필드에 행사 설명을 입력하십시오. 예를 들어, 신상품 페이지에서 연령 별 제안 판매를 입력하십시오.
 - e. 캠페인 필드에서 핫 세일을 선택하십시오.
 - f. 다음을 누르십시오. 표시될 동적 콘텐츠 정의 페이지가 표시됩니다.
 - g. 특정 상품 제안을 선택하십시오.
 - h. 찾기를 누르십시오. 상품 찾기 페이지가 표시됩니다.
 - i. 간단한 설명 필드에 짧은 여름 드레스를 입력하십시오. 찾기를 누르십시오. 짧은 여름 드레스 목록이 검색 결과 페이지에 표시됩니다.
 - j. SKU에서 상품 단어를 포함하는 짧은 여름 드레스를 선택한 후 추가를 누르십시오. 표시될 동적 콘텐츠 정의 페이지의 목록에 짧은 여름 드레스가 표시됩니다.
 - k. 스포티 탱크탑, 티 셔츠를 선택하고 g-j 단계를 반복하십시오.
 - l. 다음을 누르십시오. 대상 고객 정의 페이지가 표시됩니다.
 - m. 대상 특정 프로파일을 선택하십시오.
 - n. 사용 가능한 고객 프로파일 목록 상자에서 29세 미만을 선택하고 추가를 누르십시오.
 - o. 다음을 누르십시오. 행사 시기 정의 페이지가 표시됩니다.
 - p. 매일을 선택하십시오.
 - q. 다음을 누르십시오. 대상 고객 예상 행위 정의 페이지가 표시됩니다. 고객 예상 행위를 대상으로 하지는 못합니다.
 - r. 완료 버튼을 눌러 새 캠페인 행사를 저장하십시오. 캠페인 행사 목록에 행사가 표시됩니다.
4. 다음을 수행하여 29세 이상 그룹에 조건을 설정하십시오.
 - a. 새로 만들기를 누르십시오. 캠페인 행사 마법사의 캠페인 행사 일반 정보 정의 페이지가 표시됩니다.

- b. 캠페인 행사 이름 필드에 핫 세일 행사 - 29세 이상을 입력하십시오.
 - c. 행사 분류 필드에서 일반을 선택하십시오.
 - d. 설명 필드에 행사 설명을 입력하십시오. 예를 들어, 홈페이지에서 연령별 제안 판매라고 입력하십시오.
 - e. 캠페인 필드에서 계절 마감 세일을 선택하십시오.
 - f. 다음을 누르십시오. 표시될 동적 콘텐츠 정의 페이지가 표시됩니다.
 - g. 특정 상품 제안을 선택하십시오.
 - h. 찾기를 누르십시오. 상품 찾기 페이지가 표시됩니다.
 - i. 간단한 설명 필드에 꽃무늬 셔츠를 입력하십시오. 찾기를 누르십시오. 꽃무늬 셔츠 목록이 검색 결과 페이지에 표시됩니다.
 - j. SKU에서 상품 단어를 포함하는 꽃무늬 셔츠를 선택한 후 추가를 누르십시오. 표시될 동적 콘텐츠 정의 페이지의 목록에 꽃무늬 셔츠가 표시됩니다.
 - k. 긴소매 니트 셔츠와 무지 면바지를 선택하여 g -j 단계를 반복하십시오.
 - l. 다음을 누르십시오. 대상 고객 정의 페이지가 표시됩니다.
 - m. 대상 특정 프로파일을 선택하십시오.
 - n. 사용 가능한 고객 프로파일 목록 상자에서 29세 이상을 선택하고 추가를 누르십시오.
 - o. 다음을 누르십시오. 행사 시기 정의 페이지가 표시됩니다.
 - p. 매일을 선택하십시오.
 - q. 다음을 누르십시오. 대상 고객 예상 행위 정의 페이지가 표시됩니다. 고객 예상 행위를 대상으로 하지는 못합니다.
 - r. 완료를 눌러 새 캠페인 행사를 저장하십시오. 캠페인 행사 목록에 행사가 표시됩니다.
5. 완료를 누르십시오.

핫 세일의 e-Marketing 지점 스케줄

1. 마케팅 메뉴에서 **e-Marketing** 지점을 누르십시오. 선택한 상점에 대해 현재 정의된 e-Marketing 지점이 표시됩니다.
2. **NewArrivalsPage** e-Marketing 지점 왼쪽에 있는 선택란을 선택하십시오. 스케줄을 누르십시오. 캠페인 행사 스케줄 목록이 표시됩니다.
3. 새로 만들기를 누르십시오. 캠페인 행사 스케줄 페이지가 표시됩니다.
4. 선택한 캠페인 드롭 다운 상자에서 핫 세일을 선택하십시오.
5. 핫 세일 행사 - 20세 이상 및 핫 세일 행사 - 29세 미만을 추가하십시오.
6. 확인을 눌러 스케줄 지정을 저장하십시오. 캠페인 행사 스케줄 페이지가 세일 NewArrivalsPage e-Marketing 지점에서 스케줄한 행사와 함께 표시됩니다.

상점에서 등록 및 구매

캠페인 및 할인을 완료한 후 상점에 작성한 변경사항을 확인하십시오. 이를 수행하려면 상점에 로그인하여 몇 가지 다른 고객으로 등록해야 합니다. 예를 들어, 처음으로 29세를 초과하는 남성 고객으로 로그인하여 등록하고 홈페이지로 리턴하면 줄무늬 스웨트 셔츠, 캐주얼 반바지 및 비옷과 같은 상품을 보게 됩니다. 핫 세일 항목을 확인하여 29세 이상이 대상인 꽃무늬 셔츠, 니트 긴소매 셔츠, 면바지 상품을 볼 수 있는지 확인하십시오. 항목을 구매하여 10퍼센트 할인을 받는지 확인하십시오.

그리고 나서 브라우저를 종료하고 다시 여성 고객으로 로그인한 다음 홈페이지로 이동하십시오. 여름 나이트가운, 짧은 스커트, 짧은소매 여름 드레스를 볼 수 있어야 합니다. 신상품 페이지도 빼놓지 마십시오. 29세 이하의 누군가를 대상으로 하는 상품은 야한 탱크탑, 팀 셔츠, 짧은 여름 드레스입니다.

파트 7: 경매 사용

경매 사용에 대한 정보는 WebSphere Commerce 온라인 도움말을 참조하십시오.

파트 8: 상점의 WebSphere Commerce Payments 설치

WebSphere Commerce Payments 설치에 대한 정보는 WebSphere Commerce 온라인 도움말을 참조하십시오.

WebSphere Commerce Payments를 설치한 후 지불을 테스트하려면 다음을 수행하십시오.

1. 상점에서 등록하고 구매하십시오.
2. 장바구니에 항목을 추가하십시오.
3. 주문하십시오.
4. 주문을 완료하려면 신용 카드 정보를 입력하십시오. 이 테스트를 위해 다음과 같이 입력하십시오.
 - a. 신용 카드 유형 드롭 다운 목록에서 **Visa**를 선택하십시오(이 카드 유형이 WebSphere Commerce Payments 계정에 있다고 가정).
 - b. 카드 번호 필드에 4111111111111111을 입력하십시오.
 - c. 만기 월 드롭 다운 목록에서 10을 선택하십시오.
 - d. 만기 연도 드롭 다운 목록에서 2005를 선택하십시오.
 - e. 지금 주문을 누르십시오. 주문 정보를 보여주는 주문 확인 페이지가 표시됩니다.

주: 고객이 2바이트 언어를 사용하고 텍스트 필드에 긴 정보를 입력하면 입력하는 정보의 길이가 필드의 허용 값을 초과하여 오류가 발생할 수 있습니다. 이 문제점을 해결하려면 고객이 입력하는 UTF8 문자 길이를 제한하는 코드를 추가할 수 있습니다.

FashionFlow 상점 플로우

다음 도표에서는 FashionFlow의 기본 상점 플로우, 계정 플로우 및 주문하기 플로우를 보여줍니다.

FashionFlow 상점 플로우

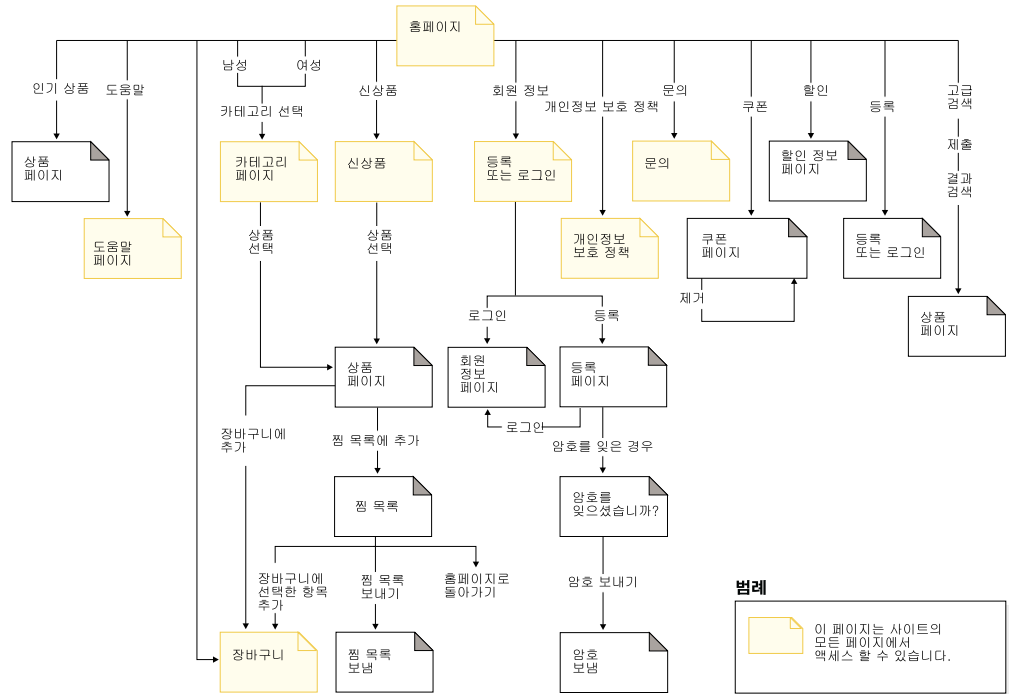

FashionFlow 계정 플로우

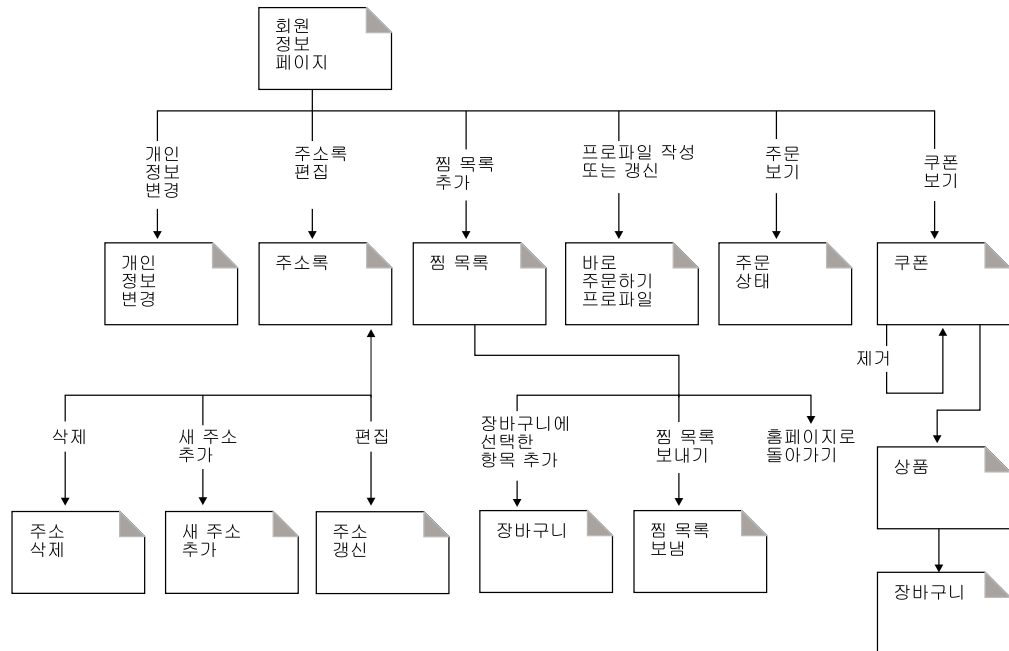

FashionFlow 주문하기 플로우

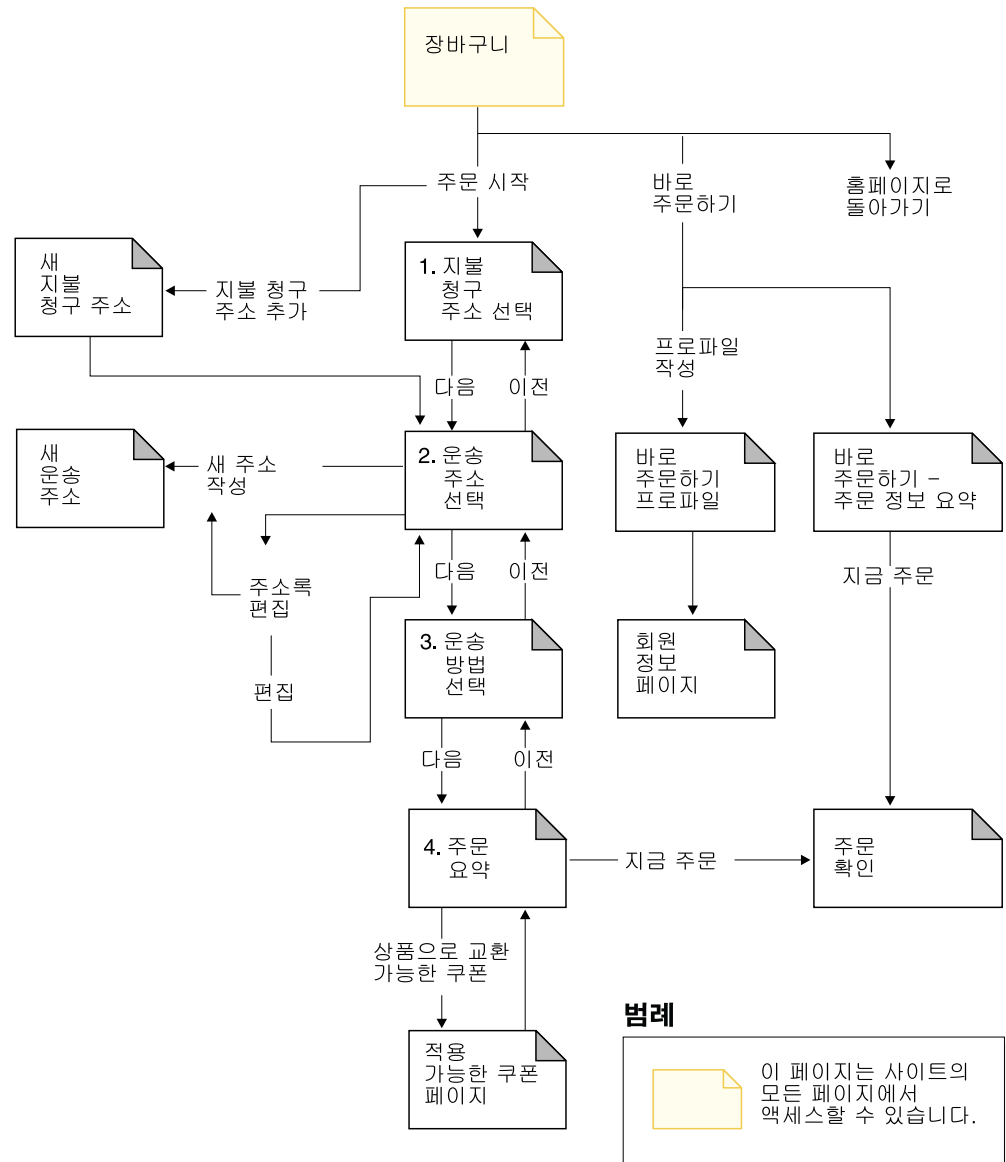

다음 도표에서는 기본 경매 플로우, 현재 진행 중인 경매 플로우, 앞으로 진행될 경매 플로우 및 종료된 경매 플로우를 보여줍니다.

경매 플로우

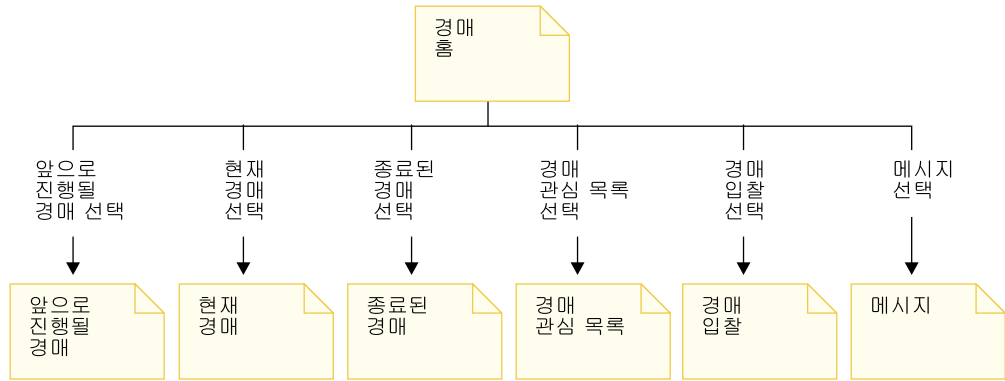

범례

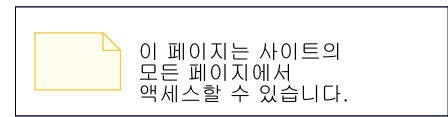

현재 진행 중인 경매 플로우

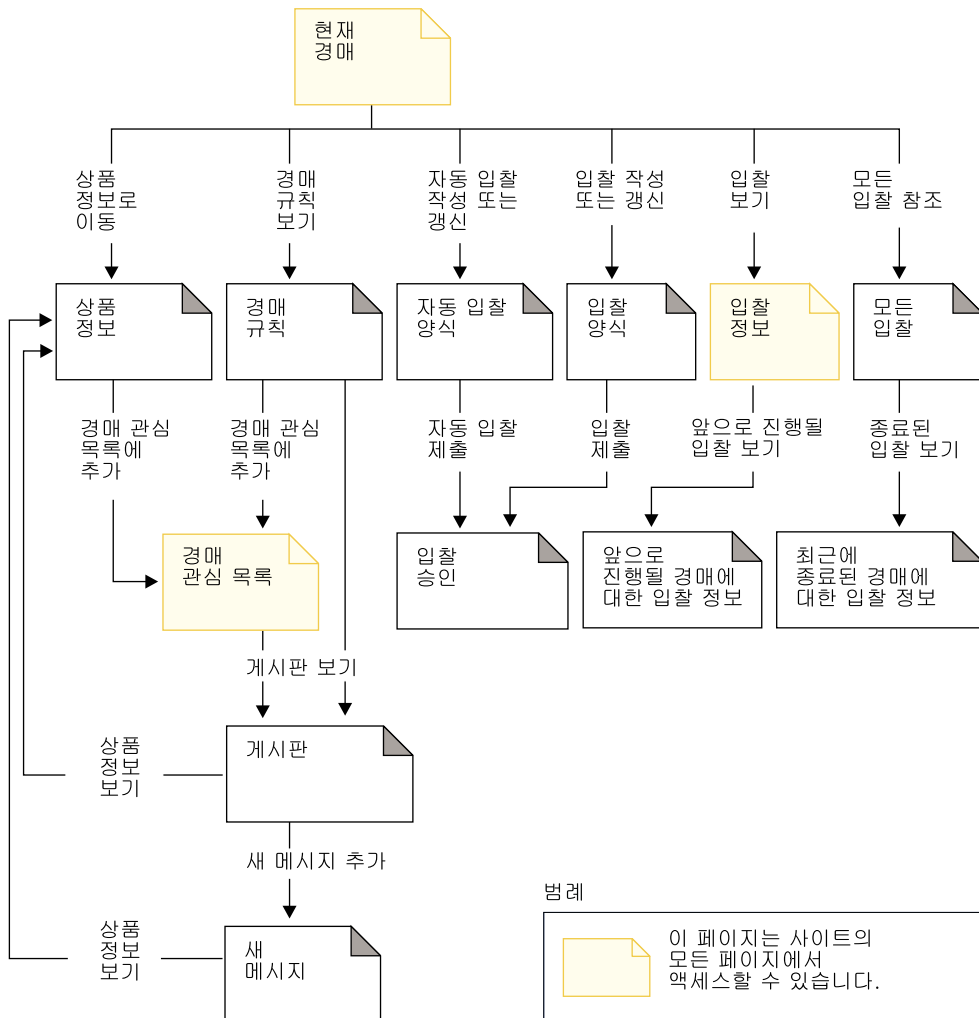

범례

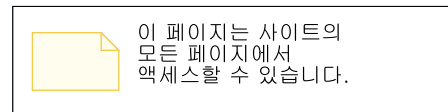

앞으로 진행될 경매 플로우

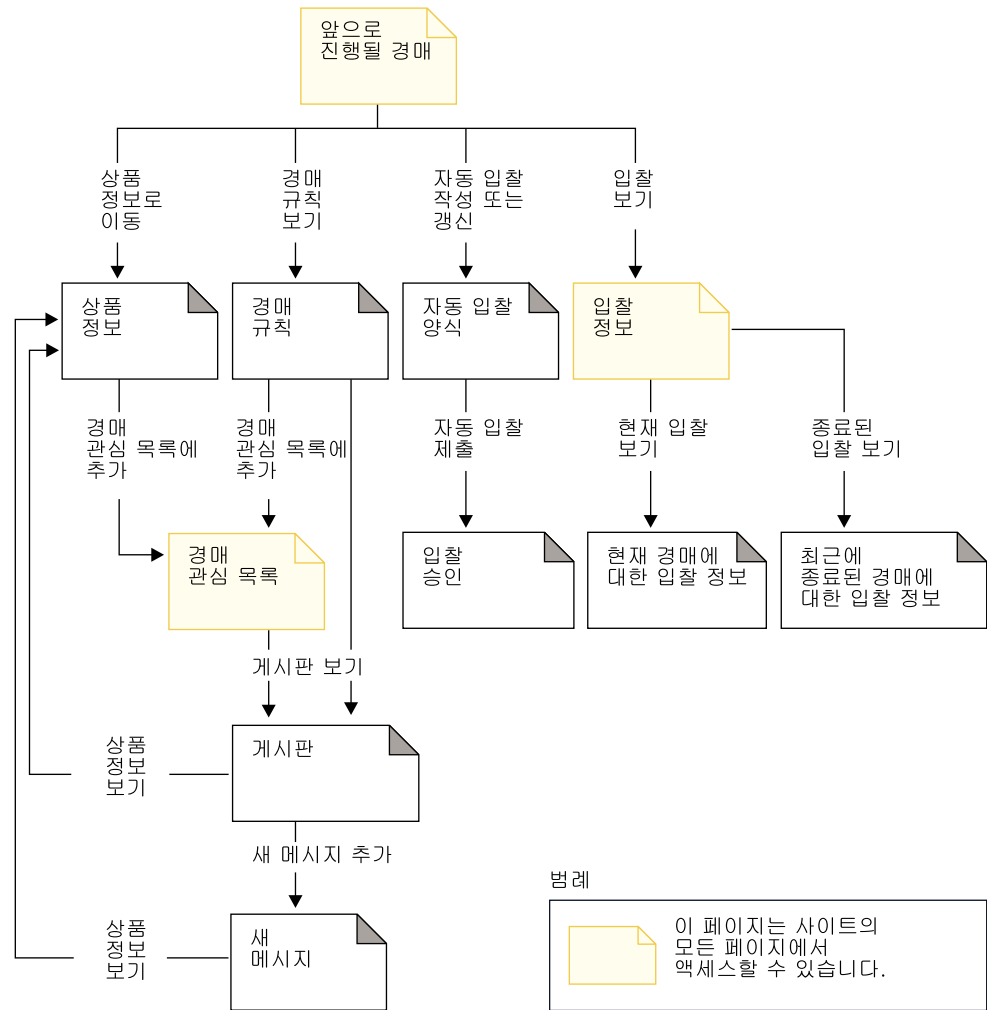

종료된 경매 플로우

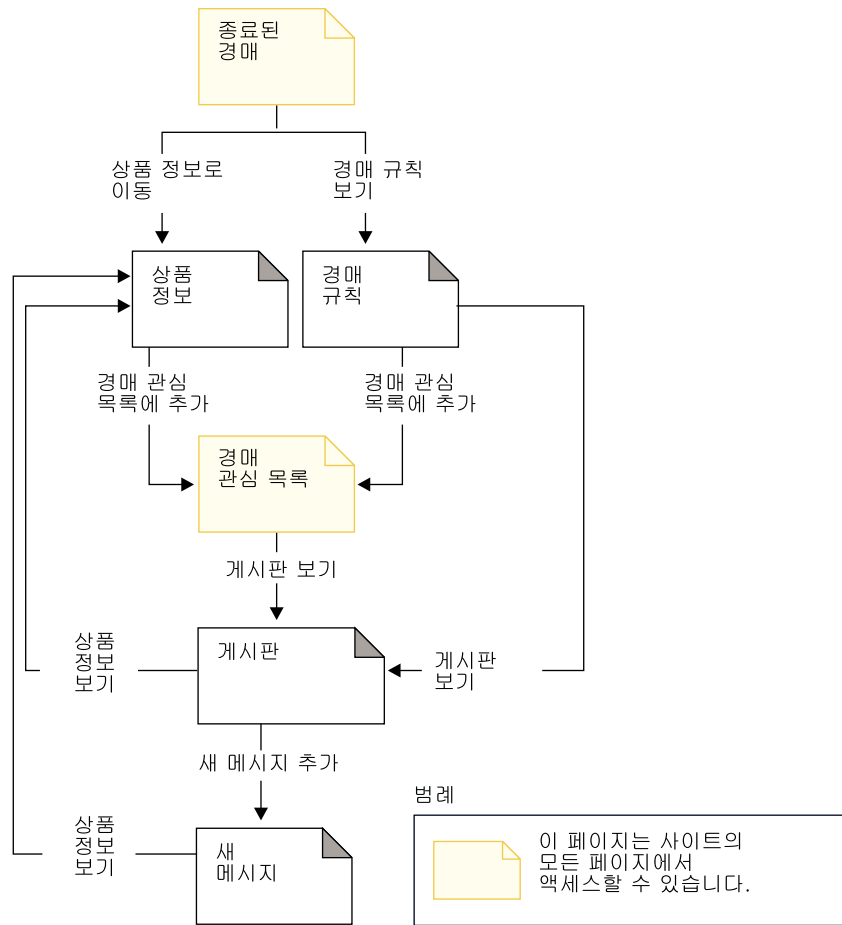

제 6 장 FashionFlow 사용 예제

주: 이 장의 사용 예제는 다음을 제외한 호스팅된 상점(상점 작성 마법사를 사용하여 작성된 상점)에 적용됩니다.

- 판매 도우미
- 전자 우편 주소 설정/전자 우편 옵션 수신
- 등록 고객의 전자 우편 주소 갱신/전자 우편 옵션 수신

홈페이지

홈페이지는 상점 첫화면 역할을 하며 고객을 상점으로 안내합니다.

행위자

고객

기본 플로우

고객이 웹 브라우저에 상점 URL을 입력합니다. 그러면 시스템이 홈페이지를 표시합니다.

홈페이지는 다음으로 구성됩니다.

앞에 "언어 선택" 또는 "통화 선택"이 있는 드롭 다운 메뉴

- 다음 페이지에 링크되는 탐색 막대
 - 홈페이지
 - 고급 검색
 - 장바구니 페이지
 - 등록 페이지
 - 계정 페이지
 - 연락처 페이지
 - 보안 및 개인정보 보호 페이지
 - 도움말 페이지
- 1차 또는 최상위 레벨 카테고리 링크합니다. 카테고리마다 다음 정보가 표시됩니다.
 - 이미지

- 대상 상품의 링크
고객이 등록할 때 성별을 지정한 경우, 고객 성별 표시에 따른 상품을 표시합니다. 그렇지 않을 경우, 일반 상품 세트가 표시됩니다.
상품마다 다음 정보가 표시됩니다.
 - 이미지
 - 간단한 설명

고객이 이미지를 누릅니다. 그러면 시스템이 해당 페이지(A1, A2)를 표시합니다.

대체 플로우

A1: 고객이 카테고리를 선택함

고객이 카테고리를 선택하면 시스템이 **상품 카테고리 보기 사용 예제**에 설명된 대로 카테고리 페이지를 표시합니다.

A2: 고객이 상품을 선택함

고객이 상품을 선택하면 **상품 표시 페이지 사용 예제**에 설명된 대로 상품 페이지가 표시됩니다.

등록

고객은 등록 프로세스를 통해 데이터베이스에 개인 정보를 입력할 수 있습니다.

행위자

고객

기본 플로우

고객이 등록을 선택합니다. 그러면 시스템이 다음 필드가 있는 페이지를 표시합니다.

- 전자 우편
- 암호
- 암호 확인
- 이름
- 성
- 선호 언어
- 선호 통화
- 연령
- 성별

고객이 특별 용품 및 특징에 대한 전자 우편을 수신하려면, "특별 용품 및 특징 있는 의류에 대한 전자 우편 수신" 상자를 선택하여 관심을 표시한 후 표시된 관심 항목을 선택해야 합니다.

고객은 위의 필드에 적절한 정보를 입력하고 제출을 선택합니다. 시스템이 시스템에 새 고객을 작성하고 고객 정보를 저장합니다(E1, E2, E3).

시스템이 고객에게 개인 계정 관리 사용 예제의 프로세스에 따라 계정을 관리하도록 요구합니다.

대체 플로우

없음

예외 플로우

E1: 전자 우편 주소가 이미 있음

전자 우편 주소가 이미 시스템에 있는 경우에 시스템은 사용자에게 다른 전자 우편 주소를 입력할 것인지 묻는 오류 메시지를 표시합니다. 사용 예제는 처음부터 다시 시작합니다.

E2: 필수 필드 누락

다음 필드(전자 우편, 암호, 암호 확인, 이름, 성) 중 하나라도 완료되지 않으면 시스템은 오류 메시지를 발행합니다. 사용 예제는 처음부터 다시 시작합니다.

E3: 올바른지 않은 암호

암호가 확인 암호와 일치하지 않으면 시스템은 경고 메시지를 표시합니다.

주: 그러나 입력한 암호는 도구의 설정을 따라야 합니다. 예를 들어, 최소한 6자여야 하고 최소한 하나의 숫자와 하나의 문자를 포함해야 하며 같은 문자가 총 다섯 번 포함되거나 네 번 연속해서 포함되면 안됩니다. 그렇지 않으면 오류 메시지가 표시됩니다. 암호가 전자 우편 주소와 동일한 경우에도 오류 메시지가 표시됩니다.

로그온

등록 고객은 로그온 프로세스를 통해 사용자 이름 및 암호를 입력하여 계정에 액세스할 수 있습니다.

행위자

고객

기본 플로우

고객이 회원 정보를 선택합니다. 그러면 시스템이 다음 필드가 있는 페이지를 표시합니다.

- 전자 우편 주소
- 암호

고객이 위의 필드에 적절한 정보를 입력하고 로그인을 선택합니다. 시스템은 고객의 전자 우편 주소와 암호가 올바른지 확인한 후 고객이 자신의 계정에 들어갈 수 있도록 합니다. 고객이 암호를 잊은 경우, 암호를 잊으셨습니까?를 선택하면 대체 플로우 A1이 수행됩니다.

대체 플로우

A1: 암호를 잊으셨습니까?

고객이 암호를 잊은 경우 암호를 잊으셨습니까?를 선택합니다. 그러면 시스템은 고객에게 전자 우편 주소를 입력하도록 프롬프트하는 페이지를 표시합니다. 고객이 전자 우편 주소를 입력하고 암호 받기를 누릅니다. 그러면 시스템은 전자 우편 주소로 암호를 보냅니다(E1).

예외 플로우

E1: 시스템에 일치하는 전자 우편 주소가 없음

시스템이 일치하는 전자 우편 주소를 가진 고객을 찾지 못하면 오류 메시지가 표시됩니다.

고객이 같은 사용자 이름으로 로그인하려고 시도하여 6번 실패하면 이 고객은 더 이상 로그인할 수 없습니다. 계정이 잠겨졌음을 나타내는 메시지가 표시되고 고객은 이를 재 활성화하기 위해 상점 대표에게 연락해야 합니다.

계정 관리

고객은 계정 페이지를 통해 계정을 관리합니다.

행위자

고객

기본 플로우

고객이 회원 정보를 선택합니다. 그러면 시스템이 다음 옵션이 있는 회원 정보 페이지를 표시합니다.

- 개인정보 변경
- 주소록 편집
- 바로 주문하기 프로파일 작성 또는 갱신
- 관심 목록 보기
- 주문 보기

- 쿠폰 보기
- 경매

고객이 개인정보 변경을 선택하면 대체 플로우 A1: 전자 우편 및 암호 변경이 수행됩니다.

고객이 주소록 편집을 선택하면 대체 플로우 A2: 주소록 편집이 수행됩니다.

고객이 프로필 작성 또는 갱신(바로 주문하기 프로필)을 선택하면 바로 주문하기 프로필 작성 사용 예제에 설명된 대로 바로 주문하기 프로필 페이지가 표시됩니다.

고객이 찜 목록 보기를 선택하면 찜 목록 보기 사용 예제에 설명된 대로 찜 목록 페이지가 표시됩니다.

고객이 주문 보기를 선택하면 주문 보기 사용 예제에 설명된 대로 주문 상태 페이지가 표시됩니다.

고객이 쿠폰 보기를 선택하면 주문 보기 사용 예제에 설명된 대로 내 쿠폰 페이지가 표시됩니다.

대체 플로우

A1: 전자 우편 및 암호 편집

시스템이 고객에게 개인정보 변경 사용 예제에 설명된 프로시저를 사용하여 전자 우편 주소 및 암호를 수정하도록 요구합니다. 사용 예제가 처음부터 다시 시작됩니다.

A2: 주소록 편집

시스템은 이미 주소록에 추가된 모든 주소를 표시하는 페이지를 표시합니다. 각 주소 옆에 두 개의 버튼 편집과 삭제가 있습니다. 주소 목록 아래에는 새 주소 추가 버튼이 있습니다.

고객이 삭제를 누르면 시스템이 데이터베이스에서 해당 주소를 삭제한 후 주소가 올바르게 삭제되었음을 나타내는 메시지를 표시합니다. 대체 플로우가 처음부터 다시 시작됩니다.

고객이 편집을 누르면 시스템이 고객에게 주소 편집 사용 예제에 설명된 프로시저를 사용하여 주소를 편집하도록 요구합니다. 그런 다음, 시스템은 올바르게 주소가 갱신되었는지 확인하는 메시지를 표시하고 대체 플로우가 처음부터 다시 시작합니다.

고객이 새 주소 추가를 누르면 시스템이 고객에게 (새 주소 추가 사용 예제)에 설명된 프로시저를 사용하여 새 주소를 입력하도록 요구합니다. 대체 플로우가 처음부터 다시 시작됩니다.

예외 플로우

없음

개인정보 변경

고객이 전자 우편 주소 및 암호와 같은 개인정보를 변경할 수 있습니다.

행위자

고객

기본 플로우

고객이 개인정보를 변경을 누릅니다(E1). 시스템이 다음 필드가 포함된 개인정보 변경 페이지를 표시합니다.

- 이름: 현재 이름으로 이미 입력되어 있습니다.
- 성: 현재 성으로 이미 입력되어 있습니다.
- 전자 우편: 현재 전자 우편 주소로 이미 입력되어 있습니다.
- 암호
- 암호 확인
- 선호 언어
- 선호 통화
- 연령: 연령이 이미 입력되어 있습니다.
- 성별: 성별이 이미 입력되어 있습니다.
- 원하는 전자 우편 주소에 대한 선택을 변경하거나 선택 또는 선택 취소하십시오.

고객이 필요에 따라 필드를 변경합니다. 암호 필드는 공백으로 두어도 됩니다. 고객이 암호 필드를 공백으로 두기로 선택하면 현재 암호가 수정되지 않습니다. 그런 다음 고객이 제출을 누르면 시스템이 전자 우편 주소 및 암호를 갱신합니다(E2). 암호 필드가 비어 있으면 시스템은 이전 암호를 변경하지 않습니다.

대체 플로우

없음

예외 플로우

입력된 암호는 최소 6자이어야 하고 최소한 하나의 숫자와 하나의 문자를 포함해야 하며, 같은 문자가 총 다섯 번 포함되거나 네 번 연속하여 포함되면 안됩니다. 그렇지 않으면 오류 메시지가 표시됩니다. 암호가 전자 우편 주소와 동일하거나 고객이 암호를 변경하려고 하지만 암호가 이전 암호와 동일한 경우에도 오류 메시지가 표시됩니다. 추가 정보는 아래의 관련 태스크를 참조하십시오.

E1: 고객이 로그인되지 않음

고객이 전자 우편 주소 및 암호를 변경하려면 먼저 로그인해야 합니다. 고객이

로그인되어 있지 않으면 시스템이 고객에게 로그인 사용 예제에 설명된 프로시저를 사용하여 로그인하도록 요구합니다. 사용 예제가 처음부터 다시 시작됩니다.

E2: 다른 고객에 대한 전자 우편이 이미 있음

입력된 전자 우편 주소는 다른 기존 고객의 전자 우편 주소와 일치해서는 안됩니다. 시스템이 일치하는 전자 우편 주소를 찾으면 고객에게 다른 전자 우편 주소를 선택하도록 프롬프트합니다. 사용 예제가 처음부터 다시 시작됩니다.

E3: 암호를 확인할 수 없음

입력한 암호가 암호 확인으로 지정한 암호와 일치해야 합니다. 그렇지 않으면 시스템이 다음 오류 메시지를 표시합니다.

암호가 확인 암호와 일치하지 않습니다. 다시 시도하십시오.
사용 예제가 처음부터 다시 시작됩니다.

새 주소 추가

고객은 주소록에 새 주소를 추가할 수 있습니다.

행위자

고객

기본 플로우

주소록 페이지에서 고객이 새 주소 추가를 누릅니다. 시스템이 다음 필드가 있는 페이지를 표시합니다.

- 별명
- 이름
- 성
- 주소(두 개의 텍스트 상자로 구성됨)
- 구/군/시
- 시/도
- 우편번호
- 국가/지역
- 전화번호

고객이 필드에 정보를 입력하고 제출을 누릅니다. 시스템이 새 주소를 주소록에 추가합니다(E1).

대체 플로우

없음

예외 플로우

E1: 필수 필드 누락

다음 필드 중 하나가 누락된 경우, 시스템은 다음 오류 메시지를 표시할 수도 있습니다. 필수 필드는 언어별로 고유합니다.

- 이름
- 성
- 주소
- 구/군/시
- 시/도
- 우편번호
- 국가/지역

고객의 주소록에 입력된 별명이 이미 존재하고 있으면 시스템은 오류 메시지를 보고합니다.

주소록 편집

이 사용 예제에서는 고객이 주소록을 편집할 때 이벤트의 기능적 플로우에 대해 설명합니다.

사전 조건

고객이 등록된 구매자이고 상점에 로그인되어 있습니다.

기본 플로우

1. 시스템이 회원 정보 페이지를 표시합니다.
2. 고객이 주소록 편집을 누르고 주소록 페이지로 이동됩니다.
3. 고객은 주소 중 하나에 있는 편집을 눌러서 주소록에서 편집할 주소를 선택합니다.
4. 시스템은 선택한 주소 정보(별명, 이름, 성, 주소, 구/군/시, 시/도, 우편번호, 국가/지역)를 검색하여 표시합니다.
5. 고객이 적절한 필드를 수정하고 제출을 눌러 정보를 저장합니다.

사후조건

시스템이 주소를 갱신합니다.

찜 목록에 항목 추가

FashionFlow에서 찜 목록을 사용하면 등록 고객이 나중에 주문하려는 목록에 상품을 추가할 수 있습니다. 찜 목록을 가족 또는 친구에게 전자 우편으로 보낼 수 있습니다. 그러면 이들이 고객에게 선물할 항목을 구매할 수 있습니다. 찜 목록은 고객이 현재 쇼핑 세션 중에 장바구니의 상품을 구매한다는 점에서 장바구니와 다릅니다.

행위자

등록된 고객

기본 플로우

고객이 상품, 세트 상품 킷 또는 번들(자세한 정보는 [상품 표시 페이지 사용 예제](#), [번들 표시 페이지 사용 예제](#) 및 [패키지 표시 페이지 사용 예제 참조](#))을 본 후 찜 목록에 추가를 누릅니다. 시스템이 상품, 번들 또는 세트 상품 킷을 찜 목록에 추가한 후(E1) 찜 목록 보기 사용 예제에 설명된 대로 찜 목록 페이지가 표시됩니다.

예외 플로우

E1: 게스트 고객이 찜 목록에 항목을 추가하려고 함

게스트 고객이 찜 목록에 항목을 추가하려는 경우, 시스템은 다음 메시지를 표시합니다: 항목을 찜 목록에 저장하려면 등록한 후 다시 시도하십시오.

찜 목록 보기

고객은 찜 목록에 추가한 상품을 보고 편집할 수 있습니다.

행위자

고객

기본 플로우

고객이 [회원 정보](#)를 누른 후 찜 목록 보기를 누릅니다. 그러면 시스템은 관심 목록의 콘텐츠를 표시하는 페이지를 표시합니다. 관심 목록의 상품 목록이 표시됩니다(E1). 찜 목록의 각 상품, 번들 또는 찜 목록에 대해 다음 정보가 표시됩니다.

- 간단한 상품 설명
- 항목의 속성 및 값(예: 크기 및 색상 값)
- 단가
- 제거 링크

또한, 페이지에 다음 항목도 표시됩니다.

- 계속 쇼핑하기 버튼

- 장바구니에 선택한 항목 추가 버튼
- 찜 목록 보내기 버튼
- 전자 우편 주소 필드(받는 사람: / 받는 사람)
- 전자 우편 메시지 필드
- 보내는 사람:/보낸 사람 이름
- 전자 우편 주소

찜 목록에서 항목을 삭제하기 위해 고객이 제거를 누릅니다. 시스템이 A1, 항목 제거를 완료합니다.

고객이 찜 목록을 전자 우편을 통해 친구 또는 가족에게 보내기 위해 전자 우편 주소 필드에 받는 사람의 전자 우편 주소를 입력하고 찜 목록 보내기를 누릅니다. 시스템이 A2. 관심 목록 보내기를 완료합니다. 고객은 전자 우편 메시지 필드를 사용하여 전자 우편 메시지를 보낼 수 있습니다. 고객은 자신의 이름을 지정해야 하며 선택적으로 전자 우편 주소를 지정할 수 있습니다. 등록 고객의 이름 필드는 미리 채워집니다.

고객은 장바구니에 찜 목록의 항목을 추가하기 위해 장바구니에 추가할 각 항목을 선택하고 선택한 항목을 장바구니에 추가를 누릅니다. 시스템이 A3. 장바구니에 추가를 완료합니다.

대체 플로우 -- A1: 항목 제거

고객이 찜 목록에서 항목을 삭제하기 위해 항목에 해당하는 제거를 누릅니다. 그러면 시스템이 관심 목록에서 항목을 제거합니다. 사용 예제가 처음부터 다시 시작됩니다.

대체 플로우 -- A2: 찜 목록 보내기

고객이 전자 우편을 통해 친구 또는 가족에게 찜 목록을 보내기 위해 전자 우편 주소 필드에 받는 사람의 전자 우편 주소를 입력합니다. 두 명 이상의 친구에게 찜 목록을 보내려면 각 전자 우편 주소를 info@fashionflow.com, wcs@fashionflow.com과 같이 쉼표로 구분하십시오. 그런 다음, 고객이 찜 목록 보내기를 누릅니다.

대체 플로우 -- A3: 장바구니에 추가

장바구니에 찜 목록의 항목을 추가하기 위해 고객은 추가할 각 항목을 선택한 후 장바구니에 선택한 항목 추가를 누릅니다. 시스템이 선택한 모든 항목을 장바구니에 추가한 후, 장바구니 표시 사용 예제에 설명된 대로 장바구니를 표시합니다.

예외 플로우 -- E1: 찜 목록이 비어 있음

관심 목록에 항목이 하나도 없으면 시스템은 장바구니가 비어 있다는 메시지를 표시합니다.

사용 예제가 끝납니다.

번들 표시 페이지

번들 페이지에는 번들을 구성하는 상품 또는 항목에 대한 자세한 정보가 표시됩니다.

행위자

고객

기본 플로우

고객이 카테고리 페이지에서 번들을 선택합니다. 그러면 시스템은 데이터베이스에서 번들 정보를 검색하여 선택된 번들에 대한 자세한 정보가 들어 있는 페이지를 표시합니다. 번들 페이지에는 다음 정보가 표시됩니다.

- 간단한 설명
- 자세한 설명
- 번들의 전체 크기 이미지
- 번들을 구성하는 상품 또는 항목의 이미지
- 번들의 각 상품 또는 항목에 대한 가격
- 번들을 구성하는 상품이 다양한 경우 속성(크기 및 색상) 목록 및 각 속성에 대한 값 목록(색상의 경우 빨간색과 파란색, 크기의 경우 대형 및 초대형)

그런 다음, 고객이 각 속성의 적절한 값을 선택하고 수량을 선택한 후, 장바구니에 추가를 누릅니다. 시스템은 장바구니에 번들을 추가하고(E-1), 장바구니 표시 사용 예제에 설명된 대로 장바구니 페이지를 표시합니다.

주: 기본 수량은 1입니다. 고객은 장바구니에 번들을 추가한 후 수량을 수정할 수 있습니다.

또한, 고객이 찜 목록에 추가를 누를 수도 있습니다. 고객이 이를 수행할 경우, 시스템은 찜 목록에 번들을 추가하고 찜 목록에 항목 추가 사용 예제에 설명된 대로 찜 목록을 표시합니다.

대체 플로우

없음

예외 플로우

없음

패키지 표시 페이지

패키지 표시 페이지에는 세트 상품 킷(패키지는 현재 세트 상품 킷이라고 함)을 구성하는 상품 및 항목에 대한 자세한 정보가 표시됩니다.

행위자

고객

기본 플로우

고객이 카테고리 페이지에서 세트 상품 킷을 선택합니다. 그러면 시스템은 데이터베이스에서 세트 상품 킷지 정보를 검색하여 선택된 세트 상품 킷에 대한 자세한 정보가 들어 있는 페이지를 표시합니다. 표시 패키지 페이지에는 다음 정보가 표시됩니다.

- 간단한 설명
- 자세한 설명
- 세트 상품 킷을 구성하는 상품 또는 항목의 이미지
- 세트 상품 킷의 가격
- 세트 상품 킷을 구성하는 상품이 다양한 경우 속성(크기 및 색상) 목록 및 각 속성에 대한 값 목록(색상의 경우 빨간색과 파란색, 크기의 경우 대형 및 초대형)

그런 다음, 고객이 각 속성의 적절한 값을 선택하고 수량을 선택한 후, **장바구니**에 추가를 누릅니다. 시스템은 장바구니(E-1)에 세트 상품 킷을 추가하고, 장바구니 표시 사용 예제에 설명된 대로 장바구니 페이지를 표시합니다. 기본 수량은 1입니다.

주: 한 세트 상품 킷의 모든 항목은 개별적으로 판매할 수 없으므로, 한 세트 상품 킷은 장바구니에서 하나의 항목으로 간주됩니다.

또한, 고객이 **찜 목록**에 추가를 누를 수도 있습니다. 고객이 이를 수행하면 시스템이 찜 목록에 세트 상품 킷을 추가하고 찜 목록을 표시합니다.

대체 플로우

없음

예외 플로우

E1: 속성이 선택되지 않음

여러 속성을 가진 상품의 경우, 고객은 각 속성값을 선택해야 합니다. 고객이 값을 선택하지 않으면 시스템이 기본값을 선택하고 장바구니 또는 찜 목록에 세트 상품 킷을 추가합니다.

상품 카테고리 보기

카탈로그 그룹 페이지는 서브카테고리 및 상품 목록을 표시합니다. 카탈로그 그룹 페이지는 고객이 상품을 탐색할 수 있도록 도와줍니다. 시작 카탈로그 그룹 페이지는 넓은 영역으로 이어지고 후속 카탈로그 그룹 페이지는 검색 범위를 좁힙니다.

일반적으로 카탈로그 그룹 페이지에는 다음과 같은 세 가지 유형이 있습니다.

- 상위 카테고리 내의 서브카테고리를 표시하는 페이지
- 서브카테고리 내의 상품을 표시하는 페이지
- 서브카테고리와 상품을 표시하는 페이지

행위자

고객

기본 플로우

남성의류, 여성의류 및 신상품과 같은 최상위 레벨 상품 카테고리는 홈페이지에 표시되어 있습니다. 고객이 남성의류 또는 여성의류를 누르면 시스템이 데이터베이스에서 선택된 카테고리 내의 서브카테고리를 검색하여 해당 카테고리 정보를 표시합니다. 고객이 신상품 링크를 누르면 신상품이 표시됩니다. 각 카테고리 및 상품에 대해 다음 정보가 표시됩니다.

- 소형 이미지(상품 전용)
- 각 카테고리 또는 상품의 이름
- 상품을 식별하기 위한 간단한 설명
- 상품의 가격

카테고리 페이지에는 세트 상품 킷 또는 번들 형식의 기획 상품도 포함됩니다. 기획 상품에는 세트 상품 킷 또는 번들에 대한 이미지 및 간략한 설명도 들어 있습니다.

고객은 소형 이미지나 이름을 누릅니다. 그러면 시스템은 해당 페이지(A1, A2, A3, A4)를 표시합니다.

대체 플로우

A1: 고객이 카테고리를 선택함

고객이 카테고리를 선택하면 시스템은 사용 예제를 처음부터 다시 시작하여 다른 카테고리 페이지를 표시합니다.

A2: 고객이 상품을 선택함

고객이 상품을 선택하면 상품 표시 페이지 사용 예제에 설명된 대로 상품 페이지가 표시됩니다.

A3: 고객이 번들을 선택함

고객이 번들을 선택하면 번들 표시 페이지 사용 예제에 설명된 대로 번들 페이지가 표시됩니다.

A4: 고객이 세트 상품 키트를 선택함

고객이 패키지를 선택하면 패키지 표시 페이지 사용 예제에 설명된 대로 패키지 페이지가 표시됩니다.

예외 플로우

없음

판매 도우미

목적: 판매 도우미는 질문 및 고객이 선택할 수 있는 해당 응답 목록을 표시합니다. 각 응답에 따라 고객에게 표시되는 다음 질문이 결정됩니다. 질문에 대한 고객의 응답에 기초하여 상품 목록이 제안되고 표시됩니다.

행위자: 고객(등록 고객 및 게스트)

사전조건: 고객이 상점 페이지에 있을 수 있음

사후조건: 시스템이 항목 결과 목록을 리턴합니다(상품/세트 상품 키트/번들이 아닌 결과의 항목만 표시하도록 선택함)

행위자 조치, 기본 플로우:

1. 고객이 측면 막대에서 판매 도우미를 누릅니다.
2. 시스템이 판매 도우미 환영 페이지를 표시합니다. 이 첫 번째 페이지에는 환영 메시지/지시사항이 포함되고, 고객이 탐색하려는 카테고리(예: 남성의류 또는 여성의류)를 선택하도록 요구합니다.
3. 고객이 탐색하려는 카테고리를 선택합니다.
4. 시스템이 첫 번째 판매 도우미 질문/응답 페이지를 표시합니다. 이 페이지에는 첫 번째 질문 및 고객이 선택할 수 있는 해당 응답이 포함됩니다.
5. 고객이 응답을 선택합니다.
6. 고객이 응답을 누른 후, 시스템은 후속 판매 도우미 질문/응답 페이지를 표시합니다. 이 페이지에는 질문/응답 영역과 히스토리 영역이 있습니다. 질문/응답 영역은 질문과 고객이 선택할 수 있는 해당 응답을 표시합니다. 고객이 응답을 누르고 사전 정의된 추가 질문이 있으면 시스템이 다른 판매 도우미 질문/응답 페이지를 표시합니다. 고객이 응답을 누르고 더 이상 질문이 없으면 시스템이 제안된 모든 항목을 상품 비교 형식으로 표시합니다. 페이지의 맨 위 왼쪽 모서리에는 상품 비교 링크가 있습니다. 고객이 이 상품 비교 링크를 누르면 시스템이 지금까지 고객이 답

변한 질문에 기초하여 상품 및 항목 목록을 표시합니다. 히스토리 영역은 페이지의 맨 아래에 표시됩니다. 이 영역은 이전 질문과 지금까지 고객이 선택한 해당 응답을 표시합니다.

대체 플로우: 고객이 히스토리 영역에서 질문을 누릅니다. 고객이 히스토리 영역에서 질문을 누르면 시스템이 이전 질문에 대한 판매 도우미 질문/응답 페이지를 표시합니다. 그런 다음, 고객이 다른 응답을 선택할 수 있습니다. 고객이 응답을 누르고 사전 정의된 추가 질문이 있으면 시스템이 다른 판매 도우미 질문/응답 페이지를 표시합니다. 고객이 응답을 누르고 더 이상 질문이 없으면 시스템이 제안된 모든 상품을 상품 비교 형식으로 표시합니다.

예외 플로우:
없음

비슷한 모델 소개, 나은 모델 소개 및 부속 상품

목적: 고객이 홈페이지 또는 카테고리 페이지에서 상품을 누릅니다. 설정된 경우, 비슷한 모델 소개, 나은 모델 소개 또는 부속 상품을 표시합니다(예를 들어 보통의 프론트면바지에서 클래식 벨트에 이르기까지의 부속 상품, 여성 잠옷에서 실크 잠옷까지의 나은 모델 소개, 남성적자무늬 복서 스타일에서 잠옷까지의 비슷한 모델 소개).

행위자: 고객(등록 고객 및 게스트)

사전조건: 해당 상품에 대한 비슷한 모델 소개, 나은 모델 소개 또는 부속 상품이 설정되어 있습니다. 상품 페이지가 표시됩니다.

사후조건: 상품 페이지에 비슷한 모델 소개, 나은 모델 소개 또는 부속 상품이 표시됩니다.

행위자 조치, 기본 플로우:

1. 고객이 상품을 누릅니다.
2. 상품 페이지는 상품에 대한 보다 자세한 내용이 표시됩니다. 해당 상품에 대해 비슷한 모델 소개, 나은 모델 소개 또는 부속 상품이 설정된 경우, 상품 페이지에 비슷한 모델 소개, 나은 모델 소개 또는 부속 상품이 표시됩니다. 각 비슷한 모델 소개, 나은 모델 소개 또는 부속 상품에 대해 소형 이미지, 각 상품의 이름 및 상품의 제공 가격 정보가 표시됩니다. 소형 이미지 및 이름은 해당 상품 페이지로 연결하는 링크가 됩니다. 이러한 상품이 비슷한 모델 소개인지, 나은 모델 소개인지, 아니면 부속 상품인지를 나타내는 문구가 표시됩니다(예를 들어, "몸차림을 완료하려면, 다음을 추가해 보십시오."(비슷한 모델 소개의 경우)).
3. 고객이 비슷한 모델 소개, 나은 모델 소개 또는 부속 상품을 누릅니다.
4. 상품을 누르면 상품 페이지가 표시됩니다.

대체 플로우: 고객이 비슷한 모델 소개, 나은 모델 소개 또는 부속 상품이 설정되지 않은 상품을 누릅니다. 상품에 대한 자세한 정보가 있는 일반 상품 페이지가 표시됩니다. 표시 상품 페이지 사용 예제를 참조하십시오.

예외 플로우: 없음

카테고리 페이지에 비슷한 모델 소개 표시

목적: 카테고리 페이지가 서브카테고리 및 상품 목록을 표시합니다. 비슷한 모델 소개가 설정된 경우에는 비슷한 모델 소개 카테고리도 표시됩니다. 예: 남성 바지 및 반바지부터 셔츠 및 상의까지 비슷한 모델 소개

행위자: 고객(등록 고객 및 게스트)

사전조건: 해당 카테고리에 대해 비슷한 모델 소개가 설정되어 있습니다. 서브카테고리 페이지가 표시됩니다.

사후조건: 서브카테고리 페이지에 비슷한 모델 소개가 표시됩니다.

행위자 조치, 기본 플로우:

1. 고객이 카테고리 링크를 누릅니다.
2. 시스템이 데이터베이스에서 선택된 카테고리 내의 서브카테고리 및 상품을 검색하고 카테고리 표시 사용 예제를 사용하여 카테고리 및 상품 정보를 표시합니다. 카테고리에 비슷한 모델 소개가 설정된 경우, 카테고리 페이지에 각 비슷한 모델 소개 카테고리의 이름이 표시됩니다. 또한 "조합 및 조화시켜 옷에 추가:"와 같이 비슷한 모델 소개 카테고리에 있음을 나타내는 문구도 있습니다. 이름은 해당 서브카테고리 표시 페이지에 링크됩니다.

대체 플로우: 고객이 비슷한 모델 소개가 설정되지 않은 서브카테고리를 누릅니다. 일반적인 서브카테고리 페이지가 표시됩니다.

예외 플로우: 없음

할인 배너 광고 보기

목적: 고객이 상점 홈페이지에서 다른 특별 판매의 배너 광고를 봅니다.

행위자: 고객(등록 고객 및 게스트)

사전조건: 각 할인 유형에 대해 배너 광고가 설정되어 있습니다.

사후조건: 홈페이지에 배너 광고가 표시됩니다.

행위자 조치, 기본 플로우:

1. 고객이 홈페이지로 이동합니다.
2. 홈페이지에 다음 4개의 배너 광고가 표시됩니다: 1) "무료 운송! 정보를 보려면 누르십시오." 2) "이브닝 드레스 구매시 이브닝 백 무료 증정" 3) "여성 스포츠 탱크탑 구매 후 두 번째 구매시 30% 할인" 4) "\$150 이상 구매시 15% 할인"
3. 고객이 배너 광고를 누릅니다. "무료 운송! 정보를 보려면 누르십시오."
4. 시스템이 무료 운송을 받을 수 있는 방법에 대한 정보와 조건을 보여주는 무료 운송 정보 페이지를 표시합니다.
5. 고객이 배너 광고를 누릅니다. "이브닝 드레스 구매시 이브닝 백 무료 증정"
6. 시스템은 지시사항이나 할인 조건과 같은 할인 정보를 표시하는 자세히 보기 페이지를 표시합니다. 정보 페이지에서 단어 "검은색 이브닝 백"은 항목 표시 페이지로 연결되는 링크이고, 단어 "이브닝 드레스"는 이브닝 백의 상품 표시 페이지로 연결되는 링크입니다.
7. 고객이 "이브닝 백" 링크를 누르면 시스템이 사은품, 즉, 검은색 이브닝 백의 항목 표시 페이지를 표시합니다. 이 사은품 표시 페이지에 "이브닝 드레스 구매시 이브닝 백 무료 증정"과 유사한 설명이 표시됩니다. 또한 항목 표시 페이지는 정보 페이지로도 링크됩니다. 마찬가지로, 고객이 "이브닝 드레스" 링크를 누르면 시스템이 이브닝 드레스의 상품 표시 페이지를 표시합니다. 이 상품 표시 페이지에 "이브닝 드레스 구매시 이브닝 백 무료 증정"과 유사한 설명이 표시됩니다. 상품 표시 페이지에는 정보 페이지로 연결되는 링크도 있습니다.

주: 사은품은 "이브닝 백" 상품의 하위 항목인 "검은색" 이브닝 백입니다. 이 검은색 이브닝 백은 상품 페이지에 특정 속성 "색상=검은색"으로 표시됩니다.

8. 고객이 배너 광고를 누릅니다. "여성 스포티 탱크탑 구매 후 두 번째 구매시 30% 할인"
9. 시스템은 지시사항이나 할인 조건과 같은 할인 정보를 표시하는 자세히 보기 페이지를 표시합니다. 예를 들어, 고객이 여러 개의 탱크탑을 구매하는 경우에도 하나의 탱크탑에 대해서만 30% 할인을 받을 수 있습니다. 할인을 받으려면 같은 속성의 탱크탑을 구매해야 합니다. 정보 페이지에서 단어 "스포츠 탱크탑"은 상품 표시 페이지로 연결되는 링크입니다.
10. 고객이 이 링크를 누르면 시스템이 여성 스포티 탱크탑의 상품 표시 페이지를 표시합니다. 이 상품 표시 페이지에는 "스포츠 탱크탑 구매 후 두 번째 구매시 30% 할인"과 같은 특별 판매 설명이 표시됩니다. 상품 표시 페이지에는 정보 페이지로 연결되는 링크도 있습니다. 상품 표시 페이지는 또한 지시사항이나 할인 조건과 같은 할인 정보를 표시합니다.
11. 고객이 배너 광고를 누릅니다. "\$150 이상 구매시 15% 할인"
12. 시스템이 지시사항, 할인 조건 등을 보여주는 정보 페이지를 표시합니다. 이 페이지에는 홈페이지로 돌아가는 '홈페이지' 버튼이 있습니다.

대체 플로우: 없음

예외 플로우: 없음

\$100 이상 무료 운송

목적: 고객이 \$100 이상 구매하고 국내 우편일 경우 무료로 운송됩니다.

행위자: 고객(등록 고객 및 게스트)

사전조건: 주문 총계가 \$100.00을 넘습니다.

사후조건: 무료로 운송됩니다.

행위자 조치, 기본 플로우:

1. 고객이 상품 표시 페이지에서 **장바구니**에 추가를 누릅니다.
2. 시스템이 **장바구니** 표시 사용 예제를 사용하여 장바구니 페이지를 표시합니다. 장바구니 페이지에는 모든 할인 배너 광고를 보여주는 홈페이지로 연결되는 링크가 있습니다.
3. 고객이 주문 시작을 누릅니다.
4. 장바구니 주문 시작 사용 예제가 사용됩니다. 운송 방법 선택 페이지에 무료 운송에 대한 특별 판매 설명이 표시됩니다. 고객이 국내 우편 운송 방법을 선택하면 할인을 받습니다. 그렇지 않으면 할인되지 않습니다. 국내 우편을 선택한 경우, 주문 정보 요약 페이지에서 운송 비용은 0입니다.

대체 플로우: 없음

예외 플로우: 없음

주: 총액이 무료 운송에 적합한지 여부는 다른 상품 레벨의 할인을 적용한 이후의 총계에 따라 달라집니다.

한 항목 구매 후 다음 항목 구매시 30% 할인

목적: 고객이 여성 스포티 탱크탑을 구매하고 두 번째 같은 항목을 구매할 때 30% 할인을 제공합니다.

행위자: 고객(등록 고객 및 게스트)

사전조건: 고객이 둘 이상의 스포티 탱크탑을 구매합니다.

사후조건: 고객은 스포티 탱크탑을 30% 할인받습니다.

행위자 조치, 기본 플로우:

1. 고객이 상품 표시 페이지에서 장바구니에 추가를 누릅니다.
2. 시스템이 장바구니 표시 사용 예제를 사용하여 장바구니 페이지를 표시합니다. 고객이 둘 이상의 스포티 탱크탑을 구매하는 경우, 시스템이 두 번째 탱크탑의 총계(주문 항목의 총계) 아래에 탱크탑에 대한 할인을 표시합니다(즉, -\$11.07 할인). 또한, 시스템이 주문 항목 설명 아래에 할인 설명(예: 스포티 탱크탑 구매 후 두 번째 구매시 30% 할인)도 표시합니다.
3. 고객이 주문 시작을 누릅니다.
4. 장바구니 주문 시작 사용 예제가 사용됩니다. 고객이 동일한 스포티 탱크탑을 두 개 이상 구매하는 경우, 주문 항목 중 하나에 대해 30% 할인을 받습니다. 주문 정보 요약 페이지에서 두 번째 스포티 탱크탑의 총계(즉, 주문 항목의 총계) 아래에 스포티 탱크탑에 대한 할인을 표시합니다(예: \$11.07 할인).

대체 플로우: 없음

예외 플로우: 없음

이브닝 드레스 구매시 사은품 증정

목적: 고객이 이브닝 드레스를 구매할 때 검은색의 이브닝 백을 무료로 받을 수 있습니다.

행위자: 고객(등록 고객 및 게스트)

사전조건: 고객이 이브닝 드레스를 구매해야 합니다.

사후조건: 이브닝 백이 무료로 제공됩니다.

행위자 조치, 기본 플로우:

1. 고객이 상품 표시 페이지에서 장바구니에 추가를 누릅니다.
2. 시스템이 장바구니 표시 사용 예제를 사용하여 장바구니 페이지를 표시합니다. 장바구니에 검은색 이브닝 백이 주문 항목으로 표시됩니다. 수량 필드의 경우, 텍스트 상자 대신 수량 값이 표시되어 고객이 수량을 갱신하지 못하도록 합니다. 시스템이 주문 항목 총계 아래에 이 주문 항목에 대해 "무료"를 표시합니다. 시스템이 주문 항목의 설명 아래에 할인 설명(예: "이브닝 드레스 구매시 이브닝 백 무료 증정")을 표시합니다.
3. 고객이 주문 시작을 누릅니다.
4. 장바구니 주문 시작 사용 예제가 사용됩니다. 주문 정보 요약 페이지에 무료 이브닝 백이 주문 항목으로 표시됩니다. 장바구니 페이지와 마찬가지로, 시스템이 주문 항목의 총계 아래에 이 주문 항목에 대해 "무료"를 표시합니다.

대체 플로우: 일부 주문 항목은 사용 가능하지만 일부 주문 항목은 사용 가능하지 않습니다. 고객이 주문을 두 개로 나누므로 이브닝 백과 이브닝 드레스는 서로 다른 주문

에 포함됩니다. 상품 재고 확인 페이지에 세 개의 옵션이 있습니다. 옵션 중 두 개는 주문 나누기와 관련됩니다. 언급된 옵션에 있는 설명: "이 경우, 추가 운송 비용을 지불해야 할 수 있고 일부 할인이 적용되지 않을 수도 있다는 점을 알고 있습니다." 이 경우, 주문이 분할된 후에는 이브닝 백이 무료가 아닙니다.

예외 플로우: 고객이 장바구니에 추가를 누르면 이브닝 드레스가 추가되지만, 검은색 이브닝 백은 재고가 없습니다. **ATP(Available To Promise) 사용:** 검은색 이브닝 백의 재고가 없는 경우 ATP를 사용하면 장바구니에 백이 추가됩니다. 상품 재고 확인 페이지에 무료 항목의 가능한 날짜가 표시됩니다. **ATP 사용 안함:** 검은색 이브닝 백의 재고가 없고 ATP를 사용하지 않으면 장바구니에 백이 추가되지 않습니다. 사은품이 사용 불가능하다는 메시지가 표시됩니다.

\$150 구매시 주문의 15% 할인

목적: 고객이 \$150.00 구매시 주문의 15%를 할인받을 수 있습니다.

행위자: 고객(등록 고객 및 게스트)

사전조건: 고객이 \$150.00을 구매합니다.

사후조건: 고객이 주문의 15%를 할인받습니다.

행위자 조치, 기본 플로우:

1. 고객의 주문 총계가 \$150(USD)을 넘습니다.
2. 그러면 고객이 세금을 부과하기 전에 총 구매액의 15%를 할인받습니다. 주문이 \$150을 초과하면 장바구니 페이지에 할인 설명(예: "\$150 이상 구매시 15% 할인")이 표시되고 이 주문 레벨 할인에 대해 장바구니 소계 아래에 할인 \$35.34와 같은 정보가 표시됩니다. 이 할인은 주문 정보 요약 페이지에 표시됩니다. 소계 위에 할인을 표시하는 별도의 행이 표시됩니다.

주: 주문에 쿠폰이 적용된 경우, 총액이 15% 할인에 적합한지 여부는 쿠폰 적용 후의 총계에 따라 달라집니다.

대체 플로우: 없음

예외 플로우: 없음

전자 우편 주소 설정/전자 우편 옵션 수신

목적: 등록하고 관심있는 내용에 대해 전자 우편을 수신할 지를 선택합니다. 옵션으로는 남성의를류, 여성의를류 및 특별용품이 있습니다.

행위자: 게스트 고객

사전조건: 상점에 대해 하나의 기본 전자 우편 캠페인이 설정되고, 남성의류, 여성의류 또는 특별용품에 관심있는 사용자 프로파일을 대상으로 합니다. 인바운드 및 아웃바운드 메시지의 전자 우편 계정은 관리 콘솔에서 설정됩니다. 게스트 고객은 새 등록 페이지에 있습니다.

사후조건: 고객이 전자 우편 주소를 제공하고 관심 항목을 선택합니다. 세 개의 관심 항목을 선택하는 경우, 다음에 전자 우편 활동이 스케줄될 때 각 관심 항목에 대한 전자 우편을 수신하게 됩니다.

행위자 조치, 기본 플로우:

1. 고객이 새 등록 페이지의 전자 우편 필드에 a@b.c 형식으로 입력합니다.
2. 전자 우편 주소가 이 형식으로 표시됩니다.
3. 고객이 "전자 우편 수신" 선택란을 선택합니다.
4. 고객이 "관심 항목을 선택하십시오" 다중 선택(선택란)에서 세 가지 관심 항목인 "남성의류" 및/또는 "여성의류" 및/또는 "특별용품" 중에서 선택합니다.
5. 0개 이상의 선택란이 최대 세 개까지 선택됩니다.
6. 고객이 등록 페이지의 기타 필드를 채우고 제출을 누릅니다.
7. 성공적으로 등록됩니다. 남성의류를 선택하면 고객이 정장 셔츠에 대한 설명을 포함하는 전자 우편을 수신하게 됩니다. 여성의류를 선택하면 고객이 이브닝 드레스에 대한 설명을 포함하는 전자 우편을 수신하게 됩니다. 특별 용품을 선택하면 고객이 모든 할인(무료 운송, 사은품 등)을 포함하는 전자 우편을 수신합니다. 모든 전자 우편은 개별적으로 전송됩니다.

행위자 조치, 대체 플로우:

1. 고객이 새 등록 페이지의 전자 우편 필드에 a@b.c 형식으로 입력합니다.
2. 전자 우편 주소가 이 형식으로 표시됩니다.
3. 고객이 "전자 우편 수신" 선택란을 선택하지 않습니다.
4. 고객이 "관심 항목을 선택하십시오" 선택란에서 세 가지 관심 항목인 "남성의류", "여성의류" 또는 "특별용품" 중 0개 이상을 선택합니다.
5. 고객이 등록 페이지의 기타 필드를 채우고 제출을 누릅니다.
6. 성공적으로 등록되고 고객이 전자 우편 뉴스레터를 수신하지 않습니다.

예외 플로우: 없음

등록 고객의 전자 우편 주소 갱신/전자 우편 옵션 수신

목적: 개인 전자 우편 주소를 갱신하거나 관심을 변경하거나 등록 취소합니다.

행위자: 등록 고객

사전조건: 상점에 대해 하나의 기본 전자 우편 캠페인이 설정되고, 남성의류, 여성의류 또는 특별용품에 관심있는 사용자 프로파일을 대상으로 합니다. 등록 고객이 로그인되어 있고 개인정보 갱신 페이지에 있습니다.

사후조건: 고객이 전자 우편 주소를 갱신하고 관심 항목을 변경합니다. 하나 이상의 관심 항목을 선택하면 고객이 이에 따라 전자 우편을 수신합니다. 고객이 "전자 우편 수신" 상자를 선택 취소하면 다음에 전자 우편 활동이 스케줄될 때 전자 우편이 이 고객에게 전송되지 않습니다.

행위자 조치, 기본 플로우:

1. 고객이 개인정보 갱신 페이지에서 전자 우편 필드를 a@b.c 형식으로 갱신합니다.
2. 전자 우편 주소가 이 형식으로 표시됩니다.
3. 고객이 "전자 우편 수신" 선택란을 선택하지 않습니다.
4. 고객이 등록 페이지의 기타 필드를 채우고 제출을 누릅니다.
5. 세 관심 항목 중 아무 것도 선택하지 않으면 전자 우편 활동이 스케줄될 때 전자 우편이 이 고객에게 전송되지 않습니다.

예외 플로우: 없음

문제점: 현재, 등록 명령은 전자 우편 형식이 올바른지 확인하지 않습니다. 따라서, 전자 우편이 올바르지 않으면 고객이 전자 우편을 수신할 수 없습니다.

상품 표시 페이지

상품 페이지는 상품에 대한 보다 자세한 내용을 표시합니다.

행위자

고객

기본 플로우

고객은 카테고리 페이지에서 상품을 선택합니다. 그러면 시스템은 데이터베이스에서 상품 정보를 검색하여 선택된 상품에 대한 자세한 정보가 수록된 페이지를 표시합니다. 상품 페이지는 다음 정보를 표시합니다.

- 상품 이름
- 자세한 설명
- 가격
- 상품의 전체 크기 이미지
- 상품이 다양한 경우 속성 목록(크기 및 색상 및 각 속성에 대한 값 목록(색상의 경우 빨간색 및 파란색, 크기의 경우 대형 및 초대형))

- 수량을 입력할 수량 상자(기본값은 1)

그런 다음, 고객은 각 속성에 대해 적절한 값을 선택하고 **장바구니에 추가**를 누릅니다. 시스템이 선택된 항목을 장바구니에 추가하고 **장바구니 표시 사용 예제**에 설명된 대로 장바구니 페이지를 표시합니다.

고객이 **찜 목록**에 추가를 누를 수도 있습니다. 고객이 이를 수행할 경우, 시스템은 찜 목록에 세트 상품 카드를 추가하고 찜 목록에 **항목 추가 사용 예제**에 설명된 대로 찜 목록을 표시합니다.

대체 플로우

없음

예외 플로우

없음

장바구니 표시

고객이 장바구니를 통해 구매하기로 선택한 상품을 보고 편집할 수 있습니다.

행위자

고객

기본 플로우

고객이 장바구니를 누릅니다. 그러면 시스템은 장바구니의 콘텐츠를 표시하는 페이지를 표시합니다. 장바구니의 상품 목록이 표시됩니다. 이러한 각 상품에 대해 다음 정보가 표시됩니다.

- 수량
- 간단한 상품 설명
- 항목의 속성 이름과 속성값 쌍(예: 크기와 대)
- 단가
- 총 가격

시스템은 세금 및 운송비를 제외한 총 주문 비용도 표시합니다.

고객이 **총계 갱신**을 누르면 A1: 총계 갱신이 수행됩니다.

고객이 **제거**를 누르면 A2: 장바구니에서 항목 제거가 수행됩니다.

고객이 **주문 시작**을 누르면 A3: 장바구니 갱신 및 주문 시작이 수행됩니다.

고객이 계속 쇼핑하기를 누르면 시스템이 고객이 장바구니 페이지로 오기 전에 있었던 페이지와 같은 페이지를 표시합니다. 사용 예제가 끝납니다.

고객이 바로 주문하기를 누르면 시스템이 바로 주문하기 사용 예제에 설명된 대로 바로 주문하기: 주문 정보 요약 페이지를 표시합니다.

서브플로우

A1: 총계 갱신

고객이 항목 수량을 갱신하기 위해 텍스트 상자에 새 수량을 입력한 후 총계 갱신을 누릅니다. 장바구니의 항목 수량이 갱신됩니다. 항목의 새 수량이 0이면 장바구니에서 항목이 제거됩니다.

A2: 장바구니에서 항목 제거

장바구니에서 항목을 삭제하기 위해 고객은 항목에 해당하는 항목 제거를 누릅니다. 시스템이 장바구니에서 항목을 제거합니다.

A3: 장바구니 갱신 및 주문하기

시스템은 장바구니에 있는 항목의 수량을 변경하고 주문 시작 처리를 시작합니다. 장바구니 주문 시작 사용 예제를 참조하십시오.

예외 플로우

E1: 장바구니가 비어 있음

장바구니에 항목이 없으면 시스템이 장바구니가 비어 있다는 메시지를 표시합니다.

수량 필드에 문자와 같이 올바르지 않은 숫자가 입력되면 장바구니 페이지는 오류 메시지와 함께 다시 표시됩니다.

주문 보기

고객은 주문 상태를 추적하고 볼 수 있습니다.

행위자

고객

기본 플로우

고객이 회원 정보를 누른 후 주문 보기를 누릅니다. 그러면 시스템은 고객이 제출한 모든 주문을 표시하는 주문 상태 페이지를 표시합니다. 고객이 주문을 제출하지 않은 경우, E1: 주문이 없음이 수행됩니다.

각 주문에 대해 다음과 같은 정보가 표시됩니다.

- 주문 번호(주문 정보 페이지에 링크됨)

- 주문 날짜
- 주문 상태
- 총액

고객이 주문에 대한 추가 정보를 보기 위해 주문 번호를 누를 수 있습니다. 그러면 시스템은 주문 정보 페이지를 표시합니다. 주문 정보 페이지는 주문의 각 상품에 대해 다음 정보를 표시합니다.

- 수량
- 간단한 상품 설명
- 속성(크기 및 색상) 및 각 속성에 대한 값(색상에는 빨간색 및 파란색, 크기에는 대 및 특대)
- 단가
- 총 가격
- 전체 주문에 대한 운송 날짜
- 추적 ID 번호

예외 플로우

E1: 주문이 없음

시스템이 이 고객과 연관된 주문을 찾을 수 없으면 다음과 같은 오류 메시지를 표시합니다.

주문이 없음 그러면 고객은 홈페이지로 돌아가거나 회원 정보를 누를 수 있습니다.

바로 주문하기 프로파일 작성

등록된 고객이 바로 주문하기 기능을 사용하려면 먼저 바로 주문하기 프로파일을 작성해야 합니다.

행위자: 등록 고객

기본 플로우

고객이 회원 정보를 누른 후, 프로파일 작성 또는 갱신을 눌러 사용 예제를 시작합니다.

시스템이 바로 주문하기 프로파일 페이지를 표시합니다.

1. 지불 청구 주소에는 다음과 같은 필드가 들어 있습니다.

- 이름
- 성
- 주소

- 구/군/시
- 시/도
- 우편번호
- 국가/지역
- 전화번호

주: 기본 지불 청구 주소가 이미 있으면 시스템이 페이지를 미리 채웁니다.

2. 운송 주소에는 다음과 같은 필드가 들어 있습니다.

- 이름
- 성
- 주소
- 구/군/시
- 시/도
- 우편번호
- 국가/지역
- 전화번호

주: 기본 운송 주소가 이미 있으면 시스템이 페이지를 미리 채웁니다.

운송 주소에는 지불 청구 주소와 동일 선택란도 있습니다. 선택란을 선택하면 운송 주소는 지불 청구 주소와 동일하게 됩니다.

3. 운송 방법에는 다음과 같은 정보가 들어 있습니다.

- 운송 방법의 이름
- 운송 비용 정보
- 운송 시간

주: 기본적으로 고객이 마지막으로 선택한 운송 방법이 선택됩니다.

4. 지불 정보에는 다음과 같은 정보가 포함됩니다.

- 신용 카드 유형
- 카드 번호
- 만기 월
- 만기 연도

고객이 정보를 입력하거나 편집한 후 제출을 누릅니다. 시스템이 정보를 저장하고 새 주소 추가 사용 예제에 설명된 대로 주소 정보를 추가합니다. 그런 다음, 시스템이 회원 정보 페이지를 표시합니다.

바로 주문하기

고객이 이전에 바로 주문하기 프로파일을 작성한 경우, 운송 및 지불 청구 정보를 입력하지 않고도 주문을 완료할 수 있습니다.

행위자: 고객

기본 플로우

고객이 장바구니에 상품을 추가한 후, 바로 주문하기를 눌러 사용 예제를 시작합니다. 그러면 시스템은 바로 주문하기: 주문 정보 요약 페이지를 표시합니다. 장바구니의 모든 항목에 대해 다음 정보가 표시됩니다.

- 수량
- 상품에 대한 간단한 설명
- 단가
- 총 가격

바로 주문하기: 주문 정보 요약 페이지에 다음과 같은 주문 정보도 포함됩니다.

- 소계
- 할인(있을 경우)
- 총 세금. 복수의 세금이 별도로 표시됩니다.
- 관세(있을 경우)
- 운송 방법을 감안한 운송 비용
- 총계
- 지불 청구 주소
- 운송 주소

시스템이 고객에게 다음 지불 정보를 입력하도록 요구합니다.

- 신용 카드 유형
- 카드 번호
- 만기 월
- 만기 연도

주: 고객이 바로 주문하기 프로파일 작성 사용 예제에 설명된 대로 바로 주문하기 프로파일에 신용 카드 정보를 작성했다면 지불 정보 필드가 미리 채워집니다.

고객이 주문 정보 요약을 검토하고 지금 주문을 누릅니다. 시스템이 주문을 완료하고 주문 확인 페이지를 표시합니다.

대체 플로우: 없음

예외 플로우

E1: 고객이 바로 주문하기 프로파일을 가지고 있지 않음

고객이 바로 주문하기를 완료하려면 먼저 바로 주문하기 프로파일 작성 사용 예제에 설명된 대로 바로 주문하기 프로파일을 작성해야 합니다. 시스템이 지불 청구 주소, 운송 주소 또는 운송 방법을 찾지 못하면 고객이 바로 주문하기 프로파일을 작성해야 함을 알리는 오류 메시지가 표시됩니다.

E2: 고객이 등록되지 않음

게스트 고객이 바로 주문하기를 사용하려는 경우, 시스템은 고객에게 바로 주문하기 옵션을 사용하기 전에 먼저 등록하고 바로 주문하기 프로파일을 작성하라는 오류 메시지를 표시합니다.

E3: 신용 카드 정보가 올바르지 않음

바로 주문하기 프로파일에 입력한 신용 카드 번호가 올바르지 않거나 만기되었으면 시스템이 오류 메시지를 표시합니다.

장바구니 주문 시작

고객이 장바구니에 표시된 상품의 가격을 지불할 때 주문을 확인하고 제출합니다.

행위자: 고객

기본 플로우

고객이 주문 시작을 눌러 사용 예제를 시작합니다.

시스템이 지불 청구 주소 페이지를 표시합니다. 고객이 주소록에 최소한 하나의 주소를 가지고 있는 경우, 시스템은 고객에게 주소록에 있는 주소 중 하나를 지불 청구 주소로 선택하도록 프롬프트합니다. 고객이 주소를 선택하거나 새 주소 작성을 누를 수 있습니다. 고객이 새 주소 작성을 누르면 새 주소 추가 사용 예제를 사용하여 새 주소가 추가됩니다. 그런 다음 고객은 주소를 선택합니다. 시스템은 선택된 주소를 주문에 대한 지불 청구 주소로 설정합니다. 고객이 주소록에 주소를 가지고 있지 않으면 A1 지불 청구 주소 추가가 수행됩니다.

시스템이 운송 주소 페이지를 표시합니다. 주소록에 주소 목록이 표시됩니다. 고객이 목록에서 적절한 운송 주소를 찾으면 이 주소를 선택합니다. 그렇지 않으면 고객이 새 주소 작성을 누르고 (새 주소 추가 사용 예제)를 사용하여 새 주소를 추가합니다. 시스템은 선택된 주소를 주문의 운송 주소로 설정합니다.

시스템은 운송 주소에 적절한 운송 방법 목록을 표시합니다. 운송 방법마다 다음 정보가 표시됩니다.

- 간단한 설명

- 운송 비용:
 - 주문당 고정 운송 비용
 - 주문한 항목당 운송 비용
- 대략 운송 시간

고객은 운송 방법을 선택합니다. 시스템은 선택된 방법을 주문의 운송 방법으로 설정합니다.

주: 운송 주소 및 운송 방법은 각 주문 항목에 대해 지정됩니다.

시스템은 주문에 있는 각 항목에 대한 재고와 그 재고에 따라 항목 운송의 여러 선택 항목을 표시합니다. 주문의 각 상품에 대해 시스템이 다음 정보를 표시합니다.

- 수량
- 간단한 상품 설명
- 속성값(예를 들어, 크기: x = 대형, 색상: 파란색)
- 앞으로의 재고를 기본으로 한 예상 사용 가능한 날짜
- 제거 버튼(주문에서 항목 제거시)

다른 항목은 재고에 있는데 일부 항목이 재고에 없을 경우, 상품 재고 확인 페이지가 표시됩니다. 고객은 세 가지 운송 환경설정 중 하나를 선택합니다.

- 옵션 1, 전체 주문이 운송 준비가 될 때까지 기다립니다. 시스템은 전체 주문의 예상 사용 가능한 날짜를 표시합니다.
- 옵션 2, 사용 가능한 항목은 지금 운송하고 나머지는 나중에 운송합니다.
- 옵션 3, 사용 가능한 항목은 지금 운송하고 나머지는 나중에 구매할 수 있도록 장바구니에 둡니다.

그런 다음, 고객은 주문의 운송 환경설정을 선택합니다.

주: 모든 항목이 사용 가능하면 고객이 각 항목의 사용 가능한 날짜를 볼 수 없습니다.

시스템은 상품 정보를 표시할 뿐 아니라 주문 정보에 대한 세부사항도 표시합니다. 주문 내의 각 상품에 대해 시스템은 다음 정보를 표시합니다.

- 간단한 상품 설명
- 속성값(예를 들어, 크기: x = 대형, 색상: 파란색)
- 수량
- 단가
- 총 가격
- 시스템은 다음 정보도 표시합니다.
 - 지불 청구 주소

- 운송 주소
- 소계(주문한 모든 상품의 총계)
- 할인(있을 경우)
- 총 세금(여러 세금은 별도로 표시됨)(있을 경우)
- 관세(있을 경우)
- 운송 방법을 감안한 운송 비용
- 고객에게 청구할 총계
- 예상 운송 날짜(맨 위에 표시)

주: 운송 주소 및 운송 방법은 각 주문 항목에 대해 표시됩니다.

시스템은 사용자에게 신용 카드 정보를 입력하도록 프롬프트합니다. 다음 정보가 필요합니다.

- 신용 카드 유형(예를 들어, Visa(R) 또는 MasterCard(R))
- 카드 번호
- 만기 월
- 만기 연도

고객이 신용 카드 정보를 입력하고 지금 주문을 누릅니다. 시스템은 지불 정보를 저장하고(E1) 이 주문에 대한 다음 정보가 있는 확인 페이지를 표시합니다.

- 주문번호
- 소계(주문한 모든 상품 총계)
- 총 세금
- 운송
- 할인(있을 경우)
- 총계

고객은 나중에 참조할 수 있도록 페이지를 인쇄합니다.

대체 플로우

A1: 지불 청구 주소 추가

고객에게 새 주소를 추가하도록 프롬프트합니다. 고객이 새 주소 추가 사용 예제를 사용하여 주소를 입력합니다. 시스템은 새 주소를 주문에 대한 지불 청구 주소로 설정합니다. 사용 예제는 계속됩니다.

예외 플로우

E1: 신용 카드 번호가 올바르지 않음

시스템은 신용 카드 번호의 유효성을 확인합니다. 확인에 실패하면 시스템은 다

음과 같은 오류 메시지를 표시하고
올바르지 않은 신용 카드 번호 고객에게 정보를 다시 입력하도록 프롬프
트합니다. 사용 예제는 계속됩니다.

E2: 신용 카드가 만기됨

신용 카드의 만기 날짜가 현재 날짜보다 이전 날짜이면 시스템은 오류 메시지
를 표시합니다. 사용 예제가 처음부터 다시 시작됩니다.

서브카테고리 페이지 문제점 해결

FashionFlow, ToolTech, Commerce Plaza 또는 Supplier Marketplace에서 상품을 작
성할 때 이에 관한 간단한 설명을 지정해야 합니다. 서브카테고리 페이지에 상품이 표
시될 때 JSP 파일은 데이터베이스에서 간단한 설명을 사용합니다. 간단한 설명을 지정
하지 않으면 서브카테고리 페이지의 목록에 상품 설명이 표시되지 않습니다.

제 7 장 FashionFlow 학습

주: 이 장의 학습은 다음을 제외한 호스팅된 상점(상점 작성 마법사를 사용하여 작성된 상점)에 적용됩니다.

- 판매 도우미
- 전자 우편 옵션 작성 및 수신
- 상품 제품 및 상품 비교 사용

쿠폰 작성 및 사용

보여주기

이 학습에서는 FashionFlow의 다음 특징에 대해 설명합니다.

- WebSphere Commerce 액셀러레이터에서 쿠폰 특별 판매 작성
- 등록
- 바로 주문하기 프로파일
- 정상 주문
- 쿠폰 목록에 쿠폰 추가
- 쿠폰을 상품으로 교환

전제조건

이 학습을 시작하기 전에 FashionFlow 상점 아카이브에 기초하여 상점을 공개해야 합니다. 또한 바로 주문하기, 등록 및 쿠폰을 사용 가능하게 해야 합니다. 자세한 정보는 WebSphere Commerce 온라인 도움말에서 관리 콘솔에서 상점 아카이브 공개 및 WebSphere Commerce 액셀러레이터를 사용하여 상점 플로우 변경을 참조하십시오.

쿠폰 작성

다음 연습에서는 WebSphere Commerce 액셀러레이터를 사용하여 쿠폰 기능을 설치합니다.

상점의 쿠폰을 설정하려면 다음을 수행하십시오.

1. WebSphere Commerce 액셀러레이터를 여십시오. 사용자 역할에 따라 하나 이상의 메뉴가 표시됩니다.
2. 그 다음, 쿠폰 특별 판매를 작성하십시오.
 - a. 판매 계획 메뉴에서 쿠폰 특별 판매를 누르십시오. 현재 정의된 쿠폰 특별 판매 목록이 들어 있는 쿠폰 특별 판매 창이 표시됩니다.

- b. 새로 만들기...를 선택하여 새 쿠폰 특별 판매를 작성하십시오. 이제, 쿠폰 특별 판매 일반 정보 페이지가 표시됩니다.
 - c. 이름 텍스트 상자에 쿠폰 특별 판매 03을 입력하십시오.
 - d. 설명 텍스트 상자에 제공할 쿠폰에 대한 설명을 입력하십시오. 20% 주문 할인을 입력하십시오.
 - e. 이제, 이 쿠폰의 효력이 발생될 시기를 결정해야 합니다. 항상 효력을 발생하도록 선택하거나 지정된 기간을 선택할 수 있습니다. 지정된 기간을 선택하는 경우, 시작 날짜, 종료 날짜, 시작 시간 및 종료 시간을 입력해야 합니다. 이 옵션을 수행하기를 원합니다. 그러므로, 시작 날짜로 오늘 날짜(표시된 형식)를 입력하고, 종료 날짜로 오늘부터 일주일 후(표시된 형식)를 입력한 후, 7:00에 시작하여 23:00에 종료되도록 하십시오.
 - f. 다음을 선택하여 자세히 보기 페이지로 이동하십시오.
 - g. 통화 USD를 선택하십시오.
 - h. 제공한 쿠폰 수 아래에서 원하는 수를 선택하십시오.
 - i. 구매 조건 유형 아래에서 주문 유형을 선택하십시오. (쿠폰을 전체 주문이 아닌 특정 상품에 적용하려는 경우, 상품 유형을 선택합니다.)
 - j. 다음을 선택하여 주문 구매 조건 페이지로 이동하십시오.
 - k. 최소 금액 조건에 \$200.00을 입력하십시오. 이 값은 고객이 쿠폰 특별 판매를 수신하기 위해 구매해야 하는 최소 금액입니다. 최대 구매액 조건을 적용하려는 경우에도 여기에서 지정할 수 있습니다. 선택하면 금액을 입력해야 하는 텍스트 상자가 나타납니다. 그러나 이 경우 최대 금액을 입력하지 않습니다.
 - l. 다음을 선택하여 쿠폰 값 페이지로 이동하십시오.
 - m. 이제 쿠폰을 백분율로 사용할 것인지, 고정 금액을 사용할 것인지 결정하십시오. 이 경우, 주문의 20%를 할인받기로 했습니다. 여기에서는 쿠폰을 백분율로 사용을 선택하십시오.(고정 금액을 선택한 경우, 금액을 입력하는 텍스트 상자가 나타납니다.)
 - n. 완료를 눌러 쿠폰 특별 판매를 저장하십시오. 쿠폰 특별 판매 목록에 쿠폰 특별 판매가 표시되고 활성화로 자동 설정됩니다. 쿠폰 특별 판매가 성공적으로 작성되었음을 나타내는 메시지가 표시됩니다. 확인을 누르십시오.
 - o. 쿠폰 특별 판매 페이지로 돌아가서 쿠폰을 확인해야 합니다.
3. 이제, 광고 카피를 작성할 준비가 되었습니다.
- a. 마케팅 메뉴에서 광고 카피를 선택하십시오.
 - b. 새로 만들기...를 선택하여 새 쿠폰 특별 판매에 대한 일부 광고 카피를 작성하십시오. (기존 특별 판매의 요약 정보를 변경, 삭제 또는 삭제하려면 해당 옵션을 선택하십시오.) 이제, 일반 정의 페이지가 표시됩니다.
 - c. 광고 카피 이름 텍스트 상자에 쿠폰 특별 판매 03 광고 카피를 입력하십시오.

- d. 유형 드롭 다운 상자에서 이미지를 선택하십시오.
 - e. URL 드롭 다운 목록에서 쿠폰 특별 판매를 선택하십시오. 목록 표시를 눌러 쿠폰 특별 판매를 선택하십시오. 그러면 쿠폰 목록 페이지가 표시됩니다. 쿠폰 특별 판매 옆의 상자를 선택하십시오. 입력할 추가 정보가 있는 경우 이 페이지에 두 개의 사용자 정의 필드가 표시됩니다. 다음을 누르십시오. 그러면 설명 정의 페이지가 표시됩니다.
 - f. 위치 텍스트 상자에 상점 홈 디렉토리와 관련된(즉, `WAS_installpath/InstalledApps/WC_Enterprise_App_instancename.ear/wcstores.war/store_name`과 관련된) 플래시 또는 이미지 파일의 상대 경로 이름을 입력하십시오. `images/coupon_20_percent.gif`를 입력하십시오. (20% GIF를 작성하고 이것을 `/WebSphere/AppServer/installedApps/WC_Enterprise_App_instancename.ear/wcstores.war/storedir/images/`로 복사하십시오.)
 - g. 마케팅 텍스트 상자에 상점의 쿠폰 이미지에 표시할 텍스트를 입력하십시오.
 - h. 완료를 누르십시오. 광고 카피의 성공적인 작성을 나타내는 메시지가 표시됩니다. 확인을 누르십시오.
 - i. 광고 카피 페이지로 돌아가서 광고 카피를 확인해야 합니다. 선택하는 경우, 이 광고 카피를 선택한 후, 변경, 삭제 또는 요약 정보를 수신할 수 있습니다.
4. 캠페인을 작성하십시오.
- a. 마케팅 메뉴에서 캠페인을 선택하십시오. 현재 정의된 캠페인 목록을 포함하는 캠페인 창이 표시됩니다.
 - b. 새로 만들기...를 선택하여 새 캠페인을 작성하십시오. 일반 정의 페이지가 표시됩니다.
 - c. 캠페인 이름 FashionFlow 2 캠페인을 입력하십시오. \$200 구매시 주문의 20% 할인과 같은 캠페인 설명을 입력하십시오. 설명은 캠페인 목록 테이블에 표시되며 캠페인을 구별하는 데 도움을 줍니다. 다음 설명을 입력하십시오.
20% 주문 할인 쿠폰.
다음을 누르십시오.
비즈니스 목표 정의 페이지가 표시됩니다.
 - d. 캠페인 스폰서 및 캠페인 목표를 입력하십시오. 캠페인 소유자를 입력하십시오. 목표는 FashionFlow에 대한 소비자의 구매 증대입니다.
 - e. 완료를 눌러 캠페인을 저장하십시오. 캠페인의 성공적인 작성을 나타내는 메시지가 표시됩니다. 확인을 누르십시오. 캠페인은 캠페인 목록에 표시됩니다. 이 캠페인을 사용하려면 먼저 행사를 작성해야 합니다.
5. 캠페인 행사를 작성하십시오.
- a. 마케팅 메뉴에서 캠페인 행사를 선택하십시오. 현재 정의된 캠페인 행사 목록을 포함하는 캠페인 행사 창이 표시됩니다.

- b. 새로 만들기...를 선택하여 새 캠페인 행사를 작성하십시오. 이제, 일반 정의 페이지가 표시됩니다.
 - c. 캠페인 행사 이름 FashionFlow 2 쿠폰 특별 판매를 입력하십시오.
 - d. 행사 분류 드롭 다운 목록에서 쿠폰을 선택하십시오.
 - e. 설명 텍스트 상자에 FashionFlow 2 캠페인 특별 판매의 캠페인 행사와 같은 행사 설명을 입력하십시오.
 - f. 캠페인 드롭 다운 목록에서 캠페인을 선택하십시오. 이 경우에는 **FashionFlow 2** 캠페인입니다.
 - g. 다음을 눌러 표시될 동적 콘텐츠(항목) 정의 페이지로 이동하십시오.
 - h. 광고 표시를 선택한 후 쿠폰 광고를 선택하십시오.
 - i. 오른쪽 상자에서 이 캠페인 행사에 대해 올바르게 사용 가능한 광고 카피인 광고 카피 **03**을 선택하십시오.
 - j. 추가를 눌러 광고 카피를 선택한 광고 카피 상자에 추가하십시오.
 - k. 다음을 눌러 대상 고객 정의 페이지로 이동하십시오.
 - l. 모든 고객 대상을 선택하십시오. 대상 고객 프로파일을 선택하는 경우, 일부 고객 프로파일이 이미 정의되어 있어야 합니다.
 - m. 다음을 눌러 행사 시기 정의 페이지로 이동하십시오.
 - n. 이미 지정된 기간을 설정했으므로 매일을 선택하십시오.
 - o. 다음을 눌러 대상 고객 예상 행위 페이지로 이동하십시오. 고객 예상 행위가 이미 정의되어 있으면 여기에 표시됩니다.
 - p. 이 시나리오에서는 고객 예상 행위를 추가하지 않습니다. 완료 버튼을 눌러 이 캠페인 행사를 저장하십시오. 캠페인 행사가 성공적으로 작성되었음을 나타내는 메시지가 표시됩니다. 캠페인 행사가 캠페인 행사 목록에 표시됩니다. 이 행사를 변경, 복제 작성, 보류, 다시 시작 또는 삭제하려면 해당 옵션을 선택하고 마법사에 따라 단계를 완료하십시오.
6. 쿠폰 특별 판매를 스케줄하십시오.
- a. 마케팅 메뉴에서 **e-Marketing** 지점을 선택하십시오.
 - b. 이 목록에서 **StoreHomePage**를 선택하여 상점의 홈페이지에 쿠폰이 표시되도록 하십시오.
 - c. 스케줄 버튼을 선택하십시오. 그러면 캠페인 행사 스케줄링 페이지가 표시됩니다.
 - d. 새로 만들기...를 선택하여 새 캠페인 행사를 스케줄하십시오. 그러면 캠페인 행사 스케줄 페이지로 이동됩니다.
 - e. 선택한 캠페인 드롭 다운 목록에서 **FashionFlow 2** 캠페인을 선택하십시오.
 - f. 사용 가능한 캠페인 행사에서 **FashionFlow 2** 쿠폰 특별 판매를 선택하십시오.
 - g. 추가를 눌러 선택한 캠페인 행사 상자에 캠페인 행사를 추가하십시오.

- h. 이 캠페인 행사를 무기한으로 실행하기로 하고 해당 선택 항목을 선택하십시오.
확인을 눌러 스케줄 정보를 저장하십시오. 캠페인 행사가 스케줄된 것을 볼 수 있습니다. 스케줄을 변경하려면 스케줄을 선택한 후 변경하십시오.
- 7. 쿠폰 특별 판매를 보려면 브라우저에서 상점 첫화면 페이지를 다시 로드하십시오.

쿠폰 사용

다음 연습에서는 아버지의 벨트를 구매해야 합니다. 상점에 들어갈 때, 등록된 경우 쿠폰을 받을 수 있습니다. 따라서, 등록해야 합니다. 그런 다음, 쿠폰을 사용하여 주문의 20%를 할인받을 수 있습니다.

쇼핑을 시작하려면 다음을 수행하십시오.

1. FashionFlow 상점에서 등록을 누르십시오. 등록 페이지가 표시됩니다.
2. 등록 필드에 정보를 입력하십시오. 제출을 누르십시오. 회원 정보 페이지가 표시됩니다.
3. 회원 정보 페이지에서는 회원 정보를 관리할 수 있습니다. 회원 정보 페이지에는 바로 주문하기 프로파일 영역이 있습니다. 이제, 바로 주문하기 프로세스를 더 빠르게 수행할 수 있도록 바로 주문하기 프로파일을 설치하기로 결정해야 합니다. 프로파일 작성 또는 갱신을 누르십시오.
4. 바로 주문하기 프로파일 페이지에서 선호하는 운송 방법과 지불 정보 및 지불 청구 주소와 운송 주소를 입력하십시오. 이 학습의 목적을 위해 다음 신용 카드 정보를 입력하십시오.
 - a. 신용 카드 유형 드롭 다운 목록에서 **Visa**를 선택하십시오.
 - b. 카드 번호 필드에 4111111111111111을 입력하십시오.
 - c. 만기 월 드롭 다운 목록에서 10을 선택하십시오.
 - d. 만기 연도 드롭 다운 목록에서 2005를 선택하십시오.
5. 제출을 누르십시오. 회원 정보 페이지가 표시됩니다.
6. 홈을 누르십시오. 홈페이지가 표시됩니다. 이제, 홈페이지의 맨 아래에 쿠폰 광고 배너가 표시됩니다.
7. 배너에서 20% 할인 이미지를 눌러 쿠폰을 받으십시오. 쿠폰이 모든 주문에 유효하며 만기 날짜가 없음을 알리는 내 쿠폰 페이지가 표시됩니다.
8. 이제, 아버지의 새 벨트를 구매해야 하므로 **남성의류 > 부속상품**을 누르십시오. 남성의류의 부속상품 목록 페이지가 표시됩니다. 전형적인 벨트가 포함됩니다.
9. 전형적인 벨트를 누르십시오.
10. 수량 필드에 1을 입력하십시오.
11. 색상 목록에서 검은색을 선택하십시오.
12. 장바구니에 추가를 누르십시오. 장바구니가 표시됩니다. 장바구니의 항목을 검토하십시오.

13. 바로 주문하기를 누르십시오. 바로 주문하기 주문 요약 정보 페이지가 표시됩니다.
14. 쿠폰을 상품으로 교환하려면 쿠폰을 상품으로 교환을 누르십시오. 적용되는 쿠폰 페이지가 표시됩니다.
15. 모든 주문 쿠폰이 주문에 적용되므로, 쿠폰을 선택한 후 쿠폰 적용을 누르십시오. 주문 시작 - 주문 정보 요약 페이지가 표시됩니다. 쿠폰 할인이 적용된 것을 볼 수 있습니다.
16. 지불 청구 및 운송 정보를 검토하십시오.
17. 신용 카드 정보를 입력하십시오. 이 학습의 목적을 위해 위의 4단계에서 설명된 신용 카드 정보를 반복하십시오.
18. 주문이 올바르면 지금 주문을 누르십시오. 주문 정보를 자세히 보여주는 주문 확인 페이지가 표시됩니다.

비슷한 모델 소개 사용

보여주기

이 학습에서는 FashionFlow의 다음 특징에 대해 설명합니다.

- 구매 플로우
- 정상 주문
- 비슷한 모델 소개

전제조건

이 학습을 시작하기 전에 FashionFlow 상점 아카이브에 기초하여 상점을 공개해야 합니다. 자세한 정보는 관리 콘솔에서 상점 아카이브 공개를 참조하십시오.

비슷한 모델 소개 사용

다음 학습에서는 비슷한 모델 소개를 사용하여 쇼핑 선택 범위를 넓힙니다.

쇼핑을 시작하려면 다음을 수행하십시오.

1. 결혼 기념일이어서 남편의 의류를 구매하려고 합니다. FashionFlow 상점에서 남성 의류를 누르십시오. 남성의류 페이지가 표시됩니다. 바지가 필요하므로 바지와 반바지를 선택합니다.
2. 5개의 주머니가 있는 헐렁한 면바지를 구매하려고 합니다. 더 큰 이미지를 보려면 해당 항목을 누르십시오. 보는 중에 상점에서 긴소매 니트 셔츠를 추천합니다. 이 상품이 매우 적절하다고 생각합니다. 그러므로, 남편을 위해 바지와 셔츠를 구매하기로 합니다.
 - a. 먼저, 면바지를 구매하십시오.
 - 1) 수량 필드에 1을 입력하십시오.

- 2) 색상 드롭 다운 목록에서 갈색을 선택하십시오.
 - 3) 크기 드롭 다운 목록에서 대형을 선택하십시오.
 - 4) 장비구니에 추가를 누르십시오. 바지가 있는 장비구니가 표시됩니다.
- b. 이제, 긴소매 니트 셔츠를 구매하십시오.
- 1) 장비구니 페이지에서 장비구니에 추가한 바지를 누르십시오. 그러면 5개의 주머니가 있는 헐렁한 면바지 상품 페이지로 다시 돌아옵니다.
 - 2) 긴소매 니트 셔츠를 누르십시오.
 - 3) 수량 필드에 1을 입력하십시오.
 - 4) 크기 드롭 다운 목록에서 대형을 선택하십시오.
 - 5) 색상 드롭 다운 목록에서 검은색을 선택하십시오.
 - 6) 장비구니에 추가를 누르십시오. 장비구니 페이지가 표시됩니다.
3. 장비구니 페이지에서 주문 항목을 검토하십시오. 면바지 한 벌과 니트 셔츠 한 장이 있어야 합니다. 총계는 \$89.99입니다. 쇼핑을 마쳤다고 생각되어 주문 시작을 누릅니다.
 4. 주문 시작 - 지불 청구 주소 추가 페이지에서 지불 청구 주소 정보를 입력하십시오. 다음을 누르십시오.
 5. 주문 시작 - 운송 주소 선택 페이지에서 각 항목을 운송할 주소를 선택하십시오. 기념일 선물로 주문 항목을 포장하고 남편이 선물을 열어 보지 않도록 하기 위해 모든 항목을 자신에게 운송하기로 합니다. 다음을 누르십시오.
 6. 주문 시작 - 운송 방법 선택 페이지에서 특송을 선택하십시오. 다음을 누르십시오.
 7. 주문 시작 - 주문 정보 요약 페이지가 표시됩니다. 주문 정보를 검토하십시오.
 8. 주문을 완료하려면 신용 카드 정보를 입력하십시오. 이 학습의 목적을 위해 다음 정보를 입력하십시오.
 - a. 신용 카드 유형 드롭 다운 목록에서 **Visa**를 선택하십시오.
 - b. 카드 번호 필드에 4111111111111111을 입력하십시오.
 - c. 만기 월 드롭 다운 목록에서 10을 선택하십시오.
 - d. 만기 연도 드롭 다운 목록에서 2005를 선택하십시오.
 - e. 지금 주문을 누르십시오. 주문 정보를 자세히 보여주는 주문 확인 페이지가 표시됩니다.

X 구매시 시은품 증정

보여주기:

이 학습에서는 FashionFlow의 다음 특징에 대해 설명합니다.

- 구매 플로우

- 정상 주문
- WebSphere Commerce 액셀러레이터에서 규칙 기반 할인 작성
- FashionFlow의 할인 사용(고객이 지정된 상품(여성의 이브닝 드레스) 구매시 사은품(이브닝 백) 증정)

전제조건

이 학습을 시작하기 전에, FashionFlow 상점 아카이브에 기초하여 상점을 공개해야 합니다. 자세한 정보는 [관리 콘솔에서 상점 아카이브 공개](#)를 참조하십시오.

할인 작성: 이브닝 드레스 구매시 무료 이브닝 백 수령

주: FashionFlow에는 포함된 데이터에 기본 할인을 제공합니다. 이 데이터를 구성하고 활성화하기만 하면 됩니다. 필수 단계에 대해서는 31 페이지의 『파트 1: FashionFlow를 기초로 상점 공개 및 구성』에서 할인 정보를 참조하십시오. 이 학습에서는 더 자세한 단계를 제공하고 설명 변경과 같이 제공된 데이터를 선택적으로 수정할 수 있습니다. 할인을 이미 설정한 경우, 이러한 단계를 완료할 필요가 없습니다.

1. WebSphere Commerce 액셀러레이터를 여십시오. 사용자 역할에 따라 하나 이상의 메뉴가 표시됩니다.
2. 판매 계획 메뉴에서 **상품 특별 판매**를 선택하십시오. 상품 특별 판매 창이 표시됩니다.
3. 무료 백 옆의 상자를 선택하고 수정을 누르십시오. 특별 판매 특성 창이 열립니다.
4. 측면 메뉴에서 **상품 선택**을 누르십시오. 상품 선택 창이 열립니다.
5. **상품 찾기**를 누르십시오. 상품 검색 창이 열립니다.
 - a. 이름 필드에 이브닝 드레스를 입력하고 검색을 누르십시오.
 - b. 검색 결과가 하나의 상품을 리턴합니다.
 - c. 이브닝 드레스(product-sku-nf-701) 옆의 상자를 선택하고 추가를 누르십시오.
6. 측면 메뉴에서 **구매시 사은품**을 선택하십시오. 구매시 사은품 창이 열립니다.
7. 이 창에서 상품 구매와 사은품을 연관시킵니다. 이때, 검색할 SKU가 필요합니다.
8. **상품 찾기**를 누르십시오. 상품 검색 창이 열립니다.
 - a. 이름 필드에 이브닝 백을 입력하고 검색을 누르십시오.
 - b. 이브닝 백(item-sku-nf-1072) 옆의 상자를 선택하고 추가를 누르십시오.
 - c. 추가 수량 필드에 1을 입력하십시오.
 - d. 고객이 한 벌의 이브닝 드레스를 구매하여 이브닝 백을 수령하기를 원하므로 **최소 구매 수량 지정**을 선택한 후 항목 필드에 1을 입력하십시오.
 - e. 확인을 누르십시오.
9. 대화 상자에서 **확인**을 누르십시오. 상품 특별 판매 창으로 돌아갑니다.

10. 이제, 사용자 자신의 상점을 반영하기 위해 FashionFlow에 포함된 기존 정보를 사용자 정의하십시오. 이 창에서 특별 판매에 대해 설명합니다. 특별 판매를 다시 선택하고 수정을 누르십시오. 특별 판매 특성 창이 열립니다.
 - a. 이 특별 판매에서 변경할 수 없는 freeBag이라는 이름이 이미 지정 대상됩니다.
 - b. 내부적으로 사용되는 설명을 입력하십시오.
이브닝 드레스 구매시 이브닝 백 무료 증정.
 - c. 더 짧은 고객 설명을 원하면 이 설명을 그대로 유지하십시오.
 - d. 고객에 대한 기존 설명을 바꾸십시오. 이 설명은 할인 정보에 표시됩니다. 이 설명에는 포기자 및 특별 판매 정보가 포함됩니다. 이 판매 설정은 여성의 이브닝 드레스를 구매하는 경우에만 적용됩니다. 백은 검은색만 있습니다. 사용 가능성에 기초하는 특별 판매. 이것은 온라인 고객 특별 판매용입니다. 판매 설정은 통지 없이 변경될 수 있습니다.
 - e. 우선순위를 변경하십시오(보통). 우선순위는 같은 구매에 적용할 수 있는 두 종류의 할인이 있는 경우에 적용됩니다. 하나의 할인만 적용할 수 있습니다. 우선순위에 따라 순위가 결정됩니다.
 - f. 판매 목표량을 입력하십시오. 이것은 화폐 총계입니다. 이 값을 1500.00으로 변경하십시오.
11. 이제, 특별 판매를 스케줄해야 합니다. 특별 판매 스케줄을 선택하십시오. 특별 판매 스케줄 창이 표시됩니다.
 - a. 특별 판매를 매일 또는 특정 일에만 사용 가능하게 할 것인지 선택하십시오. 이 특별 판매는 일주일 동안 매일 사용 가능합니다를 선택하십시오.
 - b. 특별 판매가 사용 가능한 기간을 선택하십시오. 이 특별 판매는 지정된 기간 중에만 유효합니다를 선택하십시오. 시작 날짜 2003 06 01 및 종료 날짜 2004 12 31을 입력하십시오. 또는, 제공된 달력을 사용하여 날짜를 선택할 수 있습니다. 달력을 사용하려면 아이콘을 누르십시오.
 - c. 특별 판매가 사용 가능한 기간을 선택하십시오. 특별 판매가 하루 종일 유효합니다.를 선택하십시오.
12. 이제, 특별 판매를 적용할 고객 그룹을 결정해야 합니다. 대상 프로파일 선택을 선택하십시오. 적용 가능한 고객 그룹 창이 표시됩니다.
 - a. 모든 고객에게 이 특별 판매 지정을 선택하십시오. 특정 고객 그룹을 선택하기로 한 경우, 사용 가능한 고객 그룹에서 선택합니다. 이러한 고객 그룹은 customerprofile.xml에 정의됩니다.
 - b. 확인을 눌러 이러한 창의 모든 변경사항을 저장하십시오.
13. 대화 상자에서 확인을 누르십시오. 주문 특별 판매 창으로 돌아갑니다.

규칙 기반 할인 활성화

1. 할인을 활성화하려면 상품 특별 판매 창에서 무료 백을 눌러 활성화하십시오.
2. 활성화를 누르십시오. 상태가 비활성에서 활성으로 변경됩니다.

할인 사용

다음 학습에서는 여성 이브닝 드레스를 구매합니다. 따라서, 구매시 무료 이브닝 백을 수령합니다.

쇼핑을 시작하려면 다음을 수행하십시오.

1. FashionFlow 상점에서 홈페이지에 이브닝 드레스 구매시 이브닝 백 무료 증정이라는 특별 판매가 표시됩니다. 참여해야 할 결혼식이 있고 이 결혼식이 매우 공식적이라는 점을 기억해 두십시오. 항상 새 드레스를 입는 것을 좋아하며, 관심을 끄는 이브닝 백을 사용할 수 있습니다.
2. 홈페이지에서 이브닝 드레스 구매시 이브닝 백 무료 증정을 누르면 사은품 증정 자세히 보기 페이지로 이동합니다. 이 페이지에서 특별 판매 조건을 볼 수 있으며 이 조건이 자신에게 적합하다고 생각합니다. 이 페이지에는 이브닝 드레스 및 이브닝 백에 대한 링크가 있습니다.
3. 이브닝 드레스 링크를 누르십시오. 그러면 이브닝 드레스 상품 페이지로 이동합니다. 드레스 모양 및 색상이 마음에 들고 결혼식에 입고갈 옷으로 완벽하다고 생각합니다.
4. 이제, 드레스 구매시 제공되는 무료 백을 보려고 합니다. 자세히 보기 링크를 누르면 사은품 증정 자세히 보기 페이지로 리턴합니다. 이 페이지에 이브닝 백 링크가 있으므로 이 링크를 누르십시오. 백이 마음에 들고 드레스와 잘 어울린다고 생각합니다. 그러므로, 드레스를 구매하기로 합니다.
5. 이브닝 드레스를 구매하려면 다음을 수행하십시오.
 - a. 여성의류를 누르십시오.
 - b. 드레스 및 스커트를 누르십시오.
 - c. 이브닝 드레스를 누르십시오.
 - d. 수량 필드에 1을 입력하십시오.
 - e. 색상 드롭 다운 목록에서 검은색을 선택하십시오.
 - f. 크기 드롭 다운 목록에서 중형을 선택하십시오.
 - g. 장바구니에 추가를 누르십시오. 장바구니 페이지가 표시됩니다.
6. 장바구니 페이지에서 주문 항목을 검토하십시오. 검은색의 이브닝 드레스와 검은색의 이브닝 백이 있어야 합니다. 총계는 \$149.00입니다. 이브닝 백 옆에 “무료”라는 단어와 할인에 대한 설명이 표시됩니다. 쇼핑을 마쳤다고 생각되어 주문 시작을 누릅니다.

7. 주문 시작 - 지불 청구 주소 추가 페이지에서 지불 청구 주소 정보를 입력하십시오. 다음을 누르십시오.
8. 주문 시작 - 운송 주소 선택 페이지에서 각 항목을 운송할 주소를 선택하십시오. 모든 항목을 자신에게 운송하기를 원합니다. 다음을 누르십시오.
9. 주문 시작 - 운송 방법 선택 페이지에서 특송을 선택하십시오. 다음을 누르십시오.
10. 주문 시작 - 주문 정보 요약 페이지가 표시됩니다. 주문 정보를 검토하십시오. 수령한 이브닝 백 옆에 “무료”라는 단어가 표시되는지 확인하십시오.
11. 주문을 완료하려면 신용 카드 정보를 입력하십시오. 이 학습의 목적을 위해 다음 정보를 입력하십시오.
 - a. 신용 카드 유형 드롭 다운 목록에서 **Visa**를 선택하십시오.
 - b. 카드 번호 필드에 4111111111111111을 입력하십시오.
 - c. 만기 월 드롭 다운 목록에서 10을 선택하십시오.
 - d. 만기 연도 드롭 다운 목록에서 2005를 선택하십시오.
 - e. 지금 주문을 누르십시오. 주문 정보를 자세히 보여주는 주문 확인 페이지가 표시됩니다.

\$X 구매시 무료 운송

보여주기

이 학습에서는 FashionFlow의 다음 특징에 대해 설명합니다.

- 구매 플로우
- 정상 주문
- WebSphere Commerce 액셀러레이터에서 규칙 기반 할인 작성
- FashionFlow의 할인 사용(고객이 \$100 이상 구매하고 국내 우편을 선택하는 경우 무료로 운송됨)

전제조건

이 학습을 시작하기 전에, FashionFlow 상점 아카이브에 기초하여 상점을 공개해야 합니다. 자세한 정보는 [관리 콘솔에서 상점 아카이브 공개](#)를 참조하십시오.

할인 작성: \$100 구매하고 국내 우편시 무료 운송

주: FashionFlow에는 포함된 데이터에 견본 할인을 제공합니다. 이 데이터를 구성하고 활성화하기만 하면 됩니다. 필수 단계에 대해서는 31 페이지의 『파트 1: FashionFlow를 기초로 상점 공개 및 구성』에서 할인 정보를 참조하십시오. 이 학

습에서는 더 자세한 단계를 제공하고 설명 변경과 같이 제공된 데이터를 선택적으로 수정할 수 있습니다. 할인을 이미 설정한 경우, 이러한 단계를 완료할 필요가 없습니다.

1. WebSphere Commerce 액셀러레이터를 여십시오. 사용자 역할에 따라 하나 이상의 메뉴가 표시됩니다.
2. 판매 계획 메뉴에서 주문 특별 판매를 누르십시오. 주문 특별 판매 창이 표시됩니다.
3. 무료 운송 옆의 상자를 선택하십시오. 수정을 선택하십시오. 특별 판매 특성 창이 열립니다.
4. 측면 메뉴에서 운송 비용 할인을 선택하십시오. 운송 비용 할인 창이 열립니다.
 - a. 무료 운송 옵션이 이미 선택되어 있습니다.
 - b. 운송 방법의 드롭 다운 메뉴에서 국내 우편을 강조 표시해야 합니다.
 - c. 고객이 무료 운송을 수신할 수 있는 최소 자격을 선택하십시오. 먼저, 이 할인의 최소 자격 지정을 선택하십시오. 그런 다음, 구매 총계로 100.00을 입력하십시오.
 - d. 상품 특별 판매와 함께 이 할인 적용 상자를 선택하십시오.
 - e. 확인을 누르십시오.
5. 이제, 사용자 자신의 상점을 반영하기 위해 FashionFlow에 포함된 기존 정보를 사용자 정의하십시오. 측면 메뉴에서 특별 판매 특성을 선택하십시오. 특별 판매 특성 창이 열립니다. 이 창에서 특별 판매에 대해 설명합니다.
 - a. 이 특별 판매에 변경할 수 없는 freeShipping이라는 이름이 이미 지정됩니다.
 - b. 내부적으로 사용되는 설명을 입력하십시오. \$100 이상 구매하고 국내 우편 선택시 무료 운송.
 - c. 고객의 기존 설명을 이 설명으로 바꾸십시오: \$100 이상 구매하고 국내 우편 선택시 무료 운송.
 - d. 고객의 기존 설명을 이 설명으로 바꾸십시오. 이 설명은 할인 정보에 표시됩니다. 이 설명에는 포기자 및 특별 판매 정보가 포함됩니다. 다음을 입력하십시오.

이 판매 설정은 주문에 지정된 주소로 국내 우편을 운송하는 데 적절합니다. 이 판매 설정은 다른 유형의 운송을 선택한 경우에는 올바르지 않습니다. \$100 총계는 상품에만 적용됩니다. 세금, 운송 및 처리 비용은 규정 금액에 포함되지 않습니다. 이전 구매에서 가격이 조정되지 않습니다. 판매 설정은 통지 없이 변경될 수 있습니다.
 - e. 우선순위를 동일하게 유지하십시오. 우선순위는 같은 구매에 적용할 수 있는 두 종류의 할인이 있는 경우에 적용됩니다. 하나의 할인만 적용할 수 있습니다. 우선순위에 따라 순위가 결정됩니다.

- f. 판매 목표량을 입력하십시오. 이것은 화폐 총계입니다. 이 값을 2000.00으로 변경하십시오.
6. 이제, 특별 판매를 스케줄해야 합니다. 특별 판매 스케줄을 선택하십시오. 특별 판매 스케줄 창이 표시됩니다.
 - a. 특별 판매를 매일 또는 특정 일에만 사용 가능하게 할 것인지 선택하십시오. 이 특별 판매는 일주일 동안 매일 사용 가능합니다.를 선택하십시오.
 - b. 특별 판매가 사용 가능한 기간을 선택하십시오. 이 특별 판매는 지정된 기간 중에만 유효합니다를 선택하십시오. 시작 날짜 2003 06 01 및 종료 날짜 2004 12 31을 입력하십시오. 또는, 제공된 달력을 사용하여 날짜를 선택할 수 있습니다. 달력을 사용하려면 아이콘을 누르십시오.
 - c. 특별 판매가 사용 가능한 기간을 선택하십시오. 특별 판매가 하루 종일 유효합니다.를 선택하십시오.
7. 이제, 특별 판매를 적용할 고객 그룹을 결정해야 합니다. 대상 프로파일 선택을 선택하십시오. 적용 가능한 고객 그룹 창이 표시됩니다.
 - a. 모든 고객에게 이 특별 판매 지정을 선택하십시오. 특정 고객 그룹을 선택하기로 한 경우, 사용 가능한 고객 그룹에서 선택합니다. 이 고객 그룹은 customerprofile.xml에 정의됩니다.
 - b. 확인을 눌러 이러한 창의 모든 변경사항을 저장하십시오.
8. 대화 상자에서 확인을 누르십시오. 상품 특별 판매 창으로 돌아갑니다.

규칙 기반 할인 활성화

1. 할인을 활성화하려면 주문 특별 판매 창에서 무료 운송을 눌러 활성화하십시오.
2. 활성화를 누르십시오. 상태가 비활성에서 활성으로 변경됩니다.

주: 고객 주문에서 할인 데이터를 사용하려면 먼저 할인 데이터를 개발 서버에서 프로덕션 WebSphere Commerce Server로 전파해야 합니다. 보조 기능에 대해서는 사이트 운영자에게 문의하십시오.

할인 사용

다음 학습에서는 여러 가지 상품을 구매하고 주문 총계가 \$100을 초과합니다. 따라서, 국내 우편을 선택하면 주문을 무료로 수령할 수 있습니다.

쇼핑을 시작하려면 다음을 수행하십시오.

1. 새 직업을 시작하기 때문에 새 옷을 몇 벌 구매하려고 합니다. FashionFlow 상점에서 남성의류를 누르십시오. 남성의류 상품 목록 페이지가 표시됩니다. 사용할 수 있는 상품을 살펴보세요.
2. 이 페이지에 기획 상품인 캐주얼 앙상블이 표시되며, 이 옷이 잘 어울릴 것으로 생각합니다. 그러므로, 이를 누르십시오.

3. 네 개 항목을 검토하고 이를 모두 구매하기로 합니다.
 - a. 먼저, 정장 셔츠를 구매하십시오.
 - 1) 수량 필드에 1을 입력하십시오.
 - 2) 크기 드롭 다운 목록에서 대형을 선택하십시오.
 - 3) 색상 드롭 다운 목록에서 옅은 잿빛을 선택하십시오.
 - b. 그 다음, 무지 면바지를 구매하십시오.
 - 1) 수량 필드에 1을 입력하십시오.
 - 2) 색상 드롭 다운 목록에서 카키색을 선택하십시오.
 - 3) 크기 드롭 다운 목록에서 대형을 선택하십시오.
 - c. 그 다음, 클래식 지갑을 구매하십시오.
 - 1) 수량 필드에 1을 입력하십시오.
 - 2) 색상 드롭 다운 목록에서 갈색을 선택하십시오.
 - d. 그 다음, 클래식 벨트를 구매하십시오.
 - 1) 수량 필드에 1을 입력하십시오.
 - 2) 색상 드롭 다운 목록에서 갈색을 선택하십시오.
4. 장비구니에 추가를 선택하십시오. 장비구니 페이지가 표시됩니다.
5. 장비구니 페이지에서 주문 항목을 검토하십시오. 한 장의 정장 셔츠, 한 벌의 무지 면바지, 지갑 하나 및 벨트 하나가 있어야 합니다. 총계는 \$132.56입니다. 쇼핑을 마쳤다고 생각되어 주문 시작을 누릅니다.
6. 주문 시작 - 지불 청구 주소 추가 페이지에서 지불 청구 주소 정보를 입력하십시오. 다음을 누르십시오.
7. 주문 시작 - 운송 주소 선택 페이지에서 각 항목을 운송할 주소를 선택하십시오. 모든 항목을 자신에게 운송을 선택하십시오. 다음을 누르십시오.
8. 주문 시작 - 운송 방법 선택 페이지에서 국내 우편을 선택하십시오. 다음을 누르십시오.
9. 주문 시작 - 주문 정보 요약 페이지가 표시됩니다. 주문 정보를 검토하십시오. 주문이 \$100.00을 초과하고 국내 우편을 선택했으므로 무료로 운송됩니다.
10. 주문을 완료하려면 신용 카드 정보를 입력하십시오. 이 학습의 목적을 위해 다음 정보를 입력하십시오.
 - a. 신용 카드 유형 드롭 다운 목록에서 **Visa**를 선택하십시오.
 - b. 카드 번호 필드에 4111111111111111을 입력하십시오.
 - c. 만기 월 드롭 다운 목록에서 10을 선택하십시오.
 - d. 만기 연도 드롭 다운 목록에서 2005를 선택하십시오.
 - e. 지금 주문을 누르십시오. 주문 정보를 자세히 보여주는 주문 확인 페이지가 표시됩니다.

판매 도우미

보여주기

보여주기: 이 학습에서는 FashionFlow의 다음 특징에 대해 설명합니다.

- 구매 플로우
- 정상 주문
- 판매 도우미(상품 어드바이저의 기능)
- 상품 비교(상품 어드바이저의 기능)

전제조건

이 학습을 시작하기 전에, FashionFlow 상점 아카이브에 기초하여 상점을 공개해야 합니다. 자세한 정보는 관리 콘솔에서 상점 아카이브 공개를 참조하십시오. 또한 상품 어드바이저도 사용해야 합니다. 자세한 정보는 WebSphere Commerce 온라인 도움말에서 WebSphere Commerce 액셀러레이터를 사용하여 상점 플로우 변경을 참조하십시오.

판매 도우미 사용

다음 학습에서는 구매할 상품을 결정하는 데 도움을 주기 위해 쇼핑 선택 항목의 범위를 좁히는 데 도움이 되는 판매 도우미를 사용합니다. 판매 도우미는 몇몇 질문을 하고 응답에 기초하여 상품 목록을 제시합니다. 선택하는 경우, 상품 비교를 사용하여 상품을 나란히 비교함으로써 결정하는 데 도움을 받을 수 있습니다.

쇼핑을 시작하려면 다음을 수행하십시오.

1. 남동생의 생일이므로 선물을 구매해야 합니다. 남동생은 옷이 많지 않으므로 옷을 구매하기로 했습니다. FashionFlow 상점에서 남성의류를 누르십시오. 남성의류 상품 목록 페이지가 표시됩니다. 사용 가능한 상품을 살펴보십시오.
2. 그러나, 무엇을 구매해야 할지 잘 모릅니다. 그러면 측면 표시줄에서 “판매 도우미가 찾는 상품을 찾을 수 있도록 도와 줄 것입니다.”라는 텍스트를 보십시오. 필요한 도움말입니다. 그러므로, 측면 막대에서 판매 도우미를 누르십시오.
3. 판매 도우미 페이지가 표시됩니다. 판매 도우미가 시작하려면 남성의류 또는 여성의류를 선택하라고 요구합니다.
4. 남성의류를 선택하십시오.
5. 판매 도우미: 남성의류 페이지가 표시됩니다.
6. “오늘의 관심있는 의류 스타일은 무엇입니까?”라고 질문합니다. 캐주얼을 선택하십시오.
7. “어느 파트의 의류를 구성하시겠습니까?”하고 질문합니다. 상의를 선택하십시오.
8. “원하는 상의 종류를 선택하십시오.”라고 표시합니다. 스웨트셔츠를 선택하십시오.

9. 그런 다음, 이 옷에 대해 생각해 보고 남동생이 스웨트셔츠를 너무 많이 가지고 있으면 결정을 바꾸십시오.
10. 페이지의 맨 아래에 표시되는 히스토리 영역에서 질문을 다시 누르십시오. 시스템이 질문 및 마지막 질문에 대한 응답 페이지를 표시합니다. 스웨트셔츠에서 셔츠로 응답을 변경하십시오.
11. 검색 범위를 충분히 좁혔다고 생각되면 결과를 나란히 비교해 보십시오.
12. 이 결과를 비교하려면 **결과 비교**를 누르십시오.
13. 상품 어드바이저 - 상품 비교 페이지가 표시됩니다. 검색 결과에 일치하는 항목의 색상, 가격 및 크기가 표시됩니다. 이러한 항목을 보려면 해당하는 상품 링크를 누르십시오.
14. 짧은 소매 캐주얼 셔츠 및 긴소매 니트 셔츠가 표시됩니다.
15. 남동생이 짧은 소매를 선호하며, 가격을 확인할 때 짧은 소매가 다른 셔츠보다 가격이 저렴하다는 것을 알 수 있습니다. 그리고, 이 셔츠는 남동생에게 잘 어울리는 카키색이 있지만 긴소매는 카키색이 없습니다. 그러므로, 짧은 소매 셔츠를 구매하기로 합니다.
16. 이 셔츠를 장바구니에 추가하고 주문을 시작하십시오. 또는, 다른 기준을 사용하여 검색을 다시 시작하십시오. 판매 도우미를 다시 사용하려면 3단계로 돌아가서 만족할 때까지 프로세스를 반복하십시오. 만족하면 원하는 항목을 장바구니에 추가하십시오.
17. 장바구니 페이지에서 주문 항목을 검토하십시오. 한 벌의 짧은 소매 캐주얼 셔츠가 있어야 합니다. 총계는 \$30.89입니다. 쇼핑을 마쳤다고 생각되어 주문 시작을 누릅니다.
18. 주문 시작 - 지불 청구 주소 추가 페이지에서 지불 청구 주소 정보를 입력하십시오. 다음을 누르십시오.
19. 주문 시작 - 운송 주소 선택 페이지에서 각 항목을 운송할 주소를 선택하십시오. 여동생이 가까이 살고 있으므로, 모든 항목을 자신에게 운송하기로 하고 스웨트셔츠만 직접 전달해 줍니다. 다음을 누르십시오.
20. 주문 시작 - 운송 방법 선택 페이지에서 특송을 선택하십시오. 다음을 누르십시오.
21. 주문 시작 - 주문 정보 요약 페이지가 표시됩니다. 주문 정보를 검토하십시오.
22. 주문을 완료하려면 신용 카드 정보를 입력하십시오. 이 학습의 목적을 위해 다음 정보를 입력하십시오.
 - a. 신용 카드 유형 드롭 다운 목록에서 **Visa**를 선택하십시오.
 - b. 카드 번호 필드에 4111111111111111을 입력하십시오.
 - c. 만기 월 드롭 다운 목록에서 10을 선택하십시오.
 - d. 만기 연도 드롭 다운 목록에서 2005를 선택하십시오.

- e. 지금 주문을 누르십시오. 주문 정보를 자세히 보여주는 주문 확인 페이지가 표시됩니다.

X 구매 후 한 항목 더 구매시 할인

보여주기

이 학습에서는 FashionFlow의 다음 특징에 대해 설명합니다.

- 구매 플로우
- 정상 주문
- WebSphere Commerce 액셀러레이터에서 규칙 기반 할인 작성
- FashionFlow의 할인 사용(고객이 지정된 항목을 구매하고 같은 항목을 한 번 더 구매시 a % 할인)

전제조건

이 학습을 시작하기 전에, FashionFlow 상점 아카이브에 기초하여 상점을 공개해야 합니다. 자세한 정보는 [관리 콘솔에서 상점 아카이브 공개](#)를 참조하십시오.

할인 작성: 탱크탑 구매후 두 번째 구매시 30% 할인

주: FashionFlow에는 포함된 데이터에 견본 할인을 제공합니다. 이 데이터를 구성하고 활성화하기만 하면 됩니다. 필수 단계에 대해서는 31 페이지의 『파트 1: FashionFlow를 기초로 상점 공개 및 구성』에서 할인 정보를 참조하십시오. 이 학습에서는 더 자세한 단계를 제공하고 설명 변경과 같이 제공된 데이터를 선택적으로 수정할 수 있습니다. 할인을 이미 설정한 경우, 이러한 단계를 완료할 필요가 없습니다.

1. (WebSphere Commerce 액셀러레이터 열기). 사용자 역할에 따라 하나 이상의 메뉴가 표시됩니다.
2. 판매 계획 메뉴에서 상품 특별 판매를 누르십시오. 상품 특별 판매 창이 열립니다.
3. 두 번째 구매시 30% 할인 옆의 상자를 선택하고 수정을 누르십시오. 상품 항목에 대한 특정 정보를 포함시키도록 견본 특별 판매를 수정합니다. 이 경우, 스포티 탱크탑에 대한 특별 판매를 설정합니다. 특별 판매 특성 창이 열립니다.
4. 측면 메뉴에서 상품 선택을 누르십시오. 상품 선택 창이 열립니다.
 - a. 이 창을 공백으로 두고 상품 찾기를 누르십시오.
 - b. 상품 검색 창이 열립니다.
 - c. 이름 필드에 스포츠 탱크탑을 입력하고 정확한 구문 일치를 선택하십시오. 검색을 누르십시오.

- d. 검색 결과로 네 개 항목이 리턴됩니다. 이러한 항목을 개별적으로 추가해야 합니다. 특별 판매는 상품 레벨이 아닌 항목 레벨에서 적용됩니다.
 - e. 스포츠 탱크탑(item-sku-nf-2395) 중 하나의 옆에 있는 상자를 선택하고 추가를 누르십시오.
 - f. 확인을 누르십시오.
5. 대화 상자에서 확인을 누르십시오.
 6. 두 번째 구매시 30% 할인 옆의 상자를 선택하고 복제 작성을 누르십시오.
 7. 대화 상자에서 다음 항목 next30Percent2의 이름을 입력하고 확인을 누르십시오. 이름은 고유해야 합니다.
 8. 항목과 연관된 모든 속성에 대해 이 단계를 반복해야 합니다. 예를 들어, 탱크탑의 경우 탱크탑의 사용 가능한 모든 색상과 크기에 대해 특별 판매를 작성하려면 이 단계를 반복해야 합니다. 탱크탑에는 2종류의 크기와 2가지 색상이 있으므로 고객이 선택하는 종류의 탱크탑에 적용되도록 4개의 특별 판매를 작성해야 합니다.
 9. 두 번째 구매시 30% 할인 옆의 상자를 선택하고 복제 작성을 눌러 6 - 7단계를 반복하십시오. 모든 항목이 이름을 갖도록 처음에는 다음 항목의 이름을 **next30Percent3**으로 지정하고, 두 번째는 항목 이름을 **next30Percent4**로 지정하십시오.
 10. 이제, 3 - 4단계를 반복하십시오. 처음에는 **next30Percent2** 옆의 상자를 선택하여 수정하고 item-sku-nf-2396을 사용하며, 두 번째는 **next30Percent3** 옆의 상자를 선택하여 수정하고 item-sku-nf-2397을 사용하며, 세 번째는 **next30Percent4** 옆의 상자를 선택하여 수정하고 item-sku-nf-2398을 사용합니다. 따라서, 각 특별 판매에 다른 항목이 추가됩니다.
 11. 상품 특별 판매 창으로 돌아갑니다.
 12. 이제, 사용자 자신의 상점을 반영하기 위해 FashionFlow에 포함된 기존 정보를 사용자 정의하십시오. 이 창에서 특별 판매에 대해 설명합니다. 특별 판매를 다시 선택하고 수정을 누르십시오. 특별 판매 특성 창이 열립니다.
 - a. 이 특별 판매에 변경할 수 없는 next30Percent라는 이름이 이미 지정됩니다.
 - b. 내부적으로 사용되는 설명을 입력하십시오.
탱크탑 구매 후 두 번째 구매시 30% 할인.
 - c. 더 짧은 고객 설명을 원하면 이 설명을 그대로 유지하십시오.
 - d. 고객의 기존 설명을 이 설명으로 바꾸십시오. 이 설명은 할인 정보에 표시됩니다. 이 설명에는 포기자 및 특별 판매 정보가 포함됩니다. 이 판매 설정은 여성리류 스포티 탱크탑에 적용됩니다. 할인은 두 번째 탱크탑에만 적용됩니다.
 - e. 우선순위를 변경하십시오(낮음). 우선순위는 같은 구매에 적용할 수 있는 두 종류의 할인이 있는 경우에 적용됩니다. 하나의 할인만 적용할 수 있습니다. 우선순위에 따라 순위가 결정됩니다.

- f. 판매 목표량을 입력하십시오. 이것은 화폐 총계입니다. 이 값을 500.00으로 변경하십시오.
- 13. 이제, 특별 판매를 스케줄해야 합니다. 측면 메뉴에서 특별 판매 스케줄을 선택하십시오. 특별 판매 스케줄 창이 표시됩니다.
 - a. 특별 판매를 매일 또는 특정 일에만 사용 가능하게 할 것인지 선택하십시오. 이 특별 판매는 일주일 동안 매일 사용 가능하다는 것을 선택하십시오.
 - b. 특별 판매가 사용 가능한 기간을 선택하십시오. 이 특별 판매는 지정된 기간 중에만 유효하다는 것을 선택하십시오. 시작 날짜 2003 06 01 및 종료 날짜 2004 12 31을 입력하십시오. 또는, 제공된 달력을 사용하여 날짜를 선택할 수 있습니다. 달력을 사용하려면 아이콘을 누르십시오.
 - c. 특별 판매가 사용 가능한 기간을 선택하십시오. 특별 판매가 하루 종일 유효하다는 것을 선택하십시오.
- 14. 이제, 특별 판매를 적용할 고객 그룹을 결정해야 합니다. 대상 프로필 선택을 선택하십시오. 적용 가능한 고객 그룹 창이 표시됩니다.
 - a. 모든 고객에게 이 특별 판매 지정을 선택하십시오. 특정 고객 그룹을 선택하기로 한 경우, 사용 가능한 고객 그룹에서 선택합니다. 이 고객 그룹은 customerprofile.xml에 정의됩니다.
- 15. 이제, X 구매 후 한 항목 더 구매시 할인을 눌러 정보를 확인하십시오.
 - a. X로 선택한 상품 또는 항목이 표시됩니다. 이 경우에는 탱크탑의 SKU입니다. 변경될 수 없습니다.
 - b. 고객이 할인을 받기 위해 구매해야 하는 수량은 1입니다. 이 값을 변경하지 마십시오.
 - c. 할인이 30%로 표시됩니다. 이 값을 변경하지 마십시오.
 - d. 무료로 제공하는 최대 수량은 1입니다. 이 값을 변경하지 마십시오.
 - e. 확인을 눌러 이러한 창의 모든 변경사항을 저장하십시오.
- 16. 대화 상자에서 확인을 누르십시오. 상품 특별 판매 창으로 돌아갑니다.

규칙 기반 할인 활성화

1. 할인을 활성화하려면 상품 특별 판매 창에서 두 번째 구매시 30% 할인을 선택하여 활성화하십시오.
2. 활성화를 누르십시오. 상태가 비활성에서 활성으로 변경됩니다.

할인 사용

다음 학습에서는 30% 할인되는 항목을 구매합니다. 이 학습에서는 다른 속성으로 탱크탑을 선택하는 고객이 처음에는 할인을 받지 못하지만 속성을 변경하여 할인을 받는 것을 보여줍니다.

쇼핑을 시작하려면 다음을 수행하십시오.

1. FashionFlow 상점에서 **여성의류**를 누르십시오. 여성의류 상품 목록 페이지가 표시됩니다. 사용 가능한 상품을 살펴보세요.
2. **활동복**을 선택하십시오.
3. 짧은 반바지 한 벌과 스포티 탱크탑을 구매하기로 했습니다.
 - a. 먼저, 짧은 반바지를 구매하십시오.
 - 1) 짧은 반바지를 누르십시오. 짧은 반바지 상품 페이지가 표시됩니다.
 - 2) 수량 필드에 1을 입력하십시오.
 - 3) 크기 드롭 다운 목록에서 **대형**을 선택하십시오.
 - 4) 색상 드롭 다운 목록에서 **진회색**을 선택하십시오.
 - 5) **장바구니**에 추가를 누르십시오. 장바구니 페이지가 표시됩니다.
 - 6) **계속 쇼핑하기**를 누르십시오. 홈페이지가 표시됩니다.
 - b. 이제, 스포티 탱크탑을 구매하십시오. 같은 색상과 크기로 두 장의 탱크탑을 구매하면 할인이 되므로 두 장을 구매하기로 합니다.
 - 1) **여성의류**를 누르십시오. 여성의류 상품 목록 페이지가 표시됩니다.
 - 2) **활동복**을 누르십시오.
 - 3) **스포츠 탱크탑**을 누르십시오. 스포티 탱크탑 상품 페이지가 표시됩니다.
 - 4) 수량 필드에 2를 입력하십시오.
 - 5) 색상 드롭 다운 목록에서 **흰색**을 선택하십시오.
 - 6) **크기** 드롭 다운 목록에서 **소형**을 선택하십시오.
 - 7) **장바구니**에 추가를 누르십시오. 장바구니 페이지가 표시됩니다.
4. 장바구니 페이지에서 주문 항목을 검토하십시오. 한 벌의 진회색 짧은 반바지와 두 장의 흰색 스포티 탱크탑이 있어야 합니다. 총계는 \$46.20입니다. 주문 시작을 누르십시오.
5. 주문 시작 - 지불 청구 주소 추가 페이지에서 **지불 청구 주소** 정보를 검토하십시오. 정보가 올바릅니다. 다음을 누르십시오.
6. 주문 시작 - 운송 주소 선택 페이지에서 사용자 주소가 선택되어 있습니다. 다음을 누르십시오.
7. 주문 시작 - 운송 방법 선택 페이지에서 **특송**이 여전히 선택되어 있습니다. 다음을 누르십시오.
8. 주문 시작 - 주문 정보 요약 페이지가 표시됩니다. 주문 정보를 검토하십시오. 두 번째 탱크탑 구매시 30% 할인을 받습니다. 이제, 구매 상품에 대한 값을 지불하려고 합니다.
9. 주문을 완료하려면 신용 카드 정보를 입력하십시오. 이 학습의 목적을 위해 다음 정보를 입력하십시오.

- a. 신용 카드 유형 드롭 다운 목록에서 **Visa**를 선택하십시오.
- b. 카드 번호 필드에 4111111111111111을 입력하십시오.
- c. 만기 월 드롭 다운 목록에서 10을 선택하십시오.
- d. 만기 연도 드롭 다운 목록에서 2005를 선택하십시오.
- e. 지금 주문을 누르십시오. 주문 정보를 자세히 보여주는 주문 확인 페이지가 표시됩니다.

\$x 구매시 y% 할인

보여주기

이 학습에서는 FashionFlow의 다음 특징에 대해 설명합니다.

- 구매 플로우
- 정상 주문
- WebSphere Commerce 액셀러레이터에서 규칙 기반 할인 작성
- FashionFlow의 할인 사용 - 고객이 각 주문에 대해 \$100 이상 구매시 10% 할인

전제조건

이 학습을 시작하기 전에, FashionFlow 상점 아카이브에 기초하여 상점을 공개해야 합니다. 자세한 정보는 [관리 콘솔에서 상점 아카이브 공개](#)를 참조하십시오.

할인 작성: \$100 구매시 주문의 10% 할인

주: FashionFlow에는 포함된 데이터에 견본 할인을 제공합니다. 이 데이터를 구성하고 활성화하기만 하면 됩니다. 필수 단계에 대해서는 31 페이지의 『파트 1: FashionFlow를 기초로 상점 공개 및 구성』에서 할인 정보를 참조하십시오. 이 학습에서는 더 자세한 단계를 제공하고 설명 변경과 같이 제공된 데이터를 선택적으로 수정할 수 있습니다. 할인을 이미 설정한 경우, 이러한 단계를 완료할 필요가 없습니다.

할인에 대한 기존 데이터를 모두 보존하거나, 기존 데이터를 수정하거나, 새 할인을 작성할 수 있습니다. \$150 이상을 구매하고 15% 할인을 받는 견본 데이터를 보관하려는 경우, 복제본을 작성할 필요가 없습니다. 이 할인의 이름을 바꾸려는 경우에만 복제본을 작성하면 됩니다. 또한, 이름을 바꾸고 총계를 변경하는 경우, 배너의 새 이미지가 필요합니다. 배너를 포함한 대로 유지하려면 **\$150 이상 구매**시를 선택하고 수정을 선택한 후 4단계부터 시작하십시오.

1. WebSphere Commerce 액셀러레이터를 여십시오. 사용자 역할에 따라 하나 이상의 메뉴가 표시됩니다.

2. 판매 계획 메뉴에서 주문 특별 판매를 누르십시오. 주문 특별 판매 창이 표시됩니다.
3. \$150 이상 구매시를 선택하고 복제 작성을 선택하십시오. 할인에 새 이름을 지정하십시오.
\$100 이상 구매시.
4. \$100 이상 구매시를 선택하고 수정을 선택하십시오. 특별 판매 특성 창이 열립니다. 이 창에서 새 특별 판매에 대해 설명합니다.
 - a. 내부적으로 사용되는 설명을 입력하십시오.
\$100 구매시 전체 주문의 10% 할인.
 - b. 고객에 대한 간단한 설명을 변경하십시오.
\$100 구매시 10% 할인
 - c. 고객의 자세한 설명을 입력하십시오. 이 설명은 할인 정보에 표시됩니다. 여기에는 포기자, 특별 정보가 포함됩니다. 다음 정보를 입력하십시오.
\$100 총계는 상품에만 적용됩니다. 10% 할인은 세금을 부과하기 전의 총 구매가에 적용됩니다. 세금, 운송 및 처리 비용은 규정 금액에 포함되지 않습니다. \$100을 구매하는 경우 10% 할인 특별 판매가 우선하므로, 국내 우편 특별 판매를 선택해도 \$100 이상 구매시 무료 운송이 해당되지 않습니다. 이 특별 판매는 온라인 고객에게만 해당됩니다. 판매 설정은 통지 없이 변경될 수 있습니다.
 - d. 우선순위를 선택하십시오(보통). 우선순위는 같은 구매에 적용할 수 있는 두 종류의 할인이 있는 경우에 적용됩니다. 하나의 할인만 적용할 수 있습니다. 우선순위에 따라 순위가 결정됩니다.
 - e. 판매 목표량을 입력하십시오. 이것은 화폐 총계입니다. 1000.00을 입력하십시오.
5. 이제, 특별 판매를 스케줄해야 합니다. 특별 판매 스케줄을 선택하십시오. 특별 판매 스케줄 창이 표시됩니다.
 - a. 특별 판매를 매일 또는 특정 일에만 사용 가능하게 할 것인지 선택하십시오. 이 특별 판매는 일주일 동안 매일 사용 가능합니다.를 선택하십시오.
 - b. 특별 판매가 사용 가능한 기간을 선택하십시오. 이 특별 판매는 지정된 기간 동안 유효합니다.를 선택하십시오. 시작 날짜 2003 06 01 및 종료 날짜 2004 12 31을 입력하십시오. 또는, 제공된 달력을 사용하여 날짜를 선택할 수 있습니다. 달력을 사용하려면 아이콘을 누르십시오.
 - c. 특별 판매가 사용 가능한 기간을 선택하십시오. 특별 판매가 하루 종일 유효합니다.를 선택하십시오.
6. 이제, 특별 판매를 적용할 고객 그룹 또는 대상 유형을 결정해야 합니다. 대상 프로파일 선택을 선택하십시오. 적용 가능한 고객 그룹 창이 표시됩니다.

- a. 모든 고객에게 이 특별 판매 지정을 선택하십시오. 특정 고객 그룹을 선택하기로 한 경우, 사용 가능한 고객 그룹에서 선택합니다. 이 고객 그룹은 customerprofile.xml에 정의됩니다.
- 7. 측면 메뉴에서 백분율 할인을 선택하십시오. 백분율 할인 창이 표시됩니다.
 - a. 고객이 받게 될 할인을 변경하십시오. 10을 입력하십시오.
 - b. 최소 자격에 대해 이 할인의 최소 자격 지정을 선택하십시오.
 - c. 고객이 할인을 받기 위해 구매해야 하는 총계를 변경하십시오. 100.00을 입력하십시오.
 - d. 상품 특별 판매와 함께 이 할인 적용 상자를 선택하십시오.
- 8. 측면 메뉴에서 할인 범위를 선택하십시오. 범위 창이 표시됩니다. 우선순위를 선택하여 각 구매에 적용되는 할인 범위를 지정하십시오(예를 들어, 고객이 \$100.00 이상을 구매하면 10%가 할인되고, \$100.00 미만을 구매하면 할인되지 않습니다).
 - a. 범위 창이 표시됩니다. 범위가 이미 있습니다. 0.00에서 시작하고 99.99에서 끝나며 할인이 0인 범위가 있는지 확인하십시오. 100.00에서 시작하고 이 시작값 이상에서 끝나며 할인이 10인 범위도 있는지 확인하십시오.
 - b. 확인을 눌러 이러한 창의 모든 변경사항을 저장하십시오.
 - c. 대화 상자에서 확인을 누르십시오.

규칙 기반 할인 활성화

1. 할인을 활성화하려면 주문 특별 판매 창에서 \$100 이상 구매시를 눌러 활성화하십시오.
2. 활성화를 누르십시오. 상태가 비활성에서 활성으로 변경됩니다.

주: 고객 주문에서 할인 데이터를 사용하려면 먼저 할인 데이터를 개발 서버에서 프로덕션 WebSphere Commerce Server로 전파해야 합니다. 자세한 내용은 사이트 운영자에게 문의하십시오.

할인 사용

다음 학습에서는 여러 가지 상품을 구매하고 주문 총계가 \$100을 초과합니다. 따라서, 총 주문의 10%가 할인됩니다.

쇼핑을 시작하려면 다음을 수행하십시오.

1. FashionFlow 상점에서 신상품을 누르십시오. 신상품 목록 페이지가 표시됩니다. 사용 가능한 상품을 살펴보십시오.
2. 선적용 바지 한 벌과 페인트공 청바지 한 벌을 구매하기로 했습니다.
 - a. 먼저, 선적용 바지를 구매하십시오.
 - 1) 선적용 바지를 누르십시오. 선적용 바지 상품 페이지가 표시됩니다.
 - 2) 수량 필드에 1을 입력하십시오.

- 3) 크기 드롭 다운 목록에서 **8R**을 선택하십시오.
 - 4) 장바구니에 추가를 누르십시오. 장바구니 페이지가 표시됩니다.
 - 5) 계속 쇼핑하기를 누르십시오. 홈페이지가 표시됩니다.
- b. 이제, 페인트공 청반바지를 구매하십시오.
- 1) 신상품을 누르십시오. 신상품 상품 목록 페이지가 표시됩니다.
 - 2) 페인트공 청반바지를 누르십시오. 페인트공 청반바지 상품 페이지가 표시됩니다.
 - 3) 두 벌의 반바지를 구매하기로 했으므로, 수량 필드에 2를 입력하십시오.
 - 4) 색상 드롭 다운 목록에서 남색을 선택하십시오.
 - 5) 크기 드롭 다운 목록에서 **6**을 선택하십시오.
 - 6) 장바구니에 추가를 누르십시오. 장바구니 페이지가 표시됩니다.
3. 새 반바지 및 바지와 함께 입을 상의가 필요합니다.
 4. 계속 쇼핑하기를 누르십시오. 홈페이지가 표시됩니다.
 5. 여성의류 > 셔츠 및 상의를 누르십시오. 셔츠 및 상의 상품 목록 페이지가 표시됩니다. 사용 가능한 상품을 살펴보십시오.
 6. 자신이 입을 후드 스웨트셔츠를 구매하기로 했습니다.
 - a. 후드 스웨트셔츠를 누르십시오. 후드 스웨트셔츠 상품 페이지가 표시됩니다.
 - b. 수량 필드에 1을 입력하십시오.
 - c. 크기 드롭 다운 목록에서 중형을 선택하십시오.
 - d. 색상 드롭 다운 목록에서 데님을 선택하십시오.
 - e. 장바구니에 추가를 누르십시오. 장바구니 페이지가 표시됩니다.
 7. 여동생도 후드 스웨트셔츠를 좋아합니다. 여동생의 후드 스웨트셔츠를 구매하려면 5와 6단계를 반복하십시오. 여동생은 회색을 좋아하므로 색상에서 데님 대신 회색을 선택하십시오.
 8. 장바구니 페이지에서 주문 항목을 검토하십시오. 선적용 바지 한 벌, 두 벌의 페인트공 청반바지 및 두 장의 후드 스웨트셔츠(데님 한 장, 검은색 한 장)가 있어야 합니다. 총계는 \$182.45입니다. 쇼핑을 마쳤다고 생각되어 주문 시작을 누릅니다.
 9. 주문 시작 - 지불 청구 주소 추가 페이지에서 지불 청구 주소 정보를 입력하십시오. 다음을 누르십시오.
 10. 주문 시작 - 운송 주소 선택 페이지에서 각 항목을 운송할 주소를 선택하십시오. 여동생이 가까이 살고 있으므로, 모든 항목을 자신에게 운송하기로 하고 스웨트셔츠만 직접 전달해 줍니다. 다음을 누르십시오.
 11. 주문 시작 - 운송 방법 선택 페이지에서 특송을 선택하십시오. 다음을 누르십시오.
 12. 주문 시작 - 주문 정보 요약 페이지가 표시됩니다. 주문 정보를 검토하십시오. 주문 총계가 \$100을 초과했으므로 10% 할인을 받습니다.

13. 주문을 완료하려면 신용 카드 정보를 입력하십시오. 이 학습의 목적을 위해 다음 정보를 입력하십시오.
 - a. 신용 카드 유형 드롭 다운 목록에서 **Visa**를 선택하십시오.
 - b. 카드 번호 필드에 4111111111111111을 입력하십시오.
 - c. 만기 월 드롭 다운 목록에서 10을 선택하십시오.
 - d. 만기 연도 드롭 다운 목록에서 2005를 선택하십시오.
 - e. 지금 주문을 누르십시오. 주문 정보를 자세히 보여주는 주문 확인 페이지가 표시됩니다.

나은 모델 소개 사용

보여주기

이 학습에서는 FashionFlow의 다음 특징에 대해 설명합니다.

- 구매 플로우
- 정상 주문
- 나은 모델 소개

전제조건

이 학습을 시작하기 전에, FashionFlow 상점 아카이브에 기초하여 상점을 공개해야 합니다. 자세한 정보는 [관리 콘솔에서 상점 아카이브 공개](#)를 참조하십시오.

나은 모델 소개 사용

다음 학습에서는 원래 선택했던 것보다 더 비싼 상품을 구매하도록 권하는 데 사용되는 나은 모델 소개에 대해 설명합니다.

쇼핑을 시작하려면 다음을 수행하십시오.

1. 결혼 기념일이어서 부인의 옷을 구매하려고 합니다. FashionFlow 상점에서 여성의 류를 누르십시오. 여성의류 페이지가 표시됩니다. 부인을 위해 계획했던 낭만적인 휴가 때 입을 새 잠옷이 필요하다고 생각되므로 잠옷을 선택합니다.
2. 면 잠옷이 있고 이 잠옷이 적절하다고 생각하므로 더 큰 이미지를 보기 위해 이를 누릅니다. 보고 있는 동안, 상점의 같은 페이지에 실크 잠옷이 있는 것을 보게 됩니다. 실크 잠옷이 더 비싸지만, 실크 소재이고 결혼 기념일이므로 실크 잠옷이 더 나을 것이라고 생각합니다.
 - a. 다음과 같이 실크 잠옷을 구매하십시오.
 - 1) 실크 잠옷 이미지를 눌러 해당 페이지로 이동하십시오.
 - 2) 수량 필드에 1을 입력하십시오.
 - 3) 크기 드롭 다운 목록에서 중형을 선택하십시오.

- 4) 색상 드롭 다운 목록에서 **암회색**을 선택하십시오.
 - 5) **장바구니**에 추가를 누르십시오. 잠옷이 있는 장바구니가 표시됩니다.
3. 장바구니 페이지에서 주문 항목을 검토하십시오. 한 벌의 실크 잠옷이 있어야 합니다. 총계는 \$55.00입니다. 쇼핑을 마쳤다고 생각되고, 서둘러서 낭만적인 휴가를 계획해야 하므로 주문 시작을 누릅니다.
 4. 주문 시작 - 지불 청구 주소 추가 페이지에서 지불 청구 주소 정보를 입력하십시오. 다음을 누르십시오.
 5. 주문 시작 - 운송 주소 선택 페이지에서 각 항목을 운송할 주소를 선택하십시오. 기념일 선물로 주문 항목을 포장하고 부인이 선물을 열어 보지 않도록 하기 위해 모든 항목을 자신에게 운송하기로 합니다. 다음을 누르십시오.
 6. 주문 시작 - 운송 방법 선택 페이지에서 특송을 선택하십시오. 다음을 누르십시오.
 7. 주문 시작 - 주문 정보 요약 페이지가 표시됩니다. 주문 정보를 검토하십시오.
 8. 주문을 완료하려면 신용 카드 정보를 입력하십시오. 이 학습의 목적을 위해 다음 정보를 입력하십시오.
 - a. 신용 카드 유형 드롭 다운 목록에서 **Visa**를 선택하십시오.
 - b. 카드 번호 필드에 4111111111111111을 입력하십시오.
 - c. 만기 월 드롭 다운 목록에서 10을 선택하십시오.
 - d. 만기 연도 드롭 다운 목록에서 2005를 선택하십시오.
 - e. 지금 주문을 누르십시오. 주문 정보를 자세히 보여주는 주문 확인 페이지가 표시됩니다.

전자 우편 관심 옵션 작성 및 수신

보여주기

이 학습에서는 FashionFlow의 다음 특징에 대해 설명합니다.

- WebSphere Commerce 관리 콘솔에서 아웃바운드 전자 우편 활동 계정 구성
- WebSphere Commerce 관리 콘솔에서 인바운드 전자 우편 활동 계정 구성
- WebSphere Commerce 액셀러레이터에서 전자 우편 활동 작성
- FashionFlow에서 등록, 전자 우편 취미 선택
- 선택한 취미에 대한 전자 우편 수신

전제조건

이 학습을 시작하기 전에, FashionFlow 상점 아카이브에 기초하여 상점을 공개해야 합니다. 자세한 정보는 관리 콘솔에서 상점 아카이브 공개를 참조하십시오.

전자 우편 템플릿 작성

전자 우편 활동을 작성해야 하는 경우 EMLMSG 테이블로 자료를 대량 반입해야 합니다. 이러한 단계는 FashionFlow에 제공되는 세 개의 템플릿으로 EMLMSG 테이블에 자료를 대량 반입합니다. 이 단계를 완료한 후, 마케팅 관리자는 WebSphere Commerce 액셀러레이터로 이동하여 전자 우편 활동을 스케줄할 수 있습니다.

전자 우편 템플릿 작성 방법에 대한 단계를 수행하려면 31 페이지의 『파트 1: FashionFlow를 기초로 상점 공개 및 구성』에서 전자 우편 템플릿 작성 절을 참조하십시오.

다음 학습에서는 WebSphere Commerce 관리 콘솔 및 WebSphere Commerce 액셀러레이터를 사용하여 전자 우편 계정 및 활동을 설정합니다.

전자 우편 계정 및 활동 설정

상점의 전자 우편 계정 및 활동을 설정하려면 다음을 수행하십시오.

1. 관리 콘솔로 로그인하십시오.
2. 상점을 선택하지 않은 경우 지금 선택하십시오.
3. 이제, 전자 우편 활동의 전자 우편 계정을 작성합니다.
 - a. 구성 메뉴에서 전자 우편 활동을 누르십시오. 전자 우편 활동 마법사가 표시됩니다.
 - 1) 구성 메뉴 아래에 전자 우편 활동이 표시되지 않으면 *instance_name.xml*을 편집해야 합니다. 여기서, *instance_name*은 인스턴스 이름입니다. *instance_name.xml* 파일은 *WC_userdir/instances/instance_name/xml*에 있습니다. 다음 파일을 사용하거나 “false”에서 “true”로 변경하십시오.
 - `<component enabled="true" name="EmailActivity"/>`
 - `<resourceConfig enabled="true" file="emailactivity/resources.xml" />`
 - 2) WebSphere Commerce Server를 중지하고 다시 시작하십시오.
 - b. 아웃바운드 SMTP 계정에 대한 정보로 아웃바운드 전자 우편 활동 계정 구성 페이지의 필드를 완성하십시오. 이 페이지를 사용하여 전자 우편 활동에 사용할 아웃바운드 SMTP 전자 우편 계정을 구성하십시오.
 - 1) 계정 이름을 입력하십시오. 계정 이름을 FashionFlow라고 합니다.이 이름은 전자 우편 활동 작성 프로세스 중에 마케팅 관리자에게 표시됩니다.
 - 2) 계정의 간단한 설명을 입력하십시오. 전자 우편 활동 계정을 입력하십시오.
 - 3) 연결할 SMTP 서버의 완전한 호스트 이름을 입력하십시오(예를 들어, *myhost.mydomain*).
 - 4) SMTP 서버에 사용할 전자 우편 계정을 입력하십시오. 이 계정은 SMTP 서버에 연결할 때 사용자 ID로 사용됩니다. SMTP 서버에서 이 전자 우편 계

정을 작성해야 합니다. 전자 우편 계정 작성에 대한 자세한 내용은 참조: *Domino Server* 시스템을 예로 사용하여 *SMTP* 서버에서 전자 우편 계정을 작성하는 견본을 참조하십시오.

- 5) 서버에 연결하기 전에 전자 우편 계정을 인증해야 하는 경우, 필수 인증 옵션을 선택하십시오. 이 옵션을 선택하면 암호 필드가 표시됩니다. 계정 암호를 입력하십시오.
 - 6) *SMTP* 요청을 승인하는 *SMTP* 호스트의 포트 번호를 입력하십시오. 기본 값은 25입니다.
 - 7) *commerce server*의 완전한 호스트 이름을 입력하십시오. 이 시스템은 전자 우편 활동이 작성되는 시스템입니다.
 - 8) 계정이 보류 중인 전자 우편 활동을 시작하는 시간을 입력하십시오. 이 시간은 24시간 형식입니다.
 - 9) 확인을 누르십시오.
- c. 인바운드 *POP3* 계정에 대한 정보로 인바운드 전자 우편 활동 계정 구성 페이지의 필드를 완성하십시오. 이 페이지를 사용하여 전자 우편 활동과 연관된 리턴된 전자 우편을 수신하는 데 사용할 인바운드 *POP3* 전자 우편 계정을 구성하십시오.
- 1) 계정 이름을 입력하십시오. 이 이름은 전자 우편 활동 작성 프로세스 중에 마케팅 관리자에게 표시됩니다.
 - 2) 계정에 대한 간단한 설명을 입력하십시오.
 - 3) 연결할 *POP3* 서버의 호스트 이름을 입력하십시오. 이것은 전달할 수 없는 전자 우편을 검색하는 데 사용되는 *POP3* 서버의 호스트 이름입니다.
 - 4) *POP3* 서버에서 사용할 전자 우편 주소를 입력하십시오. 이 주소는 전달할 수 없는 전자 우편이 전송되는 전자 우편 주소입니다.
 - 5) *POP3* 서버의 로그인 ID를 입력하십시오.
 - 6) 계정 암호를 입력하십시오.
 - 7) *POP3* 요청을 승인하는 *POP3* 호스트의 포트 번호를 입력하십시오. 기본 값은 110입니다.
 - 8) *commerce server*의 완전한 호스트 이름을 입력하십시오.
 - 9) 계정이 새 메일 검색을 시작하는 시간을 입력하십시오. 이 시간은 24시간 형식입니다.
 - 10) 확인을 눌러 전자 우편 활동 구성을 저장하십시오.
4. 이제, *WebSphere Commerce* 액셀러레이터를 사용하여 새 전자 우편 활동을 작성합니다.
- a. *WebSphere Commerce* 액셀러레이터를 여십시오.

- b. 상점을 선택하지 않은 경우 지금 선택하십시오. 사용자 역할에 따라 하나 이상의 메뉴가 표시됩니다.
- a. 마케팅 메뉴에서 전자 우편 활동을 누르십시오. 현재 정의된 쿠폰 전자 우편 활동 목록이 있는 전자 우편 활동 창이 표시됩니다.
 - 1) 새로 만들기를 누르십시오. 전자 우편 활동 마법사가 표시됩니다.
 - 2) 전자 우편 활동의 이름을 입력하십시오. 이 이름은 전자 우편 활동 목록에 표시됩니다. FashionFlow 여성의류 테스트를 입력하십시오.
 - 3) 전자 우편 활동에 대한 설명을 입력하십시오. 이것은 전자 우편 활동의 성공 여부를 확인하기 위한 테스트입니다. 여성의류를 구매하십시오!를 입력하십시오.
 - 4) 전자 우편 활동을 보낼 고객 프로파일을 선택하십시오. 이 목록은 상점에 대해 정의된 고객 프로파일로 채워집니다. 이 정보는 customerprofile.xml 파일에 사전정의됩니다. 이 경우, 여성의류를 선택하십시오. 따라서, 고객이 특별 판매 전자 우편을 수신하기로 선택하고 여성의류를 선택한 경우, 이 전자 우편을 수신하게 됩니다.
 - 5) 전자 우편 활동을 사용하여 보낼 전자 우편 템플릿을 선택하십시오. 이 목록은 전자 우편 템플릿으로 채워집니다. 이 경우, **EmailTemplateFFWomenDisplayView**를 선택하십시오.
 - 6) 전자 우편 전달을 시작할 시기를 선택하십시오. 기본 날짜는 현재 날짜입니다. 시간은 관리 콘솔에서 아웃바운드 전자 우편 활동 계정을 구성할 때 설정한 시간입니다. 주: 과거의 시간을 설정할 수는 없습니다.
 - 7) 확인을 누르십시오. 그러면 스케줄러 작업이 작성됩니다. 전자 우편 활동이 전자 우편 활동 목록에 표시됩니다.
- b. 전자 우편이 전송되면 상태가 미발송에서 전송으로 변경됩니다. 그러나, 이 상태가 고객에게 성공적으로 전달했음을 의미하지는 않고 단지 성공적으로 보냈음을 의미합니다. 로그가 전자 우편의 성공적인 전달 여부를 나타냅니다. 기본 로그 위치는 `WAS_userdir/logs/WC_instancename`입니다.

특별 판매 전자 우편 수신 등록

1. FashionFlow 상점에서 등록을 누르십시오. 등록 페이지가 표시됩니다.
2. 올바른 전자 우편 주소를 입력하십시오. 등록 필드에 나머지 정보를 입력하십시오.
3. 페이지 맨 아래 특별용품 및 기획 의류에 대한 전자 우편 수신 상자가 있습니다. 이 상자를 선택하십시오. 주: 이 상자를 선택하지 않으면 아래의 취미를 선택하는 경우에도 이를 수신할 수 없습니다.
4. 상자 아래에서 특별용품 및 여성의류를 선택하십시오.
5. 제출을 누르십시오. 회원 정보 페이지가 표시됩니다.
6. 오늘은 더 이상 쇼핑을 원하지 않으므로 종료합니다.

7. 전자 우편을 수신하기로 선택하고 여성의류를 선택했으므로 몇일 후에 FashionFlow로부터 전자 우편을 수신합니다. 다음은 견본입니다.

Hi (recipient's name),

Wondering what the new styles are this season? Thinking it's time you treated yourself to some new clothes? We have some great new women's fashions that just arrived!

If you have changed your mind, and no longer wish to receive e-mails about our new arrivals and special promotions, please click the **remove** button below.

참조: Domino Server 시스템을 예로 사용하여 SMTP 서버에서 전자 우편 계정을 작성하는 견본

1. Domino Server 시스템에서 Domino 관리자(시작 > 프로그램 > Lotus 응용프로그램 > Lotus Domino 관리자)를 실행하십시오.
2. 서버 이름이 *xname*인지 확인하십시오. 여기서, *xname*은 Domino 서버의 이름입니다.
3. 고객 & 그룹을 선택하십시오.
4. 왼쪽 프레임에서 고객을 누르십시오.
5. 왼쪽 프레임에서 고객 추가를 누르십시오.
6. 기본에서 다음 정보를 입력하십시오.
 - a. 이름
 - b. 성
 - c. 사용자 이름 - 전자 우편 이름 사용 가능
 - d. 인터넷 암호 - 암호 선택
7. 메일에서 다음 정보를 입력하십시오.
 - a. 메일 시스템 - POP 또는 IMAP 선택
 - b. 메일 서버 - Domino 서버 호스트 입력
 - c. 메일 파일 - mail/username 입력
 - d. 인터넷 주소
8. 저장 및 닫기를 누르십시오.
9. 풀다운 메뉴에서 '파일/데이터베이스/새로 만들기'를 선택하여 이 사용자의 메일 파일을 작성하십시오.
10. 새 데이터베이스 창에서 다음 정보를 입력하십시오.
 - a. 서버 - Domino 서버 호스트 선택
 - b. 파일 이름 - 위의 메일 파일 입력
 - c. 템플릿 목록 - Mail(R5.0) 선택

11. 확인을 누르십시오.
12. 새 메일 데이터베이스가 작성되어 열립니다. **ESC**를 눌러 메일 소개 페이지를 닫으십시오.
13. 작성된 메일 파일의 받은 편지함이 표시됩니다. 풀다운 메뉴에서 **파일/데이터베이스/액세스 제어**를 선택하십시오.
14. 추가를 누르십시오.
15. 고객 아이콘을 누르십시오.
16. 목록에서 작성한 사용자를 선택하고 추가를 누른 후, 확인을 누르십시오.
17. 액세스 제어 목록 창에서 사용자를 선택하고 다음과 같이 변경하십시오.
 - a. 사용자 유형 - 개인 선택
 - b. 액세스 - 편집기 선택
 - c. 문서 삭제 - 이 옵션에 대해 체크표시 넣기
 - d. 기타 선택란 - 이미 선택되어 있어야 함
18. 확인을 누르십시오.
19. **ESC**를 눌러 받은 편지함 보기를 닫을 수 있습니다.
20. Domino 서버에 전자 우편을 수신하고 메일을 보내는 데 사용할 수 있는 사용자가 작성되었습니다.

상품 탐색 및 상품 비교 사용

보여주기

이 학습에서는 FashionFlow의 다음 특징에 대해 설명합니다.

- 상품 탐색
- 상품 비교 시뮬레이션

전제조건

이 학습을 시작하기 전에, FashionFlow 상점 아카이브에 기초하여 상점을 공개해야 합니다. 또한 상품 어드바이저도 사용해야 합니다. 자세한 정보는 WebSphere Commerce 온라인 도움말에서 **관리 콘솔에서 상점 아카이브 공개 및 WebSphere Commerce 액셀러레이터를 사용하여 상점 플로우 변경을 참조하십시오.**

상품 탐색 및 상품 비교 사용

다음 학습에서는 어머니에게 선물할 바지 한 벌을 구매합니다. 여성의류 카테고리에서 바지 및 반바지를 볼 수 있습니다. 이 링크를 누르면 검색 범위를 좁히는 데 도움이 되는 상품 탐색이라는 도구를 사용할 수 있습니다. 이 도구를 사용하여 적합한 바지 한 벌을 찾기로 합니다.

쇼핑을 시작하려면 다음을 수행하십시오.

1. FashionFlow 상점에서 **여성의류**를 누르십시오. 모든 상품 카테고리를 표시하는 여성의류 페이지가 표시됩니다.
2. 바지 한 벌을 찾고 있으므로 **바지** 및 **반바지** 링크를 누르십시오. 사용 가능한 모든 바지 및 반바지를 표시하는 바지 및 반바지 페이지가 표시됩니다.
3. 사용 가능한 옵션의 범위를 좁히기 위해 **상품 탐색** 도구를 사용하기로 결정합니다. **상품 탐색** 링크를 누르십시오.
4. **상품 어드바이저** - 상품 탐색 페이지가 표시됩니다. 현재, 117개의 항목이 사용 가능합니다. 원하는 바지의 특정 기준을 선택하여 이 수를 많이 줄이면 더 쉽게 검색할 수 있습니다.
5. 어머니가 반바지 입는 것을 좋아하지 않습니다. 그러므로, **상품 목록**에서 “저장 캐주얼 반바지”를 선택한 후 **같지 않음** 부호를 누르십시오. 페이지가 최신 정보로 고쳐집니다. 아직도 선택할 항목이 너무 많습니다. 검색 범위를 더 좁히고자 합니다.
6. 어머니가 카키색을 좋아하지 않으므로 검색에서 카키색을 제외시키기로 결정합니다. 카키색을 제외시키려면 **색상** 목록에서 카키색을 선택한 후, **같지 않음** 부호를 누르십시오. 페이지가 최신 정보로 고쳐집니다.
7. **크기** 목록에서 어머니의 크기인 **10R**을 선택하십시오. = 부호를 누르십시오. 페이지가 최신 정보로 고쳐집니다.
8. 이제, 목록에는 검색 기준에 일치하는 5개의 항목만 포함됩니다. 이 결과를 비교하려면 **결과 비교**를 누르십시오.
9. **상품 어드바이저** - 상품 비교 페이지가 표시됩니다. 검색 결과에 일치하는 항목의 색상, 가격 및 크기가 표시됩니다. 이러한 항목을 보려면 해당하는 상품 링크를 누르십시오.
10. 상품을 본 후 바지를 구매하려는 경우, 바지를 장바구니에 추가한 후 주문을 시작하십시오. 어머니가 바지를 좋아하지 않으실 거라고 생각되면 다른 기준을 사용하여 검색을 다시 시작하십시오. 2 - 9단계를 반복하십시오.

고급 검색을 사용하여 상품 검색

보여주기

이 학습에서는 FashionFlow의 다음 특징에 대해 설명합니다.

- 고급 상품 검색

전제조건

이 학습을 시작하기 전에, FashionFlow 상점 아카이브에 기초하여 상점을 공개해야 합니다. 자세한 정보는 **관리 콘솔**에서 **상점 아카이브** 공개를 참조하십시오.

고급 검색 사용

FashionFlow에서 쇼핑을 시작하기 전에 아버지의 짙은 검색 정장 셔츠와 여동생의 여름 드레스를 구매한다는 점을 염두에 두어야 합니다. 상점을 찾아볼 시간이 많지 않으므로, FashionFlow에서 고급 검색을 사용하여 상점에서 이러한 상품을 취급하는지 확인합니다.

완벽한 셔츠와 여름 정장을 찾으려면 다음을 수행하십시오.

1. FashionFlow 상점의 왼쪽 탐색 모음에서 검색 헤딩 아래의 고급 검색을 누르십시오. 고급 검색 페이지가 표시됩니다. 첫 번째로 검색하는 상품은 아버지의 짙은 검색 정장 셔츠입니다.
2. 검색 단어 필드에 정장 셔츠를 입력하십시오. 목록에서 정확한 구문 일치 선택하십시오.
3. 아버지는 짧은 소매 셔츠를 좋아하지 않으므로 다음 단어 제외 필드에 짧은 소매를 입력하십시오. 목록에서 정확한 구문 일치 선택하십시오.
4. 위치 목록에서 상품 이름 및 설명을 선택하십시오.
5. 검색 위치 목록에서 카테고리 남성의류: 셔츠 및 상의를 선택하십시오.
6. 아버지 선물을 구매할 때 비용은 중요하지 않으므로 가격 범위 필드에 아무 것도 입력하지 마십시오.
7. 속성 영역에서 다음을 입력하십시오.
 - a. 색상: 짙은 검색
 - b. 크기: 대형
8. 각 페이지에서 결과 표시를 기본값인 (10)으로 두십시오.
9. 제출을 누르십시오.
10. 검색 결과 페이지에 검색 결과가 표시됩니다. 결과가 필요에 맞으면 링크를 눌러 셔츠 및 추가 상품 정보를 본 후 셔츠를 장바구니에 추가하십시오. 결과가 필요에 맞지 않으면 다른 검색 기준으로 1 - 9단계를 반복하여 다시 시도하십시오.
11. 검색 결과를 본 후 장바구니에 셔츠를 추가하면 고급 검색 페이지로 돌아옵니다. 이제, 여동생의 여름 정장을 검색합니다.
12. 검색 단어 필드에 여름 정장을 입력하십시오. 드롭 다운 목록에서 모든 단어 일치를 선택하십시오.
13. 여동생은 소매 없는 옷을 좋아하지 않으므로 다음 단어 제외 필드에 소매 없음을 입력하십시오. 목록에서 일부 단어 일치를 선택하십시오.
14. 위치 목록에서 상품 이름 및 설명을 선택하십시오.
15. 검색 위치 목록에서 카테고리 여성의류: 정장 및 스커트를 선택하십시오.
16. 선물 예산으로 65달러 밖에 없으므로 가격 범위 필드에 35 및 65를 입력하십시오.

17. 속성 영역에서 다음을 지정하십시오.
 - a. 색상: 특정 색상으로 검색을 제한하지 않으므로 이 필드를 공백으로 두십시오.
 - b. 크기: 소형
18. 각 페이지의 결과 표시를 25로 변경하십시오.
19. 제출을 누르십시오.
20. 검색 결과 페이지에 검색 결과가 표시됩니다. 결과가 필요에 맞으면 링크를 눌러 여름 저장 및 추가 상품 정보를 본 후 정장을 장비구니에 추가하십시오. 결과가 필요에 맞지 않으면 다른 검색 기준으로 12 - 19단계를 반복하여 다시 시도하십시오.

제 8 장 MiniFashion 견본 상점 개요

MiniFashion은 직접형 B2C 상점을 운영하는 데 필요한 최소 자원 세트를 제공하는 새로운 직접형 B2C 견본 상점입니다. 이 견본 상점은 기존의 직접형 B2C 견본 (FashionFlow)에서 많은 정보를 제공하는 대안으로 제공됩니다. 그대신, 고객이 이 견본을 기본 직접형 B2C 상점의 기반으로 사용하여 이를 토대로 구축할 수 있습니다.

MiniFashion에는 다음 기능을 포함됩니다.

- 하나의 통화
- 하나의 지원 언어
- 하나의 서비스 센터
- 상점 기본 구매 계약
- 하나의 카테고리
- 하나의 상품
- 제품당 두 개의 항목
- 하나의 운송 방법
- 단순한 상점 첫화면 및 장비구니와 주문 시작을 포함하는 단순한 구매 플로우

MiniFashion은 상점 아카이브로 WebSphere Commerce에 포함됩니다. 기본적으로 이 상점 아카이브는 관리 콘솔 옵션에 나타나지 않습니다. 상점을 공개하려면 `WC_installdir/samples/stores/BasicStore/BasicStore.sar`에서 견본 상점 아카이브를 복사하십시오. `WC_installdir/instances/instancename/sar/BasicStore.sar`에 붙여 넣으십시오. 아직 존재하지 않을 경우 `/sar` 디렉토리를 작성해야 할 수도 있습니다. 이제 `BasicStore.sar`가 관리 콘솔에서 공개 옵션으로 나타납니다.

WebSphere Commerce에서 상점 작성은 견본 상점 아카이브 선택 및 수정에 기초하므로 MiniFashion은 상점의 기반이 되도록 설계되었습니다. 이 견본 상점은 최소 구매 플로우를 제공합니다. 견본 상점 페이지를 사용자 정의할 수 있습니다. 모든 MiniFashion 견본 상점 페이지는 JSP(JavaServer Pages)입니다. 이러한 페이지로는 HTML, Java 및 JavaScript가 있습니다. JSP 파일은 캐시될 수 있습니다.

제 4 부 직접형 B2B 견본(ToolTech)

WebSphere Commerce는 직접형 B2B 견본을 제공합니다. 이 부분에는 다음 정보가 포함됩니다.

- 직접형 B2C 견본 정보
- ToolTech 개요 및 설치 정보
- ToolTech 사용 예제
- ToolTech 학습

제 9 장 직접형 B2B 견본 상점 아카이브

직접형 B2B 상점 아카이브 및 액세스 제어

Business 다음은 견본 설정의 세 단계(인스턴스 작성, SAR 공개, 동적 엔티티)에서 작성되는 조직 및 역할의 설명입니다.

조직 구조 및 인스턴스 작성

고객 또는 구매자가 사용자 사이트에 액세스하여 사용자 카탈로그를 찾고 주문을 제출하도록 하거나 직원에게 카탈로그 갱신이나 새 특별 판매 작성 또는 주문 관리와 같이 사이트를 관리하도록 하거나 또는 재판매자나 기타 비즈니스 협력업체가 사용자 사이트에서 트랜잭션을 완료하도록 하려면 비즈니스 시나리오의 모든 참가자에게 WebSphere Commerce 조직 구조에서의 포지션을 지정해야 합니다.

WebSphere Commerce 조직 구조는 사용자 비즈니스 시나리오의 참가자 또는 엔티티에 대한 프레임워크를 제공합니다. 이 프레임워크는 조직과 조직 구조 및 사용자 항목을 가진 전형적인 구조적 계층을 모방한 계층 구조에 구성됩니다. 프레임워크의 조직 및 조직 단위는 비즈니스 파트에 대한 소유자 역할을 하게 됩니다. 조직 또는 조직 구조가 고객, 관리자, 상점, 카탈로그 및 배급업자와 같은 모든 비즈니스 파트를 소유해야 합니다.

조직 구조와 액세스 제어 모델은 밀접하게 관련되어 있어서, 액세스 제어 모델은 액세스 제어 정책을 여러 엔티티(상점, 고객, 운영자 등)가 아니라 조직에 적용합니다. 엔티티(또는 자원)에 적용하는 정책은 엔티티나 자원을 소유하는 조직에 적용됩니다.

다음 도표는 액세스 제어를 사용하는 기본 WebSphere Commerce 조직 구조를 요약한 것입니다.

- **루트 조직:** 루트 조직은 맨 위 레벨의 조직으로 자체의 상위 조직입니다. WebSphere Commerce 조직 구조에 있는 모든 조직은 루트 조직에 종속됩니다. 이 예에서 사이트 운영자는 루트 조직이 소유합니다.
- **기본 조직:** 기본 조직은 루트 아래에 있습니다. 모든 게스트 고객과 직접형 B2C 비즈니스에 있는 모든 고객은 기본 조직에 속합니다.
- **하위 조직 엔티티:** 하나 이상의 다른 레벨의 조직 엔티티는 상위 조직 엔티티 바로 밑에 존재할 수 있습니다. 사용자의 비즈니스를 지원하기 위해 필요한 만큼의 하위 조직 엔티티를 추가할 수 있습니다.

WebSphere Commerce 액세스 제어 구조는 지원되는 비즈니스 모델에서 모든 엔티티를 지원하기에 충분한 융통성을 가지고 있습니다. 인스턴스 작성 중에는 루트 조직 및 기본 조직만 작성됩니다. 기본 액세스 제어 구조는 비즈니스 모델과는 상관없이 인스턴스 작성 중에 설치됩니다.

기본 액세스 제어

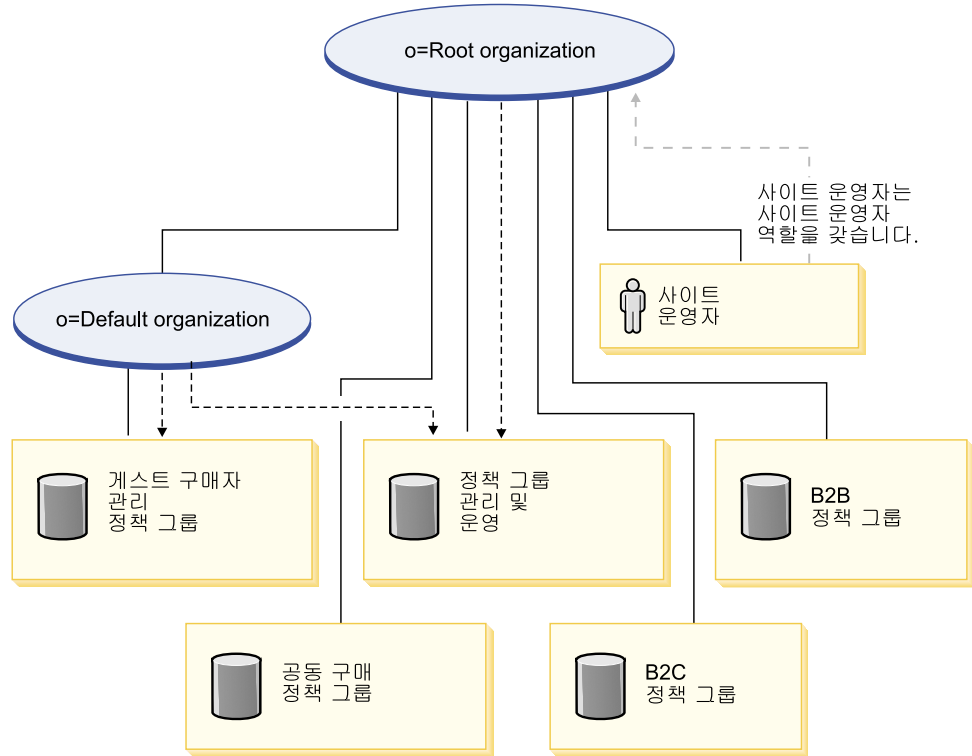

범례

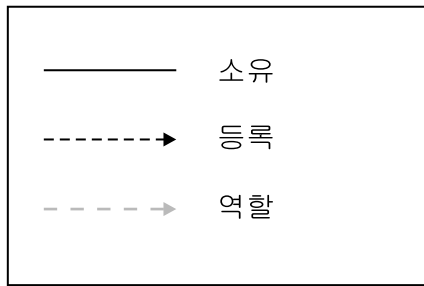

루트 조직은 다음과 같은 기본 정책 그룹을 소유합니다.

- 관리
- 공동 구매
- B2C
- B2B

기본 조직은 다음과 같은 기본 정책 그룹을 소유합니다.

- 게스트 구매자 관리

그러나 루트 조직은 관리 및 운영 정책 그룹에만 등록합니다. 이 정책 그룹의 정책들은 정책 그룹에 등록된 종속 조직을 제외하고 루트 및 해당 종속 조직에서 소유하는 모든 자원에 적용됩니다. 기본 조직은 정책 그룹에 등록하므로 루트 조직의 정책은 상속되지 않습니다. 기본 조직의 경우, 관리 및 게스트 구매자 관리 및 운영 정책 그룹의 정책은 기본 조직에서 소유하는 자원에 적용됩니다.

기본 정책 그룹에 대한 자세한 정보는 *IBM WebSphere Commerce 보안 안내서*의 부록을 참조하십시오.

직접형 B2B 상점 아카이브

직접형 B2B 견본(ToolTech)에는 다른 비즈니스에 직접 판매를 지원하는 온라인 공구 상점이 포함됩니다. ToolTech에서는 구매자가 판매자의 전자상거래 사이트에서 수행할 수 있는 태스크를 보여줍니다.

다음은 직접형 B2B 비즈니스 모델과 연관된 SAR 파일입니다.

표 11. 직접형 B2B

상점 아카이브 이름	설명
B2BDirect.sar	직접형 비즈니스 환경을 작성하는 데 필요한 조직 구조, 사전 정의된 사용자 역할, 액세스 제어 정책과 기능이 많은 운영 상점을 포함하는 견본 복합형 상점 아카이브
B2BDirectOrganizationStructure.sar	직접형 B2B 환경을 작성하는 데 필요한 조직 구조 및 사전 정의된 사용자 역할을 포함하는 견본 상점 아카이브
B2BDirectSite.sar	기능이 많은 직접형 B2B 상점을 작성하는 데 필요한 모든 필수 자원 및 액세스 제어 정책을 포함하는 견본 상점 아카이브

조직에서의 역할은 사용자가 조직에서 활동할 수 있는 역할을 표시합니다. 역할에 대한 자세한 정보는 *WebSphere Commerce 온라인 도움말*을 참조하십시오.

B2BDirect.sar 콘텐츠

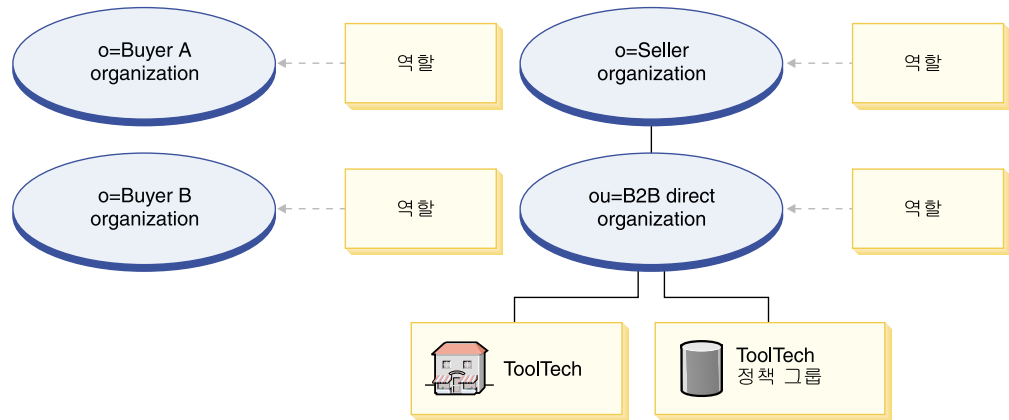

- 두 개의 구매자 조직 및 역할: 구매자 관리자, 구매자 승인자(구매측), 조달 구매자, 조달 구매자 관리자
- 판매자 조직 및 역할: 계정 담당, 구매자(판매측), 카테고리 관리자, 고객 서비스 영업대표, 고객 서비스 감독자, 물류 관리자, 마케팅 관리자, 포장업자, 상품 관리자, 수령인, 반품 운영자, 판매자 관리자, 판매자, 상점 운영자, 등록 고객
- 직접형 비즈니스 조직(B2B) 및 역할: 계정 담당, 구매자(판매측), 카테고리 관리자, 고객 서비스 영업대표, 고객 서비스 감독자, 물류 관리자, 마케팅 관리자, 포장업자, 상품 관리자, 수령인, 반품 운영자, 판매자 관리자, 판매자, 상점 운영자, 등록 고객
- ToolTech(견본 상점)
- ToolTech 정책 그룹

B2BDirectOrganizationStructure.sar 콘텐츠

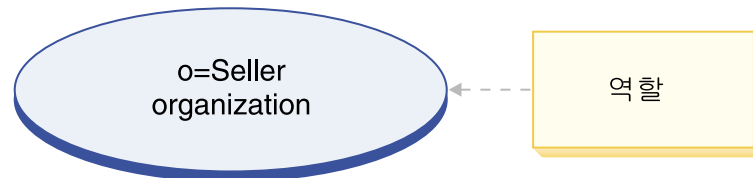

- 판매자 조직 및 역할: 계정 담당, 구매자(판매측), 카테고리 관리자, 고객 서비스 영업대표, 고객 서비스 감독자, 물류 관리자, 마케팅 관리자, 포장업자, 상품 관리자, 수령인, 반품 운영자, 판매자 관리자, 판매자, 상점 운영자, 등록 고객

B2BDirectSite.sar 콘텐츠

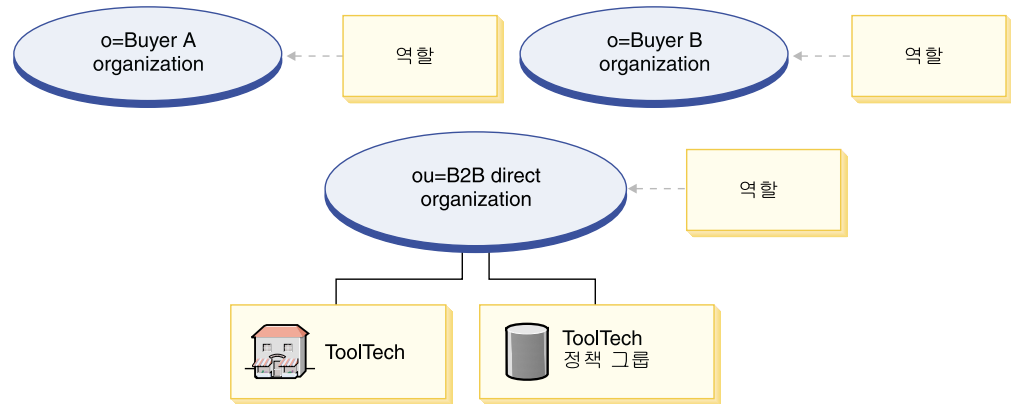

- 두 개의 구매자 조직 및 역할: 구매자 관리자, 구매자 승인자(구매측), 조달 구매자, 조달 구매자 관리자
- 직접형 비즈니스 조직(B2B) 및 역할: 계정 담당, 구매자(판매측), 카테고리 관리자, 고객 서비스 영업대표, 고객 서비스 감독자, 물류 관리자, 마케팅 관리자, 포장업자, 상품 관리자, 수령인, 반품 운영자, 판매자 관리자, 판매자, 상점 운영자, 등록 고객
- ToolTech(견본 상점)
- ToolTech 정책 그룹

동적으로 작성된 역할

고객에게는 등록하는 상점을 소유하는 조직(예: ou = B2B Organization)에서 등록 고객 역할이 부여됩니다. 구매자에게는 구매자로 등록된 상점을 소유하는 조직에서 등록 고객 역할이 부여됩니다. 이 정보는 MemberRegistrationAttributes.xml 파일에서 픽업됩니다. 자세한 정보는 4 페이지의 『역할 및 MemberRegistrationAttributes XML 파일』 또는 WebSphere Commerce 온라인 도움말을 참조하십시오.

다음 도표는 기본 직접형 B2B 조직 및 액세스 제어 구조를 설명합니다.

기본 액세스 제어

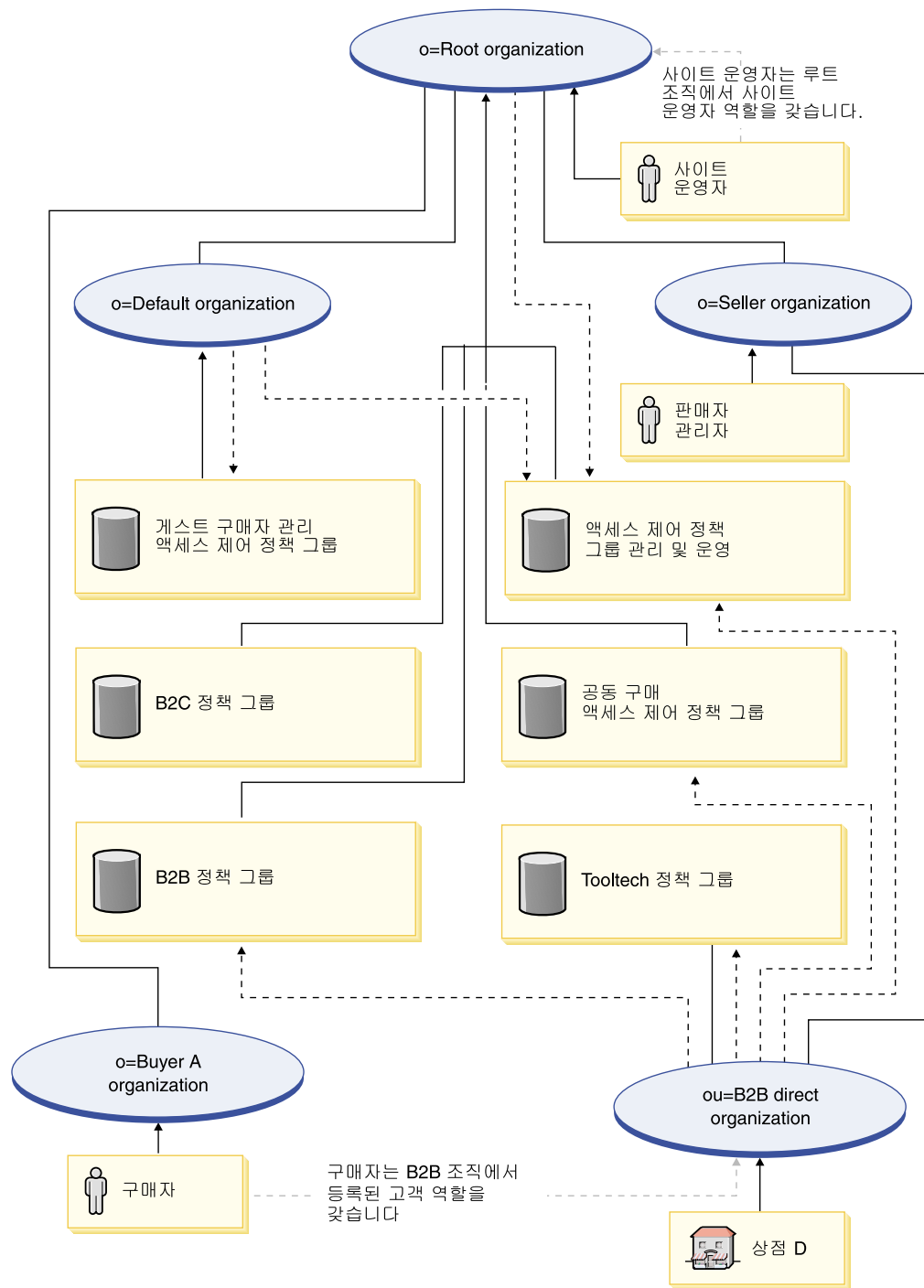

범례

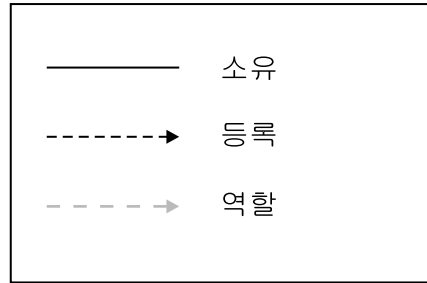

기본적인 직접형 B2B 조직을 설명하는 이 도표에서 루트 조직은 130에 설명된 대로 기본 정책 그룹을 소유하고 이 그룹에 등록합니다.

루트 조직은 관리 및 운영 정책 그룹에만 등록합니다. 결과적으로, 이러한 정책은 루트 바로 아래에 있는 사이트 운영자와, 판매자 조직 및 판매자 운영자에게 적용됩니다. 이러한 정책은 기본 조직에는 적용되지 않습니다. 기본 조직은 관리 및 운영 정책 그룹과 게스트 구매자 운영 정책 그룹에 등록하기 때문입니다. B2B 직접형 조직과 해당 조직에서 소유하는 상점에는 적용하지 마십시오. 직접형 B2B 조직은 B2B, 관리 및 운영, 공통 구매 정책 그룹에 직접 등록하기 때문입니다.

직접형 B2B 조직은 또한 ToolTech 정책 그룹도 소유하며 이 그룹에 등록합니다. ToolTech 정책 그룹에는 다음과 같은 정책이 있습니다.

- AllUsersForToolTechExecuteToolTechAllUsersViews
- RegisteredCustomersForOrgForToolTechExecuteToolTechRegisteredCustomerViews

구매자는 B2B 상점에서 주문을 제출하는 고객입니다. 모든 구매자는 구매자 조직에서 소유하고 있어야 합니다. 일반적으로, 구매자 조직은 어떤 정책 그룹에도 등록하지 않습니다. 루트 조직에서 상속된 관리 및 운영 정책으로 충분하기 때문입니다.

액세스 제어 정책 그룹에는 조직 엔티티가 등록하므로 사이트에서 여러 개의 상점을 작성 중인데 개별 상점에 서로 다른 액세스 제어 정책 그룹을 적용하려면 각각의 상점을 소유할 별도의 조직을 작성해야 합니다.

제 10 장 직접형 B2B 견본 상점(ToolTech) 개요

Business 직접형 B2B 견본(ToolTech)에는 다른 비즈니스에 직접 판매를 지원하는 온라인 도구 상점이 포함됩니다. ToolTech에서는 구매자가 판매자의 전자상거래 사이트에서 수행할 수 있는 태스크를 보여줍니다. ToolTech 견본 상점에 포함되어 있는 기능은 다음과 같습니다

- 장기 구매 계약 기준 구매
- 요청 목록
- 장기 구매 계약 기준 가격 책정
- RFQ 요청
- 주문 나누기 및 이월 주문
- 복수 운송 주소
- 중량에 기준한 운송
- 상품 검색 기능
- 구매자 등록
- 협업 작업 영역
- 고객 지원
- 상점에 조직 로고 추가
- 계정 기반 마케팅 캠페인

ToolTech는 직접형 B2B 온라인 상점 운영에 필요한 모든 페이지 및 기능을 제공합니다. ToolTech는 상점 아카이브(복합형: B2BDirect.sar)로 WebSphere Commerce에 포함됩니다. 어떤 경우에는 상점 아카이브를 WebSphere Commerce Server에 공개하면 실행 중 상점을 작성할 수 있습니다. 또한 WebSphere Commerce, Business Edition에서, 견본 상점 아카이브 파일을 사용하여 상점 또는 사이트의 환경과 카탈로그나 상점 첫화면을 작성하는 상점 자원 콜렉션을 작성하는 데 필요한 조직 구조, 사전에 정의된 사용자 역할 및 액세스 제어 정책을 패키지로 묶어 전달할 수 있습니다. 실행 중인 상점을 작성하기 위해 복합형 상점 아카이브 중 하나를 공개할 수 있습니다. 또한 구성 요소 상점 아카이브의 순서를 공개하여 실행 중인 상점을 공개할 수도 있습니다. 상점은 관리 콘솔에서 공개됩니다. 사이트 운영자만 사이트를 선택하고 상점 아카이브 메뉴에서 공개를 선택하여 상점 아카이브를 공개할 수 있습니다. 그러면 공개할 수 있는 상점 아카이브 목록이 상점 아카이브 페이지에 표시됩니다. 기본적으로, 복합형 상점 아카이브를 표시하는 페이지가 표시됩니다. 상점 아카이브 공개에 대한 자세한 정보는 WebSphere Commerce 온라인 도움말 공개 정보를 참조하십시오.

WebSphere Commerce에서의 상점 작성은 견본 상점 아카이브를 선택하여 수정하는 작업을 기초로 하기 때문에 ToolTech는 상점의 기초로 작동하도록 설계되었습니다. 이것은 일반 쇼핑 플로우에 기반합니다. 견본 상점 페이지를 사용자 정의할 수 있습니다. 모든 ToolTech 견본 상점 페이지는 JavaServer Pages입니다. 이러한 페이지로는 HTML, Java™ 및 JavaScript™가 있습니다. JSP 파일은 캐시될 수 있습니다.

제 11 장 ToolTech 견본 상점을 사용하여 상점 작성

파트 1: ToolTech를 기초로 상점 공개 및 구성

ToolTech Plaza 견본 상점을 사용하여 상점을 작성하려면 견본 상점을 공개한 후 선택적으로 상점을 구성할 수 있습니다. 견본을 공개하고 구성하는 방법에 대해서는 31 페이지의 『파트 1: FashionFlow를 기초로 상점 공개 및 구성』, 관리 콘솔을 사용하여 상점 공개 및 *WebSphere Commerce* 액셀러레이터를 사용하여 상점 구성을 참조하고, 필요에 따라 FashionFlow 대신 ToolTech를 사용하십시오.

견본 상점을 공개한 후 상점에서 모든 기능이 실행되도록 하려면 추가로 다음 단계를 수행해야 합니다. 다음 단계가 이어집니다.

파트 2: 견본 상점의 계획된 작업 작성

견본 상점을 공개한 후에는 *WebSphere Commerce* 액셀러레이터에서 상점의 작업 스케줄을 작성해야 합니다. 견본 상점의 전자 우편 알림 구성 방법에 대한 자세한 내용은 31 페이지의 『파트 1: FashionFlow를 기초로 상점 공개 및 구성』을 참조하십시오.

파트 3: 견본 상점의 전자 우편 알림 구성

이 프로시저는 지불이 인증되고 주문이 인증되며 주문이 취소될 때 고객에게 전자 우편 알림을 제공합니다. 고객에게 전자 우편을 보내려면 메일 서버를 설치해야 합니다. 견본 상점의 전자 우편 알림 구성 방법에 대한 자세한 내용은 194 페이지의 『파트 4: 사이트의 전자 우편 구성』을 참조하십시오.

파트 4: RFQ 사용 및 사용 안함

RFQ 거래 메커니즘을 사용하기 전에, 사이트 운영자는 *WebSphere Commerce* 설치 디렉토리의 일부로 작성된 WC 디렉토리에 있는 SQL 스크립트를 사용하여 RFQ를 사용 가능하게 해야 합니다. RFQ를 사용하려면 *WebSphere Commerce* 온라인 도움말에서 *RFQ 거래 메커니즘 사용 및 사용 안함*을 참조하십시오.

RFQ 알림 메시지는 고객에게 RFQ 알림 중 발생하는 주요 이벤트에 대해 알리는 데 사용됩니다. RFQ 알림 메시지 전달을 사용하려면 *WebSphere Commerce* 온라인 도움말에서 *RFQ 알림 메시지 전달 사용*을 참조하십시오.

RFQ에 대한 학습에 대해서는 161 페이지의 『RFQ 사용』을 참조하십시오.

파트 5: 마케팅 캠페인 작성

ToolTech에서 사용자가 속하는 계정에 기초하여 캠페인을 작성할 수 있습니다. 계정 기반 마케팅 캠페인을 작성하려면 다음을 수행하십시오.

- 고객 프로파일을 작성하십시오.
- 캠페인을 작성하십시오.
- 캠페인 행사를 작성하십시오.
- e-Marketing 지점을 작성하십시오.

고객 프로파일 작성

고객 프로파일을 작성하려면 다음을 수행하십시오.

1. WebSphere Commerce 액셀러레이터로 로그인하십시오.
2. 마케팅 > 고객 프로파일을 누르십시오. 고객 프로파일 페이지가 표시됩니다.
3. 새로 만들기를 누르십시오. 일반 정보 페이지가 표시됩니다.
4. 텍스트 상자에 Woodworking 회사와 같은 고객 프로파일 이름을 입력하십시오.
5. 왼쪽 탐색 프레임에서 등록 > 등록 상태를 누르십시오. 등록 상태 페이지가 표시 됩니다.
6. 등록됨을 선택하십시오.
7. 왼쪽 탐색 프레임에서 계정 > 계정을 누르십시오. 계정 페이지가 표시됩니다.
8. 고객이 선택한 계정 중 하나에 속해야 합니다를 선택하십시오.
9. 추가를 눌러 사용 가능한 계정을 “선택한 계정” 상자에 추가하십시오.

주: 계정 1은 조직 A에 대한 것이고 계정 2는 조직 B에 대한 것입니다.

10. 페이지 맨 아래에서 확인을 누르십시오. 방금 작성한 프로파일을 볼 수 있는 고객 프로파일 페이지가 다시 표시됩니다.

캠페인 작성

캠페인을 작성하려면 다음을 수행하십시오.

1. 마케팅 > 캠페인을 누르십시오. 캠페인 페이지가 표시됩니다.
2. 새로 만들기를 누르십시오. 일반 정의 페이지가 표시됩니다.
3. 제공된 텍스트 상자에 캠페인 이름 및 설명을 입력하십시오. 예를 들면 목공 도구, 목공 도구에 대한 할인이라고 입력할 수 있습니다.
4. 페이지 맨 아래에서 다음을 누르십시오. 비즈니스 목표 정의 페이지가 표시됩니다.
5. 원하는 경우 텍스트 상자에 캠페인 스폰서 및 목표를 입력하십시오.
6. 페이지 맨 아래에서 완료를 누르십시오. 캠페인이 제대로 작성되었습니다.

캠페인 행사 작성

캠페인 행사를 작성하려면 다음을 수행하십시오.

1. 방금 작성한 캠페인을 선택하고 오른쪽 측면 메뉴에서 행사를 누르십시오.
2. 새로 만들기를 누르십시오. 일반 정의 페이지가 표시됩니다.
3. 텍스트 상자에 행사의 이름을 입력하십시오.
4. 캠페인 드롭 다운 상자에서 캠페인을 선택하십시오.
5. 왼쪽 탐색 프레임에서 항목을 선택한 후 다음을 누르십시오. 표시될 동적 콘텐츠 정의 페이지가 표시됩니다.
6. 특정 상품 제안을 선택하십시오.
7. 찾기 또는 찾아보기를 누른 후 상품을 선택하십시오.
8. 대상 고객을 선택한 후 다음을 누르십시오. 대상 고객 정의 페이지가 표시됩니다.
9. 대상 특정 고객 프로파일을 선택하십시오.
10. 추가를 눌러 사용 가능한 고객 프로파일을 “선택한 고객 프로파일” 상자에 추가하십시오.
11. 페이지 맨 아래에서 다음을 누르십시오. 행사 시기 정의 페이지가 표시됩니다.
12. 필요하면 날짜 옵션 정의를 선택하십시오.
13. 다음을 누르십시오. 대상 고객 예상 행위 정의 페이지가 표시됩니다. 고객 예상 행위를 작성하려면 추가를 누르고 온라인 도움말 지시사항을 따르십시오.
14. 완료를 누르십시오. 캠페인 행사가 제대로 작성되었습니다.

e-Marketing 지점 작성

e-Marketing 지점을 작성하려면 다음을 수행하십시오.

1. 마케팅 > **E-Marketing** 지점을 누르십시오. e-Marketing 지점 페이지가 표시됩니다.
2. 항목 목록에서 “StoreHomePage”를 선택하고 오른쪽 측면 막대 메뉴에서 스케줄을 누르십시오. 캠페인 행사 스케줄 페이지가 표시됩니다.
3. 새로 만들기를 누르십시오. 캠페인 행사 스케줄 페이지가 표시됩니다.
4. “선택한 캠페인” 드롭 다운 상자에서 캠페인을 선택하십시오.
5. 추가를 눌러 이전에 작성한 캠페인 행사를 “선택한 캠페인 행사” 상자에 추가하십시오.
6. 캠페인 시작 날짜를 추가하십시오.
7. 종료 날짜를 선택하거나 캠페인 행사 시간 제한 없음을 선택하십시오.
8. 페이지 맨 아래에서 확인을 누르십시오.

고객 프로파일을 작성할 때 선택한 조직을 사용하여 ToolTech 상점에 로그인하십시오. 이제, ToolTech 홈페이지에서 선택한 특정 상품을 볼 수 있습니다.

파트 6: 상점의 WebSphere Commerce Payments 설치

WebSphere Commerce Payments 설치에 대한 정보는 WebSphere Commerce 온라인 도움말을 참조하십시오.

WebSphere Commerce Payments를 설치한 후, 지불을 테스트하려면 다음을 수행하십시오.

1. 상점에서 등록하고 구매하십시오.
2. 장바구니에 항목을 추가하십시오.
3. 주문하십시오.
4. 주문을 완료하려면 신용 카드 정보를 입력하십시오. 이 테스트를 위해 다음과 같이 입력하십시오.
 - a. 신용 카드 유형 드롭 다운 목록에서 **Visa**를 선택하십시오(이 카드 유형이 WebSphere Commerce Payments 계정에 있다고 가정).
 - b. 카드 번호 필드에 4111111111111111을 입력하십시오.
 - c. 만기 월 드롭 다운 목록에서 10을 선택하십시오.
 - d. 만기 연도 드롭 다운 목록에서 2003을 선택하십시오.
 - e. 지금 주문을 누르십시오. 주문 정보를 자세히 보여주는 주문 확인 페이지가 표시됩니다.

주:

1. WebSphere Commerce Payments가 설치되어 있지 않거나 공개시 실행 중이 아니면 WebSphere Commerce Payments에서 구성된 브랜드 유형이 신용 카드의 구매 계약 3456에 대해 지정한 브랜드 유형과 일치해야 합니다.
2. ToolTech 상점에서 협업 기능을 사용하려면 먼저 고객 지원 기능을 위해 Lotus Sametime을 설치하거나 협업 작업 영역 기능을 위해 Lotus QuickPlace를 설치해야 합니다. Lotus Sametime 및 Lotus QuickPlace 설치에 대한 자세한 정보는 *IBM WebSphere Commerce 추가 소프트웨어 안내서*를 참조하십시오.
3. 고객이 두 바이트 언어를 사용하는 경우, 텍스트 필드에 허용되는 값을 초과하는 길이의 정보를 입력하면 오류가 발생할 수 있습니다. 이 문제점을 해결하려면 고객이 입력하는 UTF8 문자 길이를 제한하는 코드를 추가할 수 있습니다.

ToolTech 상점 플로우

Business 다음 도표는 ToolTech 상점 플로우, 계정 플로우, RFQ 목록 플로우(두 파트로 된) 및 RFQ 수정 플로우를 보여줍니다.

ToolTech 상점 플로우

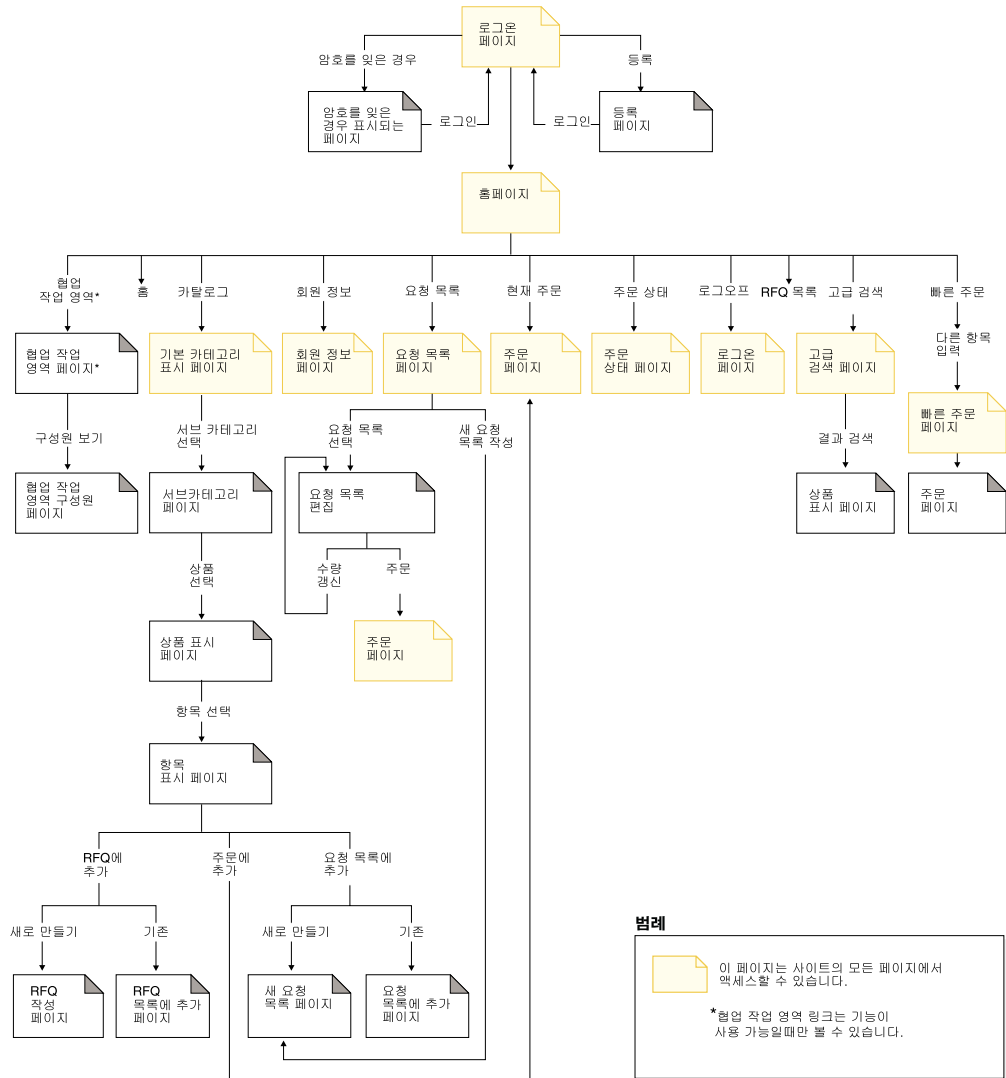

범례

 이 페이지는 사이트의 모든 페이지에서 액세스할 수 있습니다.

*협업 작업 영역 링크는 기능이 사용 가능할때만 볼 수 있습니다.

ToolTech 계정 플로우

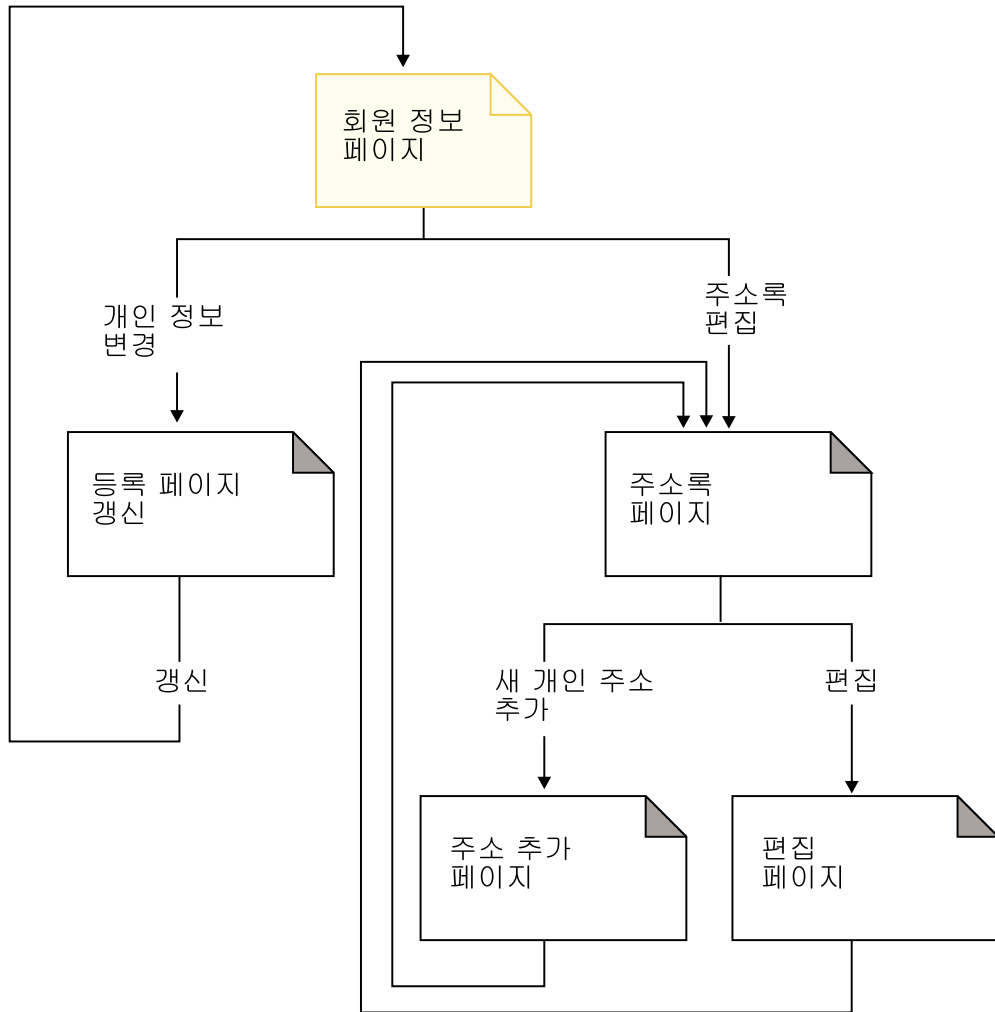

범례



이 페이지는 사이트의 모든 페이지에서 액세스할 수 있습니다.

ToolTech RFQ 목록 플로우(파트 1)

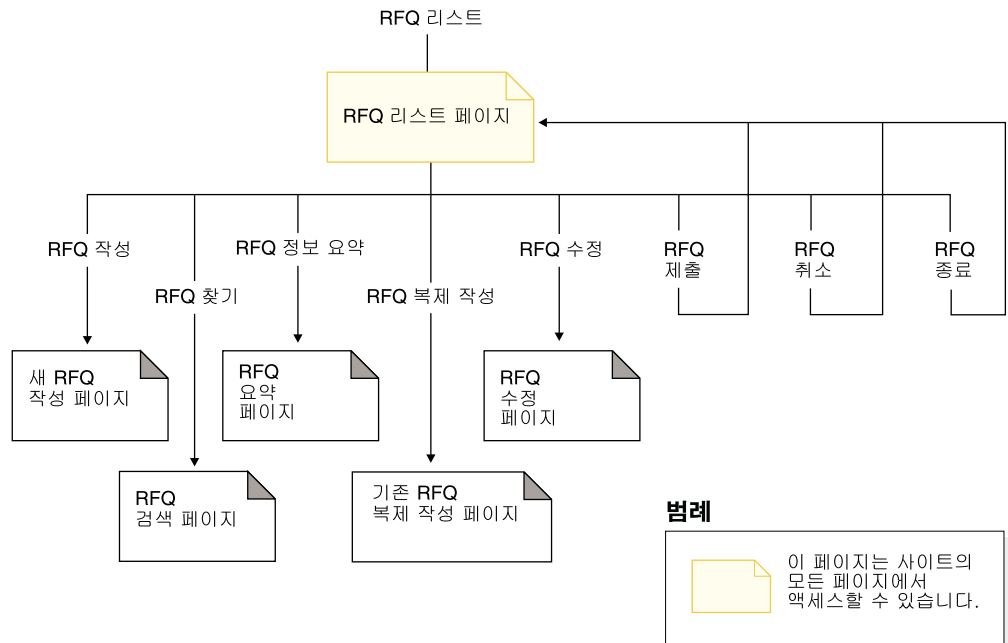

ToolTech RFQ 목록 플로우(파트 2)

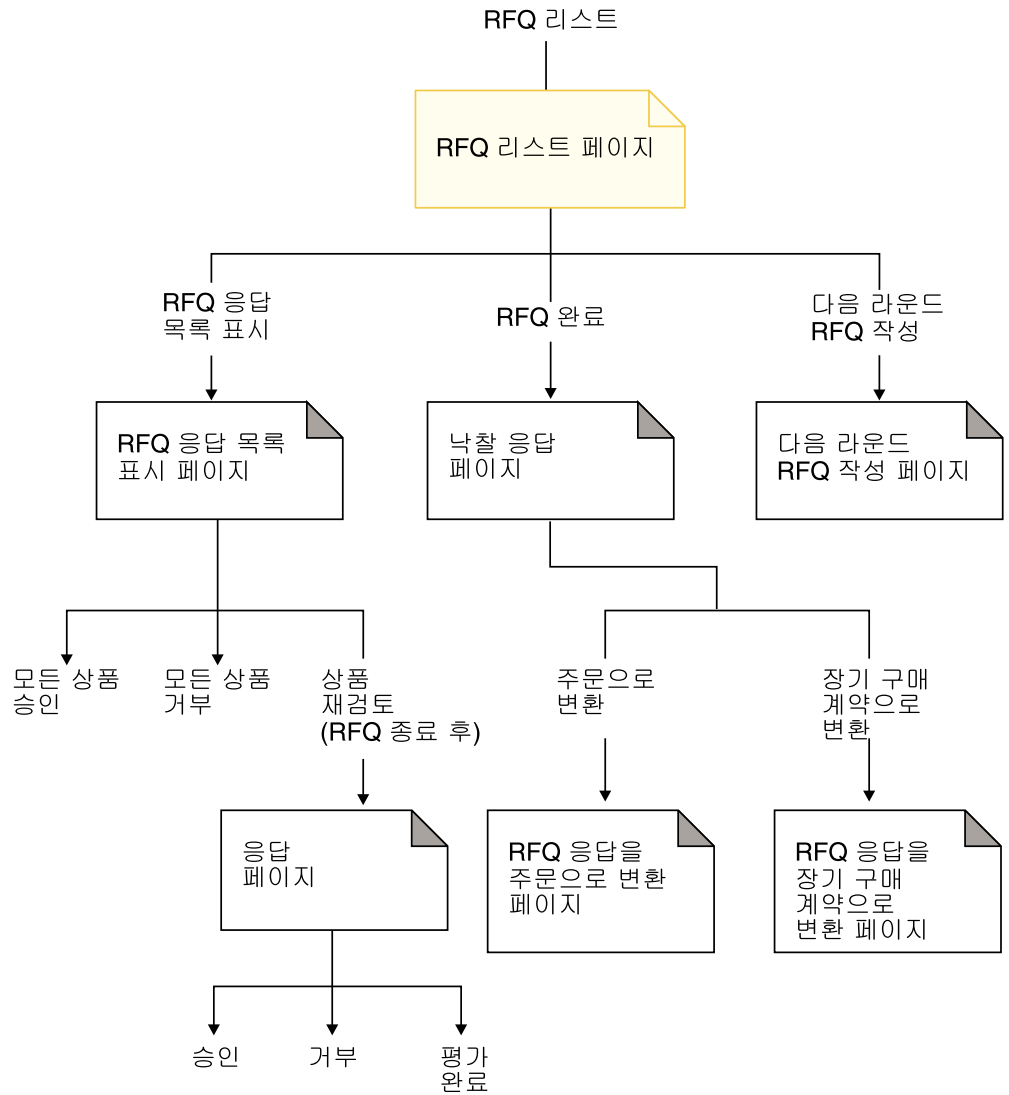

범례



이 페이지는 사이트의 모든 페이지에서 액세스할 수 있습니다.

ToolTech RFQ 수정 플로우

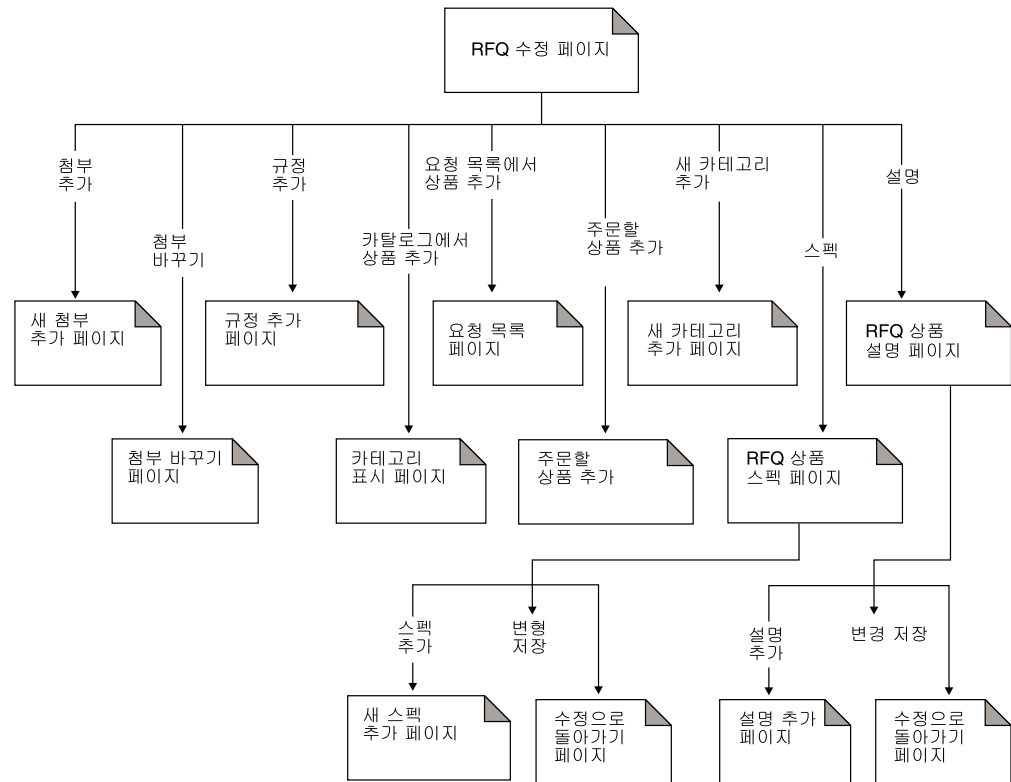

제 12 장 ToolTech 사용 예제

Business ToolTech 견본 상점은 등록, 로그인, 쇼핑 및 주문 완료를 통해 사용 예제에 제공됩니다. 이러한 사용 예제는 ToolTech 견본 상점의 플로우를 이해하는 데 도움이 되며, 사용자 상점의 사용 예제 작성을 위한 지침으로 사용할 수 있습니다.

처음 방문 고객 등록

이 사용 예제는 고객이 ToolTech 상점에서 등록할 때 이벤트의 기능적 플로우에 대해 설명합니다.

사전조건

고객이 지원되는 브라우저를 사용하여 상점 사이트에 액세스합니다.

기본 플로우

1. 시스템이 로그인 페이지를 표시합니다.
2. 고객이 등록을 누르고 등록 페이지로 이동됩니다.
3. 고객이 사용자 ID, 암호, 암호 확인, 사원 ID, 성, 구매자 조직, 주소, 구/군/시, 시/도, 국가/지역, 우편번호, 전자 우편 주소, 선호 언어 및 선호 필드와, 원하는 다른 선택적 필드를 완료합니다.
4. 고객이 제출을 눌러 정보를 제출합니다.

예외 플로우

1. 고객이 구매자 조직 필드를 공백으로 남겨 둡니다.
2. 시스템이 고객을 회사 사용자로 등록합니다.
3. 시스템은 고객이 회사 사용자가 아니라 기본 사용자일 것을 나타내는 메시지를 표시합니다.

사후 조건

고객이 상점에서 구매자 승인자로부터 쇼핑 승인을 기다립니다.

등록 고객의 로그인

이 사용 예제는 등록 고객이 판매자의 웹 사이트에 로그인할 때 이벤트의 기능적 플로우에 대해 설명합니다.

사전 조건

고객이 이전에 상점에 등록했고, 지원되는 브라우저를 사용하여 상점 사이트에 액세스합니다.

기본 플로우

1. 시스템이 로그인 페이지를 표시합니다.
2. 고객이 구매 언어를 선택하고 사용자 사용자 ID 및 암호 필드에 사용자 ID와 암호를 입력합니다.
3. 고객이 제출을 누르고 정보가 제출됩니다.
4. 로그인이 완료되면 고객이 상점의 홈페이지로 이동됩니다.

대체 플로우

고객이 암호를 잊어서 재설정하려고 합니다.

1. 고객이 암호를 잊으셨습니까? 링크를 선택합니다.
2. 시스템이 잊은 암호 페이지를 표시합니다.
3. 고객이 해당 필드에 사용자 ID를 입력합니다.
4. 고객이 암호 받기를 누르고 정보가 제출됩니다.
5. 시스템이 고객의 전자 우편 주소로 암호를 보냅니다.
6. 확인 메시지가 표시됩니다.
7. 고객은 암호를 받은 후에 로그인 페이지로 이전할 수 있습니다.

예외 플로우

고객의 전자 우편 주소가 시스템의 전자 우편 주소와 일치하지 않습니다. 시스템은 오류 메시지를 표시하고 고객이 다른 사용자 ID를 입력하도록 프롬프트를 표시합니다.

주소록 편집

고객은 주소록에서 주소를 편집할 수 있습니다.

행위자

고객

기본 플로우

고객은 주소록에서 편집할 주소를 선택합니다. 시스템은 선택된 주소 정보를 검색하여 표시합니다.

- 별명
- 이름
- 성
- 주소
- 구/군/시
- 시/도
- 우편번호
- 국가 또는 지역
- 전화번호

고객이 원하는 변경을 수행하고 제출을 누릅니다. 시스템은 주소(E1)를 갱신합니다.

대체 플로우

없음

예외 플로우

E1: 시스템이 고객에게 필수 정보의 누락을 알리고 다음과 같은 누락된 정보를 요청합니다.

- 이름
- 성
- 주소
- 구/군/시
- 시/도
- 우편번호
- 국가 또는 지역

주소록에 별명이 이미 존재하면 오류 메시지가 표시됩니다.

고객은 누락된 필수 정보를 입력합니다.

주문에 항목 추가

이 사용 예제는 고객이 주문에 항목을 추가할 때 이벤트의 기능적 플로우에 대해 설명합니다.

사전 조건

고객이 상점에 로그인합니다.

기본 플로우

1. 고객이 홈페이지에서 카탈로그 찾아보기를 누르고 기본 카테고리 페이지로 이동됩니다.
2. 고객이 카테고리를 선택하고 카테고리 표시 페이지로 이전됩니다.
3. 시스템이 선택된 맨 위 카테고리 및 그 아래에 기본 카테고리들이 있는 페이지를 표시합니다.
4. 고객이 상품을 선택하고 상품 표시 페이지로 이전됩니다.
5. 시스템이 선택된 상품군 내의 항목들이 있는 페이지를 표시합니다.
6. 고객이 항목을 선택하고 항목 표시 페이지로 이동됩니다.
7. 시스템이 항목과 해당되는 속성이 있는 페이지를 표시합니다.
8. 고객은 장기 구매 계약을 선택하고 주문에 추가를 누릅니다. 고객이 장기 구매 계약을 선택하지 않으면 항목이 가장 낮은 가격의 장기 구매 계약 하에 추가됩니다.
9. 고객이 주문 정보 페이지로 이전됩니다.

사후 조건

시스템이 주문에 추가된 새 항목이 있는 페이지를 표시합니다. 항목이 첫 번째로 선택한 항목이면 이 항목이 포함되는 새 주문이 작성됩니다.

개인정보 갱신

이 사용 예제는 고객이 본인의 개인정보를 갱신할 때 이벤트의 기능적 플로우에 대해 설명합니다.

사전 조건

고객이 등록된 구매자이고 상점에 로그인되어 있습니다.

기본 플로우

1. 고객이 머리글에서 계정을 누릅니다.
2. 시스템이 계정 페이지를 표시합니다.
3. 고객이 개인정보 변경을 누르고 등록 갱신 페이지로 이동됩니다.

4. 시스템이 사전에 채워진 정보가 있는 필드를 표시합니다.
5. 고객이 필요에 따라 필드를 변경합니다. (암호 필드가 비어 있으면 현재 암호가 유지보수됩니다.)
6. 고객이 갱신을 누르고 정보가 제출됩니다.
7. 계정 페이지는 제출 성공 시 표시됩니다.

사후 조건

시스템이 편집된 필드를 갱신합니다.

예외 플로우: 어떤 것을 잘못 입력하면, 개인정보 변경 페이지가 오류 메시지를 표시해야 합니다.

승인 구매자

이 사용 예제는 구매자 승인자가 고객이 상점에서 쇼핑할 수 있도록 승인할 때 이벤트의 기능적 플로우에 대해 설명합니다.

사전 조건

승인 기능이 사용 가능하게 설정되었고, 고객은 상점에 등록하여 쇼핑을 시작하기를 기다리고 있습니다. 구매자 승인자가 상점에 로그인했습니다.

기본 플로우

1. 시스템이 홈페이지를 표시합니다.
2. 구매자 승인자가 승인 도구로 이동을 누르고 조직 관리 콘솔로 이동됩니다.
3. 구매자 승인자가 승인 -> 승인 요청을 누르고 승인 보류 중인 구매자 목록이 표시됩니다.
4. 구매자 승인자가 고객 정보의 정확성을 검증하고 승인 요청을 승인하거나 거부합니다.

사후 조건

전자 우편 알림이 고객에게 전송됩니다.

새 요청 목록 작성

이 사용 예제는 고객이 새 요청 목록을 작성할 때 이벤트의 기능적 플로우에 대해 설명합니다.

사전 조건

고객이 등록된 구매자이고 상점에 로그인되어 있습니다.

기본 플로우

1. 고객이 카탈로그에서 구매할 항목을 선택하고 항목 표시 페이지로 이전됩니다.
2. 고객이 요청 목록 헤딩 아래에서 새로 만들기 라디오 버튼을 선택하고 요청 목록에 추가를 누릅니다.
3. 고객이 새 요청 목록 페이지로 이전됩니다.
4. 시스템이 요청 목록의 이름과 SKU 번호 및 수량 필드 입력 상자가 있는 페이지를 표시합니다.
5. 고객이 필드에 필수 정보를 추가하고 저장을 누르고 정보가 제출됩니다.

사후 조건

새 요청 목록이 작성됩니다.

대체 플로우

1. 고객이 카탈로그에서 구매할 항목을 선택하고 항목 표시 페이지로 이전됩니다.
2. 고객이 주문에 추가를 누르고 주문 정보 페이지로 이동됩니다.
3. 고객이 이름 필드에 요청 목록의 이름을 입력한 후 새 요청 목록을 누르고 요청 목록 편집 페이지로 이동됩니다.

사후 조건

시스템이 새 요청 목록을 작성하고 현재 보류 중인 주문에서 현재 수량의 모든 항목을 요청 목록에 추가합니다.

요청 목록에 항목 추가

이 사용 예제는 고객이 기존 요청 목록에 항목을 추가할 때 이벤트의 기능적 플로우에 대해 설명합니다.

사전 조건

고객이 상점에 로그인하고 최소한 하나의 요청 목록을 작성했습니다.

기본 플로우

1. 고객이 임의의 페이지에서 머리글에 있는 요청 목록을 누르고 요청 목록 페이지로 이동됩니다.
2. 시스템이 고객의 요청 목록들의 목록을 표시합니다.
3. 고객이 요청 목록을 선택하고 요청 목록 편집 페이지로 이전됩니다.
4. 시스템이 요청 목록의 항목과 새 항목의 SKU 번호 및 수량을 입력할 필드를 표시합니다.
5. 고객이 필드를 해당되는 정보로 채웁니다.

6. 고객이 추가를 누르고 정보가 제출됩니다.

사후 조건

항목이 요청 목록에 추가되어 요청 목록의 다른 항목과 함께 표시됩니다.

대체 플로우

1. 고객이 카탈로그에서 구매할 항목을 선택하고 항목 표시 페이지로 이전됩니다.
2. 고객이 요청 목록 헤딩 아래에서 기존 라디오 버튼을 선택하고 요청 목록에 추가를 누릅니다.
3. 고객이 요청 목록에 추가 페이지로 이전됩니다.
4. 시스템이 고객의 요청 목록들이 있는 페이지를 표시합니다.
5. 고객이 요청 목록을 선택하고 요청 목록에 추가를 누르고 요청 목록 편집 페이지로 이동됩니다.
6. 시스템이 선택된 새 항목과 함께 목록에 현재 항목을 표시합니다.
7. 고객이 주문 제출을 누르고 요청 목록이 저장됩니다.

사후 조건

항목이 요청 목록에 추가되고 고객이 주문을 완료하거나 계속 쇼핑합니다.

요청 목록으로 주문 작성

이 사용 예제는 고객이 요청 목록으로 주문을 작성할 때 이벤트의 기능적 플로우에 대해 설명합니다.

사전 조건

고객이 상점에 로그인하여 요청 목록을 보고 있습니다.

기본 플로우

1. 고객이 요청 목록 페이지에 표시된 목록에서 요청 목록을 선택합니다.
2. 고객이 요청 목록 편집 페이지로 이전됩니다.
3. 시스템이 선택된 요청 목록에 있는 모든 항목을 표시합니다.
4. 고객이 주문 제출을 누르고 주문 정보 페이지로 이동됩니다.

사후 조건

요청 목록 항목이 주문에 추가됩니다.

SKU를 사용하여 주문 작성

이 사용 예제는 고객이 SKU를 사용하여 주문을 작성할 때 이벤트의 기능적 플로우에 대해 설명합니다.

사전 조건

고객이 상점에 로그인합니다.

기본 플로우

1. 고객이 왼쪽 탐색 프레임의 빠른 주문 헤딩 아래에 있는 **SKU** 입력 필드에 번호를 입력하고 이동을 누릅니다.

SKU가 발견되면, 주문 정보 페이지가 표시됩니다.

SKU가 없으면, 고객은 빠른 주문 페이지로 이전됩니다.

2. 시스템이 현재 주문에 대해 입력된 항목이 있는 페이지를 표시합니다.

사후 조건

주문은 올바른 SKU가 입력된 항목으로 갱신됩니다. 현재 주문이 없으면 새 주문이 작성됩니다.

예외

고객이 올바른 SKU를 입력하면 시스템이 입력한 SKU 번호가 카탈로그에 없음을 나타내는 메시지를 빠른 주문 페이지에 표시합니다.

모든 요청 목록 보기

이 사용 예제에서는 고객이 모든 요청 목록을 볼 때 이벤트의 기능적 플로우에 대해 설명합니다.

사전 조건

고객이 상점에 로그인하고 최소한 하나의 요청 목록을 이미 작성해 있습니다.

기본 플로우

1. 고객이 임의의 페이지에서 머리글에 있는 요청 목록을 누르고 요청 목록 페이지로 이동됩니다.
2. 시스템이 고객이 소유하는 요청 목록을 표시합니다.
3. 고객이 보기 유형 모든 목록을 선택하고 이동을 누릅니다.

사후 조건

시스템이 모든 요청 목록을 표시합니다.

요청 목록에서 항목 제거

이 사용 예제는 고객이 본인 소유의 요청 목록에서 항목을 갱신할 때 이벤트의 기능적 플로우에 대해 설명합니다.

사전 조건

고객은 최소한 하나의 요청 목록을 작성했습니다.

기본 플로우

1. 고객이 임의의 페이지에서 머리글에 있는 요청 목록을 누르고 요청 목록 페이지로 이동됩니다.
2. 시스템이 고객이 소유하는 요청 목록을 표시합니다.
3. 고객이 요청 목록을 선택하고 요청 목록 편집 페이지로 이전됩니다.
4. 시스템이 선택된 요청 목록의 모든 항목을 표시합니다.
5. 고객이 제거하려는 항목 옆에 있는 제거를 누릅니다.

사후 조건

제거하려고 선택한 항목이 더이상 표시되지 않습니다.

특정 상품 검색

이 사용 예제는 등록 고객이 특정 상품을 검색할 때 이벤트의 기능적 플로우에 대해 설명합니다.

사전 조건

없음

기본 플로우

1. 고객이 왼쪽 탐색 프레임의 검색 필드에 상품 이름을 입력하고 이동을 누릅니다.
2. 시스템은 검색 결과 페이지를 표시합니다.

대체 플로우

1. 고객이 왼쪽 탐색 프레임에서 고급 검색을 누르면 시스템이 고급 검색 페이지를 표시합니다.
2. 고객이 해당 필드에 정보를 입력하여 단어, 카테고리, 제조업체, 부품 번호 또는 SKU에 기초하여 상품을 검색합니다. 고객은 페이지당 결과 수를 선택할 수 있습니다.
3. 고객이 제출을 누릅니다.
4. 시스템은 검색 결과 페이지를 표시합니다.

사후 조건

검색 결과가 표시됩니다.

반복 주문 스케줄

이 사용 예제는 등록 고객이 기존 주문을 사용하여 반복 주문을 스케줄하려는 경우 이벤트의 기능적 플로우에 대해 설명합니다.

사전 조건

고객은 상점에 로그인하고 보류 중인 주문이 사용 가능합니다. 고객은 주문을 제출하고 주문 정보 요약 페이지에 있습니다. 주문 제출에 관한 자세한 정보는 아래에 있는 관련 참조를 참고하십시오.

기본 플로우

1. 고객이 계획된 주문 헤딩 아래에서 주문 빈도를 선택하고 유효 기간(오늘 기준) 및 빈도 필드에 따라 유효해집니다.
2. 고객이 주문 스케줄을 누릅니다.
3. 시스템은 주문 정보 요약 페이지에서 다음 메시지를 표시합니다.

계획된 주문이 작성되었습니다. 현재 주문을 가지고 작업할 수 있습니다. 계획된 주문에 대한 추가 정보는 주문 상태 페이지를 참조하십시오.

사후 조건

스케줄은 고객에 의해 선택된 유효 날짜와 빈도를 기준으로 주문을 처리합니다.

주문 제출

이 사용 예제는 등록 고객이 주문을 제출할 때 이벤트의 기능적 플로우에 대해 설명합니다.

사전 조건

고객은 현재 주문에 추가할 최소한 한가지 항목을 가지고 있습니다.

기본 플로우

1. 시스템은 주문 정보를 표시합니다.
2. 고객이 지불 방법을 선택하고 다음을 누릅니다.
3. 시스템은 지불 청구 및 운송 정보를 표시합니다.

4. 고객이 지불 청구 주소 드롭 다운 상자에서 지불 청구 주소를 선택하고 다음을 누릅니다.
5. 시스템은 주문 정보 요약 페이지를 표시합니다.
6. 고객이 지불 정보 헤딩 아래에서 지불 정보를 입력한 후 지금 주문을 누르면 주문이 제출됩니다.
7. 시스템은 주문 확인 페이지를 표시합니다.

사후 조건

주문이 제출됩니다.

대체 플로우 1

고객은 주문에서 항목을 제거할 수 있습니다.

1. 시스템은 주문 정보를 표시합니다.
2. 고객이 제거하려는 항목 옆의 제거를 누릅니다.

항목은 주문에서 제거되고 고객은 주문 제출 플로우를 계속하게 됩니다.

대체 플로우 2

고객이 주문 정보 요약 페이지에서 지금 주문을 눌렀으며, 주문의 일부 항목이 사용 불가능합니다.

1. 시스템은 두가지 운송 환경설정을 표시하는 상품 재고 확인 페이지를 표시합니다.
 - 옵션 1 - 모든 항목이 사용 가능해 지면 모두 운송함(운송 가능 날짜).
 - 옵션 2 - 사용 가능한 항목은 운송하고 나머지는 사용 가능하게 되면 운송함(다른 운송 비용을 지급할 수 있고 할인이 적용되지 않을 수 있음을 이해함)(운송 가능 날짜)
2. 고객이 운송 환경설정 옵션을 선택합니다.

대체 플로우 2a

고객이 옵션 1을 선택하고 다음을 누릅니다. 주문은 나누어지지 않고, 모든 항목이 주문 정보 요약 페이지에 나타납니다.

대체 플로우 2b

고객이 옵션 2를 선택하고 다음을 누릅니다. 주문은 사용 가능한 항목과 사용 가능하지 않는 항목으로 나누어지고, 두 주문 정보는 주문 정보 요약 페이지에 표시됩니다. 고객이 사용 가능한 주문을 처리하기로 선택할 수 있고 주문 제출 플로우를 계속합니다.

주문 히스토리 보기

이 사용 예제는 등록 고객이 주문 히스토리를 보려고 하는 경우 이벤트의 기능적 플로우에 대해 설명합니다.

사전 조건

고객이 상점에 로그인합니다.

기본 플로우

1. 고객이 머리글에 있는 **주문 상태**를 누릅니다.
2. 시스템이 다음 세 영역이 있는 주문 상태 페이지를 표시합니다.
 - 승인 대기 중인 주문
 - 이미 처리된 주문
 - 계획된 주문

고객은 주문을 눌러 주문 정보를 볼 수 있습니다. 고객은 재주문 및 취소를 눌러 각각 주문을 재주문 또는 취소할 수 있습니다. 주문 상태 페이지에 대한 추가 정보는 아래의 관련 링크를 참조하십시오.

사후 조건

주문 히스토리가 표시됩니다.

서브카테고리 페이지 문제점 해결

FashionFlow, ToolTech, Commerce Plaza 또는 Supplier Marketplace에서 상품을 작성할 때, 이에 관한 간단한 설명을 지정해야 합니다. 서브카테고리 페이지에 상품이 표시될 때, JSP 파일은 데이터베이스에서 간단한 설명을 사용합니다. 간단한 설명을 지정하지 않으면, 서브카테고리 페이지의 목록에 상품 설명이 표시되지 않습니다.

제 13 장 ToolTech 학습

RFQ 사용

RFQ 요청 개요

Business RFQ(Request for Quote)는 WebSphere Commerce에서 사용 가능한 거래 메커니즘 중 하나입니다. RFQ의 경우, 구매자측은 ToolTech 상점에서 사용할 수 있습니다. 구매자는 카탈로그에 제공되거나 현재 카탈로그에서 사용할 수 없는 한 가지 종류의 상품 및 서비스에 대해 RFQ를 작성할 수 있습니다. 구매자가 필요한 상품을 카탈로그에서 찾지 못한 경우, 개인별 속성 사전에서 속성을 선택하여 상품 스펙을 명확하게 정의할 수 있습니다.

구매자는 요청 목록을 사용하여 원하는 상품을 RFQ에 추가할 수 있습니다. 구매자는 하나의 RFQ에 여러 상품을 포함시키고 각 상품의 고유 스펙을 정의할 수 있습니다. 또한 트랜잭션에 대한 규정도 지정할 수 있습니다. 구매자가 RFQ 요청을 제출하면 요청이 "진행 예정" 또는 "활성" 상태가 됩니다. WebSphere Commerce 액셀러레이터를 통해 판매자는 RFQ를 보고 요청이 "활성" 상태에 있으면 응답을 제출할 수 있습니다. 또한, 구매자는 RFQ를 변경하거나 취소할 수 있습니다.

판매자가 RFQ에 응답할 때 개별 상품 스펙 또는 설명뿐만 아니라 개별 첨부, 규정 및 상품에 대한 응답 옵션이 제공됩니다. 판매자는 서비스 센터를 지정하거나 구매자가 요청에 옵션을 제공한 경우 상품을 대체하는 옵션을 사용할 수 있습니다. 또한 판매자는 응답을 수정하거나 취소할 수도 있습니다.

판매자가 RFQ에 응답하면, 구매자가 RFQ를 종료하고 응답을 평가하여 한 명 또는 여러 명의 낙찰자를 선택합니다. RFQ 응답이 구매자에 의해 승인되고 이 사실이 판매자에게 알려지면 RFQ 트랜잭션이 다음 두 프로세스 중 하나를 통해 완료됩니다.

- 구매자는 이미 RFQ 정보가 들어 있는 주문을 제출합니다.
- 이미 RFQ 정보가 들어 있는 장기 구매 계약이 작성됩니다.
- RFQ는 다음 과정으로 이동할 수 있습니다.

RFQ 레코드는 미리 정해진 기간 동안 RFQ 목록에서 유지보수되므로, 구매자는 반복적으로 사용할 수 있는 RFQ를 복사할 수 있습니다. 동일 구매자의 유사한 요청에 대해 판매자가 쉽게 응답할 수 있도록 같은 기간 동안 응답을 보존합니다.

사이트 운영자는 WebSphere Commerce 설치 중에 RFQ 거래 메커니즘의 사용 여부를 결정합니다. RFQ 옵션을 포함시키기로 결정하면 사이트 운영자가 다음 사항을 고려해야 합니다.

- RFQ 응답 프로세스에 대한 승인 사용 여부. 사용할 경우, 구매자로 전송하기 전에 응답을 검토합니다.
- 알림 및 작업 스케줄을 사용하여 구매자 및 판매자가 RFQ 요청 및 응답 상태의 변경사항을 알 수 있도록 해야 합니다.

RFQ 응답 개요

구매자가 RFQ를 활성화한 경우, 판매자는 구매자가 지정한 규정 및 상품 설명에 응답할 수 있습니다. 판매자는 RFQ를 수신한 그대로 승인하거나 대안을 표시할 수 있습니다.

RFQ 응답 정보는 WebSphere Commerce Accelerator의 일부이므로, WebSphere Commerce 온라인 도움말에서 더 자세한 정보를 볼 수 있습니다.

전제 조건

이 학습을 완료하려면 다음 제품을 설치해야 합니다.

- IBM WebSphere Commerce Business Edition
- RFQ 트랜잭션으로 인해 주문이 발생하는 경우, WebSphere Commerce 설치 프로세스의 일부로 설치된 WebSphere Commerce Payments
- ToolTech 견본 상점
- Microsoft Internet Explorer

WebSphere Commerce RFQ의 주요 특징

RFQ 거래 메커니즘의 주요 특징은 다음과 같습니다.

구매자 및 구매측

- RFQ 요청 양식
- 작성된 RFQ 요청은 자동으로 초안 상태가 됩니다.
 - 판매자 카탈로그에서 선택된 상품을 포함하는 요청 목록에서 또는 카탈로그를 통해 찾아본 후 SKU 레벨의 상품이 선택됩니다. 판매자 카탈로그에서 상품을 찾을 수 없는 경우 RFQ에 주문할 상품 항목으로 추가할 수도 있습니다.
 - 일반 양식의 개요 레벨, 규정 양식의 특정 레벨 및 상품 설명 양식의 상품 레벨에서 자유 형식의 텍스트 정보를 추가할 수 있습니다.
 - SKU(항목) 레벨에서 추가 상품 스펙을 추가할 수 있습니다.
- RFQ 요청은 초안 상태에서만 수정할 수 있습니다.
- RFQ 요청은 초안, 진행 예정, 활성 또는 종료 상태에서 취소할 수 있습니다.
- 모든 상태의 요청을 복제할 수 있습니다.

- RFQ 요청을 제출하면 활성 또는 진행 예정 상태가 됩니다.
- 구매자는 다음을 볼 수 있습니다.
 - RFQ 요청 목록
 - RFQ 요청 정보
 - 특정 요청에 대한 RFQ 응답 목록 표시
 - RFQ 응답 정보

판매자

- RFQ 응답 마법사
- 작성된 RFQ 응답은 자동으로 초안 상태가 됩니다. 상품은 RFQ 소유자가 응답에서 상품 대체를 허용할 경우 RFQ 응답에서 대체할 수 있습니다.
- 자유 형식의 텍스트 정보를 일반 양식의 개요 레벨에서 주석으로 추가하고 관련 응답 양식에서 구매자의 규정 및 상품 설명에 자세한 응답으로 추가할 수 있습니다.
- RFQ 응답은 초안 상태에서만 수정할 수 있습니다.
- RFQ 응답은 수정하거나 취소하기 전에 검토를 용이하게 하기 위해 철회됨 상태가 될 수 있습니다.
- RFQ 응답은 모든 상태에서 취소할 수 있습니다.
- RFQ 응답을 제출하면 다음 상태 중 하나가 됩니다.
 - 활성 상태
 - 승인 프로세스가 사용 가능한 경우 승인 보류 중 상태
- 판매자 조직은 다음을 볼 수 있습니다.
 - RFQ 요청 목록
 - RFQ 요청 정보
 - 특정 요청에 대한 RFQ 응답 목록 표시
 - RFQ 응답 정보

사이트 운영자

- 모든 RFQ 요청을 검토하고 관리합니다.
- 알림 프로세스를 관리합니다.
- ToolTech
ToolTech는 RFQ 거래 환경을 작성할 때 사용하는 대부분의 공통 페이지를 포함하는 견본 전자상거래 사이트입니다. 견본 사이트의 페이지로 작업하거나 수정하여 사용자 자신의 RFQ 사용 사이트를 빌드할 수 있습니다. ToolTech는 WebSphere Commerce의 samples 디렉토리에 포함되어 있습니다.

- RFQ 응답 승인
운영자는 응답이 승인 프로세스에 종속되도록 할 것인지 여부를 결정할 수 있습니다.
- 액세스 제어
RFQ를 포함하여 데이터베이스 관리, WebSphere Commerce 활동에 대한 보안 및 액세스를 특정 개인과 조직으로 제한할 수 있습니다. 제한은 이 사이트 운영자가 관리하는 정책 세트에 기초합니다. 이러한 활동의 예로는 사용자가 요청 또는 응답을 작성하기 전에 사용자 등록 및 사용자에게 적절한 역할 지정이 있습니다. 예를 들어, 응답을 승인할 수 있는 사용자를 지정할 수 있습니다.

준비 관리 태스크

RFQ 거래 메커니즘은 사이트 운영자가 명시적으로 사용 가능하게 하지 않으면 작동하지 않습니다. 이러한 많은 태스크는 IT 직원에 의해 완료됩니다. 전체 프로세스에 대한 개요를 제공하기 위해 설명이 제공됩니다. 조직 유형 및 태스크를 담당하는 사용자의 역할은 괄호 안에 표시되어 있습니다(조직: 역할). RFQ가 가능하게 하려면 여러 준비 단계가 필요합니다.

- RFQ 거래 메커니즘 사용(판매자: 사이트 운영자)
- RFQ 알림 메시지 전달(판매자: 사이트 운영자)
- WebSphere Commerce Payments 사용(판매자: 사이트 운영자)
- 응답 승인의 작동 여부 결정(판매자: 사이트 운영자)

RFQ 거래 메커니즘 사용 및 사용 안함(판매자: 사이트 운영자): RFQ 거래 메커니즘을 처음 사용하기 전에, WebSphere Commerce 설치 프로세스의 일부로 작성된 WC 디렉토리에 있는 SQL 스크립트를 사용하여 이 메커니즘을 사용 가능하게 해야 합니다. 자세한 내용은 WebSphere Commerce 온라인 도움말에서 *RFQ 거래 메커니즘 사용 및 사용 안함*을 참조하십시오.

RFQ 알림 메시지 전달 사용 및 관리(판매자: 사이트 운영자): RFQ 알림 메시지는 고객에게 RFQ 알림 중 발생하는 주요 이벤트에 대해 알리는 데 사용됩니다. 자세한 내용은 WebSphere Commerce 온라인 도움말에서 *RFQ 알림 메시지 전달 사용*을 참조하십시오.

상점 공개(판매자: 사이트 운영자): RFQ 요청 및 응답을 작성하고 보려면 ToolTech 견본 상점을 공개해야 합니다. 상점 공개에 대한 자세한 내용은 31 페이지의 『파트 1: FashionFlow를 기초로 상점 공개 및 구성』 또는 WebSphere Commerce 온라인 도움말을 참조하십시오.

사용자 역할 지정(판매자: 사이트 운영자, 구매자): 사이트 운영자만 판매자 내의 사용자에게 역할을 지정할 수 있습니다. 일반적으로, 사이트 운영자는 관리 콘솔 내에서

판매자 등록과 관련된 모든 작업을 수행합니다. 역할에 대한 자세한 내용은 WebSphere Commerce 온라인 도움말에서 역할 및 관련 항목을 참조하십시오.

응답 승인 사용 또는 사용 안함(판매자: 사이트 운영자): RFQ 요청에 대한 응답이 승인되도록 하려면 관련 승인자 그룹의 조직에 등록해야 합니다. RFQ 응답 승인이 사용 가능하면 응답이 승인 없이 구매자로 전송되지 않습니다.

조직에서 RFQ 응답 승인을 사용하려면 다음을 수행하십시오.

- IBM WebSphere Commerce 관리 콘솔을 여십시오.
- 사이트 운영자의 사용자 ID 및 암호를 입력하십시오.
- 사이트를 선택하고 확인을 누르십시오. 사이트 관리 콘솔이 표시됩니다.
- 액세스 관리 메뉴에서 조직을 선택하십시오. 전자상거래 상점의 구성원인 조직 목록이 표시됩니다.
- 기본 조직을 선택하고 승인을 누르십시오. 승인 양식이 표시됩니다.
- 사용 가능한 승인 텍스트 상자에서 **RFQ 응답 승인**을 선택하고 추가를 누르십시오. 선택한 승인 프로세스가 선택한 승인 텍스트 상자에 표시됩니다.
- 확인을 눌러 프로세스를 완료하십시오. 조직 페이지로 돌아갑니다.

RFQ로 인해 주문이 발생하는 경우 WebSphere Commerce Payments 사용(판매자: 사이트 운영자): WebSphere Commerce Payments는 판매자 대신 인터넷 지불의 모든 배경 정보를 처리하고 트랜잭션 관리를 단순화하는 그래픽 인터페이스를 제공합니다. 상점에 대한 *WebSphere Commerce Payment* 설정을 포함하여 WebSphere Commerce Payments에 관한 세부사항은 WebSphere Commerce 온라인 도움말을 참조하십시오.

주문에서 RFQ 프로세스가 종료되도록 하려면 WebSphere Commerce Payments 또는 유사한 응용프로그램을 사용해야 합니다.

RFQ 작성

자국의 하드웨어 그룹에서 고객 기반을 확장하기 위한 전략 계획의 일부로 인터넷에 대한 확장을 포함시키기로 결정했습니다. WebSphere Commerce는 이러한 노력의 기초가 될 것입니다. ToolTech를 사용하여 사용자 운영 상점의 기반이 될 온라인 상점의 시험 버전을 작성합니다.

새 RFQ 요청 작성(구매자: 구매자(구매측))

원하는 항목을 찾을 때까지 카탈로그를 찾아보십시오.

1. 링크를 눌러 새 RFQ 또는 기존 RFQ에 표시된 항목을 추가하십시오.
2. 기본 카테고리 표시 페이지에서 **RFQ** 목록 링크를 누르십시오. RFQ 페이지가 표시됩니다.
3. 새로 만들기 버튼을 누르십시오. 일반 절이 표시됩니다.

일반 요청 정보 지정: 일반 절을 사용하여 이름 및 기본 RFQ 설명 정보를 제공하십시오.

1. RFQ 이름 필드에 RFQ 요청의 이름을 입력하십시오.
2. 제공된 텍스트 상자에 RFQ에 대한 설명 정보를 입력하십시오.
3. RFQ로 인해 장기 구매 계약 또는 주문이 발생하는지 여부를 지정하십시오. 이 학습에서는 주문 기본값을 그대로 사용하십시오.
4. 응답이 승인될 기간을 지정하십시오. 시작 날짜 및 종료 날짜는 구매자가 응답을 승인할 기간을 제한합니다.

첨부 지정: 첨부 절을 사용하여 RFQ 레벨에 추가하는 데 필요한 첨부를 지정하십시오.

1. 추가를 누르십시오. 표시되는 텍스트 상자에 첨부 텍스트를 입력하십시오.
2. 업로드를 눌러 첨부 파일을 업로드하십시오.

규정 지정: 규정 절을 사용하여 특수 요구사항 또는 지시사항을 지정하십시오.

1. 추가를 누르십시오. 표시되는 텍스트 상자에 규정 텍스트를 입력하십시오.
 2. 응답에 스펙이 필요한지 여부를 지정하십시오.
 3. 스펙 변경 가능 열에서 적절한 버튼을 선택하여 판매자의 대안을 승인할 것인지 여부를 지정하십시오.
- 이 규정을 추가하려면 추가를 누르십시오.

요청 상품 지정: 이 상품 절에서는 요청에 포함시킬 상품을 선택하고 개별화할 수 있습니다.

RFQ 요청에 추가할 상품 선택: 다음 중 하나일 수 있습니다.

- 카탈로그에서 상품 추가를 눌러 카탈로그를 통해 찾아봄으로써 원하는 항목을 찾으십시오.
 - 요청 목록에서 상품 추가를 눌러 요청 목록에 있는 항목을 추가하십시오(이 단계를 완료하려면 이전에 요청 목록이 작성되어 있어야 합니다). 또는,
 - 카탈로그에 원하는 항목이 없는 경우, 주문할 상품 추가를 눌러 주문할 상품 항목을 추가하십시오.
1. 상품 절에 선택한 항목이 표시됩니다.
 2. 상품의 가격, 수량 및 단위 정보를 입력하십시오.
 3. 추가한 각 상품에 대해 다음 단계를 수행하여 상품 스펙 및 설명을 추가하십시오.
 - a. 상품 스펙을 추가하려면 선택한 상품에서 스펙을 누르십시오. RFQ 상품 스펙 페이지가 표시됩니다. 이 페이지를 사용하여 상품 스펙을 검토하고 필요한 경우 새 스펙을 추가하며, 원하는 상품을 더 정확하게 정의할 수 있습니다. 스펙을 변경하거나 이 페이지에서 제거할 수도 있습니다.

- b. 추가 스펙을 추가하려면 스펙 추가를 누르십시오. 새 상품 스펙 행식이 표시됩니다. 이 페이지를 사용하여 스펙을 선택하고 상품 정보를 지정하십시오.
- c. 스펙 필드에서 새 스펙을 선택하십시오.
- d. 연산자를 선택하고 해당 값 및 단위 값을 입력하십시오.
- e. 원하는 선택란을 선택하여 응답에 스펙이 필요한지 여부와 판매자가 이를 변경할 수 있는지 여부를 나타내십시오.
- f. 추가를 누르십시오. 목록에 새 스펙이 추가되어 RFQ 상품 스펙 페이지가 표시됩니다.
- g. 스펙 추가를 눌러 추가 스펙을 추가하십시오.
- h. **RFQ 수정으로 돌아가기**를 눌러 RFQ 수정 페이지로 다시 이동하십시오.

설명은 특수 요구사항을 지정하는 데 사용됩니다. 예를 들어, 설명을 사용하여 스크립트에서 모든 톱이 회사 이름을 가지고 있어야 한다는 사실을 지정할 수 있습니다.

또한, 설명을 사용하여 카탈로그에 없는 상품에 대한 견적을 요청할 수 있지만, 기존 카탈로그 상품에 포함시키길 원합니다. 예를 들어, 특별히 강해진 날 세트를 톱에 제공하길 원할 수 있습니다.

- a. 설명을 추가하려면 작업 중인 상품에서 설명을 눌러 요청에 상품 설명을 추가하십시오. 설명 페이지가 표시됩니다.
 - b. 설명추가를 눌러 상품 설명에 설명을 추가하십시오. 새 설명 페이지가 표시됩니다.
 - c. 유형 열에서 정보 유형을 선택하십시오.
 - d. 설명을 입력하십시오.
 - e. 스펙 필수 열에서 스펙이 필요한지 여부를 지정하십시오.
 - f. 스펙 변경 가능 열에서 스펙을 변경할 수 있는지 여부를 지정하십시오.
 - g. 추가를 눌러 추가 설명을 추가하십시오.
4. **RFQ 수정으로 돌아가기**를 눌러 RFQ 수정 페이지로 다시 이동하십시오.

새 RFQ 요청 제출 및 보기(구매자)

요청을 제출하면 판매자에게 전송됩니다. 다음을 수행하여 요청을 제출하십시오.

1. RFQ 목록 페이지의 **RFQ** 이름 열에서 제출할 요청을 찾으십시오.
2. **RFQ** 제출을 누르십시오. RFQ 목록 페이지가 시작 날짜에서 지정한 항목에 따라 선택한 요청 상태를 활성 또는 진행 예정으로 갱신합니다.

상태	설명
활성	RFQ 요청이 판매자에게 제출되었고 응답을 승인하는 중입니다.
진행 예정될 RFQ	RFQ가 지정된 시작 날짜에 활성화되고 응답 승인을 시작합니다.

방금 작업한 요청에서 **RFQ 정보 요약**을 선택하십시오. RFQ 정보 요약 페이지가 표시됩니다. 이 페이지에서는 RFQ의 일반 정보, 첨부, 상품 및 규정 정보를 요약하여 보여줍니다. 상품 정보는 상품 이름을 눌러 볼 수 있습니다.

RFQ 요청에 대한 새 응답 작성(판매자)

구매자로부터 톱에 대한 요청을 수신했으며 응답을 작성하여 제출할 준비가 되었습니다.

중요: 규정 또는 상품 가격과 같은 요청 특성이 구매자에 의해 변경 불가능한 특성으로 지정된 경우, 이에 응답할 수 없습니다. 이 경우, 응답 버튼을 사용할 수 없습니다.

응답을 작성하려면 다음을 수행하십시오.

1. WebSphere Commerce 액셀러레이터를 여십시오. 사용자 역할에 따라 하나 이상의 메뉴가 표시됩니다.
2. 판매>RFQ를 누르십시오. RFQ 페이지가 표시됩니다.
3. 응답할 요청을 선택하고 **응답**을 누르십시오. 일반 절이 표시됩니다.

주: 목록이 커서 요청을 쉽게 찾을 수 없는 경우, 찾기를 눌러 검색 기능을 사용하십시오.

일반 응답 정보: 일반 절에서 다음을 수행하십시오.

1. 이름 필드 응답 이름을 입력하십시오.
2. 주석 텍스트 상자를 사용하여 관심있는 새 상품과 같은 추가 정보를 구매자에게 전달하십시오.
3. 서비스 센터를 선택하십시오.
4. 응답을 승인할 때 모든 상품을 승인해야 하는지 판별하십시오.
5. 다음을 누르십시오. 첨부 페이지가 표시됩니다.

첨부 정보:

1. 첨부 페이지를 사용하여 구매자의 첨부에 대한 응답을 작성하십시오.
2. 첨부를 추가하려면 브라우저를 사용하여 첨부를 선택하십시오. 다음을 누르십시오. 규정 페이지가 표시됩니다.

규정 정보:

1. 규정 페이지를 사용하여 구매자의 규정에 대한 응답을 작성하십시오.
2. 설명된 대로 구매자의 규정을 승인하려는 경우, 다음을 눌러 다음 단계로 이동하십시오. 상품 페이지가 표시됩니다.

3. 대안으로 응답하려면 규정을 선택하고 **응답**을 누르십시오. 구매자의 규정에 대한 응답을 입력할 수 있는 텍스트 상자가 표시됩니다. **확인**을 누르십시오. 최신 정보로 고쳐진 규정 페이지가 표시되어 구매자의 규정에 대한 응답을 보여줍니다. 다음을 눌러 상품 페이지로 이동하십시오.

상품: 상품 페이지는 상품 스펙 및 설명뿐만 아니라 상품(또는 대체 상품), 상품 가격, 수량 및 단위에 응답할 수 있는 기초가 됩니다.

가격, 수량 및 단위 정보: 구매자가 지정한 값이 기본 응답 값입니다. 목록의 응답 부분에 표시된 구매자의 값을 승인하려는 경우, 이 값이 사용됩니다.

가격, 수량 또는 단위 값에 응답하려면 다음을 수행하십시오.

1. 상품을 선택하고 **응답**을 누르십시오. 응답 양식이 표시됩니다.
2. 기본값을 해당 필드의 수량 및 가격에 대한 대안으로 바꾸십시오. 단위 필드에서 선호하는 측정 단위를 선택하십시오.
3. **확인**을 누르십시오. 새로 고쳐진 상품 페이지가 목록의 응답 부분에 응답 값을 표시합니다.

상품 스펙: 상품 스펙은 상품 또는 서비스가 다른 상품이나 서비스와 구별되도록 하는 상품의 고유한 특성을 나타냅니다. 예를 들어, 색상과 재료는 의류 상품을 설명하는 적합한 스펙입니다.

1. 상품을 선택하고 스펙을 눌러 상품에 대해 설명하는 스펙을 보십시오. RFQ 상품 스펙 응답 페이지가 표시됩니다.
2. 표시된 스펙을 승인하려면 **확인**을 누르십시오. 상품 페이지가 표시됩니다.
3. 스펙 목록에 표시된 응답 값을 변경하려면 상품을 선택하고 **응답**을 누르십시오. 상품 스펙 양식이 표시됩니다.

주: 응답 버튼이 사용 불가능하면 구매자가 스펙 값을 변경하지 못하도록 지정한 것입니다.

4. 연산자 필드에서 새 연산자를 선택하십시오.
5. 값 필드에 새 값을 입력하십시오.
6. 단위 필드에서 새 측정 단위를 선택하십시오.
7. **확인**을 누르십시오. 최신 정보로 고쳐진 RFQ 상품 스펙 응답 페이지가 응답을 표시합니다.
8. 스펙 응답이 완료되면 **확인**을 누르십시오. 상품 페이지가 표시됩니다.

설명: 상품 설명은 기존 화면에 포함시킬 수 없는 정보를 전달합니다. 예를 들어, 구매자가 셔츠를 주문할 때 카탈로그에서 재료, 색상 및 크기에 대한 스펙만 찾을 수 있습니다. 또한, 구매자가 스펙이 존재하지 않는 버튼 수를 지정하려는 경우, 설명 상자에 스펙을 입력합니다.

설명 기능은 카탈로그에 없는 상품을 주문하는 경우에도 사용할 수 있습니다. 예를 들어, 바지를 판매하지 않지만 구매자가 주문한 셔츠와 어울리는 바지에 대한 가격 견적을 요청할 수 있습니다.

1. 설명을 눌러 구매자의 상품 설명을 보십시오. 상품 설명 페이지가 표시됩니다. 표시된 설명을 승인하려면 확인을 누르십시오.
2. 설명에 응답하려면 설명을 선택하고 응답을 누르십시오. 텍스트 상자가 표시됩니다.
3. 응답을 입력하고 확인을 누르십시오. 새로 고쳐진 상품 설명 페이지에 응답이 표시됩니다.
4. 설명에 대한 응답이 완료되면 확인을 누르십시오. 상품 페이지가 표시됩니다.
5. 완료를 누르십시오. 응답이 성공적으로 작성되었음을 나타내는 대화 상자가 표시됩니다. 상자에서 확인을 누르십시오. RFQ 페이지가 표시됩니다.

주: RFQ 응답 페이지에서 새로 만들기 버튼을 눌러 응답 작성을 시작한 경우, RFQ 페이지가 아닌 이 페이지로 돌아갑니다.

응답할 때 상품을 대체할 수도 있습니다. 정보에 대해서는 WebSphere Commerce 온라인 도움말에서 RFQ 응답에서 상품 대체를 참조하십시오.

새 RFQ 응답 제출 및 보기(판매자)

응답을 제출하면 평가를 위해 구매자에게 전송됩니다. 다음을 수행하여 요청을 제출하십시오.

1. RFQ 페이지의 RFQ 이름 옆에서 제출할 요청을 선택하고 응답을 누르십시오. 응답 이름에 대한 RFQ 응답 페이지가 표시됩니다. 이미 RFQ 응답 페이지에 있는 경우 2단계로 이동하십시오.
2. 구매자에게 보낼 응답을 선택하고 제출을 누르십시오. RFQ 승인의 사용 가능 여부에 따라 응답 상태가 활성 또는 승인 보류 중 상태로 변경되어 페이지가 갱신됩니다.
3. 방금 작업한 요청을 선택하고 정보 요약을 누르십시오. RFQ 정보 요약 페이지가 표시됩니다. 이 페이지에서는 RFQ 일반 정보, 지속 기간, 첨부, 상품 및 규정 정보를 요약하여 보여줍니다. 상품 정보는 상품 이름을 눌러 볼 수 있습니다.

상태	설명
활성	1) RFQ 승인이 사용 불가능하고 RFQ 응답이 평가를 위해 구매자에게 직접 제출되었습니다. 2) RFQ 승인이 사용 가능하고 응답이 승인되어 구매자에게 제출되었습니다.
승인 보류 중	RFQ 승인이 사용 가능하고 응답이 승인자에 의한 검토를 대기 중입니다. 응답이 승인되면 구매자에게 제출됩니다.

상품 설명 스펙 작업(판매자)

시간이 지남에 따라, 카탈로그의 상품 설명을 변경해야 할 수 있습니다. 흔히, 상품 설명을 변경하려면 고유한 상품 속성(스펙)을 설명하는 스펙을 추가, 삭제 또는 수정해야 합니다.

주: 개인별 속성 목록을 변경할 때 주의하십시오. 조직의 다른 사용자가 수행 중인 협상에 영향을 미칠 수 있습니다.

상품 스펙 목록을 변경하려면 다음을 수행하십시오.

1. WebSphere Commerce 액셀러레이터를 여십시오. 사용자 역할에 따라 하나 이상의 메뉴가 표시됩니다.
2. 판매>개인별 속성을 누르십시오. 개인별 속성 페이지가 표시됩니다. 이 페이지에는 상품을 설명할 수 있는 모든 속성(스펙)이 포함됩니다.

개인별 속성에 대한 자세한 내용은 WebSphere Commerce 온라인 도움말을 참조하십시오.

RFQ 요청 종료(구매자)

RFQ가 종료되지 않으면 응답을 승인하거나 거부할 수 없습니다.

RFQ가 종료되면 더 이상 응답이 승인되지 않습니다. 현재 시간에 대해 RFQ 종료 시간을 주기적으로 확인하는 WebSphere Commerce 스케줄러가 대개 RFQ를 종료합니다. RFQ 종료 시간이 검출되면 RFQ가 종료됩니다.

이 학습의 목적을 위해 다음 프로시저를 사용하여 RFQ 요청을 수동으로 종료해야 합니다.

- 브라우저를 사용하여 상점을 공개할 때 적어둔 URL의 ToolTech 로그인 페이지를 탐색하십시오. 공개된 상점의 URL 형식은 대개 다음과 같습니다.

`https://your_hostname/webapp/wcs/stores/servlet/store_name/index.jsp`

여기서, *your_hostname*은 WebSphere Commerce server의 이름이고 *store_name*은 공개된 상점의 이름입니다. 이 학습에서는 **ToolTech**의 상점 이름을 사용합니다.

1. ToolTech 사용자 ID와 암호를 입력하고 제출을 누르십시오. 기본 카테고리 표시 페이지가 표시됩니다.
2. ToolTech RFQ 목록 페이지의 선택한 RFQ에서 **RFQ 종료**를 누르십시오. RFQ 목록 페이지가 갱신되어 선택한 RFQ가 종료 상태로 표시됩니다.

응답 평가(구매자: 구매자(구매측))

응답을 승인하거나 거부하기 전에 검토하려면 다음을 수행하십시오.

1. ToolTech 홈페이지에서 **RFQ** 목록을 누르십시오. RFQ 목록 페이지가 표시됩니다.
2. RFQ에서 **RFQ 응답** 목록 표시를 누르십시오. 응답 이름에 대한 RFQ 응답 페이지가 표시됩니다. 목록에는 판매자로부터 수신한 모든 응답이 포함됩니다.

3. 검토할 선택한 응답의 이름을 누르십시오. 응답 정보 요약 페이지가 표시됩니다. 이 페이지에서는 일반, 규정 및 상품 페이지 정보를 요약하여 보여줍니다.
4. 규정 및 스펙에 대한 상품 정보를 보려면 **상품 이름**을 누르십시오. 상품: 상품 이름 페이지가 표시됩니다. 이 페이지에는 선택한 특정 항목(SKU)에 대한 정보가 포함됩니다.
5. 검토가 완료되면 **확인**을 누르십시오. 응답 이름에 대한 RFQ 응답이 표시됩니다.

RFQ 낙찰자 선택(구매자)

RFQ 응답을 평가한 후 낙찰자를 선택할 수 있습니다. 응답이 여러 개 있는 경우 여러 명의 낙찰자를 선택할 수 있습니다. 이러한 상황은 판매자 내의 다른 단위가 RFQ 내의 다른 상품에 대해 응답하는 경우에 발생할 수 있습니다. 낙찰자가 선택되면 판매자가 응답 결과를 볼 수 있습니다.

RFQ 낙찰자를 선택하려면 다음을 수행하십시오.

1. ToolTech 홈페이지에서 **RFQ** 목록을 누르십시오. RFQ 목록 페이지가 표시됩니다.
2. RFQ에서 **RFQ** 응답 목록 표시를 누르십시오. 응답 이름에 대한 RFQ 응답 페이지가 표시됩니다. 목록에는 판매자로부터 수신한 모든 응답이 포함됩니다.
3. 승인하거나 거부하려는 응답을 선택하십시오.
4. 결정에 따라 승인 또는 거부를 누르십시오. 결정에 따라 평가 중 응답 상태가 낙찰됨 또는 낙찰되지 않음으로 갱신됩니다.

RFQ 요청 완료(구매자)

낙찰자가 선택된 후 RFQ가 장기 구매 계약 또는 주문 프로세스로 이동하도록 하려면 RFQ를 완료해야 합니다.

RFQ를 완료하려면 다음을 수행하십시오.

1. ToolTech 홈페이지에서 **RFQ** 목록을 눌러 RFQ 목록을 탐색하십시오. RFQ 목록 페이지가 표시됩니다.
2. 완료할 RFQ에서 **RFQ** 완료를 누르십시오. 낙찰 응답 페이지가 표시됩니다.이 페이지는 판매자에게 운송, 지불 청구 및 지불 정보를 제공하는 기초가 됩니다. 이 정보를 제공해야 합니다.

운송, 지불 청구 및 지불 정보: RFQ 응답을 낙찰 응답의 주문 페이지로의 변환에서 운송, 청구 및 지불 정보를 입력합니다. 해당 정보를 입력하고 **확인**을 누르십시오.

조직의 로고 추가

businessaccount.xml 파일에서 로고 URL을 바꿔 상점을 개방하기 전에 조직의 로고를 ToolTech에 추가할 수 있습니다.

조직의 로고를 추가하려면 `businessaccount.xml` 파일에서 URL을 로고의 URL로 바꾸십시오.

```
<TermCondition>  
<DisplayCustomizationTC sequenceNumber = "1">  
<DisplayLogo>  
<Attachment URL = "images/logoAccountA.gif" />  
</DisplayLogo>  
</DisplayCustomizationTC>  
</TermCondition>
```

여기서, `images/logoAccountA.gif`는 로고의 URL 위치를 나타냅니다.

제 5 부 수요 체인 견본(Commerce Plaza)

WebSphere Commerce는 수요 체인 비즈니스 모델을 제공합니다. 이 부분에는 다음 정보가 포함됩니다.

- 수요 체인 견본 정보
- Commerce Plaza 개요 및 설치 정보
- Commerce Plaza 학습

제 14 장 수요 체인 견본 상점 아카이브

Business 수요 체인과 공급 체인의 두 가지 밸류 체인 비즈니스 모델이 있습니다.

수요 체인 비즈니스 모델 견본에는 Commerce Plaza 사이트, 카탈로그 자원 상점, 재판매자 자원 상점 및 배급업자 프록시 및 배급업자 자원 상점이 포함됩니다. Commerce Plaza를 사용하면 재판매자가 장비구니를 배급업자에게 배송할 수 있습니다. 구매 프로세스 중에, 이 사이트를 통해 배급업자로부터 원하는 상품에 대한 가격 및 재고 확인을 요청할 수 있습니다.

수요 체인 상점 아카이브 및 액세스 제어

다음은 견본 설정의 세 단계(인스턴스 작성, SAR 공개, 동적 엔티티)에서 작성되는 조직 및 역할의 설명입니다.

조직 구조 및 인스턴스 작성

고객 또는 구매자가 사용자 사이트에 액세스하여 사용자 카탈로그를 찾고 주문을 제출하도록 하거나 직원에게 카탈로그 갱신이나 새 특별 판매 작성 또는 주문 관리와 같이 사이트를 관리하도록 하거나 또는 재판매자나 기타 비즈니스 협력업체가 사용자 사이트에서 트랜잭션을 완료하도록 하려면 비즈니스 시나리오의 모든 참가자에게 WebSphere Commerce 조직 구조에서의 포지션을 지정해야 합니다.

WebSphere Commerce 조직 구조는 사용자 비즈니스 시나리오의 참가자 또는 엔티티에 대한 프레임워크를 제공합니다. 이 프레임워크는 조직과 조직 구조 및 사용자 항목을 가진 전형적인 구조적 계층을 모방한 계층 구조에 구성됩니다. 프레임워크의 조직 및 조직 단위는 비즈니스 파트에 대한 소유자 역할을 하게 됩니다. 조직 또는 조직 구조가 고객, 관리자, 상점, 카탈로그 및 배급업자와 같은 모든 비즈니스 파트를 소유해야 합니다.

조직 구조와 액세스 제어 모델은 밀접하게 관련되어 있어서, 액세스 제어 모델은 액세스 제어 정책을 여러 엔티티(상점, 고객, 운영자 등)가 아니라 조직에 적용합니다. 엔티티(또는 자원)에 적용하는 정책은 엔티티나 자원을 소유하는 조직에 적용됩니다.

다음 도표는 액세스 제어를 사용하는 기본 WebSphere Commerce 조직 구조를 요약한 것입니다.

- 루트 조직: 루트 조직은 맨 위 레벨의 조직으로 자체의 상위 조직입니다. WebSphere Commerce 조직 구조에 있는 모든 조직은 루트 조직에 종속됩니다. 이 예에서 사이트 운영자는 루트 조직이 소유합니다.

- 기본 조직: 기본 조직은 루트 아래에 있습니다. 모든 게스트 고객과 직접형 B2C 비즈니스에 있는 모든 고객은 기본 조직에 속합니다.
- 하위 조직 엔티티: 하나 이상의 다른 레벨의 조직 엔티티는 상위 조직 엔티티 바로 밑에 존재할 수 있습니다. 사용자의 비즈니스를 지원하기 위해 필요한 만큼의 하위 조직 엔티티를 추가할 수 있습니다.

WebSphere Commerce 액세스 제어 구조는 지원되는 비즈니스 모델에서 모든 엔티티를 지원하기에 충분한 융통성을 가지고 있습니다. 인스턴스 작성 중에는 루트 조직 및 기본 조직만 작성됩니다. 기본 액세스 제어 구조는 비즈니스 모델과는 상관없이 인스턴스 작성 중에 설치됩니다.

기본 액세스 제어

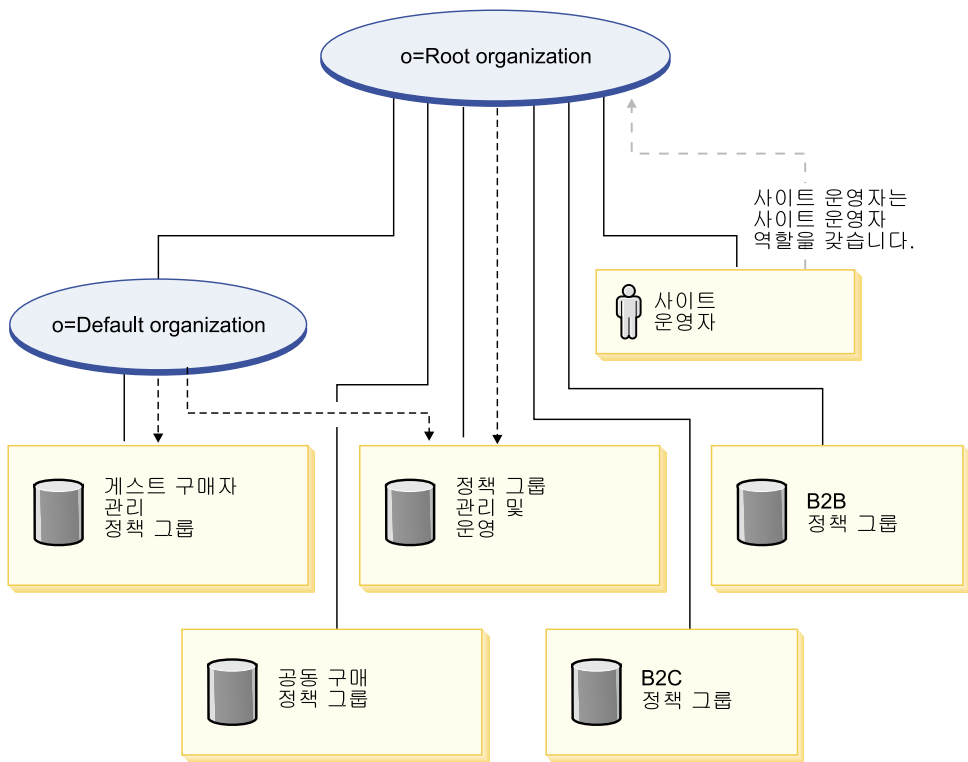

범례

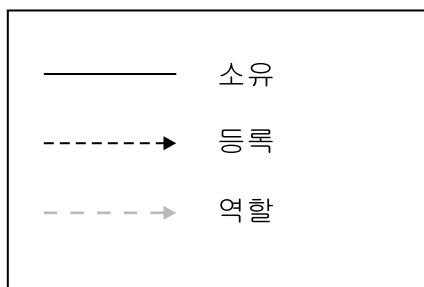

루트 조직은 다음과 같은 기본 정책 그룹을 소유합니다.

- 관리
- 공동 구매
- B2C
- B2B

기본 조직은 다음과 같은 기본 정책 그룹을 소유합니다.

- 게스트 구매자 관리

그러나 루트 조직은 관리 및 운영 정책 그룹에만 등록합니다. 이 정책 그룹의 정책들은 정책 그룹에 등록된 종속 조직을 제외하고, 루트 및 해당 종속 조직에서 소유하는 모든 자원에 적용됩니다. 기본 조직은 정책 그룹에 등록하므로, 루트 조직의 정책은 상속되지 않습니다. 기본 조직의 경우, 관리 및 게스트 구매자 관리 및 운영 정책 그룹의 정책은 기본 조직에서 소유하는 자원에 적용됩니다.

기본 정책 그룹에 대한 자세한 정보는 *IBM WebSphere Commerce 보안 안내서*의 부록을 참조하십시오.

수요 체인

다음은 수요 체인 비즈니스 모델과 연관된 SAR 파일입니다.

표 12. 수요 체인

Store archive name	Description
DemandChain.sar	재판매자 채널 관리 환경을 작성하는 데 필요한 조직 구조, 사전 정의된 사용자 역할, 액세스 제어 정책 및 정책 그룹 등록과 더불어 채널 사이트, 공용 카탈로그 및 재판매자와 공급업자 상점이 들어 있는 재판매자 채널 관리 솔루션을 작성하는 데 필요한 자원을 포함하는 견본 복합형 상점.
DemandChainOrganizationStructure.sar	재판매자 채널 관리 환경을 작성하는 데 필요한 조직 구조 및 사전 정의된 사용자 역할을 포함하는 견본 상점 아카이브.
ChannelHub.sar	허브 사이트 작성에 필요한 모든 자원을 포함하는 견본 상점 아카이브.
CatalogAssetStore.sar	공용 카탈로그를 작성하는 데 필요한 모든 자원을 포함하는 견본 상점 아카이브.
ResellerStorefrontAssetStore.sar	재판매자 상점 첫화면을 작성하는 데 필요한 모든 자원을 포함.
DistributorProxyOrganizationStructure.sar	배급업자 프록시 상점에 대해 상위 레벨 조직 구조를 작성하기 위한 조직 구조 및 사용자 정의된 사용자 역할을 포함하는 견본 상점 아카이브.
DistributorAssetStore.sar	배급업자 프록시 상점을 지원하는 데 필요한 모든 자원을 포함.

조직에서의 역할은 사용자가 조직에서 활동할 수 있는 가능한 역할을 표시합니다. 역할에 대한 자세한 정보는 WebSphere Commerce 온라인 도움말을 참조하십시오.

DemandChain.sar 콘텐츠

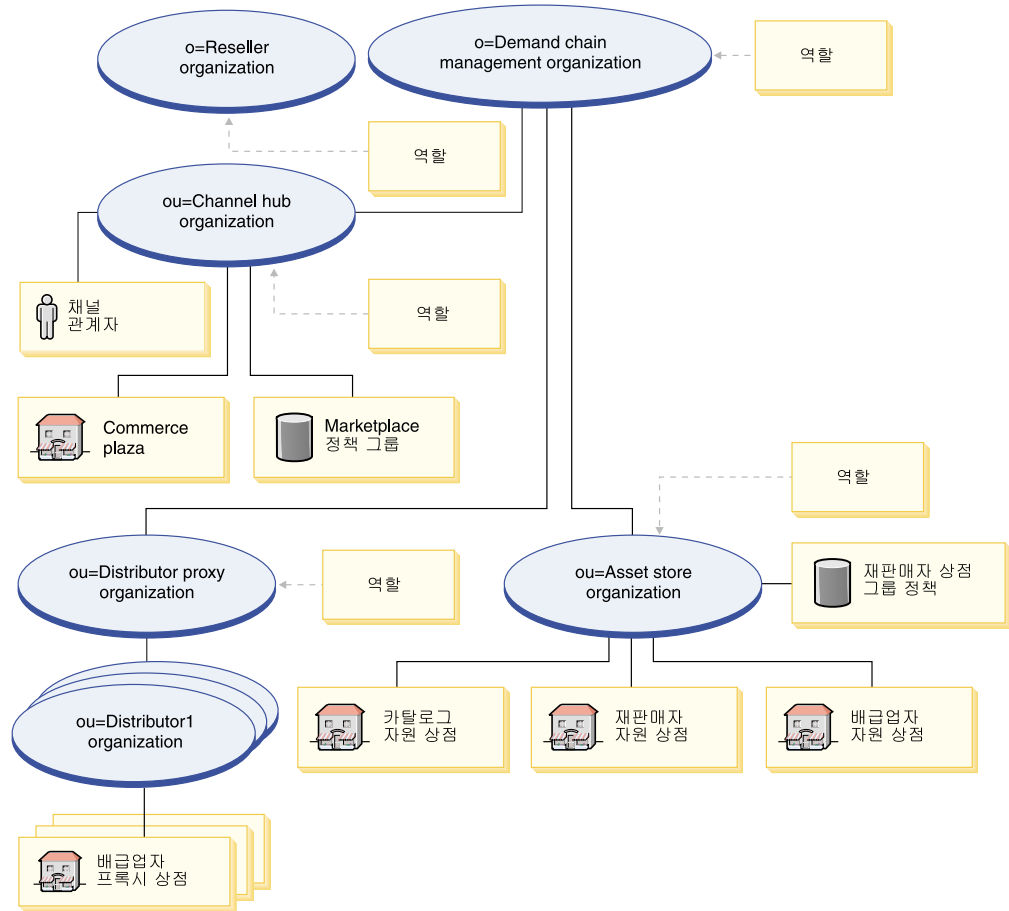

- 재판매자 조직 및 역할: 판매자, 마케팅 관리자, 운영 관리자, 카테고리 관리자, 판매자 관리자, 채널 관리자, 등록 고객
- 제조업체 조직 및 역할: 판매자, 마케팅 관리자, 운영 관리자, 카테고리 관리자, 판매자 관리자, 채널 관리자, 등록 고객
- Commerce plaza 조직 및 역할: 판매자, 마케팅 관리자, 운영 관리자, 카테고리 관리자, 판매자 관리자, 채널 관리자, 등록 고객
- Commerce Plaza
- 배급업자 프록시 조직 및 역할: 채널 관리자, 등록 고객
- 새 개의 배급업자 조직
- 자원 상점 조직 및 역할: 마케팅 관리자, 운영 관리자, 카테고리 관리자, 채널 관리자
- 카탈로그 자원 상점
- 배급업자 자원 상점

- 재판매자 자원 상점
- 정책 그룹 -- MarketPlace 정책 그룹, FashionFlow 정책 그룹
- 채널 운영자

DemandChainOrganizationStructure.sar 컨텐츠

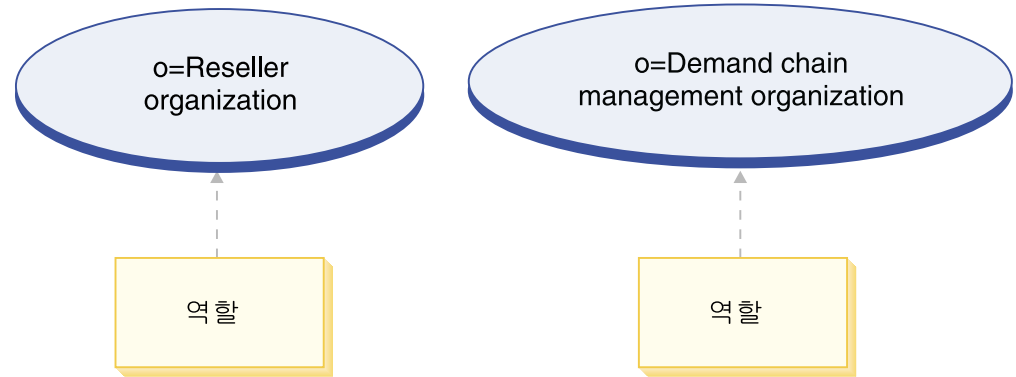

- 수요 체인 조직 및 역할: 판매자, 마케팅 관리자, 운영 관리자, 카테고리 관리자, 판매자 관리자, 채널 관리자, 등록 고객
- 제조업체 조직 및 역할: 판매자, 마케팅 관리자, 운영 관리자, 카테고리 관리자, 판매자 관리자, 채널 관리자, 등록 고객

ChannelHub.sar 컨텐츠

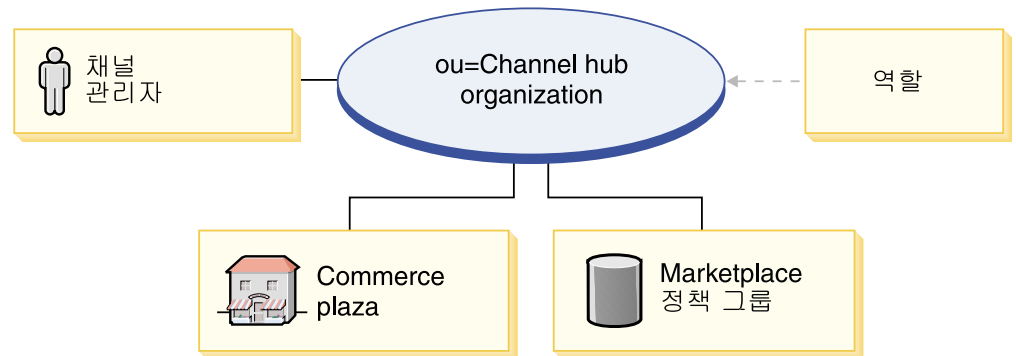

- 채널 허브 조직 및 역할: 판매자, 마케팅 관리자, 운영 관리자, 카테고리 관리자, 판매자 관리자, 채널 관리자, 등록 고객
- 공급업자 프록시 조직 및 역할: 채널 관리자, 등록 고객
- 자원 상점 조직 및 역할: 마케팅 관리자, 운영 관리자, 카테고리 관리자, 채널 관리자
- Commerce Plaza
- MarketPlace 정책 그룹
- 채널 운영자

CatalogAssetStore.sar 콘텐츠

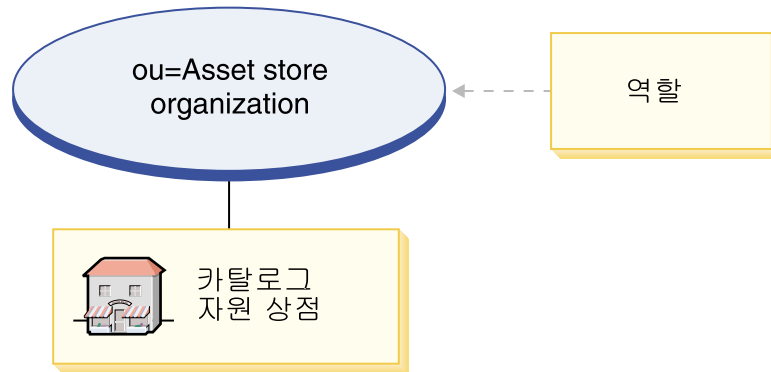

- 자원 상점 조직 및 역할: 마케팅 관리자, 운영 관리자, 카테고리 관리자, 채널 관리자
- 카탈로그 자원 상점

ResellerStorefrontAssetStore.sar 콘텐츠

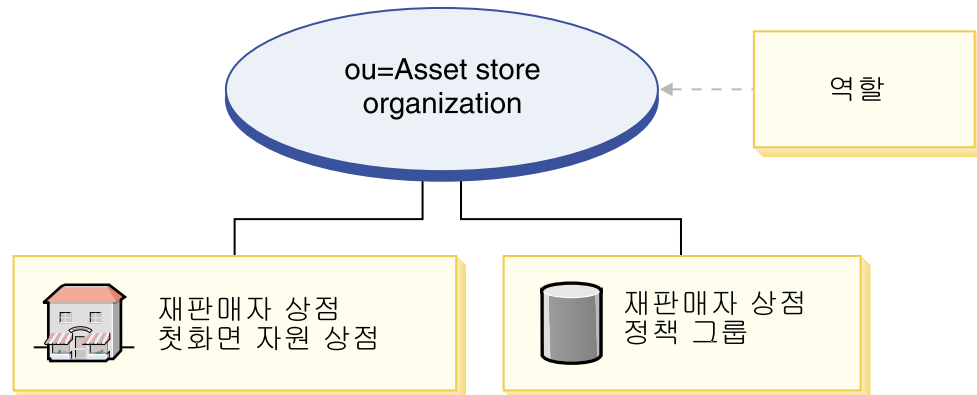

- 자원 상점 조직 및 역할: 마케팅 관리자, 운영 관리자, 카테고리 관리자, 채널 관리자
- 재판매자 자원 상점
- 직접형 B2C 프로파일 정책 그룹

DistributorProxyOrganizationStructure.sar 콘텐츠

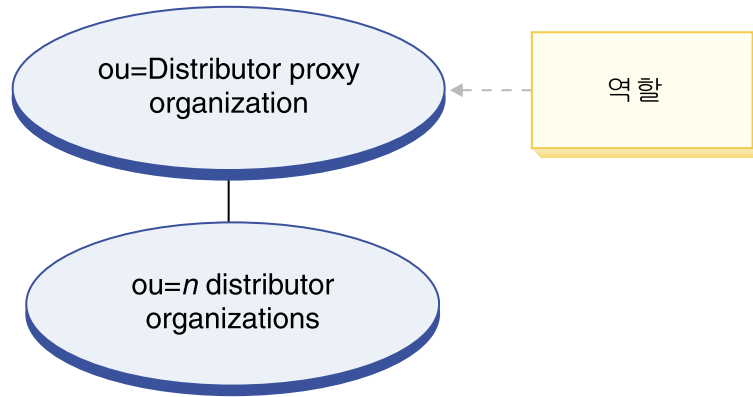

- 배급업자 프록시 조직 및 역할: 채널 관리자, 등록 고객
- Distributor1 조직
- Distributor2 조직
- Distributor3 조직

DistributorAssetStore.sar 콘텐츠

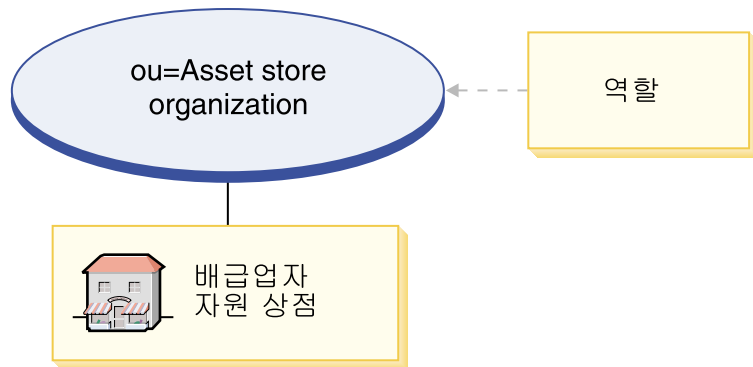

- 자원 상점 조직 및 역할: 마케팅 관리자, 운영 관리자, 카테고리 관리자, 채널 관리자
- 배급업자 자원 상점

SAR 전개

이 절에서는 DemandChain.sar를 사용자 인스턴스로 전개하는 것을 보여줍니다. 이 전개
 개의 일부로 설정된 정책 등록과 액세스 제어 역할을 설명합니다.

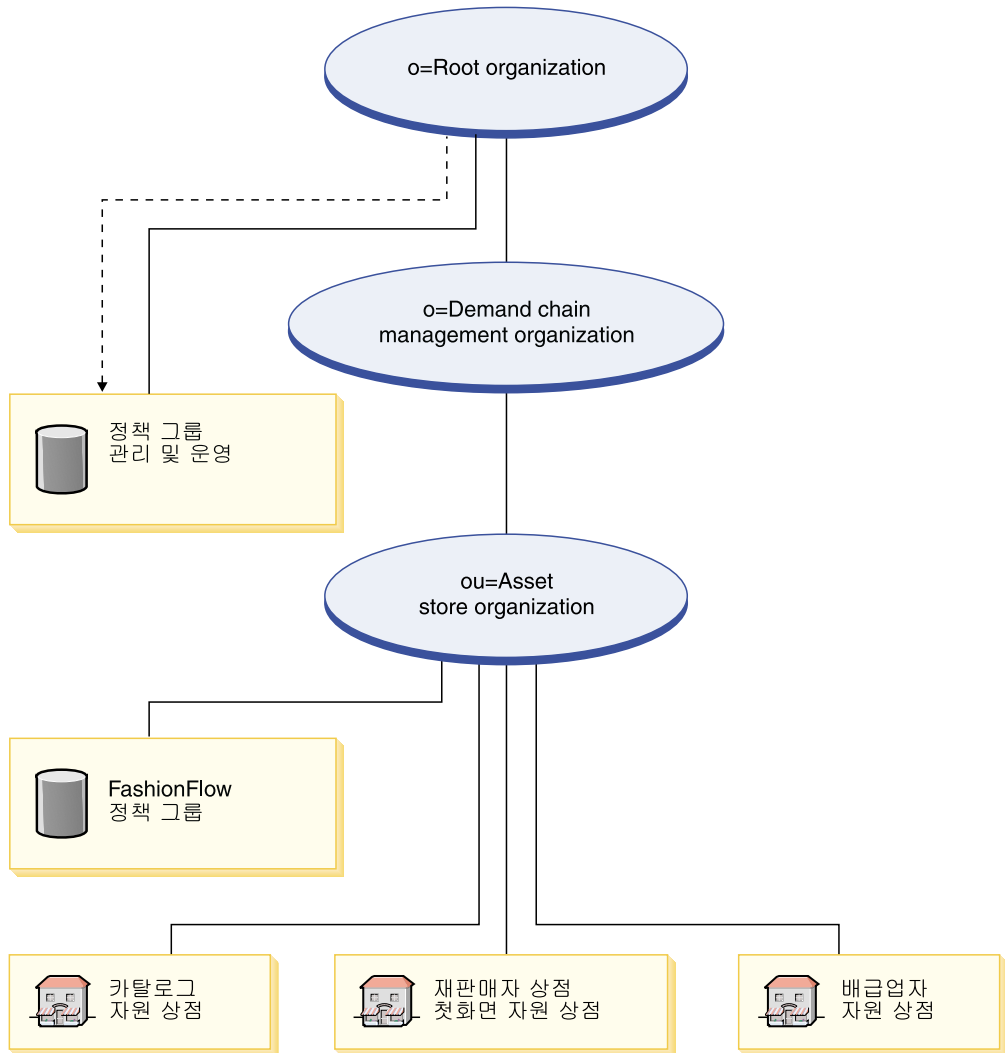

범례

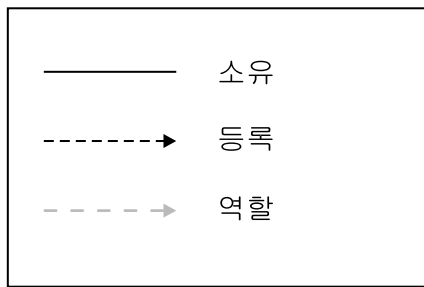

자원 상점 조직은 정책 그룹에 직접 등록하지 않습니다. 그 결과로, 루트 조직에서 관리 및 운영 정책 그룹을 상속합니다. 이러한 정책은 자원 상점 조직과, 조직이 소유하는 자원 상점에 적용됩니다. 자원 상점 조직은 FashionFlow 정책 그룹을 소유하지만 이 그룹에 등록하지는 않습니다.

주: 개인 재판매자 직접형 B2C 조직은 재판매자 상점이 작성될 때 FashionFlow 정책 그룹에 등록합니다.

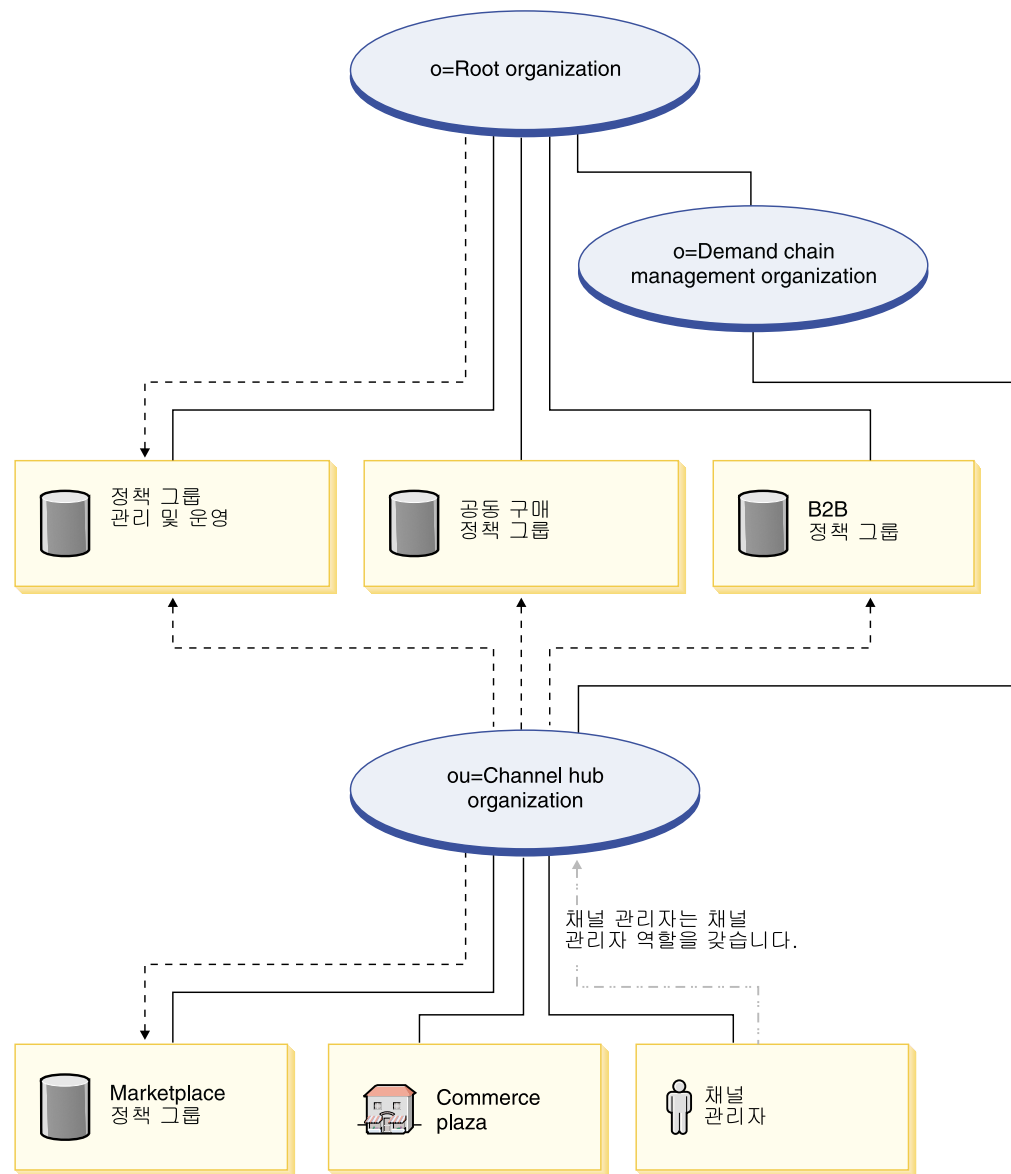

범례

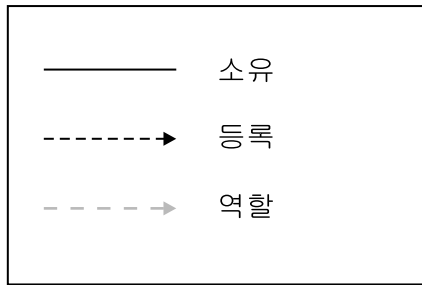

채널 허브 조직은 관리 및 운영 정책 그룹, 공동 구매 정책 그룹, B2B 정책 그룹에 직접 등록하며 Marketplace 정책 그룹을 소유하고 이 그룹에 등록합니다. 결과적으로, 이러한 정책은 채널 허브 조직 바로 아래에 있는 채널 운영자와, 채널 허브(Commerce Plaza)에 적용됩니다.

Marketplace 정책 그룹에는 다음과 같은 정책이 있습니다.

- AllUsersExecuteMarketplaceAllUserViews
- RegisteredCustomersForOrgExecuteMarketplaceRegisteredCustomerViews
- ContractAdministratorsForChannelOrgExecuteCreateCommandsOnMemberResource
- ContractAdministratorsForChannelOrgExecuteContractDeployCommandsOnContractResource
- ContractAdministratorsForChannelOrgDisplayContractDatabeanResourceGroup

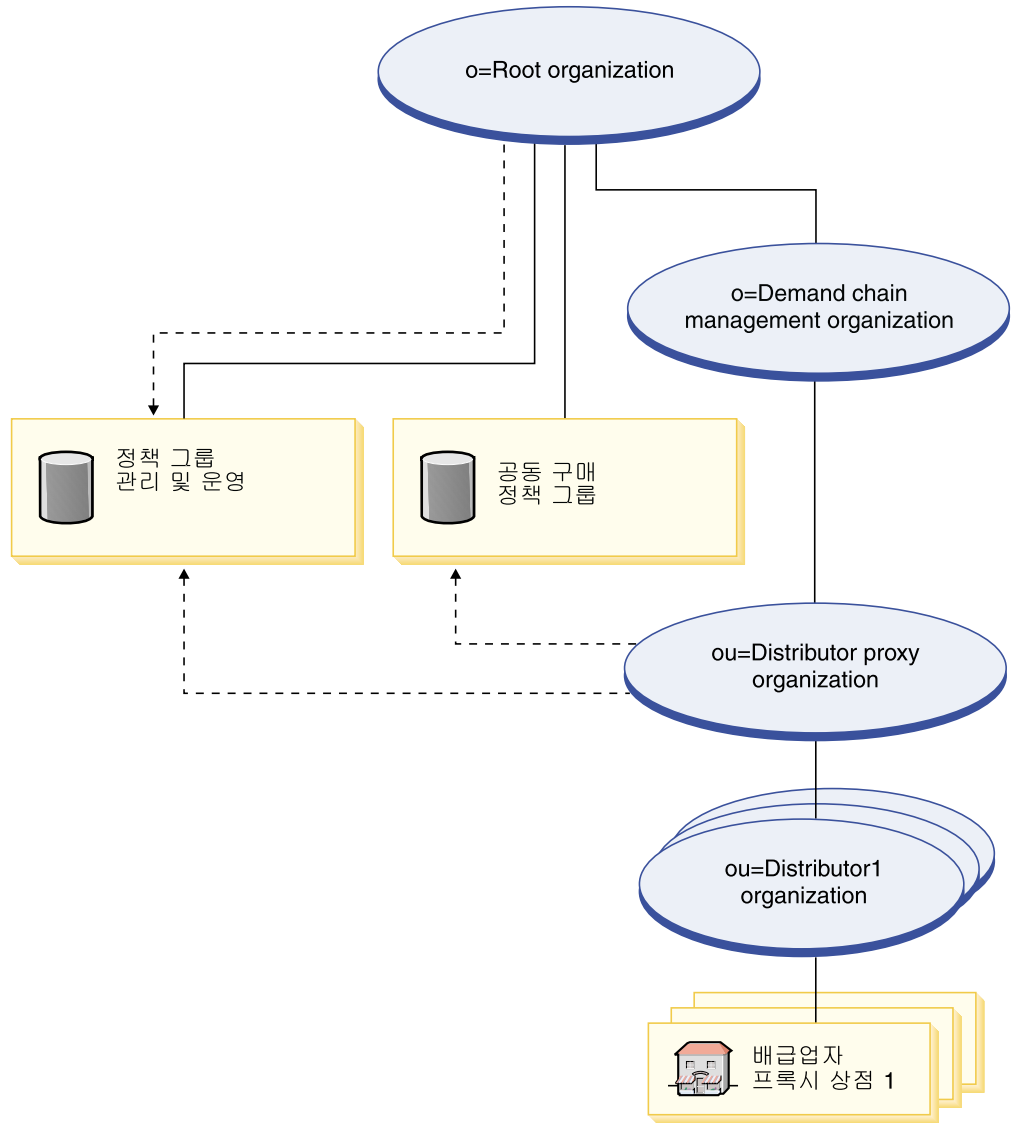

범례

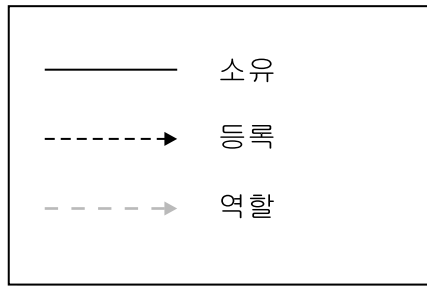

배급업자 프록시 조직은 관리 및 운영 정책 그룹과 공동 구매 정책 그룹에 등록합니다. 결과적으로, 이러한 정책은 배급업자 프록시 조직 바로 아래에 있는 배급업자 조직에 적용됩니다.

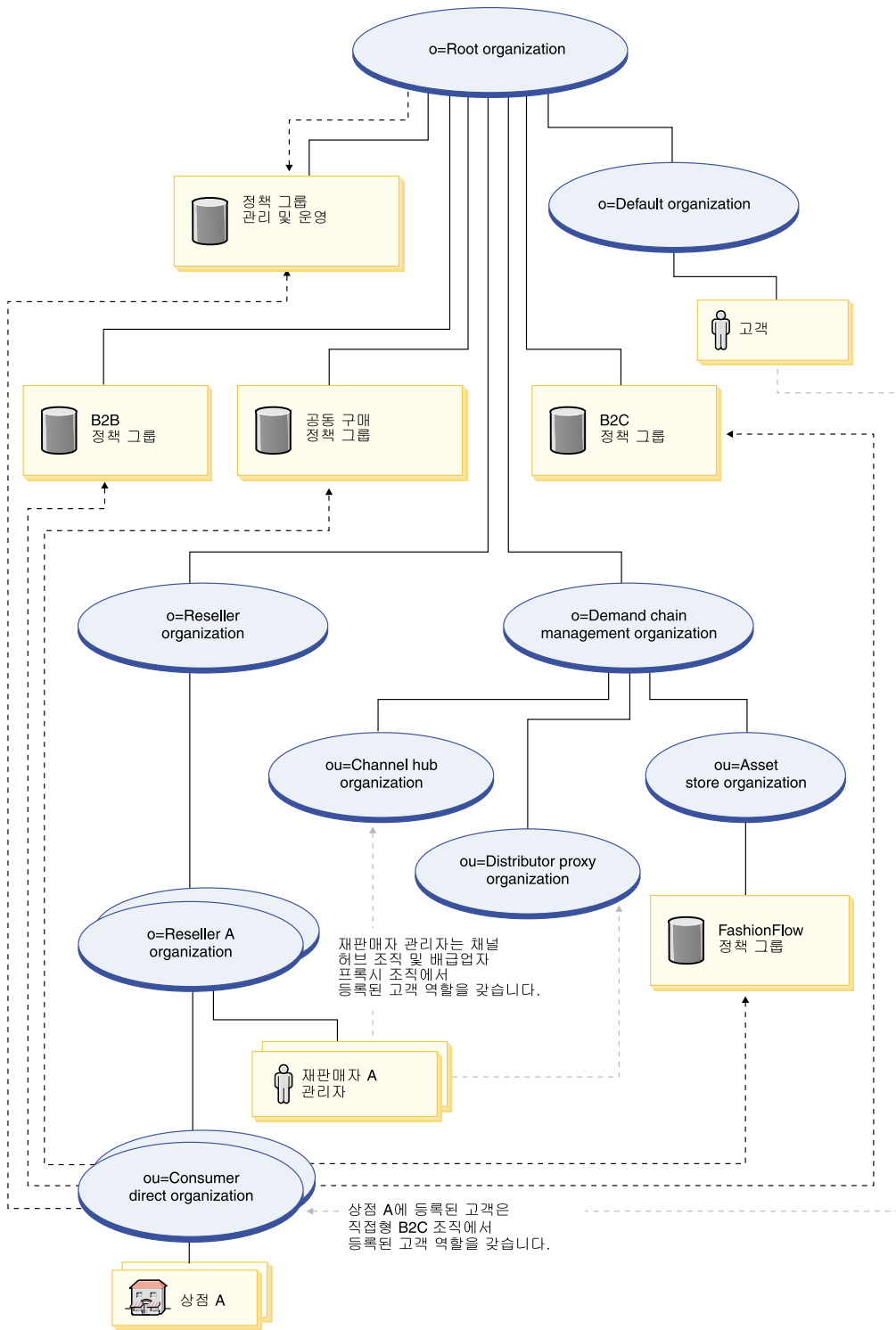

범례

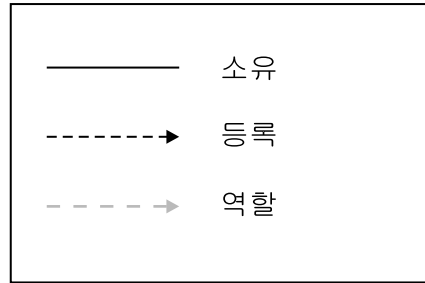

재판매자 조직은 정책 그룹에 직접 등록하지 않습니다. 그 결과로, 루트 조직에서 관리 및 운영 정책 그룹을 상속합니다. 이러한 정책은 재판매자 조직과, 소유하고 있는 판매자 A 조직 및 판매자 A 운영자에게 적용됩니다.

직접형 B2C 조직은 관리 및 운영 정책 그룹, 공동 구매 정책 그룹, B2B 및 B2C 정책 그룹, FashionFlow 정책 그룹에 직접 등록합니다. 이러한 정책은 직접형 B2C 조직에서 소유하는 모든 상점에 적용됩니다.

동적으로 작성된 역할

고객에게는 등록하는 호스팅된 상점을 소유하는 조직(예: ou = B2C Organization)에서 등록 고객 역할이 부여됩니다.

새 재판매자를 등록할 경우, 다음 역할이 지정됩니다.

- 역할이 지정된 새 재판매자 조직: 재판매자, 판매자 관리자 및 등록 고객
- 새 재판매자 조직을 위해 작성한 운영자에게는 새 재판매자 조직에서 등록 고객, 판매자 및 판매자 운영자 역할이 부여되고, 재판매자 허브 조직 단위와 배급업자 프록시 조직 단위에서는 등록 고객 역할이 부여됩니다.

이 정보는 MemberRegistrationAttributes.xml 파일에서 픽업됩니다. 자세한 정보는 4 페이지의 『역할 및 MemberRegistrationAttributes XML 파일』 또는 WebSphere Commerce 온라인 도움말을 참조하십시오.

제 15 장 수요 체인 견본 상점(Commerce Plaza) 개요

Business 수요 체인과 공급 체인의 두 가지 밸류 체인 비즈니스 모델이 있습니다. Commerce Plaza 견본은 수요 체인의 일부입니다.

수요 체인

수요 체인 비즈니스 모델 견본에는 Commerce Plaza 사이트, 카탈로그 자원 상점, 재판매자 자원 상점 및 배급업자 프록시 상점이 포함됩니다. Commerce Plaza를 이용하면 재판매자가 해당 장비구니를 배급업자 사이트로 전송하여 배급업자로부터 상품을 직접 구매할 수 있습니다. 구매 프로세스 중에, 이 사이트를 통해 배급업자로부터 원하는 상품에 대한 가격 및 재고 확인 견적을 요청할 수 있습니다. 기능은 다음과 같습니다.

- 제조업체 또는 배급업자 카탈로그 탐색
- 원격 배급업자로부터 실시간 가격 및 재고 확인 정보 수집
- 견적 및 장비구니 배송을 위한 배급업자 서브세트를 선택하십시오.
- 선호 목록을 작성하여 이 목록에 항목 추가
- 주문하기(장비구니에 항목 담기, 가격 및 재고 확인 요청, 배급업자에게 주문 지정, 배급업자 사이트로 장비구니 전송 및 배급업자 사이트에서 주문 시작)
- 장비구니 저장(장비구니에 항목 담기, 가격과 재고 확인 요청 및 저장)
- 직접 배급업자 사이트에 링크하여 주문 처리를 완료하십시오.
- 저장된 장비구니로 주문하기(저장된 장비구니 열기, 가격 및 재고 확인 요청, 배급업자에게 주문 지정, 배급업자 사이트로 장비구니 전송 및 배급업자 사이트에서 주문 시작)
- 전송이 완료된 주문의 주문 상태 검토

Commerce Plaza는 또한 재판매자용 자체공급 툴을 제공합니다.

- 새 재판매자 조직 등록
- 계정 정보 편집
- 상점 작성 마법사로 상점 작성
- 호스팅된 상점 관리
- 조직 관리

Commerce Plaza는 수요 체인 온라인 상점 운영에 필요한 모든 페이지 및 기능을 제공합니다. Commerce Plaza는 상점 아카이브(복합형: DemandChain.sar)로 WebSphere Commerce에 포함됩니다. 상점 아카이브를 WebSphere Commerce Server에 공개하면 실행 중 상점을 작성할 수 있습니다.

또한 WebSphere Commerce, Business Edition에서, 견본 상점 아카이브 파일을 사용하여 상점 또는 사이트의 환경과 카탈로그나 상점 첫화면을 작성하는 상점 자원 콜렉션을 작성하는 데 필요한 조직 구조, 사전에 정의된 사용자 역할 및 액세스 제어 정책을 패키지로 묶어 전달할 수 있습니다. 실행 중인 상점을 작성하려면, 복합형 상점 아카이브 중 하나를 공개해야 합니다. 또한 구성요소 상점 아카이브의 순서를 공개하여 실행 중인 상점을 공개할 수도 있습니다. 상점은 관리 콘솔에서 공개됩니다. 사이트 운영자만 사이트를 선택하고 상점 아카이브 메뉴에서 공개를 선택하여 상점 아카이브를 공개할 수 있습니다. 그러면 공개할 수 있는 상점 아카이브 목록이 상점 아카이브 페이지에 표시됩니다. 기본적으로, 복합형 상점 아카이브를 표시하는 페이지가 표시됩니다. 상점 아카이브 공개에 대한 자세한 정보는 WebSphere Commerce 온라인 도움말 공개 정보를 참조하십시오.

WebSphere Commerce에서 상점 작성은 견본 상점 아카이브 선택 및 수정에 기초하므로, Commerce Plaza는 상점의 기반이 되도록 설계되었습니다. 이것은 일반 쇼핑 플로우에 기반합니다. 견본 상점 페이지를 사용자 정의할 수 있습니다. 모든 Commerce Plaza 견본 상점 페이지는 JavaServer Pages입니다. 이러한 페이지로는 HTML, Java 및 JavaScript가 있습니다. JSP 파일은 캐시될 수 있습니다.

제 16 장 Commerce Plaza를 기초로 상점 작성

파트 1: Commerce Plaza를 기초로 상점 공개 및 구성

Commerce Plaza 견본 상점을 사용하여 상점을 작성하려면, 견본 상점을 공개한 후 선택적으로 상점을 구성할 수 있습니다. 견본을 공개하고 구성하는 방법에 대해서는 31 페이지의 『파트 1: FashionFlow를 기초로 상점 공개 및 구성』, 관리 콘솔을 사용하여 상점 공개 및 *WebSphere Commerce* 액셀러레이터를 사용하여 상점 구성을 참조하고, 필요에 따라 FashionFlow 대신 Commerce Plaza를 사용하십시오.

파트 2: 공급업자 서비스 계약 반입

재판매자 서비스 계약을 반입하면 로컬 클라이언트에서 *WebSphere Commerce Server*로 XML 형식의 공급업자 서비스 계약이 업로드되고 *WebSphere Commerce*에서 서비스 계약이 전개됩니다. 성공적으로 반입되지 않으면, 상점은 올바르게 작동하지 않습니다.

공급업자 서비스 계약을 반입하려면 다음을 수행하십시오.

1. 사용자 시스템 또는 *WebSphere Commerce* 시스템과 같은 네트워크에 있는 클라이언트 시스템에 *WebSphere Commerce*를 설치한 경우, 브라우저에서 다음 웹 주소에 액세스하십시오.

`https://hostname:8000/accelerator`

여기서, *hostname*은 *WebSphere Commerce Server*의 완전한 HTTP 호스트 이름입니다.

2. 다음과 같이 *WebSphere Commerce* 액셀러레이터를 여십시오.
 - a. 로그인 페이지에서, *WebSphere Commerce* 액셀러레이터의 로그인 사용자 이름과 암호를 입력하십시오.
 - b. 상점 선택 정보 페이지의 이름 드롭 다운 목록에서 *Commerce Plaza*를 선택하십시오.
 - c. 언어 드롭 다운 목록에서 상점을 관리하기 위해 사용할 언어를 선택하십시오.
 - d. 서비스 센터 역할이 지정된 경우, 서비스 센터 드롭 다운 목록에서 상점과 연관된 서비스 센터의 이름을 선택하십시오.
 - e. 확인을 누르십시오. *WebSphere Commerce* 액셀러레이터 홈페이지가 표시됩니다. 사용자 역할에 따라 하나 이상의 메뉴가 표시됩니다.
3. 채널 메뉴에서 공급업자를 누르십시오. 공급업자 페이지가 표시됩니다.
4. 새로 만들기를 누르십시오. 반입 페이지가 표시됩니다.

5. 찾아보기를 눌러 `wc_installdir/samplestores/DistributorContracts` 디렉토리를 탐색하십시오.
6. 반입을 눌러 다음과 같은 배급업자 서비스 계약을 반입하십시오. 다음 XML 파일이 반입될 때까지 이러한 단계를 반복하십시오.
 - Distributor1.xml
 - Distributor2.xml
 - Distributor3.xml
7. 또한 `Distributor1_en_US.xml`(또는 사용자가 선택하는 언어)도 반입해야 합니다. 특정 언어 xml을 반입할 때, 어떤 새로운 서비스 계약도 작성되지 않습니다. 세 배급업자 각각에 대해 XML 파일이 반입될 때까지 이 단계를 반복하십시오.

주: XML 파일의 업로드가 완료된 경우, 분배자 서비스 계약에 정의된 규정을 따르는 분배자 관계가 작성됩니다. 그리고, 설치 프로세스가 완료되면 확인 메시지가 표시되고 배급업자 목록이 갱신되어 새로 작성된 배급업자를 표시합니다. 새로 작성된 배급업자의 상태는 활성 상태이어야 합니다. 배급업자 목록이 최신 정보로 고쳐진 후 서비스 계약 상태가 전개 실패이면 배급업자 서비스 계약을 다시 전개할 수 있습니다.
8. 로그아웃을 눌러 WebSphere Commerce 액셀러레이터에서 로그오프하십시오.

파트 3: 견본 상점의 계획된 작업 작성

견본 상점을 공개한 후에는 WebSphere Commerce 액셀러레이터에서 상점의 작업 스케줄을 작성해야 합니다. 견본 상점의 계획된 작업 작성 방법에 대한 자세한 내용은 31 페이지의 『파트 1: FashionFlow를 기초로 상점 공개 및 구성』을 참조하십시오.

파트 4: 사이트의 전자 우편 구성

상점에서 전자 우편 알림을 보내거나(예를 들어, 사용자에게 등록의 승인 여부를 알리는 전자 우편 전송) 피드백 페이지를 통하는 것과 같이 상점을 통해 전자 우편을 수신하려면 다음을 수행해야 합니다.

1. 다음을 수행하여 관리 콘솔을 여십시오.
 - a. 브라우저에서 다음의 URL에 액세스하십시오.

```
https://hostname:8002/adminconsole
```

여기서, *hostname*은 WebSphere Commerce server의 완전한 TCP/IP 이름입니다.
 - b. 관리 콘솔로 로그인하십시오.
 - c. 관리 콘솔 사이트/상점 선택 페이지에서 사이트 라디오 버튼을 선택하고 확인을 누르십시오. 사이트 관리 콘솔 홈페이지가 표시됩니다.

2. 구성 메뉴에서 전송을 선택하십시오. 전송 구성 페이지가 표시됩니다.
3. 전자 우편 옆의 선택란을 선택하십시오. 구성을 누르십시오. 전송 구성 매개변수 대화 상자가 표시됩니다.
4. 호스트 필드에 전자 우편 서버의 완전한 이름을 입력하십시오.
5. 프로토콜 필드에 프로토콜의 이름을 입력하십시오. 기본값은 SMTP입니다. 확인을 누르십시오.
6. 구성 메뉴에서 메시지 유형을 선택하십시오. 메시지 유형 구성 페이지가 표시됩니다.
7. 새로 만들기를 누르십시오. 메시지 전송 지정 페이지가 표시됩니다.
8. 메시지 유형 드롭 다운 목록에서 승인된 재판매자 등록 알림을 선택하십시오.
9. 메시지 심각도 필드에 0 - 0을 입력하십시오.
10. 전송 드롭 다운 목록에서 전자 우편을 선택하십시오.
11. 장치 형식 드롭 다운 목록에서 표준 장치 형식을 선택하십시오.
12. 다음을 누르십시오. 메시지 전송 지정 페이지가 표시됩니다.
13. 받는 사람, 참조, BCC, 보낸 사람 및 제목 필드에 적절한 텍스트를 입력하십시오. 완료를 누르십시오.
14. 거부된 재판매자 등록 알림 및 고객이 제출한 메시지 유형에 대해 7 - 13단계를 반복하십시오.
15. 로그아웃을 눌러 WebSphere Commerce 액셀러레이터에서 로그오프하십시오.

파트 5: 상점의 WebSphere Commerce Payments 설치

주: WebSphere Commerce Payments는 Commerce Plaza에 사용되지 않지만, 호스팅된 상점에는 사용됩니다.

WebSphere Commerce Payments 설치에 대한 정보는 WebSphere Commerce 온라인 도움말 또는 31 페이지의 『파트 1: FashionFlow를 기초로 상점 공개 및 구성』을 참조하십시오.

Commerce Plaza 상점 플로우

다음 도표에서는 Commerce Plaza 상점 및 카탈로그 플로우, 로그인 플로우 및 주문하기 플로우를 보여줍니다.

Commerce Plaza 상점 및 카탈로그 플로우

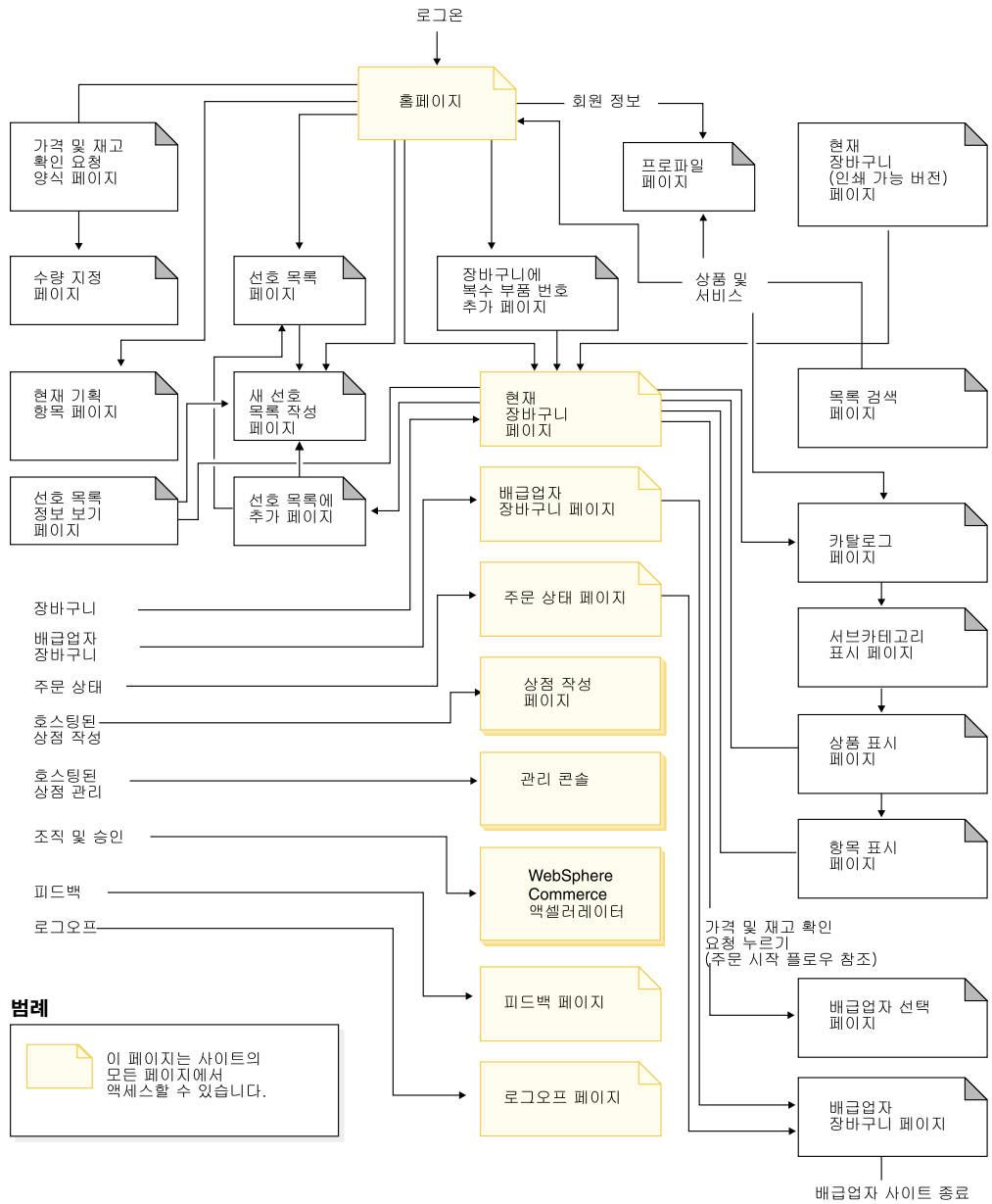

Commerce Plaza 로그인 플로우

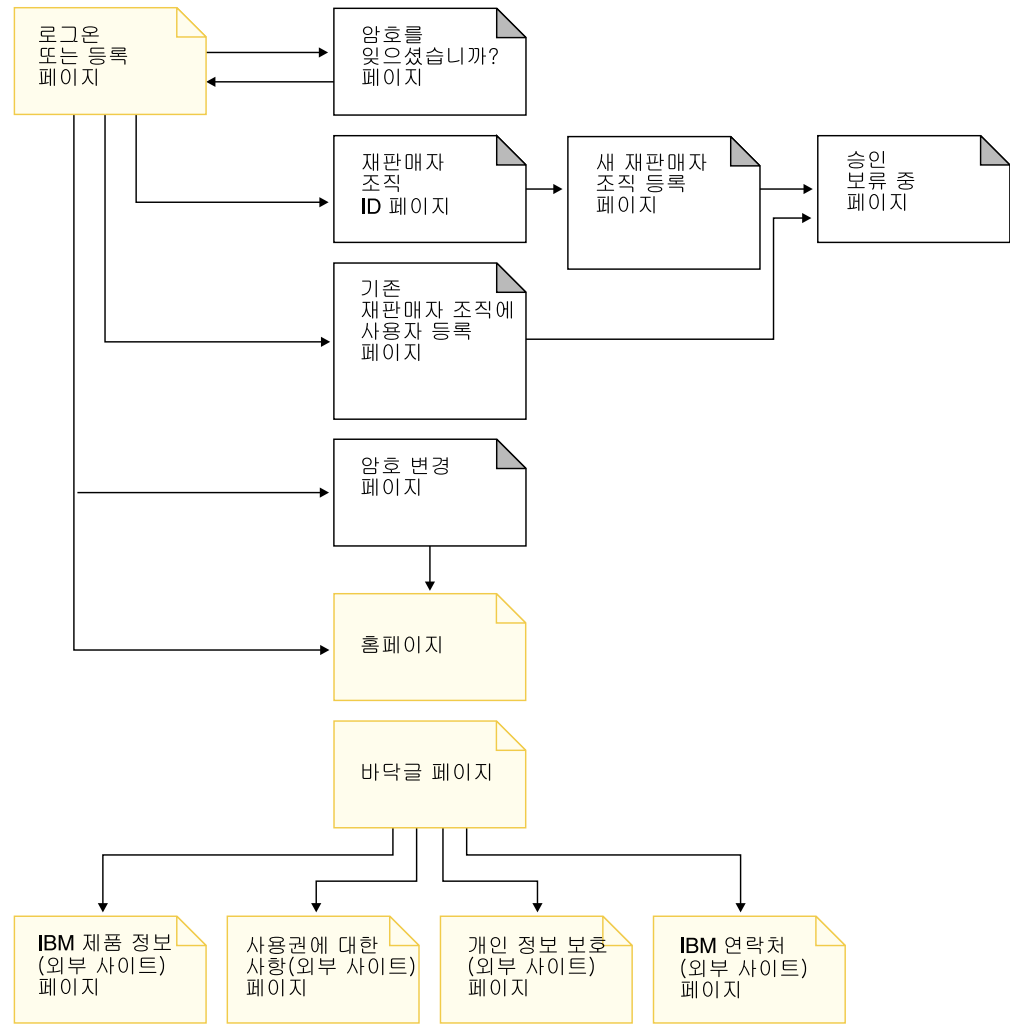

범례

 이 페이지는 사이트의 모든 페이지에서 액세스할 수 있습니다.

Commerce Plaza 주문하기 플로우

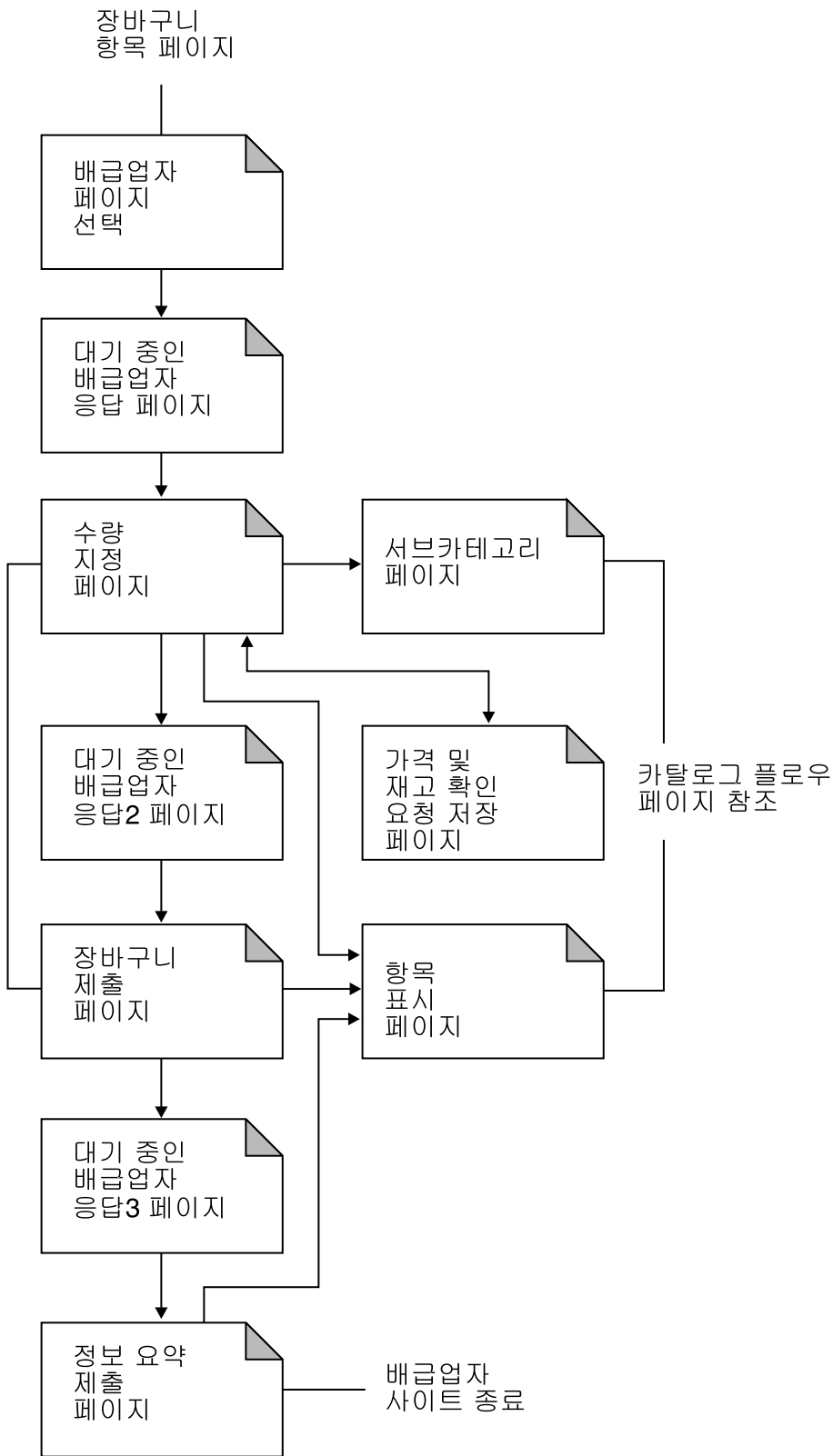

제 17 장 Commerce Plaza 학습

주: **Business** FashionFlow 학습은 다음을 제외한 호스팅된 상점(상점 작성 마법사를 사용하여 작성된 상점)에 적용됩니다.

- 판매 도우미
- 전자 우편 옵션 작성 및 수신
- 상품 제품 및 상품 비교 사용

해당 학습에 대해서는 91 페이지의 제 7 장 『FashionFlow 학습』을 참조하십시오.

Commerce Plaza에 자체 등록

보여주기

- 조직 자체 등록
- 재판매자 자체 등록

전제조건

Commerce Plaza를 작성해야 합니다. 자세한 정보는 193 페이지의 제 16 장 『Commerce Plaza를 기초로 상점 작성』을 참조하십시오.

Commerce Plaza에 조직 및 조직 운영자 자체 등록

1. 조직 운영자는 Commerce Plaza 홈페이지, <http://host/webapp/wcs/stores/servlet/CommercePlaza/index.jsp>로 이동합니다.
2. **A.** 새 재판매자 조직 등록을 누르십시오. 재판매자 조직 ID 페이지가 표시됩니다.
3. 계속을 누르십시오. 새 재판매자 조직 등록 페이지가 표시됩니다.
4. 배급업자의 사용자 이름 및 암호를 포함한 양식의 필수 필드를 채우십시오.

주: 사용자 이름 및 암호를 적어 두십시오. 배급업자의 사용자 이름 및 암호는 등록 중인 사용자와 같을 수 있습니다. 예를 들어 암호가 testuser1인 testuser로 등록하는 경우, 배급업자 암호로 testuser 및 testuser1을 사용할 수 있습니다.

5. 제출을 누르십시오. 승인 보류 중 페이지가 표시됩니다.

조직 승인

1. 조직 관리 콘솔을 여십시오.
2. 사이트 운영자로 로그인하십시오.
3. 승인 > 승인 요청을 선택하십시오.

4. 사이트 운영자가 제출한 요청 옆의 선택란을 누르십시오. 요청이 많을 경우, 원한다면 찾기를 눌러 승인 요청 찾기 페이지를 사용하십시오.
5. 승인을 누르십시오.
6. 원하는 경우 주석을 입력하고 확인을 누르십시오.
7. 조직 관리 콘솔로 로그오프하십시오.

승인 알림 수신 및 Commerce Plaza로 로그인

1. 조직 운영자는 자체 등록 중에 지정된 전자 우편 계정으로 로그인합니다.
2. 고객이 사이트 운영자로부터 승인 알림을 수신합니다.
3. CommercePlaza 홈페이지, <http://host/webapp/wcs/stores/servlet/CommercePlaza/index.jsp>로 이동하십시오.
4. 사이트 운영자(자체 등록 중에 작성된 사용자 ID)로 로그인하십시오.

기존 조직의 일부로 재판매자 사용자 자체 등록

1. 재판매자 사용자는 CommercePlaza 홈페이지, <http://host/webapp/wcs/stores/servlet/CommercePlaza/index.jsp>로 이동합니다.
2. **B.** 기존 재판매자 조직에 사용자로 등록을 누르십시오.
3. 계속을 누르십시오. 기존 재판매자 조직에 사용자로 등록 페이지가 표시됩니다.
4. 배급업자의 사용자 이름 및 암호를 포함한 양식의 필수 필드를 채우십시오. 기존 조직의 이름을 알고 있어야 합니다. 사용자 이름 및 암호를 기록했는지 확인하십시오.
5. 제출을 누르십시오. 승인 보류 중 페이지가 표시됩니다.

재판매자 사용자 승인

1. CommercePlaza 홈페이지, <http://host/webapp/wcs/stores/servlet/CommercePlaza/index.jsp>로 이동하십시오.
2. 조직 운영자로 로그인하십시오.
3. 내 조직 및 승인을 누르십시오.
4. 승인 > 승인 요청을 선택하십시오.
5. 재판매자 사용자가 제출한 요청 옆의 선택란을 누르십시오. 요청이 많을 경우, 원한다면 찾기를 눌러 승인 요청 찾기 페이지를 사용하십시오.
6. 승인을 누르십시오.
7. 원하는 경우 주석을 입력하고 확인을 누르십시오.
8. 확인을 누르십시오.

승인 알림 수신 및 Commerce Plaza로 로그인

1. 재판매자 사용자는 자체 등록 중에 지정된 전자 우편 계정으로 로그인합니다.
2. 고객이 조직 운영자로부터 승인 알림을 수신합니다.

3. CommercePlaza 홈페이지, <http://host/webapp/wcs/stores/servlet/CommercePlaza/index.jsp>로 이동하십시오.
4. 재판매자 사용자로 로그인하십시오.

Commerce Plaza에서 쇼핑

보여주기

이 학습은 재판매자 사용자에게 데모를 보여줍니다.

- Commerce Plaza의 기본 쇼핑 플로우
- 견적 요청
- 배급업자로 장바구니 전송
- 빠른 링크 사용
- 선호 목록 작성
- 장바구니에 복수 부품 번호 추가

전제조건

조직 및 재판매자 사용자를 등록해야 합니다.

테스트를 위해 연결할 수 있는 활성화된 배급업자 사이트가 없으면, 견적을 요청하고 장바구니를 제출할 배급업자 시뮬레이션이 필요합니다. 견적을 요청할 때, 활성화된 배급업자 사이트로 이동하여 배급자로부터 실시간 견적을 확보합니다. 해당 프로세스를 시뮬레이트할 어떤 것이 필요합니다. 그렇지 않으면 요청은 어느 곳으로도 이동할 수 없습니다.

Commerce Plaza에서 쇼핑: 견적 요청 및 장바구니 전송(기본 플로우)

1. CommercePlaza 홈페이지, <http://host/webapp/wcs/stores/servlet/CommercePlaza/index.jsp>로 이동하십시오.
2. 재판매자 사용자로 로그인하십시오.
3. 상품 및 서비스를 누르십시오.
4. 카탈로그를 찾아보고 장바구니에 추가를 선택하십시오.
5. 원하는 경우, 항목 수량을 변경하고 갱신을 누르십시오.
6. 가격 및 재고 확인 요청을 누르십시오. 배급업자 선택 페이지가 표시됩니다.
7. 거래를 요청할 배급업자를 선택한 후 계속을 누르십시오. 수량 지정 페이지가 표시됩니다.
8. 구매할 수량을 지정합니다(수량이 지정된 텍스트 상자에서). 장바구니에 이 정보를 저장하려면 가격 및 재고 확인 저장을 선택하십시오. 가격 및 재고 확인 저장 페이지가 표시됩니다. 저장을 누르십시오. 수량 지정 페이지로 돌아갑니다.

9. 장비구니 제출 준비를 누르십시오. 장비구니 제출 페이지가 표시됩니다.
10. 이전 단계로 이동하고 수량을 다시 지정하려면, 수량 재지정을 누르십시오. 어느 정도 시간이 지났는데 시세가 변경되었는지 보려면, 가격 및 사용가능성을 최신 정보로 고침을 누르십시오. 그러면 최근 시세를 볼 수 있는 배급업자 선택 페이지로 돌아갑니다.
11. 만족하면, 장비구니 설명을 채우고 배급업자에 모든 장비구니 제출을 누르십시오.
12. 새 브라우저 창에서, 장비구니는 선택한 배급업자에게 제출되므로, 배급업자와 함께 주문을 완료할 수 있습니다.
13. 기존 브라우저 창에서, 배급업자에 제출한 장비구니의 세부사항을 포함하는 제출 요약 페이지가 표시됩니다.

빠른 링크 옵션

일부 상품은 정해진 기준에 따라 구매한다는 것을 알고 있고 해당 부품 번호를 알면, 빠른 시세를 확보하거나 이를 직접 장비구니에 추가할 수 있습니다. 다음을 수행하십시오.

- 홈페이지에서 가격과 사용가능성을 요청하려면, 요청 가격 및 사용가능성 필드에 수량과 IBM 부품 번호를 입력하십시오. 이동을 누르십시오. 수량 지정 페이지가 표시됩니다. 이 때부터 장비구니를 제출할 준비가 되었습니다.
- 장비구니에 직접 추가하려면, 홈페이지에서 IBM 부품 번호를 입력한 후 이동을 누르십시오. 새 항목과 함께 현재 장비구니가 표시됩니다. 수량을 변경하고 갱신을 눌러서 더 추가할 수 있습니다. 여기에서 가격 및 재고 확인을 요청할 수 있습니다.

선호 목록 작성

일부 상품은 정해진 기준에 따라 구매한다는 것을 알고 있고 해당 부품 번호를 알면, 이 상품을 선호 목록에 추가할 수 있습니다. 다음을 수행하십시오.

1. 홈페이지에서 새 선호 목록 작성을 누르십시오. 새 선호 목록 작성 페이지가 표시됩니다.
2. 이름을 입력하고 부품 번호 및 선호 목록의 수량을 추가하십시오. 저장을 누르십시오. 선호 목록 페이지가 표시됩니다. 이 목록에 상품을 더 추가하거나, 장비구니에 목록 추가를 선택하여 장비구니에 목록을 추가할 것을 선택할 수 있습니다. 장비구니에 목록 추가를 선택하는 경우, 선호 목록에서 선택한 상품 및 수량과 함께 현재 장비구니 페이지가 표시됩니다. 이제는 계속 쇼핑하거나 주문 시작 플로우로 계속할 수 있습니다. 기존 선호 목록으로 돌아가려면, 홈페이지로 이동한 후 내 선호 목록 보기를 누르십시오.

장비구니에 복수 부품 번호 추가

일부 상품은 정해진 기준에 따라 구매한다는 것을 알고 있고 해당 부품 번호를 알면, 바로 장비구니에 추가할 수 있습니다. 다음을 수행하십시오.

1. 홈페이지에서 장비구비에 복수 부품 번호 추가를 누르십시오. 장비구비에 복수 부품 번호 추가 페이지가 표시됩니다.
2. 이름을 입력하고 부품 번호 및 선호 목록의 수량을 추가하십시오. 장비구비에 추가를 누르십시오. 현재 장비구니 페이지가 표시됩니다. 이제는 계속 쇼핑하거나 주문 시작 플로우로 계속할 수 있습니다.

호스팅된 상점 작성

보여주기

- 호스팅된 상점 작성

전제조건

상점을 작성하는 개인은 사이트 운영자 역할을 가지고 있어야 합니다.

호스팅된 상점 작성

주: 이 주의사항은 상점 작성 마법사를 사용하여 작성한 밸류 체인 호스팅된 상점에만 해당됩니다. 판매자가 호스팅된 상점을 작성할 때, 이는 정규 상점 공개가 아니므로, 상점 기본 언어가 아닌 추가 상점 언어 데이터 자원은 호스팅된 상점으로 넘어가지 않습니다. 따라서 판매자가 지원되는 언어를 상점에 추가할 경우, 해당 언어의 상점 자원은 사용할 수 없습니다. 지원되는 언어가 호스팅된 상점에 추가될 경우, 변환된 자원(상점 데이터 및 특성 파일)을 상점에 사용할 수 있는지 확인해야 합니다. 그렇지 않으면 상점이나 상점 페이지는 제대로 작동하지 않습니다.

1. CommercePlaza 홈페이지, <http://host/webapp/wcs/stores/servlet/CommercePlaza/index.jsp>로 이동하십시오.
2. 조직 운영자로 로그인하십시오.
3. 호스팅된 상점 작성을 누르십시오.
4. 언어를 선택하고 확인을 누르십시오. 상점 작성 마법사가 표시됩니다.
5. 일반 페이지의 모든 필드를 채우십시오. 상점 고유 식별자 및 상점 표시 이름에 대해, 상점의 이름을 사용하십시오. 다음을 누르십시오.
6. 직접형 B2C 재판매자 프로파일을 선택하고 다음을 누르십시오. 카탈로그 페이지가 표시됩니다.
빈 카탈로그를 작성하려면 빈 카탈로그를 선택하고 다음을 누르십시오.
공유 카탈로그를 작성하려면 Commerce Plaza 카탈로그를 선택하고 다음을 누르십시오. 서비스 센터 페이지가 표시됩니다.
7. 서비스 센터의 이름을 넣은 후 추가를 누르십시오. 다음을 누르십시오. 지불 페이지가 표시됩니다.
8. 계산 옵션을 선택한 후 다음을 누르십시오. 정보 요약 페이지가 표시됩니다.

9. 상점 작성 정보 요약을 검토한 후 **완료**를 누르십시오.
10. 상점 작성이 완료되면 **상점 책갈피**를 누르십시오.
11. **상점 실행**을 누르십시오. 상점을 실행할 때, 상점을 작성한 조직 운영자로 로그인됩니다. 여기에서 상점을 실행하고 해당 사용자를 변경할 경우, Commerce Plaza에서도 사용자가 변경됩니다.

주: 상점은 기본적으로 종료 상태에 있으므로, 모든 기능(예: 사용자 등록)이 작동하는 것은 아닙니다. 먼저 상점을 열어서 전체 기능을 가져와야 합니다. 자세한 내용은 새 호스팅된 상점 열기 학습을 참조하십시오.

호스팅된 상점 수정

보여주기

- 상점 정보 변경
- 상점 로고 변경
- 상점 페이지 변경
- 상점 플로우 변경

전제조건

이 학습 시작에 앞서 사이트에 호스팅된 상점을 작성한 판매자가 존재해야 하며 조직 운영자의 역할 있어야 합니다.

호스팅된 상점 정보 변경

호스팅된 상점 정보를 변경하기 위해 기존 판매자는 다음을 수행할 수 있습니다.

1. CommercePlaza 홈페이지, <http://host/webapp/wcs/stores/servlet/CommercePlaza/index.jsp>로 이동하십시오.
2. 로그인 버튼을 누른 후 조직 운영자로 로그인하십시오.
3. 호스팅된 상점 관리를 누르십시오.
4. 상점, 언어 및 서비스 센터를 선택하십시오. 확인을 누르십시오.
5. 상점 > 프로파일 변경을 누르십시오.
6. 상점 이름, 설명 및 연락처 정보를 수정하십시오.
7. 새 통화 및 새 지원 언어를 추가하십시오.
8. 호스팅된 상점 첫화면 및 문의 페이지에서 변경사항을 검증하십시오.

주: 새 통화를 추가할 때 카탈로그에 새 통화로 정의된 가격이 있거나 환율이 정의되어야 합니다. 새 언어를 추가할 때 상점 정보가 새 언어로 정의되어야 합니다(즉, 상점 프로파일 정보, 카탈로그 설명, 운송 방법 설명 등).

호스팅된 상점의 로고 변경

호스팅된 상점의 로고를 변경하기 위해 기존 판매자는 다음을 수행할 수 있습니다.

1. CommercePlaza 홈페이지, <http://host/webapp/wcs/stores/servlet/CommercePlaza/index.jsp>로 이동하십시오.
2. 로그인 버튼을 누른 후 조직 운영자로 로그인하십시오.
3. 호스팅된 상점 관리를 누르십시오.
4. 상점, 언어 및 서비스 센터를 선택하십시오. 확인을 누르십시오.
5. 상점 > 로고 업로드를 누르십시오.
6. 찾아보기를 누르십시오. 시스템에서 이미지 파일을 선택하십시오. 확인을 누르십시오.
7. 업로드 및 적용을 누르십시오.
8. 상점 보기를 눌러 상점 첫화면에서 변경사항을 보십시오.

호스팅된 상점 페이지 변경

1. CommercePlaza 홈페이지, <http://host/webapp/wcs/stores/servlet/CommercePlaza/index.jsp>로 이동하십시오.
2. 로그인 버튼을 누른 후 조직 운영자로 로그인하십시오.
3. 호스팅된 상점 관리를 누르십시오.
4. 상점, 언어 및 서비스 센터를 선택하십시오. 확인을 누르십시오.
5. 상점 > 페이지 변경을 누르십시오.
6. 홈 절을 선택하십시오.
7. 일부 텍스트(예: *Store name*에 오신 것을 환영합니다!)를 추가하십시오. 확인을 누르십시오.
8. 위치 보기를 눌러 상점 첫화면에서 변경사항을 보십시오. 실제 호스팅된 상점 페이지가 아니라, 텍스트를 미리보기 위한 FashionFlow 페이지가 로드됩니다. 실제 호스팅된 상점을 보려면, 책갈피에서 이를 실행해야 합니다.

상점 스타일 변경

1. CommercePlaza 홈페이지, <http://host/webapp/wcs/stores/servlet/CommercePlaza/index.jsp>로 이동하십시오.
2. 로그인 버튼을 누른 후 조직 운영자로 로그인하십시오.
3. 호스팅된 상점 관리를 누르십시오.
4. 상점, 언어 및 서비스 센터를 선택하십시오. 확인을 누르십시오.
5. 상점 > 스타일 변경을 누르십시오.

- 스타일, 색상 또는 배너를 수정하십시오. 사용자 고유의 배너를 사용하려면, 이 이미지를 업로드해야 합니다. 수정한 모든 것을 보존하려면, 각 단계에서 적용을 눌러야 합니다.
- 상점 보기를 눌러 상점 첫화면에서 변경사항을 보십시오.

호스팅된 상점 플로우 변경

호스팅된 상점 플로우를 변경하기 위해 기존 판매자는 다음을 수행할 수 있습니다.

- CommercePlaza 홈페이지, <http://host/webapp/wcs/stores/servlet/CommercePlaza/index.jsp>로 이동하십시오.
- 로그인을 누른 후 조직 운영자로 로그인하십시오.
- 호스팅된 상점 관리를 누르십시오.
- 상점, 언어 및 서비스 센터를 선택하십시오. 확인을 누르십시오.
- 상점 > 플로우 변경을 누르십시오. 상점 플로우 변경에 대한 자세한 정보는 35 페이지의 『WebSphere Commerce 액셀러레이터를 사용하여 상점 구성』을 참조하십시오.
- 주문 상태 패널로 이동한 후 주문 상태 추적 선택을 취소하십시오. 확인을 누르십시오.
- 상점 첫화면을 실행하여 내 계정 링크로 이동한 후 주문 상태가 제거되었는지 확인하십시오.

새 호스팅된 상점 열기

보여주기

이 학습에서는 Commerce Plaza의 다음 특징에 대해 설명합니다.

- 비즈니스용 상점 열기

전제조건

이 학습 시작에 앞서 호스팅된 상점을 작성한 판매자가 존재해야 합니다.

상점 열기

비즈니스용 상점을 열기 위해 조직 운영자는 다음을 수행할 수 있습니다.

- CommercePlaza 홈페이지, <http://host/webapp/wcs/stores/servlet/CommercePlaza/index.jsp>로 이동하십시오.
- 로그인을 누른 후 조직 운영자로 로그인하십시오.
- 호스팅된 상점 관리를 누르십시오.
- 상점, 언어 및 서비스 센터를 선택하십시오. 확인을 누르십시오.
- 상점 > 열기/닫기를 누르십시오.

6. 상점 열기를 누르십시오.

호스팅된 상점에서 Commerce Plaza로 장비구니 전송

보여주기

이 학습에서는 호스팅된 상점에서 Commerce Plaza로 장비구니를 전송하는 방법을 설명합니다.

전제조건

이 단계 이전에 주문이 호스팅된 상점 및 시뮬레이트된 공급업자에서 제출되어야 합니다. 테스트를 위해 연결할 수 있는 활성화된 공급업자 사이트가 없으면, 견적을 요청하고 장비구니를 제출할 공급업자 시뮬레이션이 필요합니다. 견적을 요청할 때, 활성화된 공급업자 사이트로 이동하여 공급자로부터 실시간 견적을 확보합니다. 해당 프로세스를 시뮬레이트할 어떤 것이 필요합니다. 그렇지 않으면 요청은 어느 곳으로도 이동할 수 없습니다. 장비구니를 전송할 수 있지만, 공급업자나 시뮬레이트된 공급업자가 없으면 그 후로 어떤 것도 발생하지 않습니다.

호스팅된 상점이 공유된 서비스 센터를 사용해야 할 경우, `wc_installdir/xml/trading/xml/TemplateHostingContractRPS.xml` 파일을 편집해야 합니다.

`SERVICE_PROVIDER_SHARED_FULFILLMENT_CENTER_NAME`을 PCD Home(서비스 제공자의 공유 서비스 센터 이름)으로 바꾸고 이를 복사한 후 파일에서 더 아래로 내려와서 지정한 `ShippingArrangements` 영역으로 이 절을 붙여넣어야 합니다.

호스팅된 상점에서 Commerce Plaza로 장비구니 전송

1. CommercePlaza 홈페이지, <http://host/webapp/wcs/stores/servlet/CommercePlaza/index.jsp>로 이동하십시오.
2. 로그인 버튼을 누른 후 조직 운영자로 로그인하십시오.
3. 호스팅된 상점 관리를 누르십시오.
4. 상점, 언어 및 서비스 센터를 선택하십시오. 확인을 누르십시오.
5. 작업 > 지불 승인을 선택하십시오. 승인 페이지가 표시됩니다.
6. 승인할 주문에 대한 선택란을 선택한 후 선택된 승인을 선택하십시오. 승인할 것이 많은데 모든 것을 승인할 경우, 모두 승인을 누르십시오.
7. 작업 > 주문 처리를 선택하십시오. 여기에 주문이 없으면 몇 분 정도 기다린 후 다시 시도하십시오. 스케줄된 작업이 실행될 때까지 기다려야 합니다.
8. 출고하려는 주문의 선택란을 선택하십시오.
9. 출고지 필드가 *CommercePlaza* 서비스 센터로 설정되어 있는지 확인하십시오.
10. 출고를 누르십시오.
11. 장비구니 옵션을 선택한 후 확인을 누르십시오.

12. 대화 상자에서 확인을 누르십시오.
13. 장비구니를 누르십시오.
14. 보류 중을 누르십시오.
15. 이전 단계에서 작성한 장비구니를 선택하십시오.
16. 현재 장비구니로 만들기를 누르십시오. 현재 장비구니를 저장하지 않으면 장비구니 활성화 페이지가 표시됩니다. 현재 장비구니를 저장하지 않을 것으로 결정했으므로 현재 장비구니를 바꾸십시오. 현재 장비구니 페이지가 표시됩니다.
17. 가격 및 재고 확인 요청을 누르십시오.
18. 거래를 요청할 공급업자를 선택한 후 계속을 누르십시오.
19. 구매할 수량을 지정한 후 장비구니 제출 준비를 누르십시오.
20. 공급업자에 모든 장비구니 제출을 누르십시오.

서브카테고리 페이지 문제점 해결

FashionFlow, ToolTech, Commerce Plaza 또는 Supplier Marketplace에서 상품을 작성할 때, 이에 관한 간단한 설명을 지정해야 합니다. 서브카테고리 페이지에 상품이 표시될 때, JSP 파일은 데이터베이스에서 간단한 설명을 사용합니다. 간단한 설명을 지정하지 않으면, 서브카테고리 페이지의 목록에 상품 설명이 표시되지 않습니다.

제 6 부 공급 체인 견본(Commerce Supplier Hub)

WebSphere Commerce는 공급 체인 비즈니스 모델을 제공합니다. 이 부분에는 다음 정보가 포함됩니다.

- 공급 체인 견본 정보
- Commerce Supplier Hub 개요 및 설치 정보
- Commerce Supplier Hub 학습

제 18 장 공급 체인 견본 상점 아카이브

Business 공급 체인 비즈니스 모델 견본에는 Commerce Supplier Hub 사이트, 공유 마스터 카탈로그 및 호스팅된 공급자 상점에 필요한 자원이 포함됩니다. 이것은 복수 공급자와 복수 구매자를 지원하기 위해 ToolTech를 확장합니다.

공급 체인 상점 아카이브 및 액세스 제어

다음은 견본 설정의 세 단계(인스턴스 작성, SAR 공개, 동적 엔티티)에서 작성되는 조직 및 역할의 설명입니다.

조직 구조 및 인스턴스 작성

고객 또는 구매자가 사용자 사이트에 액세스하여 사용자 카탈로그를 찾고 주문을 제출하도록 하거나 직원에게 카탈로그 갱신이나 새 특별 판매 작성 또는 주문 관리와 같이 사이트를 관리하도록 하거나 또는 재판매자나 기타 비즈니스 협력업체가 사용자 사이트에서 트랜잭션을 완료하도록 하려면 비즈니스 시나리오의 모든 참가자에게 WebSphere Commerce 조직 구조에서의 포지션을 지정해야 합니다.

WebSphere Commerce 조직 구조는 사용자 비즈니스 시나리오의 참가자 또는 엔티티에 대한 프레임워크를 제공합니다. 이 프레임워크는 조직과 조직 구조 및 사용자 항목을 가진 전형적인 구조적 계층을 모방한 계층 구조에 구성됩니다. 프레임워크의 조직 및 조직 단위는 비즈니스 파트에 대한 소유자 역할을 하게 됩니다. 조직 또는 조직 구조가 고객, 관리자, 상점, 카탈로그 및 배급업자와 같은 모든 비즈니스 파트를 소유해야 합니다.

조직 구조와 액세스 제어 모델은 밀접하게 관련되어 있어서, 액세스 제어 모델은 액세스 제어 정책을 여러 엔티티(상점, 고객, 운영자 등)가 아니라 조직에 적용합니다. 엔티티(또는 자원)에 적용하는 정책은 엔티티나 자원을 소유하는 조직에 적용됩니다.

다음 도표는 액세스 제어를 사용하는 기본 WebSphere Commerce 조직 구조를 요약한 것입니다.

- **루트 조직:** 루트 조직은 맨 위 레벨의 조직으로 자체의 상위 조직입니다. WebSphere Commerce 조직 구조에 있는 모든 조직은 루트 조직에 종속됩니다. 이 예에서 사이트 운영자는 루트 조직이 소유합니다.
- **기본 조직:** 기본 조직은 루트 아래에 있습니다. 모든 게스트 고객과 직접형 B2C 비즈니스에 있는 모든 고객은 기본 조직에 속합니다.

- 하위 조직 엔티티: 하나 이상의 다른 레벨의 조직 엔티티는 상위 조직 엔티티 바로 밑에 존재할 수 있습니다. 사용자의 비즈니스를 지원하기 위해 필요한 만큼의 하위 조직 엔티티를 추가할 수 있습니다.

WebSphere Commerce 액세스 제어 구조는 지원되는 비즈니스 모델에서 모든 엔티티를 지원하기에 충분한 융통성을 가지고 있습니다. 인스턴스 작성 중에는 루트 조직 및 기본 조직만 작성됩니다. 기본 액세스 제어 구조는 비즈니스 모델과는 상관없이 인스턴스 작성 중에 설치됩니다.

기본 액세스 제어

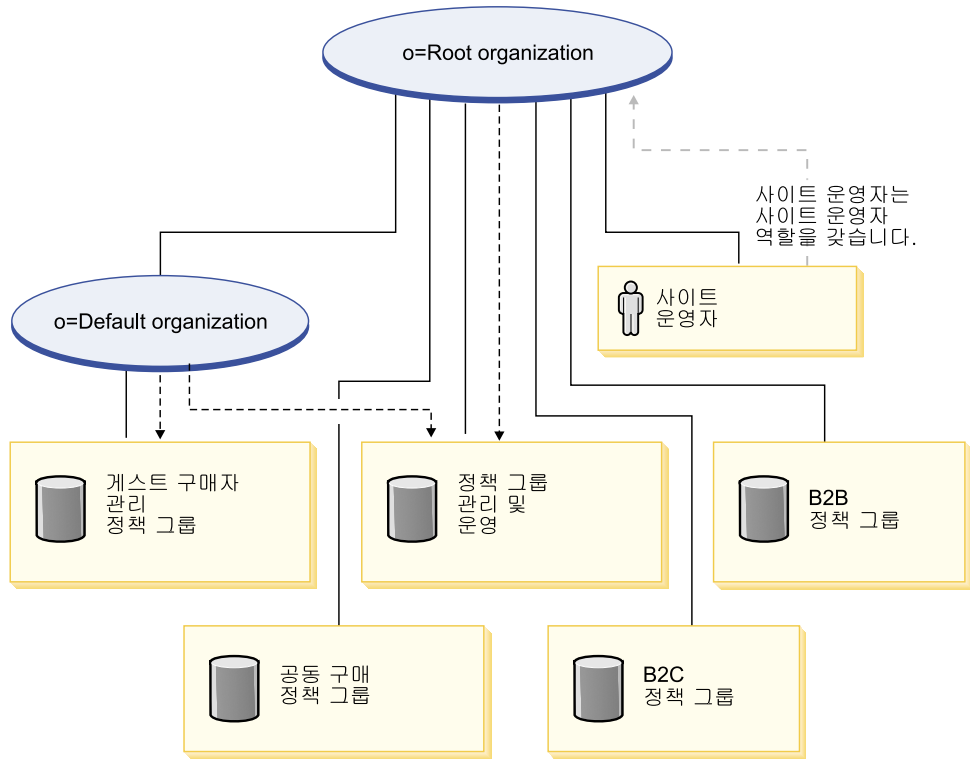

범례

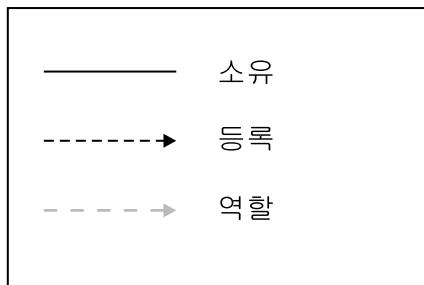

루트 조직은 다음과 같은 기본 정책 그룹을 소유합니다.

- 관리
- 공동 구매

- B2C
- B2B

기본 조직은 다음과 같은 기본 정책 그룹을 소유합니다.

- 게스트 구매자 관리

그러나 루트 조직은 관리 및 운영 정책 그룹에만 등록합니다. 이 정책 그룹의 정책들은 정책 그룹에 등록된 종속 조직을 제외하고, 루트 및 해당 종속 조직에서 소유하는 모든 자원에 적용됩니다. 기본 조직은 정책 그룹에 등록하므로, 루트 조직의 정책은 상속되지 않습니다. 기본 조직의 경우, 관리 및 게스트 구매자 관리 및 운영 정책 그룹의 정책은 기본 조직에서 소유하는 자원에 적용됩니다.

기본 정책 그룹에 대한 자세한 정보는 *IBM WebSphere Commerce 보안 안내서*의 부록을 참조하십시오.

공급 체인 상점 아카이브

다음은 공급 체인 비즈니스 모델과 연관된 SAR 파일입니다.

표 13. 공급 체인

상점 아카이브 이름	설명
SupplyChain.sar	공급자 MarketPlace 환경을 작성하는 데 필요한 조직 구조, 사전 정의된 사용자 역할 및 액세스 제어 정책과 정책 그룹 포함.
SupplyChainOrganizationStructure.sar	공급 체인 환경을 작성하는 데 필요한 조직 구조 및 사전 정의된 사용자 역할 포함
SupplierHub.sar	허브 사이트를 작성하는 데 필요한 모든 자원을 포함.
CatalogAssetStore.sar	공용 카탈로그를 작성하는 데 필요한 모든 자원을 포함하는 기본 상점 아카이브.
SupplierAssetStore.sar	공급자 상점 첫화면을 작성하는 데 필요한 모든 자원을 포함.

조직에서의 역할은 사용자가 조직에서 활동할 수 있는 가능한 역할을 표시합니다. 역할에 대한 자세한 정보는 WebSphere Commerce 온라인 도움말을 참조하십시오.

SupplyChain.sar 콘텐츠

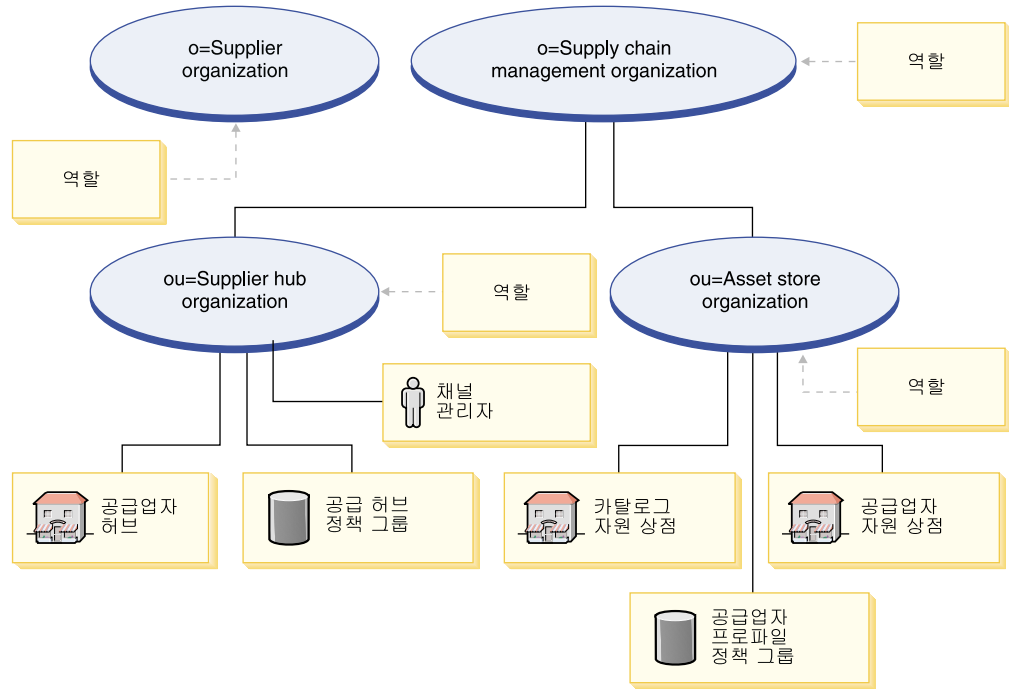

- 공급 체인 관리 조직 및 역할: 판매자, 마케팅 관리자, 운영 관리자, 카테고리 관리자, 판매자 관리자, 채널 관리자, 등록 고객
- 공급자 조직 및 역할: 계정 담당, 구매자(구매측), 구매자(판매측), 카테고리 관리자, 고객 서비스 영업대표, 고객 서비스 감독자, 물류 관리자, 마케팅 관리자, 포장업자, 상품 관리자, 수령인, 반품 운영자, 판매 관리자, 판매자, 판매자 관리자, 상점 운영자, 등록 고객, 구매자 관리자, 구매자 승인자, 조달 구매자, 조달 구매자 관리자, 채널 관리자
- 공급자 허브 조직 및 역할: 판매자, 마케팅 관리자, 카테고리 관리자, 판매자 관리자, 채널 관리자, 등록 고객
- 자원 상점 조직 및 역할: 마케팅 관리자, 운영 관리자, 카테고리 관리자, 채널 관리자
- 공급자 허브 상점
- 공급 허브 카탈로그
- 공급자 자원 상점
- 정책 그룹: 공급자 허브 정책 그룹, 공급자 자원 정책 그룹
- 채널 운영자

SupplyChainOrganizationStructure.sar 콘텐츠

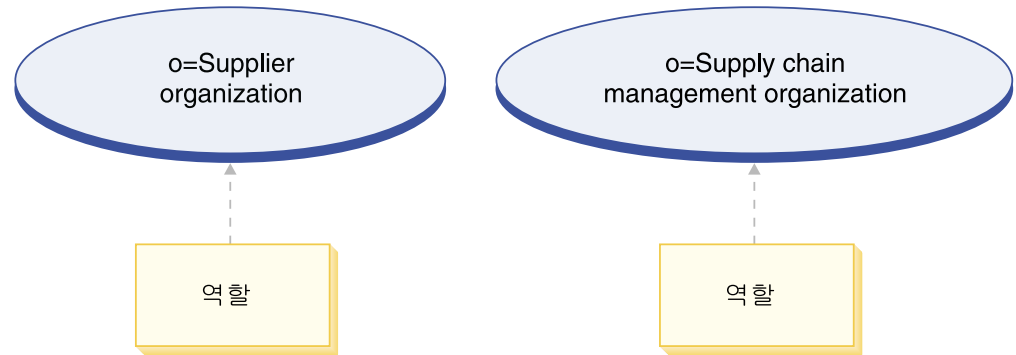

- 공급 체인 조직 및 역할: 판매자, 마케팅 관리자, 운영 관리자, 카테고리 관리자, 판매자 관리자, 채널 관리자, 등록 고객
- 공급자 조직 및 역할: 계정 담당, 구매자(구매측), 구매자(판매측), 카테고리 관리자, 고객 서비스 영업대표, 고객 서비스 감독자, 물류 관리자, 마케팅 관리자, 포장업자, 상품 관리자, 수령인, 반품 운영자, 판매 관리자, 판매자, 판매자 관리자, 상점 운영자, 등록 고객, 구매자 관리자, 구매자 승인자, 조달 구매자, 조달 구매자 관리자, 채널 관리자

SupplierHub.sar 콘텐츠

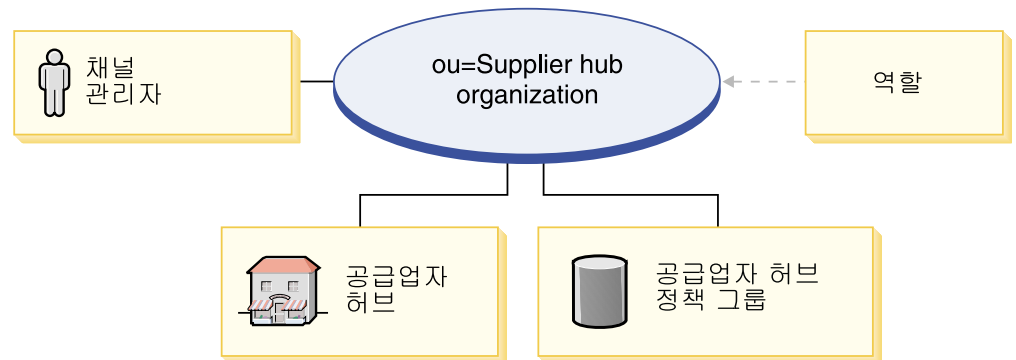

- 공급자 허브 조직 및 역할: 계정 담당, 구매자(구매측), 구매자(판매측), 카테고리 관리자, 고객 서비스 영업대표, 고객 서비스 감독자, 물류 관리자, 마케팅 관리자, 포장업자, 상품 관리자, 수령인, 반품 운영자, 판매 관리자, 판매자, 판매자 관리자, 상점 운영자, 등록 고객, 구매자 관리자, 구매자 승인자, 조달 구매자, 조달 구매자 관리자, 채널 관리자
- Commerce Supplier Hub(상점)
- 공급자 허브 정책 그룹
- 채널 운영자

CatalogAssetStore.sar 콘텐츠

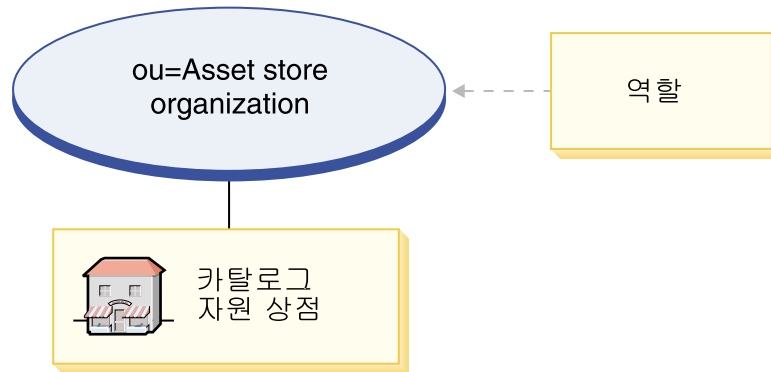

- 카탈로그 자원 상점 조직 및 역할: 마케팅 관리자, 운영 관리자, 카테고리 관리자, 채널 관리자
- 공급자 허브 카탈로그

SupplierAssetStore.sar 콘텐츠



- 공급자 자원 상점 조직 및 역할: 마케팅 관리자, 운영 관리자, 카테고리 관리자, 채널 관리자
- 공급자 자원 상점
- 공급자 자원 정책 그룹

SAR 전개

이 절에서는 SupplyChain.sar를 사용자 인스턴스로 전개하는 것을 보여줍니다. 이 전개
개의 일부로 설정된 정책 등록과 액세스 제어 역할을 설명합니다.

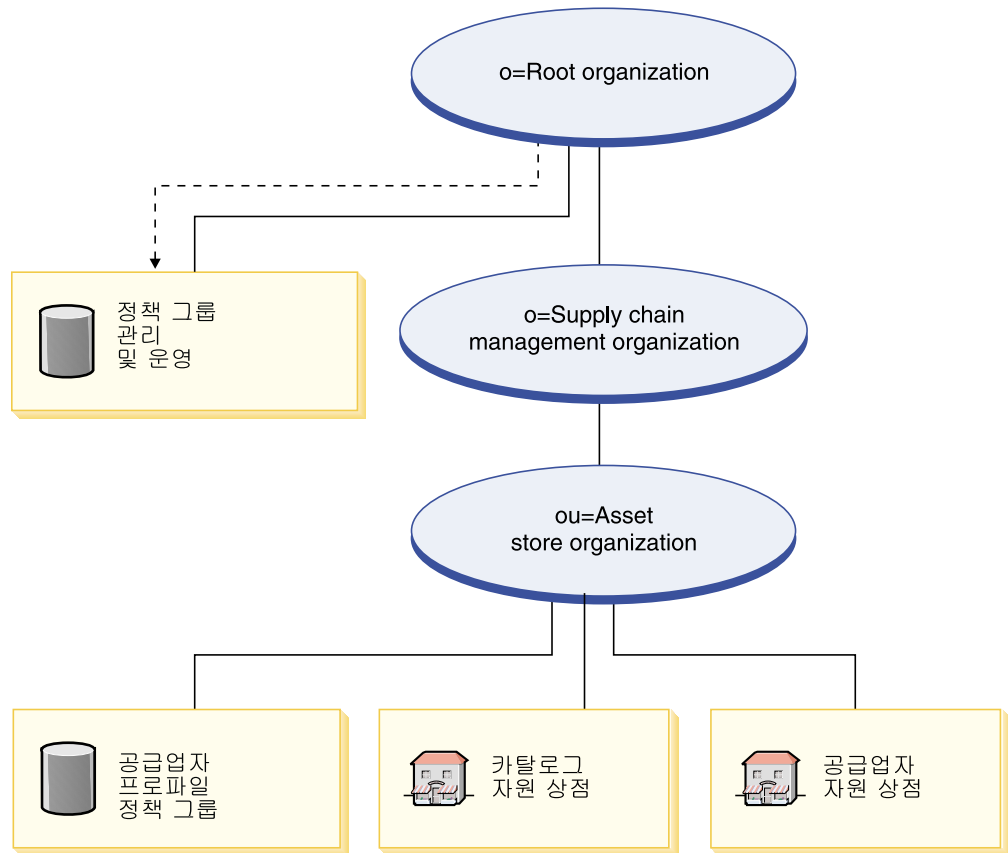

범례

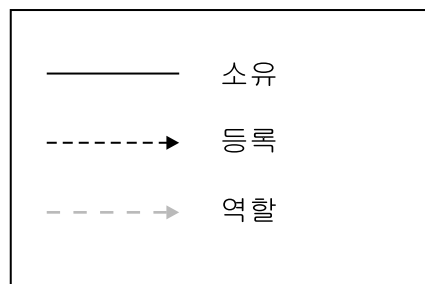

자원 상점 조직은 정책 그룹에 직접 등록하지 않습니다. 그 결과로, 루트 조직에서 관
리 및 운영 정책 그룹을 상속합니다. 이러한 정책은 자원 상점 조직과, 조직이 소유하
는 자원 상점에 적용됩니다. 자원 상점 조직은 공급자 프로필 정책 그룹을 소유하
지만 이 그룹에 등록하지는 않습니다.

주: 개별 공급자의 직접형 B2B 조직은 공급자 상점이 작성될 때 공급자 프로파일 정책 파일에 등록됩니다.

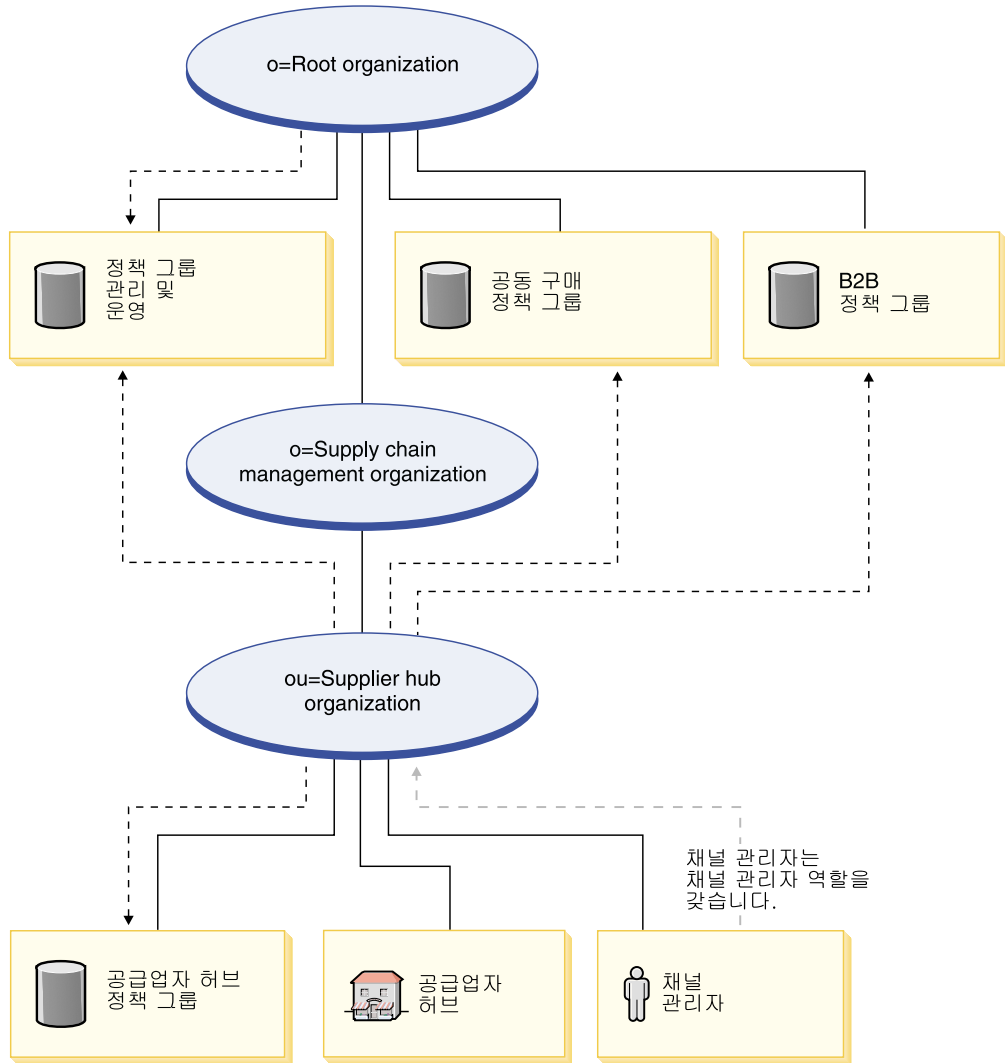

범례

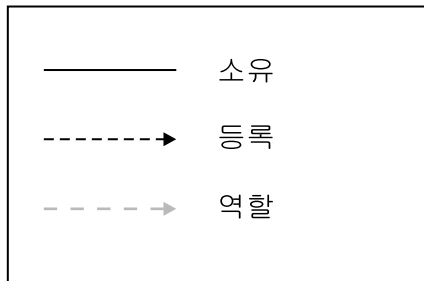

공급자 허브 조직은 관리 및 운영 정책 그룹, 공동 구매 정책 그룹, B2C 정책 그룹에 등록하며 공급자 허브 정책 그룹을 소유하고 이 그룹에 등록합니다. 결과적으로, 이러한 정책은 공급자 허브 조직 바로 아래에 있는 채널 운영자와, 공급자 허브에 적용됩니다.

공급자 허브 정책 그룹에는 다음과 같은 정책이 있습니다.

- AllUsersForSupplierHubExecuteSupplierHubAllUsersViews
- RegisteredCustomersForOrgForSupplierHubExecuteSupplierHubRegisteredCustomerViews
- ContractAdministratorsForChannelOrgExecuteCreateCommandsOnMemberResource
- ContractAdministratorsForChannelOrgExecuteContractDeployCommandsOnContractResource
- ContractAdministratorsForChannelOrgDisplayContractDatabeanResourceGroup

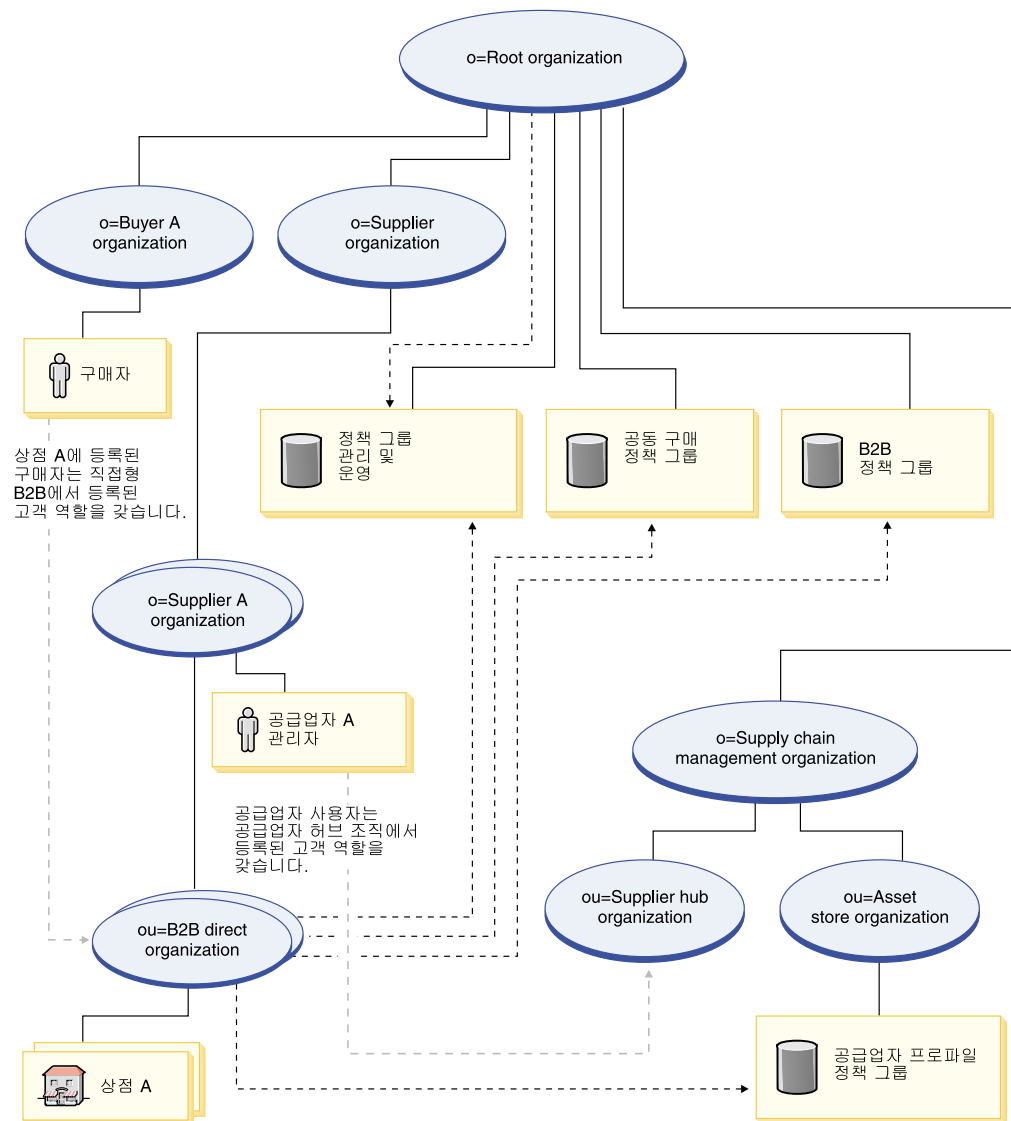

범례

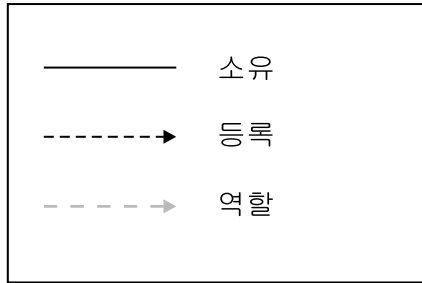

공급자 조직은 정책 그룹에 직접 등록하지 않습니다. 그 결과로, 루트 조직에서 관리 및 운영 정책 그룹을 상속합니다. 이러한 정책은 공급자 조직, 소유하고 있는 공급자 A 조직 및 공급자 A 운영자에게 적용됩니다.

B2B 직접형 조직은 관리 및 운영, 공동 구매, B2B, 공급자 프로파일 정책 그룹에 직접 등록합니다. 이러한 정책은 직접형 B2C 조직에서 소유하는 모든 상점에 적용됩니다.

공급자 프로파일 정책 그룹에는 다음과 같은 정책이 있습니다.

- AllUsersForSupplierExecuteSupplierAllUsersViews
- RegisteredCustomersForOrgForSupplierExecuteSupplierRegisteredCustomerViews

구매자는 B2B 상점에서 주문을 제출하는 고객입니다. 모든 구매자는 구매자 조직에서 소유하고 있어야 합니다. 일반적으로, 구매자 조직은 어떤 정책 그룹에도 등록하지 않습니다. 루트 조직에서 상속된 관리 및 운영 정책으로 충분하기 때문입니다.

동적으로 작성된 역할

고객에게는 공급자 조직과 공급자 허브 조직에서 등록 고객 역할이 부여되고, 상위 조직에서는 구매자(구매측) 역할이 부여됩니다.

새 구매자를 등록할 경우, 다음 역할이 지정됩니다.

- 역할이 지정된 새 구매자 조직: 구매자(구매측), 구매자 승인자, 구매자 운영자, 조달 구매자 관리자 및 구매자 관리자
- 구매자 조직을 위해 작성한 운영자에게는 새 구매자 조직에서 구매자 운영자 역할이 부여되고, 공급자 조직, 공급자 허브 조직, 구매자가 등록하는 상점을 소유하는 조직에서는 등록 고객 역할이 부여됩니다.

새 공급자를 등록할 경우, 다음 역할이 지정됩니다.

- 역할이 지정된 새 공급자 조직: 판매자, 카테고리 관리자, 물류 관리자, 마케팅 관리자, 판매 관리자, 판매자 관리자, 등록 고객, 구매자(구매측), 구매자 승인자 및 구매자 관리자

- 새 공급자 조직을 위해 작성한 운영자에게는 새 공급자 조직에서 판매자 운영자 역할이 부여되고, 공급자 조직 및 공급자 허브 조직에서는 등록 고객 역할이 부여됩니다.

이 정보는 MemberRegistrationAttributes.xml 파일에서 픽업됩니다. 자세한 정보는 4 페이지의 『역할 및 MemberRegistrationAttributes XML 파일』 또는 WebSphere Commerce 온라인 도움말을 참조하십시오.

제 19 장 공급 체인 견본 상점(Supplier Hub) 개요

Business Commerce Supplier Hub는 WebSphere Commerce에 제공되는 공급 체인의 새 견본 상점입니다. 기본 사이트에는 Commerce Supplier Hub, 총계 또는 공급자가 호스팅된 상점을 공개하는 데 필요한 자원이 포함됩니다. 허브는 공급자와 구매자가 함께 들어오는 위치입니다. 통합 카탈로그를 가지고 있는 판매자를 호스팅하거나 구매자 및 판매자가 하나의 환경에서 함께 들어올 수 있는 MarketPlace 정렬을 작성할 수 있는 호스팅 사이트 설치를 시작할 때 이 견본을 사용하십시오.

견본 상품 기능은 다음과 같습니다.

- 기존 ToolTech 기능

자체공급 기능에 다음이 포함됩니다.

- 구매자 및 판매자 자체 등록 조직 및 공급자 허브를 가지고 있는 사용자
- 상점 호스트 요청
- 상점 작성 마법사로 상점 작성, 외관 변경
- 상점 관리
- 조직 관리

다음은 통합 카탈로그 기능입니다.

- 모든 공급자 카탈로그 데이터는 공급자 허브로 통합됩니다.
- 구매자는 다른 공급자로서의 통합 카탈로그에서 판매 설정이나 구매 계약 가격을 탐색하거나 가져올 수 있습니다.

Commerce Supplier Hub는 온라인 상점 운영에 필요한 모든 페이지 및 기능을 제공합니다. Commerce Supplier Hub는 상점 아카이브로 WebSphere Commerce에 포함됩니다. 어떤 경우에는 상점 아카이브를 WebSphere Commerce Server에 공개하면 실행 중 상점을 작성할 수 있습니다. 또한 WebSphere Commerce, Business Edition에서 견본 상점 아카이브 파일을 사용하여 상점 또는 사이트의 환경과 카탈로그나 상점 첫화면을 작성하는 상점 자원 컬렉션을 작성하는 데 필요한 조직 구조, 사전에 정의된 사용자 역할 및 액세스 제어 정책을 패키지로 묶어 전달할 수 있습니다. 실행 중인 상점을 작성하려면, 복합형 상점 아카이브 중 하나를 공개해야 합니다. 또한 구성요소 상점 아카이브의 순서를 공개하여 실행 중인 상점을 공개할 수도 있습니다. 상점은 관리 콘솔에서 공개됩니다. 사이트 운영자만 사이트를 선택하고 상점 아카이브 메뉴에서 공개를 선택하여 상점 아카이브를 공개할 수 있습니다. 그러면 공개할 수 있는 상점 아카이브 목록이 상점 아카이브 페이지에 표시됩니다. 기본적으로, 복합형 상점 아카이브를

표시하는 페이지가 표시됩니다. 상점 아카이브 공개에 대한 자세한 정보는 WebSphere Commerce 온라인 도움말 공개 정보를 참조하십시오.

WebSphere Commerce에서 상점 작성은 견본 상점 아카이브 선택 및 수정에 기초하므로 Commerce Supplier Hub는 상점의 기반이 되도록 설계되었습니다. 이것은 일반 쇼핑 플로우에 기반합니다. 견본 상점 페이지를 사용자 정의할 수 있습니다. 모든 Commerce Supplier Hub 견본 상점 페이지는 JavaServer Pages입니다. 이러한 페이지로는 HTML, Java 및 JavaScript가 있습니다. JSP 파일은 캐시될 수 있습니다.

제 20 장 Commerce Supplier Hub 견본을 사용하여 상점 작성

파트 1: Commerce Supplier Hub를 기초로 상점 공개 및 구성

Business Commerce Supplier Hub 견본 상점(SupplyChain.sar)을 사용하여 상점을 작성하려면, 견본 상점을 공개한 후 선택적으로 상점을 구성할 수 있습니다. 견본을 공개하고 구성하는 방법에 대해서는 31 페이지의 『파트 1: FashionFlow를 기초로 상점 공개 및 구성』, *관리 콘솔을 사용하여 상점 공개 및 WebSphere Commerce 액셀러레이터를 사용하여 상점 구성을 참조하고, 필요에 따라 FashionFlow 대신 Commerce Supplier Hub를 사용하십시오.*

공급자 허브, 공급자 허브 카탈로그 자원 상점(통합 카탈로그 관리용) 및 공급자 자원 상점(호스팅된 공급자 상점 모두에 대한 기본 자원)을 얻게 됩니다. 견본 상점을 공개한 후 상점에서 전기능이 실행되도록 하려면 추가로 다음 단계를 수행해야 합니다. 다음 단계가 이어집니다.

파트 2: 견본 상점의 계획된 작업 작성

견본 상점을 공개한 후에는 WebSphere Commerce 액셀러레이터에서 상점의 작업 스케줄을 작성해야 합니다. 견본 상점의 전자 우편 알림 구성 방법에 대한 자세한 내용은 31 페이지의 『파트 1: FashionFlow를 기초로 상점 공개 및 구성』을 참조하십시오.

파트 3: 견본 상점의 전자 우편 알림 구성

이 프로시저는 지불이 인증되고 주문이 인증되며 주문이 취소될 때 고객에게 전자 우편 알림을 제공합니다. 고객에게 전자 우편을 보내려면 메일 서버를 설치해야 합니다. 견본 상점의 전자 우편 알림 구성 방법에 대한 자세한 내용은 31 페이지의 『파트 1: FashionFlow를 기초로 상점 공개 및 구성』을 참조하십시오.

파트 4: RFQ 사용 및 사용 안함

RFQ 거래 메커니즘을 사용하기 전에, 사이트 운영자는 WebSphere Commerce 설치 디렉토리의 일부로 작성된 WC 디렉토리에 있는 SQL 스크립트를 사용하여 RFQ를 사용 가능하게 해야 합니다. RFQ를 사용하려면 WebSphere Commerce 온라인 도움말에서 *RFQ 거래 메커니즘 사용 및 사용 안함*을 참조하십시오.

RFQ 알림 메시지는 고객에게 RFQ 알림 중 발생하는 주요 이벤트에 대해 알리는 데 사용됩니다. RFQ 알림 메시지 전달을 사용하려면 WebSphere Commerce 온라인 도움말에서 *RFQ 알림 메시지 전달 사용*을 참조하십시오.

RFQ에 대한 학습에 대해서는 161 페이지의 『RFQ 사용』을 참조하십시오.

파트 5: 경매 사용

경매 사용에 대한 정보는 WebSphere Commerce 온라인 도움말을 참조하십시오. 경매 학습에 대해서는 240 페이지의 『경매 사용』을 참조하십시오.

파트 6: 상점의 WebSphere Commerce Payments 설치

WebSphere Commerce Payments 설치에 대한 정보는 WebSphere Commerce 온라인 도움말을 참조하십시오.

검증 전제 조건: 공급자 조직이 등록하고, 공급자 호스팅된 상점을 작성하여 구매자 사용자가 주문 플로우를 완료할 수 있는 방식으로 판매 설정이 작성되어 있어야 합니다.

WebSphere Commerce Payments를 설치한 후, 지불을 테스트하려면 다음을 수행하십시오.

1. 상점에서 등록하고 구매하십시오.
2. 장바구니에 항목을 추가하십시오.
3. 주문하십시오.
4. 주문을 완료하려면 신용 카드 정보를 입력하십시오. 이 테스트를 위해 다음과 같이 입력하십시오.
 - a. 신용 카드 유형 드롭 다운 목록에서 **Visa**를 선택하십시오(이 카드 유형이 WebSphere Commerce Payments 계정에 있다고 가정).
 - b. 카드 번호 필드에 4111111111111111을 입력하십시오.
 - c. 만기 월 드롭 다운 목록에서 10을 선택하십시오.
 - d. 만기 연도 드롭 다운 목록에서 2003을 선택하십시오.
 - e. 지금 주문을 누르십시오. 주문 정보를 자세히 보여주는 주문 확인 페이지가 표시됩니다.

주:

1. WebSphere Commerce Payments가 설치되어 있지 않거나 공개시 실행 중이 아니면 WebSphere Commerce Payments에서 구성한 브랜드 유형이 신용 카드의 구매 계약 3456에 대해 지정한 브랜드 유형과 일치해야 합니다.
2. Commerce Supplier Hub 상점에서 협업 기능을 사용하려면 먼저 고객 지원 기능을 위해 Lotus Sametime을 설치하거나 협업 작업 영역 기능을 위해 Lotus QuickPlace를 설치해야 합니다. Lotus Sametime 및 Lotus QuickPlace에 대한 추가 정보는 *IBM WebSphere Commerce 추가 소프트웨어 안내서*를 참조하십시오.

3. 고객이 두 바이트 언어를 사용하는 경우, 텍스트 필드에 허용되는 값을 초과하는 길이의 정보를 입력하면 오류가 발생할 수 있습니다. 이 문제점을 해결하려면 고객이 입력하는 UTF8 문자 길이를 제한하는 코드를 추가할 수 있습니다.

파트 7: 판매자가 다운로드할 견본 catalog.csv 파일 제공

판매자가 Commerce Supplier Hub에서 다운로드할 수 있는 견본 catalog.csv 파일을 제공할 것을 권장합니다. 이 견본은 판매자가 카탈로그 구조를 작성하는 시작점으로 사용될 수 있습니다. 이 견본은 다음 견본 디렉토리에서 찾을 수 있습니다.

`/WC_installdir/samples/catalogimport/catalog.csv`

Commerce Supplier Hub 상점 플로우

다음 도표에서는 Commerce Supplier Hub 상점 플로우 및 Commerce Supplier Marketplace 상점 플로우를 보여줍니다.

Commerce Supplier Hub 상점 플로우

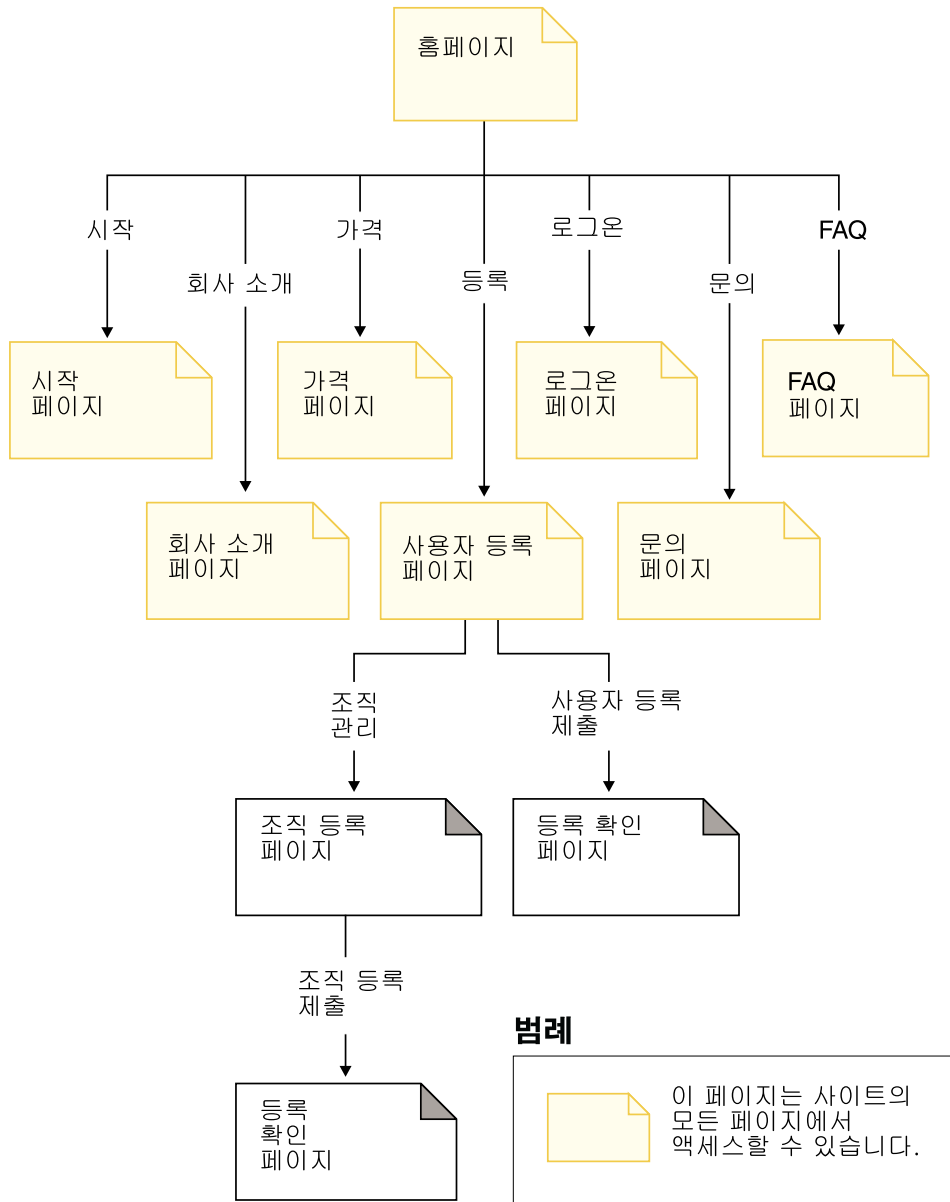

Commerce Supplier Marketplace 상점 플로우

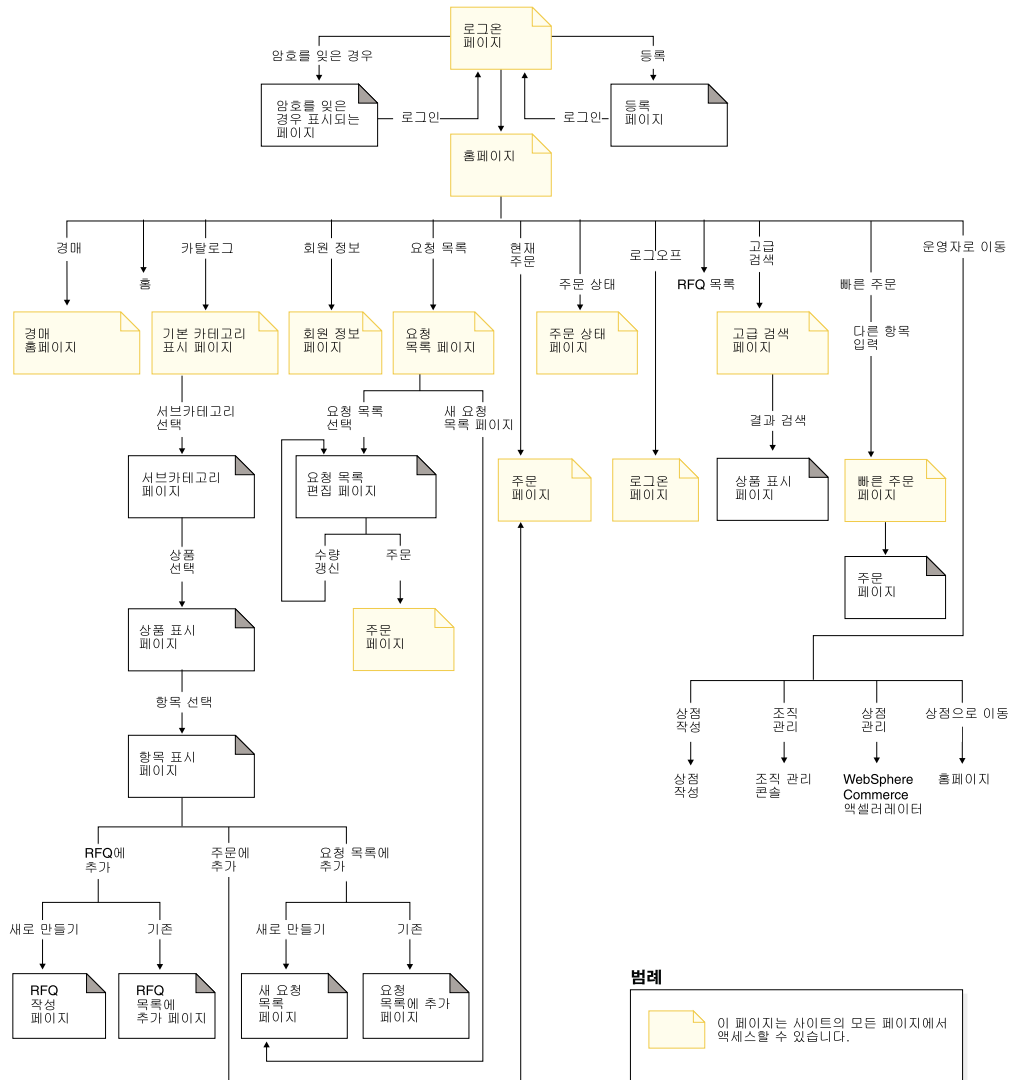

제 21 장 Commerce Supplier Hub 학습

사이트 운영자에게 메시지(설명, 피드백, 제안) 보내기

보여주기

Business 이 학습에서는 Commerce Supplier Hub의 다음 특징에 대해 설명합니다.

- 사이트 운영자에게 메시지 보내기

전제 조건

이 학습 시작에 앞서 사이트의 전자 우편 알림 구성 절이 완료되었는지 확인하십시오.

메시지 보내기

사이트 운영자에게 메시지를 보내기 위해 판매자는 다음을 수행할 수 있습니다.

1. Commerce Supplier Hub 사이트, <http://hostname/webapp/wcs/stores/servlet/SupplierMarketplace/index.jsp>로 이동하십시오.
2. 문의를 누르십시오.
3. 드롭 다운 목록에서 이유를 선택하고 메시지를 적으십시오.
4. 제출을 누르십시오.

Commerce Supplier Hub에 자체 등록

보여주기

이 학습에서는 Commerce Supplier Hub의 다음 특징에 대해 설명합니다.

- 새 구매자 등록
- 새 판매자 등록

구매자 조직 및 구매자 자체 등록

1. Supplier Hub 사이트, <http://hostname/webapp/wcs/stores/servlet/SupplierMarketplace/index.jsp>로 이동하십시오.
2. 등록 > 조직 등록을 누르십시오. 새 구매자 조직을 등록하십시오.
3. 필수 필드를 채우고 구매자를 조직의 역할로 선택하십시오. 구매자 조직의 이름과 구매자 관리자의 이름 및 암호를 적어 두십시오. 제출을 누르십시오.
4. 사이트 또는 Supplier Hub 운영자가 구매자 조직을 승인할 수 있습니다.
 - a. 공급자 호스팅 허브에서 로그인을 누르십시오.

- b. 사이트 운영자 또는 Supplier Hub 운영자로 로그인하십시오.
- c. 운영자로 이동 > 조직 관리를 누르십시오.
- d. 승인 > 승인 요청을 누르십시오.
- e. 새 판매자 등록을 선택하고 승인을 누르십시오.
- f. 확인을 누르십시오.
5. 등록을 눌러 새 구매자를 등록하십시오.
6. 구매자 조직의 이름을 입력하고 구매자를 조직의 역할로 선택하십시오.
7. 필수 정보를 채우십시오. 구매자의 이름 및 암호를 적어 두십시오.
8. 제출을 누르십시오.
9. 로그인을 누르고 구매자 관리자로 로그인하여 구매자의 등록을 승인하십시오.
10. 운영자로 이동 > 조직 관리를 누르십시오.
11. 승인 > 승인 요청을 누르십시오.
12. 승인 요청을 선택하고 승인을 누르십시오.
13. 확인을 누르십시오.
14. 로그오프를 누르십시오.
15. 구매자로 로그인하십시오.

판매자 조직 및 판매자 자체 등록

Commerce Supplier Hub에 자체 등록하기 위해 앞으로 예정된 판매자는 다음을 수행할 수 있습니다.

1. Commerce Supplier Hub 사이트, <http://hostname/webapp/wcs/stores/servlet/SupplierMarketplace/index.jsp>로 이동하십시오.
2. 등록 > 조직 등록을 누르십시오.
3. 필수 필드를 채우고 판매자를 조직의 역할로 선택하십시오. 판매자 조직의 이름과 판매자 관리자의 이름 및 암호를 적어 두십시오. 제출을 누르십시오.
4. 공급자 호스팅 허브에서 로그인을 누르십시오.
5. 사이트 운영자로 로그인하십시오.
6. 운영자로 이동 > 조직 관리를 누르십시오.
7. 승인 > 승인 요청을 누르십시오.
8. 새 판매자 등록을 선택하고 승인을 누르십시오.
9. 확인을 누르십시오.
10. 로그오프를 누르십시오.

판매자를 자체 등록하려면 다음을 수행하십시오.

1. 등록을 눌러 새 판매자를 등록하십시오.

2. 판매자 조직의 이름을 입력하고 판매자를 조직의 역할로 선택하십시오.
3. 필수 정보를 채우십시오. 판매자 조직의 이름과 판매자의 이름 및 암호를 적어 두십시오. 제출을 누르십시오.
4. 공급자 호스팅 허브에서 로그인을 누르십시오.
5. 판매자로 로그인하여 새 판매자의 등록을 승인하고 판매자 역할을 판매자로 지정하십시오.
6. 운영자로 이동 > 조직 관리를 누르십시오.
7. 승인 > 승인 요청을 누르십시오.
8. 승인 요청을 선택하고 승인을 누르십시오.
9. 확인을 누르십시오.
10. 액세스 관리 > 사용자를 누르십시오.
11. 판매자를 선택하고 역할을 누르십시오.
12. 판매자 역할을 판매자로 지정하십시오.
13. 확인을 누르십시오.
14. 로그오프를 누르십시오.
15. 판매자로 로그인하십시오.

호스팅된 상점 작성

보여주기

이 학습에서는 Commerce Supplier Hub의 다음 특징에 대해 설명합니다.

- 상점 작성 마법사를 사용하여 호스팅된 상점 작성

전제 조건

상점을 작성하는 개인은 사이트 운영자나 조직 운영자 역할을 가지고 있어야 합니다.

호스팅된 상점 작성

주: 이 주의사항은 상점 작성 마법사를 사용하여 작성한 밸류 체인 호스팅된 상점에만 해당됩니다. 판매자가 호스팅된 상점을 작성할 때, 이는 정규 상점 공개가 아니므로, 상점 기본 언어가 아닌 추가 상점 언어 데이터 자원은 호스팅된 상점으로 넘어가지 않습니다. 따라서 판매자가 지원되는 언어를 상점에 추가할 경우, 해당 언어의 상점 자원은 사용할 수 없습니다. 지원되는 언어가 호스팅된 상점에 추가될 경우, 변환된 자원(상점 데이터 및 특성 파일)을 상점에 사용할 수 있는지 확인해야 합니다. 그렇지 않으면 상점이나 상점 페이지는 제대로 작동하지 않습니다.

1. Commerce Supplier Hub 사이트, <http://hostname/webapp/wcs/stores/servlet/SupplierMarketplace/index.jsp>로 이동하십시오.

2. 판매자 관리자로 로그인하십시오.
3. 운영자로 이동 > 상점 작성을 누르십시오.
4. 확인을 누르십시오.
5. 필수 정보를 채우고 상점 조직으로 판매자 조직을 선택하십시오. 다음을 누르십시오.
6. 상점 유형으로 공급자 자원 상점을 선택하십시오. 다음을 누르십시오. 다음을 누르십시오.
7. 서비스 센터 이름을 입력하고 추가를 누르십시오. 다음을 누르십시오.
8. 신용 카드(오프라인 처리)를 선택한 후 브랜드 및 상점 통화를 선택하여 사용 가능한 모든 브랜드를 추가하고 추가를 누르십시오.
9. 상점 작성 정보 요약을 검토한 후 완료를 누르십시오.
10. 상점 체크표지를 호스팅된 공급자 상점을 체크표지에 추가하십시오.
11. 달기를 누르십시오.
12. 로그오프를 누르십시오.

새 카테고리, 상품, 항목 또는 판매 설정 업로드

보여주기

이 학습에서는 Commerce Supplier Hub의 다음 특징에 대해 설명합니다.

- 판매자가 새 카테고리, 상품, 항목 또는 판매 설정 업로드

전제 조건

이 학습 시작에 앞서 호스팅된 상점을 작성한 공급자가 존재해야 합니다.

새 카테고리, 상품, 항목 또는 판매 설정 업로드

1. Supplier Hub 사이트, <http://hostname/webapp/wcs/stores/servlet/SupplierMarketplace/index.jsp>로 이동하십시오.
2. 판매자로 로그인하십시오.
3. 운영자로 이동 > 상점 관리를 누르십시오.
4. 상품 > 카탈로그 반입을 누르십시오.
5. 카탈로그 업로드를 선택하십시오.
6. 찾아보기를 누르십시오.
7. 위치를 지정하고 견본 카탈로그를 여십시오.
8. 파일 업로드를 누르십시오.
9. 확인을 눌러 대화 상자에서 빠져 나가십시오.
10. 업로드한 카탈로그를 선택하고 카탈로그 공개를 누르십시오.

11. 상태가 공개에서 공개됨으로 변경될 때까지 정기적으로 최신 정보로 고침을 누르십시오.
12. 이미지 업로드를 누르고 찾아보기를 누른 후 업로드할 이미지의 위치를 지정하십시오.
13. 업로드를 선택하십시오.
14. 닫기를 누르십시오.
15. 판매자로 로그오프하십시오.
16. 구매자로 로그인하십시오.
17. 카탈로그 찾아보기를 누르십시오. 새 카테고리, 상품, 항목 또는 판매 설정이 있음에 주의하십시오.

새 카테고리, 상품, 항목 또는 판매 설정 작성

보여주기

- 이 학습에서는 Commerce Supplier Hub의 다음 특징에 대해 설명합니다.
- 판매자가 새 카테고리, 상품, 항목 또는 판매 설정 작성

전제 조건

이 학습 시작에 앞서 호스팅된 상점을 작성한 공급자가 존재해야 합니다.

새 카테고리, 상품, 항목 또는 판매 설정 작성

1. Supplier Hub 사이트, <http://hostname/webapp/wcs/stores/servlet/SupplierMarketplace/index.jsp>로 이동하십시오.
2. 판매자로 로그인하십시오.
3. 운영자로 이동 > 상점 관리를 누르십시오.
4. 상품 > 카테고리를 누르십시오.
5. 새로 만들기...를 누르십시오.
6. 일반 페이지에서 필수 정보를 채우십시오(설명은 필수가 아니지만 입력해야 함). 고객에게 표시를 선택하십시오. 다음을 누르십시오. 상위 카테고리 페이지가 표시됩니다.
7. 맨 위 레벨에 없는 카테고리(예: Woodworking)를 누르고 다음을 누르십시오. 이미지 페이지가 표시됩니다.
8. 어떤 이미지도 입력할 필요가 없습니다. 완료를 누르십시오.
9. 위치를 지정하고 목제를 확장하여 새로 작성된 카테고리를 작성하십시오. 상품 목록을 선택하십시오.
10. 조치 > 신상품을 누르십시오.

11. 일반 페이지가 표시됩니다. 필수 정보를 채우십시오. 코드 및 이름을 적어 두십시오. 고객에게 표시 및 구매사가 선택되었는지 확인하십시오. 다음을 누르십시오. 설명 페이지가 표시됩니다.
12. 간단한 설명(원할 경우에는 자세한 설명)을 입력하고 다음을 누르십시오.
13. 위치를 지정하고 새로 작성된 카테고리를 작성하십시오. 공급자 허브가 소유하는 카테고리 아래에도 상품을 작성할 수 있습니다.
14. 다음을 눌러 상품 작성 페이지로 돌아가십시오. 이미지는 나중에 설정할 수 있습니다.
15. 완료를 누르십시오. SKU를 작성하기 전에 가격을 설정하고 속성을 작성하도록 권장하는 대화 상자가 나타납니다. 이를 수행하려면, 상품을 선택하고 가격 책정이거나 속성을 누르십시오. 그러나 복수 SKU를 작성하기 위한 속성 정의는 이 학습에서 설명되지 않습니다.
16. 새로 작성된 상품을 선택하십시오. 조치 > SKU 작성을 누르십시오. 대화 상자에서 빠져 나갈 때까지 확인을 누르십시오.
17. 이제, 새로 작성된 상품에 관한 판매 설정을 작성하십시오(판매자는 공급자 허브에서 소유하는 상품에 대한 판매 설정을 작성할 학습을 참조하십시오). 판매자로 로그인하고 구매자로 로그인하여 통합 카탈로그를 찾아볼 경우, 새 카테고리, 상품, 항목 또는 판매 설정은 나타나지 않습니다.

공급자 허브가 소유한 상품에 대한 판매 설정 작성

1. 공급자 허브로 이동한 후 구매자로 로그인하십시오.
2. 카탈로그 찾아보기를 누르십시오.
3. 목제 > 목제 톱 > 원형 톱을 누르십시오.
4. SKU T0000106 항목을 누르십시오. 이 항목 판매에 설정된 공급자 상점/구매 계약 목록을 기억해 두십시오. 어떤 것도 제공되지 않을 수 있습니다.
5. 구매자로 로그인하십시오.
6. 판매자로 로그인하십시오.
7. 운영자로 이동 > 상점 관리를 누르십시오.
8. 상품 > 카테고리를 누르십시오.
9. 공급자 허브 공용 카탈로그 > 목제 > 목제 톱을 누른 후 상품 목록을 누르십시오.
10. 코드가 T0000102인 상품을 마우스 오른쪽 단추로 누르고 가격 설정을 누르십시오. 판매자는 상품을 변경할 수 없습니다. 상품은 판매자 조직이 아니라 공급자 허브에서 소유하기 때문입니다.
11. 가격을 입력하고 확인을 누르십시오. 원할 경우, 상품에 관한 가격 범위를 추가할 수도 있습니다.
12. 판매자로 로그인하십시오.

13. 구매자로 로그인하십시오.
14. 카탈로그 찾아보기를 누르십시오.
15. 목제 > 목제 톱 > 원형 톱을 누르십시오.
16. SKU **T0000106** 항목을 누르십시오. 새 판매 설정에 상점, 장기 구매 계약 및 가격 정보가 있음에 주의하십시오.

새 호스팅된 상점 다시 시작

보여주기

이 학습에서는 Commerce Supplier Hub의 다음 특징에 대해 설명합니다.

- 보류된 상태에서 호스팅된 상점 다시 시작

전제 조건

호스팅된 상점은 보류된 상태에 있어야 합니다.

새 호스팅된 상점 다시 시작

새 호스팅된 상점을 다시 시작하기 위해 사이트 운영자는 다음을 수행할 수 있습니다.

1. Commerce Supplier Hub 사이트로 이동하십시오.
2. 사이트 운영자로 로그인하십시오.
3. 상점 관리를 누르십시오.
4. SupplierMarketplace를 선택하고 확인을 누르십시오.
5. 공급자 > 호스팅된 상점을 누르십시오.
6. 호스팅된 상점을 선택하고 다시 시작을 누르십시오.

비즈니스용 상점 열기

보여주기

이 학습에서는 Commerce Supplier Hub의 다음 특징에 대해 설명합니다.

- 비즈니스용 상점 열기

전제 조건

이 학습을 시작하기에 앞서 호스팅된 상점을 작성한 공급자가 존재해야 하며, 이 공급자는 보류된 상태가 아니어야 합니다.

1. Supplier Hub 사이트, <http://hostname/webapp/wcs/stores/servlet/SupplierMarketplace/index.jsp>로 이동하십시오.
2. 판매자 관리자로 로그인하십시오.

3. 운영자로 이동 > 상점 관리를 누르십시오.
4. 상점 > 열기/닫기를 누르십시오.
5. 상점 열기를 누르십시오.
6. 상점 실행을 눌러 공급자 상점을 실행하십시오.

단순 구매 완료

보여주기

이 학습에서는 Commerce Supplier Hub의 다음 특징에 대해 설명합니다.

- 구매자가 단순 구매 완료

전제 조건

이 학습 시작에 앞서 등록된 구매자 및 카탈로그를 가진 상점이 존재해야 합니다.

구매자가 구매 완료

1. Commerce Supplier Hub 사이트, <http://hostname/webapp/wcs/stores/servlet/SupplierMarketplace/index.jsp>로 이동하십시오.
2. 구매자로 로그인하십시오.
3. 카탈로그 찾아보기를 누르십시오.
4. 판매 설정이 된 항목의 항목 표시 페이지를 찾아보십시오. 예를 들면, 다음과 같습니다.
5. 판매 설정을 선택하고 주문에 추가를 누르십시오. 구매자가 항목을 요청 목록 또는 RFQ에 추가할 수도 있다는 사실을 유의하십시오.
6. 카탈로그를 누르고 다른 공급자 상점의 판매 설정을 가진 또다른 항목을 찾아보십시오. 해당 판매 설정을 선택하고 주문에 추가를 누르십시오.
7. 공급자 선택을 누르십시오. 주문이 공급자 상점별로 나뉘고 개별적으로 주문을 시작해야 한다는 사실에 유의하십시오. 주문 중 하나에 대해 주문 시작을 누르십시오.
8. 지불 방법으로 신용 카드 - VISA를 선택하고 다음을 누르십시오.
9. 다음을 누르십시오.
10. 주문 정보 요약을 검토한 다음 카드 번호에 4111111111111111을 입력하십시오.
11. 지금 주문을 누르십시오. 구매자가 이 데모에는 표시되지 않은 주문 스케줄을 눌러 이 주문에 대한 반복 주문을 스케줄할 수 있다는 사실에 유의하십시오.
12. 주문 확인을 검토하십시오.

RFQ 사용

보여주기

이 학습에서는 Commerce Supplier Hub의 다음 특징에 대해 설명합니다.

- 다중 RFQ 작성
- 다중 RFQ에 응답

전제 조건

이 학습 시작에 앞서 호스팅된 상점을 작성한 공급자가 존재해야 합니다.

구매자가 다중 RFQ 작성

1. Supplier Hub 사이트, <http://hostname/webapp/wcs/stores/servlet/SupplierMarketplace/index.jsp>로 이동하십시오.
2. 구매자로 로그인하십시오.
3. 카탈로그 찾아보기를 누르십시오.
4. 공급자 허브 소유 항목의 항목 표시 페이지를 찾아보십시오.
5. 새로 만들기(RFQ 아래에 있는)가 선택되었는지 확인하십시오. **RFQ**에 추가를 누르십시오.
6. 필수 정보를 채우십시오. 고정 종료 시간 또는 지정된 응답 수가 수신될 경우의 종료 규칙을 선택하십시오. (지정된 응답 수가 수신될 경우를 선택하는 것은 권장되지 않습니다.) 최소 응답 수에 **2**를 입력하고 단으십시오.
7. 요청 가격 및 수량을 입력하고 작성을 누르십시오.
8. RFQ 대상 목록에 상점 추가를 누르십시오.
9. 두 개의 공급자 상점을 선택하고 대상 목록에 추가를 누르십시오.
10. **RFQ** 제출을 누르십시오.

판매자가 다중 RFQ에 응답

1. Supplier Hub 사이트, <http://hostname/webapp/wcs/stores/servlet/SupplierMarketplace/index.jsp>로 이동하십시오.
2. 대상으로 지정되지 않은 공급자 상점의 판매자로 로그인하십시오.
3. 운영자로 이동 > 상점 관리를 누르십시오. 판매 > **RFQ**를 누르십시오. RFQ가 없음에 주의하십시오.
4. 로그오프를 누르십시오.
5. 대상으로 지정된 공급자 상점의 판매자로 로그인하십시오. 운영자로 이동 > 상점 관리를 누르십시오. 판매 > **RFQ**를 누르십시오. RFQ가 있음에 주의하십시오.
6. RFQ를 선택하고 응답을 누르십시오.

7. 필수 정보를 채우십시오. 다음을 누르십시오.
8. 다음을 누르십시오. 다음을 누르십시오.
9. RFQ 항목을 선택하고 응답을 누르십시오.
10. 응답 가격/수량을 입력하고 확인을 누르십시오.
11. 완료를 누르고 확인을 눌러 대화 상자에서 빠져 나가십시오.
12. RFQ를 선택하고 응답을 누르십시오.
13. 새로 작성된 응답을 선택하고 정보 요약을 눌러 이를 검토하십시오.
14. 제출을 누르십시오.
15. 확인을 위해 확인을 누르십시오.
16. 판매자로 로그오프하십시오.
17. 구매자로 로그인하십시오.
18. 구매자가 다중 파티 RFQ를 작성함에서 구매자로 제출한 RFQ로 되돌아가서 RFQ를 누르십시오.
19. RFQ 응답 목록 표시를 누르십시오. 새 응답이 있음에 주의하십시오. 응답을 눌러 이를 검토하십시오.
20. 구매자로 로그오프하십시오.
21. 이 학습에서 대상으로 지정한 공급자 상점의 판매자로 로그인하십시오. 6 - 15단계를 반복하십시오.
22. 이제는 RFQ 응답을 볼 때 두 번째 응답과 해당되는 평가 중 상태를 보게 됩니다. 두 번째 응답을 검토하십시오.
23. 첫 번째 응답의 경우 모든 상품 승인을, 다른 응답의 경우 모든 상품 거부를 누르십시오.
24. 완료를 누르십시오.
25. 필수 필드를 채우고 주문 작성을 누르십시오.

경매 사용

보여주기

이 학습에서는 Commerce Supplier Hub의 다음 특징에 대해 설명합니다.

- 경매 작성
- 입찰 규칙 작성
- 경매 스타일 작성
- 경매에 자동 입찰 작성
- 경매에 입찰 작성

전제 조건

이 학습 시작에 앞서 호스팅된 상점을 작성한 공급자가 존재해야 합니다.

공급자가 경매 작성

1. Supplier Hub 사이트, <http://hostname/webapp/wcs/stores/servlet/SupplierMarketplace/index.jsp>로 이동하십시오.
2. 공급자 상점의 판매자로 로그인하십시오.
3. 운영자로 이동 > 상점 관리를 누르십시오.
4. 상품 > 경매를 누르십시오.
5. 새로 만들기...를 누르십시오.
6. 경매 유형을 선택하고 다음을 누르십시오.
7. 찾기를 눌러 SKU를 찾으십시오.
8. SKU, 이름 및 간단한 설명 필드에 일부 정보를 입력하고 찾기를 누르십시오.
9. 하나의 SKU를 선택하고 확인을 누르십시오.
10. 경매 상품 페이지에서 경매의 수량을 입력하고 다음을 누르십시오. 수량은 상점에서 SKU에 사용 가능한 재고보다 클 수 없습니다.
11. 경매의 종료 날짜를 선택하고 또는을 선택했는지 확인한 후 완료를 누르십시오.
12. 판매자로 로그오프하십시오.

공급자가 입찰 규칙 작성

1. Supplier Hub 사이트, <http://hostname/webapp/wcs/stores/servlet/SupplierMarketplace/index.jsp>로 이동하십시오.
2. 공급자 상점의 판매자로 로그인하십시오.
3. 운영자로 이동 > 상점 관리를 누르십시오.
4. 상품 > 경매를 누르십시오.
5. 새로 만들기...를 누르십시오.
6. 입찰 규칙의 이름 및 설명을 입력하고 입찰 규칙 유형을 선택하십시오. 다음을 누르십시오.
7. 작성할 입찰 제어 규칙을 입력하십시오. 완료를 누르십시오.
8. 판매자로 로그오프하십시오.

공급자가 경매 스타일 작성

1. Supplier Hub 사이트, <http://hostname/webapp/wcs/stores/servlet/SupplierMarketplace/index.jsp>로 이동하십시오.
2. 공급자 상점의 판매자로 로그인하십시오.
3. 운영자로 이동 > 상점 관리를 누르십시오.

4. 상품 > 경매를 누르십시오.
5. 새로 만들기...를 누르십시오.
6. 이름을 입력하고 경매 유형을 선택하십시오. 다음을 누르십시오.
7. 경매 스타일 지속 기간 정보를 입력하십시오. 다음을 누르십시오.
8. 경매 스타일 가격 정보를 입력하십시오. 다음을 누르십시오.
9. 경매 규칙 및 항목 표시에 사용할 파일 이름을 입력하십시오. 다음을 누르십시오.
10. 이 경매 스타일에 사용할 입찰 제어 규칙을 선택하십시오. 완료를 누르십시오.
11. 판매자로 로그오프하십시오.

구매자가 경매에 자동 입찰 작성

1. upplier Hub 사이트, <http://hostname/webapp/wcs/stores/servlet/SupplierMarketplace/index.jsp>로 이동하십시오.
2. 구매자로 로그인하십시오.
3. 경매를 누르십시오.
4. 현재 진행 중인 경매를 누르십시오.
5. 새 자동 입찰을 누르십시오.
6. 이전에 이 경매를 본 적이 없는 경우, 경매 규칙 페이지가 표시됩니다. 경매 규칙을 검토하고 새 자동 입찰을 누르십시오.
7. 필드에 정보를 입력하십시오. 제출을 누르십시오. 항목당 입찰값은 경매 상위 한계 미만이어야 합니다. 또한 요청 수량은 재고를 초과할 수 없습니다.
8. 구매자로 로그오프하십시오.

서브카테고리 페이지 문제점 해결

FashionFlow, ToolTech, Commerce Plaza 또는 Supplier Marketplace에서 상품을 작성할 때, 이에 관한 간단한 설명을 지정해야 합니다. 서브카테고리 페이지에 상품이 표시될 때, JSP 파일은 데이터베이스에서 간단한 설명을 사용합니다. 간단한 설명을 지정하지 않으면, 서브카테고리 페이지의 목록에 상품 설명이 표시되지 않습니다.

제 7 부 호스팅 견본(Commerce Hosting Hub)

WebSphere Commerce는 호스팅 비즈니스 모델의 견본을 제공합니다. 이 부분에는 다음 정보가 포함됩니다.

- 호스팅 견본 정보
- Commerce Hosting Hub 개요 및 설치 정보
- Commerce Hosting Hub 학습

제 22 장 호스팅 상점 아카이브

Business 호스팅 견본에는 Commerce Hosting Hub 사이트, 상점 디렉토리, 견본 카탈로그 및 호스팅된 상점 작성에 필요한 자원이 포함됩니다.

호스팅 상점 아카이브 및 액세스 제어

Commerce Hosting Hub는 WebSphere Commerce에 제공되는 호스팅 사이트의 새 견본입니다. 파티션된 카탈로그(즉, 단독 카탈로그)를 가진 판매자를 호스트하거나 사용자가 제공한 카탈로그 자원을 공유하는 판매자를 호스트하는 호스팅 사이트 설치를 시작할 때 이 견본을 사용하십시오.

다음은 견본 설정의 세 단계(인스턴스 작성, SAR 공개, 동적 엔티티)에서 작성되는 조직 및 역할의 설명입니다.

조직 구조 및 인스턴스 작성

고객 또는 구매자가 사용자 사이트에 액세스하여 사용자 카탈로그를 찾고 주문을 제출하도록 하거나 직원에게 카탈로그 갱신이나 새 특별 판매 작성 또는 주문 관리와 같이 사이트를 관리하도록 하거나 또는 재판매자나 기타 비즈니스 협력업체가 사용자 사이트에서 트랜잭션을 완료하도록 하려면 비즈니스 시나리오의 모든 참가자에게 WebSphere Commerce 조직 구조에서의 포지션을 지정해야 합니다.

WebSphere Commerce 조직 구조는 사용자 비즈니스 시나리오의 참가자 또는 엔티티에 대한 프레임워크를 제공합니다. 이 프레임워크는 조직과 조직 구조 및 사용자 항목을 가진 전형적인 구조적 계층을 모방한 계층 구조에 구성됩니다. 프레임워크의 조직 및 조직 단위는 비즈니스 파트에 대한 소유자 역할을 하게 됩니다. 조직 또는 조직 구조가 고객, 관리자, 상점, 카탈로그 및 배급업자와 같은 모든 비즈니스 파트를 소유해야 합니다.

조직 구조와 액세스 제어 모델은 밀접하게 관련되어 있어서, 액세스 제어 모델은 액세스 제어 정책을 여러 엔티티(상점, 고객, 운영자 등)가 아니라 조직에 적용합니다. 엔티티(또는 자원)에 적용하는 정책은 엔티티나 자원을 소유하는 조직에 적용됩니다.

다음 도표는 액세스 제어를 사용하는 기본 WebSphere Commerce 조직 구조를 요약한 것입니다.

- 루트 조직: 루트 조직은 맨 위 레벨의 조직으로 자체의 상위 조직입니다. WebSphere Commerce 조직 구조에 있는 모든 조직은 루트 조직에 종속됩니다. 이 예에서 사이트 운영자는 루트 조직이 소유합니다.

- 기본 조직: 기본 조직은 루트 아래에 있습니다. 모든 게스트 고객과 직접형 B2C 비즈니스에 있는 모든 고객은 기본 조직에 속합니다.
- 하위 조직 엔티티: 하나 이상의 다른 레벨의 조직 엔티티는 상위 조직 엔티티 바로 밑에 존재할 수 있습니다. 사용자의 비즈니스를 지원하기 위해 필요한 만큼의 하위 조직 엔티티를 추가할 수 있습니다.

WebSphere Commerce 액세스 제어 구조는 지원되는 비즈니스 모델에서 모든 엔티티를 지원하기에 충분한 융통성을 가지고 있습니다. 인스턴스 작성 중에는 루트 조직 및 기본 조직만 작성됩니다. 기본 액세스 제어 구조는 비즈니스 모델과는 상관없이 인스턴스 작성 중에 설치됩니다.

기본 액세스 제어

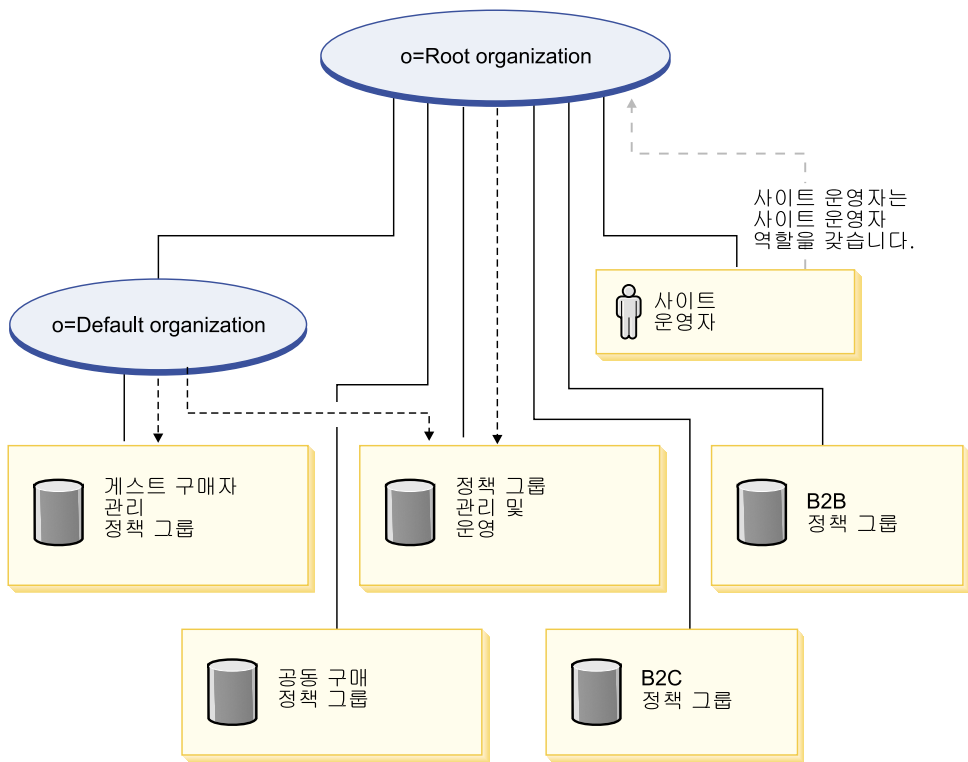

범례

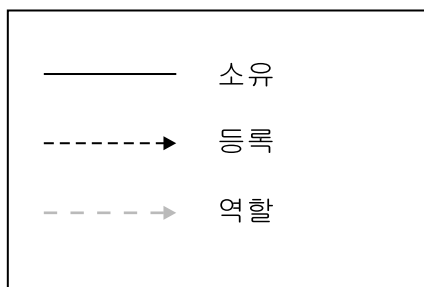

루트 조직은 다음과 같은 기본 정책 그룹을 소유합니다.

- 관리
- 공통 구매
- B2C
- B2B

기본 조직은 다음과 같은 기본 정책 그룹을 소유합니다.

- 게스트 구매자 관리

그러나 루트 조직은 관리 및 운영 정책 그룹에만 등록합니다. 이 정책 그룹의 정책들은 정책 그룹에 등록된 종속 조직을 제외하고, 루트 및 해당 종속 조직에서 소유하는 모든 자원에 적용됩니다. 기본 조직은 정책 그룹에 등록하므로, 루트 조직의 정책은 상속되지 않습니다. 기본 조직의 경우, 관리 및 게스트 구매자 관리 및 운영 정책 그룹의 정책은 기본 조직에서 소유하는 자원에 적용됩니다.

기본 정책 그룹에 대한 자세한 정보는 *IBM WebSphere Commerce 보안 안내서*의 부록을 참조하십시오.

호스팅 상점 아카이브

다음은 호스팅 비즈니스 모델과 연관된 SAR 파일입니다.

표 14. 호스팅

상점 아카이브 이름	설명
Hosting.sar	재판매자 호스트 환경을 작성하는 데 필요한 조직 구조, 사전 정의된 사용자 역할 및 액세스 제어 정책과 서비스 제공업체 사이트, 상점 디렉토리, 공용 카탈로그 및 호스팅된 판매자 상점을 포함하여 재판매자 호스팅 솔루션을 작성하는 데 필요한 자원을 포함
HostingOrganizationStructure.sar	호스팅된 환경을 작성하는 데 필요한 조직 구조 및 사전 정의된 사용자 역할 포함
StoreDirectory.sar	이 사이트에서 사용할 수 있는 모든 상점의 탐색 가능한 디렉토리를 작성하는 데 필요한 모든 자원을 포함.
HostingHub.sar	허브 사이트를 작성하는 데 필요한 자원을 포함.
CatalogAssetStore.sar	공용 카탈로그를 작성하는 데 필요한 모든 자원을 포함.
HostedStorefrontAssetStore.sar	상점 첫화면을 작성하는 데 필요한 모든 자원을 포함.

조직에서의 역할은 사용자가 조직에서 활동할 수 있는 가능한 역할을 표시합니다. 역할에 대한 자세한 정보는 *WebSphere Commerce 온라인 도움말*을 참조하십시오.

Hosting.sar 콘텐츠

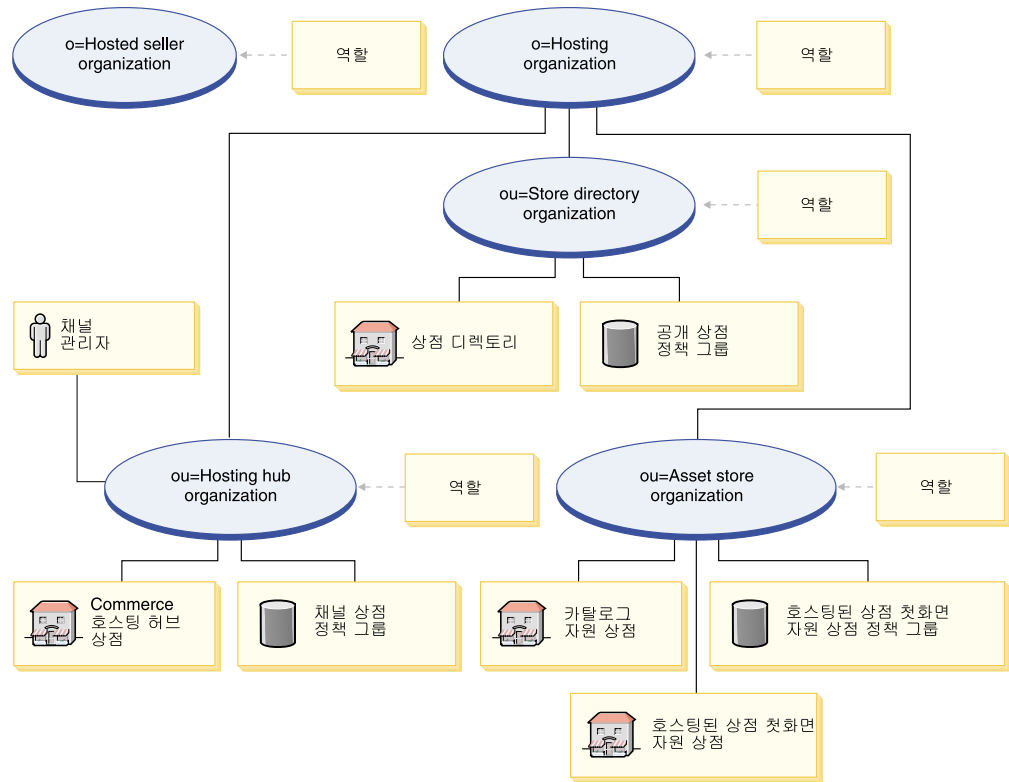

- 호스팅된 판매자 조직 및 역할: 계정 담당, 구매자(판매측), 카테고리 관리자, 고객 서비스 영업대표, 고객 서비스 감독자, 마케팅 관리자, 운영 관리자, 포장업자, 상품 관리자, 수령인, 반품 운영자, 판매 관리자, 판매자 관리자, 판매자, 상점 운영자, 채널 관리자, 등록 고객
- 호스팅 조직 및 역할: 판매자, 마케팅 관리자, 운영 관리자, 카테고리 관리자, 판매자 관리자, 채널 관리자, 등록 고객
- 호스팅 허브 조직 및 역할: 판매자, 마케팅 관리자, 카테고리 관리자, 판매자 관리자, 채널 관리자, 등록 고객
- 상점 디렉토리 조직 및 역할: 없음
- 상점 디렉토리(상점)
- 자원 상점 조직 및 역할: 마케팅 관리자, 운영 관리자, 카테고리 관리자, 채널 관리자
- Commerce Hosting Hub 카탈로그
- Commerce Hosting Hub(상점)
- 직접형 B2C 호스팅 프로파일
- 정책 그룹: 채널 정책 그룹, FashionFlow 정책 그룹
- 채널 운영자

HostingOrganizationStructure.sar 콘텐츠

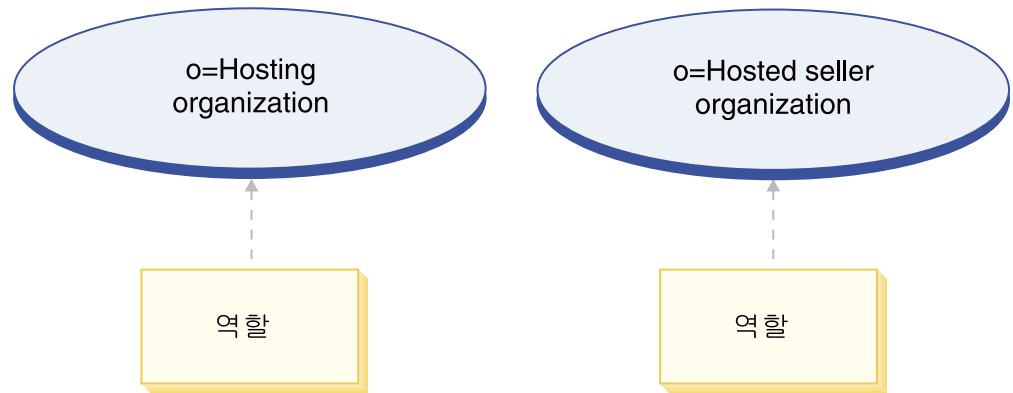

- 호스팅된 판매자 조직 및 역할: 계정 담당, 구매자(판매측), 카테고리 관리자, 고객 서비스 영업대표, 고객 서비스 감독자, 마케팅 관리자, 운영 관리자, 포장업자, 상품 관리자, 수령인, 반품 운영자, 판매 관리자, 판매자 관리자, 판매자, 상점 운영자, 채널 관리자, 등록 고객
- 호스팅 조직 및 역할: 판매자, 마케팅 관리자, 운영 관리자, 카테고리 관리자, 판매자 관리자, 채널 관리자, 등록 고객

StoreDirectory.sar 콘텐츠

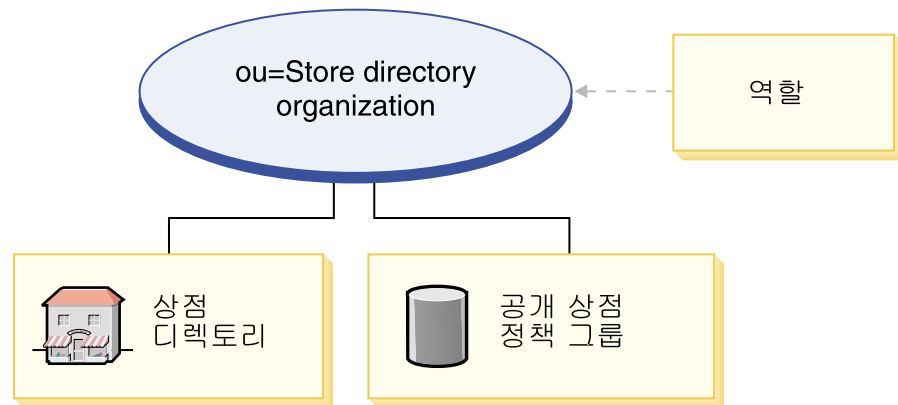

- 상점 디렉토리 조직 및 역할: 없음
- 상점 디렉토리(상점)

HostingHub.sar 콘텐츠

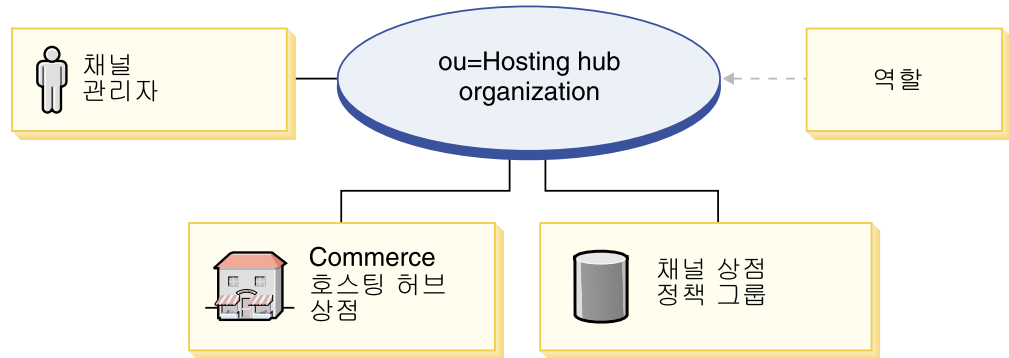

- 호스팅 허브 조직 및 역할: 판매자, 마케팅 관리자, 카테고리 관리자, 판매자 관리자, 채널 관리자, 등록 고객
- Commerce Hosting Hub(상점)
- 정책 그룹: 채널 정책 그룹
- 채널 운영자

CatalogAssetStore.sar 콘텐츠

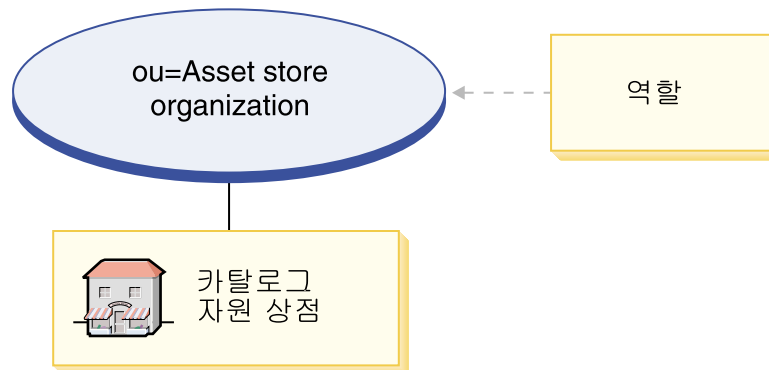

- 자원 상점 조직 및 역할: 마케팅 관리자, 운영 관리자, 카테고리 관리자, 채널 관리자
- Commerce Hosting Hub 카탈로그

HostedStorefrontAssetStore.sar 콘텐츠

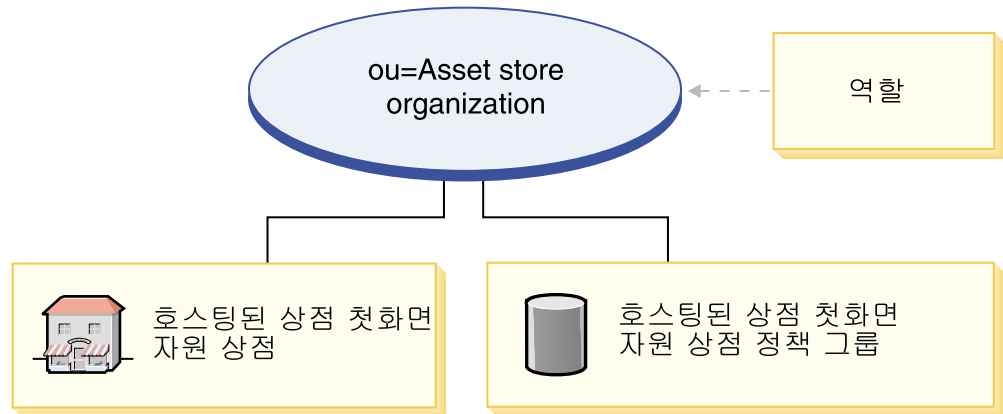

- 자원 상점 조직 및 역할: 마케팅 관리자, 운영 관리자, 카테고리 관리자, 채널 관리자
- 직접형 B2C 호스팅 프로파일 상점
- 정책 그룹: Fashion Flow 정책 그룹

SAR 전개

이 절에서는 Hosting.sar를 사용자 인스턴스로 전개하는 것을 보여줍니다. 이 전개는 일부로 설정된 정책 등록과 액세스 제어 역할을 설명합니다.

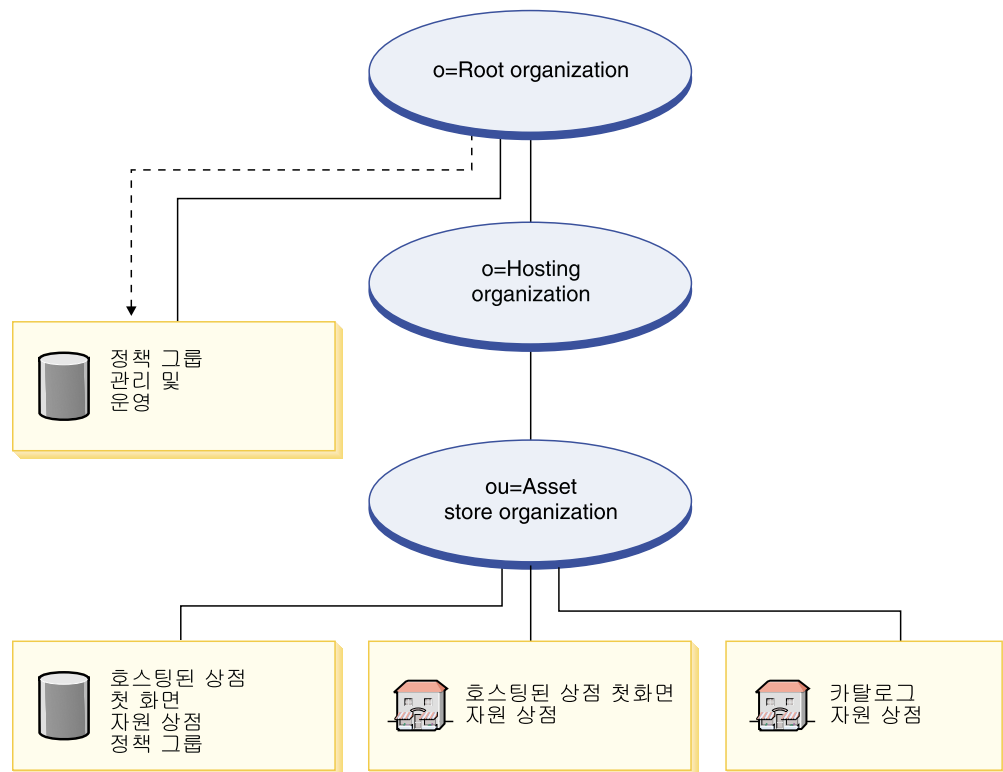

범례

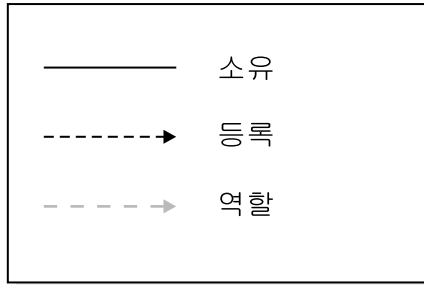

자원 상점 조직은 정책 그룹에 직접 등록하지 않습니다. 그 결과로 루트 조직에서 관리 및 운영 정책 그룹을 상속합니다. 이러한 정책은 자원 상점 조직과 조직이 소유하는 자원 상점에 적용됩니다. 자원 상점 조직은 호스팅된 상점 첫화면 자원 상점 정책 그룹을 소유하지만 이 그룹에 등록하지는 않습니다.

주: 개별적으로 호스팅된 판매자 조직은 호스팅된 상점이 작성될 때 호스팅된 상점 첫화면 자원 상점 정책 그룹에 등록합니다.

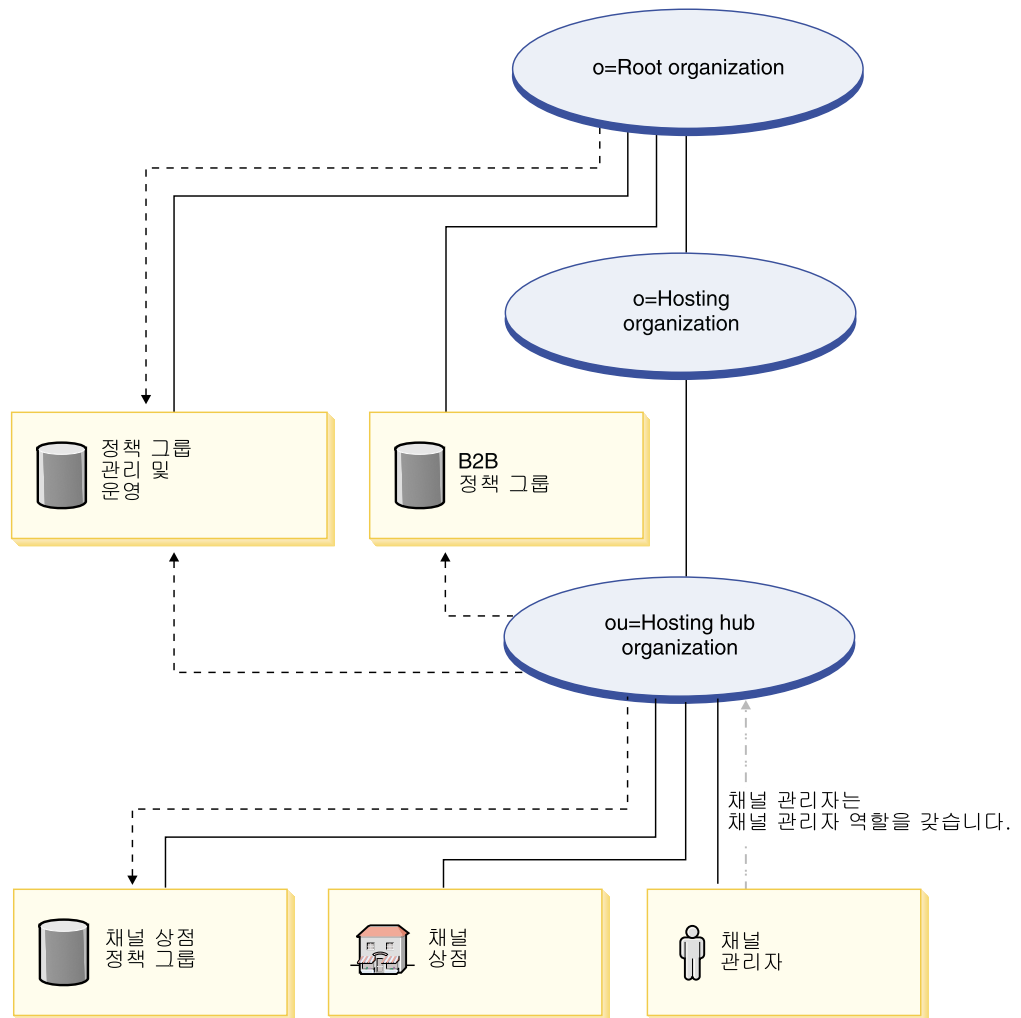

범례

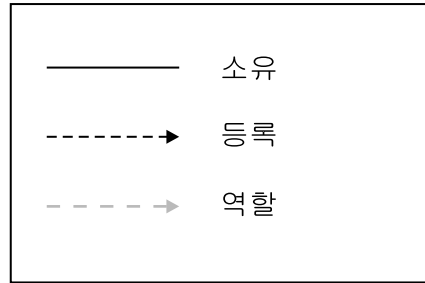

호스팅 허브는 관리 및 운영 정책 그룹, B2C 정책 그룹에 직접 등록하며 채널 상점 정책 그룹을 소유하고 이 그룹에 등록합니다. 결과적으로, 이러한 정책은 호스팅 허브 조직 바로 아래에 있는 채널 운영자와, 채널 상점(호스팅 허브)에 적용됩니다.

호스팅 허브 정책 그룹에는 다음과 같은 정책이 있습니다.

- AllUsersExecuteChannelStoreAllUsersViews
- ContractAdministratorsForChannelOrgExecuteCreateCommandsOnMemberResource
- ContractAdministratorsForChannelOrgExecuteContractDeployCommandsOnContractResource
- ContractAdministratorsForChannelOrgDisplayContractDatabeanResourceGroup

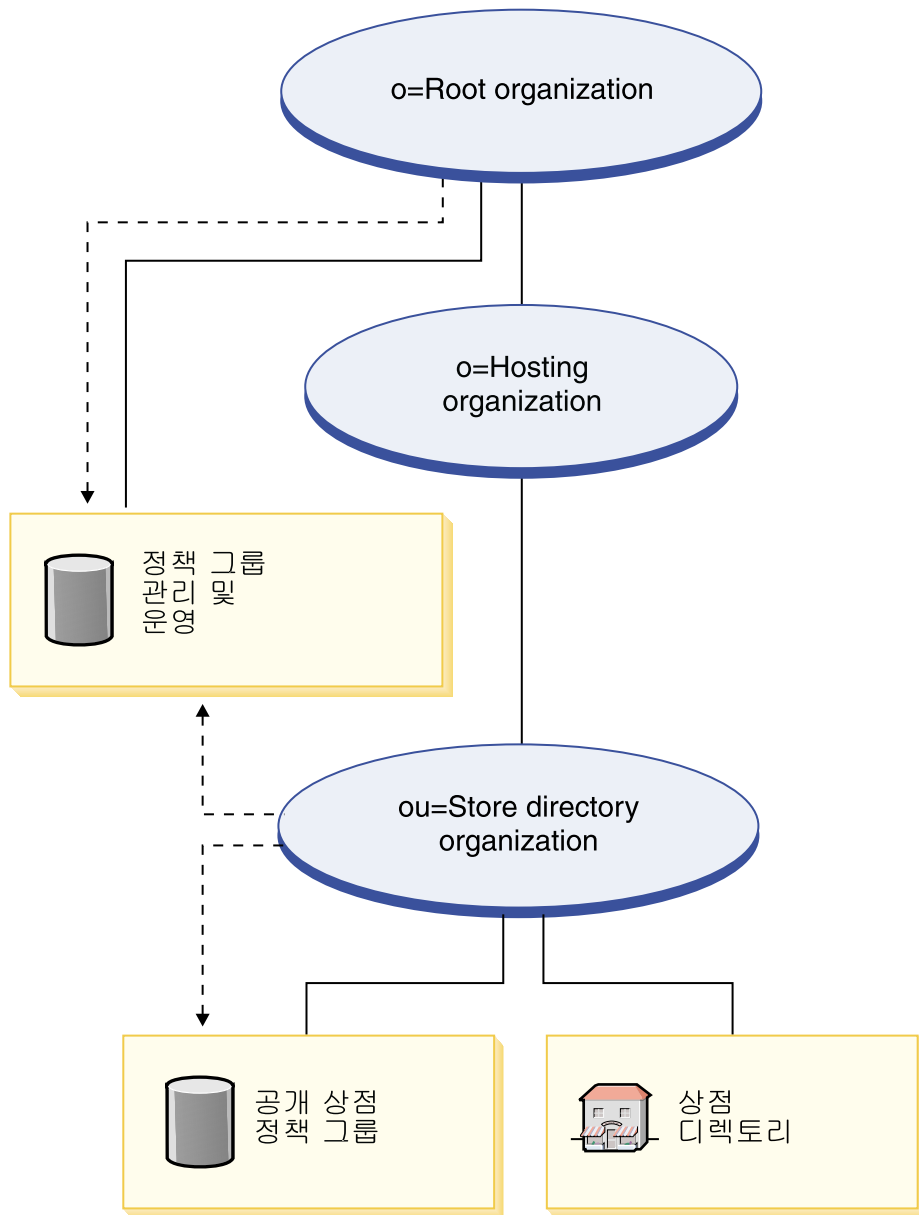

범례

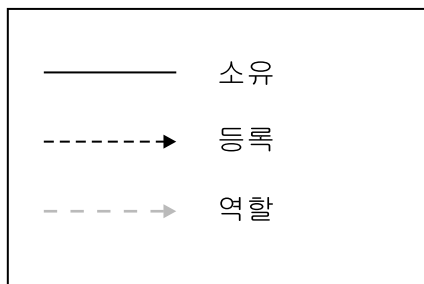

상점 디렉토리 조직은 관리 및 운영 정책 그룹에 직접 등록하며 상점 디렉토리 정책 그룹을 소유하고 이 그룹에 등록합니다. 결과적으로, 이러한 정책은 상점 디렉토리 조직 바로 아래에 있는 상점 디렉토리에 적용됩니다.

상점 디렉토리 정책 그룹에는 다음과 같은 정책이 있습니다.

- AllUsersExecutePublicStoreAllUsersViews

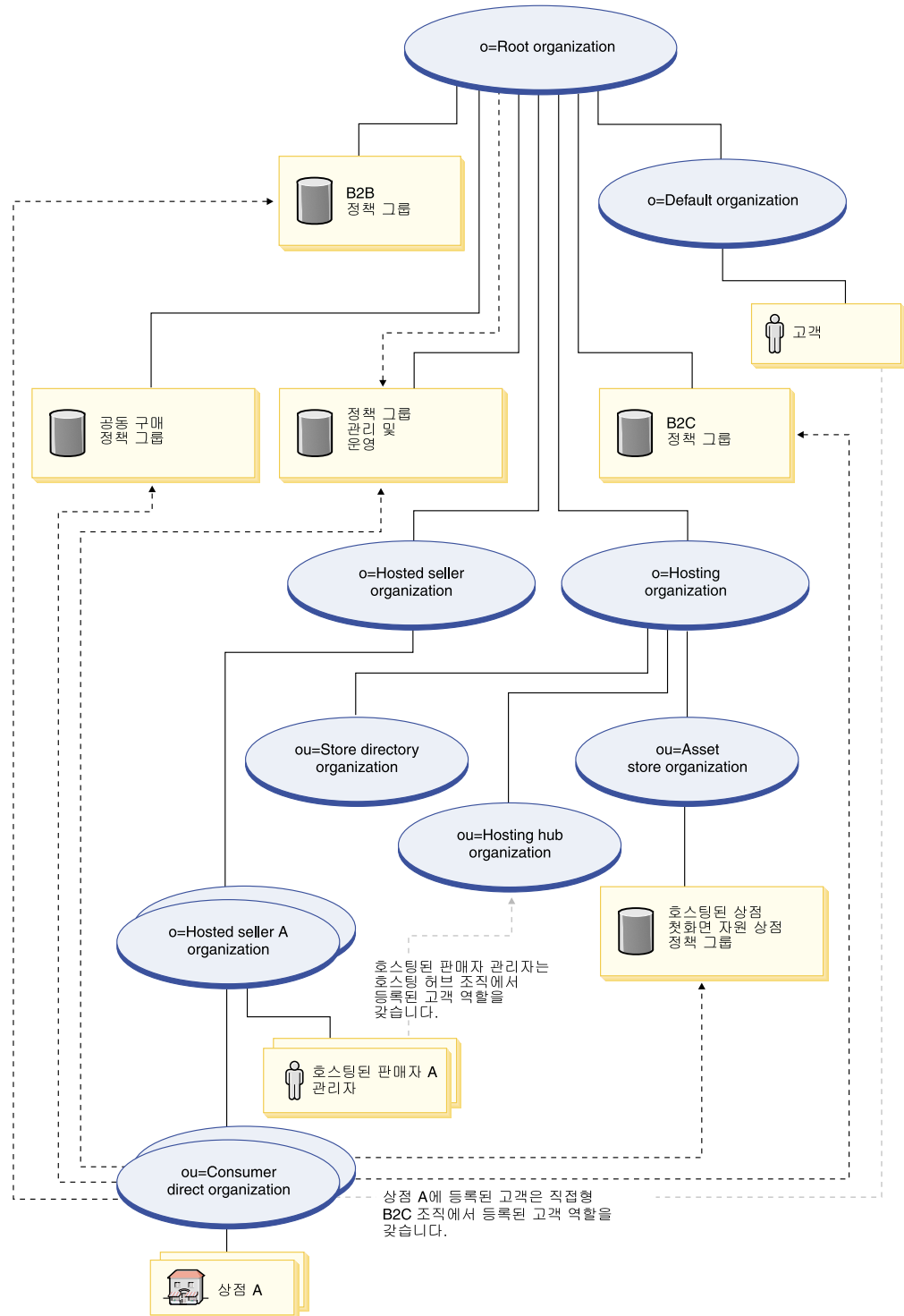

호스팅된 판매자 조직은 정책 그룹에 직접 등록하지 않습니다. 그 결과로, 루트 조직에서 관리 및 운영 정책 그룹을 상속합니다. 이러한 정책은 호스팅된 판매자 조직과, 소유하고 있는 호스팅된 판매자 A 조직 및 호스팅된 판매자 A 운영자에게 적용됩니다.

직접형 B2C 조직은 관리 및 운영, 공통 구매, B2B 및 B2C 정책 그룹, 호스팅된 상점 첫화면 자원 상점 정책 그룹에 직접 등록합니다. 이러한 정책은 직접형 B2C 조직에서 소유하는 모든 상점에 적용됩니다.

범례

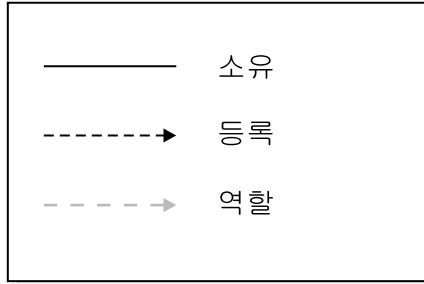

동적으로 작성된 역할

고객에게는 등록하는 호스팅된 상점을 소유하는 조직(예: ou = B2C Organization)에서 등록 고객 역할이 부여됩니다.

새 재판매자를 등록할 경우, 다음 역할이 지정됩니다.

- 역할이 지정된 새 재판매자 조직: 재판매자, 마케팅 관리자, 운영 관리자, 카테고리 관리자, 판매자 관리자 및 등록 고객
- 새 재판매자 조직을 위해 작성된 운영자에게는 새 재판매자 조직에서 등록 고객, 판매자 및 판매자 운영자 역할이 부여되고, 호스팅 허브 조직 단위에서는 등록 고객 역할이 부여됩니다.

이 정보는 MemberRegistrationAttributes.xml 파일에서 제공됩니다. 자세한 정보는 4 페이지의 『역할 및 MemberRegistrationAttributes XML 파일』 또는 WebSphere Commerce 온라인 도움말을 참조하십시오.

제 23 장 호스트 견본 상점(Hosting Hub) 개요

Business Commerce Hosting Hub는 WebSphere Commerce에 제공되는 호스팅 사이트의 새 견본입니다. 파티션된 카탈로그(즉, 단독 카탈로그)를 가진 판매자를 호스팅하거나 사용자가 제공한 카탈로그 자원을 공유하는 판매자를 호스팅하는 호스팅 사이트 설치를 시작할 때 이 견본을 사용하십시오.

이 견본은 다음 기능을 예시합니다.

자체공급 기능에 다음이 포함됩니다.

- 판매자는 호스팅 허브에서 자체 등록합니다.
- 승인이 되면 판매자는 상점 작성 마법사를 이용해 호스팅된 상점을 작성할 수 있습니다.
- 판매자는 상점 룩 앤필(Look and Feel) 변경, 마케팅, 상품 관리 등과 같은 상점 관리 기능을 가집니다.
- 판매자는 조직 및 사용자 관리 기능을 가집니다.

상점 디렉토리 사이트의 상점 위치 지정자 기능에는 다음이 포함됩니다.

- 호스팅된 상점을 작성한 판매자는 자동으로 상점 디렉토리에 추가됩니다.
- 고객은 상점 카테고리에 따라 상품을 찾을 수 있습니다.
- 고객은 상품에 따라 상점을 찾을 수 있습니다.
- 판매자는 호스팅 허브에서 자체 등록합니다.

카탈로그 관리 기능에는 다음이 포함됩니다.

- 공용 카탈로그(마스터 카탈로그를 공유하는 판매자 호스팅용)
 - 제조업체 또는 공급업자는 판매자가 공유할 수 있도록 마스터 카탈로그를 미리 로드합니다.
 - 판매자는 마스터 카탈로그에서 카테고리나 상품을 선택하며, 경우에 따라 자체 호스팅된 상점에서 판매할 용도로 상점 특정 상품을 작성합니다.
- 파티션된 카탈로그(단독 상점 호스팅용)
 - 공용 카탈로그 데이터가 호스팅된 상점으로 미리 로드되지 않습니다.
 - 판매자는 호스팅된 상점에서 판매할 용도로 자체 상점 특정 상품을 로드합니다.

Commerce Hosting Hub는 밸류 체인 호스팅 온라인 사이트 운영에 필요한 모든 페이지 및 기능을 제공합니다. 이 견본 상점은 상점 아카이브로 WebSphere Commerce에 포함됩니다. 견본 상점을 보려면 WebSphere Commerce 관리 콘솔에 제공되는 공개 도구를 이용하여 WebSphere Commerce Server로 아카이브를 공개하기만 하면 됩니다.

니다. 이것은 일반 호스팅 플로우에 기반합니다. 견본 상점 페이지를 사용자 정의할 수 있습니다. Commerce Hosting Hub 견본 상점의 모든 페이지는 JSP(JavaServer Pages) 및 XML을 사용하여 필요한 데이터를 로드합니다.

제 24 장 Hosting Hub를 기초로 상점 작성

파트 1: 호스팅 견본 공개

Business 다음 단계에 따라 비즈니스 모델을 공개하십시오.

1. WebSphere Commerce 관리 콘솔을 여십시오.
2. 사이트 운영자로 로그인하십시오.
3. 사이트 관리를 위해 선택하십시오.
4. 상점 > 공개를 누르십시오.
5. Hosting.sar를 선택하고 공개를 누르십시오.
6. 다음을 누르십시오.
7. 다음을 누르십시오.
8. 완료를 누르십시오.

파트 2: WebSphere Commerce Payments 설치

WebSphere Commerce Payments가 구성되고 시작되어야 합니다. WebSphere Commerce Payments 설치에 대한 정보는 테스트의 WebSphere Commerce 온라인 도움말을 참조하십시오.

파트 3: 호스팅된 상점의 재고 추적 사용

호스팅된 상점은 기본적으로 ATP(Availability To Promise) 기능을 사용하지만 재고 추적을 사용하지 않도록 작성됩니다.

상점 작성 마법사를 사용하여 작성된 호스팅된 상점 모두에 재고 추적을 사용하려면 다음을 수행하십시오.

1. 편집기로 TemplateHostingContract.xml 파일을 여십시오. 파일은 `/WC_installdir/xml/trading/xml`에 있습니다.
2. 문자열 `inventoryopflags`를 검색하십시오.
3. `inventoryopflags=14`를 `inventoryopflags=0`으로 바꾸십시오.
4. 파일을 저장하십시오.

WebSphere Commerce 액셀러레이터의 XML 파일을 사용하여 반입될 호스팅된 상점에 재고 추적을 사용하려면 다음을 수행하십시오.

1. 호스팅된 상점을 정의하는 XML 파일을 편집기로 여십시오.
2. 문자열 `inventoryopflags`를 검색하십시오.

3. inventoryopflags=14를 inventoryopflags=0으로 바꾸십시오.
4. 파일을 저장하십시오.

주: inventoryopflags는 XML의 유일한 FulfillmentCenter 요소입니다. XML에 FulfillmentCenter 요소가 없으면 이 단계는 필요하지 않습니다.

이미 작성된 호스팅된 상점에 재고 추적을 사용하려면 다음을 수행하십시오.

1. 다음 SQL을 실행하십시오. Update ffmcenter set inventoryopflags='0' where name = '<fulfillment center name of the store>
2. 상점의 모든 서비스 센터에 대해 1단계를 반복하십시오.

파트 4: 판매자 등록의 승인 사용 안함

사이트 운영자가 새 판매자 등록을 설정하는 데 두 가지 옵션이 제공됩니다. 기본으로 승인 플로우가 사용됩니다. 사용하지 않으려면 다음 단계를 완료하십시오.

1. WebSphere 조직 관리 콘솔을 여십시오.
2. 사이트 운영자로 로그인하십시오.
3. 액세스 관리 > 조직을 누르십시오.
4. 호스팅된 판매자 조직을 선택하고 승인을 누르십시오.
5. 사용 가능한 승인 창에서 상속된 재판매자 등록 승인 사용 안함을 누른 후 추가를 누르십시오.
6. 확인을 누르십시오.

파트 5: 사이트의 계획된 작업 작성

몇몇 계획된 작업은 주문 이행 플로우(또는 ATP 이행 관리)를 처리하고 호스팅된 상점에 대한 다수의 전자 우편 보고서를 트리거하도록 사이트 레벨에서 작성되어야 합니다. 계획된 작업은 관리 콘솔에서 작성되어야 합니다.

다음 목록은 사이트에 작성하도록 권장되는 계획된 작업을 나타냅니다.

- ExecuteSpecifiedCommandForHostedStores
 - BalancePayment
 - PayCleanup
 - ProcessBackorders
 - RReallocate
 - ReleaseExpiredAllocations
 - ReleaseToFulfillment

- ReportsNotify

다음은 작업에 대한 간단한 설명입니다.

ExecuteSpecifiedCommandForHostedStores

"commandName"이라는 매개변수입니다. 이 작업의 목적은 이 사이트의 모든 호스팅된 상점에 지정된 명령을 실행하는 것입니다. "commandName"으로 전달되는 실제 명령은 "storeId" 매개변수를 요구하는 경우에만 실행될 수 있어야 합니다.

BalancePayment

DoDepositCmd 태스크 명령을 호출하여 주문이 운송되면 지불을 캡처합니다. 이 명령은 WebSphere Commerce의 자동 지불 캡처 기능을 구현합니다.

PayCleanup

상점에 구성된 기간보다 오랫동안 각 금융 기관에 의해 거부된 지불 승인 요청이 있는 WebSphere Commerce 주문을 취소합니다.

ProcessBackorders

재고가 없을 때 작성된 이월 주문에 재고를 할당합니다.

RAReallocate(예상 재고에 대해 할당 재분배)

기존 이월 주문에 대해 미수령 예상 재고 레코드(EIR)를 재분배합니다. 이는 EIR 정보가 추가되거나 수정되고 이전의 이월 주문 항목이 삭제되거나 할당되었을 때 이월 주문 주문 항목이 사용 가능해지는 시기를 보다 정확히 예측하는데 필요합니다.

ReleaseExpiredAllocations

할당된 재고를 만기 시간 제한을 초과한 이전에 할당된 주문 행 항목에서 다시 수령 테이블로 리턴합니다.

ReleaseToFulfillment

주문의 할당된 항목을 출고하여 이행합니다.

ReportsNotify

호스팅된 상점에 대한 다수의 전자 우편 메시지를 트리거합니다. 트리거되는 전자 우편 메시지는 주문 정보 요약, 상점 업무 보고서, 상점 사용 보고서 및 사이트 업무 보고서입니다.

주: 해당 전송 및 메시지 유형이 올바르게 구성된 경우에만 전자 우편을 받을 수 있습니다. 구성 단계는 설정 프로시저의 파트 6을 참조하십시오.

계획된 작업을 작성하려면 작업 스케줄이라는 온라인 도움말에서 지시사항을 따르십시오. 다음 테이블은 각 작업에 권장되는 매개변수 목록입니다.

표 15. 권장되는 작업 스케줄 매개변수

계획된 작업 이름	작업 매개변수	권장 시작 시간	권장 간격(초)	권장 우선순위
ExecuteSpecified CommandForHosted Stores	commandName =BalancePayment	00:00	86,400	1
ExecuteSpecified CommandForHosted Stores	commandName =PayCleanup	00:00	86,400	1
ExecuteSpecified CommandForHostedStores	commandName =ProcessBackorders	00:00	86,400	8
ExecuteSpecified CommandForHosted Stores	commandName =RAReallocate	00:00	86,400	1
ExecuteSpecified CommandForHosted Stores	commandName =ReleaseExpired Allocations	00:00	3,600	8
ExecuteSpecified CommandForHosted Stores	commandName =ReleaseTo Fulfillment	00:00	3,600	10
ReportsNotify		00:00	86,400	1

파트 6: 상점의 전자 우편 알림 구성

다음 프로시저는 지불 및 주문이 인증되며 주문이 취소될 때 고객에게 전자 우편 알림을 제공합니다.

주: 고객에게 전자 우편을 보내려면 메일 서버를 설치해야 합니다. 메일 서버를 설치하지 않은 경우, 전자 우편 알림을 보낼 수는 없지만 견본 상점의 나머지 기능은 그대로 작동합니다.

다음 테이블은 사이트에 구성해야 하는 전자 우편 알림을 나타냅니다.

표 16. 사이트에 구성되는 전자 우편 알림

지원되는 전자 우편 알림	메시지 유형
암호 재설정	암호 재설정 알림 메시지
승인된 주문	승인된 주문 정보 메시지
주문 제출	수신된 주문 정보 메시지
취소된 주문	취소된 주문에 대한 알림 메시지
운송 알림	고객을 위한 주문 출고 알림 메시지
관심 목록	브로드캐스트 메시지
승인된 판매자 등록	승인된 재판매자 등록 알림
거부된 판매자 등록	거부된 재판매자 등록 알림

다음 테이블은 Commerce Hosting Hub에 구성해야 하는 전자 우편 알림을 나타냅니다.

표 17. Commerce Hosting Hub에 구성되는 전자 우편 알림

지원되는 전자 우편 알림	메시지 유형
사이트 업무 보고서	사이트 업무 보고서에 대한 메시지
피드백/설명	고객이 제출한 메시지

전자 우편 알림을 사용하려면 다음을 수행하십시오.

1. 전송 구성

- a. 사이트 운영자 ID를 사용하여 관리 콘솔을 여십시오.
- b. 관리 콘솔 사이트/상점 선택에서 사이트 또는 상점을 선택하십시오. 상점을 선택하면 상점 및 언어 선택 절이 표시됩니다.
 - 이름 목록에서 상점을 선택하십시오.
 - 언어 드롭 다운 목록에서 언어를 선택하십시오.
 - 확인을 누르십시오. 상점 관리 콘솔 홈페이지가 표시됩니다.
- c. 구성 메뉴에서 전송을 누르십시오. 전송 구성 페이지가 표시됩니다.
 - 전자 우편 전송이 목록에 없는 경우
 - 1) 추가를 누르십시오. 전송 추가 대화 상자가 열립니다.
 - 2) 상점에 추가하려는 전송을 선택하십시오. 맨 위 왼쪽에 있는 선택란을 선택하여 모든 전송을 선택할 수 있습니다. 사용할 수 있는 전송이 없으면 사이트 운영자가 사용 가능한 모든 전송을 이미 추가했기 때문입니다.
 - 3) 추가를 눌러 전송을 추가하거나, 취소를 눌러 전송 구성 페이지로 돌아가십시오.
 - 전자 우편 전송이 목록에 있는 경우
 - 1) 전자 우편 전송 상태가 활성화인지 검증하십시오. 전자 우편 상태가 비활성 상태이면 전자 우편을 선택한 후 상태 변경을 누르십시오.
 - 2) 전자 우편을 선택한 후 구성을 누르십시오. 전송 구성 매개변수 페이지가 표시됩니다.
 - 3) 호스트 필드에 완전한 메일 서버 이름(예: myserver.ibm.com)을 입력하십시오.
 - 4) 프로토콜 필드에 소문자로 smtp를 입력하거나 선택한 프로토콜을 입력하십시오. 확인을 누르십시오.

2. 메시지 유형 구성 또는 작성

- a. 사이트 운영자 ID를 사용하여 관리 콘솔을 여십시오.
- b. 관리 콘솔 사이트/상점 선택에서 사이트 또는 상점을 선택하십시오. 상점을 선택하면 상점 및 언어 선택 절이 표시됩니다.

- 이름 목록에서 상점을 선택하십시오.
 - 언어 드롭 다운 목록에서 언어를 선택하십시오.
 - 확인을 누르십시오. 상점 관리 콘솔 홈페이지가 표시됩니다.
- c. 구성 메뉴에서 메시지 유형을 누르십시오. 메시지 유형 구성 페이지가 표시됩니다.
- d. 다음과 같이 보낼 알림을 작성하십시오.
- 1) 새로 만들기를 누르십시오. 메시지 전송 지정 페이지가 표시됩니다.
 - 2) 메시지 유형 드롭 다운 목록에서 메시지 유형을 선택하십시오. 사이트/상점에서 사용할 메시지 유형에 대해서는 이전 테이블을 참조하십시오.
 - 3) 메시지 심각도 필드에 0 - 0을 입력하십시오.
 - 4) 전송 드롭 다운 목록에서 전자 우편을 선택하십시오. 전자 우편이 없으면 다음을 수행하십시오.
 - a) 장치 형식 드롭 다운 목록에서 표준 장치 형식을 선택하십시오.
 - b) 다음을 누르십시오. 메시지 전송 지정 매개변수 페이지가 표시됩니다.
 - c) 다음과 같이 필드를 완성하십시오.

호스트 메일 서버의 완전한 이름(예: example.ibm.com)을 입력하십시오.

프로토콜 유형

smtp(반드시 소문자 사용) 또는 사용 중인 프로토콜을 입력하십시오.

받는 사람

올바른 전자 우편 주소를 입력하십시오. 메시지가 구매자를 위한 것이라면 이 주소는 실행 시간에 고객의 전자 우편 주소를 바꿉니다.

보낸 사람

메시지를 보낸 사람으로 사용할 전자 우편 주소 (예: orders@example.ibm.com)를 입력하십시오. 주소는 메일 서버에서 유효한 사용자의 전자 우편 주소여야 합니다.

제목 메시지의 제목 행으로 표시할 텍스트(예: 주문이 승인되었습니다.)를 입력하십시오.

- d) 완료를 누르십시오. 메시지 유형 구성 페이지가 표시됩니다.

주: 테이블에 표시된 각 알림의 메시지 유형 작성을 반복하십시오. 호스팅된 상점 작성 후에 각 호스팅된 상점에 대해 전송을 구성하십시오.

파트 7: 판매자가 다운로드할 견본 catalog.csv 파일 제공

판매자가 Commerce Hosting Hub에서 다운로드할 수 있는 견본 catalog.csv 파일을 제공할 것을 권장합니다. 이 견본은 판매자가 카탈로그 구조를 작성하는 시작점으로 사용될 수 있습니다. 이 견본은 다음 견본 디렉토리에서 제공됩니다.

`/WC_installdir/samples/catalogimport/catalog.csv`

Commerce Hosting Hub 상점 플로우

다음 도표에서는 Hosting Hub의 기본 상점 플로우 및 상점 디렉토리를 보여줍니다.

Hosting Hub 상점 플로우

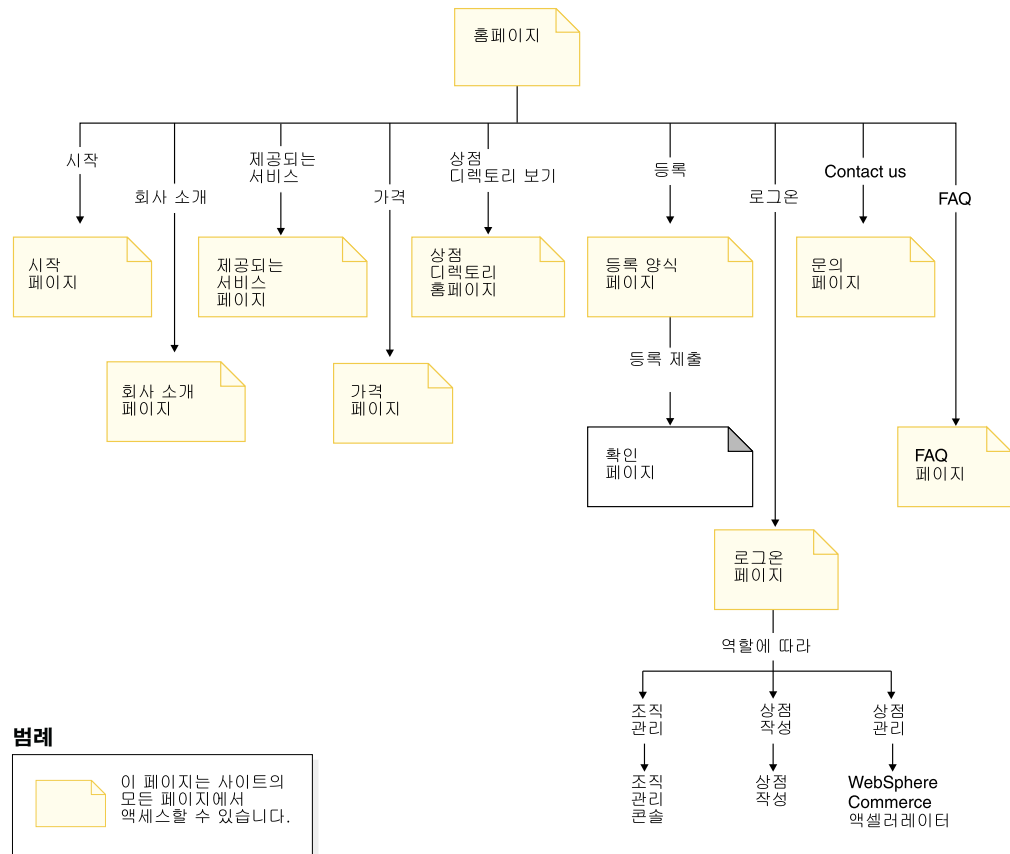

상점 디렉토리 상점 플로우

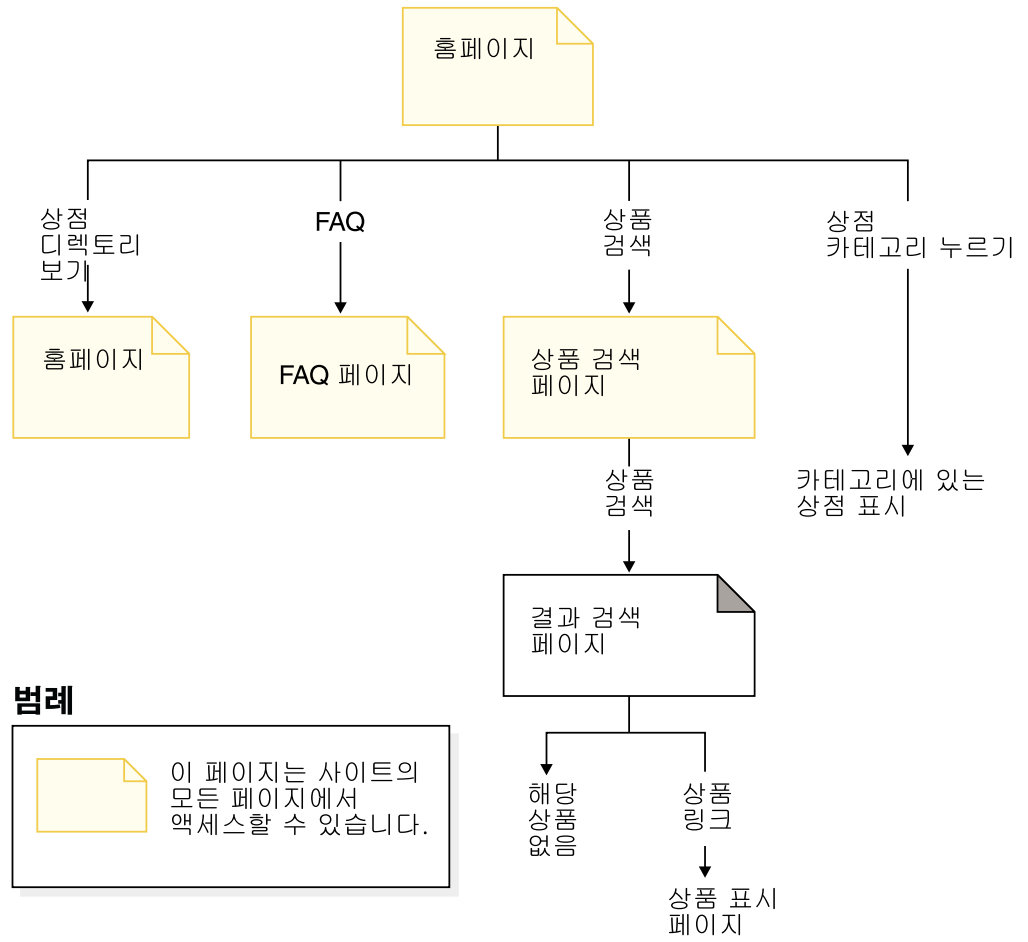

제 25 장 Commerce Hosting Hub 사용 예제

Business 호스팅 견본에는 새 판매자 등록 프로세스, 승인 호스팅된 상점 작성 및 비즈니스용으로 호스팅된 상점 개방을 통해 고객을 지원하는 사용 예제가 포함됩니다.

새 판매자 등록

이 사용 예제는 새 판매자가 Commerce Hosting Hub에 등록할 경우 이벤트의 기능적 플로우에 대해 설명합니다.

사전 조건

고객이 Commerce Hosting Hub로 이동합니다.

기본 플로우

1. 고객은 새 판매자로 등록할지를 결정합니다. 고객이 등록 링크를 누릅니다. 등록 양식 페이지가 표시됩니다.
2. 고객이 필수 정보를 입력하고 등록 제출을 누릅니다.
3. 시스템이 새 판매자에 대한 조직 및 사용자를 작성합니다.
4. 시스템이 MemberRegistrationAttributes.xml 파일에 설명된 대로 조직과 사용자에 역할을 지정합니다. 자세한 정보는 256 페이지의 『동적으로 작성된 역할』을 참조하십시오.
5. 시스템이 활성화되기 전에 사용자에게 승인이 필요한지 여부를 판단합니다.
6. 시스템이 확인 페이지를 표시합니다.
7. 고객은 등록 확인 전자 우편을 기다립니다.

사후조건

승인이 필요하지 않을 경우 시스템은 사용자 ID를 즉시 활성화합니다. 이것은 고객이 작성 이후 곧바로 로그인 ID를 사용할 수 있다는 것을 의미합니다. 또는 시스템이 사이트 운영자에게 승인 요청을 제출하여 작성된 로그인 ID를 사용할 수 없게 됩니다.

호스팅된 상점 작성

이 사용 예제는 새 판매자가 Commerce Hosting Hub에 호스팅된 상점을 작성하는 경우 이벤트의 기능적 플로우에 대해 설명합니다.

사전 조건

판매자가 등록되었고 Commerce Hosting Hub에 로그인되어 있습니다.

기본 플로우

1. 판매자가 상점 작성 링크를 누릅니다.
2. 시스템이 상점 작성 마법사 언어 선택 페이지를 표시합니다.
3. 매자가 상점의 기본 언어를 선택하고 확인을 누릅니다.
4. 시스템이 상점 작성 마법사를 표시합니다. 정의된 상점 카테고리가 있으면 상점 카테고리 선택 필드가 페이지에 표시됩니다.
5. 판매자가 상점에 대한 정보를 입력하고 기본 통화를 선택합니다. 판매자가 다음을 누릅니다.
6. 시스템이 상점 유형이 MPS인 모든 상점을 판별하고 템플릿 상점을 표시합니다.
7. 판매자가 템플릿 상점을 선택하고 다음을 누릅니다.
8. 시스템이 상점 유형이 CPS인 모든 상점을 판별하고 카탈로그 자원 상점을 표시합니다.
9. 판매자가 카탈로그 페이지에 대한 옵션을 선택하고 다음을 누릅니다.
10. 시스템이 서비스 센터 작성 페이지를 표시합니다.
11. 판매자가 상점에 대한 서비스 센터를 추가하고 다음을 누릅니다.
12. 시스템이 WebSphere Commerce Payments의 사용가능성을 판별하고 사이트에서 사용할 수 있는 지불 옵션을 표시합니다.
13. 판매자가 상점에 제공할 지불 옵션을 선택하고 다음을 누릅니다.
14. 시스템이 정보 요약 페이지를 표시합니다.
15. 판매자가 정보를 검토하고 완료를 누릅니다.

사후조건

시스템이 보류 상태의 호스팅된 상점을 작성합니다. 사이트 관리자는 판매자가 비즈니스용으로 상점을 열 권한을 가질 수 있기 전에 이를 다시 시작(종료 상태로 변경)해야 합니다.

제 26 장 Commerce Hosting Hub 학습

주: **Business** FashionFlow 학습은 다음을 제외한 호스팅된 상점(상점 작성 마법사를 사용하여 작성된 상점)에 적용됩니다.

- 판매 도우미
- 전자 우편 옵션 작성 및 수신
- 상품 제품 및 상품 비교 사용

해당 학습에 대해서는 91 페이지의 제 7 장 『FashionFlow 학습』을 참조하십시오.

사이트 운영자에게 메시지(설명, 피드백, 제안) 보내기

보여주기

이 학습에서는 Commerce Hosting Hub의 다음 특징에 대해 설명합니다.

- 사이트 운영자에게 메시지 보내기

전제조건

이 학습 시작에 앞서 사이트의 전자 우편 알림 구성 절이 완료되었는지 확인하십시오.

메시지 보내기

사이트 운영자에게 메시지를 보내기 위해 판매자는 다음을 수행할 수 있습니다.

1. Commerce Hosting Hub 사이트, <http://host/webapp/wcs/stores/servlet/CommerceHostingHub/index.jsp>로 이동하십시오.
2. 문의를 누르십시오
3. 드롭 다운 목록에서 이유를 선택하고 메시지를 적으십시오.
4. 제출을 누르십시오.

Commerce Hosting Hub에 자체 등록

보여주기

이 학습에서는 Commerce Hosting Hub의 다음 특징에 대해 설명합니다.

- 새 판매자 등록

자체 등록

Commerce Hosting Hub에 자체 등록하기 위해 앞으로 예정된 판매자는 다음을 수행할 수 있습니다.

1. Commerce Hosting Hub 사이트, <http://host/webapp/wcs/stores/servlet/CommerceHostingHub/index.jsp>로 이동하십시오.
2. 등록을 누르십시오.
3. 필수 필드를 채우고 등록 제출 을 누르십시오.
4. 승인이 사용될 경우 사이트 운영자는 사용자를 승인해야 합니다. 그렇지 않으면 이 단계를 건너뛰십시오.
5. Commerce Hosting Hub에서 로그인을 누르십시오.
6. 사이트 운영자로 로그인하십시오.
7. 승인 메뉴 아래에 있는 승인 요청을 누르십시오.
8. 새 판매자 등록을 선택하고 승인을 누르십시오.
9. 약간의 설명을 입력하고 확인을 누르십시오.

빈 카탈로그를 포함한 호스팅된 상점 작성

주: 이 주의사항은 상점 작성 마법사를 사용하여 작성한 백류 체인 호스팅된 상점에만 해당됩니다. 판매자가 호스팅된 상점을 작성할 때, 이는 정규 상점 공개가 아니므로, 상점 기본 언어가 아닌 추가 상점 언어 데이터 자원은 호스팅된 상점으로 넘어가지 않습니다. 따라서 판매자가 지원되는 언어를 상점에 추가할 경우, 해당 언어의 상점 자원은 사용할 수 없습니다. 지원되는 언어가 호스팅된 상점에 추가될 경우, 변환된 자원(상점 데이터 및 특성 파일)을 상점에 사용할 수 있는지 확인해야 합니다. 그렇지 않으면 상점이나 상점 페이지는 제대로 작동하지 않습니다.

보여주기

이 학습에서는 Commerce Hosting Hub의 다음 특징에 대해 설명합니다.

- 호스팅된 상점 작성

빈 카탈로그를 포함한 호스팅된 상점 작성

빈 카탈로그를 가진 호스팅된 상점을 작성하기 위해 새 판매자는 다음을 수행할 수 있습니다.

1. Commerce Hosting Hub 사이트, <http://host/webapp/wcs/stores/servlet/CommerceHostingHub/index.jsp>로 이동하십시오.
2. 로그인을 누르십시오.
3. 로그인 ID와 암호를 입력한 후 로그인을 누르십시오.
4. 상점 작성을 누르십시오. 상점 작성 마법사가 동일한 브라우저에 로드됩니다.
5. 언어를 선택하고 확인을 누르십시오.
6. 일반 페이지에 상점과 관련한 모든 정보를 적어 넣으십시오. 업로드될 카탈로그 데이터가 캐나다 가격이므로 CAD를 선택하십시오. 다음을 누르십시오.

7. 상점 유형 페이지에서 JSP와 비즈니스 프로세스를 공유할 프로파일 상점을 선택하십시오. 다음을 누르십시오.
8. 카탈로그 페이지에서 상점의 카탈로그 유형을 선택하십시오. 이 예에서는 빈 카탈로그를 선택하십시오. 다음을 누르십시오.
9. 서비스 센터 페이지에서 서비스 센터 이름을 입력하십시오. 다음을 누르십시오.
10. 지불 페이지에서 상점의 지불 방법을 선택하십시오. 이 페이지는 현재 지불 방법을 표시하도록 WebSphere Commerce Payments가 구성되어 있다고 가정한다는 것을 유의하십시오. 다음을 누르십시오.
11. 요약 페이지에서 모든 정보를 검토하십시오. 완료를 누르십시오.

공유 카탈로그를 포함한 호스팅된 상점 작성

보여주기

- 이 학습에서는 Commerce Hosting Hub의 다음 특징에 대해 설명합니다.
- 호스팅된 상점 작성

공유 카탈로그를 포함한 호스팅된 상점 작성

호스팅된 상점을 작성하기 위해 새 판매자는 다음을 수행할 수 있습니다.

1. Commerce Hosting Hub 사이트, <http://host/webapp/wcs/stores/servlet/CommerceHostingHub/index.jsp>로 이동하십시오.
2. 로그인 버튼을 누르십시오.
3. 로그인 ID와 암호를 입력한 후 로그인 버튼을 누르십시오.
4. 상점 작성을 누르십시오. 상점 작성 마법사가 동일한 브라우저에 로드됩니다.
5. 언어를 선택하고 확인을 누르십시오.
6. 일반 페이지에 상점과 관련한 모든 정보를 적어 넣으십시오. 공유 카탈로그 데이터에 USD 가격이 정의되어 있으므로 USD를 선택하십시오. 다음을 누르십시오.
7. 상점 유형 페이지에서 JSP 파일과 비즈니스 프로세스를 공유할 프로파일 상점을 선택하십시오. 다음을 누르십시오.
8. 카탈로그 페이지에서 상점의 카탈로그 유형을 선택하십시오. 이 예에서는 기존 카탈로그를 선택하십시오. 다음을 누르십시오.
9. 서비스 센터 페이지에서 서비스 센터 이름을 입력하십시오. 다음을 누르십시오.
10. 지불 페이지에서 상점의 지불 방법을 선택하십시오. 이 페이지는 현재 지불 방법을 표시하도록 Commerce Payments가 구성되어 있다고 가정한다는 것을 유의하십시오. 다음을 누르십시오.
11. 요약 페이지에서 모든 정보를 검토하십시오. 완료 버튼을 누르십시오.

새 호스팅된 상점 다시 시작

보여주기

이 학습에서는 Commerce Hosting Hub의 다음 특징에 대해 설명합니다.

- 보류된 상태에서 호스팅된 상점 다시 시작

새 호스팅된 상점 다시 시작

새 호스팅된 상점을 다시 시작하기 위해 사이트 운영자는 다음을 수행할 수 있습니다.

1. Commerce Hosting Hub 사이트, <http://host/webapp/wcs/stores/servlet/CommerceHostingHub/index.jsp>로 이동하십시오.
2. 로그인 버튼을 누르고 사이트 운영자를 사용하십시오.
3. 상점 관리를 누르십시오.
4. Commerce Hosting Hub를 선택하고 확인을 누르십시오.
5. 호스팅 > 호스팅된 상점을 누르십시오.
6. 호스팅된 상점을 선택하고 다시 시작을 누르십시오.

호스팅된 상점 정보 변경

보여주기

이 학습에서는 Commerce Hosting Hub의 다음 특징에 대해 설명합니다.

- 상점 정보 변경(예: 이름 설명 또는 주소)
- 상점 지원 통화 및 언어 변경

전제조건

이 학습 시작에 앞서 사이트에 호스팅된 상점을 작성한 판매자가 존재해야 합니다.

호스팅된 상점 정보 변경

호스팅된 상점 정보를 변경하기 위해 기존 판매자는 다음을 수행할 수 있습니다.

1. Commerce Hosting Hub 사이트, <http://host/webapp/wcs/stores/servlet/CommerceHostingHub/index.jsp>로 이동하십시오.
2. 로그인 버튼을 누르십시오.
3. 상점 관리를 누르십시오.
4. 상점 > 프로파일 변경을 누르십시오.
5. 상점 이름, 설명 및 연락처 정보를 수정하십시오.
6. 새 통화 및 새 지원 언어를 추가하십시오.
7. 호스팅된 상점 첫화면 및 문의 페이지에서 변경사항을 검증하십시오.

주: 새 통화를 추가할 때 카탈로그에 새 통화로 정의된 가격이 있거나 환율이 정의되어야 합니다. 새 언어를 추가할 때 상점 정보가 새 언어로 정의되어야 합니다(즉, 상점 프로파일 정보, 카탈로그 설명, 운송 방법 설명 등).

호스팅된 상점 외관 변경

보여주기

이 학습에서는 Commerce Hosting Hub의 다음 특징에 대해 설명합니다.

- 상점 로고 업로드 및 변경
- 메시지를 수정하여 상점 페이지 변경
- 상점 스타일, 색상 및 배너 변경

전제조건

이 학습 시작에 앞서 사이트에 호스팅된 상점을 작성한 판매자가 존재해야 합니다.

호스팅된 상점 외관 변경

호스팅된 상점의 외관을 변경하기 위해 기존 판매자는 다음을 수행할 수 있습니다.

1. Commerce Hosting Hub 사이트, <http://host/webapp/wcs/stores/servlet/CommerceHostingHub/index.jsp>로 이동하십시오.
2. 로그인 버튼을 누르십시오.
3. 상점 관리를 누르십시오.
4. 상점 로고 변경
 - a. 상점 > 로고 업로드를 누르십시오.
 - b. 찾아보기를 누르십시오. 시스템에서 이미지 파일을 선택하십시오. 확인을 누르십시오.
 - c. 업로드 및 적용을 누르십시오.
5. 상점 페이지 변경
 - a. 상점 > 페이지 변경을 누르십시오.
 - b. 홈 절을 선택하십시오.
 - c. 약간의 HTML 텍스트를 추가하십시오.
 - d. 확인을 누르십시오.
6. 상점 스타일 변경
 - a. 상점 > 스타일 변경을 누르십시오.
 - b. 스타일, 색상 또는 배너를 수정하십시오.
 - c. 상점 보기를 눌러 상점 첫화면에서 변경사항을 보십시오.

호스팅된 상점 플로우 변경

보여주기

이 학습에서는 Commerce Hosting Hub의 다음 특징에 대해 설명합니다.

- 상점 기본 플로우 변경

전제조건

이 학습 시작에 앞서 사이트에 호스팅된 상점을 작성한 판매자가 존재해야 합니다.

호스팅된 상점 플로우 변경

호스팅된 상점 플로우를 변경하기 위해 기존 판매자는 다음을 수행할 수 있습니다.

1. Commerce Hosting Hub 사이트, <http://host/webapp/wcs/stores/servlet/CommerceHostingHub/index.jsp>로 이동하십시오.
2. 로그인 버튼을 누르십시오.
3. 상점 관리를 누르십시오.
4. 상점 > 플로우 변경을 누르십시오.
5. 주문 상태 패널로 이동한 후 주문 상태 추적 선택을 취소하십시오. 확인을 누르십시오.
6. 상점 첫화면을 실행하여 내 계정 링크로 이동한 후 주문 상태가 제거되었는지 확인하십시오.

카탈로그 데이터 반입 및 로드

보여주기

이 학습에서는 Commerce Hosting Hub의 다음 특징에 대해 설명합니다.

- 카탈로그 데이터 반입 및 로드
- 카탈로그 이미지 업로드

전제조건

이 학습 시작에 앞서 사이트에 빈 카탈로그를 가진 호스팅된 상점을 작성한 판매자가 존재해야 합니다.

카탈로그 데이터 반입 및 로드

카탈로그 데이터를 반입 및 로드하기 위해 기존 판매자는 다음을 수행할 수 있습니다.

1. Commerce Hosting Hub 사이트, <http://host/webapp/wcs/stores/servlet/CommerceHostingHub/index.jsp>로 이동하십시오.
2. 로그인 버튼을 누르십시오.

3. 상점 관리를 누르십시오.
4. 판매 계획 메뉴 아래의 카탈로그 반입을 누르십시오.
5. 카탈로그 업로드를 누르십시오.
6. 인코딩을 선택하고 파일 시스템에서 업로드할 파일을 선택하십시오. 견본은 /WCS_installdir/samples/catalogimport/catalog.csv에 있습니다.
7. 파일 업로드를 누르십시오.
8. 카탈로그 반입 목록에서 업로드된 파일을 선택한 후 카탈로그 공개를 누르십시오.
9. 카탈로그 반입이 데이터 업로드를 완료할 때까지 5분 정도를 기다리십시오.
10. 후에 카탈로그가 공개됩니다. 이미지 업로드를 누르십시오.
11. 찾아보기를 누르고 선택한 이미지를 업로드하십시오. 견본 이미지는 /WCS_installdir/samples/catalogimport/images.zip에 있습니다.
12. 대상 폴더를 선택하고 업로드를 누르십시오.
13. 상점 첫화면을 검증하십시오.

상점의 상품 필터링

보여주기

이 학습에서는 Commerce Hosting Hub의 다음 특징에 대해 설명합니다.

- 카탈로그 또는 상품 필터
- 마스터 카탈로그의 호스팅된 상점 가격 조정

전제조건

이 학습 시작에 앞서 공용 마스터 카탈로그를 사용하는 호스팅된 상점을 작성한 판매자가 존재해야 합니다.

상점의 상품 필터링

상점의 상품을 필터하기 위해 기존 판매자는 다음을 수행할 수 있습니다.

1. Commerce Hosting Hub 사이트, <http://host/webapp/wcs/stores/servlet/CommerceHostingHub/index.jsp>로 이동하십시오.
2. 로그인을 누르십시오.
3. 상점 관리를 누르십시오.
4. 판매 계획 메뉴 아래의 카탈로그 필터를 누르십시오.
5. 모니터 카테고리를 누르고 제외를 누르십시오.
6. 저장을 누르십시오.
7. 최신 정보로 고침을 누르십시오.
8. 상점 첫화면을 열고 모니터 카테고리가 더 이상 표시되지 않는지 보십시오.

9. IBM Thinkpad를 탐색하여 항목 표시 페이지가 나타날 때까지 항상 첫 번째 사용 가능한 카테고리 또는 항목을 선택하십시오. 이 가격을 인상하기 위해 카탈로그 필터 도구를 사용할 것이기 때문에 상품의 가격을 기억해 두십시오.
10. 이전 상점 관리 창으로 이동하여 IBM Thinkpad를 확장하고 IBM Thinkpad i Series를 확장하고 IBM Thinkpad i Series1200을 확장하십시오.
11. "TPi1200 700 128 64/10 24X 13.3" 상품을 선택하십시오.
12. 가격 계산을 누르십시오.
13. 가격 조정 설정을 누르십시오.
14. 50% 가격 인상을 입력하고 확인을 누르십시오.
15. 저장을 누르십시오.
16. 최신 정보로 고침을 누르십시오.
17. 가격 계산을 누르면 가격이 12단계에 비해 50% 인상되어야 합니다.
18. 상점 첫화면에서 이 상품의 가격을 검증하십시오.

쿠폰 작성 및 사용

보여주기

이 학습에서는 Commerce Hosting Hub의 다음 특징에 대해 설명합니다.

- 쿠폰 특별 판매 작성
- 쿠폰 특별 판매 광고
- 이미지 파일 업로드
- 등록
- 바로 주문하기 프로파일
- 정규 주문 시작
- 쿠폰 목록에 쿠폰 추가
- 쿠폰을 상품으로 교환

전제조건

이 학습 시작에 앞서 사이트에 호스팅된 상점을 작성한 판매자가 존재해야 합니다.

쿠폰 작성

상점의 쿠폰을 설정하기 위해 기존 판매자는 다음을 수행할 수 있습니다.

1. Commerce Hosting Hub 사이트, <http://host/webapp/wcs/stores/servlet/CommerceHostingHub/index.jsp>로 이동하십시오.
2. 로그인을 누르십시오.
3. 상점 관리를 누르십시오.

- a. 판매 계획 메뉴에서 쿠폰 특별 판매를 누르십시오. 현재 정의된 쿠폰 특별 판매 목록이 들어 있는 쿠폰 특별 판매 창이 표시됩니다.
 - b. 새로 만들기...를 선택하여 새 쿠폰 특별 판매를 작성하십시오. 이제, 쿠폰 특별 판매 일반 정보 페이지가 표시됩니다.
 - c. 이름 텍스트 상자에 쿠폰 특별 판매 03을 입력하십시오.
 - d. 설명 텍스트 상자에 제공할 쿠폰에 대한 설명을 입력하십시오. 20% 주문 할인을 입력하십시오.
 - e. 이제, 이 쿠폰의 효력이 발생될 시기를 결정해야 합니다. 항상 효력을 발생하도록 선택하거나 지정된 기간을 선택할 수 있습니다. 지정된 기간을 선택하는 경우, 시작 날짜, 종료 날짜, 시작 시간 및 종료 시간을 입력해야 합니다. 이 옵션을 수행하기를 원합니다. 그러므로, 시작 날짜로 오늘 날짜(표시된 형식으로)를 입력하고, 종료 날짜로 오늘부터 일주일 후(표시된 형식)를 입력한 후, 7:00에 시작하여 23:00에 종료되도록 하십시오.
 - f. 다음을 선택하여 자세히 보기 페이지로 이동하십시오.
 - g. 통화 USD를 선택하십시오.
 - h. 제공한 쿠폰 수 아래에서 원하는 수를 선택하십시오.
 - i. 구매 조건 유형 아래에서 주문 유형을 선택하십시오. (쿠폰을 전체 주문이 아닌 특정 상품에 적용하려는 경우, 상품 유형을 선택합니다).
 - j. 다음을 선택하여 주문 구매 조건 페이지로 이동하십시오.
 - k. 최소 금액 조건에 \$200.00을 입력하십시오. 이 값은 고객이 쿠폰 특별 판매를 수신하기 위해 구매해야 하는 최소 금액입니다. 최대 구매액 조건을 적용하려는 경우에도 여기에서 지정할 수 있습니다. 선택하면 금액을 입력해야 하는 텍스트 상자가 나타납니다. 그러나 이 경우 최대 금액을 입력하지 않습니다.
 - l. 다음을 선택하여 쿠폰 값 페이지로 이동하십시오.
 - m. 이제, 쿠폰을 백분율로 사용할 것인지, 고정 금액을 사용할 것인지 결정하십시오. 이 경우, 주문의 20%를 할인받기로 했습니다. 그러므로, 이를 선택하십시오. (고정 금액을 선택한 경우, 금액을 입력하는 텍스트 상자가 나타납니다.)
 - n. 완료 버튼을 눌러 쿠폰 특별 판매를 저장하십시오. 쿠폰 특별 판매 목록에 쿠폰 특별 판매가 표시되고 활성화로 자동 설정됩니다. 쿠폰 특별 판매가 성공적으로 작성되었음을 나타내는 메시지가 표시됩니다. 확인을 누르십시오.
 - o. 쿠폰 특별 판매 페이지로 돌아가서 쿠폰을 확인해야 합니다.
4. 이제, 광고 카피를 작성할 준비가 되었습니다.
 - a. 마케팅 메뉴에서 광고 카피를 선택하십시오.
 - b. 새로 만들기...를 선택하여 새 쿠폰 특별 판매에 대한 일부 광고 카피를 작성하십시오. (기존 특별 판매의 요약 정보를 변경, 삭제 또는 삭제하려면 해당 옵션을 선택하십시오.) 이제, 일반 정의 페이지가 표시됩니다.

- c. 광고 카피 이름 텍스트 상자에 쿠폰 특별 판매 03 광고 카피를 입력하십시오.
 - d. 유형 드롭 다운 상자에서 이미지를 선택하십시오.
 - e. URL 드롭 다운 목록에서 쿠폰 특별 판매를 선택하십시오. 목록 표시를 눌러 쿠폰 특별 판매를 선택하십시오. 그러면 쿠폰 목록 페이지가 표시됩니다. 쿠폰 특별 판매 옆의 상자를 선택하십시오. 입력할 추가 정보가 있는 경우 이 페이지에 두 개의 사용자 정의 필드가 표시됩니다. 다음을 누르십시오. 그러면 설명 정의 페이지가 표시됩니다.
 - f. 위치 텍스트 상자에 상점 홈 디렉토리와 관련된(즉, `WAS_installpath/InstalledApps/WC_Enterprise_App_instancename.ear/wcstores.war/store_name`과 관련된) 플래시 또는 이미지 파일의 상대 경로 이름을 입력하십시오. `images/coupon_20_percent.gif`를 입력하십시오. (주: zip 내부에 20% GIF를 작성하고 `/WebSphere/AppServer/installedApps/WC_Enterprise_App_instancename.ear/wcstores.war/storedir/images/`로 복사하십시오.)
 - g. 마케팅 텍스트 상자에 상점의 쿠폰 이미지에 표시할 텍스트를 입력하십시오.
 - h. 완료를 누르십시오. 광고 카피의 성공적인 작성을 나타내는 메시지가 표시됩니다. 확인을 누르십시오.
 - i. 광고 카피 페이지로 돌아가서 광고 카피를 확인해야 합니다. 선택하는 경우, 이 광고 카피를 선택한 후, 변경, 삭제 또는 요약 정보를 수신할 수 있습니다.
5. 캠페인을 작성하십시오.
- a. 마케팅 메뉴에서 캠페인을 선택하십시오. 현재 정의된 캠페인 목록을 포함하는 캠페인 창이 표시됩니다.
 - b. 새로 만들기...를 선택하여 새 캠페인을 작성하십시오. 일반 정의 페이지가 표시됩니다.
 - c. 캠페인 이름, 견본 캠페인을 입력하십시오. \$200 구매시 주문의 20% 할인과 같은 캠페인 설명을 입력하십시오. 설명은 캠페인 목록 테이블에 표시되며 캠페인을 구별하는 데 도움을 줍니다. 다음 설명을 입력하십시오. 20% 주문 할인 쿠폰. 다음을 누르십시오. 비즈니스 목표 정의 페이지가 표시됩니다.
 - d. 캠페인 스폰서 및 캠페인 목표를 입력하십시오. 캠페인 소유자를 입력하십시오. 목표는 소비자의 지출 늘리기입니다.
 - e. 완료를 눌러 캠페인을 저장하십시오. 캠페인의 성공적인 작성을 나타내는 메시지가 표시됩니다. 확인을 누르십시오. 캠페인은 캠페인 목록에 표시됩니다. 이 캠페인을 사용하려면 먼저 행사를 작성해야 합니다.
6. 캠페인 행사를 작성하십시오.
- a. 마케팅 메뉴에서 캠페인 행사를 선택하십시오. 현재 정의된 캠페인 행사 목록을 포함하는 캠페인 행사 창이 표시됩니다.

- b. 새로 만들기...를 선택하여 새 캠페인 행사를 작성하십시오. 이제, 일반 정의 페이지가 표시됩니다.
 - c. 캠페인 행사 이름, 견본 쿠폰 특별 판매를 입력하십시오.
 - d. 행사 분류 드롭 다운 목록에서 쿠폰을 선택하십시오.
 - e. 설명 텍스트 상자에 견본 캠페인 특별 판매의 캠페인 행사와 같은 행사 설명을 입력하십시오.
 - f. 캠페인 드롭 다운 목록에서 캠페인을 선택하십시오. 이 경우에는 견본 캠페인입니다.
 - g. 다음을 눌러 표시될 동적 콘텐츠(항목) 정의 페이지로 이동하십시오.
 - h. 광고 표시를 선택한 후 쿠폰 광고를 선택하십시오.
 - i. 오른쪽 상자에서 이 캠페인 행사에 대해 올바르게 사용 가능한 광고 카피인 쿠폰 특별 판매 03 광고 카피를 선택하십시오.
 - j. 추가를 눌러 광고 카피를 선택한 광고 카피 상자에 추가하십시오.
 - k. 다음을 눌러 대상 고객 정의 페이지로 이동하십시오.
 - l. 모든 고객 대상을 선택하십시오. 대상 고객 프로파일을 선택하는 경우, 일부 고객 프로파일이 이미 정의되어 있어야 합니다.
 - m. 다음을 눌러 행사 시기 정의 페이지로 이동하십시오.
 - n. 이미 지정된 기간을 설정했으므로 매일을 선택하십시오.
 - o. 다음을 눌러 대상 고객 예상 행위 페이지로 이동하십시오. 고객 예상 행위가 이미 정의되어 있으면 여기에 표시됩니다.
 - p. 이 시나리오에서는 고객 예상 행위를 추가하지 않습니다. 완료 버튼을 눌러 이 캠페인 행사를 저장하십시오. 캠페인 행사가 성공적으로 작성되었음을 나타내는 메시지가 표시됩니다. 캠페인 행사가 캠페인 행사 목록에 표시됩니다. 이 행사를 변경, 복제 작성, 보류, 다시 시작 또는 삭제하려면 해당 옵션을 선택하고 마법사에 따라 단계를 완료하십시오.
7. 쿠폰 특별 판매를 스케줄하십시오.
- a. 마케팅 메뉴에서 **e-Marketing** 지점을 선택하십시오.
 - b. 이 목록에서 **StoreHomePage**를 선택하여 상점의 홈페이지에 쿠폰이 표시되도록 하십시오.
 - c. 스케줄 버튼을 선택하십시오. 그러면 캠페인 행사 스케줄링 페이지가 표시됩니다.
 - d. 새로 만들기...를 선택하여 새 캠페인 행사를 스케줄하십시오. 그러면 캠페인 행사 스케줄 페이지로 이동됩니다.
 - e. 선택한 캠페인 드롭 다운 목록에서 견본 캠페인을 선택하십시오.
 - f. 사용 가능한 캠페인 행사에서 견본 쿠폰 특별 판매를 선택하십시오.
 - g. 추가를 눌러 선택한 캠페인 행사 상자에 캠페인 행사를 추가하십시오.

- h. 이 캠페인 행사를 무기한으로 실행하기로 하고 해당 선택 항목을 선택하십시오. 확인을 눌러 스케줄 정보를 저장하십시오. 캠페인 행사가 스케줄된 것을 볼 수 있습니다. 스케줄을 변경하려면 스케줄을 선택한 후 변경하십시오.

특별 판매 이미지 업로드

1. 상점 > 파일 관리를 선택하십시오.
2. 대상 폴더를 선택하십시오.
3. 찾아보기를 누른 후 업로드하려는 이미지 파일을 선택하십시오.
4. 업로드를 선택하십시오.
5. 쿠폰 특별 판매를 보려면 브라우저에서 상점 첫화면 페이지를 다시 로드하십시오.

쿠폰 사용

다음 연습에서 여러분은 상점에 가는 구매자입니다. 상점에 들어갈 때, 홈페이지에 광고된 20% 할인 쿠폰을 보게 됩니다. 따라서, 등록해야 합니다. 쇼핑을 시작하려면 다음을 수행하십시오.

1. 호스팅된 상점에서 등록을 누르십시오. 등록 페이지가 표시됩니다.
2. 등록 필드에 정보를 입력하십시오. 제출을 누르십시오. 회원 정보 페이지가 표시됩니다.
3. 회원 정보 페이지에서는 회원 정보를 관리할 수 있습니다. 회원 정보 페이지에는 바로 주문하기 프로파일 영역이 있습니다. 이제, 바로 주문하기 프로세스를 더 빠르게 수행할 수 있도록 바로 주문하기 프로파일을 설치하기로 결정해야 합니다. 프로파일 작성 또는 프로파일 갱신을 누르십시오.
4. 바로 주문하기 프로파일 페이지에서 선호하는 운송 방법과 지불 정보 및 지불 청구 주소와 운송 주소를 입력하십시오. 이 학습을 위해 다음 신용 카드 정보를 입력하십시오.
 - a. 신용 카드 유형 드롭 다운 목록에서 **Visa**를 선택하십시오.
 - b. 카드 번호 필드에 4111111111111111을 입력하십시오.
 - c. 만기 월 드롭 다운 목록에서 10을 선택하십시오.
 - d. 만기 연도 드롭 다운 목록에서 2004를 선택하십시오.
5. 제출을 누르십시오. 회원 정보 페이지가 표시됩니다.
6. 홈을 누르십시오. 홈페이지가 표시됩니다. 이제 홈페이지의 오른쪽에 쿠폰 광고 배너가 표시됩니다.
7. 배너에서 20% 할인 이미지를 눌러 쿠폰을 받으십시오. 쿠폰이 모든 주문에 유효하며 만기 날짜가 없음을 알리는 내 쿠폰 페이지가 표시됩니다.
8. 이제, 상점에서 상품을 구매해야 합니다. 상품을 찾으십시오.
9. 장바구니에 추가를 누르십시오. 장바구니가 표시됩니다. 장바구니의 항목을 검토하십시오.

10. 바로 주문하기를 누르십시오. 바로 주문하기 주문 요약 정보 페이지가 표시됩니다.
11. 쿠폰을 상품으로 교환하려면 상품으로 교환을 누르십시오. 적용되는 쿠폰 페이지가 표시됩니다.
12. 모든 주문 쿠폰이 주문에 적용되므로, 쿠폰을 선택한 후 쿠폰 적용을 누르십시오. 주문 시작 - 주문 정보 요약 페이지가 표시됩니다. 쿠폰 할인이 적용된 것을 볼 수 있습니다.
13. 지불 청구 및 운송 정보를 검토하십시오.
14. 신용 카드 정보를 입력하십시오. 이 학습의 목적을 위해 위의 4단계에서 설명된 신용 카드 정보를 반복하십시오.
15. 주문이 올바르면 지금 주문을 누르십시오. 주문 정보를 자세히 보여주는 주문 확인 페이지가 표시됩니다.

운영 보고서 표시

보여주기

이 학습에서는 Commerce Hosting Hub의 다음 특징에 대해 설명합니다.

- 고객이 제출한 주문 찾기
- 운영 보고서 표시

전제조건

이 학습 시작에 앞서 호스팅된 상점을 작성한 판매자가 존재해야 합니다. 보고서에 관련된 데이터를 얻도록 하나 또는 여러 개의 테스트 주문을 제출해야 합니다.

운영 보고서 표시

운영 보고서를 표시하기 위해 기존 판매자는 다음을 수행할 수 있습니다.

1. Commerce Hosting Hub 사이트, <http://host/webapp/wcs/stores/servlet/CommerceHostingHub/index.jsp>로 이동하십시오.
2. 로그인을 누르십시오.
3. 상점 관리를 누르십시오.
4. 작업 메뉴 아래의 주문 찾기를 누르십시오.
5. 고급 검색을 누르십시오.
6. 시작 날짜를 선택한 후찾기를 누르십시오.
7. 주문 목록에 구매자의 새 주문이 표시되어야 합니다.
8. 보고서 메뉴 아래의 운영 보고서를 누르십시오.
9. 주문 상태 보고서를 누르십시오.
10. 시작 날짜 및 종료 날짜를 선택하십시오. 확인을 누르십시오.

11. 새 주문이 표시되어야 합니다.

비즈니스용 상점 열기

보여주기

이 학습에서는 Commerce Hosting Hub의 다음 특징에 대해 설명합니다.

- 비즈니스용 상점 열기

전제조건

이 학습 시작에 앞서 호스팅된 상점을 작성한 판매자가 존재해야 합니다.

상점 열기

비즈니스용 상점을 열기 위해 기존 판매자는 다음을 수행할 수 있습니다.

1. Commerce Hosting Hub 사이트, <http://host/webapp/wcs/stores/servlet/CommerceHostingHub/index.jsp>로 이동하십시오.
2. 로그인 버튼을 누르십시오.
3. 상점 관리를 누르십시오.
4. 상점 > 열기/닫기를 누르십시오.
5. 상점 열기를 누르십시오.

카탈로그 처리를 위한 운영자 작성

보여주기

이 학습에서는 Commerce Hosting Hub의 다음 특징에 대해 설명합니다.

- 운영자 작성
- 운영자에 역할 지정
- 상점 관리 도구 사용에 따르는 역할 표시

전제조건

이 학습 시작에 앞서 호스팅된 상점을 작성한 판매자가 존재해야 합니다.

운영자 작성

카탈로그 처리를 위한 운영자를 작성하기 위해 기존 판매자는 다음을 수행할 수 있습니다.

1. Commerce Hosting Hub 사이트, <http://host/webapp/wcs/stores/servlet/CommerceHostingHub/index.jsp>로 이동하십시오.
2. 로그인 버튼을 누르십시오.

3. 조직 관리를 누르십시오.
4. 액세스 관리 메뉴 아래의 사용자를 누르십시오.
5. 새로 만들기를 누르십시오.
6. 마법사의 첫 번째 페이지에서 정보를 입력하십시오.
7. 두 번째 페이지에서 상위 조직을 선택했는지 확인하십시오. 정보를 모두 입력하면 완료 버튼을 누르십시오.
8. 사용자 목록에서 새 사용자를 선택하고 역할을 누르십시오.
9. 조직을 선택하십시오.
10. 카테고리 관리자 역할을 선택하십시오.
11. 추가를 누르십시오.
12. 확인을 누르십시오.
13. Commerce Hosting Hub에서 로그아웃을 누르십시오.
14. 새 카테고리 관리자로 로그인하십시오. 카테고리 관리자는 조직을 관리하거나 상점을 작성할 수 없음을 주의하십시오.
15. 상점 관리를 누르십시오. 이 역할이 할 수 있는 작업에 따라 제한된 메뉴가 보입니다.

상점 위치 지정자 작성

보여주기

이 학습에서는 Commerce Hosting Hub의 다음 특징에 대해 설명합니다.

- 상점 카테고리별 상점 위치 지정
- 상품별 상점 찾기

전제조건

이 학습 시작에 앞서 사이트에 호스팅된 상점이 작성되어 있어야 합니다.

상점 위치 지정자 작성

상점 위치 지정자를 사용하기 위해 고객은 다음을 수행할 수 있습니다.

1. Commerce Hosting Hub 사이트, <http://host/webapp/wcs/stores/servlet/CommerceHostingHub/index.jsp>로 이동하십시오.
2. 상점 디렉토리 보기를 누르십시오.
3. 새 브라우저가 상점 디렉토리 사이트와 함께 열립니다.
4. 모든 상점 카테고리 링크를 누르십시오.
5. 오른쪽 가장 큰 프레임에서 새 호스팅된 상점 링크를 누르십시오.
6. 등록하고 주문을 제출하십시오. 고객 등록은 선택적입니다.

7. 상점 디렉토리 브라우저에서 상품 검색을 누르십시오.
8. 이름 필드에 상품 이름을 입력하고 검색을 누르십시오.
9. 검색 결과 페이지에서 상점 이름 링크 또는 상품 이름 링크를 누르십시오.

제 8 부 부록

부록. 주의사항

이 정보는 미국에서 제공되는 제품 및 서비스용으로 작성된 것입니다.

IBM은 다른 국가에서 이 책에 기술된 제품, 서비스 또는 기능을 제공하지 않을 수도 있습니다. 현재 사용할 수 있는 제품 및 서비스에 대한 정보는 한국 IBM 담당자에게 문의하십시오. 이 책에서 IBM 제품, 프로그램 또는 서비스를 제공했다고 해서 해당 IBM 제품, 프로그램 또는 서비스만을 사용할 수 있다는 것을 의미하지는 않습니다. IBM의 지적 재산을 침해하지 않는 한, 기능상으로 동등한 제품, 프로그램 또는 서비스를 대신 사용할 수도 있습니다. 그러나 비IBM 제품, 프로그램 또는 서비스의 운영에 대한 평가 및 검증은 사용자의 책임입니다.

IBM은 이 책에서 다루고 있는 특정 내용에 대해 특허를 보유하고 있거나 현재 특허 출원 중일 수 있습니다. 이 책을 제공한다고 해서 특허에 대한 라이선스까지 부여하는 것은 아닙니다. 라이선스에 대한 의문사항은 다음으로 문의하십시오.

135-270

서울특별시 강남구 도곡동 467-12, 군인공제회관빌딩

한국 아이.비.엠 주식회사

고객만족센터

전화번호: 080-023-8080

2바이트(DBCS) 정보에 관한 라이선스 문의는 한국 IBM 고객만족센터에 문의하거나 다음 주소로 서면 문의 하시기 바랍니다.

IBM World Trade Asia Corporation

Licensing

2-31 Roppongi 3-chome, Minato-ku

Tokyo 106, Japan

다음 단락은 현지법과 상충하는 영국이나 기타 국가에서는 적용되지 않습니다.

IBM은 타인의 권리 비침해, 상품성 및 특정 목적에의 적합성에 대한 묵시적 보증을 포함하여(단, 이에 한하지 않음) 묵시적이든 명시적이든 어떠한 종류의 보증없이 이 책을 현상태대로 제공합니다. 일부 국가에서는 특정 거래에서 명시적 또는 묵시적 보증의 면책사항을 허용하지 않으므로, 이 사항이 적용되지 않을 수도 있습니다.

이 정보에는 기술적으로 부정확한 내용이나 인쇄상의 오류가 있을 수 있습니다. 이 정보는 주기적으로 변경되며, 이 변경사항은 최신판에 통합됩니다. IBM은 이 책에서 설명한 제품 및/또는 프로그램을 사전 통고없이 언제든지 개선 및/또는 변경할 수 있습니다.

이 정보에서 비IBM의 웹 사이트는 단지 편의상 제공된 것으로, 어떤 방식으로든 이들 웹 사이트를 옹호하고자 하는 것은 아닙니다. 해당 웹 사이트의 자료는 본 IBM 제품 자료의 일부가 아니므로 해당 웹 사이트 사용으로 인한 위험은 사용자 본인이 감수해야 합니다.

IBM은 귀하의 권리를 침해하지 않는 범위 내에서 적절하다고 생각하는 방식으로 귀하가 제공한 정보를 사용하거나 배포할 수 있습니다.

- (1) 독립적으로 작성된 프로그램과 기타 프로그램(본 프로그램 포함) 간의 정보 교환 및
- (2) 교환된 정보의 상호 이용을 목적으로 정보를 원하는 프로그램 라이선스 사용자는 다음 주소로 문의하십시오.

135-270

서울특별시 강남구 도곡동 467-12, 군인공제회관빌딩

한국 아이.비.엠 주식회사

고객만족센터

이러한 정보는 해당 조항 및 조건에 따라(예를 들면, 사용료 지불 포함) 사용할 수 있습니다.

이 정보에 기술된 라이선스가 있는 프로그램 및 이 프로그램에 대해 사용 가능한 모든 라이선스가 있는 자료는 IBM이 IBM 기본 계약, IBM 프로그램 라이선스 계약(IPLA) 또는 이와 동등한 계약에 따라 제공한 것입니다.

비IBM 제품에 관한 정보는 해당 제품의 공급업체, 공개 자료 또는 기타 범용 소스에서부터 얻은 것입니다. IBM에서는 이러한 제품들을 테스트하지 않았으므로, 비IBM 제품과 관련된 성능의 정확성, 호환성 또는 기타 청구에 대해서는 확신할 수 없습니다. 비IBM 제품의 성능에 대한 의문사항은 해당 제품의 공급업체에 문의하십시오.

이 정보에는 일상의 비즈니스 운영에서 사용되는 자료 및 보고서에 대한 예제가 들어 있습니다. 이들 예제에는 개념을 가능한 완벽하게 설명하기 위해 개인, 회사, 상표 및 제품의 이름이 사용될 수 있습니다. 이들 이름은 모두 가공의 것이며 실제 기업의 이름 및 주소와 유사하더라도 이는 전적으로 우연입니다.

저작권:

이 정보에는 여러 운영 플랫폼에서의 프로그래밍 기법을 보여주는 원어로 된 샘플 응용프로그램이 들어 있습니다. 귀하는 이러한 샘플 프로그램의 작성 기준이 된 운영 플랫폼의 응용프로그램 프로그래밍 인터페이스(API)에 부합하는 응용프로그램을 개발, 사용, 판매 또는 배포할 목적으로 추가 비용없이 이들 샘플 프로그램을 어떠한 형태로든 복사, 수정 및 배포할 수 있습니다. 이러한 샘플 프로그램은 모든 조건하에서 완전히 테스트된 것은 아닙니다. 따라서 IBM은 이들 샘플 프로그램의 신뢰성, 서비스 가능성 또는 기능을 보증하거나 암시하지 않습니다. 귀하는 IBM의 응용프로그램 프로그래밍 인

터페이스(API)에 부합하는 응용프로그램을 개발, 사용, 판매 또는 배포할 목적으로 추가 비용없이 이러한 샘플 응용프로그램을 어떠한 형태로든 복사, 수정 및 배포할 수 있습니다.

이러한 샘플 프로그램 또는 파생 제품의 각 사본이나 그 일부에는 반드시 다음과 같은 저작권 표시가 포함되어야 합니다.

©Copyright International Business Machines Corporation 2003. 이 코드의 일부는 IBM Corp. 샘플 프로그램에서 파생됩니다. ©Copyright IBM Corp. 2000, 2003. All rights reserved.

이 정보를 소프트웨어로 보는 경우에는 사진과 컬러 삽화가 제대로 나타나지 않을 수도 있습니다.

이 제품에 제공된 신용 카드 이미지, 상표 및 거래명은 신용 카드 표시 소유자가 권한을 부여한 판매자가 신용 카드로 지불을 승인하는 용도로만 사용됩니다.

상표

다음 용어는 미국 또는 기타 국가에서 사용되는 IBM Corporation의 상표 또는 등록 상표입니다.

400	IBM	
AIX	Lotus	WebSphere
DB2	OS/400	
DB2 Universal Database	QuickPlace	
Domino	Sametime	

IBM 로고는 미국 또는 기타 국가에서 사용되는 IBM Corporation의 상표 또는 등록 상표입니다.

Java 및 모든 Java 기반 상표와 로고는 미국 또는 기타 국가에서 사용되는Sun Microsystems, Inc.의 상표 또는 등록상표입니다.

Microsoft®, Windows 및 Windows NT®는 미국 또는 기타 국가에서 사용되는 Microsoft Corporation의 상표 또는 등록상표입니다.

기타 회사, 제품 및 서비스 이름이 다른 회사의 상표 또는 서비스표일 수 있습니다.

IBM 한글 지원에 관한 설문

IBM WebSphere Commerce
 기본 상점 안내서
 버전 5.5



FAX : (02) 3787-0123

보내 주시는 의견은 더 나은 고객 지원 체제를 위한 귀중한
 자료가 됩니다. 독자 여러분의 좋은 의견을 기다립니다.

성명		직위/담당업무	
회사명		부서명	
주소			
전화번호		팩스번호	
전자우편 주소			
사용중인 시스템	<input type="checkbox"/> 중대형 서버 <input type="checkbox"/> UNIX 서버 <input type="checkbox"/> PC 및 PC 서버		

1. IBM에서 제공하는 한글 책자와 영문 책자 중 어느 것을 더 좋아하십니까?
 그 이유는 무엇입니까?
 한글 책자 영문 책자
 (이유: _____)
2. 본 책자와 해당 소프트웨어에서 사용된 한글 용어에 대한 귀하의 평가 점수는?
 수 우 미 양 가
3. 본 책자와 해당 소프트웨어에서 번역 품질에 대한 귀하의 평가 점수는?
 수 우 미 양 가
4. 본 책자의 인쇄 상태에 대한 귀하의 평가 점수는?
 수 우 미 양 가
5. 한글 소프트웨어 및 책자가 지원되는 분야에 대해 귀하는 어떻게 생각하십니까?
 한글 책자를 늘려야 함 현재 수준으로 만족
 그다지 필요성을 느끼지 않음
6. IBM은 인쇄물 형식(hardcopy)과 화면 형식(softcopy)의 두 종류로 책자를 제공합니다.
 어느 형식을 더 좋아하십니까?
 인쇄물 형식(hardcopy) 화면 형식(softcopy) 둘 다

☞ IBM 한글 지원 서비스에 대해 기타 제안사항이 있으시면 적어주십시오.

☺ 설문에 답해 주셔서 감사합니다.
 귀하의 의견은 저희에게 매우 소중한 것이며, 고객 여러분들께 보다 좋은 제품을 제공해
 드리기 위해 최선을 다하겠습니다.

IBM