

„Enzyklopädisches Wörterbuch“

ЭНЦИКЛОПЕДИЧЕСКІЙ СЛОВАРЬ.



ТОМЪ XXXI^а.

Статика — Судостроительство.



ИЗДАТЕЛИ: { Ф. А. БРОКГАУЗЪ (ЛЕЙПЦИГЪ).
 { И. А. ЕФРОНЪ (С.-ПЕТЕРБУРГЪ).



В. Л. С.

С.-ПЕТЕРБУРГЪ.

Типографія Акц. Общ. «Издательское Дѣло», Брокгаузъ-Ефронъ.
1901.

AE 55

E 6

V. 31

pt. 2

C. 2

„ЭНЦИКЛОПЕДИЧЕСКІЙ СЛОВАРЬ“,

начатый проф. И. Е. Андреевскимъ,

ПРОДОЛЖАЕТСЯ ПОДЪ РЕДАКЦІЕЮ

К. К. Арсеньева

и заслуженнаго профессора

Е. Е. Петрушевскаго.

При участіи редакторовъ отдѣловъ:

| | |
|--|--|
| С. А. Венгерова | отдѣлъ исторіи литературы. |
| Проф. А. И. Воейкова | „ географіи. |
| Проф. Н. И. Карѣва | „ исторіи. |
| Академика А. О. Ковалевскаго } Проф. В. Т. Шевякова } | „ біологическихъ наукъ. |
| Проф. Д. И. Менделѣва | „ химико-технической и фабрично- заводской. |
| Э. Л. Радлова | „ философіи. |
| Проф. А. В. Совѣтова | „ сельскохозяйственный. |
| Проф. Н. Ф. Соловьева | „ музыки. |
| А. И. Сомова | „ изящныхъ искусствъ. |
| Академика И. И. Янжула | „ политической экономіи и фи- нансовъ. |

Наиболѣе значительныя по объѣму оригин. статьи 62-го полутома
 „Энциклопедическаго Словаря“.

| | |
|--|---|
| Статина (въ сельск. хозяйствѣ)—проф. А. Со- вѣтовъ. | Столярное дѣло (съ 2 табл.)—А. Прессъ. |
| Статистина—проф. И. Миклашевскій. | Страбонъ—проф. Ѳ. Мищенко. |
| > сельскохозяйств.—* | Стратегія—проф. Н. Михневичъ. |
| Стацій (римскій поэтъ)—А. Маленнъ. | Страхование (теорія и исторія С. С. отъ огня, градобитія и транспортное)—В. В. Свят- ловскій. |
| Стачки рабочихъ—М. Брунъ. | Страхование скота—Я. П. |
| Стеаринъ (производство, съ таб.)—Н. Сперан- скій А. | > жизни—А. Прессъ. |
| Стекло (на паяльномъ столѣ, съ таблицей)—В. Лермантовъ. | > > землевладѣльцевъ — М. Гер- ценштейнъ. |
| Стеглянная мозаика—С. Пѣтуховъ А. | > рабочихъ—Г. Голлосъ. |
| Стеглянное производство (съ табл.)—С. Пѣту- ховъ А. | Страховъ (Н. Н.)—С. Венгеровъ и Э. Радловъ. |
| Стеглярусь—С. Пѣтуховъ А. | Строительная гигиена—проф. Ѳ. Эрисманъ. |
| Степи—академикъ С. Коржинскій. | > полиція—Ф. Яновскій. |
| Степныя животныя—Д. Педашенко. | Строительныя общества—Г. Бѣлковскій. |
| Стереонизометрiя (съ рис. въ текстѣ)—А. Гор- бовъ. | Стрѣльба (артил.)—А. Якимовичъ. |
| Стереохимiя (съ рис. въ текстѣ)—А. Горбовъ. | > (охотн.)—С. Безобразовъ. |
| Стефанъ иворскій—П. Щеголевъ. | Субстанцiя—Н. Дебольскій. |
| Стилистика—А. Горнфельдъ. | Субъективное право—проф. В. Нечаевъ. |
| Стихосложение—А. Горнфельдъ и Е. Ляцкiй. | Субъектъ—проф. В. Серебренниковъ. |
| Стоглавъ—проф. М. Дьяконовъ. | Судебная реформа въ Россiи—А. Тимофеевъ. |
| Столки—проф. кп. С. Трубецкой. | Судебники—проф. М. Д. |
| Столытняя война—П. Конскiй. | Судебное краснорѣчiе—А. Тимофеевъ. |
| | Судоустройство (съ 2 табл.)—Р. Ловягинъ. |
| | Судоустройство—проф. А. С. Лыкошинъ. |

Въ Энциклопедическомъ Словарѣ употребляются, кромѣ мѣръ русскихъ, также и метрическiя, французскiя, которыя теперь приняты въ большей части европейскихъ государствъ. Для перевода русскихъ мѣръ въ метрическiя и обратно—метрическихъ въ русскiя—къ «Энциклопедическому Словарю» приложены таблицы въ V-мъ томѣ, послѣ страницы 468, въ прибавленiи.

Для перевода русскихъ мѣръ въ англiйскiя и обратно—англiйскихъ въ русскiя—см. томъ XX, ст. Мѣры, стр. 326 и 327.

Списокъ гг. сотрудниковъ „ЭНЦИКЛОПЕДИЧЕСКАГО СЛОВАРЯ“

И ИХЪ ИНИЦІАЛОВЪ.

- Агафоновъ, В. К.
 Аделунгъ, Н.
 Алексьевъ, М. Т., врачъ [А.].
 Аничковъ, Е. В., прив.-доц.
 Анучинъ, Д. Н., проф. [Д. А.].
 Арсеньевъ, К. К.
 Архангельскій, А. С., проф.
 Багалъй Д. И., проф. [Д. Б—й].
 Байковъ, А. А.
 Бараль, С. М.
 Барсовъ, Н. П., проф. [Н. Б—с].
 Бартольдъ, В., прив.-доц.
 Батюшковъ, Ф. Д., прив.-доц.
 Биرونъ, Е.
 Безобразовъ, С. В. [С. Б.].
 Блаубергъ, М. Б.
 Бобылевъ, Д. К., проф. [Д. Б.].
 Бобынинъ, В. В., пр.-доц. [В. Б.].
 Бодуенъ де Куртене, И., проф.
 Боргманъ, И. И., проф.
 Бородинъ, Н. А. [Н. Б—н].
 Бороздинъ, А. К., пр.-д. [А. Б.].
 Боцяновскій, В. Ф. [В. Б.].
 Брандтъ, Б. Ф. [Б. Б—т].
 Браунъ, Ф. А., пр.-доц.
 Брейтманъ, М. Я.
 Брунъ, М. И. [М. Б.].
 Бузескудъ, В., проф. [В. Б—с].
 Буйницкій, Н. А. [Н. А. Б.].
 Будачъ, С. К., проф. [С. Б—ч].
 Бурдаковъ, В. Я.
 Бѣлковскій, Гр. А.
 Вагнеръ, В. Д., проф.
 Вагнеръ, Ю. Н. проф. [Ю. В.].
 Вальдбергъ, В. Э.
 Вальтеръ, Н. Г.
 Василенко, Н. Пр. [Н. В.].
 Васильевскій, М. [М. В—й].
 Ватсонъ, М. В. [М. В.].
 Вейбергъ, Л. В. [Л. В.].
 Вейбергъ, П. И.
 Венгерова, З. А. [З. В.].
 Венгеровъ, С. [С. В.].
 Вербловскій, Г. Л.
 Вернеръ, К. А. [К. В.].
 Веселовскій, Ал-дръ Н., акад.
 Веселовскій, Алексій Н., проф.
 Веселовскій, К. С., акад.
 Веселовскій, Н. И., пр. [Н. В.].
 Веселовскій Ю. А. [Ю. В.].
 Вилперъ, Р. Ю., проф. [Р. В.].
 Владиміровъ, П. В., проф.
 Водовозовъ, В. В. [В. В—с].
 Воеводинъ, А.
 Воейковъ, А. И., проф. [А. В.].
 Вольтеръ, Э. А., прив.-доц.
 Ворожейкинъ, Ф. Ю.
 Вороновъ, А. П. [А. П. В.].
 Воронцовъ, В. П.
 Вуколовъ, С. П. [С. В.].
 Гайдуковъ Н. М.
 Гавешинъ, С. А., проф. [С. Г.].
 Гавзеиъ, П. Г. [П. Г—з].
 Гарднеръ, Е. И. [Е. Г.].
 Гезехусъ, Н. А., проф. [Н. Г.].
 Гейпенеръ, Р. О.
 Герценштейнъ, М. Я.
 Гершунъ, А. Л. [А. Г.].
 Герье, В. И., проф. [В. Г.].
 Гессенъ, Вл. М., прив.-доц.
 Гвицбергъ, А. С.
 Головицковъ, К. Д. [К. Д. Г.].
 Голубевъ, В. Ф.
 Горбовъ, А. И. [А. Н. Г.].
 Горнфельдъ, А. Г. [А. Г—д].
 Городецкій, Б. М.
 Горчаковъ, М. И., проф.
 Грабаръ, В. Э., прив.-доцентъ [В. Г.].
 Григоровичъ, А. А. [А. А. Г.].
 Гриневская, Н. А.
 Гротъ, К. Я., проф.
 Губскій, М. Ф.
 Гулишамбаровъ, С. О. [С. Г.].
 Дебольскій, Н.
 Дживилеговъ, А.
 Диницъ, Н. [Н. Я. Д.].
 Добровлянскій, В., пр. [В. Д.].
 Доброхотовъ, А.
 Догель, А., проф.
 Дьяконовъ, М. Н., проф. [М. Д.].
 Егоровъ, Н. Г., проф. [Н. Е.].
 Еленкинъ, А.
 Ждановъ, А. М., проф. [А. Ж.].
 Житецкій, И. П. [И. Ж.].
 Жуковичъ, П. И., прив.-доц.
 Звягинцевъ, Е. А. [Е. З.].
 Земляченскій, П. А., проф.
 Зигель, Ф.
 Ивановъ, И. И.
 Износковъ, П. А. [И. И.].
 Исаченко, Б. Л.
 Юлосъ, Г. Б.
 Калугинъ, И.
 Камаровскій, гр., Л. А., проф.
 Каменскій, Д., д-ръ [Д. К.].
 Каратыгинъ, Е. [Е. К.].
 Каринскій, Д. [Д. К.].
 Карышевъ, Н. А., проф.
 Карѣвъ, Н. И., проф. [Н. К.].
 Кауфманъ, А. А.
 Кауфманъ, П. И., проф.
 Кивлицкій, Е. А. [Е. К.].
 Кизеветтеръ, А.
 Кирилловъ, Л. А.
 Кирпичниковъ, А. П., проф.
 Кляссъ, Г. А. [Г. К.].
 Книповичъ, Н. М.
 Ковалевскій, Вл. Пв. [В. К.].
 Колотовъ, С. С.
 Колюбовскій, Я. Н.
 Кони, А. Ф.
 Коноваловъ, Д. П., проф.
 Кононовъ, А. А. [А. К.].
 Конскій, П. А. [П. К—й].
 Копыиъ, М. В., докторъ.
 Коржинскій, С. И., академикъ
 Красноперовъ, Яв. М.
 Красускій, К. [К. К.].
 Кроль, М. А.
 Кроненбергъ, А. И.
 Круглый, А. О. [А. О. К.].
 Крупскій, А. К., проф. [А. К.].
 Круссеръ, В. П.
 Крыловъ, Викторъ Ал.
 Крымскій, А. Е. [А. Е. К.].
 Кудрявскій, Д. [Д. К.].
 Кузминъ - Караваевъ, В. Д., проф. [К. К.].
 Кузнецовъ, В. Н.
 Лазаревскій, А. М. [Л. Л.].
 Лазаревскій, Н. И.
 Ламанскій, В. В.
 Ламанскій, В. И., акад.
 Ланге, Н., проф.
 Ланговой, Н. П., проф.
 Лапшинъ, И. И.
 Латкинъ, Н. В. [Н. Л.].
 Латышевъ, С. М. [С. Л.].
 Лебединскій, В. К.
 Левинсонъ-Лессингъ, Ю. Ф., проф.
 Левитскій, В. Ф., проф.
 Лермантовъ, В. В., прив.-доц. [В. Л.].
 Лесевичъ, В. В.
 Лидовъ, А. П., проф. [А. Л. Л.].
 Липовскій, А. Л. [А. Л—й].
 Лисовскій, Н. М. [Н. Л.].
 Личковъ, Л.
 Ловлягинъ, А. М. [А. М. Л.].
 Ловягинъ, Р. М. [Р. Л—с].
 Лопухинъ, А. П., проф. [А. Л.].
 Лучинскій, Г.
 Лучинскій, П. В., проф. [Н. Л.].
 Лыкошинъ, А. С.
 Любовичъ, Н., проф. [Н. Л—с].
 Любославскій, Г. А.
 Ляпкинъ, Е. А.
 Лященко, А. Г. [А. Л—шо].
 Мадель, А., проф. [А. М—с].

- Мамонтовъ, В. В.
 Марголинъ, М. М.
 Марковъ, А. К.
 Марръ, Н. Я., пр.-доц. [Н. М.].
 Масальскій, кн. В. Н. [В. М.].
 Мелоранскій, В.
 Менделѣевъ, Д. И., проф. [Д.].
 Мензбиръ, М. И., проф.
 Миклашевскій, А. Н., проф.
 Миклашевскій, Ив. Н., проф. [И. Н. М.].
 Миллеръ, В. О., проф. [Вс. М.].
 Минцовъ, Р. Р.
 Митинскій, А.
 Мяхневичъ, Н. И., проф.
 Мищенко, О. Г., проф. [О. М.].
 Модестовъ, В. И., проф.
 Монастырскій, Д.
 Мурашкинцевъ, А. А. [А. М.].
 Муромцевъ, С. А., проф. [С. М.].
 Мусселиусъ, В. Р.
 Надсонъ, Г. А., проф. [Г. Н.].
 Нахимовъ, С.
 Неволинъ, П. Ив.
 Нечаевъ, В. М., проф. [В. Н.].
 Никольскій, А. М. [А. Н.].
 Обнорскій, Н. [Н. О.].
 Озеровъ, Ив. Х.
 Ореусъ, И. И., ген.-лейт. [И. О.].
 Осяповъ, Н. О.
 Островскій, В. М. [В. О—ий].
 Отоцкий, П., пр.-доц. [П. От.].
 Палибинъ, Н.
 Педашенко, Д. Д. [Д. П—о.].
 Перетцъ, В. Н., пр.-д. [В. П.].
 Петровскій, А.
 Петрушевскій, О. О., проф. [О. П.].
 Пискорскій, В. [В. П—ий].
 Позднѣевъ, А. М., пр. [А. П.].
 Позднѣевъ, Д. М., прив.-доц.
 Покровский, А. И., прив.-доц.
 Покровский, В. Ив.
 Половинкинъ, Ир. Н. [Ир. П.].
 Подферовъ, Я. Я.
 Подъновъ, В. К. [В. П.].
 Потанинъ, Г. Н. [Г. П.].
 Прессъ, А. А. [А. Пр.].
 Придикъ, А. М.
 Придикъ, Е. М.
 Пыпинъ, А. Н., акад.
 Пѣтуховъ, С. И.
 Радловъ, Э. Л. [Э. Р.].
 Раушъ-ф. Трубенбергъ, П. А.
 Рейнгольдъ, А. А. [А. Р.].
 Римскій-Корсаковъ, М. Н.
 Рихтеръ, Д. И. [Д. Р.].
 Розенбахъ, П., пр.-доц. [И. Р.].
 Романовъ, Н. Н.
 Ростовцевъ, М.
 Ростовцевъ, С. И., пр. [С. Р.].
 Рубновъ, П. П. [И. П. Р.].
 Рудаковъ, В. Е. [В. Р—оэ].
 Руммель, В. В. [В. Р.].
 Русовъ, А. Л.
 Свищевскій, А. Р., проф.
 Святловскій, В. В.
 Селивановъ, А. О. [А. О. С.].
 Селивановъ, Д. О., прив.-доц.
 Серафимовъ, В. В. [В. С.].
 Серебренниковъ, В. С.
 Скаловъ, В. Ю. [Ск.].
 Случевскій, Вл. К. [В. С—ий].
 Смирновъ, Н. А.
 Соболевъ, М. Н., проф.
 Совѣтовъ, А. В., проф.
 Созоновъ, С. И.
 Солицевъ, В. О.
 Соловьевъ, Н. О. пр. [Н. С.].
 Сомовъ, А. И. [А. С—оэ].
 Сомовъ, А. А. [А. А. С—оэ].
 Спасовичъ, В. Д.
 Сперанскій, Н.
 Срезневскій, Вс. И.
 Степовичъ, А. И., прив.-доц.
 Стороженко, Н. И., проф.
 Струве, П. В. [С.].
 Сумцовъ, Н. О., пр. [И. С—оэ].
 Тавилдаровъ, Н. Ив., проф.
 Тавровъ, В. [В. Т.].
 Таненбаумъ, А. С., инж. [А. Т.].
 Тарле, Е. В., прив.-доц.
 Тархановъ, И. Р., пр. [И. Т.].
 Тимофѣевъ, А.
 Тихвинскій, М. М.
 Тищенко, В. Е.
 Тривусъ, М. Л. [М. Т.].
 Трубецкой, кн. Е. Г., проф.
 Трубецкой, кн. С. Г., проф.
 Тураевъ, В., прив.-доц. [В. Т.].
 Туганъ-Барановскій, М. И.
 Тутковскій, П. Т. [И. Т.].
 Уманскій, А. М. [Ум.].
 Успенскій, О. И., проф.
 Фаворскій, А. Е. прив.-доц.
 Фидлеръ, О. О.
 Филипповъ, Н. [Н. Ф.].
 Фортунатовъ, Ал. О. [А. Ф—оэ].
 Франкфуртъ, С. Л.
 Хардянь, Д. [Д. Х.].
 Харизоменовъ, С. А.
 Хлопинъ, Г., проф.
 Холодковскій, Н. А., проф.
 Храпевичъ, К. [К. Х.].
 Цагарели, А., проф. [А. Ц.].
 Церетели, Г. [Г. Ц.].
 Челпановъ, Е.
 Чельцовъ, И. М.
 Чельцовъ, П. [И. Ч.].
 Чешихинъ, Вс. Е. [Вс. Ч.].
 Чупровъ, А. А.
 Чупровъ, А. И., проф.
 Шахматовъ, А., акад.
 Шевяковъ, В., проф. [В. Ш.].
 Шейминъ, П., проф.
 Шепелевичъ, Л., проф.
 Шестаковъ, П. И.
 Шимкевичъ, В. М., проф. [В. М. Ш.].
 Ширяевъ, С. О. [С. Ш.].
 Шмурло, Е.
 Шпиндлеръ, I. В. [I. Ш.].
 Шокальскій, Ю. М. [Ю. Ш.].
 Шпергъ, Ф. Ф., д-ръ [Ф. Ш.].
 Штейнъ, В. [В. Ш.].
 Шуляченко, А. Р., проф.
 Шеголевъ, П. Е.
 Щепкинъ, Е., пр.-доц. [Е. Ш.].
 Щепотьевъ, С. А.
 Эрисманъ, О. О., проф.
 Якимовичъ, А. А. [А. Як.].
 Яковенко, В. И.
 Янжуль, Е. Н.
 Янжуль, И. П., акад.
 Яновская, С.
 Яновскій, А. Е. [А. Я.].
 Яновскій, Ф.
 Ячевскій, А. А.
 Ященко, А.

Статина.—Так называют в сельском хозяйстве учение о поддержании равновесия между истощением и возмещением плодородия почвы. Начало С. относится ко временам Тэера, из хозяйства которого в Мёглин расхлосились не только по Германіи, но и по другимъ странамъ разныя сельско-хозяйственныя положенія, которыя признавались современниками почти догмами. Всѣ эти догмы истекали изъ той основной мысли, что растеніе живетъ и питается такъ-называемымъ гумусомъ — перегноемъ *), продуктомъ разложенія растительныхъ или животныхъ остатковъ. Отсюда—всѣ заботы хозяевъ о накопленіи въ почвѣ возможно бѣльшаго количества гумуса. Самый большой расходъ въ почвѣ послѣдняго, какъ предполагалось, происходилъ отъ культуры растений хлѣбныхъ, масличныхъ и прядильныхъ. Такія культуры старались возможно ограничивать, вводя на мѣсто ихъ посѣвы кормовыхъ травъ, такъ какъ послѣдніе имѣютъ длинныя корни, оставляютъ послѣ себя много остатковъ, способны къ образованію гумуса и даютъ возможность содержать больше скота, а, слѣдовательно, получать и больше навоза. Навозъ же, по Тэеру, считался самымъ лучшимъ гумусомъ. Сперва самъ Тэеръ, а потомъ его послѣдователи, чтобы хозяевамъ-практикамъ дать, такъ сказать, программу для распределенія растений по полямъ, составили такъ называемую С. Эта С. имѣла цѣлью показать приходъ и расходъ почвы — приходъ вслѣдствіе непосредственнаго уваживанія полей, снабженія гумусомъ отъ дико-растущихъ растений (парь, залежь), отъ остатковъ корневой культурныхъ растений; расходъ—отъ культуры тѣхъ или другихъ растений, урожай которыхъ такъ или иначе отчуждался отъ хозяйства. Изъ лицъ, трудившихся надъ разработкою С., особенно замѣчательны, кромѣ самого Тэера, Вудльфель, Бургеръ, Швейдлеръ, Клеманъ, Веккорлинь, Хубекъ и въ особенности Пабстъ. Каждый изъ нихъ въ положительныхъ цифрахъ опредѣлялъ, насколько истощаетъ почву рожь, овесъ, пшеница и пр. и, съ другой стороны, насколько обогащаютъ ее кормовыя травы — клеверъ, люцерна, шпегель, тимофеевка, а равно парь и залежь. Знаніе этихъ цифръ составляло верхъ пониманія рациональнаго хозяйства, а вопросъ откуда и какимъ путемъ создается такая приходо-расходная книга почвы—мало кого интересовала. Цѣлое полустолѣтіе такъ называемые рациональные хозяева вели учетъ своему хозяйству по цифрамъ С., особенно С. Пабста, пользовавшейся въ то время наибольшою популярностью. Даже профессора

сельско-хозяйственныхъ академій не только не возставали противъ С., напротивъ вводили ее въ свои курсы и учили, какъ дѣлать учетъ полеводства. Мы коснемся лишь главнѣйшихъ изъ С., которыя примѣнялись на практикѣ и въ нашихъ русскихъ хозяйствахъ. Такъ какъ практики требовали отъ теоріи рецептовъ, которые показывали-бы сколько они должны возвращать почвѣ питательныхъ веществъ въ видѣ того или другого удобрения при различныхъ сѣвооборотахъ, чтобы не истощать ее и удовлетворять условіямъ равновесія, то Тэеръ, основатель перваго такого систематическаго ученія, рѣшился предложить цифры, которыя онъ вывелъ, исходя изъ ргіогі изъ того положенія, что истощеніе почвы колосовыми хлѣбами находится въ прямомъ отношеніи съ содержаніемъ зернами послѣднихъ питательныхъ веществъ. По даннымъ тогдашняго анализа послѣднихъ заключалось въ 100 ф. пшеницы—83,4 ф., ржи—70,8 ф., ячменя—65,73 и овса—63,46 ф. Отсюда, если питательность ржи, а слѣдовательно и запросъ ее на питательныя вещества въ почвѣ (или истощеніе производимое ею) принять за 100, то такую же цифру для пшеницы будетъ 127, для ячменя 80, а для овса 77. Эти цифры выражаютъ только относительную истощаемость почвы растеніями; оставалось неизвѣстнымъ, сколько нужно было положить навоза, чтобы вполне вознаградить почву за принесенный ею урожай. Для этой цѣли за единицу абсолютнаго истощенія, производимаго каждымъ растеніемъ, Тэеръ принялъ 2 центнера хлѣвнаго навоза, названные имъ *градусомъ*. Основываясь на нѣкоторыхъ опытныхъ данныхъ, онъ вывелъ, что 1 шеффель (2 четверика) пшеницы, взятый съ 1 моргена (1/4 десят.)

истощаетъ почву на 6,5°=13 центн. навоза
 1 шеффель ржи > 5,0°=10 > >
 1 > ячменя > 3,5°= 7 > >
 1 > овса > 2,5°= 5 > >

Другими словами, чтобы почва не истощалась культурою, ей слѣдуетъ возвращать за каждый шеффель пшеничнаго зерна 13 центн. навоза на моргенъ, ржи—10 ц., ячменя—7 ц. и за каждый шеффель овса—5 ц. хлѣвнаго навоза отъ рогатаго скота. Подобнымъ же образомъ, Тэеръ дошелъ до убѣжденія, что одинъ годъ культуры клевера обогащаетъ почву на пространствѣ одного моргена на 10° или 20 центн. хлѣвнаго навоза; такое же обогащеніе производитъ одинъ годъ выгона, одинъ годъ пара и 1 возъ навоза въ 20 центн. По этимъ даннымъ учитывались всѣ сѣвообороты. Вотъ примѣры такого учета:

| М о р г е н ь в ѣ к л и н ѣ . | | Приходъ въ почву. | Расходъ. |
|-------------------------------|--|-------------------|----------|
| 1-ый годъ. | Парь, удобренный 10 фурами навоза | =10°+100°=110° | — |
| 2-ой > | Озимь; урожай=10 шеффелямъ ржан. зерна | — | 55° |
| 3-ий > | Красный клеверъ | = 10° | — |
| 4-ый > | Овесъ; урожай=10 шеффелямъ | = — | 25° |
| 5-ый > | Овесъ; урожай= 6 > | = — | 15° |
| И т о г о | | = +120° | —95° |

*) Почвы торфяныя, болотныя, хотя въ нихъ всего больше перегноя, Тэеръ не считалъ за илородоимыя.
 Энциклопед. Словарь, 7. XXXI.

Так как $120^\circ - 95 = 25^\circ$, то при таком сѣвооборотѣ и удобреніи почва не только не уменьшается въ своемъ плодородіи, но даже увеличивается на $25 \times 2 = 50$ центн. или 125 пуд. хлѣбнаго навоза чрезъ каждые 5 лѣтъ.

По этимъ же даннымъ хозяева соображали, подъ какое растеніе слѣдуетъ класть удобреніе, смотря по тому, въ какомъ отношеніи находятся приходъ и расходъ почвы послѣ каждого урожая и какое количество градусовъ требуется даннымъ растеніемъ для принесенія известной жатвы. Однако, время отъ времени появлялись жалобы хозяевъ, что ихъ вычисления на бумагѣ не соответствуютъ дѣйствительности. Тѣерь рѣшился, кромѣ содержанія гумуса въ почвѣ, ввести новый элементъ, обусловливающей урожайность, это—дѣятельность (Thaetigkeit) почвы. Онъ сталъ говорить, что урожай есть результатъ совместнаго дѣйствія богатства (гумуса) почвы (б) и ея дѣятельности (d), словомъ, урожай $y = d \times б$. Изъ ближайшихъ учениковъ Тѣера его теорію особенно подробно развилъ Вульфенъ, который, однако, усложнилъ дѣло малопонятными для хозяевъ-практиковъ математическими формулами и избѣнилъ прежнюю простоту С. Тѣера до неузнаваемости. Гораздо болѣе посчастливилось со С. агроному 40-ыхъ годовъ—Пабсту, известному особенно по его многимъ учебникамъ, изъ которыхъ два (общее земледѣіе и разведеніе крупнаго рогатаго скота) переведены на русскій языкъ. Послѣдній, на основаніи многочисленныхъ опытовъ, далъ схему для опредѣленія истощенія и обога-

щенія почвы разными культурными растеніями. Онъ всѣ растенія расклассифицировалъ на 2 главныя группы, изъ коихъ одна заключается въ своей средѣ растенія, истощающія въ различныхъ степеняхъ, а во второй группѣ—помѣстилъ растенія, обогащающія почвы. Первая группа, въ свою очередь, имѣетъ 4 подраздѣленія, а именно: а) растенія сильно истощающія почву, куда Пабстъ относитъ ленъ, коноплю, макъ, цикорій, морковь, турнепсъ и т. д., которыя требуютъ на каждую, занятую ими десятину, 950—1200 пд. навоза; б) умѣренно истощающія: рапсъ, табакъ, свекловица и пр., требующія 720—900 пд. навоза; в) мало истощающія: горохъ, гречиха, вика и пр., требующія навоза въ количествѣ 480—660 пд. и г) еще менѣе истощающія: сѣмянный клеверъ, кормовая розъ и пр., довольствующіяся всего 240—420 пд. навоза на десят. Вторая группа распадается на тоже число подраздѣленій, при чемъ къ первому отнесены растенія, обогащающія почву въ малой степени (300—420 пд. навоза)—однолѣтній выгонъ и многолѣтнее пастбище; въ средней (500—600 пд.) степени: красный и бѣлый клеверъ, эспарцетъ въ нѣкоторыхъ случаяхъ, многолѣтній выгонъ; въ большой (720—1100 пд.): люцерна, эспарцетъ и, наконецъ, одинъ годъ чернаго пара приравненъ дѣйствию 300—400 пд. навоза на каждую вышедшую изъ подъ него десятину. Примѣненіе этой С. видно изъ слѣдующаго расчета, которымъ рѣшается вопросъ, сколько требуется удобрения и когда его слѣдуетъ класть при слѣдующемъ сѣвооборотѣ.

| | Пудовъ навоза | | | | |
|---|------------------|-------|--------|---|----------|
| 1. Картоф. (удобрен. 2400 пд. навоза) лишаетъ | 800; 2400 | — | 800 | = | 1600 пд. |
| 2. Яръ | 750; 1600 | — | 750 | = | 850 > |
| 3. Клеверъ | 600; 850 | + | 600 | = | 1450 > |
| 4. Озимь | 840; 1450 | — | 840 | = | 610 > |
| 6. Парь | 360; 610 | + 360 | + 2400 | = | 3370 >*) |
| 7. Озимь | 840; 3370 | — | 840 | = | 2530 > |
| 8. Свекловица | 800; 2530 | — | 800 | = | 1730 > |
| 9. Вика съ овсомъ | 360; 1730 | — | 360 | = | 1370 > |
| 10. Гречиха | 540; 1370 | — | 540 | = | 830 > |
| 11. Выгонъ | 500; 830 | + | 500 | = | 1330 > |
| 12. Овесъ | 750; 1330 | — | 750 | = | 580 > |

Складывая цифры, показывающія, насколько каждое растеніе истощаетъ почву и вычитая изъ полученной суммы количество навоза, на которое почва обогащается кормовыми травами и паромъ, можно найти то количество удобрения, которое должно вывозиться въ поле. Что же касается вопроса, подъ какія именно растенія должно быть внесено удобреніе, то это опредѣляется простымъ сравненіемъ остатка навоза въ почвѣ отъ предыдущаго растенія съ количествомъ перваго, требуемымъ растеніемъ послѣдующимъ. Если этотъ остатокъ менѣе, то удобреніе должно быть положено немедленно. Зная количество удобрения, потребное сѣвооборотомъ и доставляемое послѣднимъ, по С. Пабста хозяинъ могъ рассчитать, сколько ему нужно имѣть луговъ, а отсюда—сколько слѣдуетъ держать въ хозяйствѣ крупнаго рогатаго скота.

Разсмотрѣнная нами С. Тѣера и Пабста можно назвать С. нѣмецкими. Изъ нихъ первой придерживались вначалѣ текущаго столѣтія, а второй—до 50-хъ годовъ; статика Пабста и до сихъ поръ не брошена окончательно: хотя она не стоитъ въ уровенѣ съ современными знаніями, тѣмъ не менѣе указываетъ нѣкоторый путь къ опредѣленію поддержанія равновѣсія въ почвѣ. Довольно замѣчательно, что авторы всѣхъ С. весьма большую группу кормовыхъ растеній бобовыхъ причисляли къ числу обогащающихъ, а не истощающихъ растеній, такъ что то, что подмѣчено практикою болѣе инстинктивно, въ настоящее время блестяще подтвердилось наукою. Всѣ эти С. держались, такъ сказать, неприкосновенно до появленія въ 1840 г. книги

*) На парь вывозится до 2400 пд. навоза.

Либиха, гдѣ онъ изложилъ начала своей минеральной теоріи (XIX, 342). Но такъ какъ Либихъ въ первыхъ изданіяхъ своей книги не касался подробностей земледѣлія, а имѣлъ въ виду лишь поколебать основанія господствовавшей въ то время гумусовой теоріи питанія растений, то его ученіе скорѣе произвело свое дѣйствіе въ кругу ученыхъ, а не сельскихъ хозяевъ-практиковъ. Послѣдніе продолжали разсуждать совершенно по прежнему, т. е. по Тэоровски. Либихъ долгое время молчалъ и лишь въ 1857 году онъ представилъ тогдашнее состояніе сельского хозяйства въ 13 письмахъ, въ которыхъ обозначалъ европейское полеводство «хищническимъ». Чтобы доказать свое положеніе, Либихъ коснулся самыхъ существенныхъ сторонъ господствовавшего въ его время агрономическаго ученія, критически разобралъ его догмы и, хотя позволялъ себѣ увлеченія, тѣмъ не менѣе высказалъ много истинъ, которыя всегда будутъ имѣть свое значеніе и силу. Его минеральная теорія совершенно перевернула всѣ С. какъ нѣмецкой—Тэоровской школы,—ставившей жизнь растений въ зависимость отъ гумуса, такъ и французской, подчинявшей ее почти исключительно атмосферному и почвенному азоту. Либихъ училъ, что для полученія хорошихъ съ поля урожаевъ необходимо, чтобы въ почвѣ былъ на лицо цѣлый рядъ минеральныхъ веществъ. Такихъ веществъ онъ насчитываетъ 8 и сравниваетъ ихъ съ 8 кольцами цѣпи. Если одно кольцо слабо, то цѣпь рвется и недостающее кольцо, такимъ образомъ, является главнымъ, такъ какъ безъ него колесо не приводитъ въ движеніе машину. Крѣпость цѣпи такимъ образомъ въ зависимости отъ самаго слабого кольца. И дѣйствительно, давно замѣчено, что если какой-либо процессъ зависитъ отъ нѣсколькихъ одинаково необходимыхъ условий, и если всѣ условия будутъ въ сильномъ развитіи, за исключеніемъ одного, то ходъ процесса будетъ согласоваться съ этимъ послѣднимъ,—другими словами, будетъ находиться также въ минимумѣ (см. Удобреніе). Съ подобными выводами, конечно, не вяжутся ученія С., подчиняющія жизнь растений одной какой-либо составной части почвы, будь-то азотъ, кали, фосфорная кислота, или такое неопредѣленное, сложное и постоянно мѣняющееся вещество, какъ гумусъ. Всѣ они необходимы для растений, какъ составныя части почвы, но не въ отдѣльности взятыя, а въ совокупности со всеми другими условиями, и недостатокъ одного такого ингредиента, а тѣмъ болѣе отсутствіе, парализуетъ дѣйствіе всѣхъ остальныхъ. Но не всѣ тезисы ученія Либиха могутъ считаться непогрѣшимыми. Такъ, напр., Либихъ очень нападаетъ на ученіе современныхъ ему агрономовъ, что нѣкоторыя культурныя растения, напр. кормовыя изъ семейства бобовыхъ, причисляются къ разряду не только не истощающихъ, но даже обогащающихъ почву растений. Такъ по С., напр., Паста обогащеніе поля послѣ клевера опредѣляется въ 300, а послѣ люцерны въ 900 пд. навоза, на томъ основаніи, что послѣ этихъ растений

хлѣбныя рожь хорошо безъ всякаго добавочнаго удобренія. По Либиху, такое обогащеніе только кажущееся. Клеверъ, какъ и хлѣбныя растенія, требуетъ для своего произрастанія нѣкотораго количества фосфорной кислоты, извести, кали и магнезій. Онъ содержитъ въ себѣ тѣ же вещества, что и хлѣбныя растенія, нѣкоторый избытокъ калия, извести и сѣрной кислоты и всѣ эти вещества клеверъ беретъ изъ почвы. Слѣдовательно, въ отношеніи почвы, это растеніе, равно какъ и другія кормовыя травы, не обогащаютъ, а истощаютъ почву. Противъ постановки вопроса въ такомъ видѣ, конечно, спорить нельзя; но въ то же время нельзя отрицать благотвѣльнаго вліянія бобовыхъ растений на плодородіе почвы, которое такъ искусно подмѣчено было практиками и которое въ настоящее время подтверждено и со стороны теоріи. Именно, что бобовыя растенія суть могучіе собиратели одного изъ самыхъ цѣнныхъ и дорогихъ питательныхъ элементовъ, какимъ считался и самими Либихомъ атмосферный азотъ, не только связанный (амміакъ, азотная кислота), но и свободный, что тогда совершенно было необъяснимо. Поэтому нападки Либиха на травосѣяніе были преждевременны: если не вѣрна оцѣнка полезнаго дѣйствія кормовыхъ растений въ томъ смыслѣ, какъ понимали создатели С., то, съ другой стороны, исторически вѣрно, что травосѣяніе содѣйствуетъ сохраненію въ почвѣ плодородія. Но мы не упомянули еще о другомъ основномъ положеніи ученія Либиха, которое имѣетъ ближайшее отношеніе ко всѣмъ С. По Либиху, только то хозяйство рационально, которое держится правила, «что взялъ, то и отдай», разумѣя при этомъ возвратъ минеральныхъ составныхъ частей почвы, отнимаемыхъ у послѣдней урожаемъ сельскохозяйственныхъ растений. Этотъ законъ, понятво, сохранятьъ, въ общемъ, вполнѣ свою силу и по настоящее время, но если возвращать, точно придерживаясь учета урожаевъ (т. е. взятаго ими изъ почвы количества минеральныхъ веществъ), то довольствованіе такимъ учетомъ не спасло-бы почву отъ истощенія или, во всякомъ случаѣ, отъ замѣтнаго уменьшенія урожайности воздѣлываемыхъ на ней растений, такъ какъ опредѣлить, въ какомъ именно количествѣ должны находиться въ почвѣ тѣ или другія ея составныя части, чтобы въ одно и то же время не истощать почвы и получать довольно высокіе урожаи, мы не можемъ въ силу недостаточной еще разработанности аналитическихъ методовъ. Въ томъ-то и состоитъ ошибка авторовъ всѣхъ С., что они не имѣя въ своемъ распоряженіи вполнѣ дѣйствительныхъ цифръ, пытались все-таки нормировать отношенія воздѣлываемыхъ растений къ почвѣ, и наоборотъ. Современное объясненіе этого вопроса, имѣющаго весьма важное практическое и теоретическое значеніе, вылившееся въ еще не вполнѣ сложившуюся и формулированную теорію обезпеченія будущихъ урожаевъ, см. въ ст. Удобреніе.

А. С. **Статилли** (Statilii)—древнеримскій родъ. Сабелльскаго происхожденія. Изъ представи-

телей его известны: 1) Титъ С. Тавръ, легатъ Октавіана во время войны послѣдняго съ Секстомъ Помпеемъ (36 г. до Р. Хр.), отвоевавшій Сицилію и занявшій объ африканскія провинціи Лепида. Въ 31 г. получилъ главное начальство надъ сухопутнымъ войскомъ въ войнѣ съ Антоніемъ, котораго ему удалось разбить еще до битвы при Акціи. Въ 29 г. С. командовалъ войсками въ Испаніи и покорилъ кантабровъ, вакцеевъ и астурійцевъ; въ 26 г. былъ консуломъ вмѣстѣ съ Августомъ. Послѣ Агриппы и Мецената, С. былъ самымъ приближеннымъ лицомъ Августа, который въ 16 г. поручилъ ему городскую префектуру. 2) Титъ С. Тавръ Корвинъ, консулъ 45 г. по Р. Хр., позднѣе проконсулъ Африки. Въ 53 г. С., по просякамъ Агриппины, которая завидовала роскошнымъ садамъ его, былъ обвиненъ въ волшебствѣ и покушеніи на императорскій домъ, но до произнесенія приговора кончилъ жизнь самоубійствомъ. 3) Статилія Мессалина, бывшая сперва любовницей, потомъ третьей женой Нерона. Позже она была невѣстой Отона, а по смерти послѣдняго удалась въ частную жизнь и предалась литературнымъ занятіямъ.

Н. О.

Статирь—см. Статеръ.

Статистика (*теоретическая*)—наука, занимающаяся изученіемъ приемовъ систематическаго наблюденія надъ массовыми явленіями социальной жизни человѣка, составленія численныхъ ихъ описаній и научной обработки этихъ описаній. Такимъ образомъ теоретическая статистика есть наука методологическая и, какъ таковая, играетъ служебную и вспомогательную роль для другихъ наукъ. Въ зависимости отъ содержанія матеріала, подлежащаго ей наблюденію и обработкѣ, различаютъ С. хозяйственную, С. населенія, санитарную, уголовную, школьную и другіе виды С. прикладной. Нѣкоторые писатели пытаются соединить воедино все разнообразіе массоваго матеріала социальной жизни человѣка, подлежащаго статистической обработкѣ, и выдѣляютъ, подъ названіемъ «С. въ матеріальномъ смыслѣ», особую науку, имѣющую цѣлью выясненіе массовыхъ явленій общественной жизни людей, основанное на исчерпывающемъ массовомъ наблюденіи, выраженномъ въ числѣ и мѣрѣ (Майръ). Изъ послѣдующаго изложенія будетъ видно, что эмпирическіе законы, открываемые при посредствѣ статистическаго метода, всегда нуждаются въ объясненіи со стороны другихъ наукъ, что, съ теченіемъ времени и съ усовершенствованіемъ приемовъ наблюденія, къ научному изученію привлекаются все болѣе и болѣе разнообразныя социальныя массы и что статистическимъ методомъ изслѣдованія начинаютъ пользоваться даже такія, напр., науки, какъ психологія. При такомъ положеніи вещей и при отсутствіи, въ дѣйствительности, всеобъемлющей науки, которая соединила-бы въ себѣ все разнообразіе подлежащихъ изслѣдованію социальныхъ массъ, выдѣленіе матеріальной С. въ особую дисциплину представляется недостаточно обоснованнымъ. Наблюденія, производимыя статистикою, всегда численныя, т. е. выражаютъ

ся въ цифрахъ и относятся къ числу, вѣсу и мѣрѣ наблюдаемыхъ предметовъ или явленій; они всегда *массовыя*, т. е. относятся къ возможно большому числу предметовъ или явленій хотя и однородныхъ, но въ тоже время настолько отличныхъ другъ отъ друга, что наблюденіе надъ однимъ изъ нихъ не даетъ права дѣлать заключеній объ остальныхъ. Численныя описанія С. представляются всегда въ видѣ таблицъ, каждая цифра которыхъ есть сумма предметовъ или явленій взятой для наблюденія массы, расположенной искусственнымъ образомъ въ гомологическія группы, по заранѣе опредѣленнымъ признакамъ. Результаты научной обработки этихъ таблицъ выражаются въ такъ называемыхъ среднихъ и относительныхъ числахъ, служащихъ для опредѣленія вѣроятности наступленія, въ будущемъ, при прочихъ равныхъ условіяхъ, явленій аналогичныхъ съ тѣми, которыя служили предметомъ наблюденій.

1. *Исторія статистики.* Въ исторіи С. можно различать три періода, соответствующіе тѣмъ тремъ стадіямъ изученія, которымъ подвергается въ настоящее время всякая социальная масса. Гораздо раньше чѣмъ человечество стало задумываться надъ правильностью массовыхъ наблюденій, потребности государственнаго управленія, главнымъ образомъ военныя и финансовыя, вызвали къ жизни производство массовыхъ наблюденій, очень несовершенныхъ, но дававшихъ возможность опредѣлить число лицъ, могущихъ быть призванными къ военному дѣлу, число земель, подлежащихъ обложенію налогами, и т. д. Числа, получавшіяся въ результатѣ наблюденій такого рода, имѣли не столько характеръ описаній, сколько характеръ *справокъ*; тѣмъ не менѣе эти крайне несовершенныя и несистематическія наблюденія древности и среднихъ вѣковъ были той школой, въ которой мало по малу вырабатывались современныя намъ планомѣрныя и систематическія массовыя наблюденія. Точно также и составленіе болѣе совершенныхъ описаній государствъ, удовлетворяющихъ не только цѣлямъ государственнаго управленія, но и пытливости человеческого ума, появились гораздо ранѣе, чѣмъ выработались правила, которымъ слѣдуетъ при описаніи социальныхъ массъ современный изслѣдователь. Лишь послѣ того, какъ въ искусствѣ составлять статистическія описанія были достигнуты достаточно благоприятные результаты и человечество, переставъ довольствоваться однимъ описаніемъ факта, стало стремиться опредѣлять степень его устойчивости, причину происхожденія и развитія, появилась научная С., въ видѣ попытки подвергнуть результаты полученныхъ численныхъ описаній математическому анализу—съ одной стороны, и приложенію правилъ индуктивнаго мышленія къ наблюдаемымъ и подлежащимъ образомъ описаннымъ массамъ—съ другой. Исторія сохранила намъ немало свѣдѣній о производствѣ численныхъ наблюденій еще въ очень глубокой древности. Въ древнѣйшихъ законодательныхъ памятникахъ Китая (Шу-Кингъ) и Ин-

дів (Дармазастра) сообщаются результаты этих наблюдений, произведенных больше чѣмъ за двѣ тысячи лѣтъ до Р. Хр. Священные книги древнихъ евреевъ, въ особенности книги Исходъ, Чисель, Исуса Навина, Царствъ, Ездры и Неемїи, свидѣтельствуютъ, что производство переписей населенїя и поземельныхъ кадастровъ достигло у этого народа довольно высокой степени развитїя. Геродотъ сообщаетъ о численныхъ описанїяхъ, производившихся въ древнемъ Египтѣ и въ Персіи. Въ трудахъ Платона, Ксенофонта, Плутарха, Аристотеля и другихъ—относительно государствъ древней Греціи, въ трудахъ Полибія, Цинерона, Тацита, Діонисїя Галикарнасскаго и другихъ—относительно древняго Рима, находятся уже достаточно подробныя свѣдѣнія не только о результатахъ наблюдений, но и о самыхъ способахъ ихъ производства, что, въ связи съ изученїемъ надписей, даетъ современнымъ историкамъ возможность судить не только о количествѣ населенїя этихъ странъ, но и о его составѣ. Уже съ древнихъ временъ римскїе *cenсы* производились периодически. До насъ дошли итоги 36 переписей Рима, бывшихъ до Веспасїана. Тацитъ сообщаетъ о т. наз. *Braviarium Augusti*—сборникѣ, составленномъ, по видимому, на основанїи свѣдѣній официального характера, въ царствованїе Августа. Гораздо бѣднѣе численными наблюдениями періодъ среднихъ вѣковъ, въ особенности, первая ихъ половина. Наибольше замѣчательными памятниками средневѣковой С. являются описанїя аббатствъ, епископствъ, графствъ и бенедикцій, составленныя на основанїи указовъ (паптуарїи) Карла Великаго (такъ наз. *Braviarii*) и описанїя королевскихъ имѣній, произведенныя обстоятельно и подробно. Другимъ замѣчательнымъ памятникомъ средневѣковой С. является, въ Англіи, такъ назыв. *Doomsday-book* (см. XI, 230). Юмъ называетъ эту книгу «драгоценнѣйшимъ памятникомъ древности, какому обладаетъ какая либо нація». Богатѣйшимъ собранїемъ памятниковъ того же рода обладаетъ Россїя, въ видѣ такъ называемыхъ писцовыхъ книгъ (см.). Князья писцы упоминаются въ нашихъ памятникахъ уже въ 1266 г. (ярлыкъ Менгу-Тимура); но наиболее блестящей эпохой писцовыхъ описаній въ Россїи слѣдуетъ считать вторую половину XVI и первую половину XVII столѣтїи. Къ концу среднихъ вѣковъ накопилось уже достаточное количество численныхъ наблюдений всякаго рода. Наибольше важными изъ нихъ являются церковныя записи о рождающихся, умершихъ и сочетающихся бракомъ, давшія первый матеріалъ для научной обработки статистическихъ данныхъ. Эти записи стали вестись во всей Европѣ съ XVI в. Периодическое обнародованіе матеріала, заключающагося въ церковныхъ книгахъ, началось въ Англіи (1592); съ 1603 г. въ Лондонѣ ведутся непрерывные и достаточно полные списки движенїя населенїя. Заслуживаютъ вниманїя первыя попытки организаціи торговой С. при Кольбертѣ во Франціи и появленїе такъ называемыхъ официальныхъ преискурантовъ въ Англіи. Составленїе послѣднихъ, для цѣлей

торговой С., находится въ тѣсной связи съ политикою меркантилизма. Въ первой половинѣ XVI вѣка начинаютъ появляться сочиненїя и сборники, въ которыхъ описываются тѣ или нїя государства. Эти сборники развили интересъ къ познанію устройства различныхъ государствъ и потому справедливо считаются тѣмъ подготовительнымъ матеріаломъ, который послужилъ основой для появившейся въ Германїи особой науки, получившей названїе государствовѣдѣнія («*Notitia regum publicarum*») и созданной трудами первыхъ преподавателей этой науки—Корринга и Ахенвала. Хорошо знакомый съ философїей и юриспруденціей, Коррингъ пытался примѣнить приемы, рекомендованные логикой того времени для изученїя всѣхъ вообще предметовъ, къ изученію государствъ. Предметъ науки государствовѣдѣнія, однако—не государство какъ таковое, а то, что достойно въ немъ вниманїя и что имѣетъ отношенїе къ благосостоянію его: *quod ad felicitatem aut infelicitatem reipublicae spectat*. Какъ всякая вещь познается путемъ познанїя четырехъ основныхъ причинъ, отъ которыхъ она зависитъ, такъ и полное знанїе государства, по Коррингу, состоитъ въ познанїи причины матеріальной, т. е. числа населенїя, его душевныхъ и тѣлесныхъ качествъ и богатства; причины конечной, заключающейся въ томъ, насколько счастливо живутъ жители; причины формальной, т. е. образа правленїя и государственнаго устройства; наконецъ, причины дѣйствующей, т. е. познанїя тѣхъ, кто правитъ. Коррингъ пытается составить описанїе современныхъ ему государствъ по указанной схемѣ, а въ сочиненїяхъ, изданныхъ послѣ его смерти: «*Exercitatio historico politica de notitia singularis reipublicae*» и «*Praemium regum publicarum*» (1730)—обосновать теорїю такихъ описаній. Лекціи и сочиненїя Корринга имѣли огромный успѣхъ и вызвали къ жизни цѣлую литературу описаній государствъ, написанныхъ въ томъ же духѣ. Продолжателемъ Корринга является въ XVIII вѣкѣ Ахенваль. По его опредѣленію государствовѣдѣніе или *статистика* (отъ итальянскаго слова *statista*—государственный человѣкъ) есть наука, занимающаяся описанїемъ государственныхъ достопримѣчательностей, познанїе которыхъ необходимо всякому образованному человѣку, въ особенности государственному. Она не есть смѣшенїе всякихъ наукъ, какъ утверждаютъ ея противники, но она пользуется разнообразными науками (географїя, исторїя, право и т. д.) по столько, по сколько это необходимо для познанїя достопримѣчательностей государствъ; при этомъ, она изучаетъ не дѣйствїя людей, а результаты ихъ дѣйствїй. Понятїе о государственныхъ достопримѣчательностяхъ у Ахенвала очень широко и неясно. Онъ относитъ къ нимъ все то, отъ чего зависитъ сила и слабость государствъ, чѣмъ возвычается и затемняется блескъ короны, отъ чего государства становятся богатыми или бѣдными и т. д. Описанїе государствъ слѣдуетъ вести, по Ахенвалю, въ зависимости отъ двухъ основныхъ факторовъ—земли и людей. Въ эти двѣ рубрики Ахенваль вкладываетъ все очень обширное содержанїе своей

науки, начиная от географіи государствъ и кончая ихъ государственнымъ устройствомъ и управлениемъ. Численнымъ описаніямъ какъ Ахенваль, такъ и многочисленныя его послѣдователи въ разныхъ странахъ Европы (главнѣйшіе изъ нихъ въ Германіи—Неттенблатъ, Гаттерихъ, Людеръ, Майзель, Маннертъ, Бюшингъ, предложившій методъ сравнительныхъ описаній государствъ, его продолжатель Мальхусъ, Ниманъ, Шубертъ и др.; во Франціи—Пеше, Донна, Эрбенъ, Валуа; въ Италіи—Джойа, Романиози; въ Англии—Сняклеръ; въ Россіи—Ободовскій, Рейхель, Гофманъ) придавали совершенно второстепенное значеніе и горячо полемизировали съ такъ называемыми *таблицными* статистиками, родоначальникомъ которыхъ слѣдуетъ считать датчанина Анхерсона, издавшаго въ 1741 г. сочиненіе: «*Descriptio status in tabulis*». Эти послѣдніе придавали особенное значеніе табличной формѣ описаній, но въ виду того, что только относительно небольшое число признаковъ, характеризующихъ силу и могущество государствъ, могутъ уложиться въ табличную форму, они снабжали ихъ текстомъ, въ которомъ на первый планъ выставляли матеріальные факторы государственной жизни. Этимъ они возбуждали нападенія геттингенской школы, переносившей центръ тяжести своихъ описаній на факторы духовные и нравственные. «Рабы таблицъ», «представители подлой статистики», какъ называли послѣдователи Ахенвала сторонники этого направленія (наиболѣе замѣчательные изъ нихъ—Гаспари, Якоби, Эрманъ Беттихеръ и въ особенности Кромѣ), стоятъ, однако, гораздо ближе къ современной С., чѣмъ представители перваго направленія. Ихъ труды представляютъ изъ себя первыя попытки систематизаціи и группировки числовыхъ данныхъ по заранее опредѣленнымъ признакамъ. Среди представителей университетской С. Германіи конца XVIII и начала XIX в. выдающееся мѣсто занимаетъ Шлецеръ, авторъ изданной въ 1804 году «Теоріи С.», имѣвшей большое вліяніе на русскихъ ученыхъ того времени. Предметъ С., по Шлецеру—общества, принявшія форму государства; въ государствѣ вѣтъ С., а есть только этнологія. С. есть ничто иное какъ остановившаяся исторія; но она выбираетъ изъ множества достопримѣчательностей, существующихъ въ каждомъ государствѣ, лишь тѣ, которыя *важны* и содѣйствуютъ конечной цѣли всякаго государства—человѣческому счастью. Сравнительная между собою разная состоянія государствъ, можно опредѣлить, поскольку они приближаются къ этой цѣли. Для удобства изложенія статистическаго матеріала, который долженъ быть собранъ чиновниками государства, а обработанъ учеными, Шлецеръ предложилъ формулу: *vires unitae agunt*, гдѣ *vires*—территорія, населеніе и промышленность государствъ, *unitae*—соединеніе этихъ силъ или государственное устройство, *agunt*—дѣйствіе силъ или государственное управленіе. Въ отличіе отъ другихъ геттингенцевъ, Шлецеръ придавалъ большое значеніе цифрамъ, какъ наиболѣе точному и объективному измѣрителю государственныхъ силъ. Въ то время какъ въ

Германіи преобладали схоластическіе приемы описанія государственныхъ достопримѣчательностей, въ Англии нарождалось совершенно новое направленіе въ С., создавшее шло такъ называемыхъ политическихъ ариметиковъ. Родоначальникомъ ея слѣдуетъ считать суконнаго фабриканта Граунта (Graunt) и Пети (см. Политическая ариметика, XXIV, 304) вслѣдъ за этими учеными появился рядъ другихъ (Муавръ, Керсбумъ, Депарсје, Эйлеръ и проч.), трудившихся надъ разными вопросамъ «политической ариметики» и въ особенностъ надъ составленіемъ таблицъ смертности. Первая такая таблица была составлена Галлеемъ въ 1694 году, на основаніи матеріаловъ, доставленныхъ ему Каспаромъ Нейманомъ изъ Бреслава, однимъ изъ первыхъ представителей этого направленія въ Германіи. Наиболѣе замѣчательныя таблицы смертности принадлежатъ Депарсје, Дювильеру, Франциску Бэйду и Кетле. Такія таблицы составлены для Россіи академикомъ Буяковскимъ (см. Смертность, XXX, 500 и сл.). Говоря о школѣ политич. ариметиковъ въ Германіи, нельзя умолчать о прусскомъ пасторѣ Іоганнѣ Зюсмильхѣ, который уже не довольствуется описаніемъ достопримѣчательностей; онъ старается систематизировать данныя, на основаніи которыхъ можно были-бы объяснить то или иное явленіе въ жизни человѣчества и подвести его подъ какой-либо общій законъ (см. XII, 733). «Политическая ариметика» пріобрѣла, казалось, характеръ совершенно точной науки съ тѣхъ поръ, какъ къ занятіямъ ею приступили математики. Такъ называемая теорія вѣроятностей, открытая Кардано и Галлеемъ и болѣе подробно разработанная Паскалемъ и Ферматомъ, была предложена Яковомъ Бернулли, въ концѣ XVII стол., къ изслѣдованію общественныхъ явленій. Вслѣдъ за Бернулли, Лалласъ, въ своемъ «*Essai philosophique sur les probabilités*» (1814), широко пользуется этой теоріей для опредѣленія вѣроятной смертности, средней жизни, брачности и т. д., изслѣдуя вліяніе на эти явленія климата, нравовъ, законодательства и проч. и подводя всѣ явленія жизни человѣческихъ обществъ подъ дѣйствіе всеобщаго закона причинности. Имъ же былъ указанъ математическій приемъ приближеннаго опредѣленія величины населенія страны на основаніи свѣдѣній о числѣ населенія, рожденій, браковъ и смертныхъ случаевъ въ разныхъ частяхъ ея, что, при отсутствіи всеобщихъ переписей населенія имѣло большое значеніе. Изъ другихъ математиковъ приложеніемъ теоріи вѣроятности къ изслѣдованію явленій общественной жизни занимались Виттъ, Лагранжъ, Фонтанъ, Гаусъ, Эйлеръ и въ особенности Фурье, сочиненіе котораго: «*Recherches statistiques sur la ville de Paris et le département de la Seine*» (1841) считается классическимъ въ этой области. Формулы, предложенныя математиками имѣли очень большое значеніе при рѣшеніи такихъ вопросовъ, какъ устройство пенсіонныхъ кассъ, страхованія жизни, доходовъ т. п., и сохранили для этихъ цѣлей все свое значеніе и до сихъ поръ. Болѣе сложныя ява

ния общественной жизни не укладываются, однако, в математическія формулы; съ развитіемъ науки, послѣднія стали терять свое обаяніе и примѣняться только тамъ, гдѣ являлась необходимость опредѣлить устойчивость полученныхъ цифровыхъ выводовъ и степень ихъ вѣроятности. Труды политическнхъ арифметиковъ съ одной стороны и философія Огюста Конта съ другой подготовили появленіе трудовъ Кетле (см.), съ именемъ котораго связывается представленіе о *такъ наз. научномъ* направленіи въ С. По Кетле, С. занимается изученіемъ того или другого государства въ извѣстную эпоху его жизни, соединяетъ во-едино элементы, составляющіе содержаніе послѣдней, дѣлаетъ ихъ сравнимыми и комбинируетъ ихъ такъ, чтобы можно было наиболѣе удобнымъ образомъ познать всѣ факты, къ нимъ относящіеся. Она есть какъ-бы анатомія государства и, подобно послѣдней, можетъ сдѣлаться *сравнительной*, изучая разныя эпохи одного и того же государства или разныя государства въ одну и ту же эпоху. Это опредѣленіе, носящее на себѣ яркіе слѣды вліянія Ахенвала и въ особенности Шлецера, было впоследствии принято плѣмью рядомъ писателей, хотя и не безъ нѣкоторыхъ ограниченій и оговорокъ. Такъ, Дюфо, Моро де Жонестъ, Кнись, Гайнъ, Штампайо и друг. полагаютъ, что С. должна заниматься только тѣми элементами въ жизни государствъ, которые могутъ быть исчислены и выражены въ цифрахъ; де-Галуа и Моль находятъ, что предметъ С.—этнографическіе и политическіе факты, относящіеся къ жизни государствъ; за этими писателями слѣдуетъ рядъ другихъ (Штейнъ, Фаллати, Юнакъ, Корневаль, Леви, Ванесци, Воккардо и проч.), стоящихъ «на описательной точкѣ зрѣнія», но въ тоже время широко пользующихся тѣмъ методомъ изслѣдованія, который былъ рекомендованъ Кетле для особой науки, названной имъ «соціальной физикой» или «общимъ ученіемъ о человѣкѣ» (*Physique sociale. Système general des hommes*). Стройное и въ тоже время крайне механическое ученіе Кетле увлекло однихъ и до нѣкоторой степени устрасило другихъ. Одни ученые, какъ Герри, Герстнеръ, Онкевъ, Гооперъ, не признавая за С. такого всеобъемлющаго значенія, какое придавалъ Кетле своей соціальной физикѣ, считали, однако, возможнымъ распространить приемы статистической аналитики на всѣ явленія, какія могутъ быть исчислены, взвѣшены и измѣрены. Другіе, какъ А. Вагнеръ и Гаусгоферъ, полагали, что объектомъ С. служатъ всѣ явленія реального міра, которыя, будучи функціями какъ постоянныхъ, такъ и случайныхъ причинъ, хотя и не имѣютъ абсолютнаго единообразія, но, при большомъ числѣ случаевъ наблюденія, отяляются постоянною правильностью, обусловливаемою дѣйствіемъ постоянныхъ причинъ. Другими словами, по ученію названныхъ писателей С. должна заниматься изученіемъ всѣхъ нетипическнхъ явленій въ природѣ и въ человѣчествѣ для отысканія законовъ, которыми эти явленія управляются, и отысканіемъ зависимости этихъ явленій отъ причинъ, лежащихъ

въ ихъ основаніи. Согласно этому воззрѣнію, С. есть въ одно и тоже время и методъ, и наука; методъ—поскольку она пользуется ей свойственными приемами численнаго описанія и математическаго анализа массовыхъ явленій, наука—когда при помощи своего метода открываетъ и объясняетъ законы сосуществованія и сопослѣдовательности явленій. Нѣкоторые писатели (Лексисъ, Феррари, Рюмелинъ) предлагаютъ раздѣлить С. на 2 части—теоретическую или методологическую и описательную. Въ продолженіе XIX вѣка накопился колоссальный статистическій матеріалъ, собраніе и обработка котораго много содѣйствовало развитію теоретической С. (въ указанномъ въ началѣ статьи смыслѣ), и эта послѣдняя замѣнила собою въ большой мѣрѣ прежнее «государствовѣдніе» университетскихъ кафедръ Западной Европы и Россіи. Изъ отдѣльныхъ видовъ прикладной С. особенно усердно разрабатывалась С. населенія (демографія), хозяйственная и уголовная (моральная). Результаты этой разработки часто излагаются университетскими преподавателями С. въ видѣ дополнительныхъ и даже самостоятельныхъ курсовъ, иногда подъ достаточно неопредѣленнымъ названіемъ: «обществовѣдніе». Возникновеніе статистической науки, въ смыслѣ Копринговскаго «государствовѣднія», въ Россіи относится къ 1773 г., когда профессоръ московскаго университета Рейхель читалъ своимъ слушателямъ, на латинскомъ языкѣ, лекціи, изданныя впоследствии по-русски подъ заглавіемъ: «Краткое руководство къ познанію натуральнаго, церковнаго, политическаго и учебнаго состоянія нѣкоторыхъ знатнѣйшихъ государствъ». Гораздо болѣе интересъ представляютъ тѣ памятники русской статистической литературы, которые возникли помимо вліянія университетской науки. Къ нимъ относятся: «С. въ разсужденіи Россіи» князя Щербатова, изданная въ 1777 г., и описанія намѣстничества въ губерній, составленныя въ 3-й четверти XVIII вѣка. «Описаніе Курскаго намѣстничества», составленное прокуроромъ мѣстной верхней расправы Сергѣемъ Ларионовымъ (1787), и «Историческое и топографическое описаніе городовъ Московской губерніи съ ихъ уѣздами» неизвѣстнаго автора (М., 1787) по своей систематичности и обилію свѣдѣній числоваго характера—весьма замѣчательные памятники литературы этого рода. Въ концѣ XVIII вѣка была основана особая кафедра С. при академіи наукъ и первый представитель ея, Германъ, былъ однимъ изъ лучшихъ пропагандистовъ и популяризаторовъ идей Ахенвала въ Россіи. Теоретическая С. ахенвалевскаго направленія была представлена у насъ въ лицѣ проф. педагогическаго института Ободовскаго, написавшаго «Теорію С. въ нынѣшнемъ ея состояніи» (1839), и Журавскаго, ученаго секретаря статистич. отдѣленія въ Кіевѣ, трудъ котораго «Объ источникахъ и употребленіи статистич. свѣдѣній» (1846) представляетъ большой интересъ. Рѣзкимъ и основательнымъ критикомъ идей Ахенвала въ С. и горячимъ пропагандистомъ идей Кетле былъ профессоръ петербургскаго университета По-

рошинъ, издавшій въ 1838 г. «Критическія изслѣдованія объ основаніяхъ С.». Идеи Кетле пробивали себѣ у насъ дорогу очень медленно. Такъ проф. харьковскаго унив. Рославскій; издавшій «Руководство къ С.» (1841), и Срезневскій, напечатавшій «Отчетъ о предметѣ и элементахъ С. и политической экономіи сравнительно», несомнѣнно знакомы съ трудами Кетле, но стоять гораздо ближе къ Ахенвалю и Шлеперу, чѣмъ къ первому. Большой популярностью пользовался одно время учебникъ С. Бунге, содержащій въ себѣ небольшое теоретическое введеніе и обзоръ статистики населенія. Выдающееся мѣсто не только среди русскихъ, но и среди иностранныхъ ученыхъ занялъ профессоръ петерб. университета Янсонъ, своей «Теоріей С.», составившейся изъ его университетскихъ чтеній, и рядомъ капитальныхъ работъ по сравнительной С. Для Янсона «С. есть вполне самостоятельная наука, предметъ которой есть общество, его строеніе, складъ и всѣ жизненныя отправленія»; другими словами, С. есть наука, изучающая общество настолько широко, насколько это возможно при современныхъ средствахъ ея особаго метода наблюденія». Изъ другихъ руководствъ по С., составленныхъ русскими профессорами, выдаются курсы Чупрова, Федоровича и Ходскаго. Развитие русской земской С. имѣло своимъ послѣдствиемъ дѣятельную разработку нѣкоторыхъ теоретическихъ вопросовъ земскими С. (см. XII, 492), группировавшимися частью при петербургскомъ вольно-экономическомъ, частью при закрытомъ въ 1899 г. московскомъ юридическомъ обществахъ (см. XXVIII, 854).

II. *О статистическомъ наблюдѣніи.* Статистическій методъ наблюденія примѣняется въ общественныхъ наукахъ въ тѣхъ случаяхъ, когда изслѣдованію подлежатъ или массы людей, или массовыя дѣйствія людей, или массовые результаты человѣческихъ дѣйствій. Всякое массовое явленіе представляетъ изъ себя совокупность такихъ недѣлимыхъ, случаевъ или фактовъ, изъ которыхъ каждый, разсматриваемый въ отдѣльности, обладаетъ рѣзко выраженною индивидуальностію, т. е. настолько не типиченъ, что не даетъ возможности дѣлать какихъ-либо заключеній ни объ остальныхъ недѣлимыхъ, входящихъ въ составъ массы, ни о ней самой. Собирабельныя понятія, которыми мы пользуемся для обозначенія массовыхъ явленій, составляютъ результатъ нашихъ наблюденій надъ большимъ или меньшимъ числомъ недѣлимыхъ, входящихъ въ составъ цѣлаго. Чѣмъ больше такихъ наблюденій мы дѣлаемъ и чѣмъ систематичнѣе эти наблюденія, тѣмъ конкретнѣе наши сужденія о цѣломъ, при чемъ въ сужденіяхъ этихъ на первый планъ выступаютъ количественныя отношенія между числами недѣлимыхъ, обладающихъ каждымъ изъ признаковъ, заранее опредѣленныхъ нами для характеристики цѣлаго. Научное сужденіе о собирательныхъ цѣлыхъ (о массахъ) мы получаемъ лишь тогда, когда знаемъ, сколько недѣлимыхъ, входящихъ въ ихъ составъ, обладаетъ каждымъ изъ заранее опредѣленныхъ признаковъ. Въ этомъ коренится разница ме-

жду обыкновеннымъ однопредметнымъ наблюденіемъ и наблюденіемъ массовыхъ, статистическимъ. Первое состоитъ въ опредѣленіи тѣхъ качествъ числа, мѣры и вѣса, разсматриваемыхъ какъ свойства, которыми данное явленіе или предметъ отличается отъ другихъ; второе есть констатированіе, относительно каждаго недѣлимаго, присутствія или отсутствія признаковъ, заранее опредѣленныхъ и послѣдующій подсчетъ этихъ недѣлимыхъ по категоріямъ признаковъ. Качественный анализъ подлежащей наблюденію массы, основывающійся на тщательномъ знакомствѣ съ большимъ или меньшимъ числомъ недѣлимыхъ, необходимо предшествуетъ ея количественному анализу, составляющему содержание наблюденія статистическаго. Подвергая какую-либо массу статистическому наблюденію, мы разбиваемъ ее, тѣмъ самымъ, на большее или меньшее число группъ, при чемъ въ составъ каждой группы входятъ недѣлимые, обладающіе только однимъ изъ тѣхъ признаковъ, которые взяты нами для характеристики всей массы. Такъ, желая характеризовать данное населеніе по возрасту, мы подсчитываемъ, сколько недѣлимыхъ его обладаетъ возрастомъ въ одинъ, два, три и т. д. года, игнорируя при этомъ всѣ другіе признаки, которыми одинъ недѣлимый отличается отъ другого. Группы, въ которыя мы соединяемъ недѣлимыхъ по отдѣльнымъ признакамъ, носятъ названіе гомологическихъ. Для полученія такихъ группъ необходимо: 1) опредѣлить подлежащую наблюденію массу въ пространствѣ и 2) во времени, 3) избрать недѣлимое, служащее объектомъ непосредственнаго наблюденія и 4) опредѣлить признаки, присутствіе которыхъ имѣется въ виду констатировать относительно всѣхъ недѣлимыхъ массы. Послѣдующій подсчетъ недѣлимыхъ, входящихъ въ составъ каждой гомологической группы, даетъ въ результатѣ численное описаніе взятаго для наблюденія массоваго явленія. 1) Опредѣленіе пространства, въ которомъ находится подлежащая наблюденію масса, требуетъ предварительнаго измѣренія его, раздѣленія ясными границами на административные и счетные округа, составленія картъ, плановъ и т. д. топографическихъ работъ. Въ высокой степени важнымъ представляется опредѣленіе географическихъ районовъ, на которые можетъ быть раздѣлена каждая страна, такъ какъ это даетъ возможность изучать массовыя явленія въ зависимости отъ природныхъ условій мѣстности (о районахъ, на которые можетъ быть раздѣлена Россія, см. XXVII, 227 — 231). 2) По отношенію къ опредѣленнымъ наблюдаемымъ массовымъ явленіямъ во времени слѣдуетъ замѣтить, что всѣ они обладаютъ большею или меньшею измѣнчивостію, и потому для полученія гомологическихъ группъ вполнѣ однородныхъ, теоретически необходимо, чтобы наблюденія надъ всѣми недѣлимыми массами были произведены въ одинъ и тотъ же моментъ времени. Это теоретическое требованіе не можетъ быть, однако, осуществлено, во-первыхъ, по невозможности организаціи такихъ наблюденій практически, а во-вторыхъ и потому еще, что очень многія массовыя явленія

нія происходить лишь въ известные періоды и слѣдовательно должны быть наблюдаемы въ теченіе этихъ послѣднихъ. Статистическія наблюдения, производимыя по отношенію къ предметамъ или явленіямъ, обладающимъ относительно меньшею измѣчивостію и приурочиваемыя къ какому-нибудь определенному моменту времени, носятъ названіе *перенесей*. Статистическія наблюдения надъ явленіями, обладающими очень большою измѣчивостію и происходящими въ теченіе времени, носятъ названіе *текущей регистраціи*. 3) Раздѣленіе массы, подлежащей наблюденію, на недѣлимую, служащую непосредственными объектами наблюдения, указывается съ одной стороны самой природою массы, съ другой—тѣми цѣлями, ради которыхъ производится изслѣдованіе. Такъ, при изученіи явленія смертности единичное наблюдение долженъ быть, въ силу самой природы явленія, каждый смертный случай. При изученіи населенія за основное недѣлимое можетъ быть взята отдѣльная личность, отдѣльная семья, хозяйство, квартира и т. д. Чѣмъ мельче и элементарнѣе избранное недѣлимое, тѣмъ больше наблюдений приходится сдѣлать и тѣмъ болѣе элементарные признаки массы могутъ быть определены. Необходимость имѣть понятіе о такихъ признакахъ массы, которыми не обладають наименьшія изъ ея недѣлимыхъ, побуждаетъ иногда производить наблюдения надъ двумя и болѣе недѣлимыми одновременно. Понятія объ избранныхъ, въ качествѣ основныхъ единицъ наблюдения, недѣлимыхъ должны быть точно сформулированы, во избѣжаніе смѣшенія подъ однимъ и тѣмъ же названіемъ различныхъ величинъ и предметовъ. 4) Всѣ статистическія наблюдения производятся въ виду какихъ-либо практическихъ или научныхъ цѣлей; этими послѣдними определяется выборъ тѣхъ признаковъ, присутствіе или отсутствіе которыхъ у каждаго недѣлимаго массы должно констатировать непосредственное наблюдение. Для того, чтобы массовое наблюдение обладало необходимою при всякомъ научномъ наблюдении полнотой и достовѣрностію, нужно, чтобы были определены всѣ признаки, характеризующіе данную массу съ известной точки зрѣнія и чтобы наличность или отсутствіе этихъ признаковъ были констатированы относительно всѣхъ или, по крайней мѣрѣ, большого числа недѣлимыхъ массы, такъ какъ вѣроятность вывода растетъ какъ корень квадратный изъ числа наблюдений. Эти теоретическія требованія могутъ быть осуществлены на практикѣ только съ очень большими ограниченіями. Во 1-хъ, не всѣ признаки настолько ясны и элементарны, чтобы констатированіе ихъ, и притомъ въ массѣ разнообразныхъ случаевъ и разными лицами, могло бы быть произведено съ надлежащею точностію. Чтобы получить въ результатъ наблюдения вполнѣ гомологическія группы, необходимо, чтобы отвѣты на вопросъ о признакахъ были вполнѣ категоричны — «да», «нѣтъ» и «столько-то», а такіе отвѣты могутъ быть получены только относительно небольшого числа элементарныхъ признаковъ. Во-вторыхъ, далеко не о всѣхъ, даже элементарныхъ при-

знакахъ можно получить необходимыя свѣдѣнія, ибо часто опрашиваемые не могутъ, по своему невѣжеству, или не желаютъ (по непониманію цѣли и значенія статистическихъ изслѣдованій, изъ боязни обнаружить передъ опрашивающимъ свои физическіе и нравственные недостатки, матеріальное благосостояніе и т. п.) отвѣчать на предложенные имъ вопросы, или отвѣчаютъ на нихъ ложно. Достоверность наблюдений, т. е. соотвѣтствіе наблюденнаго съ дѣйствительностію, можетъ быть достигнута въ болѣе или меньшей степени въ зависимости отъ условий, определяющихъ такъ назыв. *ошибку* наблюдения. Послѣдняя зависитъ: а) отъ свойствъ среды, въ которой производится наблюдение, б) отъ степени совершенства *орудій* наблюдения и в) отъ самаго способа производства наблюдений.

а) Опытъ показываетъ, что масса (среда) даетъ тѣмъ болѣе достовѣрные отвѣты, чѣмъ она образованнѣе, чѣмъ болѣе понимаетъ смыслъ и значеніе статистическихъ наблюдений и чѣмъ болѣе участіе принимаетъ въ этихъ наблюденияхъ. Афоризмъ, что статистическое наблюдение есть организованное массовое самонаблюденіе, не вошелъ еще въ сознаніе большинства, вслѣдствіе чего послѣднее относится къ статистическимъ наблюдениямъ въ лучшемъ случаѣ индифферентно; нерѣдки случаи пассивнаго и даже активнаго противодѣйствія такого рода наблюдениямъ. Статистику никогда не слѣдуетъ упускать изъ виду психологическихъ и бытовыхъ особенностей опрашиваемой среды, въ болѣе или меньшей степени определяющихъ достовѣрность отвѣтовъ. Сюда относятся всѣ виды такъ называемой условной лжи, отрѣшиться отъ которой не всегда могутъ даже образованные классы общества.

б) Орудіями статистическаго наблюденія являются статистическія учрежденія центральныя—руководящія производствомъ наблюдений, составляющія планы и программы ихъ, и мѣстныя—имѣющія ближайшее руководство надъ производствомъ наблюдений и организующія ихъ на мѣстахъ. Очень часто на мѣстныя учрежденія, не имѣющія характера статистическихъ, возлагается обязанность не только организовать статистическія наблюдения, но даже и производить ихъ. Само собою разумѣется, что это обстоятельство отражается на качествахъ собираемаго такими учрежденіями матеріала. Наиболѣе достовѣрныя и полныя статистическія наблюдения получаются въ тѣхъ случаяхъ, когда они организованы специальными учрежденіями, имѣющими всѣ нужныя для того средства, и производятся нарочито избранными или нанятыми для этой цѣли лицами (счетчиками, регистраторами). Въ однихъ случаяхъ (при переписяхъ) необходимо имѣть массу одновременныхъ наблюдателей на всемъ пространствѣ страны; въ другихъ (при текущей регистраціи) необходимо организовать такіе наблюдательные пункты, которые регистрировали-бы всѣ явленія, подлежащія статистическому наблюденію въ теченіе времени и, по возможности, ближе къ моменту возникновенія этихъ явленій.

в) Переписи и текущая регистрація суть

наиболее совершенные приемы массовых наблюдений, при которых принимаются все меры, чтобы гарантировать полноту, достоверность и одновременность или своевременность производящихся наблюдений. Кроме этих приемов есть еще другие, менее совершенные, а именно: А) собрание свидетельств при посредстве добровольных и обязательных корреспондентов, В) анкетный способ и В) способы приблизительных вычислений.

А) Есть ряд явлений, которые настолько типичны для отдельных местностей, что собрание о них сплошных массовых свидетельств было бы излишне. Таковы, например, цены на товары, на рабочие руки, урожая хлебов и трав и т. п. Количественные свидетельства о подобных явлениях могут быть получены путем спроса относительно небольшого числа компетентных лиц в каждой типической местности. Такими лицами являются или добровольные корреспонденты статистических учреждений из числа сельских хозяев, фабрикантов, торговцев и т. д., или корреспонденты обязательные, т. е. такие, на которых подлежащая административная власть возлагает обязанность сообщать ей те или иные свидетельства. К таким лицам относятся биржевые маклера, фабричные и податные инспекторы, полиция и т. д. При обсуждении доброкачественности собранного этими способами материала, надобно иметь в виду: 1) насколько типично избранное явление в пределах данной местности; 2) насколько типична по отношению к наблюдаемым явлениям каждая данная местность; 3) насколько добросовестны и свидетели добровольные корреспонденты и 4) насколько собрание статистических свидетельств составляет прямую обязанность того или иного органа, служащего обязательным корреспондентом, и какие средства и приемы получения свидетельств употребляет последний.

Б) Анкетный способ собрания статистических свидетельств не может быть назван в строгом смысле массовым, так как он основывается не на прямом наблюдении над индивидуальными случаями, а состоит в собрании, обыкновенно комиссиями из свидетелей людей, *мнений* компетентных лиц о том или ином массовом явлении. Эти мнения, основывающиеся иногда на многолетних наблюдениях, могут иметь большое значение и для статистических целей, в особенности относительно явлений более или менее типических для данной местности.

В) Способы приблизительного исчисления основываются: 1) на строго математических приемах изучения размеров, строения и движения социальных масс, наблюдаемых ранее. Такого рода исчисления имеют очень большое значение для определения размеров масс и их составных частей в промежутках между периодами наблюдений (между переписями); 2) на аналогии и предположении существования пропорциональности между явлениями двух разных родов (вычисление населения по количеству печей или очагов, по количеству населенных мест, по числу родившихся и умерших, по количеству по-

требленных продуктов питания и т. д.) и 3) на определении так называемых коэффициентов, т. е. вычисления средних величин из небольшого числа случаев и помножения этих величин на все число случаев (напр. вычисление размеров урожая всей страны путем определения среднего урожая с десятины и помножения этой величины на все количество десятин, бывших под посевом; определение количества продовольственного хлеба путем вычисления потребления жителя и помножения полученной величины на все число жителей и т. д.). Достоверность наблюдений, производящихся при переписях и текущей регистрации, находится в большой мере в зависимости от качества персонала, производящего опрос или осмотр от подлежащих регистрации явлений и от способа постановки вопросов. Качество персонала счетчиков и регистраторов имеет в особенности важное значение в тех случаях, когда регистрируются явления, для констатирования которых требуется специальное знание. Так, в статистике причин смерти непосредственным наблюдателем могущим гарантировать достоверность наблюдения, может быть только врач. В уголовной статистике достоверным наблюдателем может быть только образованный юрист. Многие явления промышленной жизни с надлежащим пониманием дела и точностью может констатировать только образованный техник и т. д. Что касается до самой постановки вопросов при статистическом наблюдении, то наиболее удовлетворительные результаты получаются: 1) когда вопросы составлены в совершенно ясной и вызывающей категорические ответы форме; 2) когда вопросы настолько элементарны, что не требуют от отвечаемых каких-либо справок и соображений, в особенности сложных; 3) когда они относятся к каждому признаку в отдельности; 4) когда они не возбуждают недоброжелания у отвечаемых и 5) когда они ставятся так, что один вопрос является некоторым контролем другого. Всякий факт, подлежащий статистической регистрации, должен быть своевременно записан и в этой записи должны быть отмечены все те признаки, констатирование присутствия или отсутствия которых было целью наблюдения. Момент записи должен по возможности совпадать с моментом наблюдения, ибо только при этом условии можно избежать пропусков как по отношению к неделимым, так и в особенности по отношению к их признакам. В целях контроля, всякая статистическая запись должна обладать особым заголовком, в который вносятся сведения, дающие возможность, в случае надобности, быстро найти название места и время зарегистрированного явления. Существенным условием правильности записей является их индивидуальность, и однообразная их форма в высокой степени облегчает последующий подсчет и разработку их. Относительно формы записей, следует различать индивидуальные карточки и ведомости. Сущность индиви-

двухсторонней карточки заключается в том, что для каждого недвумного составляется протокол его признаков на отдельном листе, тогда как при составлении ведомости регистрируемые объекты заносятся один за другим на лист большого формата или в тетрадь, с отметкой в соответствующих местах признаков каждого из них. Преимущество той и другой формы записей обнаруживаются в особенности ярко в процессе сводки стат. материала, и потому о них будет сказано ниже. Надлежащим образом записанный и собранный в последовательном порядке наблюдений статистический материал должен быть, прежде поступления в статистическое учреждение для дальнейшей обработки, проверен на местах как относительно числа недвумных, так и относительно их признаков. Такая проверка производится обыкновенно теми местными учреждениями, на которых возлагается ближайшее руководство переписями, а в случаях текущей регистрации — соответственными административными местами. Опыт показывает, что предварительная проверка всего более открывает ошибки счетчиков и регистраторов; что касается до ошибок и неправильных показаний опрашиваемых, то последние открываются уже при сводке и, говоря вообще, трудно исправимы. Указание на такие ошибки очень полезно для последующих статистических наблюдений; своевременное ознакомление с наиболее часто встречающимися ошибками оказывает влияние на их уменьшение.

III. *О сводке статистического материала первоначальных записей и о составлении статистических таблиц.* Надлежащим образом проверенный материал первоначальных записей поступает в статистическое учреждение для дальнейшей разработки, заключающейся в так наз. сводке (Aufbereitung, Ausnutzung, Déroulement, Abstraction, Spoglio). Последняя имеет свою целью: 1) определить число недвумных массы, подвергнутой наблюдению и каждой ее гомологической группы; 2) показать, как распределяется данная масса в пространстве и во времени; 3) сопоставить суммы недвумных гомологических групп одной и той же массы или разных масс таким образом, чтобы в результате получилось *аналитическое численное описание* данной массы или массового явления.

1) Из двух наиболее распространенных форм записей статистических наблюдений — индивидуальных карточек и ведомостей, первая в большинстве случаев оказывается наиболее удобными при подсчете как общего числа недвумных масс, так и ее гомологических групп, хотя при скольконибудь обширных статистических наблюдениях накопляется такое множество карточек, что хранение и содержание их в порядке требует особых забот и внимания. Карточки особенно удобны, когда приходится иметь дело с такими явлениями, суммирование которых сводится к простому подсчету самых карточек,

каждой, например, при переписях населения; они менее удобны, когда каждая карточка представляет неравное количество единиц одного и того же рода и суммирование должно происходить посредством подсчета означенных на них чисел, как напр. в железнодорожной статистике, где каждая отправка товара (карточка) представляет неодинаковое число груза (значение карточки). Придаем карточкам продолговатой формы и нанесением на них признаков разного размера, но одного качества, таким образом, чтобы они имели вид частей одной длинной ленты, и суммы одного и того же рода помещались одна под другой — это неудобство до некоторой степени устраняется. Выгоды употребления карточек при сводке настолько велики, что они все более и более вытесняют ведомости; при крупных статистических сводках материал, собранный в виде ведомостей, переписывается иногда, для удобства сводки, на карточки. При систематическом употреблении карточек можно достигнуть очень большого разделения труда, так как они могут быть до подсчета разложены по признакам, на подобие игральные карты, самыми разнообразными способами; подсчет таких разложенных карточек не представляет никаких затруднений и легко может быть проверен. Употребление карточек из цветной бумаги делает сводку по признакам еще более удобной и быстрою. В последнее время для подсчета карточек употребляются счетные машины. При систематическом употреблении ведомостей подсчет недвумных всей массы требует предварительного подсчета их на каждом листе, а подсчет недвумных по признакам — предварительной выборки и выписи (с означением точками или черточками) в заранее разграфленные таблицы и последующего подсчета черточек или точек, что составляет крайне утомительную работу, требующую напряженного внимания и большой опытности, трудно проверяемую и допускающую очень слабое разделение труда. Пространственные единицы сводки определяются, в большинстве случаев, существующим в стране административным делением (губерния, уезд, волость, провинция, округ и т. д.). В высокой степени важно, чтобы *вся* статистическая наблюдения данной страны были приурочиваемы при сводке к одним и тем же территориальным единицам: в противном случае пользование результатами сводки оказывается очень затруднительным, а иногда и невозможным. Чем мельче избранный для сводки пространственный единицы, тем больше таблиц приходится составить, но зато тем большее количество сведений о данном массовом явлении даст такая сводка. Сводка по более мелким пространственным единицам имеет еще и то преимущество, что она дает возможность, при дальнейшем исследовании массы, принять во внимание существующие географические и этнографические отличия, что представляет иногда большой научный интерес. Вопрос о временных единицах сводки при переписях раз-

рѣшается самъ собою, такъ какъ всѣ онѣ приурочиваются обыкновенно къ какому-либо опредѣленному моменту времени. При текущей регистраціи единицею времени избирается обыкновенно календарный годъ и его дѣленія; въ болѣе рѣдкихъ случаяхъ представляется интереснымъ произвести сводку по часамъ дня и ночи. Сводка производится или въ центральныхъ, или въ мѣстныхъ статистическихъ учрежденіяхъ и потому бываетъ централизованная или децентрализованная. Въ статистической литературѣ приводятся слѣдующія соображенія въ пользу той и другой. 1) Очень часто статистическія наблюденія производятся мѣстными административными учрежденіями, для которыхъ какъ производствомъ наблюдений, такъ и въ особенности ихъ сводка, представляютъ побочную и притомъ крайне неприятную обязанность, ибо они не имѣютъ для того необходимаго и подготовленнаго персонала. Централизованная сводка освобождаетъ эти учрежденія отъ такой обязанности. 2) При централизованной сводкѣ легче достигнуть полнаго ея однообразія: какъ ни совершенно составляются инструкціи для производства сводокъ, всегда находятъ случаи, требующіе толкованія, которое можетъ быть различно въ разныхъ учрежденіяхъ. 3) При централизованной сводкѣ можно воспользоваться всѣми выгодами, какія даетъ крупное фабричное производство и, главнымъ образомъ, широкимъ раздѣленіемъ труда и дорогого стоящими счетными машинами. Съ другой стороны, при этого рода сводкѣ: 1) въ большой мѣрѣ затрудняется проверка первоначальнаго матеріала на мѣстахъ; 2) персоналъ центральныхъ статистическихъ учрежденій, хотя и болѣе подготовленный, не въ силахъ разрѣшить встречающіеся недоумѣнія, обусловливаемыхъ мѣстными особенностями; 3) освобожденіе мѣстныхъ учрежденій отъ сводки уменьшаетъ въ нихъ интересъ къ результатамъ сводки, знать которые для нихъ полезно; 4) при централизованной сводкѣ статистическія учрежденія заваливаются массой черновой работы, чѣмъ замедляется научная обработка и публикація собраннаго матеріала. Весьма часто практикуется такъ называемая *смѣшанная* сводка, при которой въ составленіи таблицъ принимаютъ участіе какъ мѣстныя, такъ и центральныя статистическія учрежденія. Подсчетъ недѣлимыхъ массы и каждой ея гомологической группы даетъ въ результатъ числовые итоги (суммы) недѣлимыхъ, расположенные въ избранныхъ заранѣе пространственныхъ или временныхъ единицахъ. Эти суммы, расположенныя другъ за другомъ въ вертикальномъ и горизонтальномъ направленіяхъ, даютъ наиболѣе элементарныя, простыя статистическія таблицы. Очевидно, что число *графъ* такихъ *простыхъ* таблицъ будетъ равно числу взятыхъ признаковъ (въ вертикальномъ направленіи) и числу избранныхъ пространственныхъ или временныхъ единицъ (въ горизонтальномъ направленіи) плюсъ двѣ (одна горизонтальная и одна вертикальная), въ которыхъ будутъ показаны общіе итоги всей массы и каждой ея

гомологической группы. Такъ, при переписяхъ населенія для каждаго счетнаго округа опредѣляется число мужчинъ, женщинъ, женатыхъ, холостыхъ, вдовыхъ, дворянъ, мѣщанъ и т. д. Каждая изъ названныхъ въ такой таблицѣ рубрикъ, соответствующая при знаку, опредѣленному наблюдениемъ, можетъ быть раздѣлена на нѣсколько другихъ. Такъ можно подсчитать, сколько мужчинъ обла даетъ каждымъ изъ опредѣленныхъ возрастовъ сколько мужчинъ-дворянъ, мѣщанъ и т. д. обла даетъ каждымъ изъ этихъ возрастовъ, сколько мужчинъ вообще и мужчинъ-дворянъ, мѣщанъ и т. д. въ каждомъ изъ опредѣленныхъ возрастовъ занимаютъ тою или иною профессіею и т. д. Такія и имъ подобныя сочетанія можно сдѣлать относительно недѣлимыхъ каждой гомологической группы. Таблицы, въ которыхъ группы недѣлимыхъ располагаются во взаимномъ сочетаніи двухъ и болѣе признаковъ, носятъ названіе *сложныхъ* или *комбинационныхъ*. Число *графъ* въ такихъ таблицахъ можетъ быть очень велико. Такъ, если мы стали-бы комбинировать данныя переписи населенія по признакамъ: полъ (2 группы), возрастъ (100 группъ) и семейное состояніе (3 группы), по признаку «возрастъ» мы получили-бы 600 *графъ* и итоговъ; введя сюда признакъ «сословіе» (4 группы) мы получили бы уже 2400 *графъ* и итоговъ, а введя признакъ «занятіе» (только 40 группъ) мы должны были бы составить 96000 *графъ* и итоговъ. Такимъ образомъ, при сложной сводкѣ мы можемъ составить столько *графъ* и итоговъ сколько сочетаній группъ можно сдѣлать по всѣмъ признакамъ. Число такихъ сочетаній равно произведенію числа возможныхъ группъ въ послѣднемъ признакѣ на число группъ возможныхъ для отдѣльныхъ признаковъ. «Когда единичныя показанія приведены сводкою въ цифровые итоги, то все наблюденіе не можетъ дать уже болѣе того, что даетъ сводка; всякая комбинація признаковъ или болѣе раздробленіе итоговъ возможно только путемъ новой сводки, т. е. путемъ становленія всей или болѣе части работы» (Лисовъ). Въ виду этого весьма важно опредѣлить, сколько и какія именно комбинаціонныя таблицы должны быть всякій разъ составляемы. Число и характеръ комбинаціонныхъ таблицъ опредѣляется тѣми *цѣлями*, какія преслѣдуются при составленіи статистическихъ описаній, и потому должно быть опредѣлено заранѣе, при составленіи плана наблюденія. Эти *цѣли* могутъ имѣть а) характеръ практической и б) научный а) Численныя описанія имѣютъ весьма большое и разнообразное практическое значеніе какъ въ государственномъ управленіи, такъ и въ сферѣ частно-правовыхъ, въ особенности хозяйственныхъ отношеній. Зная напр., количество и составъ какъ всего населенія, такъ и каждой группы, на которую оно распадается, его имущественное положеніе, занятія, промыслы и проч., степеней его образованія, рождаемость, болѣзненность, смертность, преступность и т. д., можно заранѣе опредѣлить размѣръ потребныхъ для населенія продовольственныхъ средствъ, чи

сло лицъ, могущихъ безъ особаго ущерба для производства страны быть привлеченными къ отбыванію воинской и другихъ повинностей, справедливо распределить налоги, узнать, сколько и гдѣ именно потребно больницъ, школъ, тюремъ и т. д., проектировать и осуществлять на основаніи этихъ свѣдѣній всѣ тѣ мѣры, которыя имѣютъ цѣлью сдѣлать государство и его части удобнымъ обиталищемъ для всѣхъ классовъ народа. Съ ростомъ государственной и общественной жизни такія и имъ подобныя знанія становятся все болѣе необходимыми. Этимъ объясняется тотъ фактъ, что статистическія наблюденія охватываютъ все большее число массовыхъ явленій и эти послѣднія изучаются все болѣе и болѣе подробно; другими словами, статистическія наблюденія охватываютъ все большее число признаковъ и при статистической сводкѣ составляются все болѣе разнообразныя и сложныя комбинаціонныя таблицы. Параллельно съ ростомъ государственнаго и общественнаго значенія статистическихъ описаній растетъ и ихъ значеніе для цѣлей частно-хозяйственныхъ. Разумное веденіе хозяйства, напр. железнодорожнаго, требуетъ очень детальнаго знанія С. перевозки товаровъ, урожаявъ и т. п. Къ статистическимъ свѣдѣніямъ объ урожаяхъ, цѣнахъ, размѣрахъ производства и т. д. все чаще и чаще приходится прибѣгать фабрикантъ, торговецъ, сельскій хозяинъ и т. д. Словомъ, по мѣрѣ того какъ расширяется и осложняется сфера культурной жизни человѣчества, знаніе С. тѣхъ или иныхъ явленій становится все болѣе и болѣе необходимымъ и для частныхъ лицъ. Этимъ потребностямъ въ болѣе или меньшей степени удовлетворяетъ та административная С., которая ведется разными учреждениями во всякомъ культурномъ государствѣ. Само собою разумѣется, что въ виду крайняго разнообразія практическихъ запросовъ, предъявляемыхъ къ административной С., она не можетъ удовлетворить ихъ всѣхъ въ равной степени. На первый планъ всегда должны выступать такіе запросы, которые имѣютъ свою задачей интересы общественнаго блага и пользы. Изъ множества комбинаціонныхъ таблицъ, которыя могутъ быть составлены при всякомъ массовомъ наблюденіи, прежде всего, поэтому, должны быть составлены тѣ, которыя нужны и важны для этихъ цѣлей. Теоретическая С. не можетъ предвидѣть всего разнообразія практическихъ цѣлей, ради которыхъ составляются численныя описанія; она можетъ только указать на необходимость большой обдуманности и осторожности при составленіи какъ плановъ наблюденія, такъ и въ особенности комбинаціонныхъ таблицъ, которыя во всей своей подробности должны быть проектированы до начала сводки,—и выставить требованіе, чтобы планы эти составлялись коллегіальными учреждениями компетентнаго состава и до введенія ихъ въ исполненіе публиковались во всеобщее свѣдѣніе, съ цѣлью критики и исправленія. б) Не менѣе разнообразны научныя цѣли, ради которыхъ составляются статистическія описанія. Фактически эти послѣд-

нія не составляются административными учреждениями съ научными цѣлями. Развитіе научной С. до Кетле происходило подъ влияніемъ развитія С. официальной. Послѣ Кетле роли перемѣнились; официальная С. стала развиваться подъ влияніемъ научныхъ требованій и въ теченіе послѣдняго столѣтія превратилась въ обширную систему методическихъ наблюденій надъ самыми разнообразными массовыми явленіями. Благодаря влиянію научныхъ идей, отъ статистическихъ таблицъ въ настоящее время можно требовать, чтобы онѣ были не простымъ собраніемъ итоговъ, размѣщенныхъ въ какомъ угодно порядкѣ, но чтобы каждая таблица заключала въ себѣ аналитическое изложеніе результатовъ наблюденія, чтобы въ послѣдовательномъ рядѣ столбцевъ или графъ и самыхъ таблицъ постепенно развертывалась передъ глазами изслѣдователя цифровая картина тѣхъ качествъ и свойствъ, какия представляетъ предметъ наблюденія, и тѣхъ отношеній, въ какихъ стоятъ другъ къ другу и къ сопутствующимъ условиямъ отдѣльныя части цѣлаго (Янсонъ). Практическая жизнь можетъ и должна пользоваться произведенными статистическими описаніями такъ сказать непосредственно; но научное значеніе они имѣютъ лишь постольку, поскольку служатъ матеріаломъ для открытія причинной связи и зависимости между наблюдаемыми явленіями. Научная мысль всегда имѣетъ въ виду открытіе правильности и законообразности въ наблюдаемыхъ явленіяхъ и потому всегда рассматриваетъ одни явленія въ зависимости отъ другихъ, исходя изъ предположенія, что нѣтъ дѣйствія безъ причины и что съ измѣненіемъ причины измѣняется и дѣйствіе. Когда изслѣдователь сопоставляетъ число преступниковъ съ ихъ возрастомъ, семейнымъ состояніемъ, занятіями и т. д., онъ необходимо предполагаетъ, что между этими явленіями есть причинная связь, открытіе которую онъ имѣетъ въ виду. Такимъ образомъ, составленіе статистическихъ таблицъ требуетъ близкаго знакомства съ состояніемъ тѣхъ наукъ, къ предмету которыхъ относятся устанавливаемые ими гомологическія группы. Комбинаціонныя таблицы могутъ быть названы гипотезами въ черновомъ видѣ, привести которыя въ ясность и подтвердить или отвергнуть—задача дальнѣйшей обработки численныхъ описаній. Относительно технической стороны сводки первоначальнаго матеріала записей и составленія таблицъ слѣдуетъ замѣтить, что наибольшаго раздѣленія труда и сбереженія силъ можно достигнуть, начиная сводку съ наиболѣе общихъ признаковъ и лишь въ послѣдствіи переходя къ послѣдующимъ комбинаціямъ. Изданіе статистическихъ описаній превратилось въ послѣднее время въ настоящее искусство, требующее большого вниманія и остроумія. Слишкомъ большія таблицы цифръ затрудняютъ пользование ими: современные статистики стремятся болѣе *утомятъ* изданія, чѣмъ печатать ихъ на бумагѣ большого формата. Въ высокой степени важно, чтобы таблицы, представляющія изъ себя описанія однородныхъ массовыхъ явленій разныхъ странъ и мѣстностей одной и

той же страны, имѣли однообразное расположение графъ и чтобы заголовки графъ печатались на двухъ языкахъ—данной страны и, согласно постановленію лондонскаго международного статистическаго конгресса 1860 г., на французскомъ яз. Большое затрудненіе при пользованіи таблицами представляетъ отсутствие надлежащимъ образомъ выработанной терминологіи признаковъ, вслѣдствіе чего необходимо требовать, чтобы къ сборникамъ таблицъ прилагались «предисловія», въ которыхъ вполнѣ точно было изложено, что именно разумѣется подъ каждымъ названіемъ. Эти предисловія должны, кромѣ того, заключать въ себѣ возможно подробное изложеніе всего хода собиранія первоначальнаго матеріала и составленія таблицъ, ибо всѣ послѣдующія заключенія, какія могутъ быть сдѣланы изъ научной обработки статистическихъ описаній, имѣютъ значеніе лишь на столько, на сколько они основываются на достовѣрномъ и надлежащимъ образомъ оцѣненномъ критическою мыслию изслѣдователя матеріалѣ. Въ лучшихъ статистическихъ изданіяхъ, кромѣ абсолютныхъ цифръ, печатаются еще и главнѣйшія среднія и относительныя величины, а также картограммы и диаграммы, наглядно изображающія главные результаты изслѣдованія массовыхъ явленій. Абсолютныя цифры статистическихъ таблицъ даютъ представленія о размѣрахъ социальныхъ массъ и ихъ составныхъ частей (гомологическихъ группъ) лишь по столько, по сколько велики или малы относящіяся къ нимъ величины. Сравнивая между собою размѣры однородныхъ массъ и вычисляя размѣры каждой изъ гомологической группъ простыхъ таблицъ по отношенію ко всему объему массы, мы получаемъ первыя и достаточно грубыя представленія объ относительномъ размѣрѣ массъ и о томъ значеніи, какое имѣютъ въ нихъ составляющія ихъ гомологическія группы. Такое сравненіе удобно производить, принявъ одну изъ сравниваемыхъ массъ равною единицѣ съ нулями и выразивъ всѣ остальные въ доляхъ этой единицы. За единицу принимаютъ обыкновенно наибольшую, наименьшую или сумму сравниваемыхъ массъ и, располагая цифры полученнаго ряда въ порядкѣ ихъ постепеннаго уменьшенія или увеличенія, получаютъ наглядное представленіе объ объемѣ сравниваемыхъ массъ, или, какъ выражаются статистики, объ экстенсивности массовыхъ явленій одного и того же рода. Изслѣдователь общественныхъ явленій не можетъ, однако, удовольствоваться тѣмъ элементарнымъ знаніемъ, какое даютъ ему полученныя указаннымъ образомъ относительныя величины, ибо онѣ не даютъ представленія о томъ, какъ часто встрѣчается данное массовое явленіе въ той средѣ, въ какой оно можетъ встрѣчаться, другими словами—не даютъ ему понятія объ интенсивности явленія, равно какъ не открываютъ ему числовой зависимости между явленіями разнаго рода, функциональную зависимость между которыми онъ предполагалъ, составляя такъ называемыя сложныя или комбинаціонныя таблицы. Интенсивность массовыхъ явленій опредѣляется дробью, выра-

жаемою обмѣновенно въ десятичныхъ знакахъ, числитель которой есть число наблюденныхъ случаевъ явленія, а знаменатель—число всѣхъ возможныхъ случаевъ, въ которыхъ наблюденное явленіе можетъ встрѣчаться. Числовая зависимость между явленіями разнаго порядка опредѣляется путемъ сравненія рядовъ относительныхъ величинъ, выражающихъ собою функціи пространства, времени или какого-либо другого явленія. Сравненіе экстенсивности, интенсивности и функциональной зависимости массовыхъ явленій можетъ быть также съ удобствомъ произведено путемъ вычисленія такъ назыв. *среднихъ* величинъ ихъ, выражающихъ собою *средности* явленій въ зависимости отъ размѣра ихъ составныхъ частей и тѣхъ пространственныхъ и временныхъ ограниченій, при которыхъ они происходятъ. Получая свое выраженіе въ *одномъ* числѣ и замѣняя имъ числовыя величины цѣлага ряда цифръ, среднія величины даютъ возможность составить представленіе о данномъ собирательномъ явленіи вообще, сглаживая въ нашемъ сознаніи то разнообразіе числовыхъ различій, пространственныхъ и временныхъ ограниченій, какое существуетъ въ дѣйствительности, и тѣмъ самымъ даютъ намъ возможность оперировать надъ понятіями собирательными почти такимъ же образомъ, какъ мы оперируемъ надъ понятіями родовыми. Анализъ происхожденія, постоянства и той функциональной зависимости, какая открывается при посредствѣ относительныхъ и среднихъ величинъ массовыхъ явленій, составляетъ главное содержаніе научной обработки статистическихъ описаній.

IV. *О научной обработкѣ статистическихъ данныхъ.* Научная обработка статистическихъ данныхъ имѣетъ цѣлью открыть законообразности въ явленіяхъ социальной жизни человѣка, установить причинную связь между явленіями тамъ, гдѣ мы, на основаніи разсужденій а priori, только предполагаемъ ея существованіе, и, по возможности, познать и измѣрить самыя причины, отъ которыхъ зависятъ эти явленія. Науки эмпирическія, основывающіяся на опытѣ и наблюденіи, довольствуются открытіемъ и познаніемъ только такъ называемыхъ ближайшихъ причинъ, разумѣя подъ ними такія предшествующія данному явленію, безъ которыхъ оно произойти и существовать не можетъ. Такъ называемыя «конечныя причины», отъ которыхъ зависитъ самое существованіе міра и человѣка, не могутъ быть познаны изъ опыта и наблюденія, и потому всѣ такъ называемыя эмпирическіе законы имѣютъ всегда характеръ болѣе или менѣе относительности, такъ какъ справедливы только при данныхъ условіяхъ опыта и наблюденія. Эти условія могутъ имѣть болѣе или менѣе долгое временное, болѣе или менѣе широкое пространственное значеніе, а по отношенію къ явленіямъ природы они настолько постоянны и всеобщы, что умъ нашъ естественнымъ образомъ склоняется придать эмпирическимъ законамъ, относящимся къ явленіямъ природы, характеръ абсолютный, даже при незнаніи причинъ, отъ

которых зависят эти явления. При настоящем состоянии наших знаний мы можем сказать только в наиболее простых и элементарных случаях, что нам известны все предшествующие данному необходимым явления, его причины и их действия. В громадном большинстве случаев ум наш, отвлекая неизвестные данные и собрав только те, которые он в состоянии извлечь из сущности рассматриваемого явления, представляет их в стройном порядке, соображает их взаимные отношения и выводит ряд возможных решений предложенного вопроса. Вследствие этого решения только более или менее правдоподобны; задача науки заключается в том, чтобы из ряда возможных решений выбрать то, которое наиболее соответствует действительности, наиболее правдоподобно или вероятно. Точное исчисление вероятности наступления явления составляет, поэтому, одну из главнейших задач научного мышления, особенно в тех отраслях знания, которые занимают изучением явлений социальной жизни человека, находящейся под влиянием очень разнообразных и постоянно изменяющихся причин. Указать приемы определения вероятной закономерности таких социальных явлений, основные элементы которых могут быть выражены в числах и мерах, равно как и приемы раскрытия вероятной причинной связи между этими явлениями — есть задача теории статистики. Все наши суждения о вероятности наступления явлений находятся в зависимости от количества событий, благоприятствующих и неблагоприятствующих их появлению. Чем больше в данном числе событий таких, которые благоприятствуют наступлению ожидаемого, тем вероятнее его наступление. Условившись обозначать знаком «единица» нашу безусловную уверенность в наступлении какого-либо события, а знаком «нуль» — нашу безусловную уверенность в его ненаступлении, мы получим в бесконечно большом ряде правильных дробей, размещающихся между нулем и единицею, математическая выражения различных степеней правдоподобия или вероятности наступления явлений. Вероятность есть дробь, числитель которой равняется числу случаев, благоприятствующих наступлению ожидаемого события, а знаменатель — числу всех возможных случаев, в которых ожидается может появиться. Означив числителя этой дроби буквой m , а знаменателя буквой n , мы получим, что вероят-

ность $p = \frac{m}{n}$. Бесконечно большой ряд дробей

этого обозначения может быть разделен, для простоты, на части, более наглядно изображающие разные степени вероятности наступления явлений. При $m = 1$, а $n =$ бесконечности, вероятность равна нулю; событие не вероятно. Если m — менее половины n , то наступление события менее вероятно, чем его ненаступление; случай мало вероятен. При $m = \frac{1}{2} n$ вероятности наступления и ненаступления события равны; случай

сомнителен. Если m больше половины n , то вероятность наступления события больше, чем вероятность его ненаступления; случай тем более вероятен, чем более m и n приближаются к равенству. События, взаимно исключают друг друга, называются противоположными. Сумма вероятностей таких событий всегда равна единице или достоверности. Это свойство вероятности событий есть частный случай следующего: вероятность наступления какого-либо из нескольких простых событий, имеющих определенные вероятности, равняется сумме этих вероятностей. Часто случается, что событие, вероятность которого мы хотим выразить математически, складывается из нескольких событий, из которых каждое имеет свою вероятность. Путем несложных рассуждений легко прийти к заключению, что вероятность наступления сложного события равна произведению вероятностей всех простых событий, из которых оно состоит. При посредстве изложенных рассуждений вероятность наступления событий определяется а priori. Часто, однако, число всех возможных состояний неопределенно; в таких случаях вероятность наступления события может быть определена а posteriori, на основании так называемого закона больших чисел, доказанного аналитическим путем известным математиком Яковом Бернулли и изложенного им в следующих выражениях: «при неопределенном повторении испытаний, из которых каждое приводит к одному из двух событий A и B , отношение между числами появления этих событий непрерывно приближается к отношению их простых вероятностей и, наконец, при надлежащем числе испытаний разветвляется от него как угодно мало». Название «закон больших чисел» было дано этому закону вероятностей а posteriori Пуассоном. Из-за этого неудачного названия большим числам часто придается особенное значение, так как только при изучении больших чисел социальных явлений вскрываются правильности, которым они подчинены. Практическая жизнь пользуется почти бессознательно изложенным законом вероятностей, можно сказать, на каждом шагу. Сельский хозяин рассчитывает на некоторый средний урожай, купец — на среднюю прибыль, железная дорога — на среднее число пассажиров и грузов, страховое общество — на среднее количество пожаров, смертных случаев и т. д., на основании более или менее сознательно рассчитанных вероятностей наступления этих событий. Такие расчеты оправдываются, однако, лишь тогда, когда они основаны на достаточном количестве точных наблюдений, и вот почему. Каждое из названных явлений находится в зависимости от ряда причин, из которых одни действуют постоянно и непрерывно, другие имеют более или менее случайный характер; эти последние придают каждому отдельному случаю индивидуальный характер. Если из урны, в которой заключается 10 красных и 10 черных шаров, отличающихся друг

отъ друга только цвѣтомъ, будемъ вынимать послѣдовательно по одному шару и затѣмъ, записавъ цвѣтъ его, будемъ класть его обратно въ урну, то только при очень значительномъ числѣ тиражей окажется, что число случаевъ вынутія краснаго и чернаго шара будетъ почти одинаково. Постоянными причинами, отъ которыхъ зависитъ въ данномъ примѣрѣ вынутіе шара того или другаго цвѣта, являются одинаковость вѣса, формы, количества шаровъ во все время опыта; расположеніе же шаровъ въ урнѣ, равно какъ и движеніе руки, ихъ вынимающей, суть причины измѣняющіяся, различныя при каждомъ тиражѣ. Чѣмъ больше тиражей мы сдѣлаемъ, тѣмъ полнѣе будутъ исчерпаны всѣ возможные расположенія шаровъ въ урнѣ, всѣ возможные движенія руки, производящей вынутіе—и, тѣмъ самымъ, каждый изъ шаровъ будетъ поставленъ въ совершенно одинаковыя условія къ названному выше измѣняющимся условіямъ. Совершенно аналогическій случай мы имѣемъ и при вычисленіи *средняго* размѣра какого-либо предмета. Каждое отдѣльное измѣреніе его неизбежно будетъ, вслѣдствіе несовершенства измѣрительныхъ приборовъ, неодинаковой внимательности наблюдателя, измѣненія давленія, температуры и т. д., отличаться отъ послѣдующаго на какую-либо величину, и наиболѣе достоверное измѣреніе мы получимъ, вычисливъ среднюю величину изъ большаго числа измѣреній. Изъ сказаннаго видно, что вѣроятность, вычисленная на основаніи наблюдений 10 благоприятныхъ случаевъ изъ 100 и на основаніи 100 изъ 1000 и т. д., имѣетъ одно и тоже математическое выраженіе, но совершенно различное внутреннее значеніе. Пуассонъ далъ очень удобную формулу для опредѣленія размѣра колебаній вѣроятностей, вычисленныхъ а posteriori; онъ доказалъ, что онѣ колеблются въ предѣлахъ, равныхъ $\pm 1,985 \sqrt{\frac{2mn}{(m+n)^2}}$, гдѣ m —число

случаевъ, благоприятствующихъ появленію событія, а n —число случаевъ, неблагоприятствующихъ его появленію. Пользуясь этой формулой, англійскій статистикъ Ньюгольмъ вычислилъ размѣры колебаній выздоровленія отъ холеры при различныхъ числахъ случаевъ заболѣванія этою болѣзью.

| Число наблюденій. | Число выздоровленій. | Предѣлы колебаній вѣроятностей. |
|-------------------|----------------------|---------------------------------|
| 10 | 7 | 29020—110980 |
| 100 | 70 | 57000—70000 |
| 1000 | 700 | 64000—74000 |
| 10000 | 7000 | 69700—71300 |
| 100000 | 70000 | 69600—70400 |
| 1000000 | 700000 | 69870—70130 |

Изъ этой таблицы видно, что только при числѣ наблюдений, равномъ 10000, колебанія вѣроятностей настолько невелики, что позволяютъ дѣлать какія-либо заключенія болѣе опредѣленнаго характера, а при числѣ наблюдений, превышающемъ 1000000, прибавленіе новыхъ наблюдений не оказываетъ существеннаго вліянія на вѣроятность вывода. Точное опредѣленіе величины какого-либо

явленія на основаніи сдѣланныхъ надъ нимъ наблюдений невозможно, ибо, какъ-бы ни были совершенны орудія наблюденія и съ какой тщательностію и вниманіемъ послѣднія производились-бы, условія, при которыхъ происходятъ самыя явленія, непрерывно мѣняются. Задача наблюдателя сводится, поэтому къ выбору изъ ряда произведенныхъ наблюдений такого, которое обладало-бы наименьшею ошибкою наблюденія (см. Вѣроятная ошибка Вѣроятность, Теорія вѣроятностей). Статистическая практика довольствуется, обыкновенно упрощенными приемами оцѣнки среднихъ. Наиболѣе употребительные изъ нихъ: 1) опредѣленіе процентнаго отношенія средней величины всѣхъ уклоненій отъ средней къ этой послѣдней (колебательное число Майра), 2) опредѣленіе (въ процентахъ) среднихъ величинъ положительныхъ и отрицательныхъ уклоненій отъ средней. Вагнеръ рекомендуетъ вычислять въ процентахъ, для характеристики среднихъ и рядовъ, изъ которыхъ они выведены: 1) сумму наибольшихъ уклоненій отъ средней 2) наибольшую величину уклоненій другъ отъ друга двухъ послѣдовательныхъ членовъ ряда 3) наименьшую сумму такихъ уклоненій, 4) наибольшее и 5) наименьшее уклоненіе отъ средней вообще, 6) наибольшее уклоненіе вверхъ и 7) внизъ отъ средней. Эстерленъ и Бертильонъ рекомендуютъ вычислять, для опредѣленія степени устойчивости рядовъ, изъ которыхъ выводятся среднія, по нѣскольку среднихъ изъ каждаго ряда и сравнивать эти частичныя среднія съ общими средними ряда. Для опредѣленія тѣхъ членовъ ряда, которые не должны быть принимаемы въ расчетъ при выводѣ средней, Янсонъ предлагаетъ такой приемъ: получивъ среднюю изъ всего ряда надобно взять ея половину и прибавить и вычесть ее изъ полученной общей средней. Такимъ образомъ получаютъ тѣ крайніе предѣлы уклоненій, которые можно приписать равенству дѣйствія постоянныхъ и случайныхъ причинъ. Все, что за этими предѣлами, является случайнымъ и въ образованіи средней не должно входить. Къ исключенію какихъ-бы то ни было членовъ изъ ряда при выводѣ изъ него среднихъ можно, однако, прибѣгнуть съ большою осторожностію и лишь тогда когда у изслѣдователя есть полная увѣренность въ томъ, что причины уклоненій отъ среднихъ лежатъ не столько въ самомъ явленіи, сколько въ приемахъ наблюдений надъ нимъ. При оцѣнкѣ среднихъ величинъ надобно всегда имѣть въ виду, изъ одинаково-точныхъ наблюдений онѣ выведены или, какъ принято выражаться, одинаковой-ли *вѣсь* имѣютъ наблюденія, измѣряемая средней; если они не одинакового вѣса, то ихъ необходимо привести къ послѣднему. Такъ, средняя цѣна какого-либо предмета опредѣляется не только въ зависимости отъ размѣровъ самыхъ цѣнъ но и въ зависимости отъ количества проданныхъ предметовъ, ибо только при соблюденіи послѣдняго условія эти два параллельные ряда наблюдений могутъ быть сведены къ одному сложному ряду. Среднія, при выводѣ которыхъ принимается во вниманіе вѣсь ихъ рядовъ носятъ названіе *сложныхъ* (gewogenes Mittel

media ponderata, weighted mean). Из предшествующаго изложения видно, что среднія величины, выведенныя из достаточнаго числа наблюдений надлежащей точности, выражают собою: 1) наиболее правдоподобное измѣреніе единичнаго предмета или явленія, 2) наиболее вѣроятный типъ даннаго массоваго явленія и 3) числовую абстракцію, при посредствѣ которой синтезируются и нивелируются въ нашемъ сознаниіи всѣ разнообразія, встречающіяся въ дѣйствительности въ предѣлахъ той или иной массы. Среднія послѣднихъ двухъ родовъ очень часто смѣшиваются, и потому нерѣдки нареканія на статистическій методъ, какъ на такой, при посредствѣ котораго можно доказывать что угодно и по произволу играть цифрами. Не слѣдуетъ забывать, что типическія среднія могутъ быть получены только изъ однородныхъ данныхъ. Такъ, величина, при посредствѣ которой выражается средней ростъ какого-либо населенія, есть не болѣе какъ числовая абстракція, тогда какъ средней ростъ какой-либо группы этого населенія одного и того же этнографическаго состава, одного и того же возраста, жившей при однихъ и тѣхъ же природныхъ и социальныхъ условіяхъ, есть величина типическая, наиболее часто встречающаяся среди этой группы. Лишь такого рода среднія величины имѣютъ научное значеніе и по свойствамъ своимъ приближаются къ среднимъ 1-го рода, т. е. дѣйствительнымъ или объективнымъ. Подобно тому, какъ при измѣреніи какого-либо единичнаго предмета отдѣльными измѣреніями, повинувшись закону ошибокъ и дѣйствию случайныхъ или измѣняющихся причинъ, окажутся то больше, то меньше средняго, и отклоненія отъ послѣдняго, при достаточномъ числѣ измѣреній, будутъ встречаться тѣмъ рѣже, чѣмъ больше ихъ число, такъ точно при исчисленіи массы однородныхъ предметовъ, находящихся подъ вліяніемъ дѣйствія однихъ и тѣхъ же причинъ, мы можемъ рассчитывать всего чаще встрѣтиться съ небольшими отклоненіями отъ ихъ типической средней и потому рассматривать ее какъ наиболее вѣроятный результатъ дѣйствія постоянныхъ причинъ, а отклоненія отъ нея—какъ результатъ дѣйствія причинъ измѣняющихся, придающихъ индивидуальныи характеръ каждому отдѣльному явленію даннаго массы. Въ особенности близкое сходство между типическими и дѣйствительными средними мы должны рассчитывать получить въ тѣхъ случаяхъ, когда по самому существу изслѣдуемой массы мы имѣемъ дѣло съ этнографическими или антропологическими типами. Исслѣдованія Кетле, Бертильона, Брока, Анучина и другихъ относительно роста, объема груди, емкости черепа, мускульной силы и т. д. доказываютъ, что среднія величины этихъ измѣреній, произведенныхъ на однородныхъ массахъ людей, слѣдуютъ закону ошибокъ въ той же степени, какъ и измѣренія отдѣльныхъ предметовъ. Дѣйствіе постоянныхъ причинъ должно сказаться и на болѣе сложныхъ явленіяхъ социальной жизни человѣка, хотя, въ виду множества дѣйствующихъ причинъ, какъ постоянныхъ, такъ и измѣняющихся, оно не

получаетъ столь ярнаго выраженія. Говоря, напр., о среднихъ размѣрахъ крестьянскаго хозяйства въ данной мѣстности, мы должны были-бы предположить, что всѣ хозяйства находятся въ совершенно одинаковыхъ условіяхъ, природныхъ и социальныхъ, чего на самомъ дѣлѣ никогда не бываетъ, и только при такомъ предположеніи могли-бы сказать, что полученная средняя должна слѣдовать закону ошибокъ во всей его строгости. Увеличивая число наблюдений и составляя гомологическія группы возможно полной однородности, мы можемъ найти такія среднія, которыя приближаются по своимъ свойствамъ къ дѣйствительнымъ; но и этого достаточно, чтобы судить не только о составѣ социальныхъ массъ, но и объ ихъ *состояніи*, и о тѣхъ измѣненіяхъ, которыя происходятъ въ нихъ подъ вліяніемъ измѣненій въ природныхъ и социальныхъ условіяхъ, въ которыхъ онѣ находятся. Давно уже было замѣчено, что среднія и относительныя величины, относящіяся къ нѣкоторымъ явленіямъ социальной жизни, обладаютъ замѣчательнымъ постоянствомъ и что всѣ онѣ измѣняются въ зависимости отъ измѣненія природныхъ или социальныхъ условій той среды, въ которой происходитъ данное массовое явленіе. Такъ, напр., во всѣхъ странахъ Европы было замѣчено, что число рождающихся мальчиковъ превышаетъ число рождающихся дѣвочекъ и что число живущихъ мужчинъ меньше числа живущихъ женщинъ. Явленія эти на столько постоянны, что мы имѣемъ полное основаніе назвать ихъ законосообразностями или эмпирическими законами, совершенно аналогичными съ такими же законами въ области естествознанія, хотя во многихъ отношеніяхъ и отличающимися отъ послѣднихъ. Дѣло въ томъ, что эмпирические законы естествознанія выводятся изъ наблюденія надъ единичными, но родовыми явленіями и потому относятся къ каждому отдѣльному предмету или явленію даннаго рода, какъ и ко всѣмъ имъ въ совокупности. Эмпирические законы, выводимые изъ наблюдений надъ явленіями социальной жизни, относятся только къ массѣ, группѣ, совокупности предметовъ или явленій и, какъ то слѣдуетъ изъ предшествующаго изложения, могутъ не относиться къ каждому отдѣльному ея члену. Само собою разумѣется, что это обстоятельство нисколько не умаляетъ ни научнаго, ни практическаго значенія такихъ законообразностей, такъ какъ по существу дѣла С. занимается изученіемъ не индивидовъ, а ихъ массъ. Среднія и относительныя величины, служащія для выраженія этихъ законообразностей, даютъ намъ возможность судить не только о состояніи изслѣдованныхъ массъ и ихъ составныхъ частей, но и о томъ, какъ часто встрѣчается данное явленіе въ той средѣ, въ которой оно можетъ встречаться, и какова вѣроятность наступленія этого явленія въ будущемъ, при неизмѣнности условій, его производящихъ. Рассматривая среднія величины какъ результатъ дѣйствія постоянныхъ причинъ и слѣдя за измѣненіями послѣднихъ въ пространствѣ и во времени, мы получаемъ возможность не только судить

о развитии того или другого массового явления, но и об изменении причин, его производящих.

Величины, дающие возможность судить о состоянии, повторяемости и развитии того или иного массового явления, эти «краткие формулы для кажущегося неуловимым разнообразия общественной жизни», ничего не говорят еще о причинной связи между явлениями, открыть которую составляет задачу всякого научного исследования. Последняя может быть открыта путем приложения к полученным типическим величинам тех же самых приемов индуктивного мышления, какие прилагают в своих исследованиях натуралисты. Было уже указано, что еще при составлении так называемых сложных или комбинационных таблиц мы приобретаем к составлению так сказать черновых гипотез о существовании причинной связи между массами и их гомологическими группами. Такие гипотезы основываются или на предшествующем знании и изучении, или на часто неуловимом для обыкновенного наблюдателя сходстве и различии между некоторыми, на первый взгляд совершенно второстепенными признаками изучаемого явления и признаками явлений, изученных раньше. К гипотезе прибавляет также и невѣжество, пытаюсь объяснить непонятное — и такая *нестроительная* гипотезы, в особенности осязаемая ореолом таинственности, не раз надолго останавливали прогрессивное течение человеческой мысли. Последней часто приходится идти, так сказать, ощупью и создавать иногда гипотезы *ложные*, но основанные на действительном сходстве и различии признаков явлений — и эти гипотезы если и не подтверждаются впоследствии, то часто заводят мысль на правильные предположения. Причина может быть признана открытой лишь тогда, когда фактическая проверка результатов ее действия совпадает с предположениями, в силу которых исследователь принимает предположенную им причину за действующую. При исследовании общественных явлений путем статистического метода, фактические отношения представляются в виде средних и относительных величин — и это делает в особенности необходимым самый тщательный предварительный анализ их качества. Логика учит тем приемам индуктивного мышления, при посредстве которых открывается причинная связь между явлениями. Самый совершенный из этих приемов — так наз. метод единственного различия, — мало пригодим при исследовании причин сложных и постоянно изменяющихся общественных явлений, так как производство опыта в этой области невозможно, и найти два или несколько явлений, которые были бы сходны во всем, за исключением одного, крайне затруднительно. Гораздо легче подыскать такие общественные явления, которые различаются между собою во всем за исключением одного и ведут к одинаковым последствиям. Поэтому метод единственного сходства находить себя обширное применение в наблюдательных науках и,

в частности, при изучении общественных явлений путем статистического метода. И здесь, однако, трудно всегда иметь в виду множественность действующих в социальной жизни причин. Уверенность, что найденная при посредстве статистического метода причина есть искомая, может появиться лишь тогда, когда исследование дает одинаковые результаты в возможно большем числе разнообразных случаев. Так, наблюдая средние числа рождаемости населения в округах с преобладанием сельского и с преобладанием городского населения и замечая, что в разных округах одной и той же и разных стран средняя рождаемость населения округов с преобладанием сельского населения больше рождаемости округов с преобладанием городского населения, можно с вероятностью, близкою к достоверности, утверждать, что между степенью рождаемости и условиями городской и сельской жизни есть причинная связь. Эта уверенность возрастает еще более, если удастся определить среднюю рождаемость отдельно для городского и для сельского населения и сравнить полученные частичные средние с общими. Если первая изменяется в обратном отношении к последним, то предположение подтверждается двойной, согласно методу двойного сходства, или, по терминологии Милля — косвенному методу разницы. Весьма обширное применение при исследовании статистических результатов общественных явлений имеет метод отсутствующих изменений. Рассматривая средние величины как результат действия постоянных причин, мы необходимо должны предположить, что всякое изменение в производящих причинах должно отразиться на средних величинах, выражающих собою результаты их действия. Если, поэтому, средние или относительные величины двух параллельных рядов массовых явлений или их гомологических групп постоянно изменяются в определенном отношении друг к другу, то мы имеем основание предположить, что между этими явлениями существует причинная связь. Само собою разумеется, что эта связь не может быть доказана одним только изменением соответствующих цифр, так как простой факт отсутствующих изменений может служить лишь признаком того, что какая-то причинная связь существует, но самая причина этой связи неопределенна. Самое сопоставление рядов должно происходить при неизменном условии предварительного *логического* анализа его основательности; затем нужно доказать постоянство наблюдаемых изменений и объяснить все те случаи, когда такого изменения не наблюдается. Ряды могут представлять из себя или состояния каких-либо массовых явлений (ряды статические), или развитие их (ряды динамические). В зависимости от самого характера исследуемых явлений мы можем ожидать или прямого, или обратного совпадения величин, выражающих собою причины и следствия их. При одновременном действии многих причин во всяком общественном,

явления, нельзя говорить о математической определенности отношения между их изменениями. С. приходится, в большинстве случаев, довольствоваться неполным совпадением в изменениях сравниваемых рядов и путем более или менее искусственных приемов определять, поскольку фактически изменения исследуемых им величин оказываются убедительными для доказательства существования предположенной причинной связи. Изъ этих приемов наиболее употребительны: 1) расположение надлежащим образом преобразованных рядов от максимума к минимуму или наоборот и последующее затем разделение их на несколько равных групп. О степени совпадения рядов (прямым или обратным) судить по числу случаев совпадения в каждой группе рядов, выражая число это в процентах. 2) Расположение сравниваемых рядов по их средним величинам и по средним величинам их симметрических частей. 3) Расположение рядов по величинам уклонов средней ошибки их средних величин. Подсчет совпадений производится таким же образом, как и в первом случае.

Изъ предвещающего изложения видно, что все эмпирические законы, открываемые при посредствѣ статистического метода—будутъ ли то законы состоянія, движения, функциональной зависимости или причинной связи массовыхъ явлений, — даютъ намъ возможность утверждать постоянно или изменяемость какого-либо явления и указываютъ на существование такихъ причинъ, полное объясненіе которыхъ требуетъ помощи другихъ наукъ. При посредствѣ этого метода мы часто можемъ измѣрить степень дѣйствія этихъ ближайшихъ причинъ, но самая природа причинъ при помощи его открыта быть не можетъ. Такъ, изслѣдуя, напр., явленіе смертности, мы можемъ найти цифровое выраженіе для смертности каждой отдѣльной болѣзни, опредѣлить степень смертности въ зависимости отъ пола, возраста, занятій и т. д.; но для полного познанія явленія смертности намъ нужно еще объяснить тѣ причины, которыя опредѣлены нами статистическимъ путемъ, т. е., другими словами, подвести законъ статистическій подъ другой, болѣе общій, открываемый другими науками. Въ статистической литературѣ было сдѣлано немало попытокъ составить болѣе или менѣе подробную классификацію причинъ, подъ которыя должны быть подведены эмпирические законы, открываемые С. Здѣсь приводится классификація, предложенная итальянскимъ статистикомъ Габальо. Онъ различаетъ: 1) причины теллурическія, къ которымъ относятся географическое положеніе страны, устройство ея поверхности и геологическое строеніе, гидрографическія и орографическія условія и пр., 2) причины атмосферическія—температура, влажность воздуха, направленіе и сила вѣтровъ и пр., 3) причины теллурическо-космическія—смѣна временъ года, день и ночь, землетрасенія, наводненія и т. п., 4) причины теллурическо-агрономическія—размѣры урожаевъ, характеръ воздѣлываемыхъ растений и пр., 5) причины гисеническія,

6) причины географическія социальныя: распределеніе населенія по территоріи, число и характеръ населенныхъ мѣстъ и пр., 7) причины экономическія, 8) причины интеллектуальныя—степень культурнаго развитія, распространеніе знаній и пр., 9) причины нравственныя—господствующая религія, благотворительность, общественная нравственность и т. д., 10) причины политическія—административное устройство, финансы, юстиція, войско, государственное устройство и т. п.

У. О статистическихъ учрежденіяхъ. Вопросъ о статистическихъ учрежденіяхъ тѣсно связанъ съ болѣе общимъ вопросомъ: кто можетъ и долженъ производить статистическія наблюденія. Частныя лица по самому существу дѣла очень ограничены въ возможности производить статистическія наблюденія, въ виду ограниченности ихъ личныхъ и материальныхъ средствъ, отсутствія у нихъ права производить наблюденія надъ цѣлымъ рядомъ явленій, выходящихъ изъ круга повседневнаго житейскаго обихода, и, наконецъ, въ виду ограниченности района ихъ наблюденій. Правда, энергія частныхъ лицъ, въ особенности заслужившихъ общественное довѣріе, даетъ имъ возможность производить весьма цѣнныя и обширныя статистическія наблюденія, путемъ разсылки бланковъ съ вопросными листами, посылки специальныхъ агентовъ и т. д.; но успѣхъ такого рода наблюденій всегда болѣе или менѣе случаенъ и зависитъ отъ цѣлаго ряда обстоятельствъ. Гораздо болѣею возможность производить статистическія наблюденія имѣютъ разнообразныя союзы частно-правоваго характера и, въ особенности, въ предѣлахъ тѣхъ цѣлей, которыя ими преслѣдуются. Успѣшной является, напр., статистическая дѣятельность учрежденій частнаго кредита, страховъ обществъ, рабочихъ союзовъ, ученыхъ обществъ, торговыхъ палатъ и пр. Но какъ изъ разнообразныхъ тѣхъ цѣлей, какія преслѣдуются частно-правовыми союзами, онѣ не охватываютъ всей совокупности массовыхъ явленій, происходящихъ въ жизни каждаго отдѣльнаго народа, и даже тѣхъ изъ этихъ явленій, которыя являются простымъ результатомъ госуд. жизни. Только одна государственная власть имѣетъ право производить статистическія наблюденія, которыя признаются ею необходимыми, на пространствѣ всей территоріи государства; только она одна имѣетъ право требовать производства такого рода наблюденій отъ подчиненныхъ ей органовъ управленія; только она обладаетъ необходимыми для этой цѣли личными и материальными средствами и имѣетъ право требовать отъ населенія отвѣтовъ на поставленные ему вопросы. Тѣ статистическія свѣдѣнія, которыя необходимы государству, очень часто не совпадаютъ съ тѣми, которыя нужны мѣстнымъ самоуправляющимся единицамъ (земства, города провинцій и т. п.), въ виду чего право производства статистическихъ наблюденій въ предѣлахъ компетенціи названныхъ учреждений переносится государствомъ на эти послѣднія. Такимъ образомъ складывается болѣе или менѣе широкая система статистическаго за-

блюдения, причём по самому существу дѣла первое мѣсто занимают органы официальной или правительственной С., второе — статистическія учрежденія городовъ, земствъ, провинцій и т. д. и, наконецъ, послѣднее — статистическія учрежденія частно-правовыхъ институтовъ. Среди низшихъ органовъ государственнаго управления мало найдется такихъ, которые такъ или иначе не соприкасались-бы съ массовыми явлениями социальной жизни. Въ кругъ прямыхъ служебныхъ обязанностей этихъ органовъ входитъ составленіе различнаго рода актовъ, протоколовъ, отчетовъ и другихъ видовъ записей, необходимыхъ или въ интересахъ населенія (акты состоянія, имущественные и пр.), или въ интересахъ служебнаго контроля и отчетности (записи по движению судебныхъ дѣлъ, таможенныхъ, вся гражданская система отчетности передъ государственнымъ контролемъ, школьные отчеты и т. д.). Только относительно меньшая часть массовыхъ явленій не находится въ вѣдѣніи какихъ-либо административныхъ мѣстъ и учреждений, представляя въ то же время громадный интересъ какъ для цѣлей управления, такъ и научныхъ. Незыбкая децентрализованность низшихъ органовъ государственнаго управления и нахожденіе ихъ въ мѣстахъ, наиболее удобныхъ для осуществленія лежащей на нихъ задачи, дѣлаютъ органы эти цѣнными съ статистической точки зрѣнія наблюдательными пунктами. Они должны быть снабжены надлежащими инструкціями, формулярами, вопросными листами и пр., опредѣляющими признаки предметовъ, подлежащихъ ихъ вѣдѣнію. Необходимо также, чтобы они были *обязаны*, подъ страхомъ ответственности, вести записи согласно сдѣланнымъ имъ указаніямъ. Опытъ показываетъ, что возложеніе обязанности вести такого рода записи по предметамъ, выходящимъ изъ круга непосредственнаго вѣдѣнія административныхъ мѣстъ и учреждений, не достигаетъ цѣли; подобная обязанность рассматривается какъ излишнее служебное обремененіе, въ особенности въ тѣхъ случаяхъ, когда за ея исполненіе не положено особаго вознагражденія. Тотъ же опытъ обнаруживаетъ, что привлеченіе самого населенія къ статистической дѣятельности по тѣмъ предметамъ, которые по природѣ своей не могутъ подлежать вѣдѣнію общахъ административныхъ учреждений, даетъ самые плодотворные результаты. Задачею правительства остается, въ такихъ случаяхъ, созданіе временныхъ или постоянныхъ специально-статистическихъ органовъ, на обязанности которыхъ должна лежать организація статистическаго самонаблюденія населенія. Къ предметамъ такого самонаблюденія относятся переписи (населенія, промышленнаго, сельскохозяйственнаго), анкеты, регистрація урожая, цѣны на товары, на рабочія руки и т. д. Какъ низшіе органы общей администраціи, такъ и низшіе специально-статистическіе органы могутъ быть только *исполнительными*; на нихъ никомъ образомъ не слѣдуетъ возлагать обязанности составленія плановъ изслѣдованія, программъ, формуляровъ и пр.

Самый характеръ *массоваго* наблюденія требуетъ, чтобы оно производилось однообразно, своевременно, одновременно по всей территоріи страны или, по крайней мѣрѣ, въ болѣе или менѣе значительномъ ея районѣ. При возможно болѣе децентрализаціи низшихъ органовъ наблюденія, во всякомъ государствѣ должны, слѣдовательно, существовать *центральныя* статистическія учрежденія, на обязанности которыхъ должна лежать выработка подробныхъ плановъ статистическихъ работъ, составленіе программъ, формуляровъ, вопросныхъ листовъ, указаніе системы собиранія и сводки матеріаловъ и руководство низшими статистическими учрежденіями. Международные статистическіе конгрессы много занимались вопросомъ объ организаціи центральныхъ статистическихъ учреждений и горячо пропагандировали мысль о необходимости учрежденія въ каждомъ государствѣ одной центральной комиссіи, состоящей изъ представителей административной С. разныхъ вѣдомствъ и ученыхъ, а также свѣдущихъ лицъ, которыя имѣли-бы своею задачею объединеніе С. разныхъ вѣдомствъ. Система какъ центральныхъ, такъ и мѣстныхъ статистическихъ учреждений, рекомендованная конгрессами, всего полнѣе осуществлена въ Италіи и дала прекрасные результаты. Не безъ вліянія на организацію какъ центральныхъ, такъ и мѣстныхъ статистическихъ учреждений оказались постановленія конгрессовъ и въ другихъ странахъ, не исключая Россіи. Но статистическія учрежденія каждой страны складывались исторически и потому до настоящаго времени представляютъ значительное разнообразіе какъ по организаціи, такъ и по дѣятельности.

Германія. Статистическія учрежденія Германіи, по справедливости признаваемые лучшими въ Европѣ, могутъ быть раздѣлены на А) общенѣперскія и Б) учрежденія отдѣльныхъ государствъ, входящихъ въ составъ Германской имперіи. А) Общая С. Германіи существовала еще задолго до возникновенія Германской имперіи. Она была вызвана къ жизни потребностями германскаго таможеннаго союза (см. VIII, 515), который собиралъ свѣдѣнія о международной торговлѣ и доходахъ государствъ, входившихъ въ его составъ, и обрабатывалъ С. населенія отдѣльныхъ государствъ на основаніи переписей, производившихся въ каждомъ изъ нихъ въ трехлѣтніе періоды времени. Съ теченіемъ времени кругъ свѣдѣній, необходимыхъ для союза, расширился; возникла потребность въ особомъ совѣщательномъ учрежденіи, которое могло-бы привести къ необходимому единообразію программы собираемыхъ свѣдѣній и объединить самые способы собиранія послѣднихъ. Такое учрежденіе было основано въ 1870 г. и носило названіе «Коммиссія для дальнѣйшаго развитія С. таможеннаго союза» («Kommission zur weiteren Ausbildung der Statistik des Zollvereins»); она просуществовала два года и выработала проектъ специального статистическаго учрежденія, которое должно было вѣдать С. государствъ таможеннаго союза. Такое специальное учрежденіе

возникло послѣ объединенія Германіи, въ 1872 г., подъ названіемъ «Kaiserliches Statistisches Amt», и существуетъ понынѣ, въ вѣдомствѣ министерства внутреннихъ дѣлъ. Оно состоитъ подъ управленіемъ особаго директора, изъ 5 членовъ, 2 секретарей и многочисленной канцеляріи. Бюджетъ его достигаетъ почти милліона марокъ. Оно вѣдаетъ: 1) С. населенія имперіи, включая С. эмиграціи и переписи; 2) С. сельскаго хозяйства; 3) горную; 4) занятій и промысловъ; 5) паровыхъ котловъ и машинъ; 6) вишней торговли; 7) внутренней торговли; 8) налоговъ и таможенныхъ пошлинъ; 9) оптовыхъ цѣнъ; 10) выборовъ въ рейхстагъ; 11) уголовную С.; 12) С. образованія лицъ, привлекаемыхъ къ отбыванію воинской повинности; 13) страхованія рабочихъ отъ болѣзней; 14) бѣдности. Это же бюро обрабатываетъ и публикуетъ данныя по *рабочей С.*, для собранія свѣдѣній по которой въ 1892 г. при рейхстагѣ была создана особая коммиссія. Общеперскими статистическими учрежденіями Германіи являются также спеціальныя бюро, состоящія въ отдѣльныхъ вѣдомствахъ: С. почты и телеграфовъ ведутъ почтовое вѣдомство; железнодорожную—имперское управление железнодорожныхъ дорогъ; судебной администраціи и судебныхъ дѣлъ—мин-во юстиціи; медицинскую—высшее медич. учрежденіе (Kaiserliches Gesundheitsamt); страхованія отъ несчастныхъ случаевъ—Reichs-Versicherungsamt; военную и военно-морскую С.—соотвѣствующія вѣдомства. Изданія бюро: 1) «Statistik des D. Reichs» (съ 1873 г.); 2) «Monatshefte zur Statistik des D. Reichs» (съ 1874 г.); 3) «Vierteljahrshefte zur Statistik des D. R.» (съ 1892 г.); 4) «Monatliche Nachweise über den auswärtigen Handel des deutschen Zollgebietes, nebst Angaben über Groshandelspreise, sowie über Gewinnung von Zucker» (съ 1892 г.); 5) «Statistische Jahrbücher für das D. R.» (съ 1880 г.). Этими же бюро былъ изданъ въ 1881 г. превосходный сельскохозяйственный атласъ имперіи. В) Въ тѣсной связи съ общегерманскими статистическими учрежденіями находятся статистич. учрежденія отдѣльныхъ государствъ. Наиболеѣ совершенною организациею статистическихъ учреждений обладаетъ Пруссія, статистическое бюро которой и центральная статистическая коммиссія имѣли руководителями такихъ выдающихся ученыхъ, какъ Гофманъ, Дитерихъ, Энгель и Вленкъ. Въ составъ прусскаго бюро, основаннаго въ 1805 г., входятъ директоръ и 9 членовъ, образующіе коллегію, и 29 штатныхъ чиновниковъ. Центральная статистическая коммиссія состоитъ изъ представителей всѣхъ министерствъ Пруссіи, представителя министерства внутреннихъ дѣлъ имперіи (обыкновенно—директора имперскаго статистическаго бюро), 6 лицъ, избираемыхъ ландтагомъ, и неопредѣленнаго числа свѣдущихъ лицъ, приглашаемыхъ въ коммиссію, по ея представленіямъ, министромъ внутреннихъ дѣлъ, который состоитъ ея председателемъ (въ ближайшемъ завѣдываніи послѣдняго находится и стат. бюро). На обязанности коммиссіи лежитъ: 1) забота о томъ, чтобы собраніе статистическихъ свѣдѣній во всѣхъ

учрежденіяхъ королевства совершалось по надлежащимъ образомъ составленнымъ планамъ и программамъ; 2) разсмотрѣніе и утвержденіе плановъ разработки и изданія собранныхъ матеріаловъ и 3) обсужденіе всѣхъ предположеній, касающихся одновременныхъ и періодическихъ статистическихъ исследованийъ. Коммиссія находится въ тѣсной связи съ бюро, въ обширномъ помѣщеніи котораго, снабженномъ разнообразными механическими приспособленіями—элеваторами, спеціально устроенными шкафами и т. д.—она собирается. При бюро обширная статистическая библиотека, читальня и архивъ. Существовавшая при бюро метеорологическій институтъ, основанный по мысли А. Гумбольдта, получилъ въ 1886 г. самостоятельное управленіе. Статистическій семинарій, открытый въ 1862 г. директоромъ бюро Энгелемъ, просуществовалъ до 1888 г. и далъ Германіи многихъ хорошо подготовленныхъ теоретически и практически статистиковъ. Въ настоящее время семинарій замѣненъ до нѣкоторой степени расширеніемъ преподаванія С. въ берлинскомъ университетѣ и прикомандированіемъ ежегодно 2—4 молодыхъ чиновниковъ для изученія С. въ оба берлинскія бюро. Годовой бюджетъ бюро—56600 марокъ; оно собираетъ и разрабатываетъ статистическія свѣдѣнія по многимъ отдѣламъ прикладной статистики. Изданія бюро отличаются систематичностью, полнотой и ясностью изложения. Наиболеѣ замѣчательныя изъ нихъ: 1) «Preussische Statistik», съ 1861 г., 2) «Handbuch für amtliche Statistik des preussischen Staates», съ 1888 г., 3) «Zeitschrift des königlichen preus. stat. Bureaus», съ 1861 г., 4) «Statistische Korrespondenz», съ 1874 г. Кроме того, бюро издаетъ неперіодически такъ назыв. справочныя лексіконы: «Gemindlexikon» (1883 и 1892), «Viestandslexikon» (1883 и 1892), «Krankenhauslexikon», «Standesamlexikon». Центральная статистическая учрежденія въ *Баваріи*: основанное въ 1801 г. и преобразованное въ 1813 г. статистическое бюро и основанная въ 1869 г. центральная статистическая коммиссія, состоящая въ вѣдѣніи министерства внутреннихъ дѣлъ, по департаменту сельскаго хозяйства, промышленности и торговли. Главныя центры статистической дѣятельности страны находятся въ подчиненномъ коммиссіи бюро, долгое время состоявшемъ подъ управленіемъ извѣстнаго статистика Майра. Труды бюро: «Beiträge zur Statistik des Königreichs Bayern», съ 1850 г., «Zeitschrift des kgl. stat. Bureaus», съ 1869 г., и цѣлый рядъ разнообразныхъ изданій монографическаго характера. Въ королевствѣ *Саксоніи* статистическое бюро возникло изъ статистическаго общества въ 1850 г. и дѣйствуетъ совершенно самостоятельно, безъ совѣщательной коммиссіи, которую замѣняютъ періодическіе съѣзды правительственныхъ статистиковъ. Изданія его: «Statistische Mitteilungen aus dem Königreich Sachsen» (1851—1875), «Zeitschrift des kön. stat. Bureaus» (съ 1855 г.), «Kalender und stat. Jahrbuch» (съ 1871 г.) и рядъ монографій. Бюро находится въ вѣдомствѣ департа-

мента земледѣлія, торговли и промышленности министерства внутренних дѣлъ. Одинаковое происхождение съ саксонскимъ имѣютъ *юртембергское* статистическое бюро и состоящая при немъ коммиссія, основанная въ 1856 г. и находящаяся въ вѣдомствѣ департамента финансовъ. Дѣятельность этого бюро сосредоточена главнымъ образомъ на изученіи исторіи и топографіи страны; собираніе и разработка статистическихъ свѣдѣній происходитъ здѣсь почти во всѣхъ министерствахъ и главныхъ управленіяхъ (въ другихъ германскихъ государствахъ — только въ некоторыхъ). Изданія бюро: «*Württemberg. Jahrbücher für Statistik und Landeskunde*», съ 1818 г., и «*Beschreibung des Königreichs Württemberg*», съ 1824 г. Вышло въ свѣтъ болѣе 60 томовъ. Центральная статистическая коммиссія, съ 1836 г., и статист. учрежденіе (*statistisches Amt*), съ 1852 г., существуютъ при министерствѣ внутреннихъ дѣлъ въ великомъ герцогствѣ *Баденскомъ*. Изъ баденскихъ изданій извѣстностью пользуются «*Beiträge zur Statistik der inneren Verwaltung des Grossherzogthums Baden*» (съ 1869 г.), «*Statistisches Jahrbuch*», «*Erhebungen über die Lage der Landwirtschaft im Grossh. Baden*» (1884). Центральныя статистическія учрежденія имѣются въ Гессенѣ (*Zentralstelle für Landesstatistik*, 1861), Ольденбургѣ (*Statistisches Amt*, 1855), Мекленбургъ-Шверинѣ (статистическое бюро, съ 1851 г.), Саксенъ-Веймаръ, оба Шварцбургъ, оба Рейсса и Саксенъ-Альтенбургъ имѣютъ общее центральное статистическое учрежденіе въ Веймарѣ (*Statistisches Bureau vereiniger Thüringischer Staaten*, 1864). Хорошо организованы и проявляютъ большую дѣятельность статистическія учрежденія вольныхъ городовъ — Гамбурга (статистическое бюро), Бремена (*Handelstatistisches Amt*) и Любека (статистическое бюро). Особыхъ мѣстныхъ статистическихъ учрежденій въ Германіи нѣтъ. Центральныя статистическія бюро обращаются къ населенію либо непосредственно, либо при посредствѣ мѣстныхъ административныхъ органовъ управленія или (при переписяхъ) временно организуемыхъ коммиссій. Роль тѣхъ и другихъ сводится лишь къ надзору за правильною раздачею, заполненіемъ и возвращеніемъ вопросныхъ бланковъ и листовъ, поступающихъ, болѣею частью въ своемъ непосредственномъ видѣ (безъ предварительной сводки), въ центральныя статистическія учрежденія. Весьма энергична и плодотворна статистическая дѣятельность многочисленныхъ германскихъ союзовъ и обществъ, преслѣдующихъ какъ ученыхъ, такъ и практическія цѣли. Нѣкоторые *частныя* статистическія изданія, какъ напр. «*Jahrbücher für Nationalökonomie und Statistik*», издаваемый Конрадомъ, пользуются всемірною извѣстностью.

Австро-Венрія. Общихъ статистическихъ учреждений для всей страны не имѣется, если не считать *статистической секціи* военного комитета, состоящаго при военномъ министерствѣ. Австрія имѣетъ центральное статистическое учрежденіе въ видѣ центральной

статистической коммиссіи (*Statistische Zentralkommission*), — коллегіальнаго учрежденія, въ составъ котораго входятъ представители разныхъ вѣдомствъ и науки. Въ 7 отдѣленіяхъ коммиссіи разрабатываются, кромѣ С. санитарной, населенія и народнаго образованія, большая часть С. экономической различныхъ видовъ. При министерствѣ торговли имѣется особый стат. департаментъ, въ которомъ происходитъ разработка стат. данныхъ по товарному обращенію, почтѣ, телеграфу и желѣзнымъ дорогамъ; въ министерствѣ земледѣлія разрабатываются свѣдѣнія по сельскому хозяйству, лѣсоводству и горному дѣлу. Рабочая С. разрабатывается въ особомъ учрежденіи (*Amt für Arbeiterstatistik*), состоящемъ при рейхсратѣ. Характерно для австрійской С., что въ ея центральныя учрежденія статистическія данныя поступаютъ въ видѣ таблицъ и сводовъ, составляемыхъ въ мѣстныхъ административныхъ учрежденіяхъ. Только нѣкоторые данныя, напр. по переписямъ, доставляются въ своемъ первоначальномъ, сыромъ видѣ. Заслуживаютъ вниманія статистическія учрежденія самоуправляющихся провинцій Австріи (земская С.). Нѣкоторыя провинціи, какъ Галиція, Буковина, Чехія, Штирія, имѣютъ спеціальныя статистическія бюро; въ другихъ статистическія данныя собираются органами самоуправленія. Изданія коммиссіи: «*Die Oesterreichische Statistik*» (1832), «*Das st. Handbuch*», «*Mitteilungen aus dem Gebiete der Statistik*», 1850—1874, «*Stat. Monatschrift*», съ 1875 г., и рядъ спеціальныхъ изданій по С. населенія, народнаго образованія, санитарной С., топографическихъ и проч. Министерство торговли и промышленности публикуетъ «*Nachrichten über Industrie, Handel und Verkehr*», «*Stat. Nachrichten über die Eisenbahnen der Oest. Monarchie*», «*Stat. Uebersichten betref. den auswärtigen Handel des oesterr. Zollgebietes*» (съ 1891 г.), «*Austria*» (съ 1849 г.), «*Statist. Jahrbuch des k. k. Ackerbauministeriums*» (съ 1874 г.), «*Das Land- und Forstwirtschaftliche Versuchswesen*» (съ 1890 г.), «*Das Land- und Forstwirtschaftliche Unterrichtswesen*» (съ 1890 г.).

Въ *Венріи*, согласно закону 1874 г., всѣ вѣдомства должны доставлять статистическіе материалы въ центральное статистическое учрежденіе, состоящее при министерствѣ земледѣлія, торговли и промышленности. При этомъ учрежденіи состоитъ статистическій совѣтъ, подъ предѣлательствомъ министра земледѣлія, изъ представителей остальныхъ министерствъ и спеціалистовъ. Этотъ совѣтъ даетъ заключенія по всѣмъ вопросамъ, касающимся собиранія и обработки статистическаго матеріала. Хотя онъ — учрежденіе совѣщательное, постановленія его имѣютъ характеръ обязательный. Онъ издаетъ статистическій ежегодникъ (съ 1872 г.), результаты переписей 1870, 1880, 1890 годовъ, основную С. Венгрии. Подобно венгерскимъ, организованы статистическія учрежденія Кроаціи и Славоніи.

Италія. Во главѣ статистическихъ учреждений Италія стоитъ высшій статистическій совѣтъ (*Consiglio Superiore*), состоящій подлѣ

председательством министра земледелия: 1) из 18 членов, назначаемых королем на три года, из лиц известных своими знаниями в области социальных наук, 2) 8 неопределенных членов, 3) представителей всех министерств, за исключением министерства земледелия, в ведении которого совет состоит и, 4) секретаря. Статистическая генеральная дирекция (Direzione generale di statistica) и состоящий при совете постоянный комитет являются главными статистическими центральными учреждениями Италии, ибо совет собирается только один раз в году и имеет лишь общее руководство статистикой государства. При каждом из министерств существуют особые статистические комиссии, но обработка собираемых ими материалов производится в генеральной дирекции С. Местными статистическими учреждениями Италии служат так называемые Junte provinciale di statistica—комиссия, состоящая, под председательством префекта, из 8 членов, избираемых на 4 года провинциальным советом. На обязанности их лежит просмотр и проверка сведений, доставляемых должностными лицами общин, и производство местных статистических исследований. Главное итальянское статистическое издание—«Annali di statistica». Обзорные издания см. Bodio, «Documenti statistici italiani» (1867); «Saggio di bibliografia statistica italiana» (Римь, 1889).

Англия всего менее подчинилась влиянию международных конгрессов в смысле создания учреждений, объединяющих статистическую деятельность отдельных ведомств. Постоянное статистическое наблюдение издавна замещается в этой стране анкетами и результаты их, в вид так наз. «синих книг» (Blue-books), представляемых парламенту, касаются весьма разнообразных предметов, удовлетворяя тому или иному запросу текущей политической жизни. Наиболее важными в статистическом отношении учреждениями обладает министерство торговли (Board of trade), статистический департамент которого является до некоторой степени центральным учреждением для всей страны; на обязанности его лежит обработка и издание так назыв. «Statistical abstract of the U. K.» и «Miscellaneous Statistics» — десяти- и трехлетних сводов по всем отделам С. Непосредственная задача этого департамента заключается, однако, в собирании и обработкѣ сведений по хозяйственной С. При том же департаментѣ существует учрежденное в 1886 г. отделение рабочей С., обрабатывающее анкеты по этому вопросу и издающее их в вид так наз. «Reports» (on trade Unions, 1887; on strikes and lockouts, 1889; on Sweating-System и т. д.). Статистический департамент, состоящий при Board of Customs, занимается по преимуществу С. внешней торговли и судоходства, Post office—С. почты телеграфов и почтовых сберегательных касс, National debt office Inland revenue department—С. частных банков, board of Agriculture—С. сельского хозяйства. В завѣдывании Local Government board находится

General Register Office, ведущее текущую регистрацию движения населения и производящее переписи его; здесь же сосредоточена С. общественного призрения и местных налогов. Home Office разрабатывает С. фабричную, тюремную, домов умалшенных и юстиции и несчастных случаев в горной промышленности; общую С. последней ведет Mining record Office. Вообще можно сказать, что С. ведется почти каждым из главных управлений Англии и притом совершенно независимо от других ведомств. Больше централизована С. в Ирландии и в колониях Англии. В первой имеется особое бюро, состоящее при лордѣ-лейтенантѣ. Для С. Индии учреждена генеральная дирекция, а 7 австралийских колоний имеют центральное статистическое бюро в Виктории. Местных статистических учреждений, кроме общинских административных и особых, ведущих списки населения (см. Переписи), Соединенное королевство не имеет.

Франция, подобно Англии, не имеет общаго центрального статистического учреждения, не смотря на неоднократныя попытки создать последнее. Состоящее при министерствѣ торговли Bureau de la statistique generale, на обязанности которого лежит производство переписей населения и промышленных неперіодических анкетов, обработка данных по движению населения, потреблению городов, заработной платѣ, благотворительности, ломбардамъ, пожарамъ и т. д., до 1852 г. объединяло до некоторой степени разрозненныя статистическія учреждения этой страны, ибо сводило почти всю С. ея. Созданный в 1885 г. при том же министерствѣ «Высшій статистическій советъ» (Conseil supérieur statistique), состоящий из 37 членов (25 — представители статистики разных ведомств, остальные—представители палаты депутатов и сената и ученые), есть высшее совѣщательное учреждение, на обязанности котораго лежит давать заключения по предложеніямъ разных ведомств относительно источниковъ для получения сведений, способов их получения, формуларовъ и программъ, входить въ сношенія со статистическими учреждениями Франціи и другихъ странъ, завѣдывать центральной статистической библиотекой при министерствѣ торговли и издавать статистическіе ежегодники, охватывающіе всѣ области С. («Annales statistiques de la France»). Большого значенія для объединенія С. Франціи этотъ советъ не имеетъ, ибо постановленія его не обязательны для отдельных ведомств и министерств. Почти въ каждомъ изъ послѣднихъ имеется по нѣскольку отделеній, въ которыхъ занимаются разработкой тѣхъ или иныхъ статистическихъ данныхъ. Министерство юстиціи имеетъ два стат. отдѣленія — для общей уголовной и гражданской судебной С. и для репидива; изданія его («Comptes rendus») пользуются широкою извѣстностью. Министерство внутреннихъ дѣлъ занимается обработкой статистическихъ матеріаловъ въ 10 своихъ отдѣленіяхъ (главныя его изданія: «Revue générale d'administration», «La situation fi-

anciennes des communes»; «Comptes rendus des opérations effectuées par le service vicinal»; «Rapport sur les opérations de secours mutuels»; это же министерство публикует результаты народных переписей). Министерство торговли и состоящая при нем статистическая учреждения (кроме названных выше—учрежденное в 1891 г. «бюро труда») издают: «Statistique de la France», «Annuaire statistique», с 1878 г.; «Annuaire du Commerce extérieur», с 1843 г.; «Bulletin de l'office du travail», с 1891 г.; «Bulletin du cons. sup. de Statistique», с 1885 г. Министерство публичных работ имеет несколько статистических бюро, занимающихся С. железнодорожной, водных путей, горной (издания: «Stat. de l'industrie minière», с 1871 г.; «Bulletin mensuel») и «Documents stat. Bulletin du ministère», с 1880 г.; Album de stat. graphique», с 1879 г.). Министр народного просвещения имеет статистическое бюро и комиссию; с 1877 г. оно публикует через каждые 5 лет «Statistique de l'enseignement primaire». Весьма широкая статистическая деятельность министерства финансов распределена между разными его отделами и bureau de statistique et de législation comparée, возникшим в 1877 г. Оно издает массу статистического материала и имеет свой «Bulletin mensuel» (с 1877 г.). Министерство земледелия имеет бюро, главная задача которого заключается в производстве 10-летних анкетов сельского хозяйства, результаты которых им и издаются. Кроме того оно печатает ежегодные сельскохозяйственные обзоры: «Statistique agricole annuelle» (с 1882 г.). Сведения по статистике колоний Франции дают «Exposé de la situation générale de l'Algérie», издаваемое мин. внутр. дѣл с 1883 г., и «Tableaux de population, de culture, de commerce et de navigation des colonies françaises», издаваемые министерством торговли. Французские статистические издания, полный перечень которых занял бы целую книгу, сопровождаются превосходно исполненными графиками, для чего в некоторых министерствах существуют специальные отделения. Мѣстными статистическими учреждениями Франции, кроме общих административных учреждений и полиции, являются учрежденные в 1852 г. кантонами статистическая комиссия, находящаяся в ведѣнии министерства торговли. Члены их назначаются префектом из мѣстных должностных и свѣдущих лиц. На обязанности этих комиссий, круг дѣйствія которых распространяется или на одинъ, или на несколько кантонов, или на части их, лежит составленіе по каждой общинѣ ежегодных и пятилѣтних таблицъ, по формулярамъ, доставляемым министерством торговли и министерством земледѣлія. Таблицы эти, составляемыя обыкновенно мерами, выставляются для публичнаго обозрѣнія въ мѣряхъ, исправляются публикой и комиссиями, а по С. земледѣлія—мѣстными сельскохозяйственными совѣтами, и затѣм доставляются префектурѣ, гдѣ им дѣлается сводка; сводныя таблицы отсылаются въ соответственныя ми-

нистерства. На обязанности мэровъ лежит также веденіе актовъ состоянія и исполненіе разнообразныхъ порученій статистическаго характера.

Бельгія имеетъ центральную статистическую комиссію, состоящую, при мин. внутр. дѣл, изъ председателя и членовъ, назначаемыхъ королемъ (Commission centrale de Statistique). Она основана в 1841 г., въ качествѣ совершенно самостоятельнаго института, по мысли Кетле, долго бывшаго ея председателемъ. Задача комиссіи состоитъ въ объединеніи статистической дѣятельности всѣхъ вѣдомствъ, съ одной стороны, и въ производствѣ статистическихъ работъ—съ другой. Для достиженія первой цѣли ей предоставлено право устанавливать формы для собиранія статистическихъ свѣдѣній и наблюдать, чтобы никакія свѣдѣнія не собирались и не обрабатывались одновременно въ разныхъ вѣдомствахъ. Комиссія представляетъ собой главнѣйшее средоточіе научной обработки бельгійской С.; она издаетъ статистические ежегодники («Annuaire statistique», с 1870 г.), имеетъ свой «Bulletin» и выпускаетъ въ свѣтъ рядъ изслѣдованій, касающихся С. населенія школьной, промышленной, финансовъ, торговли, судебной и т. д. Министерства разрабатываютъ сводныя таблицы, доставляемыя имъ подчиненными вѣдомствами и провинціальными статистическими комиссіями («Commissions provinciales de statistique»). Последнія организованы по образцу центральной, подъ председательствомъ губернаторовъ, изъ 6—12 лицъ мѣстной администраціи; на обязанности ихъ лежитъ наблюденіе за производствомъ статистическихъ работъ и проверка собираемаго въ каждой провинціи статистическихъ матеріаловъ, равно какъ и сводныхъ таблицъ. Другія бельгійскія изданія по С.: «Recueil consulaire», с 1852 г.; «Bulletin de l'agriculture», с 1846 г.; «Annales des travaux publiques», с 1843 г.; «Compte rendu des chemins de fer, postes, telegraphe et marine», с 1840 г.

Въ Швейцаріи общими для всего союза учреждениями являются состоящее при министерствѣ внутреннихъ дѣлъ союзное статистическое бюро, основанное в 1860 и преобразованное в 1870 г. (ведаетъ С. населенія, скотоводства, несчастныхъ случаевъ и воинской повинности) и статистическія бюро при главномъ управленіи желѣзныхъ дорогъ (с 1874 г.) и при таможенномъ департаментѣ (с 1884 г.). По мѣрѣ надобности, предпринимаются общія обслѣдованія, касающіяся С. народнаго образованія, страхованія, сберегательныхъ кассъ, благотворительности, тюремъ и т. д. Основанный в 1886 г. секретариатъ по рабочему вопросу собираетъ и публикуетъ данныя, касающіяся не только Швейцаріи, но и другихъ странъ, и притомъ въ обработанномъ видѣ. Изъ кантоновъ только три (Бернъ, Цюрихъ и Ааргау) имѣютъ статистическія бюро; въ Базель - городѣ веденіе С. поручено профессору С. мѣстнаго университета. Во всѣхъ остальныхъ кантонахъ С. ведется въ соответственныхъ департаментахъ мѣстнаго управленія.

Россіи (ср. XXVIII, 854). Древнѣйшими статистическими учреждениями Россіи слѣдуетъ признать московскіе приказы, въ особенности помѣстныхъ, въ которомъ была сосредоточена дѣятельность по составленію писцовыхъ и переписныхъ книгъ до-Петровскаго времени. Въ началѣ XVIII в. близкая канцелярія была центральнымъ мѣстомъ, въ которомъ составлялись, въ видѣ таблицъ, своды всего находящагося въ тогдашней Россіи служилого населенія, а также и населенія тяглаго, на основаніи переписей. Введеніе подушной подати и ревизіи населенія вызвало статистическую дѣятельность камеръ-коллегіи и другихъ центральныхъ учреждений (см. Переписи); но лишь въ 1811 г. при министерствѣ полиціи было основано *статистическое отдѣленіе*, на которое было возложено разсмотрѣніе губернаторскихъ отчетовъ и составленіе изъ нихъ общихъ сводовъ, а также С. движенія населенія. Тогдашнее министерство финансовъ, въ вѣдѣніи котораго находились государственныя имущества и государственные крестьяне, горное и соляное дѣла, собирало статистическія свѣдѣнія по этимъ предметамъ, равно какъ и о вѣдѣній торговлѣ, фабрикахъ и заводахъ, внутренней торговлѣ и промышленности и податяхъ и сборахъ. Въ 30-хъ гг. разработка статистическаго матеріала была распределена между министерствами внутр. дѣлъ, финансовъ и госуд. имущества. Въ 1834 г. при министерствѣ внутреннихъ дѣлъ было образовано статистическое отдѣленіе, составившее, подъ предсѣдательствомъ товарища министра, изъ директоровъ департаментовъ и канцелярій министра, гражданскаго генераль-штабъ-доктора и нѣсколькихъ членовъ совѣта министра, по назначенію послѣдняго. Это было учрежденіе совѣщательное, имѣвшее своею задачею составленіе подробныхъ и возможно точныхъ описаній всѣхъ частей, подвѣдомственныхъ министерству внутреннихъ дѣлъ, разсмотрѣніе плановъ новыхъ городовъ, раздѣленія губерній и уѣздовъ и проектовъ новыхъ зданій. Исполнительнымъ органомъ этого учрежденія была канцелярія и состоявшіе при ней архитекторъ, землемеръ и чертежникъ. На обязанности дѣлопроизводителя канцеляріи лежало начертаніе формы отчетовъ и таблицъ для губернаторовъ и корреспондентовъ отдѣленія, назначаемыхъ министромъ. Памятникомъ дѣятельности этого отдѣленія, просуществовавшаго до 1852 г., остались «статистическія таблицы о состояніи городовъ Имперіи и великаго княжества Финляндскаго», изданныя въ 1849 г. подъ редакціей К. И. Арсеньева. Указомъ 22 дек. 1852 г. названное отдѣленіе было упразднено и министру внутреннихъ дѣлъ было предоставлено право опредѣлить внутреннее устройство и распорядокъ во вновь учрежденномъ *статистическомъ комитетѣ*. 4 марта 1857 г. статистическій комитетъ былъ переименованъ въ *центральный* и образованъ въ составѣ двухъ отдѣленій—статистическаго и земскаго; послѣднее въ 1861 г. было выдѣлено изъ состава комитета въ самостоятельный (земскій) отдѣлъ министерства внутрен-

нихъ дѣлъ. Въ 1863 г. статистическій комитетъ былъ преобразованъ вновь, при чемъ создано было новое высшее статистическое учрежденіе—статистическій совѣтъ, получившій нынѣшнюю свою организацию 24 мая 1875 г. Сравненіе положеній, составленныхъ для названныхъ учреждений, показываетъ, что только центральный статистическій комитетъ по положенію 1857 г. могъ быть названъ въ болѣе широкомъ смыслѣ *центральнымъ*: на обязанности его лежали собраніе, критическая провѣрка и обработка *всѣхъ* статистическихъ свѣдѣній, необходимыхъ для правительства, и всѣ вѣдомства *области* были доставлять ему, по его требованію, находящіяся у нихъ свѣдѣнія, за исключеніемъ секретныхъ. Недостатокъ этого учрежденія заключался въ томъ, что характеръ производившихся въ немъ работъ цѣликомъ зависѣлъ отъ мнѣнія внутр. дѣлъ: комитетъ состоялъ изъ трехъ членовъ, назначаемыхъ этимъ министромъ, остальные же министры и главные управляющіе отдѣльными частями присылали въ комитетъ лишь совѣщательныхъ членовъ, и только «въ случаѣ надобности». Директора департаментовъ министерства внутреннихъ дѣлъ являлись совѣщательными членами комитета по своему званію. Съ разрѣшенія мин. внутр. дѣлъ, комитетъ могъ приглашать въ свои засѣданія губернаторовъ, губернскихъ предводителей дворянства, ученыхъ и другихъ лицъ, могущихъ быть ему полезными; но это не измѣняло общаго принципа. Послѣдующія реформы комитета имѣли своею цѣлью отдѣлить совѣщательныя функции его отъ исполнительныхъ и создать для первыхъ болѣе компетентное учрежденіе. Центральный статистическій комитетъ по положенію 1857 г. вынесъ на своихъ плечахъ всю подготовительную работу для реформы 19 февр. 1861 г.—и въ этомъ состоитъ его громадная заслуга. О статистическомъ совѣтѣ по положенію 1863 г. нѣтъ надобности говорить: это было учрежденіе мертворожденное, до 1875 г. не собиравшееся ни разу. Согласно положенію 1875 г., статистическій совѣтъ имѣетъ цѣлью содѣйствовать министерствамъ и другимъ главнымъ управлениямъ въ работахъ по административной С., опредѣленіемъ правильнѣйшихъ и вѣрнѣйшихъ способовъ собранія и обработки статистическихъ свѣдѣній и однообразнымъ направленіемъ трудовъ по этой части. Онъ состоитъ изъ предсѣдателя, назначаемого Высочайшею властію по представленію министра внутреннихъ дѣлъ, и членовъ: директора центральнаго статистическаго комитета, одного изъ старшихъ редакторовъ того же комитета, представителей всѣхъ министерствъ и главныхъ управленій (отъ тѣхъ изъ этихъ вѣдомствъ, въ которыхъ существуютъ отдѣльныя или постоянныя статистическія учрежденія, членами назначаются управляющіе этими учрежденіями), академика академіи наукъ, профессора петербургскаго университета по кафедрѣ С., предсѣдательствующаго въ отдѣленіи С. Имп. географическаго общества и лицъ, назначаемыхъ особыми высочайшими повелѣніями по докладу министра внутреннихъ дѣлъ. Кроме того, предсѣдатель

совѣта предоставлено право приглашать временно другихъ лицъ, отъ которыхъ можно ожидать полезнаго содѣйствія, а остальнымъ вѣдомствамъ—право назначать для присутствованія въ совѣтѣ еще особыхъ представителей по специальнымъ вопросамъ, при чемъ какъ постоянные, такъ и временные члены совѣта пользуются одинаковымъ правомъ голоса. На совѣтъ возложено: 1) обсужденіе способовъ производства периодическихъ переписей и другихъ работъ по административной С., требующихъ содѣйствія и взаимнаго согласенія разныхъ вѣдомствъ; 2) рассмотрѣніе тѣхъ записей, изъ которыхъ административная С. заимствуетъ свои данныя, и приспособленіе этихъ записей къ ея требованіямъ; 3) установленіе порядка и формъ разработки и изданія статистическихъ свѣдѣній, съ цѣлью достиженія возможнаго объединенія и правильнаго раздѣленія труда между статистическими учрежденіями разныхъ вѣдомствъ; 4) обсужденіе предположеній объ устройствѣ и кругѣ дѣятельности особыхъ статистическихъ учрежденій въ разныхъ вѣдомствахъ и приготовленіи лицъ для занятій административной С.; 5) обсужденіе мѣръ къ лучшему устройству статистической части въ губернскихъ и разрѣшеніе вопросовъ и недоразумѣній, возникающихъ при рассмотрѣніи статистическихъ приложеній ко всеподданнѣйшимъ отчетамъ губернаторовъ; 6) установленіе формъ тѣхъ статистическихъ свѣдѣній, о доставленіи которыхъ правительству признается нужнымъ обратиться къ земскимъ и городскимъ общественнымъ учрежденіямъ, а равно обсужденіе того, какую помощь могутъ оказать означеннымъ учрежденіямъ, при собираніи и обработкѣ ими нужныхъ для нихъ свѣдѣній, учрежденія правительственныхъ. Слѣдующая статья положенія о совѣтѣ (она находится въ книгѣ 5-й части 2-й перваго тома Свода Законовъ: ст. 403 — 414) значительно ограничиваетъ компетенцію его, устанавливая, что *исключительно* рассмотрѣнію совѣта подлежатъ лишь тѣ изъ означенныхъ въ предшествующей статьѣ предметовъ, которые относятся до устройства статистической части или производства статистическихъ работъ по вѣдомству министерства внутреннихъ дѣлъ, а также до статистическихъ трудовъ, предпринимаемыхъ при его участіи или содѣйствіи. Во всѣхъ остальныхъ случаяхъ внесеніе дѣлъ въ совѣтъ зависитъ отъ министровъ и главноуправляющихъ по принадлежности. Соответственно этому и заключенія совѣта вносятся на утвержденіе подлежащихъ министровъ и главноуправляющихъ и исполняются не иначе какъ по распоряженію послѣднихъ. О дѣятельности совѣта въ печатъ проникаетъ очень мало свѣдѣній. Известно, что въ немъ обсуждался проектъ первой всероссийской переписи. Вопросы, не входящіе въ кругъ вѣдомства министерства внутреннихъ дѣлъ, попадаютъ въ совѣтъ въ довольно рѣдкихъ случаяхъ, и сколько нибудь замѣтнаго объединяющаго вліянія на характеръ статистическихъ работъ, производимыхъ въ разныхъ вѣдомствахъ, совѣтъ не имѣетъ. Реформи-

рованный закономъ 30 апрѣля 1863 г. центральный статистическій комитетъ министерства внутрен. дѣлъ дѣйствуетъ на основаніи этого закона и нынѣ. Онъ учрежденъ «для производства статистическихъ работъ по министерству внутреннихъ дѣлъ» и ему поручаются: 1) сосредоточіе, поборка, обработка и печатаніе поступающихъ ежегодно изъ губернскихъ, областныхъ и городскихъ статистическихъ комитетовъ таблицъ и свѣдѣній по всей Имперіи; 2) собираніе и разработка статистическихъ данныхъ, необходимыхъ при раскладкѣ земскихъ повинностей; 3) разработка и печатаніе статистическихъ данныхъ, доставляемыхъ другими вѣдомствами, на основаніи опредѣленной статистическаго совѣта; 4) доставленіе другимъ вѣдомствамъ статистическихъ свѣдѣній, собираемыхъ по центральному статистическому комитету и 5) всякаго рода единовременныя статистическія работы по порученію министерства внутреннихъ дѣлъ или на основаніи опредѣленной статистическаго совѣта. Управленіе центральнымъ статистическимъ комитетомъ ввѣрено директору, который, согласно закону, долженъ быть избранъ министерствомъ внутреннихъ дѣлъ изъ лицъ заявившихъ спеціальныя знанія по С. и утвержденъ въ должности Высочайшею властію. Зависимость комитета отъ совѣта выражается лишь въ томъ, что по закону распредѣленіе работъ между редакторами (такъ называются чиновники комитета) предоставляется директору комитета съ утвержденія предсѣдателя совѣта. Фактически комитетъ находится въ непосредственномъ вѣдѣніи министра внутреннихъ дѣлъ, какъ одно изъ учрежденій министерства. Не смотря на немногочисленный личный составъ центрального комитета (17 человекъ) и небольшую сумму, отпускаемую на его содержаніе и изданія (около 60 т. въ годъ), нельзя не назвать его дѣятельность очень обширною и плодотворною. Слѣдуя изданному центральнымъ комитетомъ библиографическому обзору его изданій, послѣднія могутъ быть раздѣлены на нижеслѣдующія рубрики.

I. «Сборники» и другія подобныя имъ изданія смѣшаннаго характера. Сюда относятся «Матеріалы для С. Р. Имп.», содержащія въ себѣ частью историко-географическія свѣдѣнія, частью свѣдѣнія о населеніи.

II. Статистическія таблицы, составленныя въ статистическомъ отдѣленіи совѣта министерства внутреннихъ дѣлъ по свѣдѣніямъ за 1849, 1856 и 1863 гг. (погубернская обработка свѣдѣній, доставляемыхъ губернаторами—см. ниже). То болѣе, то менѣе подробныя разработки губернаторскихъ отчетовъ, иногда восполняемыхъ свѣдѣніями, собранными комитетомъ и другими официальными изданіями, представляютъ изъ себя слѣдующіе выпуски «Статистическаго временника Россійской Имперіи» и «С. Россійской Имперіи»: «Статистическій Временникъ Р. И.» (сер. 1, вып. 1, 1866; сер. 2, вып. 1, 1871; вып. 5, 1872; вып. 10, 1875; вып. 16, 1879; вып. 19, 1882); «Сборникъ свѣдѣній по Европейской Россіи за 1882 г.»; «Сборникъ свѣдѣній по Россіи за 1883 г.» («Стат. Врем. Р. И.», сер. 3, вып.

8, 1886); то же за 1884—85 г. («С. Рос. Импер.» т. 1, 1887); то же за 1894 г. («С. Р. И.», т. 10, 1890); то же за 1896 г. («С. Р. И.», т. 60, 1897); «Сборник свѣд. по Финлянд. губ. за 1892 г.» («С. Р. Имп.», т. 25, 1892). Вь вып. 1 сер. 2 («Стат. Врем. за 1871 г.») напечатана непотерявшая до сих поръ своего значенія монографія П. П. Семенова: «О населеніи Евр. Россіи въ зависимости отъ причинъ, обуславливающихъ распределение населенія Имперіи».

III. *Территорія*, административное дѣленіе, населенныя мѣста и управление. Сюда относятся: «Ст. таб. Р. И.», изд. по распоряженію Мин. Вн. Дѣлъ Ц. С. К. подъ ред. А. В. Бушена, 1863; «Superficie de l'Europe établie par J. Strelbitsky» (1882); «Списки населенныхъ мѣстъ Росс. Имп.» (40 вып., 1861—85, по 40 губ.); «Списки волостей и гминъ Евр. Россіи съ распределеніемъ по призывнымъ участкамъ для отбыванія воинской повинности, по свѣд. къ 1 янв. 1875 г.»; «Волости и важнѣйшія селенія Евр. Рос., 8 вып., по областямъ, принятымъ для раздѣленія Россіи Ц. С. К., 1880—86 г.»; «Волости и гмины» («С. Р. Имп.», 15—17 т., 1890, 70 вып.); «Волости и населенныя мѣста Сибири» («С. Рос. Имп.», 27 и 29 т., 14 вып. по губер. и областямъ); «Участки земскихъ начальниковъ съ показаніемъ въ нихъ числа волостей, сельскихъ обществъ и наличнаго крестьянскаго населенія въ 32 губ., за 1893 г.» («Временникъ Ц. С. К.», № 29, 1893); «Указатель измѣненій въ распределеніи административныхъ единицъ и границъ Имперіи съ 1860—87 гг.» («Ст. В. Р. Имп.», сер. 3, вып. 19, 1887); «Стат. табл. о состояніи городовъ Росс. Имп., вел. кн. Финл. и Ц.-ва Польскаго» 1842 г.; то же 1852 г.; «Экономическое состояніе городовъ» («Стат. Вр. Росс. Имп.», сер. 2, вып. 1, 1871); «Населенныя мѣстности» («Ст. Вр. Росс. Имп.» сер. 1, вып. 1, 1866); «Свѣдѣнія о числѣ сотскихъ и десятскихъ въ 1888 г.» («Вр. Ц. С. К.» № 9, 1889); «Содержаніе волостныхъ должностныхъ лицъ въ 47 губ. Евр. Рос.» («В. Ц. К.», № 36, 1894); «С. выборы въ земскія учрежденія въ 1883—86 г.» («С. Рос. Имп.», 5 т., 1888). Къ этому же отдѣлу своихъ изданій Ц. С. К. относятъ: «Путеводитель къ путешествію Его Имп. Выс. Государя Наслѣдника Цесаревича 1891 г.» и «Карту губерній и областей Росс. Имп., по которой пролегаетъ намѣченная Высоч. волею Сибирская жел. дор.» (1893) и др.

IV. *Населеніе*. Сколько нибудь точныхъ свѣдѣній о наличномъ населеніи Имперіи до первой всероссійской переписи 1896 г. не имѣется. Въ 1861 г. издано изслѣдованіе А. Тройницкаго: «Крѣпостное населеніе Россіи по 10 народной переписи». Въ 1863 г. Ц. С. К. издалъ подъ ред. фонъ-Бушена «Наличное населеніе Имперіи за 1856 г.» (стат. табл. издан. Ц. С. К.). Матеріаломъ для перваго изслѣдованія послужили данныя 10-ой ревизіи, а для 2-го—вѣдомости, ежегодно доставляемыя въ Ц. С. К. губернскими статистическими комитетами. На основаніи свѣдѣній послѣдняго рода Ц. С. К. печаталъ таблицы о населеніи Россіи въ слѣдующихъ изданіяхъ: во «Врем. Росс. Имп.» (сер. 1, вып. 1; сер. 2, вып. 1 и 10); въ «Сборникахъ свѣдѣній о

Россіи за 1882 г.» (город. и сельск. взох. въ губернск. итогахъ), за 1883 и 84—85 гг. (въ поуѣздныхъ итогахъ), за 1890 г.—только по полу, въ погуб. итогахъ. Въ настоящее время Ц. С. К. разрабатываетъ результаты всеобщей переписи 1897 г. и публикуетъ ихъ въ изданіи, озаглавленномъ «Первая всеобщая перепись населенія Росс. Имп.»; вышли въ свѣтъ предварительныя данныя по переписи 1897 г., 2 таблицы (вып. 1—населеніе по уѣздамъ, вып. 2—населеніе городовъ) и тетради губ. Архангельской, Приморской области, губ. Астраханской, Витебской, Олонечкой, Амурской области, о-ву Сахалину. Свѣдѣнія о количествѣ сельскаго населенія печатались въ названныхъ выше изданіяхъ («Волости и главн. селенія» и т. д., а также во «Врем. Ц. С. К.», № 33, 1894 г., подъ заглавіемъ: «Населеніе сельскихъ обществъ и количество у нихъ пахатной надѣльной земли, по обследованію 1893 г. о сельскихъ обществахъ 46 губ. Европейской Россіи»). О населеніи г. Петербурга: «С.-Петербургъ—изслѣдованіе по исторіи, топографіи и С. столицы» (1868); «СПб. по переписи 10 декабря 1869 г.» (1873). О еврейскомъ населеніи и землевладѣніи въ Юго-зап. Россіи—«Ст. Врем. Росс. Имп.» (сер. 3, вып. 2, 1884); о православномъ населеніи Томской губ. см. «Врем. Ц. С. К.» (№ 17, 1890). О движеніи населенія см. «Движеніе населенія въ Росс. Имп. за 1867—89 гг.» (23 вып.) и дополнителныя свѣдѣнія по движенію населенія за 1876—78 гг. въ «Ст. Вр. Росс. Имп.» (сер. 3, вып. 25, 1890), а также «Mouvement de la population de la Russie d'Europe en 1867 et en 1868» (1877) и «С. Росс. Имп.», т. 33, 34 и 38 (1895—96). Къ этому же отдѣлу относятся «Смертность младенцевъ въ Европ. Россіи» («Врем. Ц. С. К.» № 6, 1889); «Свѣдѣнія о насильственныхъ и внезапныхъ смертяхъ въ Европ. Россіи» («С. В. Р. И.», сер. 3, вып. 19, 1882; то же «Вр. Ц. С. К.», № 35, 1894, № 41, 1897); «Статистическія данныя о разводахъ и недѣйствит. бракахъ» («В. Ц. С. К.», № 26, 1893); «Всеобщая воинская повинность въ Имперіи за первое десятилѣтіе, 1874—83» («Стат. Врем. Росс. Имп.», сер. 3, вып. 12, 1886); «С. слѣныхъ въ Россіи по переписи 1886 г.» («С. Рос. Имп.», т. 2, 1888).

V. *Народное образованіе и религія*. «Свѣдѣнія по С. народнаго образованія въ Европ. Росс. 1872—74» («Стат. Врем. Росс. Имп.» сер. 2, вып. 16, 1879); «Стат. свѣд. о сельскихъ училищахъ въ Европ. Росс. и привислянскихъ губ.» («Стат. Врем. Росс. Имп.», сер. 3, вып. 1, 1884); «Университеты и сред. учебн. завед. 50 губ. Европ. Росс. и 10 привисл. губ. по переписи 20 марта 1880 г.» («С. Рос. Имп.», т. 3, 1888, и «В. Ц. С. К.», № 1, 1888); «Спеціальныя учебн. зав. муж. и жен. въ 50 губ. Европ. Росс. и 10 губ. Привисл.» («С. Рос. Имп.», т. 8, 1890); «Монастыри въ Росс. Имп.» («Стат. Врем. Росс. Имп.», сер. 3, вып. 18, 1887) и др.

VI. *Землевладѣніе, земледѣліе, народное продовольствіе*. «С. поземельной собственности и населенныхъ мѣстъ Европ. Россіи» (8 вып., 1880—86); «Главныя данныя поземельной С. по обследованію 1886 г.» («С. Рос. Имперіи»

XXII—XXIII тт., тоже 1887 г., «С. Росс. Имп.», XXII т.); «Поземельная собственность Европ. Россіи 1877—86» («Стат. Врем. Росс. Имп.», сер. 3, вып. 10, 1886); «Свѣдѣнія о землевладѣніи въ Привислянскихъ губ.» («Стат. Врем. Росс. Имп.», сер. 3, вып. 14, 1886); «Распределение земель по угодьямъ въ Европ. Россіи за 1881 г.» («Стат. Врем. Росс. Имп.», сер. 3, вып. 4, 1884). Съ 1883 г. ежегодно центр. стат. комитетъ публикуетъ «Урожай N года». Другія изданія по этому предмету: «Средній урожай въ Европ. Россіи за пятнадцатіе 1883—87» («С. Росс. Имперія», IV т., 1888); «Урожай хлѣбовъ по показаніямъ крестьянъ-старожилцовъ въ 46 губерн. Европ. Россіи» («В. Ц. С. К.», № 30, 1893); «Средній сборъ хлѣбовъ и картофеля за 10-лѣтіе 1883—92» («В. Ц. С. К.», № 31, 1894); «Материалы по вопросу о стоимости обработки земли въ Европ. Россіи» («В. Ц. С. К.», № 10, 1889); «Опытъ расчета стоимости пшеницы, ржи; овса и ячменя въ производствѣ и въ отношеніи пользования сборомъ» («В. Ц. С. К.», № 12, 1889); «Цѣны на землю въ Европ. Россіи по продажамъ 1882 и 87» («В. Ц. С. К.», № 11, 1889); «Цѣны на пшеницу, рожь, овесъ и ячмень въ Европ. Россіи» («В. Ц. С. К.», № 3, 1888); «Цѣны на провіантъ и фуражъ по свѣдѣніямъ интенд. вѣдомства» («В. Ц. С. К.», № 4, 1889); «Виноградарство и винодѣліе въ Россіи въ 1870—73» («Стат. Врем. Росс. Имп.», сер. 2, вып. 15, 1877). О хлѣбныхъ запасахъ и продовольственныхъ капиталахъ см. «В. Ц. С. К.» (№ 24, 1892; № 31, 1894; № 39, 1895); «О выдачѣ ссудъ на обмѣненіе и продовольствіе населенію пострадавшему отъ неурожая 1891—92», тамъ же (№ 28, 1894); «Задолженность С. обществъ по казеннымъ, земскимъ и мірскимъ окладнымъ сборамъ и въ продовольств. капиталы» («В. Ц. С. К.», № 32, 1894) и др.

VII. *Скотоводство.* «Конская перепись въ Евр. Россіи» (губ. Рязанская, Московская и Ковенская, 1876—77); «Военно-конская перепись 1888 г.» («С. В. Р. И.», XX т., 1891); тоже 1891 года (тамъ же, XXXI т., 1894); тоже 1893 и 1894 (тамъ же XXXVII т., 1896).

VIII. *Промышленность, торговля, кредитъ.* «Материалы для изученія кустарн. промышл.» («С. В. Р. И.», сер. II, вып. 3, 1872); «Материалы для стат. заводско-фабричной промышл. въ Евр. Рос. за 1868 г.» («С. В. Р. И.», сер. II, вып. 6, 1872); «Мат. для стат. паров. двигателей въ Росс. Имп.» (1882); «Statistique internationale des mines et usines» (1877); «Свѣдѣнія о производствѣ золота и серебра на земномъ шарѣ со времени открытія Америки и до нашихъ дней» («Вр. Ц. С. К.», № 23, 1894); «Ярмарки въ Евр. Россіи» («С. В. Р. И.», сер. II, вып. 5, 1872); «Свѣдѣнія о внѣшней торговлѣ Россіи и о русск. торговомъ флотѣ 1865—69 г.» («С. В. Р. И.», сер. II, вып. 4, 1872); «Свѣдѣнія о международной хлѣбной торговлѣ» («В. Ц. С. К.», № 5, 1889); «Еврейская питейная торговля въ Россіи» («Ст. Вр. Р. И.», сер. III, вып. 9, 1886); «Статистика русскихъ банковъ» («С. В. Р. И.», сер. II, вып. 9 и 11, 1872 и 1875 гг.); «Статистика городскихъ сберегательн. кассъ» («С. В. Р. И.»,

сер. II, вып. 10, 1875); «О задолженности землевладѣнія въ связи съ данными о притоцѣ капиталовъ къ помѣстному землевладѣнію со времени освобожденія крестьянъ» («В. Ц. С. К.», № 2, 1888); «Количество земель, заложенной въ земельныхъ банкахъ, сумма ссуды и размѣръ платежа процентовъ на десятину по губерніямъ» («В. Ц. С. К.», № 8, 1889) и др.

IX. *Пути и средства сообщенія.* «Материалы для статистики рѣчного судоходства въ Европ. Россіи» («Стат. В. Р. И.», сер. II, вып. 2, 1872); «Движеніе хлѣбныхъ грузовъ въ Европ. Россіи по губерніямъ» («С. В. Р. И.», сер. II, вып. 16, 1879); «Распределение хлѣбныхъ грузовъ по жел. дорогамъ и воднымъ путямъ по губерніямъ» («В. Ц. С. К.», № 7, 1889); «Общій обзоръ почтовой дѣятельности за 10-лѣтіе 1857—66 гг.» («С. В. Р. И.», сер. II, вып. 5, 1872); «Общій обзоръ телеграфной дѣятельности въ Имперіи съ 1860 по 1866 г.» («Ст. Вр. Р. И.», вып. 5, 1872).

X. *Финансы.* «Государств. доходы Россіи, ихъ классификація, нынѣшнее состояніе и движеніе», В. П. Безобразова («С. В. Р. И.», сер. II, вып. 7, 1872 г.); «Статистика госуд. финансовъ Россіи въ 1862—84 гг.» («Ст. Вр. Р. И.», сер. III, вып. 15, 1886 г.); «Доходы и расходы губернскихъ и уѣздныхъ земствъ за 1883 г.» («С. В. Р. И.», сер. III, вып. 16, 1886); «Статистика доходовъ и расходовъ городовъ Евр. Россіи съ привислянскими губ.» («Ст. Вр. Р. И.», сер. III, вып. 22, 1887); «Мірскіе расходы крестьянъ въ 46 губ. Росс. имперіи» («С. В. Р. И.», сер. III, вып. 13, 1886); тоже 1891 г. въ 50 губ. («В. Ц. С. К.», № 38, 1895); тоже за 1892—94 гг. («С. В. Р. И.», XXXIX т., 1897); «О пониженіи выкупнаго платежа по указу 28-го декабря 1881 г.» («Ст. Вр. Р. И.», сер. III, вып. 5, 1885 г.); тоже, «Материалы» («Ст. Вр. Р. И.», сер. III, вып. 11, 1886); «Вексельные курсы Россіи за 50 лѣтъ», И. И. Кауфмана («В. Ц. С. К.», № 22, 1892).

XI. *Пожары и страхованіе.* «Статистическія свѣдѣнія о пожарахъ въ Россіи», разработаны Вильсономъ (1865); тоже «Ст. Вр. Р. И.», сер. II, вып. 5, 1872; вып. 19, 1882; сер. III, вып. 17, 1887; «В. Ц. С. К.», № 13; «Взаимное земское страхованіе 1866—76 гг.»; «Взаимное страхованіе отъ огня губернскаго, земскаго и городскаго 1889—92 гг.» («В. Ц. С. К.», № 27, 1893); «Разборъ и провѣрка основныхъ расчетовъ проектируемаго Перваго Россійскаго Общества пожизненныхъ пенсій» («В. Ц. С. К.», № 14, 1889).

XII. *Прочія изданія комитета и труды международныхъ конгрессовъ.* «Общій обзоръ записей по вѣдомствамъ и главнымъ управленіямъ имперіи» (1867); «Простатудія въ Росс. Имперіи по обследованію 1-го августа 1889 г.» («С. В. Р. И.», VIII т., 1890); «Общее обозрѣніе работъ первыхъ 7 сессій международнаго статист. конгресса» (подъ редакціей П. П. Семенова); «Восьмая сессія междунар. статист. конгресса въ С.-Петербургѣ»; «Отчетъ о VIII сессіи конгресса въ С.-Петербур.», 1872—74; «Постоянная Коммиссія Международнаго Статист. Конгресса» (отчеты о свѣдѣніяхъ, 1873—76) и друг.

Мѣстными органами центр. стат. комитета служатъ губернскіе статистическіе комитеты. По закону, эти комитеты подчиняются въ отношеніи производства работъ и научнаго направленія центр. стат. комитету; фактически они проявляютъ очень мало дѣятельности и въ нѣкоторыхъ мѣстностяхъ не собираются въ продолженіе многихъ годовъ. Главное назначеніе комитетовъ состоитъ въ исправномъ содержаніи мѣстной административной статистики, а именно въ установленіи, по каждой губерніи, правильнѣйшихъ способовъ сбора и точныхъ статистическихъ свѣдѣній о количествѣ и качествѣ земель, народонаселеніи и производительныхъ силахъ губерніи и въ провѣркѣ и обработкѣ этихъ свѣдѣній по разнообразнымъ формамъ, установленнымъ министерствомъ внутреннихъ дѣлъ. Изъ свѣдѣній, собираемыхъ въ теченіе года или въ опредѣленные сроки, составляются въ комитетахъ: 1) статистическія таблицы по разнымъ предметамъ, требующія центр. стат. комитетомъ, и 2) статистическія вѣдомости, прилагаемыя къ всеподданнѣйшимъ отчетамъ губернаторовъ. Въ губерніяхъ, гдѣ не введено положеніе о земскихъ учрежденіяхъ, комитеты составляютъ вѣдомости, необходимыя для соображеній о раскладкѣ земскихъ повинностей. Кромѣ того, губернской статистическій комитетъ обязанъ заботиться о составленіи подробныхъ описаній губерній и замѣчательныхъ мѣстностей въ топографическомъ, историческомъ, промышленномъ, сельскохозяйственномъ и проч. отношеніяхъ и объ изданіи трудовъ своихъ въ свѣтъ*). Комитеты имѣютъ право требовать для своихъ изысканій и работъ содѣйствія всѣхъ лицъ и мѣстъ, подчиненныхъ губернскому начальству, и снаряжать экспедиціи для мѣстнаго изученія губерніи, а предсѣдатели ихъ, губернаторы — командировать для той же цѣли, по опредѣленію комитетовъ, благонадежныхъ лицъ. Комитетъ долженъ собирать одинъ разъ въ годъ для выслушанія отчета и, по мѣрѣ надобности, въ теченіе года; протоколы засѣданій должны быть публикуемы въ мѣстныхъ губернскихъ вѣдомостяхъ. Причина слабой дѣятельности комитетовъ заключается, по видимому, въ томъ, что они не имѣютъ въ своемъ распоряженіи почти никакихъ матеріальныхъ средствъ: на содержаніе ихъ назначается штатная сумма отъ 1500 до 2000 руб., съ пособіемъ, гдѣ возможно, изъ доходовъ мѣстной губернской типографіи. По составу, комитеты имѣютъ характеръ не техническихъ, а совѣщательныхъ статистическихъ учреждений: они состоятъ, подъ предсѣдательствомъ губернатора, изъ помощника предсѣдателя, избираемого на три года изъ числа членовъ комитета и имѣющаго ближайшее наблюденіе за ходомъ дѣлъ комитета, непрѣмныхъ членовъ (высшія должностныя лица губерніи, профессоръ С. мѣстнаго университета, представитель духовенства православнаго и дру-

гихъ исповѣданій, городской голова губернскаго города), дѣйствительныхъ членовъ, избираемыхъ изъ мѣстныхъ свѣдущихъ лицъ, и почетныхъ, избираемыхъ изъ лицъ такъ или иначе связанныхъ съ губерніею и извѣстныхъ своими учеными трудами или свѣдѣвшихъ пожертвованія для статистическихъ цѣлей. Фактически важнѣйшую роль въ комитетахъ играютъ секретари, избираемые губернаторами изъ лицъ, имѣющихъ ученія степени или окончившихъ курсы въ высшемъ учебномъ заведеніи; они участвуютъ въ засѣданіяхъ комитета на правахъ членовъ. Главная ихъ обязанность — составленіе статистическихъ приложений къ всеподданнѣйшимъ отчетамъ губернаторовъ. Такими приложениями служатъ таблицы: 1) о количествѣ населенія въ каждомъ городѣ и уѣздѣ, съ показаніемъ распредѣленія по полу, сословію и вѣроисповѣданію; 2) о числѣ раскольниковъ разныхъ сектъ; 3) о числѣ разныхъ зданій въ городахъ и уѣздахъ; 4) о сельскохозяйственномъ распредѣленіи земель; 5) о количествѣ разнаго скота; 6) о землевладѣніи въ уѣздахъ съ распредѣленіемъ владѣльцевъ по сословіямъ и народностямъ; 7) объ устройствѣ отставныхъ нижнихъ чиновъ по городамъ и уѣздамъ; 8) о посѣвѣ и урожаѣ хлѣбовъ по уѣздамъ, на земляхъ владѣльческихъ, крестьянскихъ; 9) о фабрикахъ и заводахъ съ указаніемъ числа ихъ, суммы производства и числа рабочихъ; 10) о движеніи населенія по городамъ и уѣздамъ; 11) о поступленіи разнаго рода сборовъ по губерніи; 12) о числѣ и родѣ преступленій въ губерніи съ указаніемъ числа преступленій каждаго рода, числа осужденныхъ каждаго сословія, пола и возраста; 13) о числѣ пожаровъ, погорѣвшихъ дворовъ, убытковъ отъ этого, причинъ пожаровъ, распредѣленіе ихъ по временамъ года и устройству пожарной части; 14) о числѣ лицъ, умершихъ насильственною смертію и случайно въ городахъ и уѣздахъ, съ распредѣленіемъ по полу и по роду смерти, и 15) о числѣ разнаго рода учебныхъ заведеній въ городахъ и уѣздахъ и числѣ учащихся мужского и женскаго пола. По первымъ семи пунктамъ таблицы должны быть представляемы разъ въ пятилѣтіе, а по остальнымъ — ежегодно. Кромѣ того, губернаторы обязаны доставлять въ министерство срочныя донесенія о пѣнахъ на хлѣбъ, о происшествіяхъ и по нѣкоторымъ другимъ вопросамъ. Всѣ эти таблицы и донесенія составляются секретаремъ статист. комитета на основаніи сводныхъ данныхъ, доставляемыхъ исправниками, духовенствомъ (по движенію населенія), чинами судебной и учебной администраціи, казенными палатами (о поступленіи сборовъ), земскими управами (о землевладѣніи и сельскохозяйственномъ распредѣленіи земель), содержателями фабричныхъ и заводскихъ заведеній (черезъ полицію). Параграфъ 30-й ст. 681 1-й ч. т. 2-го Св. Законовъ возлагаетъ на полицію составленіе вѣдомостей о находящихся въ уѣздѣ церквяхъ и монастыряхъ, благотворительныхъ и учебныхъ заведеніяхъ, заводахъ, фабрикахъ, о числѣ поселеній и жителей уѣзда, о всѣхъ живущихъ въ городахъ, вновь прибо-

*) Вольность комитетовъ ограничивается ежегоднымъ изданіемъ губернскихъ адресъ-календарей губерній или „памятныхъ книгъ“. Списокъ изданій губернскихъ Статистическихъ Комитетовъ былъ изданъ Великимъ экономическимъ обществомъ.

вающихся и убывающих и отправляющих в оныхъ разныхъ должности и работы по найму, о рождающихся, вступающихъ въ бракъ и умирающихъ, о способахъ пропитанія пребывающихъ въ городѣ иногороднихъ и иностранцевъ, а также веденіе метрическихъ книгъ раскольниковъ. Въ числѣ специальныхъ обязанностей становыхъ приставовъ (§ 20 ст. 778 того же тома) указано составленіе вѣдомостей по всемъ только-что перечисленнымъ предметамъ (за исключеніемъ двухъ послѣднихъ), равно какъ и веденіе списковъ объ уволенныхъ въ запасъ нижнихъ чиновъ; они же представляютъ полицейскимъ управленіямъ составляемыя *волостными управленіями* вѣдомости о посѣвѣ и урожаѣ, о цѣнахъ на предметы продовольствія, на сухопутныя перевозки и водныя сплавы (§ 21). Исправники составляютъ изъ этихъ вѣдомостей общіе по уѣзду списки и представляютъ ихъ, съ надлежащими исправленіями и дополненіями, губернскому начальству (§ 8 ст. 759). Фактически волостныя правленія являются главнымъ статистическимъ органомъ непосредственнаго наблюденія; волостной писарь служитъ главнымъ поставщикомъ всѣхъ свѣдѣній, необходимыхъ для составленія названныхъ выше отчетовъ и вѣдомостей. Неудовлетворительность нѣкоторыхъ свѣдѣній, добываемыхъ такимъ путемъ, неоднократно признавалась печатно-центр. стат. комитетомъ; онъ не разъ прибѣгалъ къ собиранію свѣдѣній посредствомъ разсылки вопросовъ бланковъ для заполненія ихъ самими опрашиваемыми, а также разрабатывалъ данныя, собранныя особо созданными для обсужденія того или иного вопроса губернскими комиссіями (напр., по еврейскому землевладѣнію). Въ губерніяхъ Царства Польскаго и въ Закавказьѣ нѣтъ особыхъ для каждой губерніи стат. комитетовъ, а вмѣсто того учреждены варшавскій комитетъ—для всѣхъ губ. Привислянскихъ, и закавказскій—для закавказскихъ. Первый находится въ вѣдѣніи варшавскаго генералъ-губернатора, а второй—главноначальствующаго гражданскою частью на Кавказѣ. Собираніе свѣдѣній для этихъ комитетовъ возложено на особо назначенныхъ въ каждой губерніи чиновниковъ. Въ 1899 г. въ Закавказьѣ учреждены губернскіе статист. комитеты, на общихъ основаніяхъ, а бывшій закавказскій статист. комитетъ удержанъ въ качествѣ объединяющаго для всего края статистическаго учрежденія. При закавказскомъ статистическомъ комитетѣ учрежденъ *статистическій комитетъ*, въ качествѣ исполнительнаго органа. Въ г. Москвѣ учрежденъ *столынный статистическій комитетъ*, соединенный изъ губернскаго и городского статистическихъ комитетовъ.

Несмотря на значительную централизацию разныхъ областей С. въ центр. стат. комитетѣ, нѣкоторые вѣдомства и управленія ведутъ свою С. и публикуютъ соответственныя изданія. Главное управленіе почтъ и телеграфовъ опубликовало: «Общій сводъ телеграфной С. за 1870 г.» (изд. 1872 г.); «Статистика телеграфовъ Россійской Имперіи за 1871 г.» (изд. 1873 г.); «Почтовая С. за 1876 г.» (изд.

1877 г.) и «Краткій обзоръ дѣятельности Г. У. П. и Т. съ почтово-телеграфной статистикой за 1887 г.» (изд. 1887 г.). Медицинскій департаментъ публикуетъ свои «Отчеты», съ 1876 г., и «Отчеты ветеринарнаго отдѣленія министерства внутреннихъ дѣлъ», съ 1884 г. Изданія хозяйственнаго и прочихъ департаментовъ министерства внутреннихъ дѣлъ: «Городскія поселенія въ Россійской Имперіи» (1860); «Экономическое состояніе городскихъ поселеній Сибири» (1882); «Сводъ свѣдѣній о доходахъ и расходахъ по земскимъ смѣтамъ и раскладкамъ за время съ 1871 по 1880 гг.» (1884); «Сводъ свѣдѣній о земскихъ смѣтныхъ доходахъ и расходахъ и о земскихъ капиталахъ различныхъ наименованій за время съ 1881 по 1883 гг.» (1895); «Отчетъ о денежныхъ оборотахъ городскихъ кассъ за 1871 г.» (1887); «Сводъ свѣдѣній о сборахъ за привозимые и отвозимые товары по городамъ Имперіи и Царства Польскаго съ 1889 по 1891 гг.» (1893); «Степное положеніе 25 марта 1871 г.» (изд. зем. отд. 1871 г.; много стат. свѣдѣній о населеніи и занятіяхъ Акмолинской, Семипалатинской и пр. областей); изданія страхового комитета: а) «Вѣдомость о положеніи взаимнаго земскаго страхованія къ 1 января 1894 г.»; б) «Вѣдомость о положеніи взаимнаго городского страхованія къ 1 января 1894 г.»; в) «Свѣдѣнія объ операціяхъ обществъ взаимнаго отъ огня страхованія въ городахъ и уѣздахъ за 1894 г.»; г) «Вѣдомость о положеніи взаимнаго страхованія въ г. Варшавѣ и въ губ. Привислянскаго края къ 1 января 1894 г.»; е) «Вѣдомости о положеніи русскихъ акціонерныхъ страховыхъ обществъ къ 1 янв. 1894 г.» и мног. др. Министерство финансовъ, не имѣя общаго центрального статистическаго учрежденія, ведетъ обширную С. въ своихъ департаментахъ и отдѣлахъ. Департаменты неокладныхъ сборовъ, таможенный и торговый имѣютъ статистическіе отдѣлы, разработка же статистическ. данныхъ въ другихъ департаментахъ и отдѣлахъ сосредоточивается въ особыхъ столахъ. Источниками свѣдѣній министерства являются податные и фабричныя инспекторы и полицейскія учрежденія. Кромѣ того, въ министерство поступають статистическія данныя о торговпромышленныхъ предпріятіяхъ, обязанныхъ публиковать свои отчеты по закону, и данныя изъ управленій частныхъ и казенныхъ желѣзныхъ дорогъ. Изданія министерства: департамента жел. дорогъ—«Сводная С. перевозокъ по русскимъ жел. дорогамъ» (съ 1892 г.); «Хлѣбные грузы. С. отправленія и назначенія 1893—95 гг.»; «Материалы по разработкѣ тарифовъ Россійск. жел. дор.» (1889, рядъ весьма цѣнныхъ монографій); «Материалы по пересмотру тарифовъ Росс. жел. дорогъ» (на разные предметы, какъ-то: хлѣбъ, каменный уголь, нефть и проч., 1892—1897 гг.). Департамента таможенныхъ сборовъ: «Государственная торговля 1892 г. въ разныхъ ея видахъ» (изд. государственной коммерцъ-коллегіи); «Государственная внѣшняя торговля 1812 г. въ разныхъ ея видахъ съ 1812 по 1865 гг.»; съ 1866 г. «Обзоры внѣшней торговли Россіи», съ 1884 г. еже-

мѣсячно — «Вышняя торговля по европейской границѣ»; «Опытъ перечисленія судовъ россійскаго торговаго флота къ 1 января 1889 г.» (1889); «Пароходы Росс. торг. флота къ 1 янв. 1894 г.» (1894); «Свѣдѣнія о провозѣ главнѣйшихъ товаровъ по европейской границѣ за 1864—83 гг.» (1884); «Свѣдѣнія о привозѣ изъ-за границы иностранныхъ товаровъ за 1869—86 гг.» (1891); «Сравнительныя таблицы за различные годы по 1890 г. включительно» (1891); «Статистическія свѣдѣнія о торговлѣ Россіи съ Германіею за 1886—92 гг.» (1893); «Статистическія свѣдѣнія о вышней торговлѣ Россіи, представленныя въ графическихкихъ изображеніяхъ на всероссійскую выставку 1896 г.» (1896); «Краткій очеркъ вышней торговли 1900 г.» и мног. др. Департамента окладныхъ сборовъ: «Статист. данныя по прямымъ налогамъ» (1883); «Земскія повинности, земскія доходныя смѣты и раскладки на 1885 г.» (1888); «Сводъ данныхъ о поступленіи окладныхъ сборовъ по Имперіи за 1888—90 гг.» (1894); «Поступленіе окладныхъ сборовъ въ казну съ сельскихъ сословій за 1888—92 гг.» (1894); «Сводъ данныхъ о поступленіи казенныхъ и земскихъ окладныхъ сборовъ, а также отдѣльнаго сбора съ городскихъ недвижимыхъ имуществъ за 1888—92 гг.» (1895); «Расходы земствъ 34 губерній, по смѣтамъ на 1895 г.» (1896); «Доходы земствъ 34 губерній по смѣтамъ на 1895 г.» (1896 г.). Департамента неокладныхъ сборовъ: «Отчеты департ. неокл. сборовъ съ 1883 по 1893 гг.»; «Отчеты бывш. департ. неокл. сборовъ, а нынѣ главнаго управленія неокладныхъ сборовъ и казенной продажи питей» (съ 1895 г.). Департамента торговли и мануфактуръ: «Обзоръ различныхъ отраслей мануфактурной промышленности Россіи» (1862—65); «Своды данныхъ о торговыхъ сборахъ въ Россіи съ 1885 г.»; «Статистическіе результаты раскладочнаго сбора за 1885 г.» (1888); съ 1886 г. это изданіе выходитъ подъ заглавіемъ: «Статистическіе результаты раскладочнаго и трехпроцентнаго сборовъ»; «Сводъ данныхъ о торговыхъ сборахъ въ Россіи за 1893—94 гг.» (1896); «Сводъ данныхъ о фабрично-заводской промышленности Россіи за 1885—87 гг.» (1889); «Сводъ товарныхъ цѣнъ на главныхъ рынкахъ Россіи за 1890—95 гг.» (1896); «Свѣдѣнія о торговыхъ домахъ, дѣйствовавшихъ въ Россіи въ 1892 г.» (1893); «Свѣдѣнія объ акціонерныхъ компаніяхъ, обществахъ взаимнаго страхованія и биржевыхъ артеляхъ, дѣйствовавшихъ въ Россіи въ 1891—92 операц. годахъ» (1894); «Цѣны на пшеницу на современномъ международномъ рынкѣ» (изслѣд. В. И. Касперова, изд. 1895 г.); «Обзоръ международнаго товарнаго обмѣна за 1888—93 гг.» (1895, составлено С. И. Гулишамбаровымъ); «Финляндія въ торгово-промышленномъ отношеніи» (1895); «Консульскія донесенія по торговлѣ и промышленности съ 1895 г.»; «Фабрично-заводская промышленность и торговля Россіи» (изданіе 1-е для всемірной Колум-

бовой выставки 1893 г., изд. 2 — 1896 г. исправленное и дополненное для выставки въ Нижнемъ-Новгородѣ; первое изданіе — подъ редакціей Менделѣва, на англійскомъ и русскомъ языкахъ, 2-е подъ руководствомъ В. И. Ковалевскаго и Н. П. Лангвота); «Сибирь и Великая Сибирская жел. дорога» (изд. 2-е, 1896); «Списокъ судовъ Россійскаго флота военнаго и торговаго» (1873 и 1886); «Русскій торговый флотъ» (1896 и 1897); «Отчеты по изслѣдованію волжской хлѣбной торговли А. А. Клопова за 1886, 1888 и 1889 гг.» (1887 и 1889); «Вліяніе урожаевъ и хлѣбныхъ цѣнъ на нѣкоторыя стороны русскаго народнаго хозяйства» (подъ ред. проф. А. И. Чупрова и А. С. Постникова, 1897). Для парижской выставки 1900 г. издана «Россія въ концѣ XIX в.», на рус. и франц. яз. подъ ред. В. И. Ковалевскаго и мног. др. Въ органахъ министерства: «Вѣстникъ Финансовъ и Промышленности» и въ «Торгово-Промышленной Газетѣ» печатается немало статистическихкихъ свѣдѣній, относящихся къ промышленности, торговлѣ и государственному хозяйству. Министерство юстиціи имѣетъ особое статистическое отдѣленіе, учрежденное въ 1872 г. (см. Уголовная статистика). Оно публикуетъ: 1) «Конфиденціальныя справки о судимости» (см.), 2) «Своды статистическихкихъ свѣдѣній по дѣламъ уголовнымъ, производившимся въ судебныхъ учрежденіяхъ, дѣйствующихъ на основаніи уставовъ императора Александра II», и 3) «Сборникъ статистическихкихъ свѣдѣній министерства юстиціи», 13-й вып. котораго вышелъ въ 1899 г. Министерство военное имѣетъ своимъ центральнымъ статистическимъ учрежденіемъ главный штабъ. Собираемыя имъ свѣдѣнія недоступны для общаго пользованія. То же слѣдуетъ сказать о статистической дѣятельности главнаго интендантскаго управленія, военно-медицинскаго и морскаго вѣдомства. Всеподданнѣйшіе отчеты военнаго министра, иногда публикуемые во всеобщее свѣдѣніе, часто содержатъ въ себѣ весьма важныя статистическіе матеріалы, касающіеся экономическаго состоянія окранный государства. Особыхъ статистическихкихъ учреждений не имѣютъ: министерство народнаго просвѣщенія, публикующее иногда статистическія свѣдѣнія по предметамъ своего вѣдѣнія въ «Журналѣ Мин. Нар. Просв.»; Святѣйшій Синодъ (но въ ежегодныхъ Всеподданнѣйшихъ отчетахъ оберъ-прокурора содержатся статистическія свѣдѣнія по расколу, церковно-приходскимъ школамъ и др.); главное управленіе государственнаго коннозаводства, въ журналѣ котораго номѣщаются статистическія свѣдѣнія по вопросамъ коннозаводства; государственный контролъ, всѣ учрежденія котораго по самому существу дѣла являются лишь провѣряющими сметную дѣятельность остальныхъ вѣдомствъ. Отчеты государственнаго контроля, въ приложеніяхъ своихъ, содержатъ много статистическихкихъ свѣдѣній, касающихся разныхъ вопросовъ государственнаго хозяйства. Министерство иностранныхъ дѣлъ издастъ ежегодно: «Сборникъ консульскихъ донесеній и другой статистическій матеріалъ разнаго рода на русск.

яз. частью и на француз. Въ министерствѣ путей сообщения ведетъ обширную С. учрежденный въ 1873 г. «Отдѣлъ С. и картографіи министерства путей сообщения», издающій ежемѣсячно «Свѣдѣнія о желѣзныхъ дорогахъ и водныхъ путяхъ», еженедѣльно—«Вѣстникъ Министерства Путей Сообщенія». Съ 1887 по 1900 г. отдѣлъ выпустилъ въ свѣтъ 57 выпусковъ «Статистическаго Сборника Министерства Путей Сообщенія», 6 выпусковъ дополнительныхъ къ сборнику, «Списки паровозовъ 1897 г.», «Перечень внутреннихъ водныхъ путей Европ. Россіи» (1892), тоже «Азиатской Россіи» (1895), «Списки рѣчныхъ паровыхъ судовъ» (изд. 1886, 1893, 1898 гг.), «Списки рѣчныхъ непаровыхъ судовъ по переписи 1890 г.» (изд. 1892 г.), «Рѣчной флотъ по переписи 1895 г. въ Европейской Россіи» (изд. 1898 г.), тоже «Азиатской Россіи», «Статистическій обзоръ желѣзныхъ дорогъ и водныхъ путей для выставки въ Чикаго въ 1893 г.» (изд. 1893 г.), тоже для парижской выставки 1900 г. (изд. 1900 г.), «Желѣзныя дороги Европейской и Азиатской Россіи по линиямъ и вѣтвямъ, по губерніямъ и по времени ихъ открытія» (изд. 1899 г.), и рядъ картъ, относящихся къ путямъ сообщенія Имперіи и мног. др.

Земскія статистическія учрежденія — см. Земская С.

Городскія статистическія учрежденія, какъ въ Западной Европѣ, такъ и въ Россіи, состоятъ обыкновенно въ вѣдѣніи городскихъ думъ и магистратовъ и существуютъ только въ большихъ городахъ. Въ Россіи стат. бюро имѣются въ Петербургѣ, Москвѣ, Харьковѣ и Одессѣ. Они производятъ и разрабатываютъ ежедневныя періодическія переписи населенія и собираютъ свѣдѣнія, касающіяся различныхъ вопросовъ городского хозяйства. Изъ частныхъ обществъ одни, напр. лондонское, занимаются по преимуществу разработкой теоретическихъ вопросовъ С.; другія, напр. многія сельскохозяйственныя въ Германіи, служатъ органами собранія и разработки статистическихъ свѣдѣній для правительственной С. Изъ русскихъ обществъ, собирающихъ и разрабатывающихъ статистическія данныя, выдаются Имп. вольное экономическое въ Петербургѣ, Импер. русское географическое общество (тамъ же), московское Импер. общество сельскихъ хозяевъ, лѣсное общество (въ Петербургѣ и въ Москвѣ), общество охраненія народнаго здравія въ Петербургѣ. Дѣятельность сельскохозяйственныхъ обществъ провинціальныхъ на поприщѣ С. не особенно энергична. О дѣятельности недавно закрытаго статистическаго отдѣленія московскаго юридическаго общества было упомянуто выше. Статистическія учрежденія *Финляндіи*: центральное статистическое бюро (учреждено въ 1864 г. и преобразовано въ 1884 г.), состоящее изъ начальника и нѣсколькихъ чиновниковъ; статистическія *конторы* (бюро), учрежденныя въ 1891 г. при главномъ управленіи желѣзныхъ дорогъ и таможенномъ; учрежденныя въ 1889 г. при сенатѣ комитетъ для заведыванія страхованіемъ рабочихъ, собирающій данныя по рабочему вопросу. Особыхъ учреждений для собранія и обработки дру-

гихъ видовъ С. въ Финляндіи нѣтъ; свѣдѣнія собираются и обрабатываются въ подлежащихъ вѣдомствахъ по принадлежности. Главнѣйшее изданіе — «*Bidrag till Finlands officiellen Statistik*».

Международныя статистическія учрежденія. Мысль объ организаціи удобосравнимыхъ между собою статистическихъ наблюденій въ разныхъ странахъ Европы занимала еще статистиковъ XVIII в., въ особенности тѣхъ изъ нихъ — напр., Бюшпага, Шлепера — которые пользовались сравнительнымъ методомъ въ своихъ описаніяхъ достопримѣчательностей государствъ. Необходимость организаціи такихъ наблюденій стала созрѣвать еще болѣе послѣ того какъ въ разныхъ государствахъ Европы возникли статистическія учрежденія и теорія Кетле о среднемъ челоуѣкѣ стала занимать умы теоретиковъ. Небольшая группа этихъ теоретиковъ, съ Кетле во главѣ, обсуждала вопросъ о созданіи международныхъ статистическихъ учреждений въ время лондонской выставки 1851 г. Эта мысль была осуществлена въ формѣ статистическихъ конгрессовъ, собиравшихся: въ Брюсселѣ—въ 1853 г., въ Парижѣ—въ 1855 г., въ Вѣнѣ—въ 1857 г., въ Лондонѣ—въ 1860 г., въ Берлинѣ—въ 1863 г., во Флоренціи—въ 1867 г., въ Гагѣ—1869 г., въ Петербургѣ—1872 г., въ Буда-Пештѣ—въ 1876 г. Первые устроители конгрессовъ думали, что привлеченіемъ къ участию въ занятіяхъ конгрессовъ представителей официальной С. разныхъ странъ и поставленіемъ ихъ подъ покровительство кого-либо изъ членовъ царствующихъ фамилій можно будетъ достигнуть нравственной обязательности по крайней мѣрѣ тѣхъ постановленій конгрессовъ, по которымъ не возникало существенныхъ разногласій и въ особенности тѣхъ, которыя были приняты единогласно. Эти надежды оправдались только отчасти. Мало-по-малу измѣненіе состава конгрессовъ, ихъ многолюдность, обсужденіе ями вопросовъ по преимуществу мѣстнаго характера превратили ихъ въ обыкновенные международныя сѣзды специалистовъ, не столько имѣвшие ученое и практическое значеніе, сколько доставлявшие возможность статистикамъ разныхъ странъ лично познакомиться другъ съ другомъ и съ статистическою дѣятельностью той страны, въ которой они собирались. Не смотря на это, конгрессы оказали большое вліяніе на развитіе С. Благодаримъ, административная С. стала гораздо болѣе считаться съ указаніями науки. Въ послѣдовавшемъ за послѣднюю четверть XIX стол. преобразованіи статистическихъ учреждений почти во всѣхъ странахъ Европы очень замѣтно вліяніе идей, высказанныхъ на конгрессахъ. Главная заслуга конгрессовъ заключается въ разработкѣ приемовъ С. населенія. Они опредѣляли, что слѣдуетъ понимать подъ обычнымъ и наличнымъ населеніемъ, признаки, по которымъ населеніе должно быть описано, время и способы переписей и т. д. Много они сдѣлали также для методологіи С. сельскаго хозяйства, промышленности, угольной С. и т. д., дали сильный толчекъ графической разработкѣ статистическихъ дан-

ных и вызвали ряд изданий, заключающих в себѣ богатое собраніе работъ по теоретической С. Во время засѣданій петербургскаго конгресса 1872 г. была сдѣлана попытка создать постоянное международное статистическое учрежденіе въ видѣ особой комиссіи, которая должна была подготавливать матеріалы для слѣдующихъ конгрессовъ, служить исполнительнымъ органомъ для послѣднихъ и производить общія международныя статистическія работы. Попытка эта успѣха не имѣла, хотя созданная для того «постоянная комиссія» собиралась въ 1873 г. въ Вѣнѣ, въ 1874 г.—въ Стокгольмѣ, въ 1876 г. въ Буда-Пештѣ, въ 1878 г.—въ Парижѣ. Предпринятое ею изданіе: «Statistique universelle» осталось неоконченнымъ. Въ 1885 г., во время празднованія 50-лѣтія лондонскаго статистическаго общества, представители официальной С. разныхъ странъ и ученые создали, по образцу института международнаго права, международный статистическій институтъ. Онъ состоитъ изъ ограниченнаго (не болѣе 150) числа *дѣятельныхъ* членовъ, избираемыхъ изъ представителей административной С. и науки всѣхъ тѣхъ странъ, которыя принимаютъ участіе въ институтѣ, и членовъ почетныхъ. Цѣль его: 1) вводить, по возможности, однообразіе въ способы собирая и сводя статистическихъ данныхъ и статистическихъ изданій; 2) обращать вниманіе правительствъ на разрѣшеніе статистическимъ путемъ тѣхъ или другихъ вопросовъ; 3) установить постоянныя сношенія между статистиками разныхъ странъ, путемъ изданія международнаго статистическаго органа печати; 4) возбуждать интересъ къ С. среди правительствъ и общества. Управление института, собирающагося въ одной изъ странъ, по приглашенію ея правительства, каждые два года, состоитъ изъ бюро, въ составѣ президента, двухъ его помощниковъ, генеральнаго секретаря и казначея, избираемыхъ на два года изъ среды членовъ института. Мѣстопробываніе генеральнаго секретаря считается мѣстомъ пребыванія управленія института. Средства института составляются изъ членскихъ взносов, взносов разныхъ статистическихъ учреждений, пожертвованій и правительственныхъ субсидій, а также прибыли отъ продажи изданій института. До сихъ поръ было 6 сессій института: въ 1887 г. въ Римѣ, въ 1889 г.—въ Парижѣ, въ 1891 г.—въ Вѣнѣ, въ 1893 г.—въ Чикаго, въ 1895 г.—въ Бернѣ, въ 1897 г.—въ Петербургѣ. Въ 1899 г. вышелъ въ свѣтъ 11-й томъ изданія института: «Bulletin de l'Institut international de Statistique». Не лишена значенія дѣятельность международныхъ *демографическихъ* конгрессовъ, до нѣкоторой степени замѣнившихъ общіе международныя статистическіе конгрессы. Первый изъ этихъ конгрессовъ собрался въ Парижѣ въ 1878 г., 2-й—въ Женевѣ въ 1882 г., 3-й—въ Гагѣ въ 1884 г., 4-й—въ Вѣнѣ въ 1887 г., 5-й—въ Лондонѣ въ 1891 г., 6-й—въ Будапештѣ въ 1894 г., 7-й—въ Парижѣ въ 1900 г.

Литература по С. громадна; здѣсь указываются только главнѣйшія сочиненія общаго характера. По исторіи С.: Rob. Mohl, «Die Geschichte und Literatur der Staatswissenschaft-

ten» (1858); John, «Geschichte der Statistik» (1884); Meitzen, «Geschichte, Theorie u. Technik der Statistique»; A. Gabaglio, «Teoria generale della Statistica» (1888); Salvioni, «La statistica e la vita sociale» (1886); Haushofer, «Lehr- und Handbuch der Statistik» (1882); A. Wagner, ст. «Statistik» въ «Deutsches Staatswörterbuch»; Янсонъ, «Теорія С.» (1891) и изданный подъ его редакціей «Сборникъ монографій по теоріи и исторіи С.». По теоріи С.: труды Кетле и въ особенности «Physique sociale», къ 1 тому которой въ изд. 1869 г. приложена статья Гершеля: «Sur la theorie des probabilités et ses applications aux sciences physiques et sociales»; W. Lexis, «Zur Theorie der Massenerscheinungen» (1877); H. Westergaard, «Grundzüge der Theorie der Statistik» (1890); G. Mayr, «Die Gesetzmässigkeit im Gesellschaftsleben» (1877); его же, «Statistik und Gesellschaftslehre» (1897; 2 послѣднія книги имѣются въ русскомъ переводѣ); Oettingen, «Die Moralstatistik in ihrer Bedeutung für eine Sozialethik» (1882); Jonak, «Theorie der Statistik» (1856); M. Block, «Traité de la statistique» (1886); Czuber, «Theorie der Beachtungsfehler» (1891) и указанные выше труды Haushofer'a, Meitzen'a, Gabaglio и др. По статистическимъ учрежденіямъ: G. Mayr, «Die Statistischen Aemter des deutschen Reichs und der Einzelstaaten» (въ «Allg. Stat. Archiv», т. I); Mischler, «Handbuch der Verwaltungsstatistik»; «Le 25-me Anniversaire de la Société de Statistique de Paris»; ст. «Statistik» въ словарѣ Elster: «Handwörterbuch d. Volkswirtschafts».

И. Миклашевскій.

Статистика и географія медицинская—см. Медицинская географія и С. (XVIII, 889).

Статистика земная—см. Земская статистика.

Статистика промышленная—см. Торговопромышленная статистика.

Статистика сельскохозяйственная—имѣетъ своей задачей изображеніе въ цифрахъ факторовъ, методовъ веденія и результатовъ сельскохозяйственной промышленности и изслѣдованіе этого цифрового матеріала. На брюссельскомъ международномъ статистическомъ конгрессѣ 1853 г. признано, что факты, необходимые для полнаго ознакомленія съ сельскимъ хозяйствомъ данной страны за извѣстный періодъ времени, могутъ быть сведены къ 5 группамъ: 1) общія естественныя основы сельскохозяйственной промышленности; 2) аграрный строй; 3) обще-экономическія условія, поскольку они вліяютъ на сельское хозяйство; 4) спеціальныя условія сельско-хозяйственной промышленности; 5) результаты сельско-хозяйственныхъ производствъ. Факты первыхъ двухъ группъ (климатъ, орографія страны и т. п.) лежатъ внѣ воздѣйствія со стороны дѣятелей сельскаго хозяйства: это внѣшнія величины, съ которыми сельскіе хозяева должны считаться, но которыхъ они не въ состояніи измѣнять. Поэтому они, по мнѣнію проф. Конрада, не должны быть предметомъ спеціальнаго изученія для сельскохозяйственной С.; но сажь-

Конрадъ не проводить этого принципа съ полною послѣдовательностью, включая, напр., въ сельскохозяйственную С. данныя почвовѣдѣнія. Факты третьей группы, нашедшіе обстоятельную оцѣнку на берлинскомъ международномъ статистическомъ конгрессѣ 1864 г., распадаются на двѣ категоріи: прежде всего это — экономическія условія, которыя не относятся исключительно до сельскаго хозяйства, но въ значительной степени на него влияют, напр., пути сообщенія, общее положеніе банковаго дѣла; затѣмъ это — социальныя и экономическія условія сельскаго хозяйства въ частности. Сюда относятся размѣры землевладѣнія, виды послѣдняго, мобилизація поземельной собственности, ипотечная задолженность, сельскохозяйственный кредит и т. п. Факты этой послѣдней категоріи могутъ быть включены въ область сельскохозяйственной С., но могутъ быть и предметомъ самостоятельнаго статист. изученія. Такимъ образомъ, для сельскохозяйственной С. въ тѣсномъ смыслѣ остаются факты четвертой и пятой группъ. Способы изученія тѣхъ и другихъ существенно различны. Факты четвертой группы, т. е. спеціальныя условія сельскохозяйственной промышленности (сельскохозяйственныя культуры, составъ сельскаго населенія, ресурсы сельскаго хозяйства, размѣры землепользованія и т. п.), выясняются путемъ статистическихъ обследованій, производимыхъ по типу переписей, периодически или по мѣрѣ надобности. Факты пятой группы, т. е. результаты сельскохозяйственныхъ производствъ, являются предметомъ текущей сельскохозяйственной С., которая ведется изъ года въ годъ и распадается на два главныхъ отдѣла, тѣсно между собою связанные: 1) состояніе посѣвовъ и 2) С. урожаявъ, къ которой присоединяется и С. посѣвовъ. Помимо переписей и текущей С., для сельскохозяйственной С. крупное значеніе имѣютъ и другіе источники. Такъ, данныя о почвахъ, ихъ свойствахъ и способахъ ихъ эксплуатаціи для главныхъ государствъ западно-европейскаго континента могутъ быть извлечены изъ кадастровъ. Кадастровыя данныя служатъ, между прочимъ, для составленія почвенныхъ картъ, показывающихъ раздѣленіе страны на районы по естественнымъ условіямъ сельскохозяйственной промышленности. Среднія данныя должны быть устанавливаемы именно по такимъ районамъ, а не по административнымъ округамъ, обыкновенно совмѣщающимъ въ себѣ самыя разнообразныя хозяйственныя условія. По способамъ эксплуатаціи почвы раздѣляются на девять категорій: пашни, сады, виноградники, луга, пастбища, лѣса, пустоши и воды, дороги, участки подъ строеніями. Разграниченіе луговъ отъ пастбищъ представляетъ большія затрудненія: бывають луга, которые служатъ лишь для выгона скота, а не для сѣнокоса. Основаніемъ для разграниченія обыкновенно служитъ высшая доходность: принимаютъ, что луга по доходности своей соотвѣтствуютъ пашнямъ. Не меньшія затрудненія представляетъ отдѣленіе пустошей отъ пастбищъ: переходъ отъ первыхъ ко вторымъ совершается съ большою посте-

пенностью, многія неудобныя земли все-же служатъ для выпаса скота. Когда, съ тѣми или иными оговорками, установлена эксплуатируемая сельскимъ хозяйствомъ площадь, съ нею ставятся въ связь данныя о населеніи, скотоводствѣ, урожаяхъ и т. п. Съ другой стороны численность землевладѣній и С. сельскохозяйственныхъ культуръ выясняется и путемъ переписей, для которыхъ кадастровыя работы служатъ важной исходной точкой и контролирующимъ средствомъ. Наиболее дѣльную и самостоятельную организацію сельскохозяйственная С. получила въ настоящее время въ Германіи. Непосредственное отношеніе къ сельскохозяйственной С. имѣютъ профессионально-промышленныя переписи, произведенныя въ Германіи въ 1882 и 1895 гг.; онѣ выясняютъ, какая часть населенія страны живетъ исключительно сельскимъ хозяйствомъ; какаю имѣетъ побочные промыслы и какіе именно; какою часть сельскаго населенія составляютъ лица трудоспособныя и какою — лица зависимыя; среди трудоспособныхъ сколько самостоятельныхъ сельскихъ хозяевъ и сколько лицъ, экономически несамостоятельныхъ. Каждый глава хозяйства, занимавшій переписной листъ, долженъ быть, между прочимъ, отвѣтить на вопросъ, не ведется ли однимъ или нѣсколькими членами хозяйства сельское или лѣсное хозяйство, т. е. не эксплуатируется ли какой-либо участокъ земли, хотя-бы самыхъ незначительныхъ размѣровъ, въ качествѣ пашни, сада, луга, пастбища, виноградника, огорода, табачной плантаціи, лѣсовъки и т. под., или не содержатся ли коровы для продажи молока или молочнаго хозяйства? Въ случаѣ утвердительнаго отвѣта на этотъ вопросъ счетчикъ выдаетъ сельскохозяйственную карточку (Landwirthschaftskarte), одну на хозяйство. Вопросы, предлагаемые на этой карточкѣ, распадаются на четыре отдѣла. Первый отдѣлъ содержитъ вопросы, относящіеся до размѣровъ землепользованія: 1) сколько всего земли состоитъ въ пользованіи даннаго хозяйства (предпріятія), въ томъ числѣ сколько земли: а) собственной, б) арендуемой, в) обрабатываемой исполу или изъ другой части урожая, д) Deputatland, т. е. отведенной подъ самостоятельную обработку батраку или рабочему и т. п., въ видѣ части заработной платы (соотвѣтствуетъ нашей отработочной арендѣ), е) служебной земли, самостоятельно обрабатываемой, т. е. казенныхъ участковъ, отведенныхъ въ пользованіе должностнымъ лицамъ, на примѣръ лѣсничимъ и пасторамъ, ф) общинной земли, состоящей во временномъ пользованіи; 2) сколько земли состоитъ: а) подъ земледѣіемъ (пашни, луга, лучшія пастбища, хмѣльники и т. п.), б) подъ садоводствомъ и въ томъ числѣ подъ искусственными и промышленными садами, в) подъ виноградарствомъ, д) подъ лѣснымъ хозяйствомъ (подъ лѣсными деревьями и кустарниками со включеніемъ и вырубленныхъ, оголенныхъ и т. п. мѣсть), е) подъ пустошами (со включеніемъ необрабатываемыхъ земель, худшихъ пастбищъ и абсолютныхъ выгоновъ), ф) подъ прочими участками (дворовыя участки, земли

подъ строениями, декоративными садами, дорогами и водами). Второй отдѣлъ сельскохозяйственной карточки долженъ опредѣлить, сколько имѣется въ хозяйствѣ: 1) лошадей для сельскохозяйственныхъ работъ, для цѣлей коневодства и коннозаводства (со включеніемъ жеребятъ), 2) рогатаго скота (со включеніемъ телятъ), и сколько употребляется для пахатныхъ работъ: а) воловъ и б) коровъ, 3) овецъ (со включеніемъ ягнятъ), 4) свиней (со включеніемъ поросятъ), 5) козъ (со включеніемъ козлятъ). Въ третьемъ отдѣлѣ спрашивается, употреблялись-ли въ хозяйствѣ за истекшій годъ машины, собственные или чужія, полученные во временное пользованіе—паровые пуги, разбросныя сѣялки, рядовыя сѣялки, машины для разсѣва удобрений, упряжные полозьяники, жатвенныя машины, паровыя молотилки, прочія молотилки, молочныя центрофуги (въ собственномъ хозяйствѣ), ручныя или съ механическими двигателями. Отвѣты на эти вопросы сводились къ «да», «нѣтъ»; цифровыхъ данныхъ о сельскохозяйственныхъ машинахъ не требовалось. Наконецъ, четвертый отвѣтъ сельскохозяйственной карточки содержитъ «особые вопросы», а именно: 1) воздѣлывается-ли свекловица для свеклосахарныхъ заводовъ, картофель для цѣлей вялукуренія или крахмального производства; 2) ведется-ли торговля молокомъ или молочное хозяйство, и если ведется, то со сколькими коровами; 3) принадлежит-ли хозяйству къ какой-либо ассоціаціи по производству молочныхъ продуктовъ и если да, то со сколькими коровами; 4) принимается-ли хозяйство участіе въ общемъ пользованіи нераздѣленными пастбищами или нераздѣленными дѣсными угодьями, состоящими во владѣніи общины или иной корпораціи? На всѣ вопросы сельскохозяйственной карточки отвѣты должны поступать отъ того хозяйства, которое фактически ведетъ эксплуатацію земли. Главнѣйшіе результаты, данные разработкою сельскохозяйственной части переписей, сводятся къ слѣдующему. Прежде всего установлена численность сельскохозяйственныхъ предпріятій (хозяйствъ) и общее количество земли, состоящей въ ихъ пользованіи. По отношенію къ размѣрамъ землепользованія всѣ хозяйства раздѣлены на пять основныхъ классовъ, съ указаніемъ для каждаго изъ нихъ (въ абсолютныхъ цифрахъ и процентныхъ отношеніяхъ) общаго количества земли, количества земли подъ земледѣліемъ и юридическихъ основаній землепользованія. Эти пять основныхъ классовъ—хозяйства, имѣющія менѣе 2 гектаровъ, отъ 2 до 5, отъ 5 до 20, отъ 20 до 100 и 100 гектаровъ и свыше—соотвѣтствуютъ 5 видамъ землепользованія: карликовому (Parzellenbetriebe, Zwergwirthschaft), мелкому крестьянскому, среднему крестьянскому, крупному крестьянскому и крупному помѣщичьему. По этимъ же пяти классамъ разработаны данныя не только о числѣ хозяйствъ, но и о количествѣ земли, общемъ и состоящемъ подъ тѣми или другими культурами, о количествѣ земли собственной и арендуемой на тѣхъ или иныхъ основаніяхъ, о составѣ скота. По цѣлому ряду

данныхъ различаются не только эти пять классовъ: особое вниманіе удѣлено первому и послѣднему изъ нихъ, т. е. карликовому и крупному помѣщичьему землепользованію. Въ первомъ по нѣкоторымъ вопросамъ различаются 7 группъ (хозяйства, имѣющія менѣе 0,1 ара, отъ 0,1 до 2 аровъ, отъ 2 до 5, отъ 5 до 20, отъ 20 до 50, отъ 50 аръ до 1 гектара, отъ 1 до 2 гектаровъ), во второмъ—4 группы (хозяйства, насчитывающія отъ 100 до 200 гектаровъ, отъ 200 до 500, отъ 500 до 1000, 1000 и свыше гектаровъ). Установлено, далѣе, какое количество земли достаточно для обезпеченія семьи, при какихъ размѣрахъ землепользованія сельское хозяйство является главнымъ занятіемъ и при какихъ—побочнымъ, при какихъ размѣрахъ землепользованія прибѣгаютъ къ постороннимъ промысламъ, и къ какимъ именно. Наконецъ, по всѣмъ этимъ вопросамъ проведена параллель между данными переписей 1882 и 1895 гг. Данныя эти не могутъ, однако, имѣть значенія С. сельскохозяйственныхъ производствъ, для которой прежде всего необходимо собраніе свѣдѣній о площади посѣвовъ, отводимой подъ отдѣльныя культуры. Такія свѣдѣнія собираются въ Германіи особыми переписями по С. сельскохозяйственному пользованію землею (Statistik der landwirthschaftlichen Bodenbenutzung). Первая такая перепись произведена была въ Германской имперіи въ 1878 г., вторая (отличавшаяся большимъ единствомъ, съ оцѣнкою средней доходности гектара)—въ 1883 г. Первоначально предполагалось переписи эти производить каждыя 5 лѣтъ, но положеніемъ союзнаго свѣта отъ 7 июля 1892 г. постановлено производить переписи сельскохозяйственныхъ культуръ каждыя 10 лѣтъ, и третья перепись состоялась въ 1893 г. Переписи сельскохозяйственныхъ культуръ производятся въ каждомъ союзномъ государствѣ по административнымъ или кадастровымъ общинамъ и другимъ округамъ, которые, во всякомъ случаѣ, должны быть менѣе низшей общедминистративной единицы (соотвѣтствующей нашему уѣзду). Исходнымъ пунктомъ для переписи и основаніемъ къ контролю ея конечнаго итога служить роспись, въ которой указана площадь переписного участка по послѣднему кадастровому или другому официальному измѣренію, съ распределеніемъ на угодья. Главный документъ переписи—переписной листъ, въ которомъ должны быть указаны площади посѣвовъ по 7 группамъ культуръ. Первая группа обнимаетъ хлѣбные злаки и стручковые растенія (17 подраздѣленій), вторая—корнеплоды и овощи (8 подраздѣленій), третья—промышленныя растенія (12 подраздѣленій), четвертая—кормовыя травы (6 подраздѣленій): клеверъ всѣхъ родовъ, люцерна, эспарцетъ, сerratела, шпергель, другія кормовыя травы). Въ особыя группы выдѣлены: въ пятую—площадь подъ паромъ, въ шестую—паровыя пастбища, въ седьмую—домашніе и плодовые сады. По отношенію ко всѣмъ почти культурамъ требуется указаніе: площади посѣва растенія, имѣющаго значеніе главнаго въ переписномъ году, и посѣва побочнаго. Подъ побочнымъ по-

сѣвомъ разумѣется такой, который занимаетъ площадь, уже показанную подъ главнымъ посѣвомъ, т. е. посѣвъ, слѣдующій за главнымъ или предшествующій ему, уборка котораго должна послѣдовать въ томъ же году. Особая графа отведена примѣчаніямъ (напр. по отдѣлу кормовыхъ травъ предлагается указать, какая часть посѣвовъ клевера и люцерны имѣетъ своимъ назначеніемъ производство сѣмянъ). Второй переписной листъ имѣетъ своимъ содержаніемъ распредѣленіе въ переписномъ году всей площади переписного участка по основнымъ угодьямъ или видамъ землепользованія и содержитъ 8 подраздѣленій: 1) площадь пашенъ и садовъ, 2) луговъ, 3) пастбищъ и выгоновъ, 4) виноградниковъ, 5) лѣсовъ, 6) домовыхъ и дворовыхъ участковъ, 7) пустошь и неудобныхъ земель, 8) дороги, водъ и проч. Въ видѣ примѣчанія къ пункту сѣтому указывается площадь временныхъ посѣвовъ (по каждой культурѣ отдѣльно), произведенныхъ въ лѣсопольномъ хозяйствѣ или имѣющихъ характеръ побочнаго по отношенію къ лѣсному хозяйству землепользованія. Данныя о площадяхъ посѣвовъ подъ главными культурами на пашняхъ, равно какъ о площадяхъ, отведенныхъ подъ прочія основныя культуры (луга, пастбища и т. д.), собираются въ июль переписного года; данныя о размѣрахъ побочныхъ культуръ на пашняхъ, равно какъ о площадяхъ, отведенныхъ подъ производство сѣмянъ клевера, люцерны и клеверной смѣси—обыкновенно въ сентябрѣ. Указаніе органовъ, призываемыхъ къ сбору свѣдѣній о землепользованіи и посѣвахъ, предоставлено правительствамъ отдѣльныхъ государствъ, но союзнымъ совѣтомъ выражено пожеланіе, чтобы ближайшее завѣдываніе переписью ввѣрено было общиннымъ властямъ, съ привлеченіемъ къ дѣлу мѣстныхъ свѣдущихъ людей. Согласно инструкціи, выработанной союзнымъ совѣтомъ, данныя, необходимыя для заполнения вышеприведенныхъ переписныхъ листовъ, могутъ быть собраны либо путемъ опроса всѣхъ сельскихъ хозяевъ переписного участка, либо путемъ смѣтнаго исчисленія площадей посѣвовъ, производимой особою переписною коммиссіею изъ мѣстныхъ свѣдущихъ людей, съ опросомъ лишь болѣе крупныхъ хозяевъ. Перепись 1893 г., не прибѣгая къ неподвижному шаблону, но приспособляясь къ чрезвычайно разнообразнымъ хозяйственнымъ условіямъ переписныхъ участковъ, привлекла содѣйствіе мѣстныхъ свѣдущихъ людей въ такихъ размѣрахъ, что представилась возможность дѣйствительной фактической критики собранныхъ данныхъ и предотвращенія ошибокъ даже въ деталяхъ. Независимо отъ 10-лѣтнихъ переписей культуръ, съ 1899 г. данныя о площадяхъ посѣвовъ собираются въ Германіи и ежегодно, въ связи съ работами по текущей сельскохозяйственной С.—По С. лѣсовъ произведены были въ Германіи четыре обследованія. Первое, въ 1878 г., установило лишь общую площадь лѣсовъ. Второе, произведенное въ связи съ профессионально-промышленною переписью 1882 г., дало не всю площадь лѣсовъ, а только тѣхъ изъ нихъ,

которые входятъ въ составъ сельскохозяйственныхъ предпріятій (хозяйствъ). Третье, предпринятое въ связи съ переписью 1883 г. по С. сельскохозяйственныхъ культуръ, выяснило площадь и составъ лѣсовъ (породы), съ подраздѣленіемъ ихъ на классы по категориямъ владѣльцевъ. Наконецъ, съ 1893 г. перепись по С. лѣсовъ составляетъ, какъ указано выше, интегральную часть переписей сельскохозяйственныхъ культуръ.—Послѣднею изъ операций по сельскохозяйственной С., производимыхъ въ Германіи по тѣмъ переписей, являются переписи скота. Въ отдѣльныхъ германскихъ государствахъ переписи скота производились съ первой половины XIX стол., отчасти даже ежегодно, что понынѣ практикуется въ Ваденѣ. По всей Германской имперіи переписи скота произведены были въ 1873 и 1883 г. Нынѣ, согласно положенію союзнаго совѣта отъ 7 іюля 1892 г., переписи скота производятся черезъ каждыя 5 лѣтъ, попеременно: одна—по болѣе обширной, другая—по болѣе узкой программѣ. Перепись перваго рода состоялась въ 1892 г., перепись второго рода—въ 1897 г. И та, и другая перепись производится 1 декабря, путемъ опроса cadaго дома и двора. При переписяхъ по болѣе узкой программѣ свѣдѣнія собираются лишь о лошадяхъ, рогатомъ скотѣ, овцахъ и свиньяхъ, съ подраздѣленіемъ этихъ животныхъ на два класса по возрасту. При переписяхъ по болѣе обширной программѣ устанавливаются болѣе дробныя подраздѣленія по возрастамъ, присовокупляются и другого рода подраздѣленія (напр. относительно лошадей въ возрастѣ 4 и выше лѣтъ различаются лошади военного вѣдомства, заводскіе жеребцы, лошади, употребляемыя исключительно или преимущественно для сельскихъ работъ, прочія лошади) и, сверхъ того, собираются еще свѣдѣнія объ ослахъ, мулахъ, козахъ и пчелиныхъ ульяхъ, съ указаніемъ какъ общаго числа послѣднихъ, такъ и числа рамочныхъ ульевъ. По окончаніи сводки данныхъ переписи по болѣе крупнымъ административнымъ округамъ учрежденія отдѣльныхъ государствъ, при содѣйствіи сельскохозяйственныхъ обществъ или другимъ какимъ-либо путемъ, устанавливаютъ для каждой группы животныхъ, принятой при переписи (по болѣе обширной программѣ), среднюю въ данномъ округѣ продажную цѣну, а для рогатаго скота—и средней живой вѣсъ.—Текущая сельскохозяйственная С. Германіи слагается изъ регистраціи состоянія посѣвовъ, С. площадей посѣвовъ и С. урожаявъ. Однообразную организацію для всей Германской имперіи текущая сельскохозяйственная С. впервые получила въ 1878 г. По правиламъ 7 іюля 1892 г., производились двѣ существенно различныя операции: 1) съ апрѣля до ноябрю собирались ежемѣсячно, черезъ посредство особыхъ уполномоченныхъ или корреспондентовъ, свѣдѣнія о состояніи посѣвовъ главнѣйшихъ хлѣбовъ, а въ сентябрѣ, октябрѣ и ноябрѣ производилась предварительная оцѣнка урожая тѣхъ же хлѣбовъ; 2) зимою и раннею весною собирались общинными властями данныя о размѣрахъ послѣдняго урожая какъ по тѣмъ же

хлѣбамъ, такъ и по многимъ другимъ продуктамъ, при чемъ устанавливалась и площадь посѣвовъ. Эта система двойной С. представляла крупныя недостатки. Данныя, собранныя двумя различными путями, обыкновенно оказывались существенно различными: большею частью окончательныя данныя были ниже предварительныхъ. Въ общемъ, данныя корреспондентовъ признавались болѣе точными. Новыми правилами, утвержденными союзнымъ совѣтомъ 19 января 1899 г., совершенно устранены отъ собиранія свѣдѣній по С. урожаевъ общинныя власти; сохранены одни лишь корреспонденты, а въ видахъ усиленія надежности сообщаемыхъ ими свѣдѣній увеличено ихъ число; при разграниченіи ихъ округовъ приняты во вниманіе сельскохозяйственныя особенности различныхъ мѣстностей. При прежней системѣ данныя получались въ имперскомъ статистическомъ бюро къ 1 іюня слѣдующаго за урожаемъ года; свѣдѣніе этого свода ихъ по всей имперіи могла быть опубликована лишь ко времени новаго урожая. Между тѣмъ оцѣнка урожая, производимая черезъ посредство свѣдущихъ людей, можетъ быть, по мнѣнію специалистовъ, произведена съ достаточною точностью немедленно послѣ жатвы. И дѣйствительно, данныя о количествѣ урожая главнѣйшихъ хлѣбовъ, доставляемыя корреспондентами, признаются вполне достаточными. И для хлѣбо-торговцевъ, и для сельскихъ хозяевъ данныя о количествѣ урожая имѣютъ практическую цѣну лишь въ томъ случаѣ, когда они становятся известными вскорѣ послѣ жатвы. Въ виду этого правилами 19 янв. 1899 г. сроки доставленія данныхъ въ имперское статистическое бюро установлены съ такимъ расчетомъ, чтобы они могли быть опубликованы въ началѣ декабря. Собираніе свѣдѣній ограничено главными хлѣбами, картофелемъ, клеверомъ и луговыми травами. Площади посѣвовъ и урожая табака и свекловичныя ведется ежегодный учетъ, въ связи съ обложеніемъ ихъ акцизомъ; хмѣль и виноградъ воздѣлываются лишь въ известныхъ округахъ, и статистическія данныя о нихъ, не затрагивающія интересовъ всѣхъ союзныхъ государствъ, въ достаточной степени собираются какъ мѣстными должностными лицами, такъ и частными лицами и учреждениями. По отношенію къ рису, также воздѣлываемому въ опредѣленныхъ мѣстностяхъ, но имѣющему особое значеніе для торговли, признано желательнымъ лишь своевременное обнародованіе данныхъ о площади посѣвовъ. Корреспондентами рекомендуется назначать уполномоченныхъ сельскохозяйственныхъ обществъ (сельскохозяйственныхъ палатъ и т. п.), практически занимающихся сельскимъ хозяйствомъ. Должность корреспондента считается почетною и безвозмездною. Число корреспондентовъ, которое въ 1898 г. составляло 3868, въ 1899 г. увеличилось до 6474, при чемъ средней районъ дѣятельности cadaго изъ нихъ сократился съ 91 до 54 кв. км. обрабатываемой поверхности. Отчеты корреспондентовъ поступаютъ или въ центральное статистическое учрежденіе данного государства, или въ

имперское статистическое бюро (въ послѣднее—отъ 11 небольшихъ государствъ). О состояніи посѣвовъ свѣдѣнія доставляются корреспондентами съ апрѣля по ноябрь, въ срединѣ каждаго мѣсяца, отдѣльно по главнымъ культурамъ въ формѣ цифровыхъ отмѣтокъ, представляющихъ пять градаций: 1 означаетъ виды на весьма хорошій урожай, 2—хорошій, 3—посредственный (средній), 4—плохой, 5—весьма плохой. Отмѣтка указываетъ то состояніе посѣвовъ, которое должно быть признано среднимъ для всего округа корреспондента. Она должна быть дана въ формѣ одной опредѣленной цифры, но допускается прибавленіе десятичныхъ знаковъ (напр., если состояніе посѣвовъ опредѣлится между 2 и 3, то можно выставить 2,5; если оно склоняется болѣе къ 3, нежели къ 2, то отмѣтка можетъ быть дана въ формѣ 2,7 и т. п.). Если въ различныхъ частяхъ округа наблюдается различное состояніе посѣвовъ, корреспондентъ долженъ раздѣлить свой округъ на районы и для каждаго района (напр. для низинъ и для возвышенностей, для почвъ болотной, глинистой и песчаной) установить особую отмѣтку. Затѣмъ онъ долженъ опредѣлить, въ какихъ размѣрахъ отдѣльные районы участвуютъ въ общемъ производствѣ округа (для этого достаточно установить процентное отношеніе площадей отдѣльныхъ районовъ къ площади всего округа). Цифровыя отмѣтки о состояніи посѣвовъ корреспондентамъ рекомендуется снабжать краткими примѣчаніями о вліяніи погоды на производство посѣва, произрастаніе злаковъ и предстоящій урожай, отмѣчать продолжительныя засухи или состоянія сырости, крупный ущербъ отъ градобитій, наводненій, сообщать о наступленіи цвѣтенія и другихъ періодовъ роста, о появленіи въ большомъ количествѣ вредныхъ животныхъ, насѣкомыхъ и т. п. Имперское бюро составляетъ обзоръ по всей Германіи обзоръ о состояніи посѣвовъ за данный мѣсяцъ и публикуетъ его въ «Имперскомъ указателѣ» (Reichsanzeiger). Въ этомъ обзорѣ, помимо общей краткой характеристики, содержащей такія же свѣдѣнія, какія требуются отъ корреспондентовъ по отдѣлу примѣчаній, и среднихъ цифровыхъ отмѣтокъ по каждому государству и по высшимъ административнымъ единицамъ (провинціямъ) болѣе крупныхъ государствъ, дается еще средняя для всей Германіи отмѣтка о состояніи посѣвовъ данной культуры. Эта общая для всей имперіи средняя отмѣтка не представляетъ собою средней арифметической изъ отмѣтокъ, полученныхъ для отдѣльныхъ союзныхъ государствъ; при выведеніи въ имперское бюро стремится къ возможно болѣе точности. Въ этихъ видахъ для каждой культуры отмѣтка, полученная по отдѣльному государству, множится на цифру (количество) средняго за послѣднія 10 лѣтъ урожая, собраннаго въ данномъ государствѣ; полученныя такимъ образомъ для всѣхъ союзныхъ государствъ числа складываются, а сумма дѣлится на количество средняго по всей имперіи урожая. Этимъ путемъ отмѣтка cadaго государства ставится въ связь съ тѣмъ отношеніемъ, въ какомъ данное государство участвуетъ въ

общем по империи производствъ. Въ каждомъ мѣсячномъ обзорѣ приводятся и среднія для всей Германіи отмѣтки какъ за предшествующіе отчетные мѣсяцы того же года, такъ и соответствующій мѣсяцъ предшествующихъ шести лѣтъ. С. посѣвовъ приурочена къ июню и, будучи обнародована раньше обзоровъ по С. урожаяевъ (приблизительно въ срединѣ сентября), имѣетъ самостоятельное значеніе, отчасти замѣняя прежнія предварительныя оцѣнки урожая. Съ другой стороны, она является подготовительною операціею и основой для установленія общаго количества собраннаго урожая. Данныя о площади посѣвовъ доставляются общинными властями (а въ помѣщичьихъ волостяхъ—замѣняющими ихъ лицами), собирающими ихъ черезъ посредство или мѣстныхъ свѣдущихъ лицъ, или специально для этой цѣли образованныхъ комиссій, или другихъ надежныхъ органовъ. Данныя эти обнимаютъ посѣвы какъ тѣхъ продуктовъ, относительно которыхъ собираются свѣдѣнія о состояніи посѣвовъ, такъ и хмѣля, винограда и озимаго рапса. Данныя о площади посѣвовъ подвергаются сводкѣ въ центральныхъ статистическихъ учрежденіяхъ отдельныхъ государствъ (въ болѣе крупныхъ государствахъ—и по высшимъ административнымъ единицамъ) и въ обработанномъ видѣ (съ указаніемъ увеличенія или сокращенія площади посѣвовъ сравнительно съ предшествующимъ годомъ) доставляются къ 15 августа въ имперское бюро, которое публикуетъ ихъ въ видѣ обзора по всей Германіи, снабжая ихъ необходимыми пояснительными замѣчаніями. По С. урожаяевъ данныя собираются черезъ посредство тѣхъ же корреспондентовъ, которые сообщаютъ свѣдѣнія о состояніи посѣвовъ. Наиболее подходящимъ моментомъ для собранія этихъ данныхъ признана первая половина ноября. По отношенію къ каждой культурѣ корреспонденты сообщаютъ среднее количество собраннаго съ одного гектара урожая, выраженное въ метрическихъ центнерахъ ($dz = 100$ килогр.), при чемъ для хлѣбовъ требуются лишь данныя объ урожаѣ зерна (солома исключена); для клевера, люцерны и луговъ указывается сборъ въ общей сложности, именно въ вѣсѣ сѣна (принимается равнымъ приблизительно одной четверти вѣса зеленыхъ травъ); для картофеля отмѣчается еще, какой процентъ урожая подвергся заболѣваніямъ. При опредѣленіи количества урожая корреспонденты не должны прибѣгать къ указанію предѣловъ (напр., отъ 6,5 до 8,0 dz съ гектара), а должны привести опредѣленную цифру, какъ среднюю для даннаго округа. Если округъ корреспондента распадается на нѣсколько районовъ, существенно между собою различающихся въ отношеніи условий, влияющихъ на урожайность, то сначала долженъ быть опредѣленъ средній урожай съ гектара для каждаго района въ отдѣльности, а затѣмъ уже выведена цифра среднего урожая для всего округа. Если въ данномъ округѣ урожай пострадалъ отъ неблагоприятныхъ вліяній — засухи, сырости, морозовъ, града, бури, наводненія, отъ вредныхъ животныхъ, насекомыхъ и т. п., — то причиненный имъ

ущербъ долженъ быть принятъ во вниманіе при опредѣленіи среднего количества урожая съ гектара. Указано должно быть количество валового урожая, безъ вычета сѣмянъ, употребленныхъ на посѣвъ. О послѣднихъ даныхъ не собираются, но принимается, что для засѣванія одного гектара требуется въ среднемъ: ржи, озимой и яровой, 175 килогр., пшеницы озимой 193 килогр., яровой 148 килогр., озимой полбы 193 килогр., ярового ячменя 225 килогр., овса 160 килогр., картофеля 2000 килогр. Къ срединѣ ноября сообщенія корреспондентовъ должны поступить въ центральное статистическое учрежденіе даннаго государства; составленные послѣднимъ на этомъ основаніи таблицы къ 30 ноября доставляются въ имперское статистическое бюро, которое составляетъ сводную для всей Германіи таблицу и публикуетъ ее въ возможно краткій срокъ. Съ 1897 г. имперское статистическое бюро ведетъ С. хлѣбныхъ цѣнъ на германскихъ хлѣбныхъ рынкахъ и ежедневно публикуетъ ихъ въ «Reichsanzeiger».

Изъ другихъ государствъ одни—напр. Франція—собираютъ данныя по основной сельскохозяйственной С. путемъ специальныхъ, чисто сельскохозяйственныхъ переписей, другія—напр. Соединенные Штаты Сѣверной Америки—соединяютъ эти переписи съ переписями населенія. Во Франціи первая правдивая сельско-хозяйственная перепись была произведена въ 1840 г. Начиная съ 1852 г. сельскохозяйственныя переписи производятся каждыя 10 лѣтъ, за исключеніемъ 1872 г., слѣдовавшаго за франко-германскою войною. Каждая коммунальная подкомиссія получаетъ коммунальный, каждая кантональная комиссія—кантональный вопросный листъ. Вопросные листы заключаютъ въ себѣ свыше 1250 вопросовъ, обнимающихъ все отрасли сельскохозяйственной С. Сначала идутъ вопросы, касающіеся распредѣленія поверхности коммуны (или кантона) по основнымъ культурамъ: 1) пахатныя земли; поля, засѣяныя зерновымъ хлѣбомъ, клубнями и корнеплодами; луга искусственные; промышленныя культуры; земли подъ паромъ; 2) виноградники; луга естественные и постоянные выгоны; лѣса; 3) сады (огороды частныхъ лицъ, для собственнаго употребленія). Затѣмъ приводится итогъ воздѣланныхъ и невоздѣлываемыхъ земель (неудобныя земли, торфяники, земли подъ постройками, путями сообщенія, желѣзными дорогами, водными потоками, вершинами горъ и т. д.). Дальнѣйшіе вопросные пункты дѣлятся на три отдѣла: 1) сельскохозяйственныя культуры, 2) скотоводство и 3) сельскохозяйственная экономія (économie rurale). Въ первомъ отдѣлѣ даются свѣдѣнія о пространствѣ, количество посѣва на гектаръ, общая сумма и средней размѣръ производства и стоимости производства главныхъ продуктовъ. Сюда же относятся и свѣдѣнія о лѣсахъ, не подчиненныхъ лѣсному управленію (свѣдѣнія о лѣсахъ, подлежащихъ лѣсному управленію, доставляются послѣднимъ). Послѣдній вопросъ перваго отдѣла переписного листа касается промышленныхъ

производство, имѣющихъ отношеніе къ сельскому хозяйству. Вопросы второго отдѣла касаются количества скота, вѣса живого скота, стоимости его навоза, убыли скота (общая сумма и среднее число) и обнимаютъ какъ домашнихъ животныхъ, такъ и птицъ. Ко второму же отдѣлу относятся и свѣдѣнія о продуктахъ скотоводства: мясъ, шерсти, молокѣ, медѣ и воскѣ, сырѣ, а равно данія о шелководствѣ. Наконецъ, въ третьемъ отдѣлѣ вопросы касаются количества поземельныхъ участковъ, поземельныхъ долей и собственниковъ, поземельныхъ участковъ, составляющихъ обрабатываемое пространство; числа участковъ на правахъ собственности или аренды различныхъ видовъ, по ихъ размѣрамъ (всего 15 разрядовъ); продажной стоимости гектара земли; средней арендной платы съ гектара; распределенія земледѣльцевъ на собственниковъ и несобственниковъ; поденной заработной платы сельскихъ рабочихъ; быта батраковъ и служащихъ въ экономіяхъ; сельскохозяйственныхъ машинъ (число машинъ, число паровыхъ двигателей и ихъ сила). Текущая сельскохозяйственная статистика Франціи, данія которой собираются черезъ посредство префектовъ, въ свою очередь обращающихся за ними къ общиннымъ властямъ, при содѣйствіи кантональных комиссій и департаментскихъ агрономовъ (*professeurs départementaux d'agriculture*), слагается изъ слѣдующихъ операций. Во второй половинѣ іюня собираются данія о цвѣтеніи главныхъ хлѣбовъ (пшеницы, ячменя и овса, озимыхъ и яровыхъ, ржи и смѣшанныхъ посѣвовъ пшеницы и ржи), при чемъ для каждого изъ нихъ отмѣчаются площадь посѣвовъ, время и продолжительность цвѣтенія обыкновенныя и въ текущемъ году, состояніе посѣвовъ ко времени цвѣтенія, важнѣйшія атмосферическія явленія во время цвѣтенія, вліяніе ихъ на состояніе посѣвовъ вообще и на ходъ цвѣтенія въ частности. Въ концѣ іюля, во время жатвы, собираются предварительныя данія о результатахъ урожая: по отношенію къ каждому изъ вышеупомянутыхъ главныхъ хлѣбовъ указываются площадь посѣвовъ, средний урожай за предшествующее десятилѣтіе и вѣроятный за текущій годъ (въ гектолитрахъ и квинталахъ), относительно же урожая прочихъ продуктовъ приводятся лишь замѣчанія общаго свойства. Департаментскія данія, по сводкѣ ихъ для всей страны, публикуются въ «*Journal officiel*». Въ концѣ октября и началѣ ноября во всѣхъ общинахъ, въ которыхъ имѣются общественныя рынки для хлѣбной торговли, производятся общинными властями изслѣдованія съ цѣлью officialнаго установленія натуры хлѣба (пшеницы, ржи, ячменя и овса), т. е. средняго вѣса гектолитра зерна перваго, втораго и третьяго сорта. Наконецъ, въ декабрѣ собираются окончательныя данія (о количествѣ и стоимости зерна и соломы), объ урожаѣ всѣхъ хлѣбовъ, корнеплодовъ, травъ, промышленныхъ растений, о сборѣ вина и важнѣйшихъ садовыхъ плодовъ. Одновременно съ этимъ собираются и данія о скотоводствѣ (наличность скота къ 31 декабря и число головъ,

павшихъ въ отчетномъ году) и о продуктахъ животноводства (количество и стоимость полученнаго молока, шерсти, меда и воска). Отдѣльную операцію составляетъ собраніе данныхъ о шелководствѣ, въ концѣ іюня.

Въ Соединенныхъ Штатахъ Сѣверной Америки основная сельскохозяйственная статистика составляетъ съ 1850 г. обширную отрасль десятилѣтнихъ цензовъ. Согласно правиламъ для 12-го ценза, выполненнаго въ іюнѣ 1900 г., по каждой фермѣ составляется особый переписный листъ. По officialному опредѣленію, подъ фермою (*farm*) разумѣется «земля состоящая подъ однимъ управленіемъ, хотя-бы и изъ различныхъ участковъ, на которой разводятся или производятся сельскохозяйственныя продукты, со включеніемъ скота и птицы». Не подходятъ подъ понятіе фермы небольшіе участки земли (*lots*), семейныя сады и пр., продукты которыхъ предназначаются лишь для собственнаго употребленія. Вопросы, выставленныя на переписномъ листѣ по сельскохозяйственной С., содержатся своимъ имѣютъ: имя, цвѣтъ (раса) хозяйничающаго на фермѣ, юридическое отношеніе его къ фермѣ, площадь земли, съ подраздѣленіемъ на обрабатываемую и пустующую, количество земли арендуемой и собственной, стоимость фермы, въ частности стоимость построекъ, сельскохозяйственныхъ орудій и машинъ, производства за 1899 г., сумму расходовъ по меліорациі на сельскихъ рабочихъ, площадь искусственно орошаемыхъ земель. О производствѣ сельскохозяйственныхъ продуктовъ свѣдѣнія собираются по каждой культурѣ въ отдѣльности, при чемъ показанію подлежатъ площадь посѣвовъ, количество урожая и стоимость его. Помимо продуктовъ полеводства и садоводства, specialныя отмѣтки требуются о побочныхъ продуктахъ, какъ-то о молокѣ, сливкахъ, маслѣ, сырѣ, шерсти, яйцахъ, птицѣ, медѣ и т. п. Равнымъ образомъ детальныя свѣдѣнія требуются о количествѣ содержимыхъ на фермѣ полезныхъ и домашнихъ животныхъ. Наконецъ, въ дополненіе къ приписанному листу имѣется еще specialная статистическая карточка относительно скотоводства вѣвъ фермъ (*live stock not on farm or ranges*), такъ что цензъ даетъ полныя свѣдѣнія о составѣ скота въ странѣ.—Текущая С. въ Соединенныхъ Штатахъ заключается въ собраніи и опубликованіи вашигтонскимъ департаментомъ земледѣлія ежемѣсячныхъ отчетовъ объ условіяхъ погоды, произрастаніи, о ходѣ жатвы, о размѣрахъ урожая, о качествѣ его, объ условіяхъ перевозки, о положеніи рынковъ и цѣнахъ. Въ Соединенныхъ Штатахъ имѣется двойная сѣтъ лицъ, сообщающихъ эти данія; одни изъ нихъ назначаются штатомъ для каждого графства, другія зависятъ отъ агента, котораго вашигтонскій департаментъ земледѣлія содержитъ въ каждомъ штатѣ. Ежемѣсячныя сообщенія, получаемыя отъ этихъ двухъ, независимыхъ другъ отъ друга, сѣтей корреспондентовъ поступаютъ въ департаментъ земледѣлія и взаимно контролируютъ другъ друга.

Своеобразную организацію имѣетъ сельскохо-

зяйственная С. въ Великобританіи. Тамъ ежегодно въ іюні мѣсяцѣ чиновниками управленія внутреннихъ сборовъ (Officers of Inland Revenue) собираются въ подвѣдомственныхъ имъ округахъ свѣдѣнія о площади, занятой различными культурами, и о численности всякаго рода скота. Общее число этихъ чиновниковъ въ 1898 г. простиралось до 1200; средній размѣръ округа составлялъ приблизительно 47000 акровъ. Каждому сельскому хозяину, обрабатывающему болѣе одного акра земли, и каждому владѣльцу скота, овецъ или свиней чиновники эти разсылаютъ особые вопросные бланки, заполненіе которыхъ по закону не обязательно; тѣмъ не менѣе, благодаря высокому культурному уровню населенія, требующія данныя поступаютъ въ большомъ количествѣ и лишь 3% бланковъ приходится заполнять инымъ путемъ. Полученныя свѣдѣнія чиновники группируютъ по приходамъ и въ такомъ видѣ доставляютъ «сборщикамъ» (Collectors) тѣхъ же сборовъ, изъ которыхъ каждый завѣдываетъ однимъ изъ числа 60 (приблизительно) округовъ, на которые раздѣлена Великобританія. Въ канцеляріяхъ этихъ сборщиковъ свѣдѣнія группируются по графствамъ, а отсюда поступаютъ въ центральное управленіе внутреннихъ сборовъ, гдѣ вторично перерабатываются (округи сборщиковъ не совпадаютъ съ графствами). Объединенныя по графствамъ свѣдѣнія препровождаются въ центральное земледѣльческое вѣдомство, которому принадлежитъ окончательная обработка и сводка полученныхъ такимъ образомъ свѣдѣній, для представленія ихъ въ парламентъ и обнародованія во всеобщее свѣдѣніе. Благодаря участію въ работѣ значительнаго числа лицъ, главнѣйшіе итоги переписей выясняются настолько быстро, что уже въ концѣ августа публикуются предварительныя свѣдѣнія о площади посѣвовъ подъ главнѣйшими культурами и численность скота по различнымъ его категориямъ.—Иной методъ употребляется для ежегоднаго опредѣленія приблизительнаго сбора полевыхъ продуктовъ. Для этого сборщиками внутреннихъ сборовъ назначаются особые опытные оцѣнщики (Estimators), получающіе вознагражденіе соответственно пространству и характеру доставшихся имъ участковъ. Оцѣнщики эти опредѣляютъ позднѣе осенью размѣръ средняго урожая съ акра пшеницы, ячменя, овса, бобовъ, гороха, картофеля, турнепса, свекловицы, сѣна и хмѣля для площади каждаго отдѣльнаго прихода. Въ 1898 г. число такихъ оцѣнщиковъ доходило до 250, а общее число приходоѣвъ, съ которыми имъ приходилось имѣть дѣло—немного менѣе 14000. Сборъ полевыхъ произведеній опредѣляется путемъ множенія указаннаго оцѣнщикомъ средняго для каждаго прихода урожая на площадь посѣвовъ каждаго хлѣба въ томъ же приходѣ, по даннымъ іюньской переписи. Данныя, полученныя такимъ путемъ для отдѣльныхъ приходоѣвъ, группируются по графствамъ. Свѣдѣнія эти получаютъ, проверяются и сводятся въ табличную форму настолько заблаговременно, что является возможность опубликовать годичный отчетъ о сборѣ хмѣля—въ ноябрѣ, пшеницы,

ячменя и овса—въ декабрѣ, а прочихъ полевыхъ произведеній—въ началѣ слѣдующаго года.

Въ Россіи составленіе мѣстной сельскохозяйственной С. для мин-ства внутреннихъ дѣлъ лежитъ на губернаторахъ, которые должны имѣть свѣдѣнія «о качествахъ почвы земли, о количествѣ пажитныхъ полей, луговъ, лѣсовъ и прочихъ угодій и т. д.». Всѣ эти свѣдѣнія имѣютъ форму прилагаемыхъ къ всеподданнѣйшему отчету вѣдомостей; въ нихъ ежегодно даются свѣдѣнія о посѣвѣ и урожаѣ хлѣба по-уѣздно, отдѣльно на земляхъ владѣльческихъ, крестьянскихъ обществъ, городскихъ и другихъ, для 6 сортовъ хлѣба и для картофеля; не ежегодно составляются вѣдомости о сельскохозяйственномъ распредѣленіи земель по уѣздамъ (4 вида удобныхъ земель, лѣса, неудобная земля) и по 7 родамъ посѣва и о числѣ скота (по уѣздамъ, по 9 рубрикамъ). На обязанности исправниковъ лежитъ составленіе ежедневныхъ вѣдомостей о цѣнахъ на предметы продовольствія, на основаніи донесеній становыхъ, а также донесеніе о видахъ на урожай хлѣбовъ и травъ. Обработка получаемыхъ въ министерствѣ свѣдѣній по сельскохозяйственной С. лежитъ на центральномъ статистическомъ комитетѣ. Первая работа по С. посѣвовъ и урожаевъ въ Россіи была произведена центральнымъ статистическимъ комитетомъ въ 1864—1865 гг., когда комитетъ разработалъ единственныя въ то время свѣдѣнія по посѣвамъ и урожаю хлѣбовъ за пятилѣтіе 1860—64 гг. Эти свѣдѣнія оказались столь неточными, что комитетъ не рѣшился ихъ обнародовать; такъ, по статистическимъ свѣдѣніямъ выходило, что такая хлѣбородная губернія, какъ Подольская, не можетъ прокормить своего населенія, между тѣмъ какъ другія данныя указывали на значительный вывозъ хлѣба изъ губерніи. Неправильность свѣдѣній происходила отъ самаго способа ихъ собиранія—полицией, черезъ опросъ каждаго производителя. Поэтому, тогдашній директоръ комитета П. П. Семеновъ предложилъ ежегодное собираніе свѣдѣній о количествѣ урожая на десятину каждаго хлѣба въ отдѣльности по достаточному количеству хозяйствъ въ разныхъ частяхъ каждаго уѣзда, и затѣмъ множеніе средней цифры урожая на число десятинъ, состоящихъ подъ посѣвомъ даннаго хлѣба въ уѣздѣ; но этотъ пріемъ въ то время не могъ быть примѣненъ за неимѣніемъ основныхъ данныхъ по поземельной С. Вопросомъ объ устройствѣ правильной регистраціи поземельной собственности занималась въ 1865—67 гг. особая коммиссія, которая выработала проектъ веденія въ каждомъ уѣздѣ земельныхъ книгъ; затѣмъ этотъ вопросъ былъ переданъ въ коммиссію объ ипотекѣхъ и донинѣ еще не разрѣшенъ. Съ 1870 г., по проекту статистическаго комитета, во всеподданнѣйшіе отчеты начальниковъ губерній введено раздѣленіе урожая и посѣвовъ по отдѣльнымъ хлѣбамъ, а въ инструкціи губернаторамъ указано на необходимость улучшенія способовъ собиранія свѣдѣній объ урожаехъ и привлеченія къ участию въ этомъ дѣлѣ земскихъ учреждений. Благодаря этимъ

мбрамъ, центральный статистическій комитетъ могъ разработать и издать въ 1875 г. свѣдѣнія о посѣвахъ и урожаяхъ за 1870—72 г. Въ 1877—78 г. имъ же произведена первая въ Россіи работа по основной сельскохозяйственной С.—перепись земельной собственности въ Рбссіи, съ опредѣленіемъ количества пахатныхъ земель, но безъ распределения ихъ по посѣвамъ. Въ 1880 г. приступлено къ собиранію свѣдѣній по способу, указанному выше: листковъ съ вопросами о посѣвахъ и урожаяхъ было разослано на каждую волость по шести—три для землевладельческихъ и три для крестьянскихъ (надѣльных) хозяйствъ—и, сверхъ того, нѣкоторое количество контрольных листковъ въ уѣздныя земскія управы, съ предложеніемъ о выполненіи этихъ листковъ наиболее опытными сельскими хозяевами. Всего было собрано до 60 тысячъ листковъ. Этотъ опытъ оказался удачнымъ. Въ послѣдующіе годы бланки съ вопросами о посѣвѣ и сборѣ полевыхъ растений разсылались губернскими комитетами по 12 въ каждую волость (6 для крестьянскихъ и 6—для владѣльческихъ хозяйствъ). Результаты обработки урожая 1880 г. не были обнаружены комитетомъ, такъ какъ распределение земель по посѣвамъ могло быть исчислено только приблизительно, вслѣдствіе недостаточнаго числа показаній. Лишь въ 1881 г. центральнымъ статистическимъ путемъ опроса всѣхъ землевладельцевъ государства, было приведено въ извѣстность распределение земель по урожаю, а пахатныхъ земель—по посѣвамъ. За неизмѣнимъ основныхъ данныхъ (кадастровыхъ и межевыхъ), повѣрка отвѣтовъ ограничивалась сличеніемъ ихъ съ переписью 1877—78 г. За исключеніемъ сѣвера и сѣверо-востока Россіи, гдѣ надѣль крестьянъ землею еще не былъ оконченъ, сельскія общества дали отвѣты достаточно полные; менѣе удовлетворительны были отвѣты по владѣльческимъ имѣніямъ, особенно для сѣверныхъ и восточныхъ губерній, гдѣ большія пространства земли оставались не обмежеванными; свѣдѣній отъ мелкихъ арендаторовъ получить вовсе не удалось, а данныя о казенныхъ и удѣльныхъ земляхъ оказались весьма неудовлетворительными. Разработка переписи была закончена центральнымъ статистическимъ комитетомъ въ 1883 г. (напечатана въ «Стат. Времен. Рос. Имперіи», сер. III, вып. 4) и могла дать прочную основу для исчисления урожаевъ, начиная съ 1883 г. Новое обследованіе было произведено въ 1887 г. («С. Рос. Имперіи», XXII). Министерство государственныхъ имуществъ съ самаго своего учрежденія также заботилось о приведеніи въ извѣстность условий и состоянія хлѣбной производительности въ Россіи: кромѣ собиранія свѣдѣній обычнымъ административнымъ путемъ, оно собирало ихъ прямо на мѣстѣ, черезъ посредство инспекцій сельскаго хозяйства, особыхъ экспедицій и отдѣльныхъ специалистовъ. Особая экспедиція, снаряженная министерствомъ, изслѣдовала состояніе льняной промышленности (1845), свеклосахарной промышленности (1847), пеньковой промышленности (1849) и др. Въ 40-хъ

годахъ министерствомъ было собрано много цѣнныхъ свѣдѣній о состояніи сельскаго хозяйства въ разныхъ мѣстностяхъ Россіи черезъ посредство корреспондентовъ министерства и подвѣдомственныхъ ему учреждений. Богатый статистическій матеріалъ заключается въ трудахъ образованной въ 1872 г., подъ предсѣдательствомъ гр. Валуева, коммисіи для изслѣдованія положенія сельскаго хозяйства и сельской производительности въ Россіи. Въ 1851 г. министерство составило «Хозяйственно-статистическій атласъ Россійской имперіи» (4 изданія). Въ 50-хъ гг. м-вомъ изданъ рядъ «Матеріаловъ для С. Россіи», позже—«Сборники свѣдѣній по департаменту земледѣлія» (1879, 1881) и «Матеріалы по С. хлѣбной производительности въ Россіи за 1870—74 гг.» (1880). Въ виду недостаточности основныхъ данныхъ, служившихъ для разработки свѣдѣній по хлѣбной производительности, департаментъ земледѣлія министерства государственныхъ имуществъ обратился къ собиранію статистическихъ свѣдѣній отъ самихъ хозяевъ. Въ 1880 г. онъ разослалъ пригласительныя письма и программы вопросовъ къ нѣсколькимъ тысячамъ хозяевъ, съ просьбою о периодическомъ доставленіи свѣдѣній, и напечаталъ это письменное обращеніе во многихъ газетахъ. Кромѣ вопросовъ въ видахъ на урожай, о величинѣ сбора продуктовъ, ставились вопросы о различныхъ вліяніяхъ на ходъ растительности, о цѣнахъ на рабочія руки, на сельскохозяйственные произведенія, о продажной, арендной и наемной цѣнахъ на землю, объ условіяхъ сбыта продуктовъ и найма рабочихъ, о времени посѣва и уборки, сортахъ разводимыхъ растений и т. п. Обращеніе департамента земледѣлія было встрѣчено хозяевами сочувственно: цифра корреспондентовъ, съ 800 въ 1881 г., дошла въ настоящее время до 7500. Съ преобразованиемъ министерства госуд. имуществъ въ министерство земледѣлія сельскохозяйственные статистическія работы перешли во вновь образованный отдѣлъ сельской экономіи и сельскохозяйственной С., послѣ чего работы по текущей С. расширились. Опросъ хозяевъ производится теперь 6 разъ въ теченіе года: 10 мая доставляются свѣдѣнія о состояніи озимыхъ хлѣбовъ, къ 10 іюня—о состояніи озимыхъ и яровыхъ хлѣбовъ и травъ, къ 15 іюля—ожидаемый съ десятины урожай озимыхъ и состояніе яровыхъ и сборъ сѣна, къ 15 сент.—предварительный подсчетъ сбора озимыхъ и яровыхъ хлѣбовъ и свѣдѣнія объ урожаѣ фруктовъ, къ 1 ноября—о состояніи озимыхъ всходовъ, о качествѣ зерна и о вліяніи урожая на благосостояніе населенія, къ 15 дек.—окончательныя данныя объ урожаѣ полевыхъ растений съ десятины, о мѣстныхъ цѣнахъ на полевые произведенія, скотъ и продукты скотоводства, а также сводъ сообщеній хозяевъ по разнымъ сельскохозяйственнымъ вопросамъ. На основаніи присылаемаго хозяевами матеріала, министерствомъ земледѣлія составляются ежегодно шесть выпусковъ по текущей сельскохозяйств. С. подъ общимъ заглавіемъ: «(такой-то) годъ въ сельскохозяйственномъ отношеніи, по отвѣтамъ, полученнымъ отъ хозяевъ». Кромѣ того,

отдѣлъ сельской экономіи издаетъ за послѣднее время ежегодно «Краткія предварительныя свѣдѣнія о состояніи озимей къ срединѣ апрѣля (такого-то) года въ черноземной полосѣ». Отдѣлу принадлежатъ также рядъ работъ по основной сельскохозяйственной С., составляемыхъ на основаніи получаемыхъ отъ корреспондентовъ свѣдѣній о специальныхъ отрасляхъ сельскаго хозяйства; эти работы публикуются подъ загл. «Сельскохоз. и статистическія свѣдѣнія по матеріаламъ, полученнымъ отъ хозяйствъ». Главнѣйшія изъ работъ отдѣла по основной С.: средней урожай плодовыхъ растений въ Европейской Россіи за десятилѣтіе 1881—1890; чистый сборъ пшеницы и ржи, въ связи съ потребленіемъ; цѣны пшеницы, ржи, овса и ячменя на главнѣйшихъ русскихъ и иностранныхъ рынкахъ за 1889—94 г.; о воздѣлываніи въ Россіи картофеля; о количествѣ высушаемыхъ на 1 каз. дес. сѣмянъ главнѣйшихъ полевыхъ растений; объ оврагахъ и ихъ жизнѣдѣтельности; суммарный отчетъ производительности сельскохозяйственнаго промысла въ общей экономіи національнаго хозяйства Россіи за 1895 г.; современное состояніе садоводства въ Россіи; о примѣненіи и распространенности въ нашемъ сельскомъ хозяйствѣ различныхъ машинъ и орудій; о времени посѣва и уборки различныхъ полевыхъ растений и травъ; о распространеніи удобренія въ Россіи; поуѣздныя свѣдѣнія о средней урожайности на зерно и солому; современное положеніе травосѣянія. Къ всемірной выставкѣ 1900 г. министерство изготовило рядъ графиковъ (38), иллюстрирующихъ современное состояніе русскаго сельскаго хозяйства. Нѣкоторыя статистическія свѣдѣнія по сельскому хозяйству разрабатываются и другими учрежденіями. Статистическій отдѣлъ министерства путей сообщенія издаетъ свѣдѣнія о передвиженіи хлѣба по рельсовымъ и воднымъ путямъ сообщенія. Статистическія свѣдѣнія объ обмѣнѣ, т. е. о заграничномъ отпускѣ хлѣба, о количествѣ имѣющихся въ оптовой продажѣ хлѣбныхъ продуктовъ на главныхъ рынкахъ, о биржевыхъ сдѣлкахъ на нихъ и цѣнѣ этихъ сдѣлокъ — сосредоточиваются въ министерствѣ финансовъ. Свѣдѣнія объ обезпеченіи народнаго продовольствія, о цѣнахъ на хлѣбные продукты и др. имѣются въ распоряженіи хозяйственнаго департамента министерства внутреннихъ дѣлъ. Для объединенія дѣйствій всѣхъ перечисленныхъ вѣдомствъ, съ цѣлью полученія наглядной картины современнаго состоянія урожая и положенія продовольственной части въ различныхъ мѣстахъ Имперіи, было образовано въ 1882 г. при министерствѣ внутреннихъ дѣлъ постоянное совѣщаніе изъ представителей всѣхъ заинтересованныхъ вѣдомствъ. Для подведенія итоговъ валового и чистаго (за вычетомъ сѣмянъ) сбора хлѣбовъ, совѣщаніе рѣшило разработать и опубликовать собранныя комитетомъ свѣдѣнія по новому способу, уже испытанному центральнымъ статистическимъ комитетомъ въ 1880 г., требуя для каждой волости 12 показаній о посѣвѣ и урожаѣ и приурочивая свѣдѣнія о посѣвѣ и сборѣ не къ

единицѣ поземельной мѣры, а къ состоявшей подъ посѣвомъ того или другого растенія дѣйствительной площади. При разработкѣ данныхъ всѣ показанія относительно посѣва и сбора полевыхъ растеній должны быть перечислены на 1 каз. дес. и выражены по посѣву—въ мѣрахъ, а по урожаю—въ четвертяхъ; изъ этихъ цифръ выводятся среднія по волости, а изъ послѣднихъ—среднія по уѣзду и затѣмъ среднія по губерніи данныя о посѣвѣ и сборѣ на 1 каз. дес.; наконецъ, помноженіемъ полученныхъ среднихъ количествъ на соответствующія для каждаго растенія площади получаютъ общіе по уѣздамъ и губерніямъ итоги посѣва и сбора въ четвертяхъ. На этихъ основаніяхъ центральный статистическій комитетъ разрабатываетъ ежегодно данныя, начиная съ урожая 1883 г. Съ теченіемъ времени районъ обследованія съ 50 губерній Европейской Россіи распространился на губерніи привисляскія, сѣверный Кавказъ, степная область и часть сибирскихъ губерній (всего 72 губ.). Предметомъ обследования въ настоящее время служатъ не только главнѣйшіе зерновые хлѣба и естественныя покосы, но также масличныя и техническихъ растенія и посѣвныя травы. Существеннымъ улучшеніемъ является также ежегодное собираніе свѣдѣній о посѣвныхъ площадяхъ. Центральный статистич. комитетъ готовитъ къ печати изданіе, въ которомъ посѣвныя площади послѣднихъ лѣтъ сопоставлены съ данными за предшествующіе годы и съ цифрами поземельной переписи 1877—78 гг., исчисленія угодій 1881 г. и позем. переписи 1887 г. Для опредѣленія размѣра посѣвныхъ площадей и сѣнокосовъ рассылаются ежегодно въ мѣстные губ. статистическіе комитеты вопросныя вѣдомости, различныя по формѣ для частновладельческихъ и крестьянскихъ надѣльныхъ земель (въ виду разницы въ величинѣ урожая на тѣхъ и другихъ земляхъ). Изъ губернскихъ комитетовъ вѣдомости для частновладельческихъ земель препровождаются становымъ приставамъ, которые лично или черезъ урядниковъ должны заполнить вѣдомости требуемыми свѣдѣніями и отослать ее въ центральный статистическій комитетъ къ 1 июля (до 1899 г. свѣдѣнія давались общей цифрой по всему стану, а съ этого года данныя собираются по участкамъ полицейскихъ урядниковъ). Вѣдомости о крестьянскихъ общественныхъ земляхъ отсылаются изъ губернскихъ комитетовъ въ волостныя правленія и заполняются волостными старшинами свѣдѣніями отдѣльно по каждому сельскому обществу; изъ волостныхъ правленій вѣдомости возвращаются непосредственно въ центральный статистическій комитетъ. Всего поступаетъ въ центральный комитетъ вѣдомостей о посѣвныхъ площадяхъ для частновладельческихъ земель до 1700 и для крестьянскихъ общественныхъ до 15000. Въ окончательной сводкѣ земли также разбиваются на двѣ группы: общественныя (надѣльныя) и частновладельческія, куда входятъ и земли, прикупленныя цѣлымъ сельскимъ обществомъ. Аналогичный способъ собиранія свѣдѣній примѣняется и при урожаѣ: центральный комитетъ

разсылаютъ въ май-іюніе каждаго года вопросы листки въ мѣстные комитеты, а послѣдніе препровождаютъ листки для частновладельческихъ хозяйствъ становымъ приставамъ, для крестьянскихъ хозяйствъ — въ волостныя правленія, въ количествѣ по 6 листовъ для тѣхъ и другихъ хозяйствъ на каждую волость; каждый сельскій хозяинъ долженъ самъ заполнить листокъ (лишь при неграмотности опрашиваемаго лица листки заполняются чинами полиціи или волостного правленія); листки должны заполняться не ранѣе умотота, по крайней мѣрѣ пробного, и быть доставлены въ центральный комитетъ къ 15 сентября (для урожая озимыхъ хлѣбовъ и сѣнокозовъ) и къ 15 октября (для урожая яровыхъ хлѣбовъ и прочия растеній). Поступившіе въ центральный статистическій комитетъ листки (свыше 300000) разрабатываются въ теченіе 2 мѣсяцевъ: въ 1899 г. предварительные итоги были представлены Его Императорскому Величеству къ 15 декабря, а къ 20 декабря была закончена вся разработка. Окончательно напечатанный томъ, заключающій въ себѣ двѣ части: I «Озимые хлѣба и сѣно», II «Яровые хлѣба», объемомъ до 40 печатныхъ листовъ и около 20 картограммъ, выходитъ въ свѣтъ въ концѣ января или въ началѣ февраля. Въ декабрѣ 1900 г. вышло въ свѣтъ изданіе центрального комитета «Урожай 1900 г. I. Озимые хлѣба и сѣно. Годъ восемнадцатый» (СПб. 1900). Для установленія основаній болѣе правдынаго учета посѣвныхъ площадей была образована въ 1899 г. особая коммиссія при статистическомъ совѣтѣ, которая признала неудобнымъ отдѣленіе учета посѣвныхъ площадей отъ изслѣдованія прочихъ вопросовъ землевладѣнія и землепользованія и нашла необходимымъ установить періодическія — каждыя пять лѣтъ — изслѣдованія поземельной собственности, съ тѣмъ, чтобы въ промежуточные годы производились частныя собранія свѣдѣній о происшедшихъ въ посѣвныхъ площадяхъ измѣненіяхъ. Самое исполненіе переписей коммиссія полагала организовать по образцу произведенной переписи населенія. Общее руководство возлагается на особую коммиссію изъ представителей заинтересованныхъ вѣдомствъ; въ губерніяхъ учреждаются губернскія коммиссіи изъ представителей различныхъ вѣдомствъ и земствъ; работа на мѣстахъ исполняется коммиссіями изъ мѣстныхъ лицъ подъ руководствомъ земскихъ начальниковъ и соотвѣствующихъ имъ лицъ; разработка и сводъ всѣхъ полученныхъ данныхъ возлагается на центральный статистическій комитетъ. Общія основанія періодическихъ переписей поземельной собственности были одобрены статистическимъ совѣтомъ въ 1900 г. и представлены министру внутреннѣхъ дѣлъ. Кромѣ вышеуказанныхъ, центральному статистическому комитету принадлежатъ рядъ изданій, относящихся до статистики урожаявъ, продовольственнаго дѣла и поземельной собственности, перечисленныхъ выше (стр. 499). Съ осени 1888 г. и министерство финансовъ стало собирать, черезъ свои мѣстные органы — казенныя палаты и податныхъ инспекторовъ, — срочныя періодическія свѣдѣнія объ условіяхъ

произрастанія зерновыхъ хлѣбовъ отъ момента посѣва до времени уборки и свѣдѣнія о цѣнахъ на главнѣйшіе хлѣба къ 1 и 15 числу каждаго мѣсяца. Свѣдѣнія о количествѣ скота получаютъ черезъ мѣстную полицію и лишены всякой достовѣрности, за исключеніемъ численности лошадей, которая періодически опредѣляется при помощи военно-конскихъ переписей. Лѣсная С. имѣется лишь для казенныхъ лѣсовъ; С. частнаго лѣсного хозяйства не ведется никакой. Богатый матеріалъ по разнымъ вопросамъ сельскаго хозяйства представляютъ труды земскихъ статистическихъ органовъ (см. Земская статистика, XII, 492).

Статистика уголовная — см. Уголовная статистика.

Статистическій Временникъ Россійской Имперіи — изданіе центр. статистич. комитета, выходило въ Петербургѣ съ 1866 по 1890 г. выпусками въ неопредѣленные сроки. Всего было 3 серіи: въ первой — одинъ выпускъ, во второй и въ третьей по 25 выпусковъ. Изданіе содержитъ статистику народонаселенія, промышленности, торговли, образованности и проч. Съ конца 80-хъ годовъ комитетъ издаетъ: 1) «Временникъ Ц. С. К.» и 2) «Статистика Россійской Имперіи».

Статистическій журналъ — издавался имп. академіею наукъ въ 1806 и 1808 гг. подъ редакціею К. Ф. Германа. Выходилъ частями, по двѣ въ годъ.

Статистическій Листовъ — изданіе харьковскаго губерн. статистическаго комитета, выход. подъ редакціею проф. И. П. Сокольскаго въ Харьковѣ, въ 1882—1885 г., ежемѣсячно.

Статистическій методъ въ языковеднн примѣнялся и примѣняется довольно рѣдко, что объясняется сравнительно незначительными результатами, полученными до сихъ поръ при его помощи. Несомнѣнное значеніе онъ имѣетъ только при изслѣдованіи письменнаго языка, именно въ извѣстныхъ отдѣльныхъ письменныхъ памятникахъ, почему и примѣняется почти исключительно въ этой области. Здѣсь онъ оказываетъ изслѣдователю важныя услуги при опредѣленіи различныхъ составныхъ элементовъ письменнаго языка, обыкновенно принадлежащихъ къ разнымъ хронологическимъ слоямъ. Для опредѣленія болѣе древнихъ формъ, вытѣсненныхъ новообразованіями, или обратно, когда необходимо констатировать появленіе новыхъ формъ, приходящихъ въ коллизію съ унаслѣдованнымъ формальнымъ запасомъ, С. методъ безусловно необходимъ и важенъ. Не меньшія услуги оказываетъ онъ при характеристикѣ тѣхъ или другихъ особенностей правописанія или вообще графики даннаго письменнаго памятника, способствующихъ опредѣленію звуковыхъ особенностей живого говора, къ которому принадлежалъ авторъ или переписчикъ памятника, а также установленію даты его написанія и разрѣшенію другихъ вопросовъ, возникающихъ при разсмотрѣніи языка письменныхъ памятниковъ — источниковъ исторіи языка. Гораздо меньшее значеніе можетъ имѣть С. методъ въ области

фонетики; тѣмъ не менѣ были попытки введенія его въ эту область. Такъ нѣмецкій ученый Ферстеманъ посвящалъ нѣсколько статей С. изслѣдованію звуковой стороны въ греческомъ, латинскомъ, нѣмецкомъ и санскритскомъ языкахъ («*Neue Jahrbücher der deutschen Gesellschaft in Berlin*», т. VII; «*Numerische Lautverhältnisse im Griechischen, Lateinischen und Deutschen*», въ «*Kuhn's Zeitschrift für vergleich. Sprachforschung*», т. I, 1852; «*Numerische Lautbeziehungen des Griech., Latein. und Deutschen zum Sanskrit*», тамъ же, т. II, 1853), а также и въ греческихъ диалектахъ («*Numerische Lautverhältnisse in griechischen Dialekten*», тамъ же, т. II). Ферстеманъ опредѣлялъ численные отношенія между разными звуками въ названныхъ языкахъ. По его вычисленіямъ, согласные звуки вообще чаще, чѣмъ гласные (больше половины случаевъ, отъ 54 до 59 изъ ста); среди согласныхъ чаще всего встрѣчаются переднеязычные зубные, затѣмъ слѣдуютъ губные, рѣже всего заднеязычные и т. д. Большая часть наблюдений Ферстемава имѣетъ именно такой вышній характеръ, какъ приведенные образчики. Отчего происходятъ отмѣченные имъ отношенія—онъ не пытается опредѣлять. Къ чему долженъ вести такой С. методъ—также неясно изъ его работъ. Къ недостаткамъ приемавъ Ферстемава нужно прибавить еще постоянное смѣшеніе буквъ со звуками, что, конечно, лишаетъ его выводы надлежащей точности. Ферстеманъ, впрочемъ, самъ считалъ эти смѣшенія недостаткомъ, но полагалъ, что, при его способѣ вычисленія среднихъ арифметическихъ величинъ, оно не можетъ имѣть существеннаго вліянія на точность выводовъ. Совершенно въ томъ же родѣ и С. наблюдения надъ звуковымъ составомъ старославянскаго языка, находимыя у Шлейхера въ его «*Formenlehre der kirchenslawischen Sprache*» (Боннъ, 1852, стр. 17—25). Шлейхеръ полагалъ, что съ помощью С. метода можно точнѣе подчеркнуть и иллюстрировать извѣстное историческое наблюдение. Такъ, напр., общеславянской звуковой законъ, по которому еще въ общеславянскомъ праязыкѣ согласные на концѣ словъ и слоговъ исчезли, долженъ былъ повлечь за собой уменьшеніе процентнаго отношенія согласныхъ къ гласнымъ, сравнительно съ другими языками; и въ самомъ дѣлѣ, С. вычисленія Шлейхера констатируютъ это уменьшеніе. У насъ подобными наблюдениями занимались А. Рудзевичъ (см. «Изъ письма къ редактору», «Изв. Имп. Акад. Наукъ по отдѣлу русскаго языка и словесности», т. I, 1852, стр. 410—411) и покойный этнографъ и земскій статистикъ М. Дикаревъ, пытавшійся С. методомъ характеризовать русскіе говоры (воронежскихъ мѣщанъ; см. его «Этнографическій воронежскій сборникъ», Воронежъ, 1892). Первый сообщилъ академіи только готовые цифровые результаты своихъ вычисленій, методъ которыхъ страдалъ, повидимому, тѣмъ же смѣшеніемъ буквъ со звуками, какое находимъ у Ферстемава. Не выше по методу и работа Дикарева, не имѣвшаго, вдобавокъ, надлежащей филологической и лингвистической под-

готовки. Не смотря на охлажденіе языковѣдовъ къ С. методу, едва-ли можно сомнѣваться, что въ будущемъ развитіи языковѣднія ему будетъ отведено подобающее мѣсто при рѣшеніи извѣстныхъ общихъ вопросовъ. въ настоящее время лишь намѣченныхъ предварительно. Такъ, едва-ли можно будетъ обойтись безъ его помощи въ изслѣдованіи условий, при которыхъ происходятъ разные случаи морфологической ассимиляціи (см. Морфология). При опредѣленіи общихъ условий, въ которыхъ происходятъ такъ называемыя спонтанеическія (см.) звуковыя измѣненія, также, вѣроятно, нельзя будетъ обойтись безъ статистики, такъ какъ только съ ея помощью можно будетъ точно установить артикуляціи, наиболѣе частыя въ звуковой системѣ извѣстнаго языка. Пока въ этомъ направленіи еще не пытались работать. С. Б.—чл.

Статистическій Сборникъ Министерства Путей Сообщенія—выходитъ въ С.-Петербургѣ съ 1877 г. въ неопредѣленные сроки, отъ 1 до 3 выпусковъ въ годъ.

Статическая фонетика—см. Фонетика.

Статическій моментъ—см. Статика и Моментъ силы.

Статковский (Болеславъ Игнатьевичъ, 1825—1898)—инженеръ-писатель, начальникъ кавказскаго округа путей сообщенія (1839—1898); образованіе получалъ въ пинской гимназіи и въ институтѣ корпуса инженеровъ путей сообщенія. Въ 1847 г. С. назначенъ на службу на Кавказъ, гдѣ, между прочимъ, по его проекту и подъ его руководствомъ, сооружено военно-грузинское шоссе, по которому въ 1861 г. было открыто движеніе. Вскорѣ послѣ этого С. принималъ участіе въ сооруженіи Закавказской жел. дороги. Когда, въ 1861 г., академикъ Абихъ, изучавшій Кавказъ въ теченіе многихъ лѣтъ въ геологическомъ отношеніи, сталъ увѣрять, что такъ называемый казбекскій завалъ, спускавшійся неоднократно на военно-грузинскую дорогу, долженъ въ скоромъ времени снова свалиться, и когда образованныя по этому поводу изъ разныхъ специалистовъ коммиссіи 1862 и 1863 гг. не могли придти ни къ какимъ положительнымъ результатамъ, С., которому было поручено предсѣдательствованіе въ этихъ коммиссіяхъ въ 1864 и 1865 гг., не только разъяснилъ причины происхожденія этихъ заваловъ, но и указалъ самыя простыя средства для ихъ устраненія. Результатомъ изученія этого вопроса явился въ 1878 г. трудъ С.: «Задачи климатологіи Кавказа» (СПб.; то же на франц. языкѣ «*Problèmes de la Climatologie de Caucase*», П., 1879). Во время пребыванія своего во Франціи С. издалъ въ Парижѣ въ 1858 г. брошюру на франц. яз. подъ загл.: «О наводненіяхъ». Въ брошюрѣ этой изложена та мысль, что всѣ тѣ мѣры, которыя предпринимаются владѣльцами прибрежныхъ имѣній, для огражденія ихъ отъ наводненія, вредны, если онѣ замедляютъ теченіе рѣки, а не способствуютъ скорѣйшей убыли воды. Кромѣ того, С. напечаталъ: «О причинахъ происхожденія Казбекскаго завала» (нѣск. изд.; посл. Тиф-

лись, 1887); «Микроскопическіе организмы и наблюдёнія надъ ними въ Парижской обсерваторіи Монсура» (Тифлисъ, 1882); «Прекращёніе опражнённыхъ выносовъ и возобновленіе льсовъ на горахъ» (Тифлисъ, 1895). С. также напечатала рядъ статей въ техническихъ журналахъ.

Статмографъ (греч.)—аппаратъ, изобрѣтенный Дато для контроля продолжительности пробѣда и остановокъ и скорости желѣзнодорожныхъ поѣздовъ и соединенный съ указателемъ длины пройденнаго пути; этотъ указатель на каждомъ километрѣ пробиваетъ дырочку въ бумажной лентѣ, приводимой въ движеніе часовымъ механизмомъ; на этой же лентѣ записывается карандашомъ кривая, изображающая скорость движенія и которая при остановкѣ поѣзда падаетъ на линію нуля; эта же кривая даетъ указаніе, съ какой скоростью поѣздъ прошелъ каждую точку пути.

Статобласть—особыя зимующія почки, при помощи которыхъ размножаются нѣкоторые прѣсноводныя Мшанки (см. XX, 261). С. образуются на поджелудочномъ смуркѣ (funiculus) животныхъ, при наступленіи неблагоприятныхъ условій, т. е. холодовъ, осенью и могутъ перезимовывать, перенося не только холодъ, но и высыханіе. Весною изъ содержамаго С. развивается зародышъ, превращающійся въ Мшанку.

Stator (лат. прекращающій отступленіе, вообще спаситель)—прозвище Юпитера, прослѣдшее, вѣроятно, отъ храма, посвященнаго ему Ромуломъ за остановку римлянь, когда они въ битвѣ бѣжали отъ сабинянь.

Статскій совѣтникъ—см. Табель о рангахъ.

Статсъ-дама или *штатсъ-дама*—такъ называются дамы, состоящія въ свитѣ государыни императрицы и находящіяся въ вѣдѣніи оберъ-гофмейстерины; см. Придворные чины и Придворное вѣдомство (XXV, 156, 157).

Статсъ-секретарятъ великаго княжества Финляндскаго—см. Финляндія.

Статсъ-секретарь государственнаго совѣта—такъ называются лица, стоящія во главѣ отдѣленій государственной канцеларіи (кромя отдѣленія архива, которымъ управляетъ, на правахъ С.-секретаря, помощникъ С.-секретаря). При С.-секретаряхъ состоитъ опредѣленное число помощниковъ. С.-секретари и ихъ помощники опредѣляются и увольняются указами за собственноручнымъ Высочайшимъ подписаніемъ. С.-секретари докладываютъ дѣла въ департаментахъ государственнаго совѣта. Въ общемъ собраніи С.-секретари или ихъ помощники читаютъ назначенныя къ докладу дѣла по распоряженію государственнаго секретаря; на ихъ обязанности лежитъ подготовленіе дѣлъ къ докладу. Помощники С.-секретарей въ департаментахъ готовятъ извлеченія изъ дѣлъ и записки, собираютъ дополнителныя свѣдѣнія, докладываютъ дѣла въ департаментахъ, по распоряженію С.-секретарей, а въ общемъ собраніи—по назначенію государственнаго секретаря; составляютъ проекты резолюцій, представляя ихъ на дальнѣйшее разсмотрѣніе С.-секретарей; составляютъ отчеты о дѣлахъ

и вообще имѣютъ наблюденіе за порядкомъ дѣла по вѣренной каждому изъ нихъ С.-секретаремъ части. По учрежденію государственнаго совѣта 1810 г., при немъ состоялъ особый С.-секретарь для принятія прошеній, приносимыхъ на Высочайшее имя.

Статсъ-секретарь Его Величества—собственно секретарь при особѣ Государя; въ настоящее время—почетное званіе, жалуемое по Высоч. усмотрѣнію гражданскими чинами. С.-секретари имѣютъ право объявлять словесныя Высоч. повелѣнія, тогда какъ изъ лицъ свиты Его Величества, слагающейся изъ военныхъ чиновъ, право это предоставлено лишь дежурнымъ генералъ-адъютантамъ. Въ 1872 г. для С.-секретарей Его Величества установленъ особый нагрудный знакъ. Къ 1 января 1900 г. всѣхъ С.-секретарей состояло 27 человекъ. О С. въ иностранныхъ государствахъ см. Секретарь государственный (XXIX, 320).

Статусъ—терминъ торговаго права (въ частности—бухгалтеріи), которымъ обозначается такое *валовое* состояніе счетовъ даннаго предпріятія, которое даетъ возможность имѣть полное представленіе объ отношеніи актива къ пассиву и о составныхъ частяхъ того и другого. Такіе С. публикуются ежемѣсячно тѣми предпріятіями (напр., банками и др. кредитными учрежденіями), для которыхъ публичная отчетность обязательна.

Status (лат.)—положеніе, состояніе; S. quo—положеніе, въ которомъ лицо или предметъ находится или находилось; S. quo ante (bellum)—положеніе государствъ, предшествовавшее началу войны. Въ римскомъ правѣ S. обозначало также три главныхъ признака лица (persona): свободу (S. libertatis), римское гражданство (S. civitatis) и семейное положеніе (S. familiae); измѣненіе такого S. влекло за собою capitis deminutio.

Status nascendi—*состояніе выдѣленія*. Этимъ терминомъ въ химіи обозначается особое условіе реагированія двухъ веществъ, которое въ общемъ можно формулировать слѣдующимъ образомъ: вещество А, будучи взято въ томъ видѣ, въ какомъ оно является намъ при обыкновенныхъ условіяхъ, оказывается неспособнымъ реагировать съ веществомъ В. Но если взять А не въ готовомъ видѣ, а заставить его образоваться (въ силу нѣкоторой другой, надлежащимъ образомъ выбранной реакціи) въ той самой средѣ, въ которой присутствуетъ вещество В—то взаимодѣйствіе между А и В происходитъ. Въ этомъ случаѣ говорятъ, что А реагируетъ съ В, находясь въ *состояніи выдѣленія* или in statu nascendi. Употребляется также выраженіе: «въ моментъ выдѣленія». Для поясненія сказаннаго возьмемъ слѣдующій примѣръ. Если въ крѣпкомъ растврѣ ѣдкаго кали КОН растворить нѣкоторое количество какой-либо азотнокислой соли, напр., обыкн. селитры KNO₃, и затѣмъ чрезъ полученный растворъ смѣсн КОН съ KNO₃ пропускать газообразный водородъ, то никакой реакціи не будетъ. Но если въ этотъ щелочной растворъ бросить кусочекъ металлическаго алюминія, то въ силу реакціи между этимъ послѣднимъ и ѣдкимъ кали мы бу-

демя имѣть водородъ *in statu nascendi* и тогда онъ вступаетъ въ соединеніе съ элементами группы NO^3 селитры, образуя съ кислородомъ воду (остающуюся въ растворѣ) и съ азотомъ — аммиакъ NH^3 , который можно легко обнаружить. Повышенная способность къ реактивности у водорода *in statu nascendi* можетъ быть объяснена тѣмъ, что въ моментъ образования онъ находится въ сжатомъ состояніи. Можно представить себѣ, что здѣсь въ пользу химической реакции идетъ та работа расширенія, которая требуется для превращенія водорода въ состояніи выдѣленія — въ обыкновенный газообразный водородъ. Это объясненіе согласуется съ опытами, показывающими, что сжатый водородъ способенъ къ некоторымъ изъ тѣхъ реакцій, въ которыя онъ вступаетъ, будучи *in statu nascendi*, напр., вытѣсняетъ серебро и палладій изъ растворовъ солей этихъ металловъ. Существуетъ, однако, и другое объясненіе болѣе гипотетическаго характера, а именно предполагается, что въ моментъ выдѣленія мы имѣемъ отдѣльные атомы, еще не успѣвшіе образовать химическія частицы и, слѣд., еще не утратившіе того запаса энергіи, который выдѣляется при процессѣ сложенія молекулы изъ составляющихъ ее атомовъ. При такомъ взглядѣ на реакціи *in statu nascendi*, эти послѣднія становятся въ полную аналогію съ реакціями «соединенія по остаткамъ», сущность которыхъ заключается въ слѣдующемъ: если элементы *A* и *B* (или группы атомовъ) прямо между собою не соединяются, то иногда все-таки бываетъ возможно приготовить соединеніе *AB*, подобравъ такія вещества *AC* и *BD*, которыя, реагируя между собою, болѣе или менѣе легко даютъ *CD*, или дѣйствуя на смѣсь *AC* и *BD*, третьимъ веществомъ, способнымъ отнимать (соединяться) какъ *C*, такъ и *D*; въ обоихъ случаяхъ въ моментъ отнятія *C* и *D* «остатки» *A* и *B* вступаютъ въ соединеніе другъ съ другомъ. Можно сказать, что они при этомъ находятся *in statu nascendi* (ср. также Возстановленіе, VI, 920). В. Бурдаковъ. А.

Статуть (лат.) — положеніе, законъ; въ средніе вѣка въ Западной Европѣ такъ назывались городскія привилегіи, а также фамиліальные законы высшей аристократіи. Въ Германіи *S.* называются уставы различныхъ общинъ, корпорацій и акціонерныхъ обществъ. Въ Англии *S.* (*Statute*) означаетъ законодательный актъ, изданный съ согласія парламента и короны, въ противоположность указу (*Ordinance*), для котораго не требуется согласія обѣихъ палатъ.

Статуть Литовскій — см. Литовскій статуть (XVII, 814).

Стаунтонъ (*Staunton*) — рѣка въ сѣвероамериканскомъ штатѣ Виргиніи, начинается въ Аллегаянскихъ горахъ, течетъ на востокъ черезъ ущелье *Blue Ridge* и близъ Кларксвилля соединяется съ рѣкою Данъ и образуетъ р. Роанокъ (XXVI, 851).

Стаунтонъ (Говардъ *Staunton*, 1810—74) — англійскій писатель и извѣстный шахматный игрокъ; на шахматномъ турнирѣ въ Парижѣ въ 1843 г. побѣдилъ француза Сент-Амана, послѣ чего считался первымъ шах-

матнымъ игрокомъ въ Европѣ, пока не былъ побѣжденъ на большомъ лондонскомъ турнирѣ 1851 г. нѣмцемъ Андерсеномъ (I, 749). Ученникъ шахматной игры, составленный С. («*Laws and practice of chess*»), выдержалъ много изданій (последнее въ 1881 г.). С. написалъ еще «*Great schools of England*» (2-е изд., 1869) и др.

Стаунтонъ (сэръ Джорджъ-Леонардъ *Staunton*, 1737—1801) — англійскій путешественникъ; въ качествѣ врача отправился въ 1762 г. въ Вестиндію, затѣмъ въ Остиндію; въ 1792—94 гг. сопровождалъ Макартнея въ его посольствѣ въ Китай и описалъ это путешествіе въ соч. «*Account of an embassy from the king of Great Britain to the emperor of China*» (Л., 1797).

Стаунтонъ (сэръ Джорджъ-Томасъ *Staunton*, 1781—1859) — англійскій синологъ, сынъ Дж.-Леонарда С.; въ 1792 г. сопровождалъ отца въ его путешествіи въ Китай, служилъ въ остиндской компаніи въ Кантонѣ; по возвращеніи въ Англію долго состоялъ членомъ палаты общинъ. Перевелъ съ китайскаго языка на англійскій уголовный кодексъ китайской имперіи (Л., 1810); написалъ «*Narrative of the Chinese embassy to the Khan of Tourgouth Tartars 1712—15*» (Л., 1821) и «*Miscellaneous notices relating to China*» (Л., 1822).

Стафенгагенъ (Иванъ) — архивариусъ сиб. академіи наукъ; сочинилъ и издалъ на русскомъ языкѣ «Краткое руководство къ древней географіи съ изъясненіемъ нынѣшняго состоянія извѣстныхъ въ древнія времена земель» (СПб., 1753, съ древними ландкартами, 2-е 1788 и 1818). Перевелъ на нѣмецкій языкъ «Россійскую грамматику» Ломоносова (СПб., 1764).

Стафилины (*Staphylinidae*) — сем. жуковъ (см. Жесткокрылыя), называемое также, по образу жизни большинства относящихся сюда насѣкомыхъ, хищниками — и коротконадкрылыми, такъ какъ они характеризуются сильно укороченными надкрыльями, покрывающими обыкновенно только начало брюшка. Въ общемъ размѣры *S.* болѣею частью небольшіе, въ среднемъ отъ 3 до 7 мм. Тѣло *S.* удлинненной формы и обыкновенно болѣе или менѣе сплющенное, голова бываетъ или втянута въ переднегрудь или отдѣляется отъ нея небольшимъ перехватомъ; усики состоятъ изъ 10—11 члениковъ; крылья бываютъ хорошо развиты и, складываясь дважды поперекъ, могутъ быть спрятаны подъ надкрылья; ноги довольно короткія, бѣгательнаго типа. Личинки *S.* похожи на взрослыхъ жуковъ, также удлинненной формы, съ сильными челюстями и двумя 2-хъ-члениковыми придатками на заднемъ концѣ тѣла. Къ *S.* относится громадное число видовъ (болѣе 4000), которые распространены во всѣхъ частяхъ свѣта и водятся также, какъ и личинки ихъ, на землѣ, подъ камнями, подъ корой деревьевъ, въ навозѣ, въ трупахъ животныхъ, въ грибахъ. Нѣкоторые роды замѣчательны тѣмъ, что живутъ исключительно въ муравейникахъ, напр. родъ *Lomechusa*; это явленіе представляетъ собой особый видъ сожительства или симбіоза (см. Муравьи).

Большинство *S.* хищны и считаются полезными насекомыми, так как они истребляют в лесах различных вредных насекомых (напр. короедов и др.), но некоторые питаются разлагающимися веществами, как животного, так и растительного происхождения. В большинстве случаев *S.* очень подвижны жуки и летают хорошо, одни днем, другие ночью. Интересная особенность двух южно-американских родов заключается в том, что они рожают живых детенышей, случай очень редкий среди жуков (см. Жесткокрылые и Насекомые). К сем. *S.* относится громадное количество сравнительно разнообразных по формам родов и видов, один представитель описан в ст. Синекрыль; фиг., изображающая другого представителя (*Staphylinus erythropterus*), см. на табл. к статье Жесткокрылые, фиг. 6. Ср. Ganglbauer, «Die Käfer Mitteleuropas» (т. 2, 1895).

Стафилома (мед.)—так называется растяжение роговой оболочки глаза. Прозрачная *S.*—нерубцевая растяжения роговой оболочки—бывают в формъ *keratocolpus* и *keratoglobus*. При первой формѣ, очень редкой, роговая оболочка имеет форму конуса, так как растягивается средняя часть; болѣзнь развивается в возрастѣ отъ 15—25 лѣтъ. Поражены бываютъ обыкновенно оба глаза. Болѣзнь можетъ сдѣлаться стационарной в какомъ-либо изъ периодовъ. Глазъ становится близорукимъ и астигматическимъ. Для улучшения зрѣнія назначаются очки сферическія, съ цилиндрическими стеклами, и пилокарпинъ или зеринъ. Для уплощения роговицы верхушка можетъ быть срѣзана и прижжена липсомъ, затѣмъ производится иридектомія (см.). *Keratoglobus* тоже прозрачная *S.*, но роговая оболочка велика, выпячена в видѣ отрѣзка шара. Прилегающая часть склеры также растянута. Болѣзнь эта врожденная, часто на обонхъ глазахъ. Весь глазъ дѣлается большимъ—бычайей глазъ,—болѣзнь редкая. Лѣчение—зеринъ, пилокарпинъ и операция, что и при глаукомѣ (см.). Непрозрачны *S.* роговицы развиваются тогда, когда замѣтъ разрушенной части ея развивается рубцовая ткань. Эта ткань, растягиваясь подъ влияніемъ внутри-глазного давления, выдается надъ уровнемъ остальной роговой оболочки—это передняя (*Staphyloma anterior*) частичная *S.* Если роговица разрушена на большомъ протяжении и рубецъ растягивается, то она вся выпячивается (*Staphyloma totale*). Лѣчение неоправданной *S.* оперативное: иридектомія (см.), а спустя некоторое время срѣзывается выпяченной части. Если *S.* очень велика, лучше удалить совсѣмъ пораженный глазъ. *S.* склеры: ограниченнаго растяженія склеры нерѣдко бываютъ вблизи зрительнаго нерва при близорукости—задняя *S.* Вблизи роговой оболочки или ближе къ экватору *S.* склеры бываютъ в видѣ одного или цѣлага ряда возвышеній темносиневатаго цвѣта. Причина ихъ: растяжение рубцовой ткани на роговицѣ и заболѣванія самой склеры и сосудистой оболочки, особенно присоединяющагося къ воспаленію

радужной оболочки, влекущемъ заросленіе зрачка. Зрѣніе при этомъ пропадаетъ. Лѣчение: ограниченныя *S.* срѣзываются, рана зашивается. При обезображиваніи глаза и явленіи раздраженія—удаленіе глаза.

Стафилококкъ (*Staphylococcus* Ogston) или *гроздекоккъ*—такъ названы были тѣ микрококки, которые вь препаратахъ имѣютъ видъ коковокъ, собранныхъ вь небольшія кучки и этимъ отличаются отъ пѣпочковидныхъ стрептококковъ (см.). Съ ботанической точки зрѣнія *S.* особаго рода бактерій не представляютъ, такъ какъ при извѣстныхъ условіяхъ всѣ микрококки обладаютъ способностью давать формы, подобныя *S.* Съ медицинской точки зрѣнія *S.* называются микроорганизмы, принадлежащія къ гноероднымъ микрококкамъ. Извѣстѣйшіе изъ нихъ: *S. pyogenes aureus* (Rosenbach), *S. p. citreus* (Passet), *S. p. albus* (Rosenbach)—гроздекокки золотистый, лимонный и бѣлый. *S.* весьма распространены вь природѣ—въ воздухѣ, пыли и на поверхности различныхъ предметовъ, они встрѣчаются какъ на тѣлѣ человека, такъ и вь полости рта, кишечника и во влагалищѣ. Живя сапрофитами, они приобрѣтаютъ, при извѣстныхъ условіяхъ, вирулентность и вызываютъ тогда нагноеніе и явленія воспаления. Фурункулъ, карбункулъ, везикулезныя воспаления кожи, остеомиелитъ, а равно и амилоидное перерожденіе печени, селезенки и почекъ—вызываются *S.* Въ культурахъ *S.* развиваются на различныхъ средахъ. Пигменты *S.* образуются только при доступѣ кислорода воздуха, сами же они могутъ слабо развиваться и вь условіяхъ анаэробіоза. Фильтрованные культуры *S.* содержатъ токсины.

Б. И.

Стафилъ (греч. *Staphylos*)—богъ виноградной лозы—по греческой мифологіи сынъ Діониса (или Тезея) и Ариадны (или Эригоны), вь иныхъ разсказахъ называемый любимцемъ Діониса; принималъ участіе вь походѣ аргонавтовъ.

Стаффа (*Staffa*)—небольшой о-въ вь группѣ внутреннихъ Гебридъ вь Шотландіи, вь графствѣ Аргайль; форма его—неправильный овалъ, около 2½ км. вь окружности; онъ состоитъ изъ нагроможденныхъ конгломератовъ трапа или туфы, за которыми слѣдуютъ колоннообразныя базальты, покрытыя массою безформенныхъ базальтовъ. Общій видъ о-ва, а также арки и полы его пещеръ напоминаютъ архитектурные рисунки. Берега изрыты пещерами, изъ коихъ самая замѣчательная—пещера Фингала. Входъ вь нее—великолѣпная аркада около 10 сажень вь высоту (при среднемъ приливѣ), поддерживающая антаблементъ на 4 саж. выше арки; весь фронтъ и стѣны пещеры состоятъ изъ безчисленнаго множества смѣшанныхъ рядовъ гигантскихъ колоннъ, симметричныхъ, хотя и разнообразныхъ формъ. Глубоко изрѣзанная расщелина, параллельная сторонамъ пещеры, тянется вдоль всего потолка, который украшенъ вислыми грудами колоннъ, выбѣленными известковыми сталагмитами. Во время бурь изъ пещеры этой слышатся звуки какъ-бы канонады, разносящіяся на далекое расстояние.

По этому шуму пещера получила галльское название Маймъ-Виннъ — «музыкальная пещера». Изъ другихъ пещеръ наиболее известны Климъ-Шеалъ, Ботъ-Кэйвъ и Маккиновъ. Фингалова пещера была открыта въ 1772 г. и съ тѣхъ поръ получила всемирную известность.

Стаффордъ или *Стаффордширъ* (Stafford, Staffordshire)—графство въ центральной части Англiи. 3028 кв. км., 1103452 жителей. Поверхность волнообразная, отчасти гористая; Аксъ-Эджъ достигаетъ высоты 536 м. Главная рѣка—Трентъ. Горная и фабричная промышленность значительно земледѣльской. Графство богато мѣдью, оловомъ, каменнымъ углемъ, мраморомъ, алебастромъ, песчанкомъ, известнякомъ и фарфоровой глиной. Фабрикъ и заводовъ множество, изъ нихъ важнѣйшіе: желѣзодѣлательные, гончарные, шерстяныхъ и шелковыхъ издѣлій, химическихъ продуктовъ. С. повсюду пересѣкается каналами и желѣзными дорогами. Главный городъ—того же имени.

Стаффордъ (Stafford)—гл. гор. въ англ. граф. того же имени, на р. Соу. Старинный замокъ. Значительное кожевное производство. Жит. 20270 (1891).

Стаффордъ (Вильямъ Stafford). — Съ этимъ именемъ связано замѣчательное экономическое сочиненіе: «Три бесѣды о распространенныхъ среди населенія жалобахъ» («A Compendious or Brief Examination of certain ordinary complaints of divers of our countrymen in these our dayes»). By W. S., Gentleman, 1581). Мнѣніе, что инициалы W. S. обозначаютъ Вильяма Стаффорда, настолько не установлено, что одинъ изъ издателей этого сочиненія (въ 1751 г.) приписалъ его Вильяму Шекспиру. Позднѣйшими изслѣдованіями дознано, что это сочиненіе было извѣстно въ Англiи до его напечатанія и въ теченіе 30 лѣтъ циркулировало въ рукописи, два списка которой сохранились до нашего времени. M-ss Lamond считаетъ весьма вѣроятнымъ, что авторомъ его былъ извѣстный писатель и политическій дѣятель конца XVI в. John Halls, а Вильямъ С. явился только его издателемъ. Во всякомъ случаѣ сочиненіе, связанное съ именемъ В. С., должно быть признано, по мнѣнію современныхъ экономистовъ (Рошеръ, И. И. Янжуль, Эм. Лезеръ), замѣчательнѣйшимъ произведеніемъ экономической литературы XVI в., въ которомъ впервые формулирована меркантилистическая теорія *денежнаго баланса*. Написанное въ формѣ диалоговъ между четырьмя собесѣдниками—землевладѣльцемъ, фермеромъ, купцомъ и докторомъ теологiи,—сочиненіе это посвящено обсужденію двухъ явленій, вызывавшихъ ропотъ населенія: упадка цѣны благородныхъ металловъ, имѣвшаго послѣдствіемъ вздорожаніе всѣхъ предметовъ необходимости, и превращенія нашенъ въ дуга для овцеводства. По воззрѣнію автора, деньги и благородные металлы составляютъ если не единственную, то важнѣйшую форму народнаго богатства; поэтому задача экономической политики сводится къ увеличенію количества денегъ въ странѣ. Англiя бѣднѣетъ, потому что изъ нея

увозятъ иностранцы деньги; другія страны богатыютъ, потому что получаютъ эти деньги. Для привлеченія денегъ рекомендуется покровительство тѣхъ отраслей промышленности, которыя сбываютъ свои продукты за границу. Впрочемъ, не всѣ отрасли вывозной торговли должны быть поощряемы; вывозъ изъ страны сырья—кожъ, шерсти—авторъ считаетъ прямо убыточнымъ, потому что иностранцы, возвращая эти товары въ обработанномъ видѣ—сукна и кожаныхъ издѣлій—больше увозятъ денегъ изъ страны, чѣмъ даютъ ей при покупкѣ сырья; поэтому желательно, чтобы возможно большее количество издѣлій выработывалось внутри страны. Въ этихъ видахъ авторъ рекомендуетъ высокія пошлины и запрещеніе иностранныхъ мануфактуръ. Наряду съ меркантилизмомъ, отражающимъ стремленіе промышленныхъ классовъ той эпохи, у автора встрѣчаются сужденія, далеко опережающія господствовавшіе тогда взгляды. Рекомендую, напр., строгую регламентацію внѣшней торговли, онъ въ тоже время считаетъ существеннымъ условіемъ для развитія промышленности внутри страны свободу передвиженія населенія и свободу въ выборѣ занятій. Заслуживаетъ также вниманія правильный взглядъ на экономическія свойства денегъ. Авторъ утверждаетъ, что цѣнность денегъ зависитъ отъ стоимости заключающагося въ нихъ металла и что ухудшеніемъ качества металла, а также произвольнымъ назначеніемъ номинальной стоимости монетъ, не соответствующей количеству содержащагося въ нихъ чистаго металла, вовсе не достигается увеличенія денежнаго богатства страны.

Литература. W. Roscher, «Zur Geschichte d. englischen Volkswirtschaftslehre»; И. И. Янжуль, «Англійская свободная торговля» (вып. I, М., 1866). Позднѣйшее изданіе соч. Стаффорда дали Connigham and Lamond подъ заглавіемъ: «A discourse of the common weal of this realm of England» (Кембридж, 1893). Нѣмецк. пер. издалъ проф. Emanuel Leser: «William S's Drei Gespräche über die in der Bevölkerung verbreiteten Klagen» (Лпц., 1895).

Стахій (Στάχης, Римл. XVI, 9)—изъ христіанъ римскихъ, привѣтствуемый апостоломъ Павломъ въ посланіи къ Римлянамъ. По преданію, записанному Ипполитомъ и Дороеемъ, онъ принадлежалъ къ числу семидесяти апостоловъ и былъ первымъ епископомъ византійскимъ; рукоположенъ апост. Андреемъ Первозваннымъ. По Мѣсяцеслову Василія, мощи С., вмѣстѣ съ мощами Амплія и Урвана, принесены были въ Константинополь и положены въ Пигахъ (Πυγαι—на источникахъ). Память С. 4 января и 31 октября.

Стаховичи—дворянскій родъ, происходящій отъ Андрея С., бывшаго въ 1691 г. сотникомъ городничимъ въ Черниговскомъ полку. Его праправнукъ Александръ Александровичъ С., шталмейстеръ, извѣстный коннозаводчикъ, а сынъ послѣдняго, Михаилъ Александровичъ—орловскій губернскій предводитель дворянства. Родъ С. внесенъ въ I часть родосл. кн. Полтавской, Черниговской, Московской и Орловской губ. В. Р.

Стаховичъ (Михаилъ Александровичъ, ум. въ 1858 г.) — писатель. Художественная сцена его изъ народн. жизни «Ночное» пользуются обширною извѣстностью и до сихъ поръ остаются въ репертуарѣ. С. писалъ также стихотворенія и переводилъ изъ иностранныхъ поэтовъ (Гейне и др.); написалъ воспоминанія о П. В. Кирѣевскомъ и др. По своимъ убѣжденіямъ и дѣятельности, С. принадлежалъ къ кружку такъ наз. «молодой редакціи Москвитина» (см. Аполлонъ Григорьевъ). Будучи уѣзднымъ предводителемъ дворянства (въ Елецкомъ уѣздѣ Орлов. губ.), онъ являлся радѣтелемъ крестьянскихъ интересовъ въ начинающуюся эпоху реформъ. Интересуясь народною поэзіею и хорошо зная музыку, онъ записывалъ русскія пѣсни прямо на ноты (выпущено четыре тетради). С. былъ убить, съ цѣлью грабежа, своимъ бурмистромъ и писмоводителемъ. Ср. Воспоминанія С. В. Максимова о П. Якушкинѣ въ «Собр. Сочиненій» послѣдняго (СПб., 1884).

Стахъ (Václav Stach, 1768—1836)—чешскій писатель, преподаватель богословія въ Ольмуцѣ. Перевелъ на чешскій яз. много различныхъ произведеній, которыя печатались преимущественно подъ псевдонимомъ Václav Charda или Václav Petýn. Онъ былъ защитникомъ ритмической или метрической просодии и противникомъ Добровскаго, который въ своей «Böhmische Prosodie» (1795) доказывалъ, что стопы чешскаго стиха должны опредѣляться единственно удареніемъ (такъ наз. тоническая система). С. написалъ противъ этого оставшееся ненапечатаннымъ разсужденіе: «Harmonie a dobrozvučnost jazyka českého». Въ 1805 г. онъ издалъ сборникъ метрическихъ и силлабическихъ стихотвореній: «Starý věčes pro rozširnou kratochvil», въ которомъ, раздосадованный неблагопріятнымъ отзывомъ Добровскаго о его духовныхъ стихотвореніяхъ (изд. въ 1791 г.), старается подорвать научное значеніе «патріарха славяновѣдѣнія» нападками на его личность, доходя почти до площадной брани. Въ рукописяхъ осталось еще много стихотвореній, которыя хранятся въ чешскомъ музеѣ. Позднѣе ихъ переработалъ Vlnářský. Полный списокъ произведеній С. у Юнгмана въ «Historii české literatury» и въ «Knihořišný Slovník» Доуха.

Стахъевъ (Дмитрій Ивановичъ)—писатель; род. въ 1840 г., сынъ елабужскаго купца. Воспитаніе получилъ домашнее. 14 лѣтъ былъ отправленъ въ Сибирь по торговымъ дѣламъ отца, но, разойдясь съ отцомъ, уѣхалъ въ 1863 г. на Амуръ, гдѣ одно время занимался хлѣбопашествомъ. Позднѣе перѣхалъ въ Петербургъ, гдѣ служилъ по госуд. контролю. С.—авторъ ряда путевыхъ очерковъ, романовъ, повѣстей, разсказовъ и стихотвореній. Изъ романовъ его главные: «Домашній Очагъ» (СПб., 1879), «Неугасающій свѣтъ» (СПб., 1893), «Горы золота» (СПб., 1894), «Обновленный храмъ» (СПб., 1892), «На закатѣ» (СПб., 1880), «Духа не угашайте» (СПб., 1896), «Студенты» (СПб., 1884). Былъ редакторомъ «Нивы» въ 1875—77 гг., «Русскаго Міра» въ 1876—77 и «Русск. Вѣстника» въ 1896 г. Имѣлъ почитателя своего таланта въ лицѣ Н. Н. Страхова.

Стаций (Публий Паппій Стаций) — римскій поэтъ (род. ок. 40, ум. послѣ 95 г. по Р. Хр.). На развитіе и обработку стихотворнаго таланта С. оказалъ сильное влияніе его отецъ, который былъ также поэтомъ и стоялъ во главѣ школы поэзій въ Неаполѣ. С. младшій сохранилъ намъ программу школы своего отца: здѣсь объяснялись Гомеръ и Гезіодъ; юноши учились пѣть оды Пиндара подъ аккомпаниментъ лиры; читались творенія того Ибика, который умолялъ журавлей объ отмщеніи, партеіи Алкмана, пѣсни Сапфо; объяснялись и запутанныя произведенія эпохи Александринизма—творенія Каллимаха, Ликофрона и Софрона. Позже школа была перенесена въ Римъ, гдѣ къ числу учениковъ ея принадлежалъ, вѣроятно, Домиціанъ, будущій императоръ. Отецъ завѣщалъ С. небольшое помѣстье у Альбы и многихъ знатныхъ покровителей, имена которыхъ С. увѣковѣчилъ въ своихъ стихотвореніяхъ. Это обиліе знатныхъ знакомствъ сильно повліяло на характеръ поэтической дѣятельности С.: онъ сдѣлался поэтомъ случая, что было очень выгодно для того времени, когда тщеславіе выражалось гораздо наивнѣе. Въмѣстѣ съ тѣмъ поэзія случая являлась, по мѣткому выраженію Ренана, суррогатомъ журналистики. Богатые люди охотно, за плату, пользовались этой поэзіею для хвалебныхъ описаній ихъ семейныхъ торжествъ, виллъ, садовъ, термъ, художественныхъ собраній и драгоценностей. Иногда поэтамъ случая приходилось трактовать и такія невысокія темы, какъ выздоровленіе попугая, первую стрижку волосъ у раба-любимца и т. п. Самъ императоръ былъ далеко не равнодушенъ къ тому, что прославляли его милости и щедрости, воспѣвали вновь воздвигнутую божеству его статую или, наконецъ, полученіе имъ консульства, хотя бы это было уже 17-е по счету (С. IV, 1). Отъ подобныхъ произведеній требовалась, главнымъ образомъ, быстрота исполненія. Надо было непременно писать подъ свѣжимъ впечатлѣніемъ, пока ни у самого поэта, ни у его слушателей не остыли еще чувства, вызванныя извѣстнымъ событіемъ. Талантъ С. вполне соответствовалъ этому требованію. Получивъ въ школѣ отца отличную техническую выработку, онъ владѣлъ даромъ вызывать требуемое настроеніе; это былъ настоящій импровизаторъ-виртуозъ. Только-что осмотрѣлъ поэтъ храмъ Геркулеса въ Сорренто, какъ уже появилось стихотворное описаніе его, самое удачное изъ всѣхъ мелкихъ произведеній С. (III, 1). Ручной левъ папъ на аренѣ: немедленно затѣмъ С. подноситъ присутствовавшему въ числѣ зрителей императору поминку по звѣрю. Тибуртинская вилла Манлія Вописка описана въ одинъ день (I, 3; 110 стиховъ); только два дня заняло составленіе брачной пѣсни Стелла и Виоленціи (I, 2; 277 стих.). Составляя на скорую руку стихотворенія, въ которыхъ болѣею частью приходилось хвалить, С. легко впадалъ въ преувеличенія. Желая, напр., восхвалять величину конной статуи императора (I, 1), поэтъ доходитъ до полного комизма. Онъ разсказываетъ, какъ почившая родня Домиціана, обра-

тившаяся уже въ звѣзды, ночью будетъ спускаться съ неба и обмѣниваться иѣжными поцѣлуями, при чемъ всѣ эти звѣзды помѣстятся на одной лишь шеѣ коня. Вообще, при составленіи стихотвореній, посвященныхъ императору, стиль С. не знаетъ предѣловъ. Особенно замѣчательно въ этомъ отношеніи благодарственное стихотвореніе (IV, 2) за первое приглашеніе къ императорскому столу. Счастливицу казалось, будто онъ возлежитъ съ Юпитеромъ среди звѣздъ, и Ганимедъ подастъ ему кубокъ (см. ст. Н. М. Благовѣщенскаго: «Римскіе клѣнты Домиціанова вѣка», «Русская Мысль», 1890, № 4). Быстрота, съ какою создались подобныя стихотворенія, исключала сколько-нибудь старательную обработку сюжета. Поэтъ вращается въ сравнительно узкомъ кругу словъ, оборотовъ и образовъ, которые были находимы имъ безъ всякаго труда. Наглядные примѣры частыхъ у С. повтореній одного и того же слова или словъ одного корня и т. п. недостатковъ отъ сибъшности работы указаны въ диссертациі Р. Kerckhoff'a: «Duae quaestiones Papinianaе» (1884). Сборникъ своихъ стихотвореній С. озаглавилъ «Silvae» (дѣса). Это названіе (до С. оно встрѣчается у Лукана) давалось подобнымъ произведеніямъ въ противоположность хорошо воздѣланнымъ и прибраннымъ садамъ поэзіи. Н. М. Благовѣщенскій сравниваетъ силвы съ нашими старинными «Вертоградми»; но это сравненіе можетъ относиться только къ заглавію. Тогдашняя литературная критика, въ лицѣ Квинтиліана, отнеслась къ произведеніямъ С. довольно сурово; между поэтомъ и критикомъ завязалась любопытная полемика, исторія которой всего лучше рассказана Vollmer'омъ (въ журналѣ «Rheinisches Museum», т. 40). Силвы собраны въ 5 книгахъ, изъ которыхъ послѣдняя издана по смерти поэта. Несомнѣненъ годъ изданія 4-й кн.—95-й, когда С. переселился изъ Рима въ Неаполь. Кромѣ силвъ, С. принадлежатъ двѣ большія эпическія поэмы, доставившія ему огромную славу въ древности и въ средніе вѣка: Эпика и Ахиллея. Первая представляетъ собою изложеніе борьбы между сыновьями Эдипа, Этеокломъ и Полиномъ, изъза обладанія Эпиками—сюжетъ, трактованнѣй въ всѣмъ часто не только въ греческой (Киклики, Антимахъ, Эсхиль, Софокль, Еврипидъ), но и въ римской (Понтикъ, Линкей, Сенека) поэзіи. 12 книгъ Эпика, содержащихъ болѣе 9000 гексаметровъ, распадаются на двѣ половины: 1) подготовленія къ войнѣ и 2) походъ 7 героев изъ Аргоса противъ Эпика. 12 лѣтъ работы С. надъ Эпикомъ. Объ успѣхѣ ея среди современниковъ свидѣтельствуе Ювеналъ (сат. VII, ст. 82 и сл.). О популярности ея въ средніе вѣка можно догадываться по той розѣ, которую играетъ С. у Данте въ «Purgatorio», 22 (per te poeta fui, per te cristiano»). Важнѣйшіе недостатки поэмы—избитость и ненациональность сюжета, растянутость изложенія, чрезмѣрное увлеченіе мѣологіей и крайняя невыдержанность языка: то излишняя краткость, то чрезмѣрная полнота. Идеаль С.—Виргилій, подражаніе которому въ Эпикѣ весьма замѣтно. При состав-

леніи Ахиллея С. задался задачей прослѣдить всю жизнь героя, начиная съ его рожденія и воспитанія. Смерть помѣшила ему осуществить это намѣреніе: въ 900 слишкомъ стихахъ первой пѣсни и 167 второй рассказъ доведенъ только до отравленія Ахилла подъ Трою. Въ художественномъ отношеніи Ахиллея стоитъ иѣсколько выше Эпика. Два произведенія С. пропали: либретто къ балету Агава и поэма о германской войнѣ Домиціана. Рукописей Эпика и Ахиллея очень много (болѣе 70); кодексы силвъ немногочисленны и всѣ относятся къ XV стол.; лучший изъ нихъ—мадридскій (см. «Classical Review» за 1898 г.). Весьма важенъ для критики текста силвъ экземпляръ первоначальнаго ихъ изданія, принадлежавшій гуманисту Полициано (нынѣ въ римской biblioteca Corsini), гдѣ отмѣчены чтенія древней рукописи, нынѣ утраченной. Лучшія изданія силвъ дали Markland (Л., 1728, 2-е изд. Дрезд., 1827) и Vollmer (Лип., 1898), наиболѣе удобное—Albr. Klotz (1900). Послѣднія по времени изданія Эпика и Ахиллея принадлежатъ Kohlmann'у (Лип., 1879). См. Nohl, «Quaestiones Statianae» (Б., 1871); Lehaneur, «De Statii vita et operibus» (La Rochelle, 1878); Curcio, «Studio su P. Papinio Stazio e la suo Tebaide» (Catania, 1889). Остальную литературу см. въ статьѣ А. Маленина «Mart. epigr.», VII, 50, и «Stat. Silv.», I, 6 въ «Филолог. Обзорѣнн», т. VIII. А. Маленин.

Стачки рабочихъ.— Въ тѣсномъ смыслѣ С. называется совмѣстное прекращеніе работы на предпринимателя, съ цѣлью достиженія отъ него болѣе выгодныхъ для рабочихъ условий. Отвѣтное средство въ интересахъ предпринимателя—закрытіе предпріятія и массовое увольненіе рабочихъ, lockout (русскаго соответствующаго термина нѣтъ). Рѣзко разграничить С. и локауты трудно. Инициатива С. не всегда принадлежитъ рабочимъ; иногда ее вызываетъ предприниматель пониженіемъ платы. Не всегда и локаутъ создается предпринимателемъ; иногда послѣдній вынуждается закрыть производство, чтобы предупредить требованія рабочихъ. Часто рабочіе, объявивъ С., скоро убѣждаются, что она имъ не подѣ силу—но предприниматель радъ случаю сократить производство, и С. превращается въ локаутъ. Ниже подѣ С. обыкновенно разумѣются и локауты. Коллективные отказы отъ работы извѣстны на Западѣ съ XIV в., но С. XIX в. существенно отъ нихъ отличаются. При ремесленномъ производствѣ прошлыхъ столѣтій ученики и подмастерья нормально сами становились мастерами-хозяевами, и потому забастовки не были выраженіемъ классоваго антагонизма; но по мѣрѣ того, какъ (съ половины XVIII в.—въ Англии, въ теченіе XIX в.—въ другихъ промышленныхъ странахъ) стала выясняться классовая противоположность между капиталистами и пролетаріатомъ, С. сдѣлалась выраженіемъ и средствомъ социальной борьбы; сперва стихійной и нерасчетливой, затѣмъ сознательной, стремящейся къ определенной цѣли. До конца XVIII в. условия труда регулировались принудительно цехами и законодательствомъ, и потому С. прошлыхъ столѣтій

являлись возмущениями рабочихъ противъ условій, въ созданіи которыхъ они не участвовали. Напротивъ, въ концѣ XVIII в. трудъ признанъ былъ предметомъ свободнаго договора, и С. XIX в. явились средствомъ борьбы рабочихъ за наиболѣе выгодное для нихъ содержаніе договора о продажѣ труда. Однако, законодательства XIX в. долго еще удовлетворялись отождествленіемъ рабочаго, который выноситъ на рынокъ свой трудъ, съ продавцомъ всякаго другого товара; преслѣдуя коалиціи, какъ преступленія противъ общественнаго порядка, они тѣмъ самымъ фактически лишали рабочаго возможности путемъ соглашенія съ другими рабочими обезпечить себѣ равноправность при торгѣ съ предпринимателемъ. Изолированный рабочий, зная, что за его спиною стоитъ множество такихъ же продавцовъ труда, принималъ безпрекословно условія, назначенныя предпринимателемъ, и договоръ, юридически двусторонній, на самомъ дѣлѣ превращался въ одностороннее предписаніе. Возможность свободно торговаться рабочіе получили только съ отмѣною запрещенія коалицій (въ Англіи въ 1824 г., въ Саксоніи 1861, во Франціи 1864, въ Бельгіи 1866, въ Германіи 1869, въ Австріи 1870, въ Голландіи 1872, въ Италіи 1890, въ Соедин. Штатахъ Сѣверной Америки по отдѣльнымъ штатамъ судебною практикою въ 1880-хъ гг., въ Швейцаріи молчаливо 1867—69). Формально запрещеніе коалицій всюду распространялось и на предпринимателей, но на дѣлѣ ихъ никогда и нигдѣ не преслѣдовали. Свобода коалицій привнесла предпринимателямъ тѣмъ большую выгоду, что, въ отличіе отъ шумныхъ собраній рабочихъ, они могли совѣщаться безъ огласки. Для рабочихъ отмѣна запрещенія коалицій сама по себѣ далеко еще не означала полнаго равенства при торгѣ: въ Англіи до 1875 г. свобода рабочихъ коалицій нѣсколько разъ выстѣла на волосокѣ; въ Германіи ея до сихъ поръ не получили сельскіе рабочіе; въ Ав-

стріи администрація примѣняетъ къ стачечникамъ свое право водворять на родину людей безъ определенныхъ занятій и дохода. Даже въ Швейцаріи рабочій секретарь въ 1895 г. отмѣчаетъ, что С. нерѣдко вызываютъ въ публикѣ раздраженіе противъ рабочихъ. Во всеобщее сознаніе еще не проникло предположеніе, что свобода коалицій одна дѣлаетъ рабочаго, юридически равноправнаго, фактически равнымъ при торгѣ обѣ условіяхъ труда. Для торга нужно знать состояніе рынка, знаніе невозможно безъ совѣщанія, а совѣщаніе безцѣльно, если за нимъ не можетъ слѣдовать коллективное дѣйствіе. За отмѣною запрещенія коалицій послѣдовало уничтоженіе всякихъ стѣсненій для постоянныхъ союзовъ рабочихъ. Послѣ отмѣны запрещенія коалицій С. перестали быть исключительными событіями и привлекли къ себѣ вниманіе изслѣдователей социальныхъ явленій. Въ 80-хъ гг. изученіемъ ихъ начинаютъ заниматься правительства; создается статистика С.—въ 1881 г. въ Соедин. Штатахъ Сѣв. Америки, 1888 въ Англіи, 1890 во Франціи, 1892 въ Италіи, 1894 въ Австріи, 1889 въ Баваріи, 1896 въ Бельгіи, 1899 въ Германіи. За прежніе годы имѣются отрывочныя свѣдѣнія, собранныя частными лицами и правительственными органами (въ Италіи префектами, въ Германіи съ 1890 г. генеральною комиссіею рабочихъ союзовъ, въ Швейцаріи въ 1895 г. рабочимъ секретариатомъ, за время съ 1860 г.). Статистика С. появляется уже въ пору полнаго расцвѣта капитализма, и потому въ валовыхъ годовичныхъ цифрахъ для каждой страны въ отдѣльности не можетъ уже отражаться зависимость С. отъ *года развитія* капитализма; но сравненіе тѣхъ же итоговъ по странамъ показываетъ, что между количествомъ С. и участвующими въ нихъ рабочими съ одной стороны и промышленнымъ развитіемъ страны—съ другой, существуетъ прямое отношеніе. Такъ, было С. и участвовало въ нихъ рабочихъ:

| Годы. | Англія. ¹⁾ | Франція. ²⁾ | Германія. ³⁾ | Австрія. ⁴⁾ | Италія ^{5), 6)} |
|----------------|-----------------------|------------------------|-------------------------|------------------------|--------------------------|
| 1893 | 782 686386 | 634 170123 | 116 8088 | 172 ³⁾ | 28120 131 32109 |
| 1894 | 1061 324245 | 391 54576 | 129 7147 | 172 | 67061 117 32335 |
| 1895 | 876 263758 | 407 46089 | 194 13788 | 209 | 28652 133 21118 |
| 1896 | 1021 198687 | 476 49851 | 483 128798 | 305 | 66234 211 96161 |
| 1897 | 864 230267 | 356 68875 | 578 86589 | 246 | 38467 229 100705 |
| 1898 | 711 253907 | 368 82065 | 631 48335 | 255 | 39658 292 44200 |
| 1899 | 721 178440 | 739 176772 | — | — | — |

Въ Бельгіи въ 1898 г. было 130 С., съ 14266 участниками, въ Даніи въ 1898 г. 112 С., съ 6252 участниками. Англія идетъ впереди другихъ странъ по числу С. и по числу участвующихъ рабочихъ; ее, повидимому, быстро догоняетъ Германія по числу С. Число рабочихъ, захватываемыхъ движеніемъ cadaго года, вовсе не стоитъ въ прямомъ отношеніи къ числу С., а зависитъ отъ того, какія ин-

дустріи и сколько предприятий подверглись остановкѣ работъ; уменьшеніе числа С. при возрастаніи числа участниковъ показываетъ, что отдѣльныя С. были обширнѣе. Рѣзкія увеличенія числа участниковъ въ отдѣльные годы относятся на счетъ отдѣльныхъ колоссальныхъ С. (напр., въ Англіи въ 1893 г. двѣ С. углекоповъ имѣли 390000 участниковъ; во Франціи 1898 г. двѣ С. на парижскихъ постройкахъ—42800; въ Италіи флорентинскія С. въ производствѣ соломенныхъ шляпъ въ 1896 г.—40050, 1897—41550). Связь стачекъ съ развитіемъ капитализма обнаруживается въ томъ, какія отрасли промышленности

1) Въ счетъ вошли и локауты.
 2) Локауты не вошли въ счетъ.
 3) С. горнорабочихъ за 1893 г. въ счетъ не вошли.
 4) Включены С. съ сельскимъ хозяйствъ съ 1894 г.

имъ наиболее подвергаются. Крайне многочисленны С. въ *строительномъ* дѣлѣ, гдѣ преобладаютъ мелкія предприятия съ мѣстнымъ кругомъ дѣятельности; но онѣ обыкновенно малолюдны. Часты и многолюдны С. въ *прядильноткацкой, горной, каменноугольной* въ ме-

таллургической отрасляхъ, работающихъ большіе внутренніе и внѣшніе рынки, и *перевозочной* промышленности. Изобилуетъ индустрія *одежды и обуви*. Въ Италіи и Вѣгрии много С. даетъ *сельское хозяйство*, Франціи—*рыболовство*.

| Отрасли промышленности. | Англія. | | | | Франція. | | | | Австрія. | | Италія. | | | |
|--------------------------------------|---------|----------|-------|----------|----------|----------|-------|----------|----------|----------|---------|----------|-------|----------|
| | 1898. | | 1899. | | 1897. | | 1898. | | 1898. | | 1896. | | 1897. | |
| | С. | Рабочіе. | С. | Рабочіе. | С. | Рабочіе. | С. | Рабочіе. | С. | Рабочіе. | С. | Рабочіе. | С. | Рабочіе. |
| Строительная . . . | 179 | 16029 | 177 | 29799 | 78 | 16870 | 64 | 47267 | 49 | 13961 | 17 | 3137 | 38 | 5 |
| Горная и угольная . | 129 | 174294 | 110 | 46520 | 23 | 9786 | 21 | 5761 | 29 | 7046 | 61 | 31007 | 10 | 1 |
| Прядильноткацкая . | 96 | 23916 | 121 | 60896 | 87 | 8814 | 110 | 12769 | 28 | 3171 | 52 | 9979 | 74 | 16 |
| Металлургическая . | 146 | 21715 | 145 | 21170 | 61 | 4682 | 60 | 6136 | 39 | 3462 | 21 | 2816 | 17 | 1 |
| Перевозочная . . . | 20 | 3211 | 48 | 12761 | 16 | 1234 | 14 | 1708 | 1 | 124 | 8 | 1201 | 9 | 2 |
| Одежда и обувь . . . | 43 | 3208 | 36 | 1943 | 19 | 949 | 33 | 1821 | 19 | 1354 | 15 | 43763 | 18 | 43 |
| Сельское хозяйство и рыболовство . . | 61 | 4157 | 84 | 5351 | 15 | 21082 | 7 | 1056 | 90 | 10540 | 1 | 100 | 12 | 21 |
| Всѣ прочія . . . | | | | | 57 | 5448 | 59 | 6447 | | | 36 | 4148 | 51 | 6 |
| Итого . . . | 674 | 246540 | 721 | 178440 | 356 | 68775 | 368 | 82065 | 255 | 39638 | 211 | 96151 | 229 | 100 |

Связь С. съ капитализмомъ обнаруживается, дажде, въ томъ, что *мелкія* С. въ одной отрасли промышленности оказываются не только *единичными*, но и *групповыми*, т. е. вслѣдствіе развитія классовой солидарности охватываютъ нѣсколько предприятий заразъ, и становятся *національными*, т. е. охватываютъ предприятия въ разныхъ частяхъ страны. Напр. въ Сѣв. Америкѣ за время съ 1887 до іюля 1894 г. было 10466 С., коснувшихся 46862 предпринимателей; въ Австріи въ 1898 г. 255 С. коснулись 855 предприятий; во Франціи въ 1898 г. было 286 единичныхъ С. и 82 групповыхъ. Изъ *причинъ*, вызывающихъ С., нѣкоторыя болѣе свойственны начальному развитію капитализма. Такъ, С. изъ-за *введенія машинъ* были очень часты въ Англіи въ первую половину XIX в.; недоверіе рабочихъ къ предпринимателямъ было таково, что не только устройство машины, но и любое нововведеніе вызывало С. (напримѣръ въ 1843 г. замѣна въ дуремскихъ угольныхъ копяхъ веревочныхъ канатовъ проволочными). Въ 90-хъ гг. С. *противъ* введенія машинъ составляютъ уже исключительное явленіе даже въ Италіи, капиталистически юной странѣ; но въ *связи* съ введеніемъ машинъ С. встрѣчаются и въ Англіи, если предприниматели создаютъ при этомъ невыгодныя условія вознагражденія (напр. С. въ сапожномъ дѣлѣ вслѣдствіе перехода отъ штучной платы при ручномъ трудѣ къ поденной платѣ при машинномъ). С. изъ-за *фабричной дисциплины*, необходимой при концентраціи рабочихъ, встрѣчаются теперь какъ рѣдкія исключенія; среди итальянскихъ рабочихъ можно еще отмѣтить 3 С. этого рода въ 1894 г. и 22 въ 1895 г., но въ Англіи, напримѣръ, спорять не противъ дисциплины, а о томъ, кому устанавливать ее. Фабричныя законы о защитѣ рабочихъ сильно уменьшили и могли-бы совсѣмъ уничтожить стачки изъ-за *злоупотребленій* предпринимателей (произвольные вычеты, фаль-

шивые вѣсы и мѣры, хозяйскія завож недобросовѣстная расплата) и изъ-за неогорятныхъ *санитарныхъ условий* работы изъ-за высокой температуры въ мастерскихъ пресмыщенія паромъ, отсутствія огражденія отъ машинъ). Въ 60-хъ гг. даже въ Австріи Кеттъль отводилъ въ особую группу изъ-за *оскорбленія личныхъ чувствъ*; онѣ бы часты, пока предприниматели не замѣтили выросшаго въ рабочихъ классового само званія; отказъ принять депутацію отъ рабочихъ или пренебрежительный тонъ въ сѣдѣ съ ними уже вызывали С. Теперь Англіи при С. въ крупныхъ предприятияхъ борьба идетъ не за удовлетвореніе чувствъ а за власть. Классификація причинъ современныхъ С. затрудняется тѣмъ, что не всегда возможно указать точную причину дѣйствительной С.; требованія рабочихъ и поводы къ С. всегда совпадаютъ; иногда истинная причина даже маскируется, и по соображеніямъ тактики та или другая сторона выдвигаетъ какъ боевой кличъ нѣчто иное; напримѣръ, въ колоссальной англійской С. мастроителей 1897—98 гг. восьмичасовой дѣль былъ не причиной и не цѣлью, а только зунгомъ, для привлеченія симпатій публики. Возможно, однако, раздѣлить С. на двѣ большія группы. Однѣ вызываются примѣненіемъ или толкованіемъ существующаго договора найма (такъ назыв. «споры индивидуальнаго случая»); какъ споры юридическіе, онѣ легко предотвратимы. Другія вызываются споромъ объ условіяхъ договора, который еще предстоитъ заключить; эти С. рѣшаютъ вопросы для тѣхъ рабочихъ, которые въ нихъ не участвовали; здѣсь мѣрятся силами два фактора производства—и побѣда достается сильнѣйшему. Среди этихъ С. по социально-экономическимъ причинамъ 1) С. изъ-за *заботной платы* занимаютъ первое мѣсто; во всѣхъ странахъ болѣе половины всѣхъ С. вызваны или требованіемъ увеличить плат

или сопротивленіемъ ея пониженію, или замѣною срочной платы сдѣльной и наоборотъ, или требованіемъ ввести постоянно заработка при случайной работѣ. 2) С. за сокращеніе или противъ удлиненія *рабочаго времени* становятся все чаще по мѣрѣ появленія групповыхъ и національных С., такъ какъ требованіе сокращенія времени легче объединяетъ разныя категоріи рабочихъ; косвенно оно сводится къ вопросу о заработной платѣ, потому что уменьшаетъ число безработныхъ. 3) Все болѣе значеніе получаютъ С. въ защиту рабочихъ организаций и за рѣшающей голосъ въ производствѣ. Предприниматели сначала борются противъ самаго возникновенія организациі, увольняя рабочихъ-членовъ союза; эта стадія почти уже пройдена въ Англіи, но еще продолжается въ Германіи; затѣмъ приходится мириться съ существованіемъ организациі и даже договариваться съ ея представителями; далѣе, союзы начинаютъ сами диктовать условія, требуя, чтобы распоряжокъ на фабрикѣ былъ такой, какой одобренъ союзомъ, чтобы контора найма находилась въ рукахъ рабочихъ, чтобы не допускались на работу не-члены союза, чтобы трудъ производилъ не больше, чѣмъ условлено; сюда же относятся требованіе увольненія завѣдывающихъ, защита уволенныхъ товарищей и т. д. Важнѣйшія С. 1896—99 гг. въ Англіи, Франціи и Германіи имѣютъ характеръ борьбы за введеніе демократическаго режима или за то, кому быть господиномъ въ производствѣ; С. этого рода многочисленнѣе даже, чѣмъ С. изъ-за рабочаго времени. Такъ, во время С. въ гамбургской гавани 1896—97 гг. всѣ попытки посредничества рушились о возраженіе предпринимателей, что борьба идетъ не за размѣръ платы, а за то, «кому быть господиномъ въ гавани»; смотря на себя какъ на авангардъ всѣхъ европейскихъ предпринимателей, они считали необходимымъ вести борьбу до полного пораженія противника, чтобы обезпечить социальный миръ. С. англійскихъ машиностроителей 1897—98 гг. вызвана была требованіемъ рабочихъ ввести смѣшанные комитеты для установленія платы путемъ коллективнаго договора между рабочими союзами и предпринимателями и для рѣшенія споровъ въ индивидуальныхъ случаяхъ, а также требованіемъ не допускать на работу не-членовъ союза; предприниматели же настаивали на своемъ неограниченномъ правѣ выбирать подходящихъ рабочихъ, не считаясь съ требованіями союзовъ. Рабочіе упрекали предпринимателей

въ желаніи уничтожить ихъ организацию; предприниматели боялись, что «тираннія рабочихъ союзовъ превзойдетъ мѣру». Въ стачкѣ въ Крезе (Франція, 1899 г.) заводчикъ не соглашался разговаривать съ представителями рабочихъ синдикатовъ, отрицая ихъ право говорить отъ имени его рабочихъ. Величайшій до сихъ поръ локаутъ разыгрался въ Даніи, въ 1898 г., въ строительномъ дѣлѣ (считаютъ, что прямо или косвенно имъ задѣто было 10—12% всего населенія страны); предприниматели настаивали, что они борются не противъ рабочей организациі, а противъ ея тиранніи въ мастерскихъ. 4) На ряду съ индивидуальной солидарностью рабочихъ все чаще выступаетъ солидарность групповая, и видное мѣсто занимаютъ С. по симпатіи. Въ Италіи онѣ—результатъ темперамента и только отчасти политическаго воспитанія (тайныя общества); въ Англіи и ея колоніяхъ—слѣдствіе выросшаго классоваго самосознанія. Онѣ весьма часты въ Штатахъ Сѣверной Америки, гдѣ въ договоры о наймѣ рабочихъ иногда включается даже оговорка, что рабочей сохраняется за собою право прекратить работу для поддержки С. въ другомъ промыслѣ, и это не должно рассматриваться какъ дѣйствіе, враждебное предпринимателю. Стачка лондонскихъ докеровъ 1889 г. оириалась на многочисленную группу квалифицированныхъ рабочихъ, вступившихъ въ С. по симпатіи и не требовавшихъ ничего лично для себя; величайшая австралійская С. 1890 г. («морская») началась въ Мельбурнѣ съ моряковъ, въ защиту ихъ организациі, и распространилась по симпатіи на угольныхъ копей и серебряныя рудники. Много С. по симпатіи авилось со времени установленія парижскимъ конгрессомъ 1889 г. праздника 1 мая; имъ вызвана и большая часть локаутовъ въ Германіи и Австріи. Статистическіе труды иногда группируютъ отдѣльно причины С. и отдѣльно требованія рабочихъ (напр. въ Австріи); но большинство трудовъ предполагаетъ, что требованіями рабочихъ сполна исчерпываются причины С. По статистикѣ сѣверо-американскихъ штатовъ за время съ 1887 г. до іюля 1894 г. подверглось С. 46862 предпріятія; въ томъ числѣ борьба изъ-за рабочей платы коснулась 16916 предпріятій, изъ-за рабочихъ часовъ 6199, изъ-за платы и часовъ вмѣстѣ 3473, за права рабочей организациі и противъ допущенія не-членовъ союзовъ 6660, по симпатіи 3620, по разнымъ другимъ основаніямъ 9994. По официальнымъ свѣдѣніямъ:

| Причины С. или требованія рабочихъ. | Англія 1899. | | Франція 1898. | | Австрія 1898. | | Италія 1889. | |
|--|--------------|----------|---------------|----------|---------------|----------|--------------|----------|
| | С. | Рабочіе. | С. | Рабочіе. | С. | Рабочіе. | С. | Рабочіе. |
| За увеличеніе платы. | 320 | 73664 | 168 | 35851 | 140 | 29065 | 117 | 84544 |
| Противъ пониженія платы | 50 | 6609 | 55 | 5869 | 31 | 3173 | 17 | 3701 |
| Другія касательно платы | 87 | 13676 | 39 | 5906 | 28 | 6319 | — | — |
| За сокращеніе часовъ | 9 | 1149 | 28 | 3478 | 66 | 13899 | 33 | 14426 |
| Другія касательно часовъ | 10 | 2798 | — | — | 15 | 3706 | 1 | 230 |
| Допущеніе извѣстныхъ категорій или лицъ. | 103 | 8141 | 69 | 6365 | 34 | 6542 | — | — |
| Порядокъ въ мастерскихъ | 70 | 17833 | 89 | 12714 | 52 | 18054 | — | — |
| Всѣ прочія | 72 | 13223 | 26 | 46625 | 48 | 4416 | 67 | 7804 |

Наиболѣе энергичнымъ средствомъ борьбы являются *генеральныя С.* («революція срещенныхъ рукъ»); онѣ подготавливались въ Англіи въ 1833—34 гг. въ разгаръ движенія, руководимаго Р. Оуэнномъ, и въ 1842 г., во время чартистскаго движенія; въ Бельгійи и Франціи въ 1890-хъ гг. организація генеральныхъ С. входила въ программы политическихъ партій; на международныхъ конгрессахъ углекоповъ 1890—93 гг. и на рабочихъ конгрессахъ въ Цюрихѣ 1893 г. и въ Лондонѣ 1896 г. говорили о международныхъ генеральныхъ С.

Возникновеніе С. и ихъ исходъ опредѣляются, во 1-хъ, *конъюнктурой* (см. XVI, 163). По общему правилу, С. бываетъ больше въ періоды сильныхъ подъемовъ и сильныхъ пониженій конъюнктуры. Когда волна конъюнктуры поднимается, увеличивается прибыль и растетъ спросъ на трудъ; сознание силы разжигаетъ классовый антагонизмъ и число С. растетъ (*наступательныя С.*). Когда рынокъ вялъ и спросъ на трудъ постепенно сокращается, рабочие молчаливо терпятъ урѣзки платы и удлиненіе рабочаго времени, но въ концѣ концовъ тенденція къ ухудшенію условій труда вызываетъ въ рабочихъ рѣшимость отчаянія; растетъ число *оборонительныхъ С.* Совпадаая съ расцвѣтомъ промышленности, наступательныя С. обыкновенно успѣшнѣе оборонительныхъ. Иногда оборонительныя С. умышленно вызываются предпринимателями; такъ поступили въ Англіи, во время тяжкаго кризиса 1878—79 гг., организованные предприниматели, въ правильномъ расчетѣ вернуть всё уступки прежнихъ лѣтъ; число С. было тогда вѣрнымъ показателемъ дурной конъюнктуры: 17 С. въ 1876 г., 23 въ 1877, 38 въ 1878, 72 въ 1879, 46 въ 1880, 20 въ 1881, 14 въ 1882 г. Конъюнктура мировой торговли сказывается только въ тѣхъ отрасляхъ, которыя работаютъ на мировой рынокъ; въ промыслахъ, рассчитанныхъ на внутренній рынокъ, вліяетъ на С. конъюнктура національная. Для разныхъ промысловъ могутъ быть одновременно разныя конъюнктуры; поэтому различна судьба одновременныхъ С., различно и число С., и число стачечниковъ въ каждомъ итогѣ. Въ строительномъ дѣлѣ и въ мѣстномъ извозномъ промыслѣ, напр., конъюнктура колеблется безъ всякой связи съ движеніемъ крупной промышленности. Поэтому только съ большими оговорками слѣдуетъ принимать объясненіе отдѣльныхъ С. и обычное дѣленіе исторіи С. на періоды; въ связи съ конъюнктурами; напр., въ Германіи эпохи увеличенія числа С. относятъ къ эпохамъ подъема конъюнктуры—1869—1873, 1888—90 и 1895—98 гг.; но неправильно С. типографской, строительной, табачной, металлургической и горной промышленности одинаково объяснять конъюнктурой. Наряду съ ней на С. вліяютъ и другія условія. Несомнѣнно, однако, что изученіе рабочими условій торговли и промышленности является средствомъ для предупрежденія легкомысленныхъ и безцѣльныхъ С.; въ Англіи, напр., стѣны бюро рабочихъ союзовъ увѣшаны таблицами торговой статистики. Во 2-хъ, существуетъ сложное отношеніе между С. и личностью рабочей организаціи. Постояннымъ

рабочимъ союзамъ предшествуютъ временныя организаціи для проведенія С.; слабость организаціи въ томъ и выражается, что кадры союзовъ наполняются по поводу С. и рѣдѣютъ по окончаніи ея. Нарожденіе союза само по себѣ является психическимъ факторомъ, вызывающимъ С., чаще всего безуспѣшную; неиспытанные вожди спѣшатъ доказать свои способности, члены молодого союза увлекаются мечтами. Опытные организаторы обыкновенно пользуются такимъ настроеніемъ, чтобы укрѣпить новый союзъ; напр., возникшая въ 1896 г. въ Англіи международная федерація судовыхъ и доковыхъ рабочихъ цѣлый годъ угрожала предпринимателямъ международной генеральною С. и тѣмъ временемъ вербовала членовъ, но рѣшительно отказалась прикинуть къ гамбургской С. Зрѣлые и хорошо организованные союзы являются сдерживающею силою. Вожди заботятся о томъ, чтобы стачечный фондъ не истощался, и, боясь скомпрометтировать себя неудачей, рѣшаются на С. только тогда, когда на лицо есть шансы успѣха. Если въ іерархически организованныхъ союзахъ хорошо проведена централизація исполнительской власти и финансоваго управленія, то для объявленія С. требуется больше формальностей, чѣмъ для иной международной войны. Такъ, въ Англіи въ хлопчатобумажной промышленности мѣстная С., вызванная столкновеніемъ съ единственнымъ предпринимателемъ, можетъ рассчитывать на поддержку центрального союза только если его исполнительный комитетъ далъ свое разрѣшеніе; но комитетъ предварительно пытается уладить дѣло миромъ. Для объявленія С. на цѣлый округъ, т. е. для рѣшенія принципиальнаго спора, собираются въ одинъ и тотъ же день и часъ собранія во всѣхъ мѣстахъ, гдѣ находятся развѣтвленія союза, и если даже большинство высказалось за С., то все же сперва обращаются еще къ референдуму: въ одинъ и тотъ же день и часъ во всѣхъ мѣстныхъ бюро производится тайное голосованіе по запискамъ, опускаемымъ въ запечатые ящики, которые затѣмъ отсылаются въ центральный комитетъ для счета голосовъ—и только если и здѣсь большинство оказалось за С., послѣдняя объявляется. Нѣкоторые союзы имѣютъ кодифицированныя правила, встречающія, напримѣръ, вступленіе въ С. ради удаленія рабочихъ не принадлежащихъ къ союзу. Маленькіе и крѣпкіе англійскіе союзы обученныхъ рабочихъ вовсе не прибегаютъ къ С. въ обычномъ смыслѣ, а замѣняютъ ихъ «С. въ розницу», и постоянно смѣною рабочихъ приводятъ предпринимателя къ уступчивости. Въ Германіи преобладаетъ не профессиональная, а политическая организація рабочихъ, которая по принципу не расходуетъ своихъ средствъ на поддержку С.; угрозы изъ круговъ предпринимателей, будто С. подготавливаются политическими союзами, несомнѣтельны. Въ Германіи образованіе профессиональныхъ союзовъ стѣснено территориальными законами; федераціи между союзами были запрещены до конца 1899 г.; поэтому здѣсь чаще посильнѣе, дурно организованныя стачки, вызываемыя простой концентраціей рабочихъ

и возбужденіемъ толпы. Союзы, напротивъ, настойчиво предупреждаютъ своихъ членовъ отъ поспѣшнаго обращенія къ С.; комитетамъ союзовъ воспрещается брать на себя инициативу въ объявленіи С.; они обязываются рекомендовать мирное соглашеніе и настоявать на соблюденіи законныхъ сроковъ для отказа. Намѣсто оборонительныхъ С. союзы вводятъ страхование отъ безработицы, стараются взять въ свои руки бюро найма, не допускаютъ С. въ защиту уволеннаго товарища. Объявленіе С. и некоторые союзы ставятъ въ зависимость отъ голосованія, но не въ шумныхъ собраніяхъ, а по запискамъ на дому, или же требуютъ согласія $\frac{3}{4}$; для разрѣшенія наступательной С. требуютъ подачи заявленія комитету не позже извѣстнаго срока; для денежной помощи стачечникамъ не довольствуются простымъ большинствомъ въ комитетѣ. Во Франціи министерство Вальдека-Руссо проектировало въ 1899 г. расширить имущественную правоспособность рабочихъ синдикатовъ, въ расцѣтѣ, что С. будутъ находить въ нихъ меньше сочувствія. Въ Австріи первый рабочий конгрессъ 1893 г. выработалъ стачечный регламентъ, опредѣляющій условія объявленія С. и расходванія союзныхъ средствъ въ помощь С.; но регламентъ не соблюдается и безразсудныхъ С. много. Въ Швейцаріи въ точности соблюдается стачечный регламентъ, принятый рабочимъ конгрессомъ 1892 г.; никакая С. не можетъ рассчитывать на успѣхъ, если она не разрѣшена комитетомъ федераціи рабочихъ союзовъ. Въ 3-хъ, судьба С. опредѣляется силами противника. Отвѣтомъ на С. со стороны предпринимателей являются локауты; какъ и С., они бывають единичные и групповые; такъ, въ Италиі въ 1895 г. было только 1 локаутъ, въ 1897—3, во Франціи въ 1897—1, все единичные; но въ Австріи въ 1896 г. было 10 групповыхъ локаутовъ въ 211 предпріятіяхъ. Групповые локауты готовятъ коалиціями предпринимателей; С. противъ одного влечетъ за собою закрытіе всѣхъ коализированныхъ предпріятій и увольненіе всѣхъ рабочихъ. Соперничество между предпринимателями, особенно между крупными и мелкими, препятствуетъ возникновенію солидарности; но тѣ же соображенія, которыя руководили образованіемъ картелей противъ потребителей, привели къ созданію многочисленныхъ и обширныхъ союзовъ предпринимателей въ важнѣйшихъ промышленныхъ странахъ. Предприниматели оправдываютъ свои коалиціи тѣмъ, что С. есть ничто иное, какъ притязаніе рабочихъ на то, чтобы имѣть работу у извѣстнаго предпринимателя, въ извѣстномъ мѣстѣ и на извѣстныхъ условіяхъ, т. е. въ сущности суррогатъ права на трудъ (Венкстернъ). Коалиціи, по мнѣнію предпринимателей, вызываютъ тактику самихъ рабочихъ: сначала требованіе предъявляется одной серіи предпринимателей, въ расцѣтѣ на фронъ между ними и на денежную помощь продолжающихъ работать; побѣдивъ первую серію, открываютъ С. противъ второй. Техника коллективныхъ локаутовъ разработана до совершенства. Для обезпеченія обязательства присоединиться по командѣ къ локауту участники

коалиціи депонируютъ бланковые векселя въ видѣ неустойки. Союзы обвиняютъ иногда цѣлыя сотни предпринимателей, часто самыхъ разнородныхъ отраслей. Такъ, во время С. въ гамбургской гавани 1896—97 гг. рабочие имѣли противъ себя федерацію около 20 корпорацій, большая часть которыхъ не имѣла ничего общаго съ нагрузкою и выгрузкою судовъ (союзы пивоваровъ, водочниковъ, огородниковъ, табачныхъ и химическихъ фабрикантовъ и т. д.). С. английскихъ машиностроителей 1897—98 гг. была въ такой же мѣрѣ и локаутомъ со стороны болѣе чѣмъ 600 фирмъ. Союзы предпринимателей дѣйствуютъ въ мирное время; организуется бюро, куда обязательно слѣдуетъ обращаться, чтобы находить рабочихъ; уволеннымъ рабочимъ выдаются «волчьи паспорта»; ведутся и рассылаются всѣмъ членамъ коалиціи «черные листы» или списки рабочихъ, которыхъ не слѣдуетъ, подѣ страхомъ неустойки или бойкота, принимать на работу. Механизмъ работаетъ точно и безпощадно. Вообще въ Соедин. Штатахъ Сѣверн. Америки, въ Англии и въ Германіи союзы предпринимателей такъ могущественны, финансовое ихъ превосходство надъ рабочими организациями такъ велико, что С. становятся все болѣе рискованными; въ австраійскихъ колоніяхъ финансовое превосходство предпринимателей сдѣлало С. совсѣмъ безнадежными. Въ Европѣ публицисты разныхъ отгѣнковъ (Брентано—въ Германіи, Молилари—во Франціи) находятъ, что всеобщая организація какъ предпринимателей, такъ и рабочихъ была бы лучшимъ средствомъ для уменьшенія числа С.: «лучше одна большая война, чѣмъ множество мелкихъ столкновеній». Въ 4-хъ, въ ряду факторовъ, вліяющихъ на С., немалое значеніе имѣетъ общественное мнѣніе, отношеніе къ С. большой публики. Первые успѣшныя С. необученныхъ рабочихъ въ Англии (работницы на спичечныхъ фабрикахъ, газовые рабочіе и доверы, всѣ въ 1889 г.) потому и привели къ цѣли, что публика была тронута безпомощностью рабочихъ. Личное участіе германскаго императора къ углекопамъ въ 1889 г., рейхстага—къ конфекціоннымъ рабочимъ въ 1896 г., сочувствіе публики къ служащимъ конножелѣзныхъ дорогъ въ Вѣнѣ въ 1889 г., въ Берлинѣ въ 1900 г., сочувственное отношеніе швейцарскаго правительства къ С. желѣзнодорожныхъ служащихъ въ 1897 г.—всѣ эти и многіе другіе случаи свидѣтельствуютъ о важности идейнаго фактора, хотя онъ капризенъ и переменчивъ. Въ конечномъ итогѣ исходъ С. опредѣляется совокупностью самыхъ различныхъ условій. Такъ, С. вестфальскихъ углекоповъ 1889 г., требовавшихъ увеличенія платы и 8 часового дня, окончилась, вслѣдствіе давленія на предпринимателей, компромиссомъ, но за свою уступчивость могущественные предприниматели расплатились черными листами, хотя С. дала имъ огромные барыши, благодаря сбѣгу залежей и подъему цѣны. С. типографскихъ рабочихъ въ Германіи 1891—92 гг. изъ-за сокращенія рабочаго времени до 9 часовъ была проиграна рабочими, не смотря на отличную организацію и обиліе средствъ, потому что хозяева за 1/2

года до окончанія дѣйствія условеннаго тарифа знали, что рабочіе предъявятъ требованія, и потому приготовились къ борьбѣ—напр. лѣтомъ 1891 г. исполнили рождественскія работы; затѣмъ полиція арестовала союзную кассу рабочихъ, не имѣя на то по закону права, какъ это впоследствии признали суды. С. конфекціонныхъ рабочихъ 1896 г. въ Берлинѣ и др. городахъ окончилась повидимому, побѣдою рабочихъ: плата была повышена отъ 10 до 30% для разныхъ категорій рабочихъ; но вожди рабочихъ оказались не въ силахъ регулировать предложеніе труда, а владельцы магазиновъ не были достаточно организованы, чтобы подавить конкуренцію магазиновъ, пользовавшихся дешевымъ трудомъ; въ результатъ рабочіе отказались отъ всѣхъ прибавокъ, чтобы не остаться безъ работы. Побѣду предпринимателей въ С. англійскихъ машиностроителей 1897—98 гг. приписываютъ отчасти замѣчательному таланту ихъ вождя, неотразимаго дилектанта, искусно настроившаго газетными замѣтками общественное мнѣніе противъ рабочихъ. Исторія отдѣльных С. полна подчасъ самаго высокаго драматизма.

Въ практикѣ борьбы между трудомъ и капиталомъ выработался, наряду со С. и локаутами, рядъ вспомогательныхъ средствъ. То, что черные листы дѣлаютъ въ рукахъ предпринимателей, въ рукахъ рабочихъ можетъ производить *интердиктъ* (Sperte, mise à l'index). Предприниматель можетъ оказаться въ невозможности найти рабочихъ, такъ какъ членамъ союзовъ рабочихъ воспрещается заниматься къ нему. Противъ товарища, нарушившаго союзныя постановленія, прибѣгаютъ къ *шелломотажу*: въ рабочихъ газетахъ публикуется его имя, дается знать во всѣ рабочія бюро, и куда-бы онъ ни явился, его съумѣютъ выжить; во Франціи и Бельгіи суды признаютъ за нимъ право искать убытки съ рабочаго синдиката, но въ Англіи въ 1897 г. высшая судебная инстанція отвергла это право. Какъ рѣдкое исключеніе, въ Англіи и Франціи встрѣчается «going sanny», sabotage—систематическое недобросовѣстное *бездѣльничанье* въ рабочее время. Важнѣйшее средство — *бойкоттъ*: рабочіе постановляютъ не покупать продуктовъ издѣлія даннаго предпринимателя; направленный противъ тѣхъ, кто производитъ продукты массоваго потребленія (пиво, печеный хлѣбъ, сигары, шляпы, газеты), бойкоттъ можетъ привести къ разоренію. Обыкновенно онъ дополняется собою С. или локаутъ: если предприниматель рассчитываетъ благодаря С. поднять цѣны и сбыть свои запасы, то бойкоттъ скоро разрушитъ его надежды. Бойкоттъ—излюбленное средство сѣвероамериканскихъ рабочихъ; часто практикуется онъ также въ Германіи и Швейцаріи. Въ Сѣв. Америкѣ развилось еще другое средство борьбы—*контрольные ярлыки* (label): на продукты наклеиваются ярлыки, въ доказательство, что ихъ дозволено покупать; это—реклама тѣмъ изъ предпринимателей, которые живутъ съ рабочими въ мирѣ. Въ Германіи первый конгрессъ рабочихъ союзовъ, въ 1890 г., рекомендовалъ пользованіе контрольными ярлыками, какъ суррогатомъ стачки.

Съ отмѣною запрещенія коалицій стачка утратила характеръ возмущеній противъ общественного порядка; насилие противъ личности предпринимателей и разрушеніе фабричнаго имущества, вмѣшательство войскъ и кровопролитіе съ обѣихъ сторонъ, — всѣ эти черты стихійныхъ движеній сдѣлались на Западѣ болѣе или менѣе достояніемъ исторіи. Кровопролитіемъ часто сопровождалась въ 1880—90-хъ гг. С. въ Бельгіи, гдѣ къ нимъ обыкновенно присоединяются политическія цѣли. Отдѣльные случаи тяжелыхъ преступлений встрѣчались въ С. 80-хъ гг. въ Сѣверной Америкѣ, въ 90-хъ гг. въ австралійскихъ колоніяхъ, въ 80-хъ гг. во Франціи; но, какъ правило, С. сдѣлались мирными, и тѣмъ болѣе, чѣмъ сильнѣе обѣ стороны проникались сознаніемъ, что дѣло сводится къ торгу объ условіяхъ труда. Наиболеѣ мирно протекають С. въ Англіи, отчасти благодаря дисциплинѣ, которую проводятъ союзы въ рабочую среду; взаимныя отношенія—все время спокойныя и дѣловыя; обѣ стороны собираются на конференціи и стараются договориться, или же вмѣшивается посредникъ, и С. кончается безъ малѣйшаго нарушенія порядка; власти сохраняють полный нейтралитетъ. Хуже отношенія въ Германіи, гдѣ случалось, что гарнизонные солдаты становились на мѣсто рабочихъ, или «ломающихъ С.» возили на работу подъ конвоемъ; въ Австріи возможенъ случай арестованія рабочаго секретаря, везущаго пособія. Въ Англіи уже въ 1872 г. рабочіе союзы добились того, что въ воинскій регламентъ внесено было запрещеніе солдатамъ заниматься на сельскія работы въ случаѣ С. или спора между фермерами и ихъ рабочими. Главнымъ источникомъ безпорядковъ, сопровождающихъ иногда С., служатъ воздѣйствіе на рабочихъ, не желающихъ участвовать въ С. Типичная С. начинается публичными объявленіями о прекращеніи работъ; въ газетахъ публикуется предупрежденіе инороднымъ не прѣзжать на мѣсто С.; на вокзалахъ дожидаются прибывающихъ и уговариваютъ ихъ получить деньги за проѣздъ и небольшое вознагражденіе и ѣхать назадъ; на улицахъ, по дорогѣ къ мѣсту работъ, разставлены постовые, чтобы оповѣщать о стачкѣ всѣхъ, кто идетъ на работу. Значеніе этихъ мѣръ для возможности С. очевидно: нужда гонитъ безработныхъ на работу, а польза отъ С. лично для нихъ гадательна. Такіе безработные, которые пользуются С., чтобы получить работу, всюду окружены со стороны рабочихъ презрѣніемъ; имъ даются обидныя клички (blackleg, beduino, Streikbrecher); иногда они подвергаются оскорбленіямъ, а инструменты ихъ уничтожаются. Регулированію свободы коалицій въ связи съ общегерманскою свободою отдѣльной личности посвященъ англійскій законъ 1875 г.: онъ воспрещаетъ угрозы и насилие, назойливое слѣдованіе по улицамъ, отнятіе инструментовъ, осаду жилища или мастерской, но положительно признаетъ право рабочихъ имѣть сторожевые посты для полученія свѣдѣній и для оповѣщенія. Рабочіе союзы сами сурово порицають всякое вторженіе въ сферу личной свободы. Во Фран-

цин, Бельгін, Италиі для защиты общегражданской свободы труда доводятся нормами уголовного уложения объ угрозахъ и насиліяхъ. Въ Германіи судебная практика, по всеобщему признанію, односторонне толкуетъ и сурово примѣняетъ существующіе законы. Отвергнутый въ 1899 г. парламентомъ проектъ закона «о защитѣ свободы желающихъ работать» расширялъ понятіе угрозъ и насилія на столько, что подъ него подходили бы и сторожевые посты, которые и теперь подвергаются стѣсненіямъ; возлагая на прокуратуру инициативу преслѣдованія за угрозы и усиливая наказанія (Zuchthausvorlage), проектъ фактически велъ къ отмію свободы коалицій.

Статистика С. обнаружила, насколько этотъ способъ коллективнаго торга рискованъ и дорогъ. Хотя записи относятся къ короткимъ періодамъ, но однообразіе ихъ выводовъ очень внушительно. Наиболее оптимистичны отчеты самихъ рабочихъ; въ Германіи, по ихъ расчету,

съ 1890 по 1897 г. было всего 1811 С.; изъ нихъ 14,9% имѣли успѣхъ, 26,4% окончились компромиссомъ, 28,7%—пораженіемъ рабочихъ. Въ Швейцаріи, по даннымъ рабочаго секретариата, за время съ 1860 по 1894 г., было 204 рабочихъ движенія, не дошедшихъ до С.; изъ нихъ 113 вполнѣ и 25 частью окончились благоприятно для рабочихъ. С. въ собственномъ смыслѣ было 306; наступательныхъ С. было 189, изъ нихъ 101 окончилась полной, 26—частичной побѣдой; изъ 117 оборонительныхъ С. окончилась полной побѣдой 59, частичной—9; изъ 10 локаутовъ окончились побѣдой рабочихъ 5. Сѣвероамериканская статистика считаетъ, что изъ 46862 предпріятій, подвергшихся С. въ 1886—1894 гг., рабочіе побѣдили въ 20397, въ 4775 состоялся компромиссъ, а въ 21686 восторжествовали предприниматели; для локаутовъ соответствующія цифры—1883; 391; 1558. Хуже обстоятъ дѣла для рабочихъ въ Европѣ, по даннымъ государственной статистики.

| Исходъ С. | С т а ч к и | | | | | С т а ч е ч и л к и | | | | |
|-----------|-------------|------|------|------|------|---------------------|------|------|------|------|
| | 1894 | 1895 | 1896 | 1897 | 1898 | 1894 | 1895 | 1896 | 1897 | 1898 |

А н г л и я.

| | | | | | | | | | | |
|------------------------------|------|------|------|------|------|------|------|------|------|------|
| Въ пользу рабочихъ | 35,0 | 34,6 | 40,8 | 38,3 | 33,5 | 22,1 | 24,1 | 43,5 | 24,6 | 22,6 |
| Противъ рабочихъ | 36,7 | 39,2 | 32,6 | 35,5 | 31,9 | 42,1 | 27,9 | 28,0 | 40,7 | 60,1 |
| Компромиссъ | 23,0 | 23,5 | 26,3 | 24,9 | 34,2 | 34,2 | 47,1 | 28,3 | 34,0 | 17,2 |
| Неизвѣстно | 5,3 | 2,7 | 0,3 | 1,3 | 0,4 | 1,6 | 0,9 | 0,2 | 1,1 | 0,1 |

Ф р а н ц і я.

| | | | | | | | | | | |
|------------------------------|-------|-------|-------|-------|-------|-------|-------|-------|-------|-------|
| Въ пользу рабочихъ | 21,48 | 24,69 | 24,58 | 19,10 | 20,38 | 23,63 | 18,72 | 23,23 | 28,80 | 12,91 |
| Противъ рабочихъ | 45,63 | 46,17 | 49,79 | 46,63 | 46,20 | 30,96 | 36,10 | 42,56 | 29,43 | 47,43 |
| Компромиссъ | 32,99 | 29,14 | 25,63 | 34,27 | 33,42 | 45,41 | 45,18 | 34,21 | 41,77 | 39,66 |

А в с т р і я.

| | | | | | | | | | | |
|------------------------------|-------|-------|-------|-------|-------|-------|-------|-------|-------|-------|
| Въ пользу рабочихъ | 25,0 | 26,79 | 20,98 | 17,48 | 18,82 | 9,15 | 12,81 | 4,60 | 15,69 | 8,36 |
| Противъ рабочихъ | 47,09 | 48,33 | 42,62 | 45,53 | 40,0 | 53,54 | 26,50 | 32,60 | 36,50 | 25,18 |
| Компромиссъ | 27,91 | 24,88 | 36,40 | 36,99 | 41,18 | 37,31 | 60,69 | 62,80 | 47,81 | 66,46 |

И т а л і я.

| | | | | | | | | | | |
|------------------------------|----|----|----|----|---|----|----|----|----|-------|
| Въ пользу рабочихъ | 34 | 32 | 38 | 33 | — | 19 | 33 | 70 | 10 | 25,52 |
| Противъ рабочихъ | 38 | 37 | 38 | 40 | — | 57 | 27 | 12 | 15 | 37,14 |
| Компромиссъ | 28 | 31 | 24 | 27 | — | 24 | 40 | 18 | 75 | 37,34 |

С., какъ и войны, сопряжены съ потерями для рабочихъ, для предпринимателей и для всей страны. Рабочіе въ лучшемъ случаѣ теряютъ заработную плату и истощаютъ союзныя кассы. Такъ, въ Германіи стачки 1890—97 гг. стоили рабочимъ 7700337 марокъ, изъ которыхъ 3098694 мар. дали союзныя кассы, 1438918—добровольные взносы членовъ, 350157—союзы, не участвовавшіе въ С., 416733—пожертвованія; кромѣ того 264201 рабочихъ въ совокупности потеряли 8176 недѣль заработной платы. Въ Сѣверо-Амер. Штатахъ

съ 1887 г. по июнь 1894 г. въ 10466 С. участвовало 1824093 раб., по фактически лишены были работы 2391028 чел.; они потеряли 111992934 долл. заработной платы и получили 7589849 долл. пособій; локаутовъ было 442, лишилось работы 205867 человекъ; потеряно заработной платы 18527799 долл. и пособіями 1418260 долл. По даннымъ официальной статистики, потеряно рабочихъ дней, какъ непосредственными стачечниками, такъ и косвенно лишившимися, вслѣдствіе С., работы:

| | 1893. | 1894. | 1895. | 1896. | 1897. | 1898. |
|---------------------|----------|---------|---------|---------|----------|----------|
| Въ Англіи | 31205062 | 9322096 | 5542652 | 3748525 | 10345523 | 14564000 |
| » Франціи | 3174000 | 1062480 | 617469 | 644168 | 780944 | 1216306 |
| » Австріи | — | 896033 | 325609 | 937884 | 401488 | 352873 |
| » Италиі | 234323 | 323261 | 125968 | 1152503 | 1113535 | 322125 |

Когда С. кончается поражениемъ, она имѣетъ иногда послѣдствіемъ еще иски предпринимателей объ убыткахъ вслѣдствіе прекращенія работы до срока; такъ, въ Бельгій С. стекольниковъ 1884 г. закончилась взысканіемъ съ рабочихъ 33350 франковъ; въ Берлинѣ въ 1896 г. послѣ стачки автографовъ предприниматели предъявили иски къ 427 рабочимъ, но оставили исполнительные листы у себя, какъ угрозу. Вычисленіе стоимости стачекъ служить иногда основаніемъ для осужденія ихъ съ экономической точки зрѣнія; говорятъ (Nicholson), что, какъ «business», С. крайне невыгодна. Французскій оффиціальнй докладъ высчитываетъ, что въ 1898 г. было во Франціи 204 С. изъ-за рабочей платы и въ нихъ участвовало 37929 раб.; въ результатѣ средняя плата увеличилась на 35 сантимовъ, но потеряно 626823 дня и 3117744 фр. заработной платы или 82 фр. 20 сент. на человека; чтобы только наверстать потерянное, каждому стачечнику нужно проработать 237 дней. Однако, тотъ же докладъ признаетъ, что повышеніе заработной платы стремится отразиться въ другихъ предпріятіяхъ той же отрасли на заработкѣ рабочихъ, которые не принимали никакого участія въ С. Разсужденія о невыгодности С. противопоставляютъ другой расчетъ (Брентано): пониженіе платы на 1 пенсъ въ часъ при 10 часахъ работы составитъ для 10000 чел., занятыхъ въ данной отрасли (а не для однихъ участниковъ С.), пониженіе платы на 130000 фунтовъ въ годъ, а изъ 5% это составитъ потерю капитала въ 2600000 фн.,—чего, конечно, С. даже 10000 чел. стоить не можетъ. Въ дѣйствительности сравниваемые объекты вовсе не подлежатъ сравненію, ибо причины С. нельзя сводить на деньги; даже споръ о заработной платѣ означаетъ для рабочаго возможность культурнаго и социальнаго прогресса, споры же о рабочемъ времени и въ защиту организаціи вовсе не поддаются денежной оцѣнкѣ. Оффиціальнй отчетъ статистическаго бюро Нью-Йорка за 1890 г. говоритъ: «С. есть положительная жертва въ настоящемъ ради возможнаго блага въ будущемъ и выраженіе свободы рабочаго въ его дѣловыхъ отношеніяхъ». Въ конечномъ итогѣ нельзя отрицать вліяніе С. на улучшеніе положенія цѣлаго рабочаго класса. Даже съ чисто экономической точки зрѣнія неудачны ссылки на то, что заработная плата поднялась въ такихъ отрасляхъ, гдѣ С. почти не было (прислуга, сельское хозяйство); это свидѣтельствуетъ только о рефлекторномъ дѣйствіи перемѣнъ въ промышленности на другія области народнаго хозяйства. Софизмомъ слѣдуетъ считать и попытку доказать, что С. только переносятъ на выгодное для рабочихъ время тотъ мертвый сезонъ, который все равно бываетъ въ каждой промышленности: С. не совпадаютъ съ мертвыми сезонами, и произвольное перенесеніе этого сезона на разныя части года невозможно. *Потери предпринимателей* состоятъ въ лишеніи прибыли, въ потерѣ заказчиковъ, въ убыткахъ отъ неисполненія договора (въ договоры о поставкѣ принято включать условіе о сложеніи ответственности въ

случаѣ С.). Учету потери предпринимателей не поддаются; статистика, напр., Соединенныхъ Штатовъ вычисляетъ за 1886—1894 гг. убытки въ 51888233 долл. отъ С. и въ 8773190 долл. отъ локаутовъ, но въ точности этихъ цифръ нельзя быть увѣренными. *Вся страна терзаетъ* на сокращеніи производства, но статистика показываетъ, что потери эти незначительны и не могутъ служить возраженіемъ противъ свободы коалицій; картели предпринимателей и кризисы несравненно болѣе вліяютъ на размѣры производства. Такъ, во Франціи въ 1897 г. по отношенію ко всему количеству рабочихъ въ странѣ стачечники составляли всего 1,36%, въ 1898 г.—1,6%, въ Англіи въ 1897 г. 2%, въ 1898 г.—меньше 5% (но въ горной промышленности около 21%, въ строительной 2%, въ 1899 г. всего 2,1% (въ горной промышленности 5,5%, въ прядильноткацкой 4,9%, въ строительной 3,6%, въ металлургической 1,9%, и меньше 0,5% во всѣхъ остальныхъ), а изъ всего количества рабочихъ дней потеряно въ 1899 г. изъ-за С. меньше 0,001%. Въ Германіи насчитываютъ 7000000 рабочихъ; количество стачечниковъ, слѣдовательно, составляло въ 1893—1898 гг. отъ 0,01% до 1 1/2%. Часто указываютъ, что въ отрасляхъ промышленности работающихъ на вѣннне рынки, остановка, производства можетъ вести къ захвату рынка иностранцами; но это преувеличено. Однако, потери для страны отъ С. вообще несомнѣнны. Остановка одной фабрики можетъ влечь за собою остановку ряда другихъ предпріятій и вынужденнй роспускъ рабочихъ; напр., въ 1898 г. во Франціи около 9% а въ Англіи около 20% всѣхъ прекратившихъ работы были не стачечники, а жертвы С. Особенно это замѣтно въ горной промышленности: здѣсь достаточно С. небольшого числа рабочихъ, чтобы разстроить производство цѣлаго рудника; такъ, въ Англіи въ 1899 г. всѣхъ стачечниковъ было 137093 и сверхъ того прекратившихъ работы 41347, т. е. 23% всего числа участниковъ 721 С.; въ горномъ дѣлѣ они составляли 42%. Въ нѣкоторыхъ отрасляхъ, затрагивающихъ жизненные интересы всего общества, С. причиняютъ не простой вредъ промышленности, а общественное бѣдствіе. Нельзя сравнивать, по ихъ общественнымъ послѣдствіямъ, С. въ табачной или прядильноткацкой промышленности съ С. въ каменноугольной и перевозочной отрасляхъ (остановка заводовъ, потребляющихъ уголь, сокращеніе перевозки на желѣзныхъ дорогахъ). Для городовъ имѣютъ особенное значеніе С. въ газоосвѣтительной, водопроводной, пекарной, мясной и т. п. отрасляхъ, гдѣ, по естественнымъ или экономическимъ причинамъ, производство и обмѣнъ продуктовъ должны быть безпрерывны, и образованіе запасовъ невозможно. Населеніе цѣлаго города остается безъ освѣщенія, топлива, воды, съѣстныхъ припасовъ; цѣны растутъ, страдаютъ бѣднѣйшіе. Американскія С. телеграфистовъ 1883 г., желѣзнодорожныхъ С. 1877, 1886, 1888 гг., причинили неисчислимые убытки всѣмъ слоямъ населенія; С. углекоповъ въ Англіи и Германіи обыкновенно имѣли послѣдствіемъ обо-

гашеніе владѣльцевъ копей насчетъ публики. Международная генеральная С. угольщиковъ вѣроятно установила бы жизнь всего общественнаго организма. На этой опасности неоднократно останавливались и въ прессѣ, и въ парламентахъ. С. служащихъ при омнибусахъ въ Лондонѣ и Парижѣ, на конкахъ въ Бѣвѣ, С. булочниковъ и мясниковъ въ Парижѣ, желѣзнодорожная С. 1897 г. въ Швейцаріи, угольная С. 1899 г. въ Австріи вызвали протесты общественнаго мнѣнія, мотивированные тѣмъ, что важные интересы всего общества находятся, въ концѣ концовъ, въ зависимости отъ расчетовъ небольшого числа предпринимателей; къ законодательству обращались съ требованіемъ не дозволить остановки службъ, необходимыхъ для жизни социальнаго организма. Въ нѣкоторыхъ штатахъ Сѣв. Америки изданы законы, воспрещающіе коллективный отказъ отъ работъ желѣзнодорожныхъ служащихъ; во Франціи и Германіи появлялись проекты запрещенія С., нарушающихъ государственный или общественный интересъ. Въ Англіи законъ 1875 г. запрещаетъ служащимъ въ газосвѣтительныхъ и водопроводныхъ предіриятіяхъ, подъ страхомъ штрафа до 20 фунтовъ и тюрьмы до 3 мѣсяцевъ, нарушать договоръ найма (но не С. вообще), если можно было предвидѣть, что это повлечетъ за собою прекращеніе освѣщенія и водоснабженія данной мѣстности. Въ Италіи противоконституціоннымъ декретомъ 1899 г., отмѣненнымъ въ 1900 г., воспрещены были, подъ страхомъ тюрьмы до 3 мѣсяцевъ или штрафа до 1000 франковъ, С. служащихъ, агентовъ и рабочихъ на желѣзныхъ дорогахъ, почтѣ, телеграфѣ и при общественномъ освѣщеніи газомъ и электричествомъ, даже если эти службы отравляются частными предіриимателями. Въ Германіи предлагаютъ предоставить предіриимателямъ во всѣхъ этихъ отрасляхъ право удерживать въ видѣ залога жалованье рабочихъ за нѣсколько мѣсяцевъ (v. d. Borcht). Вопросъ рѣшается относительно служащихъ на желѣзныхъ дорогахъ легко, если дороги принадлежатъ казнѣ; тогда можно лишить рабочихъ свободы коалицій, потому что взаимнѣ имъ дается преимущество чинничества—пожизненность назначенія, т. е. постоянство заработка. Но уже для угольщиковъ дѣло усложняется: если-бы даже государство экспроприировало всѣ угольные копи, то все же обезпечить рабочимъ постоянство заработка оно не могло-бы, потому что производсто зависитъ здѣсь отъ міроваго рынка, а безъ этого преимущества государственной службы нѣтъ ничего, что компенсировало-бы лишеніе угольщиковъ свободы коалицій (Некпер); какъ собственника копей, казна въ Германіи является такимъ же предіриимателемъ, какъ и всѣ прочіе. На самомъ дѣлѣ С. на желѣзныхъ дорогахъ, въ угольныхъ копяхъ, въ булочныхъ и мясныхъ уже потому не могутъ быть губительны для общественнаго организма, что онѣ прежде всего отражаются на бѣднѣйшей части населенія, т. е. на самомъ рабочемъ классѣ—и въ этомъ лежитъ естественный предѣлъ для генеральныхъ С.

въ этихъ отрасляхъ. Если законъ не регламентируетъ всѣхъ условий труда, то нѣтъ оснований и для мѣтропріятій противъ свободы стачекъ; вопросъ о С. въ общественно-необходимыхъ отрасляхъ не можетъ быть рѣшенъ независимо отъ вопроса о С. вообще. Въ 80-хъ годахъ многіе, при взглядѣ на тогдашнюю Англію, думали, что рѣшеніе вопроса найдено въ системѣ коллективныхъ соглашеній и въ учрежденіи примирительныхъ и третейскихъ камеръ, возникшихъ въ этой странѣ на почвѣ свободныхъ организацій рабочихъ и предіриимателей по инициативѣ Мунделлы (1860, въ вязальной промышленности) и Кеттля (1864, въ строительной). Первый стремился создать учрежденіе, предупреждающее столкновенія, второй—учрежденіе для прекращенія возникшихъ уже споровъ; поэтому въ камерахъ послѣдняго участвовало, кромѣ представителей отъ обѣихъ организацій, еще постороннее лицо съ рѣшающимъ голосомъ. Съ 1865 до 1875 г. Англія покрылась сѣтью камеръ, гдѣ стороны сходились на равной ногѣ. Законами 1867 и 1872 гг. созданы были нормальные уставы этихъ камеръ: стороны могли договориться о передачѣ дѣла на разсмотрѣніе постояннаго соединеннаго комитета, откуда оно восходило въ общее собраніе представителей, а при ихъ разногласіи—къ третейскому судѣ. Въ примирительныхъ камерахъ предірииматели стали встрѣчаться съ рабочими не какъ господа со слугами, а какъ покупщики и продавцы товара-труда; социальный элементъ сталъ выдѣляться изъ спора; оставался чисто экономическій вопросъ о цѣнѣ труда. Участіе третейскаго судьи было полезно тѣмъ, что ему предірииматели соглашались давать объясненія, показывать книги и т. п., тогда какъ съ рабочими, въ большей части индустрій, предірииматели не умѣли разговаривать непосредственно. Третейскій судья могъ убѣдить стороны не прерывать переговоры, пока не будетъ достигнуто соглашеніе. Популярныя сначала, камеры къ 1890-мъ годамъ потеряли всякій кредитъ, во 1-хъ, потому, что онѣ принимали къ своему разсмотрѣнію одинаково и споры по поводу индивидуальнаго случая, и споры объ условіяхъ будущаго договора, т. е. чисто боевые вопросы, гдѣ нѣтъ ни праваго, ни виноватаго, а сталкиваются только двѣ силы, и побѣда должна достаться сильнѣйшему. Опытъ Англіи показалъ, что путемъ соглашеній и рѣшеній можно устранить только тѣ поводы для стачекъ, которые лежатъ въ толкованіи *существующаго* договора. Идеаль достигнуть въ ланкаширской прядильно-ткацкой промышленности, гдѣ путемъ коллективныхъ соглашеній между союзами рабочихъ и предіриимателей выработаны расцѣпки штучной платы; для вычисленія заработка на основаніи расцѣпки и для рѣшенія споровъ въ отдѣльныхъ случаяхъ (о качествахъ сырья, объ исправности машинъ, о скорости прялокъ) обращаются къ секретарямъ обѣихъ организацій. Это—профессіональные эксперты на жалованьи; рабочіе назначаютъ своего секретаря по трудному конкурсному экзамену. Если разногласіе не устранено путемъ объ-

ясненій депутатами отъ рабочихъ съ предпринимателемъ, если и секретарю мѣстной секціи рабочаго союза не удалось уладить дѣло, то секретари противоположныхъ союзовъ образуютъ комиссію, которая почти всегда рѣшаетъ споръ; въ рѣдкихъ случаяхъ разногласія между ними споръ рѣшается мѣстнымъ соединеннымъ комитетомъ или обоими генеральными секретарями національныхъ союзовъ; къ третейскому суду не обращаются потому, что рѣшеніе требуетъ профессиональныхъ познаній. Въ нортумберлендской и дургемской угольной промышленности технические и юридическіе вопросы, вытекающіе изъ примѣненія сложной системы сдѣльной платы, рѣшаются соединенными комитетами: общіе экономическіе вопросы (такъ наз. «вопросы графства») въ компетенцію этихъ комитетовъ не входятъ. Для рѣшенія простыхъ вопросовъ факта комитеты — слишкомъ дорогое и мѣшкотное учрежденіе, но какъ средство противъ С. они превосходны. Для рѣшенія вопросовъ второй категоріи въ ланкаширской прядильно-ткацкой промышленности дѣйствуетъ соединенный комитетъ, пересматривающій расцѣпки на периодическихъ конференціяхъ; вопросы о повышеніи или пониженіи заработной платы обсуждаются на сѣздѣ депутатовъ отъ противоположныхъ центральныхъ организацій. Въ нортумберлендской и дургемской угольной промышленности боевые вопросы также обсуждаются на особыхъ конференціяхъ, при чемъ споры не рѣшаются, а устраняются путемъ обмѣна мнѣній. За ничтожными исключениями (въ металлургіи), во всѣхъ другихъ отрасляхъ не образовалось спеціальныхъ механизмовъ для каждой категоріи споровъ: примирительныя и третейскія камеры вѣдали безразлично споры обоихъ родовъ. Последствиемъ было то, что въ 1890-хъ годахъ примирительныя камеры, за малыми исключениями, прекратили свое существованіе. Особенно неудачной оказалась идея третейскаго суда для рѣшенія боевыхъ вопросовъ: движимый человеколюбіемъ, третейскій судья иногда предписывалъ увеличеніе заработной платы, когда по состоянію мірового рынка предприниматели считали это невозможнымъ; они подчинялись, но спѣшили добиться новаго рѣшенія. Предприниматели видѣли въ третейскомъ рѣшеніи возвращеніе къ «законодательной тиранніи», безъ гарантіи даже, что рѣшенію подчинятся всѣ рабочіе; рабочіе перестали довѣрять суду, потому что обыкновенно онъ принадлежалъ къ среднему сословію, а съ половины 80-хъ гг. экономическія воззрѣнія англійскихъ рабочихъ рѣзко измѣнились — и въ этомъ вторая причина крушенія примирительныхъ камеръ. Раньше рабочіе и предприниматели одинаково полагали, что заработная плата не должна затрагивать извѣстнаго минимума прибыли, или что она должна опредѣляться цѣною продукта; но къ 90-мъ гг. рабочіе прониклись теоріей, что при всяческихъ обстоятельствахъ необходимо прежде всего обезпечить рабочему достаточную для жизни плату (living wage), и уже потомъ думать о прибыли. Третейскіе суды удѣ-

ляли только въ желѣзопередѣлочной индустріи, гдѣ обѣ стороны проникнуты одинаковымъ убѣжденіемъ въ зависимости заработной платы отъ рыночной цѣны продукта. Въ 1896 г. закрылись примирительныя камеры даже въ угольной промышленности (дургемская, нортумберлендская), потому что рабочіе убѣдились, что онѣ безсильны предотвратить систематическое пониженіе платы, вызываемое конъюнктурой. На международномъ конгрессѣ угольщиковъ въ Аахенѣ 1896 г. англійская федерація предложила признать, что желаніемъ угольщиковъ всего свѣта можетъ отвѣчать только такая примирительная камера, которая признаетъ минимумъ заработной платы. Въ 1899 г. камеры въ угольныхъ округахъ восстановлены. Предсказываютъ (Веббъ), что третейскіе суды снова будутъ пользоваться въ Англійи успѣхомъ, когда капиталисты усвоятъ себѣ точку зрѣнія сохраненія «жизненнаго уровня». Въ 90-хъ гг. наиболѣе, казалось, замиренныя индустріи — прядильноткацкая и угольная — испытали колоссальнѣйшія С. Прімѣръ Англійи показалъ, что на почвѣ коллективныхъ соглашеній обѣихъ свободныхъ организацій нельзя найти панацеи противъ С. Развитіе этихъ организацій проповѣдуется въ Германіи Франціи, гдѣ рабочіе союзы слабѣе англійскихъ; полагаютъ (Брентано), что путемъ коллективныхъ соглашеній можно выработать солидарную отвѣтственность одной организаціи предъ другою за соблюденіе заключеннаго договора. Какъ образецъ ожиданій, связываемыхъ съ коллективными соглашениями, заслуживаетъ вниманія законъ женеваго кантона отъ 10 февраля 1900 г. объ установленіи общихъ условий труда въ извѣстной индустріи: союзныя организаціи предпринимателей и рабочихъ могутъ, путемъ переговоровъ, примирительнаго разбирательства или третейскаго рѣшенія, выработать правила, которыя становятся обязательными для всей индустріи на время, опредѣленное соглашеніемъ или рѣшеніемъ; возбужденіе къ С. или локауту, съ цѣлью измѣненія этихъ правилъ, наказуемо тюрьмою и штрафомъ. При отсутствіи зарегистрированныхъ союзовъ соглашеніе, съ тѣми же послѣдствіями, можетъ быть выработано неорганизованными предпринимателями и рабочими, при участіи государственнаго совѣта. Въ Англійи думаютъ (Веббъ), что одними коллективными соглашениями С. предотвращены быть не могутъ: доколѣ трудъ является предметомъ договора найма, отказъ отъ вступленія въ договоръ столь же неизбеженъ, «какъ въ мелочной торговлѣ уходъ изъ лавки покупателя, несогласнаго на цѣну лавочника». Законодательство, въ видахъ ослабленія С., можетъ только развивать систему посредничества; этой идеей вызвано учрежденіе *государственныхъ примирительныхъ камеръ* въ разныхъ странахъ (ихъ не слѣдуетъ смѣшивать съ промышленными судами, Gewerbegerichte, conseils des prud'hommes и т. п., рѣшающими юридическія тяжбы между отдѣльными лицами). Въ Сѣв. Америкѣ исторія примирительныхъ камеръ сначала напоминаетъ англійскую, но въ 1886 г. въ Массачусеттѣ возникла государств. камера изъ 3 членовъ, по одному отъ обѣихъ организацій, а тре-

тій по соглашенію между ними или по назначенію губернатора; къ камерѣ можетъ обратиться предприниматель, имѣющій не менѣе 25 рабочихъ; она и сама вмѣшивается въ споры какъ посредникъ, разслѣдуетъ причины С. и публикуетъ отчетъ съ указаніемъ, кто неправъ. Подобныя камеры возникли и въ другихъ штатахъ. Результатъ всюду незначителенъ. Въ *Англіи* законъ 1896 г. возложилъ на министра торговли обязанность при всякой С. обращаться къ сторонамъ съ предложеніемъ назначить представителей для переговоровъ о мирѣ, по просьбѣ одной изъ сторонъ — назначать посредника для склоненія къ миру, по просьбѣ обѣихъ сторонъ — назначать третейскаго судью. Въ 1899 г. во всей странѣ было 19 камеръ; съ августа 1896 г. до іюня 1899 г. всего 41 С. были частью предупреждены, частью улажены этими камерами. Въ колоніи *Новый Южный Уэльсъ* государственная камера, учрежденная въ 1892 г., закрылась въ 1896 г., потому что предприниматели не хотѣли признавать ее; законъ 1899-го года возстановилъ ее. Во *Франціи* законъ 1892 г. о примиреніи при коллективныхъ спорахъ предписываетъ мировому судѣ, по просьбѣ одной изъ сторонъ, или же по собственной инициативѣ, когда С. уже вспыхнула, предложить сторонамъ выбрать третейскаго судью; рѣшенія послѣднего необязательны и только публикуются, въ расчетѣ на давленіе общественнаго мнѣнія. Съ 1893 по 1898 г. всѣхъ С. было 2680; въ 22 случаяхъ обращались къ посредничеству предпринимателя, въ 313 рабочихъ, въ 232 вмѣшивался мировой судья; отвергнуто примиреніе предпринимателями въ 180 случаяхъ, рабочими — въ 16; возникло всего 332 примирительныхъ комитета, улажившихъ только 165 С. Не имѣетъ успѣха примирительное учрежденіе въ *Германіи*, гдѣ по просьбѣ обѣихъ сторонъ промышленный судъ можетъ превратиться въ примирительную камеру, путемъ приглашенія засѣдателей изъ индустрій, незаинтересованныхъ въ спорѣ (во, слѣд., и некомпетентныхъ); рѣшенія необязательны, но публикуются. Предприниматели рѣже соглашаются на обращеніе къ камерѣ, чѣмъ рабочіе. Въ *Италіи* введенные съ 1893 г. *collegi di probi viri* въ 1897 г. не разобрали ни одного случая. Въ *Астріи* примирительныя камеры учреждены въ 1896 г., но почти совершенно бездѣйствуютъ. Въ итогѣ государственныхъ примирительныхъ камеръ, основанныхъ на принципѣ добровольнаго подчиненія сторонъ, оказались слабымъ palliativomъ. На новый путь вступила въ 1894 г. *Новая Зеландія*: въ каждомъ промышленномъ округѣ существуетъ примирительная камера, куда можетъ быть передано всякое недоразумѣніе между рабочимъ союзомъ (изолированные рабочіе не признаются стороною въ спорѣ) и предпринимателемъ, по инициативѣ хотя бы только одной стороны; если примиренія не послѣдовало, дѣло идетъ въ третейскій судъ (изъ предпринимателя, рабочаго и члена высшаго суда), одинъ на всю колонію. Съ момента поступленія дѣла въ камеру и до рѣшенія воспрещается открывать С. или локаутъ; озлушаніе влечетъ штрафъ до 500 фн., а если

союзъ несостоятеленъ къ уплатѣ, то съ каждаго члена взыскивается до 10 фн.; воспрещеніе С. не распространяется на всѣ другіе случаи, но фактически съ 1894 г. не было стачекъ. Рѣшеніе обязательно для обѣихъ сторонъ въ теченіе двухъ лѣтъ. Опыты такой регламентаціи дѣлаются и въ другихъ колоніяхъ Австраліи; принудительныхъ третейскихъ судовъ въ нихъ пока нѣтъ, но трудность борьбы съ организованными предпринимателями путемъ С. дѣлаетъ учрежденіе желательнымъ для рабочихъ. Во Франціи въ 1900 г. министръ торговли Мильеръ выступилъ съ проектомъ закона объ учрежденіи *обязательныхъ* третейскихъ судовъ.

Въ *Россіи* до настоящаго времени не отмѣнено запрещеніе коалицій. Законъ (1358 ст. Улож. о Наказ.) караетъ уже «стачку прекратить работы», т. е. простую коалицію, арестомъ до 3 мѣс.; дѣйствительное же прекращеніе работы «по стачкѣ между собою рабочихъ» наказывается тюремю отъ 2 до 8 мѣсяцевъ. Отъ наказанія освобождаются стачечники, приступившіе къ работамъ по первому требованію полиціи. Въ законахъ содержится, однако, важная оговорка, которая даетъ основаніе думать, что въ дѣйствительности рабочіе вовсе не лишены права обращаться къ С.; именно, С. караются только въ такомъ случаѣ, если онѣ сопряжены съ нарушеніемъ договора о наймѣ на срокъ. Въ 1899 г. сенатъ по дѣлу о С. на фабрикѣ Нечаева-Мальцева разъяснилъ, что С. не составляетъ преступленія, если рабочіе не были связаны договоромъ найма на срокъ. Однако, согласно циркуляру министра внутреннихъ дѣлъ отъ 12 августа 1897 г., въ интересахъ охраны общественнаго спокойствія, зачинщики всякихъ С. подлежатъ аресту и водворенію на родинѣ. Та же точка зрѣнія руководила редакціон. комиссіей, составившею проектъ новаго уголовного узаконія; въ проектѣ сохранены всѣ карательныя постановленія противъ С., при чемъ между текстомъ предположенныхъ нормъ и мотивами наблюдается то же существующее на практикѣ противорѣчіе. По прежнему С. предположено наказывать только если онѣ сопряжены съ нарушеніемъ договора найма, а въ мотивахъ редакціонная комиссія замѣчаетъ, что нарушеніе договора личнаго найма вовсе не заслуживаетъ уголовнаго наказанія, такъ какъ всецѣло относится къ области частныхъ интересовъ, но что каждая С. должна быть преслѣдуема потому, что она легко можетъ создать взволнованную, матеріально стѣсненную толпу, опасную въ общественномъ смыслѣ; государство не можетъ оставаться безучастнымъ къ самой этой массѣ, хотя бы и добровольно оказавшейся въ тяжкомъ положеніи; стачки въ отрасляхъ промышленности общественно-необходимыхъ опасны для всего общества. Такія соображенія не оправдываютъ преслѣдованія малолюдныхъ стачекъ, которыя всюду составляютъ большинство, или С. рабочихъ, случайно имѣющихъ сбереженія для продолженія борьбы. Участіе государства можетъ выражаться (и фактически часто выражается) не въ простомъ запрещеніи. Въ большинствѣ индустрій С.

никакой опасности для общественного организма не представляють. Неразрывно связанная съ промышленнымъ развитіемъ страны, С. по своему теченію обыкновенно напоминаютъ у насъ англійскія С. первой половины XIX в. Сколько набудь связанное изложеніе исторіи русскихъ С., на основаніи матеріаловъ, опубликованныхъ въ Россіи, невозможно; предметомъ правительственныхъ сообщений и судебныхъ отчетовъ являются обыкновенно С., приведшія къ преступленіямъ противъ имущества и личности, и интересъ сообщений и отчетовъ сосредоточивается на этихъ аномаліяхъ, а не на самыхъ С. Всѣ опубликованныя свѣдѣнія относятся всецѣло къ прядильноткацкой и металлургической промышленности. Поводы С. и требованія рабочихъ вращаются вокругъ размѣра заработной платы, способа вычисления сдѣльной платы, злоупотребленій при расчѣтахъ; въ 1896 г. выдвинулся вопросъ о рабочемъ времени. Самую замѣчательную изъ русскихъ С. является групповая С. бумагопрядильниковъ и вичитниковъ на 19 петербургскихъ фабрикахъ 1896 г.; это была первая С., гдѣ рабочіе имѣли въ виду опредѣленную цѣль. Движеніе не сопровождалось беспорядками и охватило цѣлую отрасль промышленности. Рабочіе требовали сокращенія рабочаго дня до 12 часовъ, съ перерывомъ въ 1½ часа на обѣденный отдыхъ; точнаго опредѣленія начала работъ; прекращенія чистки машинъ во время обѣденнаго перерыва; устраненія грубаго обращенія мастеровъ и вымогательствъ подмастерьевъ. Общее число забастовщиковъ дошло до 14712. Дѣйствія начинались на всѣхъ фабрикахъ подручными, за ними слѣдовали мольщики; остальная масса примыкала послѣ нѣкотораго колебанія. Забастовщики вели себя чинно. 68445 рабочихъ на остальныхъ частныхъ заводахъ оставались въ сторонѣ отъ С. бумагопрядильниковъ, не оказывая имъ матеріальной поддержки. По словамъ правительственнаго сообщенія, съ 30 мая до 27 іюня появилось 25 подметныхъ листовъ за подписями: «Союзъ борьбы за освобожденіе рабочаго класса», «Рабочій Союзъ» и «Московскій рабочій союзъ». Пропаганда не имѣла успѣха ни вообще, ни въ частности среди забастовщиковъ. «Современныя внушенія и соответственныя мѣропріятія полиціи и фабричной инспекціи скоро устранили приостановку работъ и ближайшія причины недоразумѣній. Градоначальникъ лично разъяснялъ рабочимъ незаконность ихъ поведенія и указывалъ порядокъ и путь ходатайства о мѣрахъ для улучшенія быта рабочихъ». Вслѣдствіе пассивнаго отношенія большинства забастовщиковъ и истощенія средствъ существованія С., постепенно прекратилась; она длилась 15 дней на 2 фабрикахъ, 14 на 2, 13 на 1, 11 на 1, 10 дней на 1, 8 дней на 3 фбр., 7 на 1, 5 на 1, 4 на 2, 3 на 1, 2 на 1. Не желавшимъ приступить къ работамъ было объявлено, чтобы они получили расчѣтъ и паспорта и возвратились на мѣста постоянного жительства; во всѣхъ бумагопрядильныхъ расклеены были объявленія, что претензіи рабочихъ останутся безъ разсмотрѣнія, пока

они не станутъ на работы. Поименованныя мѣропріятія имѣли послѣдствіемъ возобновеніе работъ. Столь же мирной была единичная С. 4000 рабочихъ въ с. Гусь, Мелекновскаго уѣзда, на ткацкой и бумагопрядильной фабриктъ Нечаева-Мальцева, съ 23 февраля до 6 марта 1898 г. Рабочіе требовали измененія расчѣтки, «уравненія цѣны въ виду убыточности нѣкоторыхъ сортовъ пряжи»; жаловались на отсутствіе бани и на неуплату квартирныхъ денегъ съ 1894 г. Вожаки движенія, желая сплотить толпу, привели забастовавшихъ рабочихъ къ присягѣ всѣмъ стоять за общее дѣло. Подъ вліяніемъ ареста вожаковъ, проповѣди священника, отказа въ кредитѣ на харчи изъ фабричной лавки и присутствія войскъ, рабочіе возвратились къ машинамъ и станкамъ. 23 человекъ были преданы суду, но сенатъ призналъ, что эта С. не составляла преступленія. За исключеніемъ этихъ двухъ С., всѣ крупныя, извѣстныя по опубликованнымъ даннымъ С. 1897—1899 г. отличались бурнымъ характеромъ. С. на заводѣ Гута Банкова въ Вендинскомъ уѣздѣ Петроковской губ. началась 16 сент. 1897 г. вслѣдствіе ареста 7 подстрекателей, 3500 чел. внезапно прекратили работы, оставивъ открытыми края плавильныхъ печей; безпорядки, съ цѣлью освобожденія арестованныхъ, повели къ вмѣшательству войскъ; С. прекратилась 20 сент. С. въ московскомъ районѣ особенно часто сопровождалась уничтоженіемъ фабричнаго и другого имущества. Такъ, С. 15 янв. 1897 г. на бумагопрядильной и ткацкой фабриктъ «Новая Мыза» Кошнина вызвана была отказомъ въ требованіи прекращенія работъ наканунѣ праздниковъ не въ 10 ч. вечера, а въ 6 ч., и отгнѣить вычеты за простой станковъ не по винѣ рабочихъ и за проносъ основъ; по мѣрѣ развитія С. къ этому присоединилось требованіе уравнять заработки всѣхъ рабочихъ и огульно увеличить расчѣнокъ за сдѣльными работами. На этой почвѣ послѣдовалъ разгромъ фабрики и сосѣднихъ винныхъ лавокъ и вмѣшательство войскъ. С. 7 октября 1897 г. на фабр. Викулы Морозова (Владимірской губ.) вызвана была жалобами на 12-часовую работу и на уменьшеніе заработной платы вслѣдствіе пониженія расчѣтки на выработанный товаръ; къ этому присоединилось требованіе удалить 2 приказчиковъ. С. въ тотъ же день перешла въ разгромъ, съ поджогомъ и убійствомъ. С. 7 января 1898 г. на фабриктъ Кацупова, Бронницкаго у. (Московской губ.), вызвана была недовольствомъ расчѣтками, штрафами, сокращеніемъ числа праздничныхъ дней, убавленіемъ въ бердѣ числа зубьевъ и уменьшеніемъ, вслѣдствіе этого, заработка, а также обязательствомъ покупать харчи въ фабричной лавкѣ, гдѣ продукты были хуже и дороже. И эта С. перешла въ разгромъ фабричнаго имущества. Вторая бурная, съ обычными послѣдствіями, С. на фабриктъ Кошнина 26 апр. 1899 г. вызвана была низкимъ заработкомъ ватерщицъ и банкоброшницъ (8—11 руб. въ мѣс.); къ женщинамъ присоединились прядильники и ткачи; жалобы сводились къ тому, что въ новой расчѣткѣ, введенной послѣ Пасхи, была при-

бавка на пряжу болѣе низкихъ сортовъ, а на вышше сорта плата была убавлена. Фабрикантъ соглашался пересмотрѣть разцѣнку, но только черезъ 2 недѣли. Черезъ 2 мѣсяца послѣ С. заработная плата была увеличена. С. была частичная: буйствовало на Новой Мызѣ 600 чел. на Новоткацкой 300; вопли работы не прекращались во все 3 дня безпорядковъ. Въ СПб. на Спаскопетровской бумагопрядильной мануфактурѣ 14 дек. 1898 г. болѣе 2000 рабочихъ объявили С., съ цѣлью добиться улучшения условій труда; С. это привела къ сопротивленію властямъ, явившимся арестовать виновныхъ въ нападеніи на надзирателя сысской полиціи. Въ Ригѣ въ 1899 г. съ 1 по 18 мая движеніе охватило цѣлый рядъ предприятий. Сперва забастовали рабочіе джутовой и льняной фабрики, требуя увеличенія поденной платы; намѣреніе рабочихъ идти въ городъ для принесенія жалобы на фабричную администрацію вызвало обращеніе къ войскамъ; началось безпорядки; заводновались рабочіе вагоностроительнаго завода «Фениксъ»; послѣдовали разрушенія и поджоги домовъ терпимости и портярныхъ и столкновенія съ войсками. 9 мая произошли безпорядки на шивоваренномъ заводѣ Вальдшлесенъ, поджогъ на машиностроительномъ заводѣ Моторъ. 11 мая забастовало 3164 раб. на семи фабрикахъ Митавскаго предмѣстья, и все 1200 раб. на цементномъ заводѣ; 11 мая тысячная толпа собралась у фабрикъ Лодера и Поссе, требуя сокращенія рабочаго дня. Послѣдовали безпорядки, разгромъ и кровопролитіе. Съ 18 мая работали вновь все фабрики и заводы въ Ригѣ. Въ металлургической промышленности болѣе волненія рабочихъ происходили на заводахъ Брянскаго общества въ Екатеринославѣ, на Александровскомъ заводѣ 29—30 мая 1898 г. и на Брянскомъ рельсопрокатномъ заводѣ 13 іюня 1898 г.; они сопровождались разгромомъ имущества, поджогами и насиліями. Въ первомъ случаѣ рабочіе требовали увеличенія поденной платы, сокращенія рабочаго дня, освобожденія отъ работъ въ теченіе 4 дней въ мѣсяцъ, удаленія иностранцевъ, получавшихъ болѣе высокую плату; судебное разбирательство обнаружило, что рабочіе стали за послѣдніе годы особенно чутки къ «нелюбезному или презрительному» обращенію со стороны администраціи завода; причиной недовольства были также несчастные случаи на заводѣ, которыхъ за 15 дѣтъ было не менѣе 10000, и только въ немногихъ случаяхъ рабочіе получали вознагражденіе. Волненіе среди рабочихъ поддерживалось воззваніями, излагавшими ихъ требованія. Во второмъ случаѣ недовольство рабочихъ вызвано было дороговизною квартирной платы въ казармахъ, платы за право пасти скотъ на заводской землѣ, взиманіемъ платы за лѣченіе въ больницѣ членовъ семьи рабочихъ, выдачею заводомъ «харчевныхъ записокъ», а также пониженіемъ расцѣнокъ въ мастерскихъ. С. на Сорновскомъ заводѣ въ іюлѣ 1899 г. вызвана была задержками въ выдачѣ заработной платы. Особеннаго вниманія въ ряду С. въ металлургической промышленности заслуживаетъ малая по числу участниковъ и мирная, въ іюлѣ 1897 г., на

казенномъ Златоустовскомъ заводѣ. Положеніемъ 8 марта 1861 г. о горнозаводскомъ населеніи казенныхъ горныхъ заводовъ вѣдомства минист. госуд. имущ. учреждены горнозаводскія товарищества при каждомъ большомъ заводѣ или рудникѣ, съ цѣлью, между прочимъ, «усилнѣннѣйшаго разбора возникающихъ по работамъ несогласій»; для завѣдыванія дѣлами существуетъ горнозаводскій попечительный приказъ изъ предсѣдателя, назначаемаго заводскимъ управленіемъ, и 4 членовъ, выбираемыхъ изъ среды товарищества; ему подлежатъ разсмотрѣніе споры относительно исполненія работъ, удовлетворенія за нихъ жалованіемъ или задѣльною платою и приговоры о вычетахъ и штрафахъ. Это—единственный у насъ образецъ зародышной примирительной камеры для споровъ индивидуальнаго характера. На Златоустовскомъ зав. въ теченіе 1896—97 гг. шла борьба между доуправленіемъ и рабочими на почвѣ отставанія горнозаводскимъ товариществомъ (1600 чел.) правъ, предоставленныхъ ему закономъ. «Рабочіе были недовольны тѣмъ, что имъ даже не предложили обсудить новыя условія найма, а прямо принуждали принять ихъ». Рабочіе въ теченіе цѣлаго года подавали жалобы высшему начальству. Въ іюлѣ 1897 г. 70 чел. «большой прокатной» отказались отъ продолженія работы, вслѣдствіе скудости заработка въ іюлѣ, но, чтобы не быть заподозренными въ противозаконныхъ дѣяніяхъ, заявили о своихъ несогласіяхъ съ заводоуправленіемъ полиціи; послѣдняя констатировала неправильности въ расчетахъ съ рабочими. Требованіе рабочихъ сведено къ введенію трехмѣсячной 8-часовой работы, съ платою не менѣе 70 коп. въ день; заводоуправленіе не согласилось. Исходъ С. не былъ опубликованъ. Къ числу законодательныхъ мѣръ для предупрежденія С. относится законъ 1 февр. 1899 г., учредившій для усиленія полицейскаго надзора за фабричнозаводскимъ населеніемъ въ Европ. Россіи и Закавказьѣ 160 должностей полицейскихъ надзирателей. На обязанность владѣльцевъ фабрикъ, заводовъ и промысловъ возложено снабженіе надзирателей квартирою въ натурѣ или квартирными деньгами.

Литература. Brentano, «Die Arbeitergilden d. Gegenwart» (1871); Howell, «Conflicts of capital and labour» (1890); Schultze-Gaevernitz, «Zum sozialen Frieden» (1890); Webb, «History of Trade-Unionism» (1894, русскій перев. 1899); Webb, «Industrial Democracy» (1897, русс. перев. подъ заглавіемъ «Теорія и практика трѣдъ-юніонизма», 1899); Roussiers, «La Question ouvrière en Angleterre» (1895); Herkner, «Die Arbeiterfrage» (1897); Lévassieur, «L'ouvrier américain» (1898); ст. «Arbeitseinstellungen» въ «Handwörterbuch der Staatswissenschaften» (1898); Brentano, «Arbeitseinstellungen und Fortbildung des Arbeitsvertrags» и статья Auerbach, Lotz и Zahn въ XLV т. «Schriften des Vereins für Socialpolitik»; Herkner, «Studien zur Fortbildung d. Arbeitsvertrags» (въ «Archiv Braun'a, 1891); Sombart, «Studien zur Entwicklungsgeschichte d. Italienischen Prole-

tarjats» (ib. 1893); Ulrich, «Die Arbeiterausstände u. der Staat» (въ Conrad's «Jahrb.», 1889); van der Borcht, «Die Weiterbildung des Koalitionsrechts» (1899); Brentano, «Reaktion oder Reform?» (1899); Legien, «Das Koalitionsrecht der deutschen Arbeiter» (1899); Wenckstern, «Arbeitsvertragsgesetzgebung» (1900); Will, «Das Koalitionsrecht der Arbeiter in Elsass-Lothringen» (1899); De Seilhac, «La grève de Carmaux» (1897); Le Cour Grandmaison, «La grève du bâtiment» (R. des Deux M., 1898); Ehrenberg, «Der Ausstand der Hamburger Hafendarbeiter» (Conrad's «Jahrb.», 1897); Tiedemann, «Die neuere Entwicklung der Arbeitsverhältnisse... im Buchdruckgewerbe» (въ «Zeitschrift f. d. ges. Staatswiss.», 1897); Fridrichowicz, «Die Lehren der Arbeiterbewegung in der Garderobekonfektion» (ib.); «La fédération internationale des marins etc.» (въ «Musée social», 1897, 17); «La grève des employés des chemins de fer en Suisse, en 1896—97» (ib., 8); Edwards, «Der Ausstand der englischen Maschinenbauer» («Archiv» Braun'a, 1898); Nicholson, «Strike and Social problems» (1896). Друг. литературныя указанія до 1898 г. см. въ «Handwörterbuch der Staatswissenschaften». Статистическія работы: Mataja, «Die Statistik der Arbeitseinstellungen» (въ Conrad's «Jahrb.», 1897); Bevan, «The strikes of the past ten years 1870—80» (въ «Journal of the Statistical Society», 1880); «Tenth annual report of the Commissioner of Labour» (1894); «Strikes and Lockouts» (Валлингтонъ, 1896); «The Labour Gazette» (Л., 1893—1900); «Office du travail. Statistique des grèves et des recours à la conciliation et à l'arbitrage» (1893—98); «Statistica degli scioperi avvenuti nell'industria e nell'agricoltura» (1884—91; 1892 и 93; 1894—97); «Die Arbeitseinstellungen und Aussperrungen in Oesterreich während des Jahres 1898», и за предшествующіе годы, съ 1894 г.; «Achter Jahresbericht des Schweizerischen Arbeitersekretariats für das Jahr 1894» (1895); Bertram, «Mouvement ouvrier en Australasie» (въ «R. d'écon. pol.», 1897); Aldrich, «Die Arbeiterbewegung in Australien und Neu-Seeland» (Conrad, «Jahrb.», 1898); «Journal of the Department of Labour» (Валлингтонъ, Нов. Зеланд., 1899); «The Labour Laws of New-Zealand» (Валлингтонъ, 1894); Прокоповичъ, «Рабочее движеніе на Западѣ» (1899); Зотовъ, «О примирительныхъ камерахъ въ желѣзной промышленности въ Англіи» («Русс. Богатство», 1900). М. Врунг.

Сташевъ (Staszów) — зашт. гор. Сандомирскаго у., Радомской губ., на р. Чарной. Жит. 8500. Катол. прк., богадѣльня, 2 синагоги, 3 шк., пчл. и тагр., фбр. фаянсовой посуды и сукновальный зав.

Станисъ (Станиславъ) — польскій государственный дѣятель, геологъ и филантропъ (1755—1826); былъ священникомъ. Первый его самостоятельный наиболее цѣнный трудъ: «Uwagi nad życiem Jana Zamojskiego». После паденія Наполеона издалъ книгу «O Równowadze Burgoru», гдѣ доказывалъ, что настала наиболее удобная моментъ для политическаго объединенія всѣхъ славянъ подъ главенствомъ Россіи. Въ брошюрѣ «Ostatnie snaje przestro-

gi dla Polski» онъ совѣтовалъ полякамъ сближеніе съ Россіей. Когда было организовано Царство Польское, онъ былъ назначенъ директоромъ комиссіи промышленности и искусствъ; работалъ также и въ области народнаго просвѣщенія. Онъ открылъ мѣдные рудники, устроилъ заводы желѣзные и цинковые, мраморолмно въ Хенцинахъ Кѣлѣцкой губ., основалъ множество школъ, въ томъ числѣ политехникумъ съ агрономическимъ отдѣленіемъ въ Кѣлѣцахъ, поднялъ университетъ, выписалъ специалистовъ горнаго дѣла, проводилъ мощеныя дороги, строилъ мосты. Литературныя работы С. помѣщены болѣею частью въ 9 томномъ «Dziela Stanisława Staszica» (Варшава, 1815—21), а частью разбросаны въ «Rocznikach Towarzystwa Przyjaciół Nauk.». Самая полная біографія С. составлена Владиславомъ Завадскимъ (Władysław Zawadzki, «Stanisław Staszic, szkic biograficzny», Львовъ, 1860).

Стал — см. Стадо и Собранія животныхъ.

Стал гончихъ собакъ — отъ 18 до 40 гончихъ, т. е. такое количество ихъ, которое составляетъ предѣльную необходимость для правильной и самостоятельной охоты; неограниченно-большее количество гончихъ называется *аравою*; меньшее, чѣмъ 18, количество гончихъ исчисляется *смычками* (см.).

Стинга — р. Большой и Минской губ., прав. притокъ р. Припяти. Береть начало въ зап. части Овручскаго у., близъ границы его съ Ровенскимъ, въ 8 вер. къ Ю отъ с. Сновидовичи, изъ болотъ на водораздѣлѣ между р. Случью и Убортью. Орошаетъ ур. Овручскій Волынской губ. и Мозырскій Минской губ. и впадаетъ въ р. Припять въ 12 вер. ниже м. Турова, у с. Хвоенска. Направленіе теченія къ ССВ до с. Оздамичи, гдѣ С. сливается съ р. Мовсткой (одинъ изъ рукавовъ р. Льва) и поворачиваетъ на В. Общая длина 126 вер. (изъ нихъ 24 вер. въ предѣлахъ Овручскаго у.). Берега С. низменны и болотисты, сложены частью изъ безвалунныхъ, частью изъ валунныхъ песковъ. До с. Оздамичи С. течетъ по весьма пустынной и мало населенной мѣстности (всего на этомъ протяженіи 96 вер. — 6 населенныхъ пунктовъ); ниже с. Оздамичи между С. и Припятью находятся болѣе плодородныя дерновыя и подзолистыя почвы (Туровскія поля) и расположено 11 селеній на протяженіи 30 вер. Отъ с. Березовъ на протяженіи 25 вер. производится въ незначительныхъ размѣрахъ сплавъ дѣса. П. Т.

Столовичи (Столовичи) — мст. Минской губ., Новогрудскаго у., въ 42 вер. отъ уѣзднаго гор., при р. Шарѣ. Жит. 520, ярмарки. Извѣстно съ XIV в.

Стволь — см. Стебель.

Стволь ружейный — см. Ручное оружіе.

Створки — стѣнки сухихъ вскрывающихся плодовъ (коробочки, боба, стручка).

Створки (Valvulae) — составныя части раковины (см.), соединенныя болѣе или мене подвижно. У двустворчатыхъ моллюсковъ раковина представляетъ двѣ С. (правую и лѣвую), у брахиоподъ тоже двѣ — брюшную и спинную. Подобіе С. сходныхъ съ С. бра-

хиониды, представляють нѣкоторыя особи колоній мшанокъ (см.—)завикулярій и особи колоній рабдоплеиридъ (см.)—въ стадіи молодыхъ почекъ. Съ нѣкоторой натяжкой можно называть С. пластинки, составляющія раковину хитоновъ; которая, такимъ образомъ, является многостворчатой. Название С. применяется иногда и къ правой и лѣвой половинамъ панциря низшихъ ракообразныхъ, если онѣ соединены подвижно между собой.

В. М. Ш.

Стеариновая кислота (цетилаксусная или нормальная октодекановая кислота). $C_{18}H_{36}O_2$.—Въ соединеніи съ глицериномъ, въ видѣ такъ наз. глицеридовъ, кислота эта является главнѣйшею составною частью твердыхъ жировъ, каковы сало баранье, бычье и пр., откуда она и получила свое название (стеар—сало). Въ менѣе значительномъ количествѣ она находится въ полужидкихъ жирахъ: въ пальмовомъ маслѣ, въ обыкновенномъ коровьемъ маслѣ и пр. Въ жидкихъ маслахъ она или совершенно отсутствуетъ, или же находится только въ небольшомъ количествѣ. Впервые кислота эта получена въ чистомъ видѣ и исследована Шевредемъ въ 1811 г. Для ея полученія сало или другой продуктъ, ее содержащій, обрабатываются гидратами щелочныхъ или щелочноземельныхъ металловъ, сѣрной кислотой или просто водой при высокой температурѣ для расщепленія глицеридовъ на глицеринъ и свободную кислоту (см. Стеаринъ). Для приготовления химически чистой кислоты исходнымъ матеріаломъ служитъ хорошее баранье сало, или еще лучше бассіевое масло (Sheabutter или Galambutter изъ сѣмянъ индійскаго растенія *Bassia Parkii*). Омыленіе производятъ крѣпкимъ растворомъ ѣдкаго кали (на 1 ч. сала $\frac{1}{4}$ — $\frac{1}{2}$ ч. КОН). Образовавшееся мыло разлагаютъ соляной или сѣрной кислотой, смѣсь кипятятъ, пока выдѣлвшіяся жирныя кислоты не сдѣлаются совершенно прозрачны. По охлажденіи онѣ застываютъ въ твердую массу, которую тщательно промываютъ водой. Дальнѣйшая задача состоитъ въ отдѣленіи С. кислоты отъ пальмитиновой и олеиновой. Для этой цѣли къ горячему спиртовому раствору смѣси прибавляютъ растворъ уксуснокислаго барія, магнія (Гейнцъ), или же свинца (Пебаль), въ количествѣ, недостаточномъ для полнаго осажденія С. кислоты. Осадокъ отдѣляютъ отъ раствора, разлагаютъ и перекристаллизовываютъ изъ спирта. Кристаллизацию и фракціонированное осажденіе повторяютъ до тѣхъ поръ, пока точка плавленія кислоты не сдѣлается постоянной. Синтетически С. кислота получается разложеніемъ цетилаксуснаго эфира спиртовымъ растворомъ ѣдкаго кали (Гутцейтъ); изъ цетилаксусной кислоты, которая при нагреваніи распадается на угольную кислоту и С. (Крафтъ, Гутцейтъ); восстановленіемъ іодостеариновой кислоты, получаемой изъ олеиновой кислоты (Зайцевъ). С. кислота представляетъ безвѣтные, жирные на ощупь, блестящіе кристаллы въ видѣ иголь или тонкихъ пластинокъ съ перламутровымъ отливомъ. Будучи расплавлена, застываетъ въ крупно кристаллическую полупро-

зрачную массу. Точка плавленія ея по Гейнцу $69,1^\circ$, по Пебадю $69,2^\circ$, по Зайцеву $71-71,5^\circ$. Точка застыванія $69,32^\circ$. Кипитъ при атмосфер. давл. при $359-383^\circ$, при 100 мм.— 291° , при 15 мм. 232° . Въ сильно разбѣженномъ пространствѣ перегоняется безъ разложенія; при обыкновенномъ атм. давл. отчасти разлагается съ образованіемъ H_2O , CO_2 , углеводородовъ C_nH_n , кислотъ съ низкимъ мол. вѣсомъ, стеарона и другихъ ацетоновъ. Теплота сгорания 1 гр.—9,439 кал. Уд. вѣсъ при $4^\circ 1,01$; при $11^\circ-1$; при $69,2^\circ-0,8454$. Нерастворима въ водѣ, легко растворяется въ горячемъ спиртѣ; 1 часть кислоты растворяется въ 40 ч. холоднаго спирта и въ 1 ч. спирта при 50° ; 1 ч. эфира растворяетъ 1 ч. С. кислоты, бензола—0,22 ч., сѣрнист. углерода 0,3 ч. Изъ всѣхъ кислотъ, входящихъ въ составъ жировъ, С. кислота наименѣе растворима въ различныхъ растворителяхъ. По химической природѣ С. кислота относится къ классу предѣльныхъ одноатомныхъ и одноосновныхъ кислотъ нормальнаго ряда; ея строеніе выражается формулой $CH_3(CH_2)_{16}COOH$. Соли ея, какъ и другихъ высшихъ жирныхъ кислотъ, называются мылами. Щелочныя соли въ чистомъ видѣ получаютъ кристаллизацией изъ спирта. Въ водѣ онѣ легко растворимы, труднѣе въ спирту и совершенно нерастворимы въ жирѣ, хлороформѣ, бензолѣ и пр. Растворимость солей другихъ металловъ обратная. Щелочныя мыла, растворенныя въ небольшомъ количествѣ горячей воды, по охлажденію застываютъ въ желеобразную массу, называемую мыльнымъ клеемъ. Въ разбавленныхъ холодныхъ водныхъ растворахъ онѣ легко распадаются на своб. щелочь и кислыя соли: $2C_{18}H_{35}O_2K = KOH + C_{18}H_{35}O_2K$. $C_{18}H_{35}O_2$. При нагреваніи такихъ растворовъ распадненіе идетъ дальше и сопровождается отщепленіемъ своб. С. кислоты. Такие растворы представляютъ легко пѣнящуюся эмульсію и обладаютъ хорошей моющей способностью. При дѣйствіи на нее азотной кислоты образуется нитростеариновая кислота, глутаровая и др. При нагреваніи съ сѣрной кислотой—элаидиновая кислота. Амидридъ ея образуется по общему способу или дѣйствіемъ уксуснаго ангидрида. Съ PCl_5 даетъ хлористый стеариль. Изъ эфировъ ея известны: метиловый, этиловый, изоамиловый, октиловый и цетиловый; съ гликолями даетъ этилендистеаринъ; съ глицериномъ—глицеринмоностеаринъ, дистеаринъ, тристеаринъ и олеодистеаринъ (смѣшан. глицеридъ); изъ замѣщенныхъ глицеридовъ: стеарохлоргидринъ, дистеарилглицеринфосфорная кислота, ея хлорангидридъ, ацетильное производное дистеарина; соединеніе съ бензойной кислотой; эфирныя соединенія съ многоатомными спиртами и глюкозами: эритритомъ, кверцитомъ, пинитомъ, маннитаномъ и дульцитаномъ. Галоидныя производныя получаютъ дѣйствіемъ хлора, брома или іода на С., олеиновую и элаидиновую кислоты. Изъ нихъ известны моно- и дихлорстеариновыя кислоты; а бромстеариновая кислота, 3 изомерныхъ дибромстеариновыхъ кислотъ, три- и тетрабром. кислоты а и въ бромстеариновыя кислоты и дибромстеариново-

вая кислота. Изъ другихъ производныхъ получены 3 изомерныя оксистеариновые кислоты— α , 1—9 и β ; хлороксистеариновая кислота, 2 изомерныхъ диокси-кислоты, 3 изомерныхъ кето-кислоты, α стеаринсѣрная кислота (сульфооксистеариновая) и ея глицериновый эфиръ и стеаринминоэтиловый эфиръ. *Стеариновый имидъ* (стеароимидъ) $C_{18}H_{35}O.NH_2$.—Безцвѣтные кристаллы, плавящиеся при 108,5—109°. Получается дѣйствіемъ амміака на хлористый стеарилъ и другими общими способами получения амидовъ (Карле, Гофманъ и другие). *Стеариновый амидоксимъ* $C_{17}H_{33}C(NH_2):N.OH$.—Легко разлагающійся кристаллическій продуктъ съ точкой плавленія 106—106,5°. *Стеаронитрилъ* $C_{17}H_{33}CN$.—Безцвѣтная кристаллическая масса; плавится при 41°. Получается дѣйствіемъ P_2O_5 на стеароимидъ (Крафтъ).

П. И. Шестаковъ. А.

Стеариновый алдегидъ (стеариноалдегидъ η -октодеканоль) $C_{18}H_{36}O$ —безцвѣтное кристаллическое вещество въ видѣ тонкихъ листочковъ съ голубымъ отливомъ. Плавится при 63,5°. Получается перегонкой смѣси барійныхъ солей С. и муравьиной кисл. (Крафтъ).

И. И. Ш. А.

Стеаринъ (производство).—С. называютъ смѣсь пальмитиновой и стеариновой кислоты. Это вещество бѣлаго цвѣта и кристаллическаго строенія; обыкновенно во избѣжаніе кристаллизаци въ него прибавляютъ парафинъ или воскъ. Сырыми матеріалами для получения С. служатъ: 1) сало, 2) пальмовое масло, 3) свиное сало, 4) кокосовое масло, 5) шерстяной жиръ (жиръ съ шерстоомоенъ и съ суконныхъ фабрикъ), 6) Sheabutter (Вашбюттер); но преимущественно идетъ сало. Способы получения С. слѣдующіе: 1) посредствомъ обмыливанія жировъ известью, 2) сѣрной кислотой, 3) перегрѣтой водой (или паромъ).

Обмыливаніе известью съ эквивалентномъ количествомъ. Реакцію, которая происходитъ при обмыливаніи, можно представить такъ:
 $2C_{18}H_{35}(OC_{18}H_{35})_2 + 3Ca(OH)_2 = 2C_{18}H_{35}(OH)_2 + 3Ca(C_{18}H_{35}O_2)_2$
тристеаринъ гашеная известь, глицеринъ, известковое мыло или стеариновокальцевая соль.

Известь для обмыливанія употребляется въ видѣ известкового молока. Она должна быть хорошо обожжена и не содержать постороннихъ примѣсей. Обмыливаніе производится въ деревянныхъ чанахъ (фиг. 1), выложенныхъ свинцовыми листами, или въ большихъ каменныхъ резервуарахъ, обдѣланныхъ внутри цементомъ. Емкость послѣднихъ бываетъ до 11 куб. м. Деревянный чанъ для переработки 500 кгр. сала имѣетъ около 1,6 м. въ діам. и 0,95 м. высоты. Онъ снабженъ внизу крапомъ для спуска жидкости. Для нагреванія жидкости глухимъ или открытымъ паромъ служитъ свинцовый змѣевикъ, положенный на дно; во второмъ случаѣ онъ имѣетъ мелкія отверстія, въ которыя вырывается паръ. Перемѣшиваніе производится веслами вручную или мѣшалкой съ зубьями, приводимой въ движеніе паровой машиной; иногда наря-

ду съ нижними зубьями устраиваютъ шетку для прочистки при движеніи мѣшалки отверстій змѣевика. Обмыливаніе производится такимъ образомъ: сначала въ чанъ помѣщаютъ 500 кгр. сала и наливаютъ воды ок. 15%, по вѣсу сала; затѣмъ въ змѣевикъ пускаютъ паръ и когда сало растопится и жидкость начнетъ сильно кипѣть, вливаютъ небольшими порціями известковое молоко, приготовленное изъ 70 кгр. негашеной извести и 400 кгр. воды. Это количество извести составляетъ ок. 14% вѣса сала, хотя для обмыливанія по теоріи достаточно было-бы 9,12%. Избытокъ берется въ виду того, что известь можетъ быть не вполне доброкачественной. Известковое молоко вливаютъ сквозь сито исподволь, небольшими порціями, чтобы не понизить значительно температуры жидкости и чтобы не могли образоваться большіе комки известкового мыла, заключающіе внутри не вошедшую въ реакцію известь. Процессъ обмыливанія длится 6—8 часовъ; все время масса нагревается и сильно перемѣшивается. Конечн. операціи узнается по тому, что въ массѣ уже не замѣтно капелекъ жира и мыло состоитъ изъ легко распадающихся крупиннокъ. При растираніи комочка мыла между пальцами оно не должно быть сално. Еще лучше поступать такъ: взять пробу въ стеклянку, разбавить немного водой, прибавить спирту и немного соляной кислоты; при нагреваніи и взбалтываніи не должно всплывать слоя жира (жирныя кислоты въ спирту растворяются). По окончаніи обмыливанія массѣ даютъ отстояться; жидкость, содержащую глицеринъ, сливаютъ, а известковое мыло, промытое еще разъ водой, измельчаютъ, пропускаютъ его между чугунными гладкими или рифлеными вальцами. Чтобы мыло не нагревалось (иначе оно будетъ только плющиться), на вальцы льютъ мелкими струйками холодную воду. Измельченное мыло обрабатываютъ кислотой. Операція производится въ такихъ же чанахъ, какіе употребляются для обмыливанія жира. Въ чанъ наливаютъ воду и, постоянно перемѣшивая, льютъ туда сѣрную кислоту въ 66°В., въ количествѣ примѣрно вдвое большемъ по вѣсу, чѣмъ употреблено было извести; на 70 кгр. извести надо 137 кгр. кислоты. Воды же берутъ столько, чтобы въ растворѣ кислоты было 22%—28%. Жидкость хорошо размѣшиваютъ и нагреваютъ паромъ до кипѣнія. Измельченное и просѣянное мыло бросаютъ въ чанъ небольшими порціями; мыло разлагается сѣрной кислотой, при чемъ на дно чана садится гипсъ и выдѣляется свободная жирная кислота:

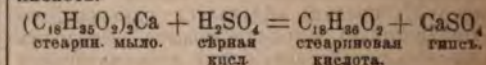

Разложеніе длится часа 3—4. Если во взятой пробѣ отъ прибавленія сѣрной кислоты не образуется жирныхъ капелекъ, то операцію можно считать оконченной. На заводѣ обыкновенно пробѣ не дѣлаютъ, такъ какъ количество кислоты и время разложенія мыла заранее опредѣлены опытомъ и остаются неизмѣнными. Послѣ отстаиванія содержимое чана раздѣляется на три слоя: верхній маслообраз-

ный желтый слой состоит из жирных кислот; на дне—бѣлый осадок гипса, а средней слой представляет смѣсь жирных кислот и кислой воды, въ которой растворено немного гипса. Жирныя кислоты переливаютъ въ слѣдующий чанъ для промывки, а гипсъ и жидкость сливаютъ. Промывка жирных кислотъ производится слабымъ растворомъ сѣрной кислоты (4,5%—5,6%) въ чанахъ, подобныхъ тѣмъ, какіе употребляются для обмыливанія. Смѣсь кипятится около часа посредствомъ пара, пускаемого въ мѣшечки. Когда жидкость отстоится, кислую воду спускаютъ и жирныя кислоты промываютъ чистой водой. Промытые и отстоявшіяся кислоты отдѣляютъ отъ воды и даютъ имъ нѣкоторое время пребыть въ расплавленномъ состояніи, чтобы изъ нихъ выпарилась оставшаяся вода. Приготовленная такимъ образомъ масса состоитъ изъ смѣси пальмитиновой ($C_{16}H_{32}O_2$), стеариновой ($C_{18}H_{36}O_2$) и олеиновой ($C_{18}H_{34}O_2$) кислотъ. При обыкн. темп. первая двѣ тверды, а послѣдняя представляетъ маслообразную жидкость. Чтобы выдѣлить жидкую олеиновую кислоту, массу разливаютъ въ формы, потомъ прессуютъ въ холодныхъ и горячихъ прессахъ. Формы эти представляютъ четырехугольныя, низкія, продолговатыя жестяныя ящички (фиг. 2), ихъ ставятъ на полки *B* рядами такимъ образомъ, чтобы жидкость изъ верхняго ящичка *C* сама переливалась въ ниже стоящій. Надъ верхнимъ рядомъ полокъ находится желобъ *F* съ отверстиями противъ каждаго ящичка; отверстія заткнуты затычками *E*. Въ желобъ наливаютъ расплавленную жирную кислоту; открывъ затычку надъ формой, выпускаютъ въ нее жидкость. Когда первая форма наполнится, жидкость начинаетъ переливаться въ нижележащую форму, а по наполненіи этой—въ третью и т. д. до самой нижней. Тогда отверстие затыкаютъ и приступаютъ къ наливкѣ втораго ряда формъ. Масса черезъ сутки застываетъ, если температура въ помѣщеніи будетъ въ 25°—30°, послѣ чего буржеглыя плитки вынимаютъ изъ формъ и прессуютъ сначала въ холодномъ, а потомъ въ горячемъ прессѣ. Для холоднаго прессованія употребляется обыкновенный гидравлическій прессъ (фиг. 3). Плитки *C*, вынутыя изъ формъ, завертываютъ въ прессовальныя мѣшки, сдѣланные изъ грубой волосяной или шерстяной ткани, и кладутъ рядами *A* въ прессъ въ перемежку съ желѣзными или цинковыми листами черезъ каждые два ряда мѣшковъ. Когда прессъ наполненъ, его приводятъ въ дѣйствіе, медленно увеличивая давленіе до 200000 кгр. Олеиновая кислота выдавливается изъ плитокъ, собирается на прессовальной доскѣ *B* и стекаетъ отсюда въ воронки *D*, откуда по трубамъ въ сборникъ *E*. Выжатая олеиновая кислота бурого цвѣта. Вынутыя изъ пресса плитки *C*, сдѣлавшись тверже и чище, все еще грязнаго цвѣта и содержатъ около $\frac{1}{10}$ части всей олеиновой кислоты. Ихъ сортируютъ, перетапливаютъ въ аппаратахъ, подобныхъ вышеописаннымъ, и выливаютъ опять въ формы. Когда *C* застынетъ, его подвергаютъ горячему прессованію въ горизонтальныхъ гидра-

влическихъ прессахъ (фиг. 4). *L* цилиндръ гидравлическаго пресса, въ него входитъ поршень *K*; стержень *p* и цѣпь *q* служатъ для оттягиванія прессовальной доски; *n*—предохранительный клапанъ. Плитки *C* кладутъ въ волосяныя мѣшки и помѣщаютъ ихъ стойми въ прессъ между досками *V* и *X* въ перемежку съ прессовальными плитами. Устройство послѣднихъ видно на фиг. 5, 6 и 7. Для нагрѣванія внутри каждой такой плиты есть каналъ *h*, по которому проходитъ паръ. Паръ изъ парового котла по трубѣ *ab* (фиг. 4) и по рукаву *d* поступаетъ въ прессовальныя плиты и нагрѣваетъ ихъ. Впускъ пара регулируется такъ, чтобы *C* нагрѣвался не выше 40°. При этой температурѣ масса дѣлается мягкой и изъ нея легко выдавливается остатокъ олеиновой кислоты. Это прессованіе должно производиться всего 10—15 мин., иначе—вмѣстѣ съ олеиновой кислотой вытекаетъ много *C*. Вынутыя изъ пресса плитки *C* теперь бѣлаго цвѣта; ихъ сортируютъ на 3—4 сорта по степени чистоты и обрѣзаютъ края, въ которыхъ остается олеиновая кислота. Плитки *C*, пролежавъ дня три на свѣту, бѣлѣютъ и дѣлаются твердыми и сухими. Иногда *C* освѣтляютъ, т. е. удаляютъ механическія примѣси. Это производится въ деревянныхъ чанахъ, подобныхъ тѣмъ, которые описаны ранѣе при обмыливаніи. *C* плавятъ и промываютъ при нагрѣваніи 3—4%—мъ растворомъ сѣрной кислоты, потомъ горячей водой и освѣтляютъ затѣмъ яичнымъ бѣлкомъ (на 100 кгр. жирн. кислотъ 2 яичныхъ бѣлка, взбитыхъ съ водою въ пѣну). Расплавленному *C* даютъ отстояться и разливаютъ въ формы. Когда онъ застынетъ, его вынимаютъ изъ формъ и въ такомъ видѣ онъ поступаетъ въ продажу.

При этомъ способѣ обмыливанія расходуется очень много сѣрной кислоты, которая идетъ въ отбросъ въ видѣ гипса. Во избѣжаніе этого было предложено замѣнить известь такимъ матеріаломъ, который завадь-бы съ сѣрной кислотой цѣнный продуктъ, напр. баритомъ (на 100 частей сала надо 6—8 ч. окиси барія). Въ этомъ случаѣ вмѣсто гипса получается сѣрнобаріевая соль (баритовая бѣла). Отдѣленіе сѣрнобаріевой соли отъ жидкостей происходитъ легче. Кромѣ этого, былъ еще предложенъ способъ обмыливать жиры алюминатомъ натрія $Al_2Na_2O_4$, получаемымъ изъ криолита и легко вступающимъ въ реакцію съ жиромъ, образуя нерастворимое алюминиевое мыло и ѣдкій натръ. Въ другихъ условіяхъ глиноземъ не реагируетъ съ жиромъ. Послѣ разложенія мыла сѣрною кислотомъ получается сѣрноглиноземная соль $Al_2(SO_4)_3$, которая можетъ имѣть хорошей сбытъ.

При большомъ производствѣ по этому способу изъ 100 ч. сала получается 95 ч. сырыхъ жирныхъ кислотъ и изъ 100 ч. сырыхъ жирныхъ кислотъ получается 45,9 ч. смѣси пальмитиновой и стеариновой кислотъ. Получающаяся послѣ холоднаго и горячаго прессованія олеиновая кислота содержитъ растворенныя пальмитиновую и стеариновую кислоты. Такъ какъ изъ большой массы кислоты онѣ трудно выкристаллизовываются, то было предложено нѣсколько аппаратовъ, въ которыхъ

олеиновая кислота охлаждается въ тонкомъ слое; въ этомъ случаѣ кристаллизація происходитъ легче. Одинъ изъ аппаратовъ подобнаго рода (фиг. 8 и 9) примененъ на заводѣ La Société Petit Frères въ Парижѣ. Онъ состоитъ изъ кольцеобразнаго закрытаго барабана *A*, который охлаждается протекающей въ немъ холодной водой. Барабанъ укрѣпленъ на валу *B*, который вращается шкивомъ *C*. Валъ *B* на обоихъ концахъ пустой и пустоты соединены съ внутренностью барабана трубками *D* и *E*. Вода для охлаждения льется изъ сосуда *F* по трубкѣ *G* въ пустоту вала и отсюда по трубкѣ *D* поступаетъ въ барабанъ; потомъ по трубкѣ *E* она отводится сквозь валъ *B* и трубу *H* въ сосудъ *J*. Жидкія кислоты льются изъ резервуара *K* черезъ край *L* на загнутую пластинку *M*, которая снабжена каучуковой полоской *N* для образования съ барабаномъ плотнаго соприкосанія. Въ случаѣ прониканія жирныхъ кислотъ онѣ собираются въ сосудѣ *O*. Жирныя кислоты припадаютъ къ холодной поверхности тонкимъ слоемъ, здѣсь закристаллизовываются и переносятся при вращеніи барабана къ скребку *P*. Застывшая масса здѣсь соскабливается и падаетъ на пластинку *Q* и затѣмъ въ сосудъ *R*, окруженный холодной водой. Отсюда масса по трубкѣ *S* идетъ въ фильтр-прессы для отдѣленія отъ олеиновой кислоты. Для обмыливанія описаннымъ путемъ были предложены также усовершенствованные аппараты, каковы, напр., аппараты Delarchie'га и Леона Дру.

Обмыливаніе известнаго въ маломъ количествѣ подѣ усиленнымъ давленіемъ. Рунгъ (1835) открылъ, что жиръ можно обмыливать малымъ количествомъ извести подѣ давленіемъ и даже вода при темп. 200° можетъ разлагать жиръ (Rayen, Pelouze). Основываясь на этомъ, де-Милль (1851) построилъ соответствующій аппаратъ. Онъ представляетъ толстостѣнный (въ 2 стм. толщины) стоячій цилиндрической съ полушарообразными днищами котель 1 м. діаметромъ и 1½—2 м. высотой изъ мѣди или желѣза, выложенный внутри свинцовыми листами и снабженный предохранительнымъ клапаномъ, термометромъ, манометромъ, трубками для притока пара и наполненія котла жиромъ, лазомъ и широкой трубой для опораживанія. Обмыливаніе производится такимъ образомъ. Въ котель впускаютъ по трубкѣ 2300 кгр. растопленнаго и нагрѣтаго жира, 2000 кгр. нагрѣтаго известковаго молока, приготовленнаго изъ 60 кгр. негашеной извести (известки можно брать отъ 2% до 3%). Когда котель наполненъ, по трубкѣ, доходящей до дна, пускаютъ паръ подѣ давленіемъ 10 атм. (онъ имѣетъ темп. 180° Ц.). Въ аппаратѣ поддерживаютъ давленіе въ 7—8 атм. и, по истеченіи 5—6 час., обмыливаніе оканчивается. Жидкость, содержащую глицеринъ, спускаютъ, а жирныя кислоты вмѣстѣ съ известковымъ мыломъ обрабатываютъ сѣрною кислотой для разложения мыла, промываютъ водой и т. д.; вообще поступаютъ, какъ выше изложено. Олеиновая кислота получается болѣе грязная и *C*. совѣтуютъ прессовать крѣпче. Эти способы обмыливанія пригодны только въ томъ случаѣ, когда жиръ хорошаго качества, какъ

напр. сало, въ противномъ же случаѣ, если приходится имѣть дѣло съ пальмовымъ масломъ, гусинымъ жиромъ и др., лучше применять обмыливаніе сѣрною кислотой.

Обмыливаніе сѣрною кислотой. Разложеніе жировъ сѣрною кислотой было извѣстно еще въ 1777 г. (Ашару), но для промышленности получило значеніе только тогда, когда Дюбренфо (Dubronfaut, 1891) ввелъ перегонку жирныхъ кислотъ съ водянымъ паромъ. Обмыливаніе совершается въ желѣзномъ котлѣ, снабженномъ мѣшалкой и выложенномъ внутри свинцовыми листами. Для нагрѣванія служатъ змѣевикъ или для этого въ котлѣ устраиваютъ двойное дно и въ промежутокъ пускаютъ паръ. Количество сѣрной кисл. берется различное, что зависитъ отъ качества жира, температуры и времени нагрѣванія. Въ прежнее время брали отъ 60% до 80% H_2SO_4 по вѣсу жира, потомъ постепенно стали уменьшать это количество и дошли до 35%, при чемъ нагрѣваніе продолжалось до 24—36 час. Наконецъ, количество кислоты уменьшили до 3%, а время нагрѣванія до нѣсколькихъ минутъ, но въ то же время темп. возвысили до 150—177°. Вообще можно сказать, что чѣмъ менѣе кислоты, тѣмъ должна быть выше температура и кратковременнѣе нагрѣваніе. Для жировъ худшаго качества количество кислоты должно быть больше; такъ, для жира кухонныхъ отбросовъ и отбросовъ скотобоенъ употребляютъ до 12%, для пальмоваго масла берутъ около 6%, и т. д. Въ котель наливаютъ растопленный жиръ, предварительно очищенный перетапливаніемъ и отстаиваніемъ, пускаютъ паръ въ змѣевикъ или въ промежутокъ между днами и, когда жиръ достаточно нагрѣтъ, приливаютъ H_2SO_4 и перемѣшиваютъ мѣшалкой. Смѣсь нагрѣваютъ до 110°—115°. Масса вспучивается, окрашивается, вслѣдствіе происходящей частью ея обугливанія, въ бурый цвѣтъ, при чемъ выдѣляется немного летучихъ жирныхъ кислотъ и въ большомъ количествѣ сѣрнистый газъ (SO_2). По прошествіи 12—18 часовъ обмыливаніе обыкновенно бываетъ кончено. Чтобы слѣдить за ходомъ процесса, время отъ времени берутъ изъ котла пробы. Когда обмыливаніе кончено, приступаютъ къ разложенію образовавшихся сульфокислотъ кипящей водой. Полное разложеніе совершается только при темп. 100°; при низшей температурѣ, въ 40—50°, съ водой образуется эмульсія, такъ что при промываніи она уносится вмѣстѣ съ водой. Послѣ ацидификаціи массѣ даютъ спокойно охлаждаться часа 2—3, послѣ чего ее спускаютъ въ большіе деревянные чаны, выложенные свинцомъ и наполненные до ½ водой; для нагрѣванія они снабжены змѣевикомъ, въ который пускаютъ паръ. Послѣ многократнаго взбалтыванія съ кипящей водой, всплывшія наверхъ жирныя кислоты перепускаютъ въ чанъ, гдѣ при темп. въ 40—50° отъ нихъ отдѣляется вода и смолистые продукты. Для промыванія кислотъ вмѣсто чановъ можетъ служить большой деревянный ящикъ, выложенный внутри свинцомъ и раздѣленнымъ перегородками на три части такимъ образомъ, чтобы жидкость со дна одного отдѣленія могла переливаться вверху въ другое отдѣленіе.



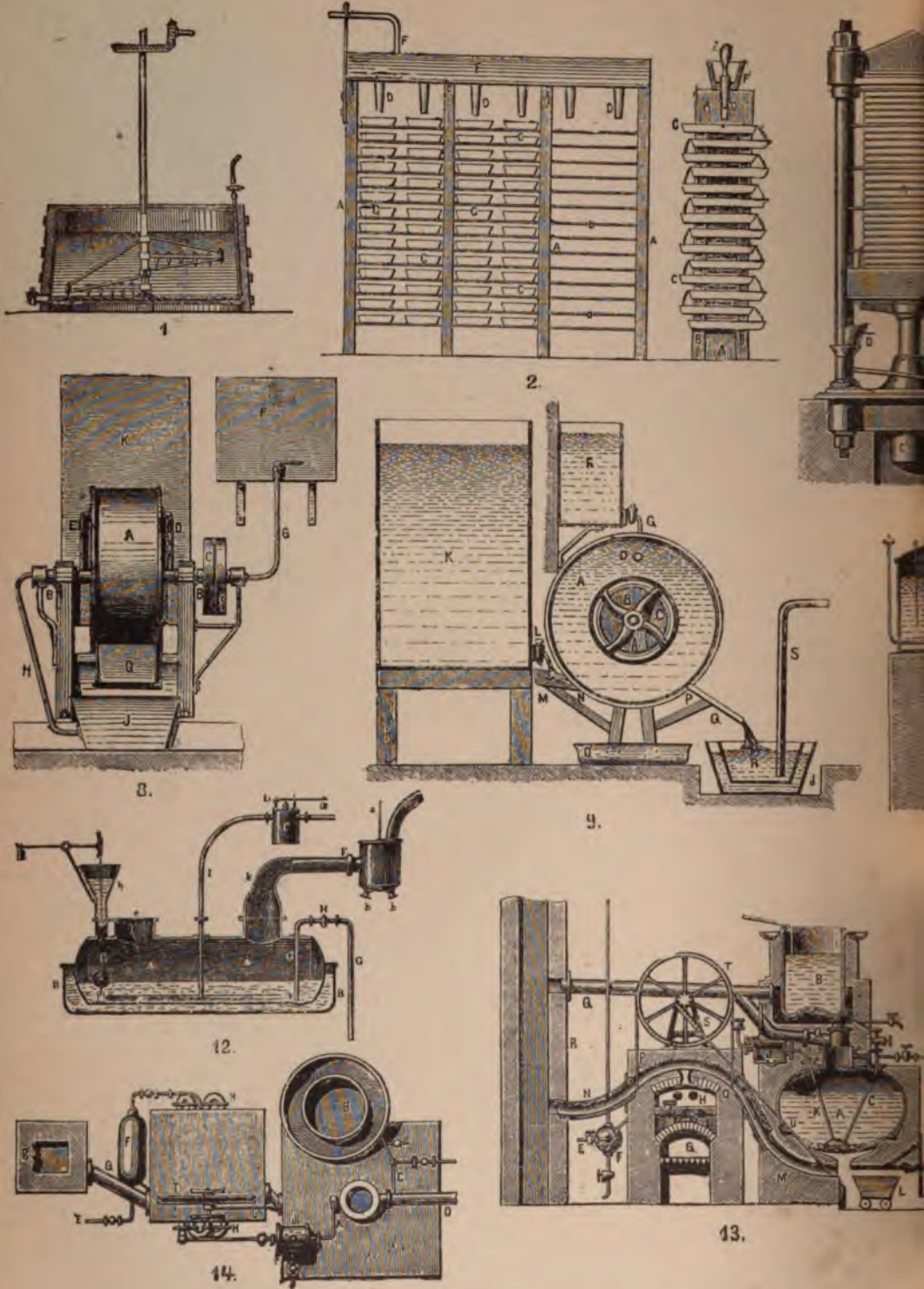

1. Чаша для обливки и смешивания 2. Отливка расплавленных жировых листов в формы 3. Вертикальный пресс для
 8 и 9. Аппарат для окончательного выделения твердых кислот из жидкой олеиновой 10. Аппарат Hughes для омы-
 рать Tribouillet 15. Аппарат Тильсхама для разложения жира водой под давлением

Для полного удаленія воды, промытыя и отстоявшіяся жирныя кислоты разливаютъ въ большія плоския сковороды, гдѣ при нагреваніи изъ нихъ испаряются остатки воды, и въ такомъ видѣ кислоты поступаютъ въ перегонные кубы. Послѣ промывки точка плавленія ихъ значительно повышается:

| | Кости- ной и кухон. жиръ. | Паль- мовое масло. |
|------------------------------------|------------------------------------|--------------------------|
| Въ обыкн. состояніи | 24° | 30° |
| Послѣ обработки кислотой | 36° | 38° |
| Послѣ промывки | 38° | 44° |

Реакція обмыливанія можетъ совершаться и въ болѣе короткій промежутокъ времени; такъ, по способу Милла (1862), жиръ нагреваютъ въ котлѣ до 120°, прибавляютъ туда 6% сѣрной кислоты крѣпостью въ 66° В, массу энергично перемѣшиваютъ минуты 2—3 и кислоты разлагаютъ горячей водой. Подобный же способъ еще раньше предложилъ Кнабъ (1855). Въ горизонтально лежащій желѣзный цилиндръ, снабженный сильной мѣшалкой, вливаютъ жиръ, нагрѣтый до 120°, и сѣрную кислоту въ количествѣ 6% съ такой скоростью, чтобы масса въ цилиндрѣ оставалась только 2—3 мин. Отсюда масса идетъ въ чанъ, наполненный до $\frac{3}{4}$ горячей водой, гдѣ отдѣляются жирныя кислоты.

Для быстрого и возможно полного обмыливанія менѣе крѣпкою кислотой, при которой не происходитъ обугливанія жира, Hughes предложилъ аппаратъ, представленный на фиг. 10. Въ котелъ *A* помѣщаютъ 6000 кгр. жира въ смѣси съ 20% олеиновой кислоты и нагреваютъ отъ 120° до 150°. Эту температуру поддерживаютъ въ продолженіе всей операціи. Въ сосудѣ *B* наливаютъ 1220 кгр. сѣрной кислоты съ примѣсью вѣсколькихъ процентовъ азотной кислоты. Если послѣ обмыливанія предполагается перегонка жирныхъ кислотъ, то сѣрная кислота берется въ 53° В, въ противномъ же случаѣ въ 50° В. Ее нагреваютъ до 105° и разогретый жиръ пускаютъ по трубкѣ *C*; вытекая изъ сита *C* тонкими струйками, онъ проходитъ всю массу кислоты и собирается на поверхности слоемъ. Собранный въ верхней части сосуда *B* жиръ перекачивается насосомъ *D* обратно въ котелъ *A*. Притокъ жира, соответствующій количеству, выкачиваемому насосомъ *D*, регулируется краномъ. Конецъ обмыливанія наступаетъ скоро, такъ какъ жиру приходится проходить черезъ большую массу кислоты. Когда обмыливаніе кончено, насосъ *D* выключаютъ и открываютъ кранъ *E*; обмыленная масса вытекаетъ въ верхній чанъ *F*, гдѣ она въ продолженіе 4 часовъ промывается сѣрной кислотой крѣпостью въ 12° В, если жирныя кислоты не будутъ подвергаться перегонкѣ; въ противномъ случаѣ ихъ черезъ 2 часа перепускаютъ въ нижній чанъ *F*, гдѣ обрабатываютъ два раза по 3 часа кипящей водой и въ третій разъ съ прибавкой 2% поваренной соли.

Обмыливаніе хлористымъ цинкомъ $ZnCl_2$. По опытамъ Крафта и Тессе де Мота, при нагреванія жира съ безводнымъ $ZnCl_2$ до

темп. 150—200° наступаетъ полное смѣшеніе обоихъ веществъ. При обработкѣ водой, которая содержитъ немного соляной кислоты, получаются жирныя кислоты и $ZnCl_2$ въ растворѣ. Количество хлористаго цинка не превышаетъ 8%—12% отъ вѣса сала и отмывается все полностью; по испареніи воды оно можетъ быть сполна получено обратно и вновь пушено въ производство. Жирныя кислоты получаютъ тѣхъ же качествъ, что и при обмыливаніи сѣрной кислотой, и въ томъ же относительномъ количествѣ.

Перегонка жирныхъ кислотъ. Перегонка жирныхъ кислотъ съ перегрѣтымъ водянымъ паромъ имѣетъ цѣлью отдѣлить темныя смолистыя вещества, образующіяся при ацидификаціи; при этомъ совершается частью разложеніе самыхъ кислотъ, въ особенности олеиновой, вслѣдствіе чего относительное количество *твердыхъ* жирныхъ кислотъ при перегонкѣ возрастаетъ и въ ретортѣ всегда остается отъ 2 до 7% (отъ вѣса жира) черного асфальтоподобнаго смолистаго вещества. По изслѣдованіямъ Кагура (1875 и 1879), при перегонкѣ образуется цѣлый рядъ предѣльныхъ углеводородовъ (начиная съ C_5H_{12} до $C_{12}H_{26}$) и жирныхъ кислотъ (пропионовая, валериановая, капроновая, каприловая и др.). Температура водяного пара, при которой перегоняются различныя жирныя кислоты, различна; такъ, пальмитиновая кислота перегоняется при 170°—180°, олеиновая—при 200° и С.—при 230°. При высшихъ температурахъ онѣ перегоняются скорѣе. Количество водяного пара, расходуемаго при перегонкѣ, зависитъ отъ темп. при 200°—230° Ц, вѣсъ водяного пара въ 7 разъ больше, чѣмъ вѣсъ перегоняемыхъ кислотъ, при 230°—260° Ц, въ 3 раза больше, при 290°—въ 2 раза больше, а при 325°—356° кислоты и паръ переходятъ въ равномъ количествѣ. Отъ температуры, при которой ведется перегонка, зависитъ и цвѣтъ жирныхъ кислотъ; такъ, при 240° $\frac{1}{3}$ перегонки не окрашены, а при 300° уже весь перегонъ желтобураго цвѣта.

Для перегонки жирныхъ кислотъ было предложено много аппаратовъ. Аппаратъ Ледона Дру имѣетъ такое устройство (фиг. 11). *A*—мѣдный перегонный кубъ въ видѣ плоской ванны. Паръ перегрѣвается въ перегрѣвателѣ *B* и поступаетъ въ котелъ *A* двумя трубками, оканчивающимися у дна котла продырявленными мѣдными шарами. Пары воды и жирныя кислоты изъ шлема, снабженнаго пирометромъ, идутъ по трубкѣ *D*, охлаждаемой водой, въ холодильникъ *E*. Смѣсь кислотъ по трубкѣ поступаетъ въ котелъ изъ ящичковъ *F*, гдѣ онѣ предварительно просушиваются. Смолистыя остатки отъ перегонки спускаются въ ящикъ *G*. Аппаратъ Кнаба (фиг. 12) состоитъ изъ котла *A*, лежащаго въ чугунной или желѣзной ваннѣ *B*, наполненной свинцомъ; во время работы свинецъ въ ваннѣ долженъ быть только-что расплавленъ и температура его колеблется около 300°. По мѣрѣ испаренія изъ котла жирныхъ кислотъ, въ него черезъ воронку *K* приливается новое количество; притокъ ихъ регулируется поплавкомъ *L* такъ, чтобы котелъ былъ наполненъ только на $\frac{1}{3}$. Перегрѣтый паръ по-



Схематический обзор хода переработки сала на стваринь на заводъ F. A. Sarg Sohn Co в Вѣнѣ (по таблицѣ на всемирной выставкѣ въ Филадельфій).

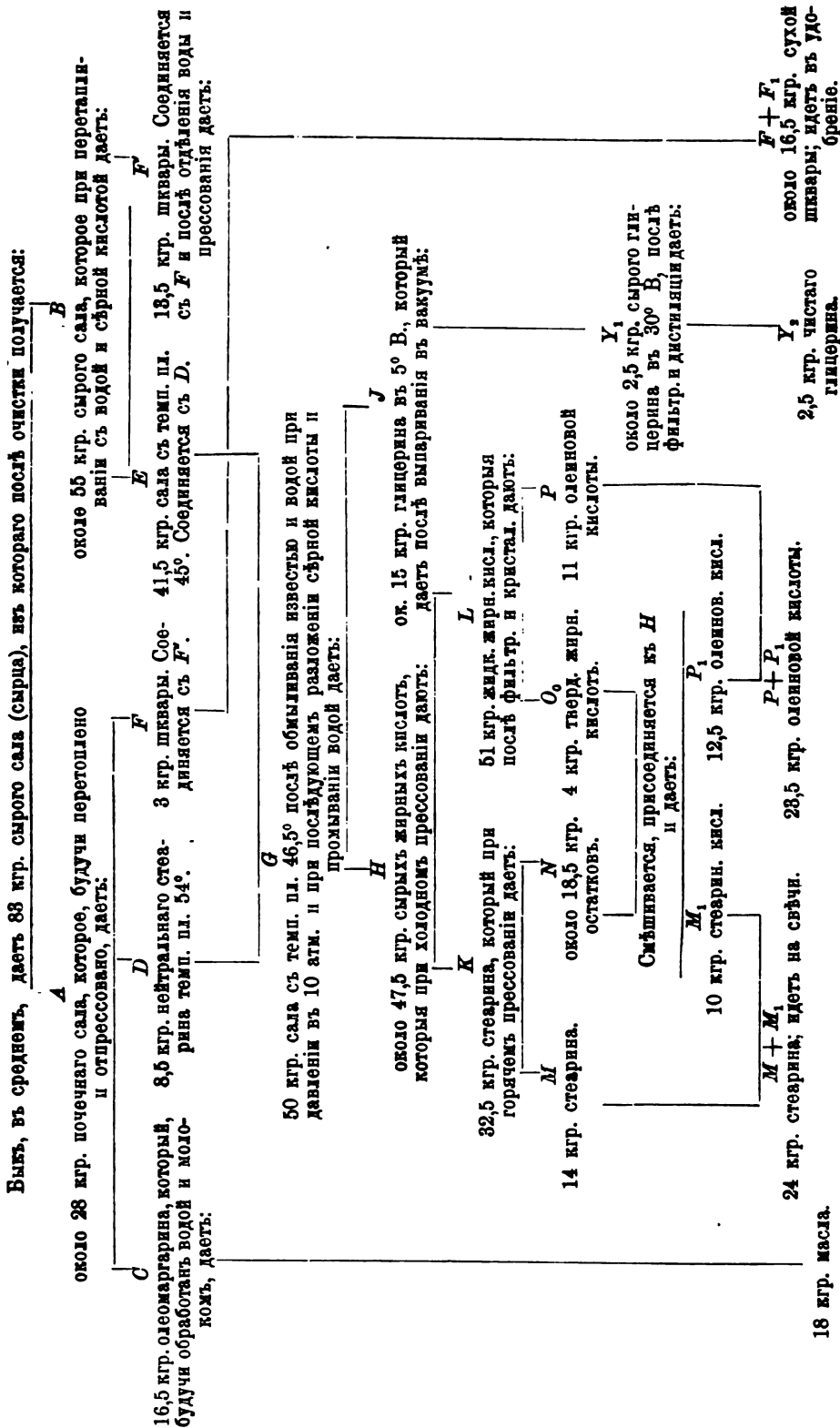

Схематический обзор хода переработки сала на створнях на заводе F. A. Berg Sohn C^o в Вьль (по таблицам на всемирной выставке в Филадельфии).

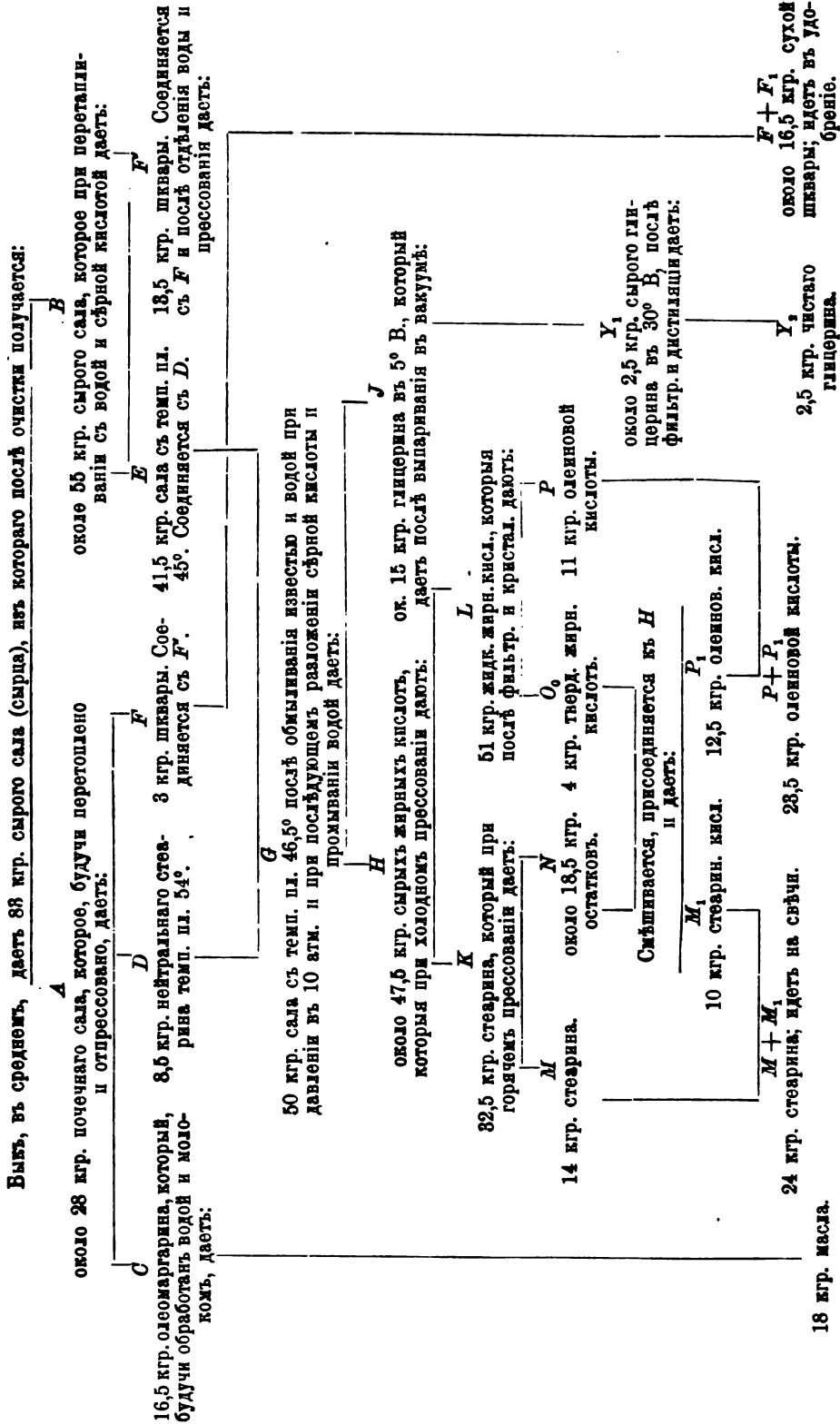

трубы должны быть значительной толщины. Райт (Wright) и Фуле предложили аппарат, состоящий из двух цилиндрических медных котлов, расположенных один над другим и связанных двумя трубками, которые обозначим через *a* и *b*. Трубка *a* идет от дна верхнего котла, проходит верхнее дно нижнего и оканчивается у дна нижнего котла; в верхнем котле она немного выступает над дном. Трубка *b* идет вверх от верхнего дна нижнего котла, проходит дно верхнего и оканчивается, не доходя до верха. В верхний котел, называемый генератором, наливают воды так, чтобы она стояла в уровень с выдающимся концом трубки *a*, а в нижний котел наливают жира до устья трубки *b*. Если воду сильно нагревать, то пар по трубке *b* спустится в нижний котел и здесь, ступившись, упадет на дно в вид воды. Скопившаяся вода поднимается по трубке *a* опять в верхний котел и т. д. Таким образом вода при возвышенной температуре и под высоким давлением приходит в тесное соприкосновение с жиром и через короткое время жир вполне разлагается на жирные кислоты и глицерин. Предложенный Мельсеном способ заключается в том, что жир вместе с 10%—20% разведенной 10% сѣрной кислотой нагревают в котле при 180°—200°. Аппарат его состоит из длиннаго, горизонтальнаго котла и второга меньшаго, расположеннаго подъ нимъ. Жаръ вмѣстѣ съ водою помѣщаютъ въ нижній котелъ, а верхній наполняютъ паромъ. Когда воздухъ удаленъ изъ верхняго котла, уединяя его, паръ спустится и получится безвоздушное пространство. Теперь верхній котелъ сообщаютъ съ низомъ нижняго котла, жиръ и вода устремляются въ пустоту; когда верхній котелъ наполненъ, въ него даютъ доступъ пару, жидкость съ силою устремляется обратно и производитъ полное смѣшеніе. Гель (E. Naehl) предложилъ аппаратъ, саморегулирующій давленіе. Онъ представляетъ вертикальнй цилиндрическій котелъ, въ нижнее дно котораго вставлено нѣсколько вертикальнхъ трубокъ, соединенныхъ внизу между собою попарно. Эти трубки помѣщаются въ дымоходъ топки и нагреваются горячими газами. Вверху котла устроены клапанъ такимъ образомъ, что когда давленіе въ котлѣ возвысится до извѣстнаго предѣла, клапанъ поднимается и тянетъ за тягу, прикрѣпленную къ заслонкѣ, вслѣдствіе чего прекращается доступъ горячихъ газовъ къ перегрѣвательнымъ трубкамъ и давленіе въ котлѣ падаетъ. Котелъ наполняется водою и жиромъ; для переѣмиванія служитъ безконечная цѣпь съ ковшами, натянутая на блоки и двигающаяся въ вертикальномъ направленіи. Движеніе цѣпи передается извнѣ.

Обмѣливаніе перегрѣтымъ водянымъ паромъ. Этотъ способъ обмѣливанія примѣняется въ большихъ размѣрахъ въ Англии на фабрикѣ Прейсъ. Вильсону и Гвайну первымъ удалось разложить жиръ на глицеринъ и жирныя кислоты перегрѣтымъ водянымъ паромъ. Аппаратъ Вильсона представленъ на фиг. 16. *A*—плоскій котелъ, въ который загружается

жиръ. Подъ котломъ лежитъ перегрѣватель, изъ котораго паръ, нагрѣтый до 315°, поступаетъ въ медную реторту *C*, подогрѣваемую отдѣльной топкой. Жаръ изъ котла *A* переѣмивается въ нее по трубкѣ *D*. Притокъ пара поддерживаютъ, смотря по роду жира, 24—36 час. Паръ вмѣстѣ съ продуктами разложенія идетъ по трубкѣ *G* въ холодильникъ *F*. Температура въ ретортѣ *C* должна быть не ниже 310°, въ противномъ случаѣ разложеніе идетъ крайне медленно, если же она значительно поднимается, то въ продуктахъ разложенія появляется много акролеина. При тщательномъ веденіи процесса жирныя кислоты получаютъ хорошаго качества, обладаютъ твердостью, хрупкостью, а свѣчи, приготовленныя изъ нихъ, хорошо полируются.

H. Сперанскій, А.

Стеароловая кислота, $C_{19}H_{32}O_2$. Принадлежитъ къ одноатомнымъ кислотамъ ацетиленоваго ряда; ея строеніе выражается формулой $C_8H_{17}C \equiv C(CH_2)_7CO_2H$ (Барухъ). Получается дѣйствіемъ спиртоваго раствора КОН на дибромстеариновья, бромолеинову или элаидинову кислоты. Длинные призматическіе кристаллы съ темп. пл. 48°. При окисленіи даетъ 10-кетостеаринову, стеароксиловую, азелаинову, пеларгонову и др. кислоты. Окисленіемъ *C* (стеаринъ) получается *стеароксиловая кислота* (Stearoxylsäure) $C_{18}H_{32}O_4$, безцвѣтные кристаллы, плавящіеся при 86°.

H. И. Ш. А.

Стеаронъ ($C_{17}H_{32}$)₂CO, одинъ изъ высшихъ гомологовъ предѣльныхъ монокетонныхъ, получается при перегонкѣ стеариновой кислоты (лучше съ известью), а также дѣйствіемъ на нее фосфорнаго ангидрида. Трудно растворимъ въ спирту и эфиръ кристаллы, плавящіеся при 87,8°. Изъ производныхъ стеарона извѣстны дибромстеаронъ и стеароноксимъ. *Стеароноксимъ* ($C_{17}H_{32}$)₂C : N . OH — бѣлый аморфный порошокъ, плавящійся при 62—63°, образуется дѣйствіемъ гидроксилана на стеаронъ.

H. И. Ш. А.

Стеароптены.—Весьма многія эфирныя масла, жидкія при обыкн. темп., при охлажденіи выдѣляютъ кристаллическія вещества, получившія названіе стеароптеновъ, въ отличіе отъ другихъ составныхъ частей маселъ, остающихся жидкими и названныхъ элеоптенами. *C*. потомъ стали называть камфорами (Campher), приставляя къ слову камфора, слово, указывающее на происхожденіе ея, напр.: розовая камфора (*C*. розоваго масла), анисовая камфора (*C*. анисоваго масла), лавровая камфора (Laugineencampher—*C*. лавроваго камфарнаго масла—обыкновенная камфора) и пр. При современномъ взглядѣ на эфирныя масла (см.), разработка которыхъ подвижнута далеко, понятие о *C*. потеряло свое значеніе, такъ какъ способность нѣкоторыхъ составныхъ веществъ выдѣляться при охлажденіи въ кристаллическомъ видѣ не представляетъ ни общаго всемъ эфирнымъ масламъ явленія, ни сопровождается какими-нибудь характерными свойствами или особенностями для даннаго масла. Составъ *C*. бываетъ самый разнообразный, какъ-то: предѣльные углеводороды, спирты и кетоны терпенаго

ряда и проч.; подробности о них см. Эфирный масла.

Стеарофановая кислота (Stearophan Säure, acide Stearophanique).—Твердый продукт, получаемый из масла плодов *Aegiphia Coccifera* L. (кукольник). По составу продукт этот представляет стеариновую кислоту, не выдлив очищенную от других жирных кислот.

Стебель—тонкий, нитевидный, слабо развитой стебель (см.) или (неправильно) черешок листа, цветоножка, плодоножка и пр. У мхов С. называется более или менее длинная, цилиндрическая, нитевидная часть спорогония, на которой сидит коробочка.

Стебель (caulis)—осевой орган растений, растущий неограниченно на своей верхушке и производящий в акропетальной последовательности боковые органы—листья. Верхушка С. большею частью коническая или полусферическая и в противоположность верхушке корня, другого осевого органа растений, голая, т. е. она не одета особою защитною тканью, подобно корневому чехлику, так как она, будучи прикрыта молодыми листьями, густо и плотно налегающими один на другой, достаточно защищена ими от всяких вредных неблагоприятных условий. По мере нарастания стеблевой верхушки в длину (см. Рост растений) возникают новые листья, а старые, раньше образовавшиеся, мало по малу, разрастаясь, расходятся один от другого, отклоняются в сторону и принимают нормальное для данного растения положение. Такое расхождение листьев в значительной степени зависит от того, что участки стеблевой верхушки, находящиеся между двумя последовательными листьями, вытягиваются в длину, благодаря происходящему в них вставочному (интеркалярному) росту (см. Рост); под конец на участки С., прекратившему свой рост в длину, листья находятся иногда на довольно значительном расстоянии один от другого, а С. становится тогда явственно расчлененным на узлы и междоузлия (см. соответствующие статьи), т. е. С., по мере удлинения междоузлий (т. е. промежутков между листьями), выходит из состояния почки (ср. Почка). Стебель в крайне редких случаях (у однодольных, напр. пальм, древесных папоротников и др.) остается простым, не ветвистым; обычно же он ветвится моноподально, симподально или дихотомически (ср. соответствующие статьи); ветвление обуславливается или раздвоением верхушки (дихотомическое), или появлением в пазухе листьев новых почек такого же строения, как и верхушечная почка. Ветви (rami) называются также сучьями, С. второго, третьего и т. д. порядка. От способа ветвления С. зависит общий облик растения. Размеры С. весьма различны; иногда он чрезвычайно мал (у некоторых мхов в несколько сантиметров длины и в несколько миллиметр. толщины), а иногда достигает колоссальных размеров как в длину, так и в толщину, при чем у мно-

голетних двудольных растений и у хвойных он периодически нарастает и в длину, и в толщину. Громадные С. живут по нескольку лет, а иногда столетиями и даже тысячелетиями (*Taxus baccata*, *Draecena Draco* и др.); у других растений С. живут год или два (однолетние и двулетние С.). Консистенция С. также различна: у одних растений С. все время остаются мягкими (так наз. травянистые С. у трав, таковые же однолетние С. у многолетних растений, зимующих при посредстве корневищ, клубней, луковиц), у других они современем становятся плотными, твердыми (так наз. древесные С. у кустарников, деревьев); мощный древесный С. дерева называется обыкновенно *стволом* (truncus). Форма С. обыкновенно цилиндрическая или, правильнее, узкоконическая, так как в верхушке он всегда тоньше, чем к основанию; но от такой формы наблюдаются различные отклонения; так, у пальм С. большею частью имеют наибольшую толщину по середине, к основанию же и к верхушке он тоньше, у кактусов и некоторых молочаев С. толстый, мясистый, иногда плоский лепешковидный (у *Opuntia*, напр.), иногда многогранный (у *Segetis*, различных *Euphorbia*), шарообразный (у *Mammillaria*), боченковидный (у *Boehmeria*), плоский лентовидный (у различных лиан); у губоцветных С. четырехгранный и пр.

Поверхность С. также чрезвычайно различная, то гладкая, то шероховатая, то голая, то волосистая, чешуйчатая, покрытая шипами, иглами и пр. У многолетних растений поверхность молодых С. значительно отличается от поверхности старых С., так как старые С. утрачивают волоски и обыкновенно на старых С. развивается корка (см.). С. бывает то прямой, вертикальный, то лежачий, приподнимающийся, ползучий по земле. У одних растений он свободно держится в воздухе, у других же опирается на свои воздушные корни, на соседние растения, на различного рода подпорки (камни, стволы, скалы и пр.), цепляясь за них при помощи усиков, прищипок и пр.; ваконец, С. бывает вьющимся, обвивающимся вокруг подпорок, стеблей других растений то вправо, то влево. Выше очерченная форма С. вполне соответствует его назначению: во-первых выносить листья, главнейшие органы испарения и ассимиляции углерода, в воздух и на свет, т. е. в ту среду, где эти функции могли бы совершаться безпрепятственно; во вторых, поддерживать в воздухе органы размножения—цветки и позже плоды. Во то же время С. служит посредником между корнями, поглощающими из почвы воду и растворенные в ней питательные вещества, и листьями, испаряющими воду и перерабатывающими поглощенные, сырые вещества в более сложную. Рост С. вверх обуславливается действием земного притяжения, так как отрицательно геотропичен (см.). Анатомическое строение С. вполне соответствует вышеописанному назначению этого органа. Так в С. проходят сосудисто-волокнистые пучки (см.), представляющие непосредственное продолже-

ние таких же пучков корней и переходящие прямо в листья. По пучкам этим движется вода и разнообразная вещества (подробности см. в соответствующих статьях).

У многих растений (двудольных, хвойных) С. в молодом состоянии бывает иначе устроена, нежели в более старом; различают первичное и вторичное строение. Сначала молодой С. состоит из кожицы, обволакивающей его со всех сторон, основной ткани и сосудисто-волокнистых пучков. Кожица (см.) — обычного строения; основная ткань состоит из паренхимы, в которой для сообщения С. прочности развиваются еще механические ткани: колленхима или склеренхима, в виде сплошных слоев, дуг, отдельных участков и пр. (подробности см. в соответствующих статьях); развиваются в паренхиме еще млечники, масляные, смоляные ходы (см.), воздушные полости; иногда в средине С. вдоль каждого междоузлия паренхима исчезает, замняясь большою полостью; такой полый С. свойственен напр. злакам и называется *соломиною*; в узлах соломины срединная полость обыкновенно прерывается прослойками основной ткани. Сосудисто-волокнистые пучки у однодольных растений бывают разбросанными без порядка, сгущаясь больше к периферии; у двудольных же растений и у хвойных они располагаются кругом, так что у таких растений С. явственно бывает расчленен на четыре области: кожицу, кору, сосудисто-волокнистые пучки и сердцевину; прослойки основной ткани между сосудисто-волокнистыми пучками называются сердцевинными лучами. Толщина коры, сердцевини, количество пучков у разных растений различны, различны они у одного и того же растения, смотря по диаметру С. Сосудисто-волокнистые пучки, пробегая вдоль С., вьются, соединяются между собою, отходят в листья, в ветви. Первичное строение сохраняется, с весьма ничтожными изменениями, у папоротников, однодольных (исключая только некоторых *Agave*, *Jussia*, *Dicentra*) и немногих двудольных; у большинства же двудольных, а также у хвойных оно изменяется до неузнаваемости. Это изменение обуславливается, во-первых, тем, что с поверхности С., вместо кожицы, развиваются новые кроющие ткани — перидерма и позже корка (см. соответствующая статья), а внутри С. появляются новые сосудисто-волокнистые пучки, разрастаются старые, так что возникает вторичный дубль и вторичная древесина; возникновение их обуславливается деятельностью камбия (см.), залегающего сплошным кольцом между древесиной и лубом. Древесина развивается обыкновенно сильнее, нежели дубль, так что ствол состоит главным образом из древесины, где заметны бывают годичные кольца, образующиеся благодаря периодической деятельности камбия. Следовательно, ствол дерева состоит из следующих частей: перидермы (или корки), коры, состоящей из коры собственно и из луба, камбия и древесины, изрезанной сердцевинными лучами; сердцевини же иногда не бывает, иногда она развита

весьма мало. Так как камбий состоит из тонкостенных, легко разрываемых клеточек, то перидерма (корка) и кора легко отделяются от древесины. Древесина у одних деревьев сплошь одинакового цвета и одинакового качества, у других растений центральная часть древесины отличается от периферической своим цветом (она темнее), плотностью и прочими качествами; у таких растений древесина разделяется на ядро (центральную часть) и заболонь (подробности см. в соответствующих статьях). Благодаря развитию большой массы древесины, С. приобретает возможность выносить значительную тяжесть множества появляющихся на нем сучьев, веток, листьев и плодов. Не затрудняется в таком С. и проведение питательных веществ от корня к листьям и обратно, так как во вторичном дубле залегают рѣшетчатые трубки, служащие для проведения веществ, вырабатываемых растением, а в молодой древесине (т. е. в заболони) находятся трахеиды и трахеи, по которым проходят вода и вещества, поглощаемые корнем; в старой же древесине хотя и находятся те же элементы, но она имеет назначение чисто механическое, а именно доставлять прочность С.; вот почему дулистые деревья живут по много лет, не страдая от недостатка срединной части древесины, пока ветвь не свалит их. Вторичная древесина представляет кроме того место, где отлагаются про запас, на зиму, запасные питательные вещества, потому что в состав ее, кроме проводящих элементов (а также механических, т. е. древесинных волокон, так-назв. либриформа), входят паренхиматические клеточки, либо разбросанные среди проводящих элементов, либо сгруппированные в виде более или менее коротких, более или менее высоких, то толстых, то тонких сердцевинных лучей. Зимой эти клеточки сплошь набиты крахмалом и другими веществами. Таковы внешняя форма и строение С., как органа, поддерживающего в воздухе, на свету, листья и плоды. Форма С. имеет большое значение в описательной ботанике. Кроме указанных форм, вообще С. бывают:

I. По форме междоузлий и узлов: 1) цилиндрические (обычная форма), 2) нитевидные (когда междоузлия очень тонки и очень длинные), 3) узловатые (когда междоузлия тонки, а узлы вздуты, напр. у зонтичных, гвоздичных и др.), 4) членистые (когда узлы более или менее отделены от междоузлий, так что С. становится ломким, напр. у *Salsola*, хвощей), 5) крылатый (когда листья низбегают по С.).

II. По направлению различают: 1) прямые С., 2) изогнутые вправо и влево, 3) колючатые (когда междоузлия расположены под углом друг к другу, напр. у *Aloriscus geniculatus*), 4) поникшие, 5) нагнутые, 6) выющиеся вправо или влево, 7) лазящие, 8) прямостоячие, 9) простертые или лежащие, 10) приподнимающиеся, 11) ползучие. С. второго и пр. порядка, т. е. ветви бывают: 1) прижатые к С., 2) отстоящие (оттопырен-

ные) и тогда либо 3) прямые, либо 4) горизонтальные, либо 5) плакучие. Наконец, различают еще следующие формы С.: 1) толстый, мощный, одревеснѣвшій С.—*стволь* (truncus); у деревьевъ (стволь вѣтвится только наверху), у кустарниковъ (вѣтвится, начиная съ самаго низу) и у полукустарниковъ (стволь такой же, какъ у кустарниковъ, но вѣтви черезъ годъ или два отмираютъ и бываютъ не длиннѣ метра). 2) *Колонообразный* С. (caudex)—толстый, мощный, одревеснѣвшій многолѣтній С. (т. е. стволь), обыкновенно не вѣтвистый, несущій на верху корону крупныхъ листьевъ (у саговыхъ пальмъ, у вѣрныхъ, перистыхъ пальмъ, у древовидныхъ папоротниковъ). 3) *Травянистый* С. собственно (caulis); онъ называется 1) стрѣлкою (scapus), если онъ не вѣтвистый и несетъ листья только при корнѣ, а наверху заканчивается цвѣткомъ или соцветіемъ, 2) плетью (усомъ, flagellum), если онъ нитевидный, стелющийся по землѣ, слабый и укореняющійся въ узлахъ, 3) соломиною (culmus) у злаковъ. С. имѣетъ иногда иное назначеніе и, соответственно этому, мѣняется его форма и его строеніе. Такъ, нѣкоторые вѣтви принимаютъ на себя защитную роль отъ нападенія животныхъ; тогда онѣ становятся безлистными и превращаются въ *колючки* (aculeus), напр. у терна, боярышника; у другихъ растений вѣтви помогаютъ С. дѣлаться за podporку и превращаются въ *усики* или *завитки* (circhi), напр. у винограда, страстоцвѣта. Служить С. также органомъ, при посредствѣ котораго растение перезимовываетъ, и тогда онъ превращается въ *клубень* (tuberus), напр. у картофеля, шафрана, *луковичу* (bulbus), напр. у ланди, *корневища* (rhizoma), напр. у касатика и мн. др. Принимаетъ на себя С. и функція листа и становится тогда плоскимъ, представляя такъ назыв. *кладоди* (у спаржи, Ruscus и у др.). С. появляется въ растительномъ царствѣ довольно рано, а именно у мховъ, но у нихъ онъ бываетъ весьма небольшимъ и очень простого строенія; такъ въ немъ не развивается сосудисто-волокнистыхъ пучковъ и лишь въ центрѣ его находятся вытянутыя въ длину клеточки—волоконца, которыя и служатъ для проведения питательныхъ веществъ. С. Р.

Стебельникъ—см. Пузырникъ.

Стебельный (Петръ)—галицко-русский писатель-юристъ, род. въ 1857 г.; состоитъ проф. упол. права въ львовскомъ унив. Статья его—одна на польскомъ, другія на малорусскомъ яз.—относятся къ уголовному праву. Перечень ихъ, съ біографіей С., см. въ «Хроникѣ наукъ, товар. имени Шевченка» (1900, I, 60).

Стебельчатоглазые раны или *интотурдые* (Podophthalmata sive Thoracostraca)—группа высшихъ ракообразныхъ или Malacostraca (см. Ракообразныя, XXVI, 234). Характеризуются присутствіемъ сплошного хитинового панциря, прикрывающаго со спинной стороны сегменты головы и груди, которые такимъ образомъ сливаются въ одинъ отдѣлъ—головогрудь или cephalothorax, при чемъ различное число переднихъ паръ ножекъ или конечностей приобретаютъ характеръ челюстныхъ ножекъ (см. Ракообразныя, XXVI, 236).

Не менѣе характерно расположеніе двухъ сложныхъ глазъ на особыхъ подвижныхъ стебелькахъ, прикрѣпленныхъ къ головамъ. Хотя С. по организаціи и стоятъ выше сидячеглазныхъ раковъ (см.), но по своему строенію и исторіи развитія болѣе приближаются къ низшимъ ракообразнымъ (Entomostraca). С. подраздѣляютъ на четыре отряда: 1) *Расчлененія* или Schizopoda (см. XXVI, 355 и Ракообразныя, табл. II, фиг. 26—28); 2) *Сумасеа* (см. Ракообразныя, табл. II, фиг. 24); 3) *Ротоніи* или Stomatopoda (см. XXVII, 160 и Ракообразныя, XXVI, табл. II, фиг. 25) и 4) *Десятинои* или Decapoda (см. X, 490—494).

В. III.

Стеблевидии (Bacillus, Bacteria)—см. Страшилки.

Стеблевидии, *булавоподобки* или *жамс-жалца* (halteres)—булавоподобныя придатки задняго сегмента груди двукрылыхъ насекомыхъ, морфологически соответствующіе задней парѣ крыльевъ 4-хъ крыльевъ насекомыхъ. Нѣкоторые считаютъ ихъ за органы чувства равновѣсія и утверждаютъ, что двукрылыя съ отрѣзанными щупальцами теряютъ способность къ правильному полету. Другіе считаютъ ихъ органами слуха. Точно функція ихъ неизвѣстна. В. М. III.

Стебель—мст. Киевской губ., Каневского у., въ 15 вер. отъ ст. Корсунь Фастов. жел. дор., на почтовомъ тракѣ изъ мст. Корсуня въ г. Умань, при р. Роси, около впаденія въ нее р. Хоробры и Боровицы. На мѣстѣ С. нѣкогда находилась греческая колонія; сохранились слѣды каменныхъ зданій. Въ городищѣ, называемомъ «Греческій замокъ», найдены кладъ изъ монетъ польскихъ и нидерландскихъ, а на берегу р. Роси—предметы каменнаго вѣка (полированные молоты, кремневые сѣкиры, урны). Вблизи С. огромное городище шестиугольнаго очертанія, бронзоваго вѣка, другое городище-майдавъ, гдѣ найдены древніе серебряные предметы, и до 40 кургановъ. Стефанъ Баторій отдалъ С. казачьему старшинѣ Тетерѣ, построившему здѣсь укрѣпленный замокъ. Въ 1664 г. этотъ замокъ былъ взятъ поляками. Въ 1674 г. мѣстечко перешло къ Россіи, но потомъ опять присоединено къ Польшѣ и оставалось за ней до 1793 г. 822 двора, 5658 жителей (2737 мжч. и 2921 жнщ.), православная церковь, католич. часовня, 5 еврейскихъ молитвенныхъ домовъ, народное училище, приемный покой, аптека, суконная фабрика, механическое заведеніе, 2 кирпичныхъ зав., крупчатка, 6 водяныхъ и много вѣтряныхъ мельницъ, свеклосахарный и рафинадный зав. (въ 1898—99 гг. 650 рабоч., выработано 135505 пд. сахара на сумму 38808⁹ р.). Вблизи С. мѣстороженіе бурого угля (не разрабатывается). П. Т.

Стебелые листья—въ описательной ботаникѣ, такъ называются листья, находящіеся на воздушной части стебля, въ противоположность нижнимъ или прикорневымъ листьямъ, прикрѣпляющимся большею частью къ подземной части стебля.

Стебелыя колочки—колючки, находящіяся на стеблѣ и представляющія недоразвитыя укороченныя вѣтви.

Стеблевые растенія—т. е. такія растенія, у которыхъ вегетативное тѣло расчленено на стебель и листь или на корень, стебель и листь, таковы мхи, печеночники, сосудистыя тайнобрачныя и явнобрачныя, иначе С. растенія называются *Sogmorpha*, т. е. листостебельными. Стебель и листь (*sogmus*) появляются гораздо раньше корня; такъ они находятся уже у мховъ, у которыхъ еще нѣтъ корней; корни появляются только начиная съ сосудистыхъ тайнобрачныхъ. С. Р.

Стеблянъ-Кавиискій (Степанъ Павловичъ, 1814—85)—писатель, преподаватель полтавской гимназіи, ревностный сотрудникъ «Полтавскихъ Губернскихъ Вѣдомостей», въ которыхъ помѣстилъ рядъ цѣнныхъ статей объ И. П. Котляревскомъ (1866 и 1869 гг.). См. «Полтавскія Губернскія Вѣдомости», 1886, № 4.

Стеблянцы—дворянскій родъ, герба Пржестрфаль, получившій дворянское достоинство въ Венгріи въ 1482 г. Одна ихъ отрасль въ 1723 г. поселилась въ Юго-Западномъ краѣ; изъ нея происходилъ Геронимъ Ивановичъ С. (см. ниже). Родъ С. внесенъ въ 1 ч. род. кн. Волынской губ. В. Р.

Стебляницкій (Геронимъ Ивановичъ, 1832—1897)—изъ дворянъ Волынской губ., окончилъ курсъ въ институтѣ корпуса инженервъ путей сообщенія въ 1852 г. Въ 1855 г. поступилъ на геодезическое отдѣленіе Николаевской академіи генер. штаба и по окончаніи курса—на главную Никол. астрономическую обсерваторію въ Пулковѣ; въ 1858 г. назначенъ въ генеральный штабъ. Обширная и плодотворная научная дѣятельность С. началась съ 1860 г., когда онъ назначенъ былъ помощникомъ начальника триангуляціи сѣв. Кавказа, при чемъ большая часть работъ была имъ лично исполнена, а на главномъ хребтѣ Кавказа имъ опредѣлены всѣ важнѣйшія вершины между Эльбрусомъ и Казбекомъ; онъ же составилъ образцовое описаніе триангуляціи. Въ 1867 г. С. назначенъ начальникомъ кавказскаго военно-топографическаго отдѣла и въ этомъ званіи, между прочимъ, произвелъ рядъ астрономическихъ и гипсометрическихъ опредѣленій въ Закаспійской области и Персіи, а въ 1881 г. впервые связалъ Константинополь съ другими европейскими пунктами, опредѣливъ по телеграфу разность долготъ Константинополь—Одесса. Не менѣе важны его картографическія труды по изображенію разныхъ частей Кавказа, Закаспійской области, Малой Азіи и Персіи. Въ бытность свою на Кавказѣ С. занялся разрѣшеніемъ одной высокой трудности, но и весьма интересной задачи высшей геодезіи: «Объ отклоненіи отвѣсныхъ линий притяженіемъ кавказскихъ горъ»; за этотъ трудъ С. былъ удостоенъ званіемъ члена-корреспондента Императ. акад. наукъ и Константиновской медали отъ Имп. русскаго геогр. общ. Въ 1885 г. С. назначенъ былъ начальникомъ военно-топогр. отдѣла главнаго штаба, гдѣ подъ его руководствомъ было выпущено много серьезныхъ работъ, между прочимъ—обработка обширныхъ трудовъ русскихъ геодезистовъ по измѣренію дугъ параллелей 52—47¹/₄° с. ш., каталогъ

русской нивелирной сѣти и др. Слѣдуетъ еще упомянуть о «Наблюденіяхъ надъ качаніемъ поворотныхъ маятниковъ, произведенныхъ въ Тифлисѣ» и «О наблюденіяхъ надъ качаніемъ маятниковъ, произведенныхъ въ англійской Индіи для опредѣленія ускоренія силы тяжести». Съ 1887 г. С. состоялъ председателемъ отдѣленія математической географіи географическаго общ., а съ 1889 г. помощникомъ председателя того же общества и председателемъ комиссіи по изученію распространенія силы тяжести въ Россіи. Благодаря ему, наблюденія силы тяжести въ Россіи были распространены на всю Европейскую Россію и на часть Азіатской. Ко всѣмъ своимъ научнымъ достоинствамъ С. присоединялъ высокія нравственныя качества.

Ю. Ш.

Стебляницкій (М.)—псевдонимъ Лѣскова (XVIII, 147).

Стебное (Стебне)—с. Киевской губ., Звенигородскаго у., въ 6 вер. отъ уѣздн. города и въ 4 вер. отъ ст. Звенигородка Юго-Зап. ж. д. при впаденіи р. Ольховой въ Гнилой Тихичъ. 2069 жит. Церковно-приходское училищ., 1 водяная, 1 конная и 15 вѣтр. мельницъ. Вблизи села 5 большихъ кургановъ, гдѣ найдены древнія керамическія издѣлія и человѣческія скелеты.

Стебуть (Иванъ Александровичъ)—заслуженный профессоръ, общественный дѣятель, писатель и практикъ по сельскому хозяйству. Род. въ 1833 г. Въ 1850 г., окончивъ курсъ 2-й слб. гимназіи, зачислился въ студенты Горьгорѣцкаго земледѣльческаго инст. Въ 1854 г. былъ оставленъ при названномъ институтѣ преподавателемъ и помощникомъ управляющаго фермой, а осенью 1860 г., по возвращеніи изъ заграничной трехлѣтней командировки, получилъ тамъ же профессорскую кафедру. Еще раньше, а именно въ 1856 г. С. былъ командированъ въ Прибалтійскія губ. для изученія мѣстныхъ образцовыхъ хозяйствъ, при чемъ отчетъ объ этомъ путешествіи былъ премированъ министерствомъ госуд. имущ. За время пребыванія за границей, особенно долго оставался въ Іенѣ, гдѣ занимался изученіемъ естественныхъ наукъ, главнымъ образомъ химіи подъ руководствомъ Лемана. Въ бытность С. за границей, онъ ознакомился почти со всѣми высшими сельскохозяйственными учебными заведеніями Германіи, Франціи, Бельгіи и Англии, прослушалъ тамъ рядъ систематическихъ курсовъ, осмотрѣлъ много выдающихся хозяйствъ, исполнялъ нѣсколько порученій отъ своего министерства. Вернувшись въ Россію въ 1860 г., занялъ должность младшаго профессора института, велъ со студентами, кромѣ того, занятія по политической экономіи. На этомъ поприщѣ С. сказанъ энергичнымъ дѣятелемъ. Желая сдѣлать преподаваніе болѣе плодотворнымъ и вмѣстѣ съ тѣмъ внести живую инициативу въ среду учащихся, С. организовалъ такъ назыв. «семінарію», на которыхъ читались, обсуждались и критиковались студенческія сочиненія. Много сдѣлалъ также за время пребыванія въ институтѣ и для пополненія и обогащенія сельскохозяйственнаго музея различными коллек-

пиями, выбранными и приобретенными на лондонской всемирной выставке в 1862 г. В 1868 г., по защите в сиб. университете магистерской диссертации «Известь, какъ средство восстановления плодородія», былъ переведенъ на короткое время в сиб. сельскохозяйственный институт, но в сентябрь того же года былъ уже назначенъ профессоромъ во вновь учрежденную в Москвѣ Петровскую сельскохозяйственную академію, которой и принадлежитъ дальнѣйшая дѣятельность С., какъ профессора земледѣлія. Совмѣстно съ чтеніемъ лекцій онъ занялся организацией вспомогательныхъ учреждений при академіи—сельскохоз. музея, опытнаго поля и агрономической лабораторіи, приспособленной имъ для самостоятельныхъ студенческихъ изслѣдованій, дѣятельно способствовалъ основанію комитета сельскохоз. консултации и основанію мѣстнаго сельскохоз. печатнаго органа («Русское Сельское Хоз.»), редакторомъ котораго былъ в течение двухъ лѣтъ, явился главнымъ устройтелемъ и работникомъ московской политехнической выставки, выступалъ лекторомъ въ цѣломъ рядѣ публичныхъ чтеній, какъ в Москвѣ, такъ и в С.-Петербурѣ. Часть такихъ лекцій была обработана впоследствии в книгу «Основы полевой культуры» (изд. 2, т. I и II, М., 1882—84). Лѣтомъ С. одинъ и съ своими учениками посѣщалъ разныя мѣстности Россіи, изучалъ положеніе сельскохозяйственнаго промысла в разныхъ ея полосахъ, при чемъ плодомъ такихъ изслѣдованій явилась книга «Статьи о русскомъ сельскомъ хозяйствѣ, его недостаткахъ и мѣрахъ къ его усовершенствованію» (1857—82; СПб., 1883). Съ особенною отзывчивостію приходилъ на помощь отечественному сельскому хозяйству при обсужденіи различныхъ вопросовъ, разсмотрѣніи разныхъ уставовъ правительственныхъ и земскихъ сельскохоз. школъ и, наконецъ, при составленіи общедоступныхъ изданій въ помощь хозяевамъ—практикамъ, принужденнымъ въ корень переустроить свои хозяйства послѣ «Положенія» 61 г. Въ особенности здѣсь слѣдуетъ остановиться на «Настольной книгѣ», весьма цѣнномъ по массѣ обработаннаго матеріала и зданію, значительная часть текста котораго принадлежитъ его перу. Независимо отъ сего, въ качествѣ организатора или эксперта, онъ принималъ дѣятельное участіе во всѣхъ выдающихся выставкахъ какъ русскихъ, такъ и иностранныхъ, на различныхъ конкурсахъ сельскохоз. машинъ и орудій, при чемъ въ особенности удѣлялъ много вниманія конкурсамъ «плужнымъ». С. не оставилъ въ сторонѣ и сельскохоз. практической дѣятельности. Имѣнье «Кроткое» (Тульской губ.), по своему техническому и экономическому благоустройству, представляетъ тому наглядный примѣръ. Высокое уваженіе нашего общества къ трудамъ С. выразилось не только избраніемъ его въ члены различныхъ ученыхъ и сельскохозяйственныхъ обществъ, но и въ самыхъ сочувственныхъ привѣтствіяхъ въ день празднованія 35-лѣтняго юбилея (21 ноября 1889 г.) ученой и сельскохоз. практической дѣятельности, при чемъ инициативу праздни-

ванія взяла на себя академія. Выѣдя, по закрытіи академіи, въ которой онъ пробылъ 30 лѣтъ, въ отставку, С. не прерывалъ своихъ практической сельскохоз. дѣятельности и литературныхъ работъ. Онъ занялся съ особою любовью и настойчивостію пропагандированіемъ спеціальнаго сельскохоз. женскаго образованія и успѣлъ увидѣть успѣхи своихъ заботъ по этому предмету: лѣтомъ текущаго 1900 г. были организованы при моск. сельскохоз. учебныхъ заведеніяхъ спеціальныя женскіе сельскохоз. курсы, которыми, надо полагать, положено въ Россіи начало высшему женскому образованію въ области сельскохоз. знаній. Съ начала 1898 г. С. занимаетъ постъ предсѣдателя ученаго комитета мин. землед. и госуд. имуществъ, состоя въ тоже время членомъ совѣта министра и попечителемъ богородицкаго средняго сельскохоз. училища. Кромѣ упомянутыхъ сочиненій, С. напечаталъ много статей, переводовъ и передѣлокъ иностранныхъ руководствъ. Приводимъ названія нѣкоторыхъ: «Гипсованіе почвы» («Сельское Хоз. и Лѣсов.», 1868, ч. 47 и 48); «Сельскохоз. знаніе и сельскохоз. образованіе» (М., 1870; 2 изд. М., 1889); «Истощеніе и удобреніе почвы» («Рус. Сельск. Хоз.», т. II); «О посѣвѣ вообще и рядовомъ въ особенности», «Обработка почвы» («Рус. Сельск. Хоз.», 1871); «Обезпеченіе скота кормовыми средствами въ сѣв. и на рубежѣ сѣв. и средней полосы Россіи» (М., 1871); «Воздѣлываніе льна» (М., 1872); «Сельскохоз. школа» («Вѣстн. Европы», 1872, XII); «О недостаткахъ современнаго положенія сельскохоз. промышленности» («Тр. Вадуевской Комиссіи», 1873); «О мѣрахъ къ подготовленію хорошихъ управляющихъ» (1876); «О величинѣ хоз. единицы и обезпеченіе скота кормовыми средствами въ средней черноземной полосѣ Россіи»; «Изъ моей сельскохоз. практики» («Тр. Вольн. Эконом. Общества», 1886—87); «Учебникъ частнаго растеніеводства: полеводство» (СПб., 1888; вып. I); «Нуждается ли русская интеллигентная женщина въ спеціальномъ сельскохоз. образованіи» (СПб., 1891); «Облѣсеніе долинъ, укрѣпленіе овраговъ и обсадка полей въ с. Кроткомъ» (М., 1895); «О постановкѣ профессиональнаго образованія въ связи съ постановкою общаго образованія» (М., 1898).

Стевень (Stevens)—два французскихъ живописца, причисляемыхъ также къ бельгійскимъ художникамъ. 1) *Жозефъ С.*—сынъ офицера Наполеоновской арміи, большого любителя изящныхъ искусствъ, род. въ Брюсселѣ, въ 1822 г., рано выказалъ влеченіе и способности свои къ живописи и выучился ей безъ помощи наставниковъ, единственно чрезъ копированіе картинъ въ музеяхъ и посѣщеніе художественныхъ выставокъ въ своемъ отечествѣ и въ Парижѣ. Впервые явившись со своими произведеніями предъ публлкою на выставкѣ брюссельск. академіи худ., въ 1844 г., онъ выставлялъ ихъ съ 1846 г. въ парижск. салонахъ и до самой своей смерти, послѣдовавшей въ 1892 г., пользовался за нихъ извѣстностью какъ во Франціи, такъ и въ другихъ странахъ. Мастерски вы-

дья рисункомъ, С. писалъ жанровыя сцены, въ которыхъ главную роль играли животныя, преимущественно собаки, которыхъ онъ воспроизводилъ съ удивительною правдою въ отношеніи не только ихъ вѣшности, но и характера, правоты и привычекъ. Къ числу лучшихъ его картинъ принадлежатъ: «Мученіе Тантала» (1850), «Квартира балаганщика» (1857), «Собака и муха» (1857), «Собака старушки» (1857), «Быки» (1859), «Попрошайки въ лавкѣ мясника» (1864), «Продажа собакъ въ Парижѣ» (въ брюссельск. академич. галлерей), «Продажа собакъ въ Брюсселѣ» (тамъ же) и нѣк. др. Въ Спб., въ музеѣ академіи худ. (въ Куселевской галл.), имѣется образецъ работъ этого художника — «Несчастье странствующаго шарманщика». 2) *Альфредъ С.*, братъ предыдущаго, род. въ Брюсселѣ, въ 1828 г., учился сперва у Навеза, въ своемъ родномъ городѣ, а потомъ у Рокплана, въ Парижѣ, гдѣ, подобно Жозефу С., поселился на постоянное жительство. Въ началѣ писалъ небольшія историческія сцены, но потомъ обратился къ жанру и сталъ изображать элегантныхъ молодыхъ дамъ и дѣтей въ изящной, комфортабельной комнатной обстановкѣ. Героини его картинъ въ этомъ родѣ милы и добродѣтельны, но не чужды кокетства и способности увлекаться пылкою страстью. Композиція у него въ большинствѣ случаевъ не отличается сложностью и замысловатостью, состоитъ изъ одной, много—изъ трехъ фигуръ; колоритъ сѣроватъ, но приятенъ; кромѣ тонкости выраженія въ лицахъ и позахъ фигуръ, къ его достоинствамъ принадлежитъ мастерство въ воспроизведеніи всевозможныхъ количностей, особенно тканей. Наибольшею извѣстностью онъ пользовался у французовъ во времена второй имперіи, даже породилъ тогда группу подражателей себѣ, но потомъ его работы мало-по-малу выходили изъ моды, такъ что теперь онъ доживаетъ свой вѣкъ почти всеми забытый. Изъ картинъ, вышедшихъ изъподъ кисти С. въ цвѣтущую пору его дѣятельности, болѣе другихъ извѣстны: «Дама среди розъ» (нах. въ брюссельск. муз.), «Печальный визитъ» (тамъ же), «Chant passionné» (въ люксембургск. галл., въ Парижѣ), «Покинутыя маски» (въ марсельск. муз.), «Утѣшеніе», «Утро на дачѣ», «Новогодній подарокъ», «Разочарованіе», «Возвращеніе въ свѣтъ», «Утро жизни», «Въ мастерской художника» и фрески въ брюссельскомъ королевскомъ дворцѣ, изображающія четыре времени года въ видѣ молодыхъ женщинъ въ современномъ костюмѣ.

Стевень (Христіанъ Steven)—извѣстный шведскій ботаникъ, род. въ Фридрихсгаммѣ въ 1781 г., окончилъ курсъ въ медицинскомъ институтѣ (нынѣ военно-медицинская академія) въ Петербургѣ, но служилъ по инспекціи шелководства на Кавказѣ, а затѣмъ въ Крыму. Онъ много путешествовалъ по Кавказу, а затѣмъ поселился въ Крыму, флору котораго онъ изучалъ много лѣтъ и гдѣ жилъ до самой смерти (въ 1864 г.). Ему принадлежатъ довольно много работъ по систематикѣ растений, изъ которыхъ самая главная: «Verzeichniss der auf der taurischen Halbin-

sel wildwachsenden Pflanzen» (въ «Bull. de la soc. des nat. de Moscou», 1856—1857) и «Monographia Pedicularis» (въ «Mém. de la soc. des nat. de Moscou», VI, 1823, стр. 1—60, съ 17 таб.). Ср. Nordmann, «Christian Steven, der Nestor der Botaniker» («Erman's Archiv für wiss. Kunde v. Russland», XXIV, 1865, стр. 80—124).

Стевнъ (Симонъ Stevin)—голландскій математикъ (1548—1620). Молодость провелъ въ занятіяхъ торговыми дѣлами. Принцъ Моріцъ Нассаусскій назначилъ его управляющимъ гидротехническими сооружениями, генералъ-квартирмейстеромъ арміи, строителемъ лагерей и инспекторомъ крѣпостей въ Батавской республикѣ. Литературныя произведенія С. относились, главнымъ образомъ, къ математическимъ наукамъ и ихъ приложениямъ къ механикѣ, астрономіи, физикѣ, фортификаціи, кораблестроенію и оборонѣ крѣпостей. Первымъ появившимся въ печати сочиненіемъ С. были «Tafelen van Interesten mitgaders de Constructie derselver ghecalculeert» (Антверпенъ, 1582). На фламандскомъ языкѣ былъ напечатанъ до 30 сочиненій С., остальные 13 появились только въ переводахъ. Главнѣйшая заслуга С. по ариѳметикѣ есть введеніе имъ въ общее употребленіе десятичныхъ дробей, его сочиненіемъ «La Disme enseignant facilement expedier par nombres entiers sans rompre tous comptes se rapportans aux affaires des Hommes». Это сочиненіе было помѣщено въ вышедшемъ въ 1585 г. въ Лейденѣ сборникѣ ариѳметическихъ произведеній автора. Въ заключеніи своего сочиненія С. вмѣняетъ правительствамъ въ обязанность распространеніе счисленія десятичныхъ дробей и немедленнаго введенія десятичныхъ подраздѣленій монетъ, вѣсовъ и мѣръ. Изъ сочиненій С. по алгебрѣ главнымъ является напечатанная въ 1585 г. въ Лейденѣ «L'arithmetique contenant les computations der nombres arithmetiques ou vulgaires: aussi l'Algebre avec les equations des cinq quantitez». Главнымъ предметомъ алгебраическихъ работъ С. былъ вопросъ о рѣшеніи уравненій высшихъ степеней. Пойти въ этомъ вопросѣ далѣе своего старшаго современника, Феррари, т. е. далѣе рѣшенія уравненій 4-й степени, С. не удалось. Своими попытками открытія общихъ правилъ рѣшенія уравненій высшихъ степеней С. былъ приведенъ къ вопросу объ отысканіи общаго наибольшаго дѣлителя многочленовъ. Въ области алгебраическаго знаменитѣльства обращаетъ на себя вниманіе совершенное имъ введеніе нулевого и дробныхъ показателей. Самыя важныя открытія С. принадлежали *механикѣ*, и именно *статикѣ* и *гидростатикѣ*, получившимъ въ нихъ приобрѣтенія, едва-ли не первыя со времени Архимеда по своей значительности. Первая была обязана ему открытіемъ закона равновѣсія на наклонной плоскости, изложеннымъ въ сочиненіи «De Beghinselen der Weeghconst» (Лейденъ, 1586) и тутъ-же приведеннымъ авторомъ къ теоремѣ о равновѣсіи трехъ силъ, параллельныхъ и пропорціональныхъ тремъ сторонамъ какого-нибудь треугольника. Выдающимся открытіемъ С. въ гидростатикѣ

былъ законъ пропорциональности давленія, оказываемаго жидкостью на дно сосуда, приводящій къ выводу, что жидкость может оказывать на дно сосуда давленіе, превосходящее ея вѣсъ, т. е. такъ называемому гидростатическому парадоксу, который затѣмъ совершенно неправильно приписанъ Паскалю. С. изслѣдовалъ также и боковое давленіе жидкостей, при чемъ употребилъ методъ, составленный по образцу методовъ Архимеда и имѣющій, какъ ихъ первое послѣ ряда вѣсковъ возстановленіе, чрезвычайно важное значеніе. Всѣ эти изслѣдованія С. изложены въ 3-й и 4-й книгахъ его «*Hydrostatica mathematica*» (Лейденъ, 1605—1608, 5 книгъ). Въ прибавленіи къ статьѣ «*Principes de la pratique de l'hydrostatique*», помѣщенной въ 5-й книгѣ того же сочиненія, содержится замѣчаніе автора по предмету аэростатики, показывающія, что ему были извѣстны: вѣсъ воздуха, его давленіе на находящіяся въ немъ тѣла и сопротивленіе, оказываемое имъ паденію тяжелыхъ тѣлъ. С. указалъ и на разность, которая должна существовать между вѣсомъ тѣла въ воздухѣ и его же вѣсомъ въ пустотѣ. Въ «*L'Adjonction de la Statique*», С. занимается, между прочимъ, изслѣдованіями, относящимися къ системамъ блоковъ, къ веревочнымъ многоугольникамъ и къ равновѣсію кораблей. Въ послѣдней работѣ пришелъ къ заключенію, что центр тяжести корабля располагается ниже центра тяжести вытѣсненной воды. Около 1600 г. С. устроилъ парусную повозку, приводимую въ движеніе вѣтромъ: она двигалась съ такою скоростью, что лошади не могла слѣдовать за нею. Въ сочиненіяхъ по оптикѣ («*Traité d'optique*»), астрономіи и геофизикѣ («*Traité de cosmographie*» и «*Traité de géographie*») наука почти не сдѣлала приобретеній. Изъ сочиненій практическаго характера выдается его «*Livre de Comptes de Prince. A la Manière d'Italie*» (Лейденъ, 1608). Предметъ этой книги—приложеніе итальянской двойной бухгалтеріи къ государственному хозяйству. Въ «*Nouvelle Manière de Fortification par Escalues*» (Роттердамъ, 1618) излагаются способы защиты крѣпостей и укрѣпленій при помощи естественныхъ вмѣстистыхъ воды и устраиваемыхъ въ нихъ системъ шлюзовъ. Слишкомъ два столѣтія послѣ смерти С. ему воздвигнутъ въ его родномъ городѣ, Брюгге, памятникъ. Между изданіями сочиненій С. самое распространенное принадлежитъ Альберту Жирару и вышло въ 1634 г. подъ заглавіемъ «*Les Oeuvres Mathématiques de Simon Stevin de Bruges, ou sont inserées les mémoires mathématiques*» (Лейденъ). Подробнѣе о С. см. Steichen, «*Mémoire sur la vie et les travaux de Simon Stevin*» (Брюссель, 1846).

В. В. Бобынинъ.

Steganopodes—см. Веслоногія (птицы).
Стегоцефалы (коробкоголовыя)— крупный вымершій отрядъ амфибій, къ которому принадлежатъ всѣ наиболѣе древнія изъ извѣстныхъ до сихъ поръ земноводныхъ. Сюда относятся по большей части небольшія или средней величины хвостатыя амфибіи, напоминающія по вѣшнему виду современныхъ

саламандръ или ящерицъ, хотя есть среди нихъ и тяжеловѣсные, неуклюжіе гиганты. Скелетъ С. указываетъ въ общемъ на довольно низкую организацію этихъ животныхъ, но на ряду съ этимъ черепъ ихъ обладаетъ нѣкоторыми характерными особенностями строенія, свойственными пресмыкающимся, группѣ значительно высшей по организаціи, и утратившимися у современныхъ земноводныхъ. Основываясь на особенностяхъ организаціи и древности ихъ появленія, большинство ученыхъ смотритъ на С. отчасти какъ на сборный типъ, соединявшій признаки рыбъ, земноводныхъ и пресмыкающихся, отчасти какъ на типъ *эмбриональный*, изъ котораго развились и пресмыкающіяся, приобретшія современемъ рядъ вторичныхъ признаковъ, и земноводныя, напротивъ, претерпѣвшія регрессивное превращеніе. По строенію позвоночнаго столба С. приближаются къ рыбамъ, такъ какъ у большинства ихъ, какъ и у современныхъ имъ ганойдныхъ рыбъ, сохранилась спинная струна (*chorda dorsalis*) и окостенѣніе тѣлъ позвонковъ находится въ зачаточномъ состояніи. Верхняя часть черепной коробки состоитъ изъ плотно соединенныхъ костей съ ясно выраженнымъ темяннымъ отверстиемъ, какъ у современныхъ пресмыкающихся. Въ противоположность верхней, нижняя часть черепной коробки построена по типу земноводныхъ и мало отличается отъ основанія черепа современныхъ лягушекъ. Межчелюстная, нижнечелюстная, а иногда и нѣкоторыя другія сосѣднія кости усажены плотно приросшими къ нимъ заостренными коническими зубами, у болѣе древнихъ представителей—гладкими снаружи и полыми внутри, у болѣе сложноорганизованныхъ—часто бороздчатыми снаружи, а внутри съ причудливыми складками дентины, отъ которыхъ одно изъ семействъ С. получило даже названіе лабиринтодонтовыхъ (лабиринтозубыхъ). Характерною особенностью С., отличающею ихъ отъ современныхъ амфибій, является твердый панцирь, состоявшій изъ отдѣльныхъ щитковъ и чешуекъ и покрывавшій брюшную и отчасти боковую часть тѣла этихъ животныхъ, тогда какъ спина ихъ оставалась голой. Развѣтвіе С. совершалось въ общемъ какъ у большинства земноводныхъ: въ личиночномъ состояніи они обладали наружными жабрами, которыя съ возрастомъ они терли, подобно современнымъ лягушкамъ и саламандрамъ. Большая часть С. обладала 4 короткими конечностями, но извѣстны среди нихъ формы змѣвидныя, лишенныя ногъ. По мѣсту и условіямъ нахождения ископаемыхъ остатковъ пришли къ заключенію, что молодые С., въ личиночной стадіи, населяли прѣсныя воды, тогда какъ взрослые животныя проводили большую часть жизни на сушѣ; остатки ихъ, напр., чрезвычайно часто встрѣчаются внутри окаменѣлыхъ стволовъ стигмарій, сигиллярій и др. деревьевъ. С. пользовались широкимъ распространеніемъ въ концѣ палеозойской и началѣ мезозойской эры. Остатки ихъ скелетовъ находятъ въ изобиліи въ прѣсноводныхъ и материковыхъ отложеніяхъ каменноугольной, пермской и триасовой системы нѣкоторыхъ мѣстностей Чехія,

Саксонія, Шотландія и Сѣв. Америки. Отдѣльныя кости С. уже давно были обнаружены и въ пермскихъ отложенияхъ сѣверо-восточной Россіи, а въ послѣднее время проф. Амаляцкимъ по р. Сѣв. Двинѣ у с. Котласа раскопками добыты и болѣе или менѣе полные скелеты представителей С. вмѣстѣ съ скелетами современныхъ имъ пресмыкающихся. По степени оскостенѣнія позвонковъ и строенію зубовъ—С. раздѣляютъ на нѣсколько подотрядовъ и семействъ, заключающихъ много родовъ и видовъ. Однимъ изъ наиболѣе распространенныхъ представителей является *брахиозавръ*, маленькое, похожее на тритона, земноводное (15—120 мм. длины) съ чешуйчатымъ брюхомъ и короткимъ хвостомъ, остатки крошечныхъ скелетовъ котораго въ особенномъ изобиліи встрѣчаются въ сѣромъ тонкослойномъ известнякѣ пермскаго возраста Нидерхесслиха въ Саксоніи, а также въ нѣкоторыхъ мѣстностяхъ Чехіи и Тюрингіи. Креднеръ, изслѣдовавшій организцію брахиозавра, имѣлъ въ своемъ распоряженіи болѣе 1000 скелетовъ этого животнаго самаго различнаго возраста, въ томъ числѣ много личиночныхъ формъ съ наружными жабрами. Къ одному семейству съ брахиозавромъ относится близкій къ нему по величинѣ, но отличающійся отсутствіемъ настоящаго брюшнаго панциря *мелоперитонъ*, остатки котораго найдены въ Чехіи, Саксоніи, Моравіи и у насъ на Сѣв. Двинѣ. Болѣе значительную степень оскостенѣнія позвонковъ находимъ у небольшого, похожего на ящерицу, длиннохвостаго *леттеретона*, найденнаго въ каменноугольныхъ слояхъ Ирландіи, и саламандроподобнаго *кратеретона*, остатки котораго встрѣчены въ слояхъ того же возраста Ирландіи, Чехіи и Сѣв. Америки. Изъ другихъ С. упомянемъ змѣвидную, лишенную конечностей *долихозому* изъ каменноугольныхъ отложений Ирландіи и Чехіи, гигантскихъ *эриоса* и *крикотуса* изъ пермскихъ слоевъ Сѣв. Америки, достигавшихъ 3 м. въ длину, неуклюжаго громаднаго *антракозавера* изъ Англіи и наконецъ *археозавра*, находки котораго весьма обыкновенны въ нижне-пермскихъ слояхъ Саарбрюкенскаго бассейна. По Мейеру, изучившему организцію этого животнаго на 270 его скелетахъ, археозавръ достигалъ 1,5 м. длины, напоминалъ по виду небольшого крокодила, отличался въ юномъ возрастѣ притупленнымъ, въ зрѣломъ—длиннымъ вытянутымъ рыломъ, усаженнымъ многочисленными коническими, снаружи бороздчатыми зубами и былъ покрытъ съ брюшной стороны твердымъ панциремъ, состоявшимъ изъ длинныхъ, узкихъ, на концѣ заостренныхъ чешуекъ, валававшихъ рядами одна на другую. Высшими по организціи и позднѣйшими по времени появленія изъ С. являются триасовые *лабиринтодонты*, о которыхъ см. XVII, 179.

Б. П.

Стегхоундъ — англійскія олени гончія собаки (IX, 206).

Стедингъ (графъ Богиславъ - Лудвигъ-Христофоръ Steding, 1746—1837)—шведскій фельдмаршалъ. Служилъ во франц. войскахъ и участвовалъ въ военныхъ дѣйствіяхъ въ Сѣв. Америкѣ; въ 1783 г. возвратился въ Швецію;

принималъ участіе въ войнѣ 1788—89 гг. противъ Россіи; позже былъ посланникомъ въ Петербургѣ. Въ 1813 г. командовалъ шведск. войсками при Денневицѣ, Гросбееренѣ и Лейпцигѣ.

Стедманъ (Эдмундъ-Кларенсъ Stedman, род. въ 1833 г.) — сѣверо-американскій писатель. Въ 1860 г. появилось первое собраніе его стихотвореній («Lyrics and idylls») и съ того времени С. сталъ однимъ изъ наиболѣе популярныхъ современныхъ американскихъ поэтовъ. Въ настоящее время С. — банкиръ въ Нью-Йоркѣ. Изъ другихъ поэтическихъ произведеній его извѣстны: «Alice of Monmouth, and other poems» (1864), «The blameless prince» (1869), «Poetical works» (1876), «Octavius Brooks Frothingham» (1876), «Hawthorne and other poems» (1877), «Lyrics and idylls» (1879). Критическіе труды С.: «Victorian poets» (1876, 13 изд. 1887—характеристики новѣйшихъ писателей Англіи), «Poets of America» (1886), «Edgar Allen Poe» (1881), «Nature and elements of Poetry» (1892).

Стедъ или *Стэдъ* (Вильямъ-Томасъ Stead) — англійскій публицистъ, род. въ 1849 г.; былъ приказчикомъ въ магазинѣ, но скоро сдѣлался журналистомъ; въ 1871 г. началъ издавать «Northern Echo», въ 1883 г. сталъ главнымъ редакторомъ распространенной радикальной газеты «Pall Mall Gazette». Въ 1885 г. онъ обратилъ на себя всеобщее вниманіе раскрытіемъ беззаконій и безпорядковъ въ англійскомъ флотѣ («The truth about the navy»), потомъ еще болѣе сенсационными разоблаченіями относительно разврата въ Лондонѣ, торговли дѣвushками, тайныхъ притоновъ, роли аристократіи въ этомъ дѣлѣ и пр. Рядъ статей на эту тему въ его газетѣ, потомъ отпечатанныхъ брошюрой: «The maiden tribute of modern Babylon» вызвалъ страшный шумъ и привелъ С. на скамью подсудимыхъ, такъ какъ онъ въ своемъ рвеніи изслѣдователя самъ, въ видѣ опыта, купилъ одну дѣвushку, при помощи одной дамы, занимавшейся этимъ дѣломъ; опытъ обошелся С. въ 3 мѣсяца тюремнаго заключенія. Въ началѣ 1890 г. С. оставилъ «Pall Mall Gazette» и основалъ ежемѣсячный дешевый иллюстрированный журналъ «Review of Reviews», въ которомъ самъ пишетъ статьи преимущественно по иностранной политикѣ; журналъ быстро достигъ громаднаго распространенія. Въ 1899 г. С. предпринялъ въ широкихъ размѣрахъ, при помощи печати и митинговъ, агитацію противъ войны. По политическимъ воззрѣніямъ С. приближается къ радикаламъ; онъ отличается своею отзывчивостью на всѣ вопросы дня, живымъ чутьемъ къ требованіямъ и интересамъ публики, легкимъ и яснымъ стилемъ. Изъ многочисленныхъ его книгъ наибольшій интересъ представляютъ: «No reduction of rent» (результаты поѣздки въ Ирландію, Л., 1886); «The truth about Russia» (очень поверхностно; Л., 1888); «The pope and the new era» (1890).

В. Водовозовъ.

Стенструпъ (Иоаннъ-Іапетусъ Смитъ Steenstrup, род. въ 1813 г.) — зоологъ и археологъ, родомъ норвежецъ, до 1845 г. былъ

преподавателемъ зоологій, послѣ профессоромъ зоологій и директоромъ зоологическаго музея въ Копенгагенѣ, съ 1885 г. въ отставку. С. принадлежатъ весьма важные труды о гермафродитизмѣ въ природѣ (Копенг., 1846), о метагенезисѣ (тамъ же, 1842), кромѣ того рядъ изслѣдованій о головоногихъ, о ракообразныхъ паразитахъ (въ сотрудничествѣ съ Lutken'омъ, Копенг., 1861) и о движеніи глазъ у камбалы (тамъ же, 1864). Много лѣтъ посвятилъ онъ изслѣдованіямъ торфяныхъ болотъ Даниі (Копенг., 1886), при чемъ онъ изслѣдовалъ не только фауну и флору, но и ея до-историческую культуру. С. также издалъ: «Yak-Lungta bracteaterne» (Копенг., 1892).

Стевенструпъ (Иоаннъ-Христофоръ-Гагеманнъ-Рейнгардтъ Steenstrup) — датскій историкъ, сынъ предъидущаго, родился въ 1844 г., профессоръ исторіи въ Копенгагенѣ. Главные его труды: «Studier over Kong Waldemars Jordberg» (Копенгагенъ, 1873—74), «Normanerne» (тамъ же, 1876—82), «Den Danske Bonde og Friheden» (2 изд., 1888), «Historie-skrivningen i Danmark i det XIX Aarhundrede» (съ 1801 по 1863 г.; 1889), «Vore Folkeviser fra Middelalderen» (1891), «Fra Fortid og Nutid» (1892) и отдѣлъ «Handelen Historie» въ «Haandbiog Handelsvidenskaben» (1893). С. взялъ на себя обработку I т. «Oldtiden og den ældre Middelalder» въ разсчитанномъ на шесть томовъ сочиненіи «Danmarks Riges Historie». Много его статей напеч. въ «Forhandlinger» (изданіи датскаго ученаго общества), между прочимъ «Etudes sur les Chansons populaires danoises au moyen-âge» (1891). На нѣмецкомъ языкѣ С. напеч.: «Kjøkken-Møddinger. Eine gedrängte Darstellung dieser Monumente sehr alter Culturstätten» (Копенг., 1886).

Стевенструпъ (Кнудъ-Иоаннъ-Фогеліусъ Steenstrup, род. въ 1842 г.) — датскій геологъ и изслѣдователь Гренландіи, былъ аптекаремъ, но посвятилъ себя изученію минералогіи и геологій, съ 1871 г. до 1888 г. изслѣдовалъ, при неоднократныхъ путешествіяхъ, западный берегъ Гренландіи. Въ настоящее время С. состоитъ геологомъ при геологическомъ комитетѣ Даниі. Свои изслѣдованія онъ изложилъ въ «Meddelelser om Grønland», въ «Petermanns Mitteilungen» и др.

Стеенъ (Адольфъ) — датскій математикъ (1816—1886). Высшее образованіе получилъ въ копенгагенскомъ университетѣ, которымъ послѣ представленія «Dissertatio inauguralis de vi et natura infiniti mathematici» (Копенгагенъ, 1845) былъ возведенъ въ степень доктора философіи. С. былъ первоначально учителемъ математики и начиная съ 1845 г. издалъ нѣсколько учебниковъ отъ арифметики до сферической тригонометріи. Съ 1861 г. С. сдѣлался одновременно профессоромъ математики въ копенгагенскомъ университетѣ и въ копенгагенскомъ политехникумѣ. С. ввѣдъ замѣтки по исторіи математики какъ въ свое устное преподаваніе, такъ и въ свои учебники. Его сочиненія: «Det Bieringske Plagiat, populaert fremsullet, med Herr Bierings egen godhedsfulde Understøttelse» (при

сотрудничествѣ Моллера; Копенгагенъ, 1844); «Det mathematiske Studiums Fremgang i Danmark i dette Aarhundrede» («Tidsskrift for Mathematik», 1873); сообщеніе, помѣщенное въ статьѣ Zeuthen, «Nogle Hypotheser om Arkhimedes Kvadratrodsberegning» (тамъ же, 1879); «Maximus Planudes Problemer» (съ дополненіями Цеутена, тамъ же, 1884). Изъ нихъ второе представляло очеркъ развитія изученія математики въ Даниі съ начала XIX столѣтія и третье излагало гипотезу автора о способѣ опредѣленія Архимедомъ приближе-

ній $\sqrt[3]{\frac{1351}{780}} > \sqrt[3]{3} > \frac{265}{153}$. Изъ работъ С. по

чистой математикѣ, относившихся главнѣйше къ дифференціальнымъ уравненіямъ, назовемъ «Integration af den lineære Differentialligning af anden Orden ved Hjaelp af Kjaedebroek» (юбилейное сочиненіе, Копенгагенъ, 1873); «Integration af Differentialligning $Pdy/dx^2 + Q(dy/dx)^2 + Rdy/dx + S = 0$ ved Faktorer alene indeholdende $X^8 ey$ » («Vid. Selsk. Overs.», 1863) и «Om lineære Differentiallign. Integrat. ved bestemte Integraler» («Skand. Naturf. Fork.», X, 1869). По прикладной математикѣ укажемъ на «Den elastiske Kurve og dens Anvendelse i Bøjningstheorien» (юбилейное изданіе факультета; Копенгагенъ, 1879). Большая часть работъ С. была напечатана въ датскихъ періодическихъ изданіяхъ. Отдѣльно вышли еще: «Mathemat. opgaver etc.» (Копенгагенъ, 1849); «Differential 8 e Integralregning» (2-е изд., 1876); «Sandsynlighedsregning» (тамъ же, 1864); «Hovedlaerene for Samfundets Husholdning» (тамъ же, 1870) и нѣк. др. Биографію С. см. въ его некрологѣ Zeuthen, «Adolph Steen» («Tidsskr. for Mathem.», 1886).

Стеенъ (Иоаннъ-Вильгельмъ-Христианъ Steen) — норвежскій политическій дѣятель, род. въ 1827 г., былъ преподавателемъ и ректоромъ гимназій. Въ 1854 г. основалъ радикальную газету «Bergensposten»; въ 1859 г. избранъ въ стортингъ, гдѣ скоро занялъ выдающееся мѣсто въ рядахъ радикальной партіи; въ 1891 г. послѣ паденія консервативнаго министерства Станга, король поручилъ ему сформировать кабинетъ. Опираясь на сочувствующее ему большинство, кабинетъ С. настойчиво добивался для Норвегіи права назначенія собственныхъ консуловъ за границей и вышелъ въ отставку въ 1893 г., когда наткнулся на рѣшительное противодѣйствіе короля и шведскаго сейма. Въ 1898 г. пало министерство Станга и Гагеруна, и С. вторично сформировалъ кабинетъ. Онъ провелъ законъ о всеобщемъ голосованіи. По отношенію къ Швеціи, онъ продолжалъ прежнюю враждебную политику.

В. В.—ст.

Стейввайнъ (Heinrich Stenway или Steinweg, 1797—1871) — основатель и глава одной изъ главныхъ американскихъ фабрикъ роялей (въ Нью-Йоркѣ). Въ 1862 г. на всемірной выставкѣ въ Лондонѣ одни рояли С. получили высшую награду, точно такъ же какъ на всемірной парижской выставкѣ въ 1867 г. Съ 1859 г. С. началъ выдѣлывать рояли по новой системѣ, устранившей многіе недостатки, ка-

торами до тѣхъ поръ страдали американскіе инструменты.

Стейнцъ (Вильгельмъ) — знаменитый шахматный игрокъ, род. въ 1836 г. въ Прагѣ въ еврейской семьѣ, † 1900 г. Долгое время жилъ въ Англій, съ 1883 г. поселился въ Соед. Штатахъ Сѣв. Америки. Свою извѣстность въ шахматномъ мірѣ упрочилъ въ началѣ 1860 годовъ, а послѣ побѣды въ матчѣ надъ Андерсеномъ въ 1866 году С. приобрѣлъ званіе всемірнаго шахматнаго короля, но въ 1894 г. долженъ былъ уступить первенство Э. Ласкеру (XVII, 359). С. вновь внесъ въ игру порядокъ, методъ, правильность, когда эти качества игры начали утрачиваться въ стремленіи къ блеску, введенному Морфи. Громадное количество анализовъ и соч. «Modern Chess Instructor» (т. I, Нью-Йоркъ, 1889) — отводить С. перво-степенное мѣсто и въ теоріи шахматной игры. Въ Нью-Йоркѣ С. изд. «International Chess Magazine».

Стейнла (Морицъ Steidla) — нѣмекій граверъ, настоящая фамилія котораго была Мюллеръ (1791—1858). Художеств. образованіе получилъ въ дрезденск. акад. и, выгравировавъ портретъ саксонскаго короля, былъ отправленъ на его счетъ въ Италію, гдѣ продолжалъ изучать гравировальное искусство. сначала во Флоренціи, подъ руководствомъ Р. Моргена, а потомъ въ Миланѣ — у П. Лонги. Первая значительная гравюра С. была: «Воздадите Кесареву Кесарю, а Божію Богови» (Cristo della moneta), съ Тиціана (1824 г.); въ ней онъ выказалъ большую ловкость своего рѣзца, прекрасную моделировку тѣлесныхъ частей и умѣнье точно передавать характеръ оригинала. Затѣмъ имъ были исполнены: «Pieta» съ фра-Бартоломмео (1830), «Избіеніе младенцевъ» съ Рафаэля (1836, «Мадонна делла Мизерикордія» съ фра-Бартоломмео (1838), Мадонна Гольбейна (1841) и Сикстинская Мадонна Рафаэля (1848 г.). Въ 1851 г. С. посѣтилъ Испанію, гдѣ сдѣлалъ рисунокъ съ Рафаэлевской «Мадонны del Pesce». Воспроизведеніе этой картины въ гравюрѣ — было послѣднею большою работою С. По возвращеніи своемъ въ Германію, онъ занялъ должность профессора гравировальнаго искусства въ Дрезденѣ и получилъ разрѣшеніе переимѣнить свою фамилію на «Стейнла», для того, чтобы его не смѣшивали съ однофамильцами.

Стейнле (Иоганнъ-Эдуардъ Steidle, 1810—86) — нѣм. историч. живописецъ. Усвоивъ себѣ начала рисовальнаго искусства еще въ домѣ своего отца, небезызвѣстнаго вѣнскаго гравера, онъ получилъ дальнѣйшее художественное образованіе въ вѣнской академіи подъ руководствомъ профессора гравированія Кнингера и поступилъ затѣмъ, для изученія техники живописи масляными красками, въ мастерскую Купельвизера, оказавшаго на него большое вліяніе. Но еще болѣе сильное вліяніе имѣли на него Овербекъ и Фид. Фейтъ въ Римѣ, гдѣ пробылъ почти безвыѣздно съ 1828 до 1834 г. По возвращеніи своемъ изъ Рима, работалъ сначала въ Вѣнѣ, а потомъ во Франкфуртѣ на Май-

нѣ, куда пригласилъ его Бетманъ-Гольвегъ украсить стѣнными фресками свою капеллу въ Рейнекѣ. Для того, чтобы приготовиться къ этой работѣ изученіемъ приѣмовъ фресковой живописи на практикѣ, онъ помогалъ Корнелиусу въ его трудахъ по росписи прк. св. Людовика, въ Мюнхенѣ, и уже затѣмъ въ 1838—42 гг. написалъ въ Рейнекѣ порученныя ему фрески («Блаженны нищѣ духомъ», «Блаженны алчущіе» и т. д.). По окончаніи этой задачи, С. поселился во Франкфуртѣ, гдѣ получилъ въ 1850 г. мѣсто старшаго профессора въ штедельскомъ институтѣ и исполнилъ рядъ картинъ религіознаго содержанія, въ которыхъ строгость стила такъ наз. «назарейскаго» направленія смягчена граціозностью формъ. Сюда относятся: «Хоръ ангеловъ», написанные аль-фреско въ кельнск. соборѣ, и картины, исполненныя масляными красками: «Тибуртинская Сивилла», «Св. Лука, изображающій Богородицу», «Воскрешеніе дочери Іаира», «Ева и Абель», «Бракъ въ Канѣ Галилейской» и др. Въ 1857—60 гг. С. исполнилъ, въ сотрудничествѣ со своими учениками, фрески въ прк. св. Эгидія, въ Мюнхенѣ, въ 1860—63 гг. фрески на лѣстницѣ вѣйскаго музея (на темы изъ исторіи кельнской культуры и фрески искусства) и въ 1865—1869 гг., въ нишахъ хора Маріинской прк. въ Ахенѣ, въ 1867 г. украсилъ живописью левенштейнскую капеллу въ Гейсбахѣ, изготовилъ картоны для цвѣтныхъ оконъ для прк. Богородицы въ Трирѣ и для франкфуртскаго собора, и, наконецъ, въ 1875 г. исполнилъ одно изъ важнѣйшихъ своихъ произведеній — монументальную роспись страбургскаго собора. Будучи одаренъ многостороннимъ талантомъ и находчивымъ воображеніемъ, онъ произвелъ огромное количество рисунковъ нерелигіознаго содержанія, какковы, напр., иллюстраціи къ драмамъ Шекспира и къ Рейнскимъ сказкамъ Брентано.

Стейнъ (Мартинъ-Томасъ Steijn или Steyn) — политическій дѣятель Оранжевой республики, род. въ 1857 г., занимался сперва сельскимъ хозяйствомъ, потомъ провѣлъ 6 лѣтъ въ Европѣ, изучая юриспруденцію, былъ адвокатомъ, прокуроромъ и членомъ суда въ Блумфонтейнѣ. Приобрѣлъ значительную популярность какъ знающій юристъ, хорошій ораторъ и замѣчательно честный человекъ. Въ 1896 г. избранъ, подавляющимъ большинствомъ голосовъ, на постъ президента республики, какъ представитель либеральной партіи. Политика его, въ противоположность политикѣ Трансваала, стремилась къ свободѣ торговли, покровительствовала иммиграціи иностранцевъ. С. желалъ тѣснѣйшаго сближенія Оранжевой республики съ Трансваалемъ, съ которымъ онъ въ 1897 г. заключилъ оборонительный и наступательный союзъ; какъ задачу болѣе отдаленнаго будущаго онъ выставлялъ созданіе Стокновенія между Трансваалемъ и Англійей въ 1899 г. С. пытался выступить въ качествѣ посредника и привести споръ къ мирному окончанію; онъ склонялъ Крюгера на уступки Англій. Когда это не удалось и война нача-

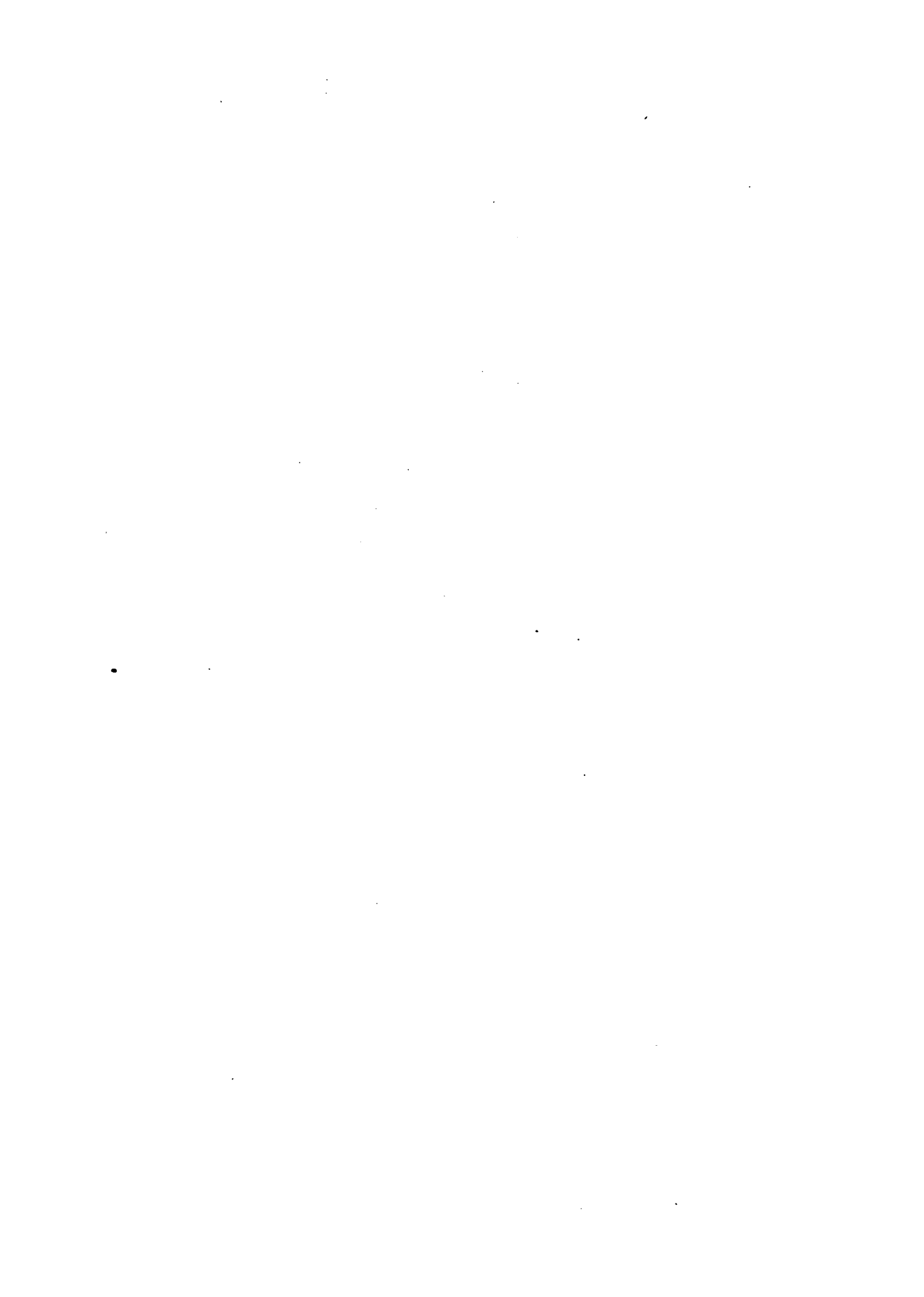

лазь, Оранжевая республика немедленно соединилась съ Трансваалемъ, и С. какъ во время успѣховъ, такъ и во время неудачъ, обнаружилъ твердость духа, ясность взгляда и административныя способности. См. Samuel Cognat, «Le président S.» (въ «Revue bleue», 1900, XIII т., № 26).

В. В.—ст.

Стекла (итал. Stecca) — сдѣланный изъ пальмоваго дерева, слоновой кости или жѣлѣза инструментъ въ видѣ лопаточки, употребляемый скульпторами при дѣленіи. См. Ваяніе, т. V, стр. 660.

Стенкетти (Лоренцо Stecchetti, псевдонимъ Олиндо Гуэррини, род. въ 1845 г.) — итальянскій поэтъ, докторъ юридическихъ наукъ; завѣдуетъ университетскою бібліотекою въ Болоньѣ. Писалъ изслѣдованія по исторіи итальянской литературы, затѣмъ выступилъ съ стихотвореніями, встрѣтившими довольно холодный пріемъ; въ 1877 г. выпустилъ новый сборникъ стихотвореній, озаглавленный «Postumo sanzoniere di Lorenzo S., edito a cura degli amici»; не желая называть своей настоящей фамилии и напоминать о своихъ первыхъ стихотворныхъ опытахъ, не имѣвшихъ успѣха, онъ приписалъ свои стихи Лоренцо С., своему двоюродному брату, — въ дѣйствительности никогда не существовавшему лицу, — будто-бы преждевременно ставшему жертвою чохотки и не успѣвшему лично издать свои произведенія. Сборникъ имѣлъ громадный успѣхъ и выдержалъ въ короткое время рядъ изданій. Подражая мѣстами Гейне, Мюссе, Воддэру, Кардуччи, С. все-же обнаружилъ недоожинное дарованіе и произвелъ большое впечатлѣніе тою смѣлостью, съ которою онъ затрогивалъ въ стихотворной формѣ считавшіяся прежде неприличными или запретными темы (напр. въ «Il canto dell'odio»), смѣляся надъ чопорностью и педантизмомъ итальянской читающей публики, соединялъ красивый, поэтический языкъ съ реалистическимъ описаніемъ жизни, возставалъ противъ всего, что стѣсняетъ или лишаетъ самостоятельности человѣческую мысль. Свой взглядъ на призваніе поэзии С. съ большею опредѣленностью выразилъ въ двухъ другихъ сочиненіяхъ: «Polemica» и «Nova polemica» (1878), создавшихъ дѣльную школу послѣдователей С. Онъ сдѣлался въ итал. литературѣ родоначальникомъ такъ наз. «веризма» (собственно — реализма), представленнаго въ настоящее время группою молодыхъ писателей. Ср. L. Vivarelli, «Lorenzo S., o il verismo nella letteratura e nell'arte» (1879); Jean Dorais, «La poésie italienne contemporaine» (П., 1898); Luigi Capuana, «Gli ismi contemporanei» (Катанія, 1898).

Ю. Веселовскій.

Стекла вулканическія — до примѣненія микроскопа къ изслѣдованію горныхъ породъ описывались какъ самостоятельныя горныя породы или даже минералы и различались по химическому составу, цвѣту, строенію и т. д. Позднѣйшія изслѣдованія показали, что вулканическія С. не пользуются самостоятельнымъ развитіемъ и представляютъ стекловатая разности, свойственныя большинству изверженныхъ горныхъ породъ и встрѣчающіяся по преимуществу въ поверх-

ностныхъ частяхъ лавовыхъ потоковъ и порфировъ, также въ тонкихъ жилахъ и незначительныхъ по объему изверженныхъ массахъ, расплавленная магма которыхъ подъ вліяніемъ быстрого охлажденія не успѣвала кристаллизоваться и затвердѣвала въ видѣ аморфнаго С. Микроскопическія изслѣдованія открыли, однако, и въ вулканическихъ С. зачатки кристаллизаціи въ видѣ своеобразныхъ кристаллитовъ, микролитовъ (см. Горныя породы, IX, 290) и пр. и показали присутствіе аморфнаго вулканическаго С. въ большемъ или меньшемъ количествѣ во многихъ разностяхъ такъ называемыхъ эффузивныхъ или порфировыхъ горныхъ породъ, вслѣдствіе чего уничтожилась рѣзкая граница между тѣми и другими. Тѣмъ не менѣе до сихъ поръ наиболѣе типичныя по структурѣ или внѣшнему виду вулканическія С. сохранили данныя имъ прежде особыя названія, но обыкновенно въ классификаціи горныхъ породъ имъ уже не отводится самостоятельнаго мѣста, а описываются они при соотвѣствующихъ порфировыхъ или эффузивныхъ породахъ, какъ структурныя ихъ разности. Такъ, напр., какъ стекловатая разность кварцевыхъ порфировъ встрѣчаются мѣстами такъ называемые *смоляные камни* или *песчистыя* — стекловатая породы зеленоватого, буроватого и различныхъ оттѣнковъ сѣраго до почти чернаго цвѣта, съ характернымъ жирнымъ блескомъ и раковистымъ изломомъ, содержащія 70—75% кремнекислоты и 5—8% воды. Стекловатая разности трахитовъ и липаритовъ извѣстны подъ названіемъ *обсидіана* (XXI, 589), *пемзы* (XXIII, 128), *перлита* (XXIII, 328) и *трахитоваго смоляного камня*. Сюда же относится и липаритовый перлитъ съ р. Мареканки (В. Сибирь), получившій названіе *мареканита*, и интересныя тѣмъ, что отдѣльные шарики С., изъ которыхъ состоитъ эта порода, при самомъ легкомъ ударѣ молоткомъ разсыпаются въ порошокъ, на подобіе извѣстныхъ батавскихъ слезовъ (см.). Подобныя вышеперечисленнымъ стекловатыя разности сопровождаютъ изверженныя массы дацитовъ, андезитовъ, фонолитовъ, лейцитовыхъ и нефелиновыхъ породъ. Всѣ они содержатъ обыкновенно болѣе 50% кремнекислоты и извѣстны подъ именемъ кислотыхъ вулканическихъ С. Къ основнымъ вулканическимъ С. принадлежатъ *вистизитъ* и *сордалитъ* — стекловатая разности діабазовъ, чернаго цвѣта съ матовымъ тусклымъ блескомъ и раковистымъ изломомъ, встрѣчающіяся въ видѣ тонкихъ жилъ въ Финляндіи, въ окр. Гельсингфорса и Сердобоя, а также довольно распространенныя С. базальтовъ — *тахицитъ* и *галоделанъ*. Эти послѣднія часто сопровождаютъ базальты и представляютъ весьма сходныя между собой зеленоватая, буроватая, чаще черныя вулканическія С., различающіяся только по большей или меньшей растворимости въ кислотахъ.

Б. П.

Стекло — см. Стекланное производство и Твердые растворы.

Стекло. — *Обработка стекла на палочномъ столѣ*. Очень маленькія вещи изъ С. формируются «стеклодувами» изъ трубокъ, за-

фотографин, снятыя изъ-за плеча опытнаго стеклодува во время работы. Фиг. III: оплавление и развертывание концовъ, при чемъ 5 и 6 французскій и нѣмецкій инструментъ, который теперь замѣняется конусомъ изъ угля для электрической дуговой лампы. IV, 1—5: сгибание толстостѣнной трубки; 2 и 3 результатъ желовкаго сгибания, когда вогнутая сторона была слишкомъ нагрѣта, 4 приемъ сгибания тонкостѣнной трубки: сначала колѣно сплющивается, какъ показано пунктиромъ, затѣмъ эту часть прогреваютъ и раздуваютъ сколько слѣдуетъ. V: утолщеніе стѣнокъ трубки. VI и VII: зааивание конца, безъ измѣненія толщины стѣнокъ и съ уточненіемъ, какъ нужно для пробирныхъ стаканчиковъ. VIII: получение шарика на среднѣй трубкѣ. IX: спайваніе (1, 2, 3 безъ раздуванія, 5 и 4 съ раздуваніемъ). X: спайваніе тройника и получение тубуруса (7, 8, 9, 10). XI: два приема для полученія двойного спая. XII: впайваніе платиновой проволоки — лишь немногіе сорта свинцовога С. имѣютъ одинъ и тотъ же коэффициентъ расширенія, какъ и платина, другіе сорта при охлажденіи даютъ трещины; поэтому проволоку припайваютъ временно къ державкѣ изъ стеклянной трубочки, обертываютъ размягченною эмалью особаго состава и затѣмъ припайваютъ эту эмаль къ С. XIII: приготовленіе воронки. XIV: пудльеризаторъ. XV: —резервуара для обыкновеннаго термометра: шарикъ на фиг. 1 выдуваютъ изъ особой трубки и припайваютъ, онъ служитъ лишь при наполненіи и потомъ отпавается (фиг. 7; см. Термометръ). Обработка С. на паяльномъ столѣ составляетъ предметъ обширной кустарной промышленности въ Тюрингіи, около г. Илменау, гдѣ недавно открыто специальное училище этого дѣла и правительственное бюро для проверки термометровъ. У насъ немногіе кустари въ Клинѣ (Московской губ.) тоже заняты этимъ дѣломъ, но пока изготовляютъ лишь самые простые термометры и другой заводоу товаръ низкаго сорта. Въ Венеціи издавна существуетъ производство художественныхъ, фантастическихъ издѣлій изъ С., мезкія вещи, бусы (V, 70) и ткани изъ стеклянныхъ нитей изготовляются помощью паяльнаго стола: для полученія тонкихъ, гибкихъ нитей, сплюснутую палочку С. разогрѣваютъ, оттигиваютъ рукою и прикрѣпляютъ конецъ къ мотовилу. Послѣ этого одинъ рабочій вертитъ мотовило, а другой постоянно подогрѣваетъ палочку; чѣмъ быстрее тянется нить, тѣмъ она выходитъ тоньше (стр. 560). Нити эти служатъ какъ утокъ для полученія очень блестящихъ и красивыхъ тканей и плетеній, но для употребленія эти издѣлія не годятся, такъ какъ концы и осколки стеклянныхъ нитей раздражаютъ кожу. Ср. Д. Дьяконовъ и В. Лермантовъ, «Руководство къ обработкѣ С. на паяльномъ столѣ» (1892); Ebert—перевѣлка книги W. A. Shenstone, «Methods of Glass-Blowing» (1886); T. Bolat, «Glass-Blowing and Working» (1889). В. Лермантовъ.

Стекло оптическое (производство).— Приготовленіе оптического С., какъ отдѣльная отрасль стеклодѣлія, ведетъ свое начало со времени Гивана (P. Guinand, часовникъ

изъ Брента, въ Швейцаріи); до этого пользовались, для оптики, подборомъ подходящаго С. на стеклянныхъ заводахъ. Въ общемъ, приготовленіе С. для надобностей оптики, по существу, не представляетъ отличій, но требованіе особой чистоты и однородности массы, которая необходима для правильности лучепреломленія и свѣторазсѣиванія, вызываютъ нѣкоторыя измѣненія въ приемахъ обыкновеннаго стекловаренія. Способность лучепреломленія и свѣторазсѣиванія зависитъ отъ состава и плотности С. Изъ таковыхъ различаютъ два главные сорта: тяжелое, богатое свинцомъ С.—*флинтгласъ* (flint-glass) и болѣе легкое, щелочно-известковое С.—*кромгласъ* (crown-glass). Въ флинтгласѣ количество окиси свинца нерѣдко превышаетъ количество кремнезема, какъ, напр., въ тяжеломъ флинтгласѣ Фарадея и Бонтана; въ кромгласѣ количество щелочей нерѣдко превышаетъ отношеніе къ извести противъ указанной основной формулы (см. Стеклопроизводство, стр. 566), что дѣлается въ видахъ достиженія подлежащихъ оптическихъ свойствъ, поступаая частью прочтостью; поэтому оптическія С. требуютъ тщательнаго сохраненія отъ сырости и др. вредныхъ вліяній (см. D-g Hovestadt, «Jenaer Glas.», 1900, и Bontemps, «Guide du verrier», 1868). Для возможной бездѣльности оптическаго С. матеріалы производства выбираютъ самые чистые, съ при-



Фиг. 1.

Печь для плавки оптическаго стекла. А—лавка съ лавою, на которой стоитъ колчащій горшокъ; б—глиняный цилиндръ съ желѣзнымъ крючкомъ; А и Л—подставка съ подвижнымъ колесомъ, на которомъ лежитъ крючекъ; а, в—рѣшетки; Е—сводъ (колпакъ); Г—отверстіе для наблюденія за горшкомъ и его поворачиванія при выемкѣ. Отъ печи подъ колпакъ для вывода печныхъ газовъ идутъ привинныя трубы въ общую трубу (на фиг. такихъ показано три).

бавленіемъ перекиси марганца, какъ обезцвѣчивающаго вещества, такъ какъ окисъ свинца въ большомъ количествѣ даетъ желтоватое окрашиваніе. Печи для приготовленія оптическаго С. строятся обыкновенно на одинъ горшокъ съ 1 или 2 топками. На фиг. 1

готовленных на заводе и размягчаемых на пламени «паяльной лампы». Инструментом для стеклодува служат конусообразные пламя его паяльной лампы, и только в редких случаях он действует на размягченное С. непосредственным прикосновением мѣднаго прутика или куска угля. Однако, этими простыми средствами удается получать из стеклянных трубок очень разнообразныя и сложныя формы, благодаря действию такъ называемаго поверхностнаго натяжения (т. XX, стр. 557) размягченнаго, поджидкаго С., свойства, зависящаго отъ силы сдѣленія его частицы. Действительно, если нагревать равномерно до размягченія пустой стеклянный шарикъ на концѣ такой же трубки, то диаметръ его станетъ самъ собою уменьшаться, а стѣнки его утолщаться, потому что поверхностное натяженіе всегда стремится довести до минимума свободную поверхность жидкости. Но на шарикъ действуетъ въ то же время и сила тяжести, оттягивающая каждую его частицу внизъ, поэтому мало-по-малу онъ измѣнилъ-бы свою форму. Для обработки на паяльномъ столѣ, С. никогда не разогреваютъ до состоянія полной текучести, а вязкая жидкость требуетъ нѣкоторое время, чтобы тяжесть успѣла привести въ движеніе ея частицы. Поэтому, поворачивая достаточно быстро и равномерно трубку, поддерживающую шарикъ, около ея геометрической оси, можно постоянно исправлять гнутіе въ одну сторону гнутіемъ въ сторону противоположную. Этимъ же достигается равномерное нагреваніе со всѣхъ сторонъ. Такимъ образомъ удается равномерно нагревать шарикъ продолжительное время при такихъ условіяхъ, какъ будто тяжесть вовсе на него не действуетъ. Окончательнымъ результатомъ такого нагреванія бываетъ сплошная капля расплавленнаго С. Если же, не дожидаясь этого результата, начать дуть черезъ трубку воздухъ, т. е. увеличить упругость воздуха внутри шарика, то внутреннее давление пересилитъ поверхностное натяженіе, и диаметръ шарика станетъ возрастать. Нагреваніе до размягченія одного небольшого кружка поверхности стекляннаго шара заставитъ эту часть принять видъ плоскости, а въ случаѣ болѣе сложной формы контура размягченной части получится и болѣе сложная форма поверхности. Здѣсь, какъ и въ опытахъ Плато надъ жидкими пленками, разжиженная пленка С. всегда будетъ стремиться достигнуть наименьшей поверхности. Поэтому, нагревая равномерно со всѣхъ сторонъ часть трубки, мы достигнемъ уменьшенія ея вѣншнаго и внутренняго диаметровъ въ этомъ мѣстѣ, даже до полного исчезновенія внутренняго прохода. Чтобы это осуществитъ, надо будетъ поддерживать трубку за оба конца и непрерывно ее вращать, для устраненія вліянія тяжести на размягченную часть. Если при этомъ растягивать трубку вдоль ея оси, то она въ нагрѣтомъ мѣстѣ станетъ вытягиваться и становиться тоньше, а если слегка сдвигать свободные концы трубки, «осаживать» ее, то нагрѣтое мѣсто станетъ утолщаться и масса С. станетъ въ немъ собираться. Держа трубку за ея сво-

бодные концы, очевидно, можно и сгибать разогрѣтую часть, для чего достаточно гораздо меньшей степени размягченія, чѣмъ для вышеописанныхъ операций. Наконецъ, двѣ массы расплавленнаго С. способны соединиться въ одну, если ихъ привести въ соприкосновеніе, какъ говорятъ: «спаяваться» или «свариваться» между собою. Трудности обработки С. увеличиваются еще необходимостью болѣе или менѣе тщательно «отжигать» готовую работу, т. е. подогрѣвъ всѣ ея части такъ, чтобы не было рѣзкихъ переходовъ отъ горячкы мѣсть къ холоднымъ, затѣмъ дать ей возможно медленно охладиться. Безъ этой предосторожности вещь обыкновенно распадается на части, если только въ ней есть спаивы и утолщенныя мѣста. Распадаются по охлажденію и спай двухъ трубокъ изъ разнаго сорта С., вслѣдствіе ихъ различныхъ коэффициентовъ расширенія. Обыкновенно, для обработки на паяльномъ столѣ идутъ трубки изъ легкоплавкаго натроваго С. (тюрингенскія); онѣ допускаютъ продолжительное нагреваніе безъ «разстеклованія», но вода и щелочи легко разъѣдаютъ ихъ поверхность. Французы часто употребляютъ еще болѣе легкоплавкое С., содержащее свинецъ; оно нѣсколько прочнѣе, но требуетъ нагреванія въ окислительномъ пламени, иначе на его поверхности свинцовыя соединенія восстанавливаются и оно чернѣетъ. Тугоплавкое, калийное С. служитъ лишь для немногихъ химическихъ приборовъ, предназначенныхъ для высокиихъ температуръ. Для обычнаго употребленія въ лабораторіяхъ служатъ трубки толстостѣнныя (не меньше шестой части радиуса); ихъ удобно, при нагреваніи, сгибать, тогда какъ болѣе тонкостѣнныя поддаются обработкѣ лишь въ рукахъ умѣлаго стеклодува. Въ старину, паяльная лампа состояла изъ коробки съ саомъ, черезъ край которой выдавалась толстая свѣтлыня; въ самую средину большого контащаго пламени, помощью мѣха и трубочки, вдували воздухъ, вслѣдствіе чего оно отклонилось отъ рабочаго, заострилось и переставало копить. Такая лампа давала сильный смрадъ, теперь ее замѣняютъ газовой горѣлкой Бунзена (см. Лабораторія, т. XVII, 184, табл. I ч. 21 и 50, и Мѣха, т. XX, 337), въ которой можно жечь и смѣсь воздуха съ парами бензина (см. Газъ). Регулируя притокъ воздуха, можно получать спокойное, острое пламя, необходимое для мѣстнаго нагреванія, или шумящее, въ видѣ кисти. Окисляющее дѣйствіе оказываетъ лишь оконечность пламени, мало свѣтящая, тогда какъ наивысшая температура получается немного далѣе вершины внутренняго синеватаго конуса. Для разрѣзыванія трубокъ служитъ ножъ изъ очень твердо закаленной стали; достаточно сдѣлать паралину такимъ ножомъ, чтобы ровно переломить неширокую трубку на этомъ мѣстѣ. При широкихъ, тонкостѣнныхъ трубкахъ приходится приложить къ паралину накаленный конецъ трубочки или накаленный желѣзный крючекъ, чтобы вызвать трещину. На табл. представлены основныя работы стеклодува въ ихъ послѣдовательныхъ ступеняхъ. Фиг. I и II изображаетъ способъ держанія трубки въ пламени: это мгновенными

фотографий, снятыя из-за плеча опытнаго стеклодува во время работы. Фиг. III: оплавление и развертывание концовъ, при чемъ 5 и 6 французскій и нѣмецкій инструментъ, который теперь замѣняется конусомъ изъ угля для электрической дуговой лампы. IV, 1—5: сгибание толстостѣнной трубки; 2 и 3 результатъ недовкаго сгибания, когда вогнутая сторона была слишкомъ нагрѣта, 4 приемъ сгибания тонкостѣнной трубки: сначала колѣно силицивается, какъ показано пунктиромъ, затѣмъ эту часть прогреваютъ и раздуваютъ сколько слѣдуетъ. V: утолщеніе стѣнокъ трубки. VI и VII: запаяваніе конца, безъ измѣненія толщины стѣнокъ и съ утонченіемъ, какъ нужно для пробирныхъ стаканчиковъ. VIII: получение шарика на срединѣ трубки. IX: спаиваніе (1, 2, 3 безъ раздуванія, 5 и 4 съ раздуваніемъ). X: спаиваніе тройника и получение тубуса (7, 8, 9, 10). XI: два приема для получения двойного спая. XII: впаяваніе платиновой проволоки — лишь немногіе сорта свинцоваго С. имѣютъ одинъ и тотъ же коэффициентъ расширенія, какъ и платина, другіе сорта при охлажденіи даютъ трещины; поэтому проволочку припаиваютъ временно къ державкѣ изъ стеклянной трубочки, обертываютъ размягченной эмалью особаго состава и затѣмъ припаиваютъ эту эмаль къ С. XIII: приготовленіе воронки. XIV: пульверизаторъ. XV: резервуаръ для обыкновеннаго термометра: шарикъ на фиг. 1 выдуваютъ изъ особой трубки и припаиваютъ, онъ служитъ лишь при наполненіи и потомъ отплавляется (фиг. 7; см. Термометры). Обработка С. на паяльномъ столѣ составляетъ предметъ обширной кустарной промышленности въ Тюрингіи, около г. Илменнау, гдѣ недавно открыто специальное училище этого дѣла и правительственное бюро для проверки термометровъ. У насъ немногіе кустари въ Клину (Московской губ.) тоже заняты этимъ дѣломъ, но пока изготовляютъ лишь самые простые термометры и другой ходовой товаръ низкаго сорта. Въ Венеціи издавна существуетъ производство художественныхъ, фантастическихъ издѣлій изъ С., жидкія вещи, бусы (V, 70) и ткани изъ стеклянныхъ нитей изготовляются помощью паяльнаго стола: для получения тонкихъ, гибкихъ нитей, сплошную палочку С. разогреваютъ, оттягиваютъ рукою и прикрѣпляютъ конецъ къ мотовилу. Послѣ этого одинъ рабочий вертитъ мотовило, а другой постоянно подогреваетъ палочку; чѣмъ быстрее тянется нить, тѣмъ она выходитъ тоньше (стр. 560). Нити эти служатъ какъ утокъ для получения очень блестящихъ и красивыхъ тканей и плетеній, но для употребленія эти издѣлія не годятся, такъ какъ концы и осколки стеклянныхъ нитей раздражаютъ кожу. Ср. Д. Дьяконовъ и В. Лермантовъ, «Руководство къ обработкѣ С. на паяльномъ столѣ» (1892); Ebert—перевѣлка книги W. A. Shenstone, «Methods of Glass-Blowing» (1886); T. Bolat, «Glass-Blowing and Working» (1889). В. Лермантовъ.

Стекло оптическое (производство). — Приготовленіе оптическаго С., какъ отдѣльная отрасль стеклодѣлія, ведетъ свое начало со времени Гивана (P. Guinand, часовщикъ

изъ Брента, въ Швейцаріи); до этого пользовались, для оптики, подборомъ подходящаго С. на стеклянныхъ заводахъ. Въ общемъ, приготовленіе С. для надобностей оптики, по существу, не представляетъ отличій, но требованіе особой чистоты и однородности массы, которыя необходимы для правильности лучепреломленія и свѣторазсѣванія, вызываютъ нѣкоторыя измѣненія въ приемахъ обыкновеннаго стекловаренія. Способность лучепреломленія и свѣторазсѣванія зависитъ отъ состава и плотности С. Изъ таковыхъ различаютъ два главные сорта: тяжелое, богатое свинцомъ С. — *флинтгласъ* (flint-glass) и болѣе легкое, щелочно-известковое С. — *кромгласъ* (crown-glass). Въ флинтгласѣ количество окиси свинца нѣрѣдко превышаетъ количество кремнезема, какъ, напр., въ тяжеломъ флинтгласѣ Фарадѣя и Бонтана; въ кромгласѣ количество щелочей нѣрѣдко превышаетъ отношеніе къ извести противъ указаній основной формулы (см. Стеклоянное производство, стр. 566), что дѣлается въ видахъ достиженія надлежащихъ оптическихъ свойствъ, поступающа часть прочтости; поэтому оптическія С. требуютъ тщательнаго сохраненія отъ сырости и др. вредныхъ вліяній (см. D-g Hovestadt, «Jenaer Glas.», 1900, и Bontemps, «Guide du verrier», 1868). Для возможной бездѣльности оптическаго С. матеріалы производства выбираются самые чистые, съ при-

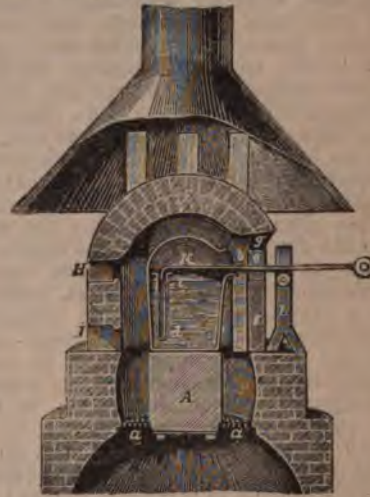

Фиг. 1.

Печь для плавки оптическаго стекла. А—лавка съ лавою, на которой стоитъ колпачный горшокъ; В—главный цилиндръ съ желѣзнымъ крючкомъ; С и L—подставка съ подвижнымъ колесомъ, на которомъ лежитъ крючекъ; а, а—рѣшетки; Е—сводъ (колпакъ); F—отверстіе для наблюденія за горшкомъ и его поворачиванія при выемкѣ. Отъ печи подъ колпакъ для вывода печныхъ газовъ идутъ припаянныя трубы въ общую трубу (на фиг. такихъ показано три).

бавленіемъ перекиси марганца, какъ обезцвѣчивающаго вещества, такъ какъ окись свинца въ большомъ количествѣ даетъ желтоватое окрашиваніе. Печи для приготовленія оптическаго С. строятся обыкновенно на одинъ горшокъ съ 1 или 2 топками. На фиг. 1

представлена печь, покрытая желѣзнымъ козлакомъ (козпакъ вскрытъ) съ вытяжной трубой. Для сохранения С. отъ загрязнения плавка производится въ закрытыхъ (козпачныхъ) горшкахъ емкостью отъ 300—415 кгр. (Woptemps) до 600—1000 кгр. (Mantois). Варка въ печажь такого устройства продолжается 24—30 час., послѣ чего приступаютъ къ перемѣшиванію сплава для получения возможной однородности С.; послѣдняя операція представляетъ особенность производства оптического С. Когда по вынужденной пробѣ убѣждаются, что сплавъ освободился отъ пузырьковъ, въ горшокъ вводятъ цилиндръ изъ огнеупорной глины *d*. Какъ это видно на фигурѣ, цилиндръ имѣетъ внутри каналъ, въ который вставляется конецъ желѣзнаго крючка, что и составляетъ вмѣстѣ приборъ для мѣшанія. Перемѣшиваніе производится каждыя 3—4 часа концентрическими кругами такимъ образомъ, чтобы цилиндръ не касался дна и краевъ горшка. Послѣ каждого перемѣшиванія желѣзныя крючки вынимаются для охлажденія въ водѣ, слабо подкисленной для очистки отъ образовавшейся на немъ окислы, а въ цилиндръ вставляется другой, уже охлажденный и очищенный крючекъ. Послѣ нѣсколькихъ такихъ перемѣшиваній съ поочереднымъ разогрѣваніемъ массы до полного разжиженія, приступаютъ къ медленному охлажденію. Какъ-бы хорошо ни была перемѣшана масса, въ ней невозможно избѣжать образования волнистости и слоистости (свли), легко замѣчаемыхъ вслѣдствіе разности лучепреломленія; это зависитъ оттого, что стѣнки горшка находятся во время плавленія въ постоянной реакціи съ расплавленнымъ С., при чемъ образуются кремнеалюминаты, трудно растворимые, особенно въ свинцовомъ С. Устраненіе кремнеалюминатовъ немисливо, и потому полученіе возможно однороднаго сплава сводится къ удаленію свли изъ центральной его части, такъ какъ наружная часть, гдѣ ея будетъ наибольшее количество, можетъ быть удалена, по остываніи горшка, отбиваніемъ, отпиливаніемъ и сдираніемъ. Охлажденіе свареннаго С. производится или остуживаніемъ самой печи, или перенесеніемъ горшка съ массой для закалыванія въ каленіцу (см. Стеклоное производство); полное охлажденіе происходитъ, смотря по величинѣ горшка, въ 6—10 дней. Обыкновенно, остывшее въ горшкѣ С. получается съ трещинами около стѣнокъ, раздѣляющими его на отдѣльные цѣлики (bloc), болѣе или менѣе значительной величины. При удачномъ закалываніи получаютъ пѣлки въсомъ болѣе 40 кгр. Мантуа (Mantois) въ 1887 г. получилъ цѣликъ кронгласа въ 240 кгр., изъ котораго приготовленъ большой экваторіалъ для обсерваторіи въ Чикаго. Охлажденное С. очищается отъ черенковъ горшка отбиваніемъ, затѣмъ каждый полученный цѣликъ подвергается исследованію на его чистоту простымъ глазомъ и лупою, отбрасывая тѣ изъ нихъ, которые имѣютъ недостатки, или отбивая отъ нихъ негодныя части острымъ молоткомъ. Всѣ цѣлики въсомъ отъ 18 гр. могутъ быть употреблены на изготовленіе чечевицъ. Если былъ полученъ цѣликъ большихъ размѣровъ

и предполагается изготовить изъ него дискъ для астрономическаго С., то онъ подвергается особому осмотру послѣ шлифованія и полированія плоскостей съ диаметрально противоположныхъ сторонъ въ различныхъ направленіяхъ, и замѣченные недостатки, смотря по положенію ихъ, выпиливаются посредствомъ желѣзной полосы съ вѣждакомъ и водой. Послѣ удаленія частей, заключающихъ свли и прочіе недостатки, отобранные цѣлики, для приданія имъ удобной формы, подвергаются размягченію и формованію въ особыхъ печахъ. Размягченіе производится въ глиняныхъ (огнеупорныхъ) формахъ или желѣзныхъ рамкахъ. Небольшимъ стекламъ, идущимъ для биноклей и подзорныхъ трубъ, придаютъ евдратную форму. Въ Парижѣ для этого приготовляютъ пластинки изъ флинтгласа величиной около 18—30 кв. см. и толщиной 6—10 мм. Для такихъ дисковъ, которые были получены Бонтаномъ (74 см. въ диаметрѣ) и Мантуа (1,05 м.), приготовленіе формъ, формованіе и постепенное охлажденіе представляетъ большія трудности и требуетъ, кромѣ особыхъ для того приспособленій, продолжительнаго времени. Такъ, Мантуа употребилъ около 2 лѣтъ, чтобы приготовить дискъ для большого экваторіала въ Чикаго; полученный имъ для того цѣликъ въ теченіе этого времени подвергался многократной обработкѣ для удаленія свилеватыхъ частей и затѣмъ нѣсколькимъ формованіямъ. Чтобы избѣжать образованія кремнеалюминевыхъ соединеній отъ дѣйствія стѣнокъ горшка и мѣшалки, Фарадей приготовилъ для плавленія оптического С. платиновый сосудъ съ такой-же мѣшалкой. Однако, такое примѣненіе платины не вошло въ практику до сихъ поръ, а также не найдено способа покрывать, по предложенію Фарадея, горшокъ въ мѣшалку пленкой платины.

С. П. Пытуховъ, д.

Стекло растворимое или *Фужсово*—см. Растворимое стекло, Силикатъ.

Стекловидная оболочка или *пластинка*—тонкая, безструктурная соединительнотканная пластинка, располагающаяся непосредственно подъ наружнымъ корневымъ влагалищемъ, т. е. подъ эпителиемъ волосяной сумки. Подобное же названіе носятъ и тотъ однородный соединительнотканный слой строма роговой оболочки глаза (cornea), который находится непосредственно подъ эпителиемъ послѣдней. Къ С. пластинкамъ причисляется также особенная оболочка, составляющая самый внутренній слой сосудистой оболочки глаза (chorioidea); въ внутренней поверхности указанной пластинки прилегаютъ клѣтки пигментнаго эпителия стѣчатки, вслѣдствіе чего на ней замѣчаются отпечатки эпителиальныхъ клѣтокъ въ видѣ сѣти тонкихъ линий. А. Д.

Стекловидное тѣло (corpus vitreum) *позвоночныхъ*—часть глаза, выполняющая его заднюю камеру (см. Глазъ), а у безпозвоночныхъ, именно членистоногихъ—этимъ именемъ называется слой высокыхъ клѣтокъ эпидермиса, прилежащихъ къ утолщенному хитиновому слою (Cornea-linse), а также и жидкое содержимое глаза нѣкоторыхъ червей и моллюсковъ, составляющее выдѣленіе его стѣ-

нокъ. Съ физиологической точки зрѣнія С. тѣло представляетъ одну изъ преломляющихъ средъ глаза.

В. М. Ш.

Стекловидное тѣло (*corpus vitreum*) — выполняетъ полость глазного яблока (*bulbus oculi*), ограниченную сѣтчаткою и задней поверхностью хрусталика (см. VIII, 810—814, таблица Глазъ человѣка). Оно представляетъ въ видѣ богатой водою, желеобразной прозрачной массы и въ общемъ имѣетъ форму нѣсколько сдвѣденнаго у своихъ полюсовъ шара. На мѣстѣ передняго полюса этого шара находится неглубокая ямка (*fossa patella-gis*), въ которую вдается задняя выпуклая часть хрусталика. С. тѣло на всемъ своемъ протяженіи окружается тонкою оболочкою, которая носитъ назв. *тешвгала hyaloidea* и затѣмъ переходитъ на рѣсничное тѣло, а отсюда направляется далѣе впереди и внутрь, къ передней поверхности и къ краю хрусталика и сливается съ капсулою послѣдняго. Означенная часть оболочки С. тѣла связываетъ рѣсничное тѣло съ хрусталикомъ и составляетъ такъ назыв. *рѣсничную* или *Циннову связку* (*Zonula ciliaris* или *Z. Zinnii*). Обыкновенно оболочка С. тѣла представляетъ въ видѣ стекловидной, безструктурной и сложеной въ складки плѣнки, которая прилегаётъ непосредственно къ сѣтчатой оболочкѣ глаза. По всему краю хрусталика, между описанною оболочкою, краемъ хрусталика и веществомъ самаго С. тѣла помѣщается щелевидное пространство, наполненное прозрачною жидкостью, *Петитова пространство* или *каналъ* (*canalis Petitii*) и сообщается съ заднею камерою глаза. Что касается вещества самаго С. тѣла, то оно имѣетъ видъ прозрачной, глянущейся въ нити массы, въ составъ которой входятъ около 98% воды, экстрактивныхъ вещества, соли и слѣды бѣлка; жидкая часть означеннаго тѣла известна подъ назв. «*vitina ocularis*». Болѣе плотныя части С. тѣла пронизываютъ его въ разныхъ направленіяхъ и являются обильно пронитанными жидкостью. Въ веществѣ С. тѣла располагаются волокна и клѣтки, при чемъ первыя состоятъ изъ тончайшихъ фибриллъ; располагаются въ области *ога сеггата* сѣтчатки (см. Сѣтчатка), у периферіи С. тѣла, и принимаютъ участіе въ образованіи Цинновой связки. Къ клѣткамъ С. тѣла относятся округленной и звѣздчатой формы элементы, въ которыхъ часто заключаются по нѣскольку вакуолей. Означенныя клѣтки должны быть отнесены къ лейкоцитамъ, заполнившимъ изъ окружающихъ частей въ С. тѣло. Черезъ средину С. тѣла проходитъ особый каналъ, известный подъ назв. *canalis hyaloideus*. Онъ начинается отъ сопочка зрительнаго нерва (*papilla nervi optici*) и пронизываетъ С. тѣло почти вплоть до задней поверхности хрусталика. Въ зародышевой жизни въ означенномъ каналѣ помѣщается артерія С. тѣла (*art. hyaloidea*), которая идетъ отъ входа зрительнаго нерва къ задней поверхности хрусталика и впоследствии исчезаетъ.

А. Доэль.

Стекловидное тѣло (мед.), болѣзнь его.—1) Помутнѣнія С. тѣла бывають или масовыя, или маленькія съ рѣзкими очерта-

ніями. Послѣднія представляются въ видѣ точекъ, хлопьевъ, нитей и перепонокъ. Самъ больной ощущаетъ ихъ въ видѣ летающихъ передъ глазами черныхъ пятенъ—летающихъ мушекъ. Затѣмъ съ увеличеніемъ помутнѣній появляется ослабленіе зрѣнія. Причина помутнѣній обыкновенно—заболѣванія сѣтчатки и сосудистой оболочки и рѣсничнаго тѣла, вызывающія экссудатъ, отлагающійся въ С. тѣлѣ. Кровотеченія изъ сосудовъ этихъ оболочекъ также могутъ быть причиной помутнѣній С. тѣла. Свѣжія помутнѣнія могутъ совершенно всосаться, старыя же не поддаются никакому лѣченію. Небольшія кровоизліянія также могутъ всосаться. Лѣченіе направляется на способствованіе всасыванію: іодистый калий внутрь въ небольшихъ дозахъ, соленныя ванны, подкожныя впрыскиванія пилокарпина. Иногда, при изслѣдованіи глазнымъ зеркаломъ, видна масса блестящихъ точекъ отъ отложившихся въ С. тѣлѣ кристалловъ холестерина, тирозина и фосфатовъ. Наблюдается это состояніе у пожилыхъ людей и называется *Synchisis scintillans*. 2) *Разжиженіе* С. тѣла замѣчаютъ по легкости и быстротѣ передвиженія помутнѣній въ С. тѣлѣ или потому, что при легкихъ движеніяхъ глаза замѣчается колебаніе хрусталика и радужной оболочки, такъ какъ при этомъ состояніи С. тѣла хрусталикъ не имѣетъ нормальной опоры. При разжиженіи С. тѣла глазное яблоко уменьшается въ объемѣ, плотность его уменьшается. Операция катаракты при этомъ состояніи глаза должна производиться съ особой предосторожностію, такъ какъ легко можетъ произойти выпаденіе С. тѣла. Причина—заболѣваніе соедѣнныхъ оболочекъ, питающихъ С. тѣло. 3) *Иородныя тѣла* въ С. тѣлѣ вызываютъ обыкновенно сильное воспаленіе (иридоциклитъ или панофтальмитъ), отъ котораго глазъ гибнетъ, если въ глазъ вносится инфекция. Иногда же иородныя тѣла въ теченіе долгаго времени пребыванія въ глазу не вызываютъ замѣтныхъ воспалительныхъ явленій. Легко окисляющіяся тѣла вызываютъ болѣе сильную реакцію, особенно мѣдь, попадающая въ видѣ осколковъ пистона. *Лѣченіе*:— прежде всего надо пытаться удалить пинцетомъ иородное тѣло, соблюдая строго правила асептики. Если рана закрылась, нужно сдѣлать разрѣзъ въ склерѣ и черезъ нея извлечь тѣло. Для извлеченія осколковъ желѣза и стали примѣняется электромагнитъ. Если иородное тѣло не удалено и оно можетъ вызвать воспаленіе, то во избѣжаніе симпатическаго воспаленія другого глаза, поврежденный удаляется совсѣмъ.

А.

Стекловь (Владиміръ Андреевичъ)— профессоръ механики въ харьковскомъ университетѣ. Род. въ 1863 г. въ Нижнемъ-Новгородѣ. По окончаніи курса въ нижегородскомъ Александровскомъ институтѣ поступилъ на физико-математическій факультетъ московскаго унив., отсюда черезъ годъ перешелъ въ харьковскій университетъ, гдѣ и окончилъ курсъ въ 1887 г. Въ 1888 г. былъ оставленъ при университетѣ стипендіатомъ для приготовленія къ профессорскому званію по кафедрѣ механики. Съ 1891 г. началъ преподаваніе въ

туральномъ авантуринѣ блескъ зависитъ отъ присутствія трещинъ или вростковъ гетита и чешуекъ желѣзной слюды. Задача полученія авантурина сводится къ введенію въ сплавъ избытка закиси мѣди, въ раскисленіи ея на металлъ, при чемъ мѣдь находится частью въ растворѣ, и доведеніи сплава медленнымъ охлажденіемъ до такой густоты, чтобы мѣдь не успѣла вся сѣсть на дно, а часть ея изъ раствора выкристаллизовалась внутри сплава; при неудачномъ ходѣ охлажденія вся мѣдь собирается въ видѣ корольковъ какъ внутри, такъ и на днѣ горшка. Авантуринъ можно получить какъ изъ свинцоваго, такъ и щелочно-известковаго стекла. Приводимъ примѣръ одного изъ многочисленныхъ составовъ: молотаго содово-известковаго стекла 100 ч., закиси мѣди или мѣдной окислы отъ 7 до 10 ч., желѣзной окислы отъ 1 до 4 ч., двуокиси олова отъ 7 до 8 частей, мелкихъ желѣзныхъ опилокъ 1 ч. Во время плавки массы для раскисленія прибавляютъ различныя органическія вещества, солому, отруби и проч. Когда масса готова, печь постепенно охлаждаютъ, уменьшая количество топлива, до полного прекращенія топки. *Зеленый* или *хромовый авантуринъ* получается со щелочно-известковымъ стекломъ прибавкою достаточнаго количества окиси хрома или двухромовокалиевой соли (хромовая кислота при плавкѣ переходитъ въ окись). Полученіе хромоваго авантурина значительно легче мѣднаго. Онъ прямо получается по сплавленію и охлажденію. По Пелузу (Pelouze), впервые его приготовившему, составъ его слѣдующій: песку—250 ч., соды—100 ч., известковаго шпата—50 ч., двухромовокалиевой соли отъ 10 до 50 ч. При 50 частяхъ хромовой соли плавка идетъ очень тяжело и несовершенно; лучший зеленый цвѣтъ и обиліе блесковъ выкристаллизовавшейся окиси хрома получается при 40 частяхъ (около) хромовой соли на указанный выше составъ. *Золотая, серебряная и платиновая смальта*, изъ которой набираются фоны для мозаикъ и для орнаментальныхъ украшеній, представляетъ тонкіе листы поименованныхъ металловъ, впаянные въ прозрачную безцвѣтную или цвѣтную стеклянную массу. Приготавливается она слѣдующимъ способомъ. Тонкіе листы стекла, толщиной около отъ 0,5 до 1 мм. и поверхностью около 80 кв. см., покрываются листовымъ золотомъ, серебромъ или платиной, которыя удерживаются на стеклѣ одною силою сцепленія, безъ посредства какого-либо клея, достаточно прочно для послѣдующей обработки. Крытые металломъ листы разогреваются въ огнѣ до начала размягченія и затѣмъ на сторону, покрытую металломъ, накладывается слой мягкаго стекла и все вмѣстѣ сдавливается отъ руки прессомъ до надлежащей толщины, которую доводятъ приблизительно до 1 см. или менѣе. Такимъ образомъ металлическій листъ оказывается между двухъ слоевъ стекла, изъ которыхъ тонкій (тотъ, на который былъ нанесенъ металлъ) представляетъ назовую сторону. Употребляя вмѣсто безцвѣтныхъ цвѣтные листы, получаютъ различныя оттѣнки металлической поверхности.

Сплавленная масса смальты, для удобной колки и рѣзки на части, извлекается изъ печи посредствомъ желѣзнаго ковша въ поджидкомъ состояніи и подвергается формованію подъ прессомъ въ плитки или вытягивается въ стволыки. Прессованіе производится въ форму, когда получаютъ плитки квадратнаго очертанія. Величина такихъ плитокъ рѣдко превышаетъ 4 кв. врш. и толщина около $\frac{1}{4}$ врш., чаще толщина меньше. Плитки въ формѣ лепешки съ неправильными округленными краями прессуются на металлической доскѣ, отчего края не имѣютъ опредѣленныхъ очертаній; такой формы вся венеціанская смальта. Лепешки въ діаметрѣ достигаютъ 2—5 врш. и толщины около $\frac{3}{8}$ врш. Смальта въ видѣ тянутыхъ стволыковъ (см. Стежлянное производство) имѣетъ различную форму рѣзца, чаще четырехгранную и трехгранную, звѣздчатую, смотря по требованію набираемаго рисунка; въ нѣкоторыхъ случаяхъ получаютъ сложные стволыки, сплавляемъ нѣсколькихъ разноцвѣтныхъ, напримѣръ, изображающихъ зерна жемчуга для драшировки, или среднюю часть глаза со зрачкомъ, которые вставляются на свое мѣсто въ мозаической картинѣ, чѣмъ облегчается наборъ такихъ предметовъ изъ частей. Колка смальты производится посредствомъ остраго молотка, представленнаго на фиг. 1. Молотокъ заготавливается изъ хорошей стали и концы его оттачиваются весьма тщательно. Чтобы получить правильный расколъ плитки, ее помещаютъ въ желаемомъ направленіи раскола на рѣзецъ въ формѣ короткаго долота (фиг. 2), вставленнаго прочно въ тяжелый камень посредствомъ деревянныхъ клиньевъ или заливкой на свинцѣ и помещеннаго въ деревянномъ ящикѣ, и затѣмъ, придерживая плитку пальцами, производятъ короткий ударъ молоткомъ въ такомъ направленіи, чтобы острый край молотка находился во время удара въ одной плоскости съ направлениемъ рѣзца и былъ ему параллеленъ. Колка смальты требуетъ большаго навыка, а потому для облегченія предложено нѣсколько инструментовъ, изъ которыхъ лучший и простѣйшій основанъ на дѣйствіи кулачнаго эксцентрика. Въ немъ надъ неподвижнымъ рѣзцомъ подымается и опускается посредствомъ эксцентрика другой совершенно



Фиг. 1. Молотокъ для колки смальты (итальян. Martellina).



Фиг. 2. Рѣзецъ для колки смальты (итальян. Tagliope).

(из горшка или из ванны) направляется под прямым углом струя пара; в местах прикосновения пара стекло свертывается в желтые шарки, которые, следуя за движением паровой струи, растягиваются в тонкие нити, образующие спутанную волокнистую массу, содержащую мелкие С. шарки. Шарки эти, если на то имеется надобность, легко могут быть отданы.

С. П. Пытховъ. А.

Стеклоплавная мозаика.—Мозаическое искусство обладает, для выполнения художественных изображений, весьма разнообразными материалами, в числе которых природные камни, по давности употребления и относительной прочности, занимают первое место. Из числа прочих материалов (цветные вазы, окрашенное дерево и др.) является самым лучшим стекло, ибо оно по прочности превосходит многие природные камни, напр. мраморы, и дает возможность приготавливать, по требованию многоцветной живописи, все цвета, притом превосходные по блеску и яркости. Поверхность мозаического изображения представляется покрытой сетью правильных или идущих во всех направлениях линий или швов, означющих места схождения отдельных частей. Техника С. мозаики складывается, во 1-х, из приготовления главного материала—окрашенного стекла, во 2-х—из разрезки на надлежащей формы и величины части и, во 3-х, из скрепления собранных частей в одно целое и в некоторых случаях полировки и подправки поверхности стукровкой.

Стекло для мозаики или эмаль (от латин. *smaltum* или *smaltum*, итал. *smalti* и франц. *email*) часто называется, для отличия, *смаляной*. По составу и свойствам своим смаляная не отличается от цветного стекла, со щелочноизвестковым и свинцовым основаниями, часто заключающая в своем составе борный ангидрид, а потому относится к легковплавным стеклам; содержанием окиси свинца и борного ангидрида смаляная не так богата, как оптическое стекло и страссы, а потому приближается в этом отношении к хрусталу (см. Стеклоплавное производство). Хотя вся смаляная представляет непрозрачное или глухое стекло и в некоторых случаях полуглухое, просвечивающее в тонких краях. Уничтожение прозрачности основной массы смаляной и окрашивание ее производится теми же средствами, как и подходящего к ней цветного стекла (см. С. производство). Чем светлее и ярче краски, тем гуще ее масса. В темных красках, кроме затенения собственно окраской, пользуются поглощением света полупрозрачной средой, т. е. вполным затенением стекла. В черном стекле, окрашенном окислами марганца, железа, кобальта и меди в больших количествах, муть совершенно отсутствует и в тонких пластинках оно прозрачно, будучи окрашено преобладающим окислом, напр. окисью кобальта—в синеватый цвет, окисью марганца—в фиолетовый оттенок, при достаточной же толщине (около 5 мм.) такое стекло совершенно поглощает свет

и кажется черным. Влая глухая смаляная получается прибавкой к основному составу двуокиси олова, окиси сурьмы (втрое, сурьманого ангидрида Sb^2O^3), блага мышьяка (мышьяковистый ангидрид), фтористых соединений (плавиковый шпатель и криолит). Наиболее употребительны, как дающие больше совершенную глухоту, окиси сурьмы и олова, не изменяющиеся от вторичного нагревания, и плавиковый шпатель (*de-Fontenelle* и *Maerereute*, 1900), как дешевый материал. Влая смаляная, окрашенная металлическими окислами, дает *прямые цвета краски*: с окисью кобальта—синюю, окисью хрома—зеленую, окисью меди—синевато-зеленую (бирюзовую), с соединениями золота—розовую и проч. (см. Стеклоплавное производство). Кроме того, прямые цветные краски получают без посредства блага глухого стекла прибавкой в прозрачное стекло сурьмяных соединений с другими окислами; так, напр., с окисью свинца—яркий желтый, с окисью железа, смотря по количеству последняго—от оранжевого до оранжево-красного, с окисью меди—зеленый фисташковый. Большое количество закиси меди в виде мѣдной окислины, раскисляемой во время плавки (около 12% и больше), дает глухую кирпично-красную смаляную, при чистых материалах—ярких оттенков. Закись меди, окрашивая свинцовые сплавы, при небольших количествах, дает прозрачное красное стекло (мѣдный рубин, см. Стеклоплавное производство), легко удерживающее после надлежащего охлаждения свою прозрачность, но затем, при вторичном разогревании, делается глухим и проявляет весьма различную окраску, начиная от яркого светло-желтого до красного пурпурового цвета, переходя при этом в розоватые и синеватые оттенки, смотря по продолжительности огня и количеству окисла. Такого рода краски, получаемые не прямо по сплавлению, называются *отражательными* или с коркой (итальянское *Scoggetti*), так как поверхность таких красок покрывается слоем окислов, который перед употреблением сдирается песком или наждаком. Так как отражательные краски относительно дороги, то они встречаются в мозаиках не особенно часто (большое количество темных и пурпуровых тонов можно видеть в мозаиках Исаакиевского собора в С.-Петербурге). Темные краски, получаемые посредством закиси меди, весьма трудно выполняются и требуют продолжительного времени, поэтому таковые готовятся смешением блага глухого стекла с желтым сурьмяным и с золотым рубиновым стеклом. Темные оттенки темного достигаются прибавкой к предыдущему черному стеклу, богатого окисью марганца. К числу разнообразных окрашиваний закисью меди относится получение при посредстве ее *искусственного авантюрина*. Искусственный авантюрин получает свой особый световой отлив с блестками не от присутствия закиси меди, а от кристаллов металлической меди, что доказывается микроскопическими исследованиями шифов искусственного авантюрина. В ка-

тщательность и точность, для чего способ зотъ остается незамѣннымъ, такъ какъ даетъ возможность художнику-мозаичисту видѣть свое произведеніе во время набора въ настоящемъ положеніи; за то наборъ съ обратной стороны, по скорости и дешевизнѣ, предпочитается при монументальныхъ декоративныхъ украшеніяхъ. Прямой наборъ на цементъ на мѣстѣ назначенія, по трудности исполненія, употребляется весьма рѣдко, только въ случаяхъ реставраціи небольшихъ пространствъ. Окончательное укрѣпленіе мозаичнаго набора, какъ это видно изъ предыдущаго, только въ одномъ случаѣ дѣлается одновременно съ наборомъ на постоянный цементъ, это—при лицевомъ наборѣ на мѣстѣ, во всѣхъ же остальныхъ случаяхъ наборъ скрѣпляется на временномъ цементѣ. Мучной клейстеръ служитъ для наклеики смальты на кальку при обратномъ наборѣ; при лицевомъ наборѣ приготавливаются тѣстообразныя смѣси толченаго мрамора съ клейстеромъ и патокой, чтобы воспрепятствовать скорому высыханію; вообще, временный цементъ долженъ легко отмываться водою. Постоянный цементъ мозаичнаго набора долженъ быть неизмѣняемъ отъ влажности и пр. атмосферныхъ дѣятелей и долженъ крѣпко связывать отдѣльные элементы мозаики. Въ Италіи для наружныхъ и внутреннихъ мозаикъ употребляются смѣси пуццоланы съ известью, приблизительно слѣдующаго состава: пуццоланы—105, гашеной извести—85, молотаго кирпича—45 и воды—10 ч. (все по вѣсу), это будетъ составъ для грунта, на который наносится мозаика; самое же скрѣпленіе набора производится на болѣе жидкомъ составѣ, а именно: пуццоланы—85, гашеной извести—105, молотаго кирпича—45 и воды—30 ч. Въ Италіи употребляютъ часто и масляныя мастики. Изъ многихъ составовъ приводимъ слѣдующій: извести—25, мѣстнаго известняка подъ названіемъ travertino—60, сырого льнянаго масла—10, осадка отъ варенаго льнянаго масла—6 ч. (все по вѣсу). Всѣ подобныя цементы годятся для итальянскаго климата, но въ Россіи мозаики русскаго производства крѣплятся на порландскомъ цементѣ съ пескомъ, значительно превышающемъ по своимъ качествамъ итальянскіе известковые растворы съ пуццоланой. Какимъ бы способомъ ни былъ сдѣланъ наборъ на временномъ цементѣ, для укрѣпленія на постоянный его располагаютъ лицевой стороной на гладкую горизонтальную поверхность (каменную шлифованную плиту, чу гунную доску и т. п.); если мозаика очень велика, то дѣлать ее на части, удобныя для передвиженія, затѣмъ ограничиваютъ стороны деревянными рейками и, отмывъ открытую поверхность набора отъ временнаго цемента и пыли, наливаютъ на нее постоянный цементъ, а при масляной мастикѣ накладываютъ ее частями при осторожномъ надавливаніи. По затвердѣніи цемента, скрѣпленный наборъ переворачиваютъ и даютъ время окончиться процессу затвердѣнія съ другой стороны. Способъ зотъ даетъ возможность получить ровную и гладкую поверхность лицевой стороны, что при прямомъ наборѣ на постоянный це-

ментъ достигается съ большимъ трудомъ. Мозаики Исаакіевскаго собора въ СПб. для болшей прочности сверху цемента покрыты каменной плитой, составляющей одно цѣлое съ мозаичнымъ наборомъ. Скрѣпленныя описаннымъ способомъ мозаики прикрѣпляются къ назначенному для нихъ мѣсту или заливкой на цементъ, или иными способами, напр., желѣзными скрѣпленіями. Мелкій мозаичный наборъ изъ тянутой смальты скрѣпляется на масляной мастикѣ и на гипсѣ съ обдѣлкой въ металлическую оправу. Въ нѣкоторыхъ случаяхъ, для приданія ее болѣе блестящаго вида мозаикѣ, подвергаютъ шлифованію и полировкѣ, которая почти всегда производится ручнымъ способомъ и совершенно подобна ручному шлифованію и полировкѣ зеркальныхъ стеколъ (см. Зеркальное производство). Мѣстные недочеты, которые могутъ оказываться на готовой уже мозаикѣ—какъ то, недостаточно плотное сохжденіе плоскостей въ швахъ и углахъ—задѣлываются стучковкой. Стучковка производится цвѣтными слагаемыми воска съ гарпіусомъ; обыкновенно на 1 ч. воска берется 2 ч. гарпіуса. Слывы закрашиваются порошкообразными минеральными и растительными красками. Для разогрѣванія цвѣтнаго сплава при стучковкѣ швовъ служатъ небольшого размѣра желѣзные утюжки различнаго вида; ихъ разогрѣваютъ настолько сильно, чтобы сплавъ въ мѣстахъ задѣлки въ прикосновеніи съ утюжками совершенно разжижился и заполнялъ углубленіе шва; стучковка оканчивается горячимъ разглаживаніемъ и снятіемъ избытка воска съ гарпіусомъ костянымъ ножомъ. С. П. Птуховъ. Д.

Стекланницы (Sesiidae) — сем. бабочекъ, относящееся къ группѣ древоточцевъ (Xylorhaga); С. называются также сезіями или сезіями. Это болшей частью мелкія бабочки съ узкими крыльями, покрытыми только по краямъ чешуйками, а потому прозрачными; заднія крылья въ всѣхъ видахъ, а переднія у большинства бываютъ совершенно прозрачныя; бабочки напоминаютъ по общему виду перешончатокрылыхъ или двукрылыхъ насекомыхъ и представляютъ одинъ изъ случаевъ мимикріи (см.); сходство съ осами, пчелами, комарами и др. отразилось на названіи болшей части относящихся сюда видовъ (ariformis—пчеловидный, culiciformis—комаровидный и т. д.). Тѣло С. тонкое и довольно стройное; брюшко гладкое и блестящее; усики утолщены по срединѣ, но имѣютъ тонкій конецъ; глазки въ числѣ 2-хъ. Бабочки летаютъ днемъ (за исключеніемъ видовъ рода *Bembecia*) и откладываютъ яйца по одиночкѣ въ трещины коры деревьевъ или подъ кожу стѣблей травянистыхъ растений. Гусеницы—бѣловатая или желтоватая, съ болѣе темной головой; тѣло ихъ почти голое, съ немногими отдѣльными волосками; ротовые органы являются сильно развитыми и приспособленными къ разгрызанью дерева. Большая часть гусеницъ живетъ сначала подъ корою, а на второе лѣто поселяется въ древеснѣ различныхъ деревьевъ и кустарниковъ, продѣлывая въ ней ходы; нѣкоторые виды живутъ въ стебляхъ или корняхъ травянистыхъ растений. Гусеницы оку-

подобный рѣзецъ; плитка помѣщается также на нижней рѣзецъ; дѣйствуя рукояткой на оси эксцентрика, можно произвести ударъ верхнимъ рѣзцомъ желаемой силы и быстроты, не заботясь о направленіи его, такъ какъ ударный рѣзецъ укрѣпленъ въ надлежащемъ направленіи. Плитки колются сначала пополамъ, потомъ въ четверти и т. д. Стволики, если они диаметромъ превосходятъ полъ сантиметра, тоже колются молоткомъ, стволіки меньшаго диаметра разламываются послѣ надрѣза острымъ напильникомъ. Описаннымъ способомъ смальта дробится въ такомъ расчетѣ, чтобы одна изъ плоскостей (казовая) получилась совершенно ровною и именно та, которая требуется по отѣнку, такъ какъ смальта во всей массѣ плитки не всегда одинакова по цвѣту. Величина кусковъ, на которые раздѣляется смальта, зависитъ отъ предмета, на который она предназначается; такъ, для крупныхъ декоративныхъ украшеній на большомъ разстояніи казовая плоскость доходитъ до 4 кв. см. и болѣе (не говоря о тѣхъ случаяхъ, гдѣ цѣлыя квадратныя или иной формы плитки, доходятъ до 4 кв. врш., какъ это имѣется въ старыхъ мозаикахъ храма св. Софіи въ Новгородѣ). Кромѣ подготовительной колки смальты, на болѣе или менѣе одинаковой величины и формы части, она подвергается передъ самымъ наборомъ вторичной подправкѣ колкой и подтачиванію исполнителемъ мозаики, согласно требованію рисунка, что производится первоначально тѣмъ же молоткомъ, при чемъ скалываются углы и стороны куска, а если требуется болѣе точная подгонка прямыхъ и закругленныхъ плоскостей, тогда прибѣгаютъ къ подтачиванію сторовъ наждакомъ съ водою на горизонтальномъ станиновомъ кружкѣ, вращающемся въ станкѣ съ вожнымъ приводомъ. Тянутая смальта въ рѣдкихъ случаяхъ требуетъ подточки наждакомъ, такъ какъ стволіки формируются вытягиваніемъ съ достаточной точностью для сплачиванія отдѣльныхъ кусковъ. Исключительный примѣръ большой декоративной мозаики (около 9 арш. длины и 6½ арш. высоты) изъ тянутой смальты представляетъ мозаика Ложосова «Полтавская баталя», которая вся собрана безъ подточки изъ тянутой смальты, куски которой въ сторонѣ разрѣза имѣютъ отъ 1 до 6 мм., а длина стволіковъ въ нѣкоторыхъ мѣстахъ около 5 см. Тянутая смальта употребляется по преимуществу для мелкихъ работъ.

Наборъ подготовленныхъ кусковъ смальты для выполненія *мозаичнаго изображенія* всегда производится по сдѣланному предварительно оригиналу (картону). Наборъ мозаики исполняется двумя различными способами: съ прямой или лицевой стороны и съ обратной стороны. Въ первомъ способѣ куски смальты удерживаются казовой стороной наружу, слѣдовательно, рисунокъ исполняемой мозаики находится въ томъ же положеніи во время набора, какъ и оригиналъ; обратный наборъ (венеціанскій, впервые употребленный въ большихъ размѣрахъ въ 20-хъ годахъ мозаичистами Газетти и Моро, при реставраціи нѣкоторыхъ мозаикъ св. Марка въ Венеціи) дѣлается по рисунку, представляющему оригиналъ съ об-

ратной стороны, такимъ образомъ, что правая сторона его находится на лѣвой отъ зрителя или такъ, какъ мы видимъ себя въ зеркалѣ. Способъ этотъ представляетъ многія выгоды, на примѣръ, при реставраціи большихъ пространствъ, когда приходится снять мозаику съ мѣста ея закрѣпленія. Это производится прочнымъ наклеиваніемъ на нее холста и затѣмъ осторожнымъ отдѣленіемъ отъ стѣны съ частью цемента, на которомъ она была укрѣплена. Очевидно, что, по очищеніи цемента, на холстѣ снятая мозаика окажется открытой съ обратной стороны и всѣ поврежденія на ней могутъ быть исправлены съ той же стороны и затѣмъ снова укрѣплены на мѣсто на томъ же холстѣ, послѣ чего остается только удалить холстъ отмачиваніемъ или другимъ способомъ, смотря по качеству употребленнаго клея. Употребляя описанный способъ реставраціи мозаикъ св. Марка, которая во многихъ мѣстахъ отстала отъ стѣны и угрожала паденіемъ, Газетти и Моро стали и вновь набирать мозаики тѣмъ же способомъ. Для выполненія обратнаго набора заготавливается точная обратная копія оригинала (бумажная или матерчатая) и выбранной смальты наклеиваются лицевой стороной клейстеромъ на этотъ рисунокъ; по высыхиваніи полученнаго набора, остается перенести его на мѣсто назначенія и прикрѣпить тамъ на цементъ, послѣ чего освободить лицевую сторону мозаики отъ наклееннаго рисунка, или предварительно залить наборъ цементомъ и перенести для вставки на мѣсто. При лицевомъ наборѣ (римскій или ватиканскій способъ), если мозаика не набирается на мѣстѣ, напр., прямо на стѣну, гдѣ она должна находиться, заготавливается предварительно ящикъ, съ невысокими боковыми стѣнками, дно ящика дѣлается или сплошнымъ, или сѣтчатымъ изъ желѣзной проволоки; внутреннее помѣщеніе ящика заливается гипсомъ и выравнивается. На выравненной сторонѣ гипса наносится карандашемъ или въ краскахъ изображеніе предполагаемой мозаики съ картона, затѣмъ для набора острымъ долотомъ вырѣзывается та часть гипса, куда предназначается вставить кусокъ смальты, который насаживается въ отверстіи на предварительной (растворимой въ водѣ) замазкѣ; такимъ образомъ, вырѣзывая по частямъ гипсъ, смальтой заполняется на временной замазкѣ все пространство ящика. Понятно, что при этомъ способѣ для окончательнаго укрѣпленія мозаики необходимо удалить временный цементъ, чего безъ скрѣпленія набранной смальты сдѣлать нельзя; для этого наклеивается холстъ на открытую лицевую сторону, мозаика переворачивается и временный цементъ отмывается, затѣмъ она можетъ быть укрѣплена на постоянный цементъ съ обратной стороны и послѣ того поставлена на мѣсто. Сравнивая оба способа набора, видимъ, что при послѣднемъ, кромѣ заготовки гипса и его удаленія, приходится все-таки укрѣплять мозаику на холстѣ послѣ набора. Наборъ мозаики съ лицевой стороны употребляется въ случаяхъ художественнаго исполненія живописи, въ которой требуется особая

ставляет значительный интерес съ научной стороны, но состава образующихъ стекло силикатовъ еще не устанавливаетъ. Составъ стекла представляетъ весьма большое разнообразіе вслѣдствіе того, что однородные стеклообразные сплавы кремнезема со щелочами, щелочными землями, глиноземомъ и другими окислами металловъ происходятъ во всевозможныхъ количественныхъ отношеніяхъ. Вслѣдствіе того, что такіе сплавы, сохраняя общія свойства, обладаютъ различною устойчивостью по отношенію къ разрушительному дѣйствию воздуха, влажности, кислотъ и др. веществъ, съ которыми стекло соприкасается при употребленіи, является весьма важнымъ вопросомъ объ опредѣленіи наиболѣе устойчиваго состава, такъ какъ прочность стекла въ совокупности съ другими его свойствами представляетъ главнѣйшую задачу при его изготовленіи. Прочность стекла зависитъ отъ состава и отъ температуры печей, въ которыхъ оно плавится, такъ какъ достаточно устойчивое стекло получается, за немногими исключеніями, при болѣе возвышенныхъ температурахъ, чѣмъ менѣе устойчивое. Многочисленныя изслѣдованія состава и свойствъ стекла (Dumas, 1830, Stass, 1867, Benrath, 1868, Weber, 1879, Schwarz, 1888, Mylius и Foerster, 1889 и 1892) приводятъ къ слѣдующему приближенному соотношенію составныхъ частей для щелочно-известкового стекла: $6\text{SiO}_2 \cdot \text{R}^2\text{O} \cdot \text{RO}$, гдѣ R^2O = щелочамъ, кали (K^2O) и натру (Na^2O), а RO = извести (CaO) въ пайныхъ количествахъ; такой составъ называется основнымъ или нормальнымъ и принятъ за таковой въ Германіи обществомъ «Verein zur Beförderung des Gewerbeleisses in Deutschland». Послѣдующими работами (Weber, «Dingler's J.», 232, 1885, и Tscheuschner, «Handbuch d. Glasfabrication», 1885) установлено, что отклоненіе отъ основного состава въ извѣстныхъ границахъ не вліяетъ на достоинства стекла. Если выразить составъ щелочно-известкового стекла формулой $x\text{R}^2\text{O} + y\text{RO} + z\text{SiO}_2$, то для основного стекла коэффициенты $x=y=1$, а $z=3(x+y)=6$; для другихъ, завѣдомо прочныхъ стеколъ, отношеніе $x:y$ колеблется, по Бенрату, отъ 1:1 до 2:3; по Веберу, принявъ $y=1$, щелочь x для оконнаго стекла—отъ 0,6 до 1,0, для богемскаго хрустала—отъ 1,5 до 2,0, для посуднаго и полаго стекла отъ 0,8 до 1,5; подставляя эти величины въ формулу $3(x+y)$, получается количество необходимаго кремнезема ($z\text{SiO}_2$), но вычисленныя такимъ образомъ величины разнятся, хотя не особенно значительно, отъ опытныхъ данныхъ, а именно, если x менѣе 1, то опытные числа кремнезема менѣе вычисленныхъ, и наоборотъ; помножая x на $\frac{x}{y}$, величина z преобразовывается въ $3\left(\frac{x^2}{y} + y\right)$. Подставивъ опытные данныя въ послѣднее выраженіе, получаемъ значенія, мало отступающія отъ дѣйствительности и въ достаточной степени удовлетворяющія практическимъ требованіямъ. Такъ, напр., для оконнаго стекла, при $x=0,6$ и

$y=1$, получается 4,1 SiO_2 , что въ процентахъ выразится: $\text{SiO}_2 = 72,5$, $\text{Na}^2\text{O} = 11,0$, $\text{CaO} = 16,5$. Болѣе сильное отклоненіе отъ основного состава стекла представляютъ стекла, заключающія въ себѣ глиноземъ; къ этому виду стеколъ относится зеленое бутылочное. Въ лучшихъ по прочности сортахъ глиноземнаго стекла, при отношеніи окисловъ: 1 CaO , отъ 2 до 2,6 SiO_2 и отъ 0,1 до 0,5 Na^2O , количество глинозема (Al^2O_3) измѣняется отъ 0,1 до 0,31 (по анализамъ А. Франка, «Muspratt's Ch.», III, 1891), что соответствуетъ 8—11% Al^2O_3 , который въ некоторыхъ стеклахъ доходитъ до 14% (I. B. Dumas). Крайнимъ членомъ глиноземнаго стекла будетъ стекло, несодержащее щелочей, въ которомъ количество глинозема можетъ доходить до 18% (Berthier, «Les essais par voie sèche», т. I, и Korschelt, «Jahresber. d. chem. Technol.», 781, 1888). Такого рода стекло по сопротивленію дѣйствию воды и кислотъ не уступаетъ натрово-известковому, но требуетъ для плавленія болѣе высокой температуры, что при газовомъ отопленіи печей не представляетъ особыхъ затрудненій. Очевидно, что основная формула къ глиноземному стеклу непримѣнима, то же относится до свинцоваго стекла (хрусталь и флинтгласъ), которое по типу представляетъ щелочно-известковое стекло, въ которомъ часть или вся известъ замѣнена окисью свинца. Въ этомъ послѣднемъ случаѣ, вычисленное количество кремнезема въ большей части случаевъ для прочныхъ стеколъ будетъ менѣе, чѣмъ въ дѣйствительности; это объясняется легкоплавкостью свинцовыхъ составовъ, что даетъ возможность увеличивать для болѣе устойчивости количество кремнезема, и его доводить при отношеніи 1 PbO : 0,8 K^2O (или Na^2O) до 8 SiO_2 , въ другихъ же случаяхъ, гдѣ жертвуютъ частью прочности для болѣе сильнаго лучепреомленія (оптическія стекла), тамъ увеличиваютъ содержаніе окиси свинца до отношенія 1 PbO : 0,1 щелочей при 2 SiO_2 (флинтгласъ). Въ числѣ прочихъ составныхъ частей стекла необходимо упомянуть о вводимыхъ съ извѣстными спеціальными цѣлями; къ нимъ относятся: борный ангидридъ (B^2O_3), придающій легкоплавкость, окиси цинка (ZnO) и барита (BaO), замѣняющія въ стеклѣ известъ (первая изъ нихъ придаетъ стеклу особый блескъ и увеличиваетъ сопротивленіе разрыву, а вторая плотность), окись олова (SnO_2), фосфорный ангидридъ (P^2O_5) и фтористыя соединенія въ видѣ крѣолита и плавиковога шпата для полученія непрозрачнаго бѣлаго цвѣта (глухое стекло) и проч. Къ этому числу веществъ относятся окрашивающіе окислы металловъ, изъ нихъ главнѣйшіе: окислы мѣди, желѣза, кобальта и др. (см. ниже о цвѣтныхъ стеклахъ). Поименованныя составныя части на прочность стекла, въ сторону ослабленія ея, вліянія не имѣютъ, при условіи устойчивости основного состава, нѣкоторые же изъ нихъ увеличиваютъ это качество; къ послѣднимъ относятся окиси барита, цинка и олова.

Стекло, какъ кремнеземистое соединеніе, по составу своему приближается ко многимъ природнымъ горнымъ породамъ, а потому та-

являются внутри растений, предварительно сдвигая себѣ кончикъ изъ обрызганныхъ частей растенія; послѣ выхода взрослыхъ насекомыхъ куколки часто торчатъ наружу изъ ходовъ въ растеніяхъ, что обнаруживаетъ присутствіе С. Небольшое семейство С. имѣетъ представителей во всѣхъ частяхъ свѣта, но главнымъ образомъ въ умеренныхъ странахъ. Изъ отдаленныхъ видовъ нѣкоторые приносятъ небольшую вредъ растеніямъ, внутри которыхъ живутъ ихъ гусеницы, такъ *Trochilium arifolium* (см. фиг. 1 на табл. П къ ст. Бабочки) вредитъ тополямъ и осинамъ, *Sesia sphaeriformis* ольхѣ и березѣ, *Sesia cerphiformis* пихтѣ; впрочемъ, относительно послѣдняго вида новѣйшія изслѣдованія показали, что опухоли на стволахъ и деревьяхъ, которыя приписывали прежде гусеницамъ С., производятся грибомъ *Peridermium elatinum*; гусеницы же находятъ себѣ лишь удобное мѣстопробываніе и пищу въ такихъ опухоляхъ; одновременное нахожденіе гриба и гусеницы подводитъ подъ понятіе сожительства или симбиоза (см.). Ср. Staudinger, «Beiträge z. Feststellung d. bisher bekannten Sesienarten Europas» («Stettin. Entom. Zeit.», 1856).

М. Римскій-Корсаковъ.

Стеклоплавильное производство. — Западное производство стекла въ Россіи начинается при царѣ Михаилѣ Ѳеодоровичѣ (1635). Стеклодѣліе, упавшее было на первыхъ порахъ по возникновеніи, начинаетъ снова развиваться заботами Петра Великаго въ началѣ XVIII стол. Съ этого времени производство стекла постепенно увеличивается; такъ, въ серединѣ настоящаго столѣтія насчитывалось до 250 заводовъ, а въ 1897 г., по послѣднимъ официальнымъ свѣдѣніямъ, ихъ числится 294, съ общей годовой выработкой на 21583000 р.*).

* По роду издѣлій русскіе заводы могутъ быть раздѣлены на 7 главныхъ отдѣловъ: бутылочнаго, столовой посуды, посуды аптекарской и химической (для лабораторій и заводовъ), принадлежностей освѣщенія (ламповыя стекла и проч.), листового стекла, зеркальнаго стекла и заводы со смѣшаннымъ родомъ издѣлій. Самымъ большимъ является производство бутылочнаго всѣхъ родовъ, начиная съ черной (зеленой) до бутылки листового бѣлаго стекла. Кроме 110 заводовъ, работающих исключительно одну бутылку, имѣется 25, вырабатывающихъ ее вмѣстѣ съ другими издѣліями. Все бутылочное производство въ годовой его производительности выражается около 273 миллионъ штукъ, изъ суммъ около 7 милл. руб. Бутылочное производство настолько окрѣпло, что удовлетворяетъ почти всю потребность страны, такъ что привозъ заграничной бутылки выражается ничтожнымъ числомъ для Кавказа и Крыма. Выработкой *столовой посуды* занято 58 заводовъ, изъ нихъ 24 выдѣлываютъ ее исключительно, остальные — побочно. Общая производительность посудныхъ заводовъ выражается въ 2 милл. руб. съ небольшимъ. Выдѣлывается посудное стекло, начиная отъ простого и дешеваго до самыхъ дорогихъ сортовъ тонкаго гравированнаго и граневаго хрустала высokaго достоинства. *Аптекарская* и *химическая* посуда составляетъ 86 заводовъ на суммъ около 1 милл. руб.; въ числѣ этихъ заводовъ 14 имѣютъ специальный характеръ. Аптекарская посуда почти не имѣетъ заграничной конкуренціи, но химическая частью привозится изъ-за границы. Производство *ламповыхъ стеколъ* въ послѣднее время стало специализироваться на 7 заводахъ, но выдѣлкой ламповаго стекла занято еще 22 со смѣшаннымъ характеромъ; сумма всего производства не превышаетъ получмилліона руб. Вторымъ по стоимости годовой выработки (послѣ бутылочнаго) является производство *листового стекла* съ 82 заводами, изъ которыхъ 12, кроме листового стекла, вырабатываютъ бутылки посудное стекло. Стоимость бѣлаго листоваго сорта стекла по вѣсу за 1 квр. — 28 коп., на поверх-

С. производство разбивается на двѣ главныя части: 1) приготовленіе С. массы и 2) раздѣлка или формованіе полученной массы на издѣлія. Въ нѣкоторыхъ отрасляхъ С. дѣла имѣютъ цѣлью полученіе только одной С. массы, какъ въ производствѣ растворимаго стекла (см.), смальты, глазури (см.), амалей (см.). Эти производства или существуютъ самостоятельно, или соединяются съ другими производствами, ими обслуживаемыми, какъ, напр., приготовленіе глазури соединяется съ фарфоровымъ и фаянсовымъ производствами и т. п. (см.). Названіе «стекло» относятъ къ весьма различнымъ веществамъ, имѣющимъ сходственныя наружныя признаки, изъ которыхъ наиболее наглядныя суть: однородность сложенія, аморфность, прозрачность, особый С. блескъ, хрупкость при извѣстной твердости, непроницаемость для газовъ и жидкостей, прочность или постоянство въ прикосновеніи съ обычными жидкостями и пр.; нѣкоторые изъ этихъ признаковъ, впрочемъ, могутъ и отсутствовать, какъ, напр., прозрачность и т. д.

По *составу*, общеупотребительное стекло, производимое заводскимъ путемъ, является сложнымъ кремнеземистымъ соединеніемъ, получаемымъ плавленіемъ при высокой температурѣ разныхъ видовъ кремнезема съ окислами многихъ металловъ. Къ числу исключеній, по составу, нужно отнести стекло, приготовляемое въ послѣднее время на заводѣ въ Іенѣ, гдѣ кремнеземъ замѣняютъ борнымъ и фосфорнымъ ангидридами съ введеніемъ въ составъ глинозема, окиси цинка, щелочей и барита (Dingler's J., 289, 255; Н. Hovestadt, «Jenaer Glass.», 1900), и фосфорно-известковое стекло Сидо (Sidot; L. Coffignal, «Verres et émaux», 242, 1900 и «Wagner's J.», 170, 1877 г.), на которое не дѣйствуетъ плавиковая кислота; сюда же относится борное и фосфорное стекло, часто применяемое въ лабораторіяхъ при анализѣ, и сурьмяное стекло, имѣющее между прочими другими въ стеклянномъ производствѣ (см. ниже о цвѣтномъ стеклѣ). Не входя въ разсужденіе о химическомъ строеніи стекла, необходимо замѣтить, что его разсматриваютъ, какъ сплавъ силикатовъ (Д. Менделѣевъ, «Основныя химіи», изд. 1895 г.), или какъ твердый (Van't Hoff, «Ber. d. d. chem. Ges.», 2, 373, 1890), или застывшій растворъ (Ebell, «Wagner's J.», 562, 1874), или производя его изъ строенія поликремневыхъ кислотъ (F. Stohmann, «Muspratts Chemie», т. III, 1891 г., и К. Zulkowski, «Chem. Ind.», 1899), что пред-

ность—1 кв. метръ 1 р. 70 коп., а въ видѣ сорта оконнаго стекла почти на половину меньше. Привозъ заграничнаго листового стекла ограничивается только стеклами большого размѣра и высokaго качества по чистотѣ массе. Производство *зеркальнаго стекла*, при 5 специальныхъ заводахъ, занятыхъ полной обработкой, и 10 — только отдѣлкой зеркальнаго стекла, простирается до суммъ 1701000 руб., при чемъ половинное въ 1897 г. привозомъ слѣшкомъ на полмилліона руб. Стоимость зеркальнаго стекла, по абсолютнымъ размѣрамъ, отъ 5 до 10 руб. за 1 кв. м. При годовой производительности всѣхъ родовъ стекла ок. 22 милл. руб. (1897 г.), привозъ изъ-за границы (Германія, Англія, Австрія и Франція) доходитъ до 2 милл. р. слѣшкомъ при весьма незначительномъ отпускѣ изъ Россіи въ Германію и Азію (всего около полумилліона руб.).

ставляет значительный интерес съ научной стороны, но состава образующихъ стекло силикатовъ еще не устанавливаетъ. Составъ стекла представляетъ весьма большое разнообразіе вслѣдствіе того, что однородные стеклообразные сплавы кремнезема со щелочами, щелочными землями, глиноземомъ и другими окислами металловъ происходятъ во всевозможныхъ количественныхъ отношеніяхъ. Вслѣдствіе того, что такіе сплавы, сохраняя общія свойства, обладаютъ различною устойчивостью по отношенію къ разрушительному дѣйствию воздуха, влажности, кислотъ и др. веществъ, съ которыми стекло соприкасается при употребленіи, является весьма важнымъ вопросомъ объ опредѣленіи наиболѣе устойчиваго состава, такъ какъ *прочность стекла* въ совокупности съ другими его свойствами представляетъ главнѣйшую задачу при его изготовленіи. Прочность стекла зависитъ отъ состава и отъ температуры печей, въ которыхъ оно плавится, такъ какъ достаточно устойчивое стекло получается, за немногими исключеніями, при болѣе возвышенныхъ температурахъ, чѣмъ менѣе устойчивое. Многочисленныя изслѣдованія состава и свойствъ стекла (Dumas, 1830, Stass, 1867, Benrath, 1868, Weber, 1879, Schwarz, 1888, Mylius и Foerster, 1889 и 1892) приводятъ къ слѣдующему *приблизительному* соотношенію составныхъ частей для щелочно-известкового стекла: $6\text{SiO}_2 \cdot \text{R}^2\text{O} \cdot \text{RO}$, гдѣ R^2O = щелочамъ, кали (K^2O) и натру (Na^2O), а RO = извести (CaO) въ пайныхъ количествахъ; такой составъ называется *основнымъ* или *нормальнымъ* и принятъ за таковой въ Германіи обществомъ «Verein zur Beförderung des Gewerbeeisesses in Deutschland». Послѣдующими работами (Weber, «Dingler's J.», 232, 1885, и Tscheuschner, «Handbuch d. Glasfabrication», 1885) установлено, что отклоненіе отъ основного состава въ известныхъ границахъ не вліяетъ на достоинство стекла. Если выразить составъ щелочно-известкового стекла формулой $x\text{R}^2\text{O} + y\text{RO} + z\text{SiO}_2$, то для основного стекла коэффициенты $x=y=1$, а $z=3$ ($x+y$)=6; для другихъ, завѣдомо прочныхъ, отклоненіе $x:y$ колеблется, по Венрату, отъ 1:1 до 2:3; по Веберу, принявъ $y=1$, щелочь x для оконнаго стекла—отъ 0,6 до 1,0, для богемскаго хрустала—отъ 1,5 до 2,0, для посуднаго и полаго стекла отъ 0,8 до 1,5; подставляя эти величины въ формулу $3(x+y)$, получается количество необходимаго кремнезема ($z\text{SiO}_2$), но вычисленныя такимъ образомъ величины разнятся, хотя не особенно значительно, отъ опытныхъ данныхъ, а именно, если x менѣе 1, то опытные числа кремнезема менѣе вычисленныхъ, и наоборотъ; помноживъ x на $\frac{x}{y}$, величина z преобразовывается въ $3 \left(\frac{x^2}{y} + y \right)$. Подставивъ опытные данныя въ послѣднее выраженіе, получаемъ значенія, мало отступающія отъ дѣйствительности и въ достаточной степени удовлетворяющія практическимъ требованіямъ. Такъ, напр., для оконнаго стекла, при $x=0,6$ и

$y=1$, получается 4,1 SiO_2 , что въ процентахъ выразится: $\text{SiO}_2=72,5$, $\text{Na}^2\text{O}=11,0$, $\text{CaO}=16,5$. Болѣе сильное отклоненіе отъ основного состава стекла представляютъ стекла, заключающія въ себѣ глиноземъ; къ этому виду стеколъ относится зеленое бутылочное. Въ лучшихъ по прочности сортахъ глиноземнаго стекла, при отношеніи окисловъ: 1 CaO отъ 2 до 2,6 SiO_2 и отъ 0,1 до 0,5 Na^2O , количество глинозема (Al^2O_3) измѣняется отъ 0,1 до 0,31 (по анализамъ А. Франк'а, «Muspratt's Ch.», III, 1891), что соотвѣтствуетъ 8—11% Al^2O_3 , который въ нѣкоторыхъ стеклахъ доходитъ до 14% (I. B. Dumas). Крайнимъ членомъ глиноземнаго стекла будетъ стекло, несодержащее щелочей, въ которомъ количество глинозема можетъ доходить до 18% (Berthier, «Les essais par voie sèche», т. I, Korchelt, «Jahresber. d. chem. Technol.», 781, 1888). Такого рода стекло по сопротивленію дѣйствию воды и кислотъ не уступаетъ натрово-известковому, но требуетъ для плавленія болѣе высокой температуры, что при газовомъ отопленіи печей не представляетъ особыхъ затрудненій. Очевидно, что основная формула къ глиноземному стеклу неприменима, то же относится до свинцовога стекла (хрусталь и флинтгласъ), которое по типъ представляетъ щелочно-известковое стекло, въ которомъ часть или вся известь замѣнена окисью свинца. Въ этомъ послѣднемъ случаѣ вычисленное количество кремнезема въ болѣе части случается для прочныхъ стеколъ будетъ менѣе, чѣмъ въ дѣйствительности; это объясняется легкоплавкостью свинцовыхъ составовъ, что даетъ возможность увеличивать для болѣе устойчивости количество кремнезема, и его доводить при отношеніи 1 PbO 0,8 K^2O (или Na^2O) до 8 SiO_2 , въ другихъ же случаяхъ, гдѣ жертвуютъ частью прочности для болѣе сильнаго лучепреломленія (оптическое стекло), тамъ увеличиваютъ содержаніе окиси свинца до отношенія 1 PbO :0,1 щелочей при 2 SiO_2 (флинтгласъ). Въ числѣ прочихъ составныхъ частей стекла необходимо упомянуть о вводимыхъ съ известными специальными цѣлями; къ нимъ относятся: борный ангидридъ (B^2O_3), придающій легкоплавкость, окиси цинка (ZnO) и барита (BaO), замѣняющія въ стеклѣ известь (первая изъ нихъ придаетъ стеклу особый блескъ и увеличиваетъ сопротивленіе разрыву, а вторая плотность), окись олова (SnO_2), фосфорный ангидридъ (P^2O_3) и фтористыя соединенія въ видѣ криолита и плавиковога шпата для получения непрозрачнаго бѣлаго пѣвта (глухое стекло) и проч. Къ этому числу веществъ относятся окрашивающіе окислы металловъ изъ нихъ главнѣйшіе: окислы мѣди, желѣза, кобальта и др. (см. ниже о цвѣтныхъ стеклахъ). Поименованныя составныя части и прочность стекла, въ сторону ослабленія вліянія не имѣютъ, при условіи устойчивости основного состава, нѣкоторые же изъ нихъ увеличиваютъ это качество; къ послѣднимъ относятся окисы барита, цинка и олова.

Стекло, какъ кремнеземистое соединеніе, въ составу своему приближается ко многимъ природнымъ горнымъ породамъ, а потому т

ковыя служатъ какъ *материалъ* для приготовления стекла; изъ нихъ наиболее употребительны граниты, полевые шпаты, базальты и проч. Такъ, бутылочный заводъ Ф. Сименса около Дрездена переплавляетъ мѣстные граниты и фонолиты, въ Финляндіи съ тою же цѣлью идетъ раппакиви (одинъ изъ видовъ гранита), на Кавказѣ — андезиты; многіе заводы употребляютъ мѣстныя легкоплавкія глины (песчаннистыя и известковые виды). Но такъ какъ такого рода первоначальный материалъ въ рѣдкихъ случаяхъ при прямой переплавкѣ можетъ дать надлежащаго качества стекло, ибо сходство состава въ большинствѣ является лишь приблизительнымъ, съ избыткомъ или недостаткомъ и даже полнымъ отсутствіемъ нѣкоторыхъ составныхъ частей, нужныхъ для стекла, что и приходится, сообразно обстоятельствамъ, исправлять составъ добавленіемъ необходимыхъ веществъ; закъ на исключеніе изъ этого почти общаго правила, можно указать на случай пользования лавой потухшаго кратера Монтеферье (Monteferrier) во Франціи, близъ Але (Alais), на бутылочномъ заводѣ Дюкро, гдѣ лавъ безъ всякихъ прибавокъ переплавлялась на стекло (Dumas). Въ виду выгоды приготовления стекла изъ горныхъ породъ, ихъ употребленіе весьма распространено и имѣетъ примѣненіе преимущественно для выдѣлки зеленыхъ бутылокъ. Для приговленія безцвѣтнаго стекла практика обращается къ материаламъ, содержащимъ наименьшее количество окисловъ желѣза; въ тѣхъ же случаяхъ, гдѣ эти качества требуются въ высшей степени, тамъ находятъ выгоднымъ избѣгать вредныхъ подмѣсей путемъ искусственнаго приготовления потребныхъ окисловъ и солей.

Кремнеземъ для составленія С. массы вводится въ видѣ *кремня* (голышъ), *кварца* и *песка*. Материалы эти въ рѣдкихъ случаяхъ подвергаются химическому очищенію, какова, напр., обработка песка слабой соляной кислотой для удаленія окиси желѣза; для безцвѣтнаго стекла стараются подыскать чистыя природныя мѣсторожденія, для менѣе же цѣннаго стекла пренебрегаютъ подмѣсью окисловъ желѣза, извести и др., но при составленіи массы принимаютъ ихъ въ расчетъ, чтобы не выходило изъ указанныхъ нормъ прочности состава стекла. Кремень и кварцъ болѣе чисты, но обходятся дороже, такъ какъ требуютъ предварительнаго измельченія въ порошокъ, которое можетъ быть съ удобствомъ произведено только послѣ нагрѣванія до краснаго каленія и быстрого охлажденія, отчего частіи камня теряютъ связность и легко дробятся. Песокъ рѣдко встрѣчается въ чистомъ состояніи и, заключая въ себѣ подмѣсы глины, извести, слюды, окиси желѣза и проч., почти всегда, для болѣе или менѣе безцвѣтнаго стекла, требуетъ отмучиванія водою съ предварительнымъ отсѣиваніемъ отъ камней; порожкообразное состояніе песка представляетъ болѣе желательную форму материала для стекловаренія, ибо не требуетъ затратъ на измельченіе. Изъ чистыхъ по природѣ сортовъ песку, вывозимыхъ для стеклодѣліи на дальнія разстоянія, заслуживаетъ

упоминанія голландскій дюнный песокъ, содержащій не болѣе 0,1% окиси желѣза, французскій изъ окрестностей Фонтенбло и Шампаньи и превышающій всѣ упомянутыя, песокъ изъ Немура, представляющій почти чистый кремнеземъ. Голландскій дюнный песокъ и французскій изъ Немура обходятся въ СПб. около 35 к. за пудъ, между тѣмъ какъ молотый кремень, который по чистотѣ вполне замѣняетъ сказанные сорта песку, обойдется дороже. Что касается до превосходныхъ сортовъ финляндскаго молочнаго кварца, то вслѣдствіе трудности измельченія, примѣненіе его весьма ограничено.

Щелочи, *каліи* и *натръ*, вводятся въ составъ стекла, по преимуществу, въ видѣ соды, глауберовой соли и поташа. Натровыя соли, вслѣдствіе дешевизны, употребляются въ стеклодѣліи предпочтительнѣе калиевыхъ; выгода употребленія натровыхъ солей, кромѣ того, увеличивается меньшей величиной пая натрія. До начала производства искусственной соды и открытія способа употребленія въ стеклодѣліи глауберовой соли, щелочи вводились въ составъ стекла въ видѣ золы растеній (аликантская сода, барилла, кизиль, саликоръ *). Введеніе щелочей въ видѣ золы, какъ материала дешеваго, для стекла низшаго достоинства, существуетъ до сихъ поръ въ Россіи. Лучшій сортъ золы, именуемой першанкой или першаной золой, получается отъ сжиганія клена, ясеня, вяза и осины; болѣе низкаго качества зола получается отъ сжиганія соломы и другихъ растительныхъ веществъ; для бутылочнаго производства довольствуются подзоломъ, остаткомъ отъ выщелачиванія золы на поташъ, получаемымъ съ козевенныхъ, мыловаренныхъ и др. заводовъ; для высшихъ сортовъ стекла на нѣкоторыхъ заводахъ выщелачиваютъ золу для полученія поташа, и даже перекристаллизовываютъ готовый недостаточно чистый поташъ. Употребленіе поташа почти всюду вытѣснено содой, но въ Россіи и Богеміи удерживается для приготовления такъ наз. богемскаго хрустала, ибо калиевая щелочь даетъ болѣе блестящее стекло, чѣмъ натровая. Германскій поташъ изъ стассфуртскихъ солей частью потребляется въ Россіи на С. заводахъ взамѣнъ варшавскаго и казанскаго, по качеству своему уступающаго стассфуртскому, особенно для лучшихъ сортовъ хрустала и чистаго посуднаго стекла съ содово-поташнымъ основаніемъ. Углекислая щелочи отличаются легкостью образованія силикатовъ при плавленіи съ кремнеземомъ, а потому представляютъ лучшій материалъ для стекла. Другая, болѣе употребительная щелочная соль, именно *стрионатровая* или *глауберова соль*, имѣетъ преимущество передъ содой и поташемъ, по своей дешевизнѣ, а потому имѣетъ обширное примѣненіе для болѣе ходоваго товара, какъ листового (оконнаго), зеркальнаго стекла, бѣлыхъ бутылокъ и полубѣлой (средняго качества) посуды. Употребленіе глауберовой соли введено

*) Въ древнемъ Египтѣ стекло готовилось на природной содѣ, находимой по долигѣ Нила; это благоприятное условіе находится въ связи съ развитіемъ стеклодѣліи въ Египтѣ въ глубокой древности.

впервые в России академиком Лаксманом (1764), который показал, что окись натрия глауберовой соли в присутствии угля образует с кремнеземом силикат. Количество угля, потребное для разложения соли, смотря по обстоятельствам плавки, может быть различно (Scheurer-Kestner), в практикѣ оно колеблется от 7 до 10 ч. на 100 ч. глауберовой соли; уголь предпочитается древесный; часть его вводятъ въ видѣ опилокъ, иногда употребляютъ коксъ, что зависитъ отъ экономическихъ соображеній. Употребленіе глауберовой соли въ стекловареніи, какъ дешевой щелочи, имѣетъ большое значеніе для России, обладающей самородной глауберовой солью во многихъ мѣстахъ*). Глауберова соль, получаемая, какъ побочный продуктъ, при производствѣ азотной, соляной и сѣрной кислоты, подъ назв. «огарковъ» или «кисляги», идетъ на приготовленіе низшихъ сортовъ стекла; для зеркальнаго стекла она специально готовится изъ поваренной соли и сѣрной кислоты въ свинцовыхъ сосудахъ для избѣжанія подѣисъ соединений желѣза, или обѣимъ разложеніемъ кизерита (сѣрномagneзная соль) съ поваренной солью на холоду. Такъ какъ реакція глауберовой соли съ углемъ и кремнеземомъ идетъ ту же, чѣмъ съ углещелочными солями, то смѣшанный составъ передъ плавкой на многихъ заводахъ подвергаютъ предварительному прокаливанию на слабомъ огнѣ (фриттованіе), чтобы произвести начало остекловыванія состава, отчего послѣдующая плавка идетъ чище и скорѣе; это дѣлается въ тѣхъ случаяхъ, когда можно воспользоваться тепломъ уходящихъ въ трубу печныхъ газовъ и когда употребляютъ огарки, содержащіе избытокъ сѣрной кислоты. *Поваренная* или *морская соль*, нерѣдко вводимая въ составъ С. массы, не способна образовать съ кремнеземомъ силикатъ, такъ какъ при условіи, которое существуетъ при плавкѣ стекла (отсутствіе паровъ воды), она не разлагается, а только плавится и испаряется, а потому полезное дѣйствіе поваренной соли, какъ плавящейся равнѣ образованія стекла, можно объяснить тѣмъ, что она, въ расплавленномъ состояніи, заполняетъ промежутки порошкообразнаго состава и тѣмъ способствуетъ передачѣ тепла; кромѣ того, покрывая поверхность плавящейся массы, препятствуетъ частью улетучиванію щелочей изъ состава; въ присутствіи окиси желѣза поваренная соль при высокой температурѣ вступаетъ съ нею въ реакцію съ образованіемъ летучаго хлорнаго желѣза, а потому ей можно приписать частью роль обезцвѣчивающаго вещества (въ этомъ случаѣ съ образованіемъ силиката). Количество поваренной соли въ составѣ С. массы доходитъ до 6—7%. Употребленіе ея въ стеклодѣліи нынѣ значительно уменьшилось. Изъ *щелочно-*

земельныхъ окисловъ, входящихъ въ составъ стекла, первое мѣсто принадлежитъ *известки*, которая вводится въ видѣ мѣла, известняковъ, а также въ видѣ порошкообразной (что представляетъ удобство) гашеной извести. Природные известняки часто содержатъ магнезію, которая образуетъ силикаты, придающіе С. сплавамъ трудноплавкость и способствующіе образованію кристаллическихъ отложений; поэтому известняки, содержащіе 5% или болѣе магнезіи, избѣгаются въ употребленіи. Къ весьма пригоднымъ по чистотѣ известковымъ материаламъ относятся бѣлгородскій мѣлъ и пудожская известь (дер. Пудость), которые содержатъ въ отобранномъ видѣ весьма незначительный процентъ окиси желѣза и магнезіи. Изъ прочихъ щелочныхъ земель наиболѣе употребителенъ *баритъ*, замѣняющій известь въ такъ наз. *баритовомъ стеклѣ*, которое по плотности и блеску превосходитъ обыкновенное щелочно-известковое стекло. Баритъ повышаетъ температуру плавленія стекла, но не имѣетъ вредныхъ свойствъ магнезіи. Въ составъ баритъ вводится въ видѣ минерала витерита (углебариевая соль) и тяжелого шпата (сѣрнобариевая соль); послѣдній труднѣе образуетъ силикатъ, какъ болѣе постоянное соединеніе, а потому предпочитается первый. Въ составъ стекла, лишеннаго частью или вполнѣ щелочныхъ земель съ замѣною ихъ *окисью свинца* и *окисью цинка*, первая вводится въ видѣ глѣта (PbO), сурика (Pb²O⁴), свинцовыхъ бѣлизъ и сѣрносвинцовой соли; изъ нихъ предпочтительнѣе употребляется глѣтъ и для высшихъ сортовъ свинцоваго хрустала—сурикъ, который для стеклодѣліи готовится специально безъ подѣисъ тяжелаго шпата и окиси желѣза. Окись цинка въ большинствѣ случаевъ употребляется въ видѣ цинковыхъ бѣлизъ (ZnO), хотя можетъ быть введена и въ видѣ цинковой обманки (сѣрнистый цинкъ), которая въ присутствіи глауберовой соли при плавленіи окисляется въ съ образованіемъ газообразнаго SO² и окиси цинка. *Калиевая* и *натровая* (чилийская) селитры, весьма легко образующія силикаты, для введенія щелочи въ составъ стекла, употребляются, по относительной дороговизнѣ ихъ, въ небольшихъ количествахъ при исключительныхъ случаяхъ приготовленія С. массы для дорогихъ издѣлій, какъ-то эмалей, страссовъ, нѣкоторыхъ смазъ для мозаики, такъ какъ соли эти могутъ быть получены въ весьма чистомъ состояніи и при плавкѣ дѣйствуютъ окислительно, сжигая органическія примѣси и вмѣстѣ съ тѣмъ препятствуя раскисленію и измѣненію отъ этого цвѣта нѣкоторыхъ окрашивающихъ окисловъ металловъ, какъ то, окиси мѣди и марганца. Кромѣ указанныхъ случаевъ, селитрами замѣняютъ часть щелочи, вводимой въ видѣ углекислыхъ солей (около 2% или 3%) въ массу для чистаго посуднаго стекла, свинцоваго хрустала и оптическихъ стеколъ съ той-же цѣлью снабженія состава во время его плавки окисляющими веществами. Въ видахъ улучшенія качества С. массы, для болѣе совершеннаго провара и увеличенія легкоплавкости въ составъ вводится *борный ангидридъ* (B²O³) въ видѣ борной

*) Въ восточной Сибири, кромѣ многихъ горныхъ озеръ, соль эта попадаетъ выветрившейся на поверхности почвы, чѣмъ издана тамъ пользуются (заводъ Шилкина около озера Чаганъ-Норъ въ Нерчинскомъ округѣ въ 1781 г., заводъ самого Лаксмана около Иркутска 1784 г.). Замѣчательнымъ также мѣсторожденіемъ въ Астраханской губ. и на Кавказѣ около Ваталинска.

кислоты и буры. Борный ангидрид, увеличивая легкоплавкость, не уменьшает прочности полученного стекла, а в больших количествах сообщает стеклу особый жирный блеск, чѣмъ отличаются старыя венеціанскія издѣлія и легкоплавкія эмали и поливы.

Все описанныя выше матеріалы служатъ для приготовления прозрачнаго безцвѣтнаго стекла, кромѣ зеленого бутылочнаго стекла, которое готовить, ради дешевизны, изъ желѣзосодержащихъ горныхъ породъ, легкоплавкой глины и др. дешевыхъ мѣстныхъ матеріаловъ, при чемъ если матеріалы эти, по недостаточному содержанию окисловъ желѣза, даютъ не надлежащей силы и оттѣнка зеленую цвѣтъ, принятый по традиціи въ торговлѣ, то въ составъ массы прибавляютъ окислы желѣза въ видѣ желѣзныхъ рудъ (въ Россіи по преимуществу болотной желѣзной руды или глины съ большимъ содержаниемъ желѣза, смотря по мѣстнымъ условіямъ). Количество желѣза, переведенное на окисъ, въ бутылочномъ стеклѣ колеблется отъ 1,5% до 3% и доходить въ стеклѣ густого, мало прозрачнаго цвѣта до 7%. Густота цвѣта, впрочемъ, зависитъ не только отъ количества, но и отъ степени окисленія желѣза, а именно, чѣмъ болѣе его находится въ видѣ закиси (FeO), тѣмъ цвѣтъ темнѣе (Bontemps и Ménes, «Compt. rend.», 1867 г.), тогда какъ окисъ (Fe^2O^3) окрашиваетъ значительно слабѣе, въ желтый и красноватый оттѣнки. На основаніи этого, для полученія болѣе чистой по цвѣту массы стараются удерживать желѣзо въ видѣ окиси, для чего прибавляютъ къ массѣ селитры, и кроитъ того, мышьяковистый ангидридъ (бѣлый мышьякъ) и мышьяковистонатровую соль. Окислительныя вещества, способствуя очищенію стекла, не вполне его освѣтляютъ, а въ нѣкоторыхъ случаяхъ ихъ и вовсе нельзя употребить, какъ напр. при введеніи въ составъ глауберовой соли съ углемъ. Болѣе полное обезцвѣчиваніе массы производятъ *перекисью марганца* (см.) въ видѣ минерала пиролюзита, который окрашиваетъ стекло въ фіолетовый цвѣтъ, переходя при плавленіи въ окисъ марганца. Употребленіе пиролюзита извѣстно въ стеклодѣліи съ давняго времени и объясненіе обезцвѣчивающей способности его дано еще въ прошломъ столѣтіи де-Монтами; оно сводится къ тому, что получаемое фіолетовое окрашиваніе служитъ дополненіемъ къ зеленоватому цвѣту отъ закиси желѣза, отчего въ результатъ и получается обезцвѣчиваніе. Окрашивающая способность окиси марганца хотя довольно значительна, но ослабляется вслѣдствіе легкаго перехода окиси въ закись, которая даетъ въ стеклѣ слабое желтоватое окрашиваніе, а потому количество окиси марганца, необходимое для обезцвѣчиванія, при плавлѣ бываетъ недостаточнымъ. Вслѣдствіе такого неудобства предложены были и другіе препараты (напр. окисъ никеля), тѣмъ не менѣе обезцвѣчиваніе пиролюзитомъ (съ подсиниваніемъ окисью кобальта при содовомъ стеклѣ, которое отъ окиси марганца получается болѣе красно-фіолетовымъ, чѣмъ поташевое стекло) остается пока преобладающимъ.

Полученіе *непрозрачнаго* (глухого) *стекла* основывается на введеніи въ составъ его такихъ веществъ, которыя, будучи сами по себѣ непрозрачными, при условіяхъ плавки въ немъ нерастворимы, или если растворимы при высокой температурѣ, то выдѣляются въ видѣ отложеній при охлажденіи, или при болѣе или менѣе продолжительномъ нагреваніи уже охлажденнаго сплава. Окислы олова и сурьмы, сѣрноизвестковая соль (гипсъ) и нѣк. др. относятся къ первымъ; мышьяковистый ангидридъ, фосфорныя и фтористыя соединенія и закись мѣди—ко вторымъ; послѣднія во время плавки образуютъ со стекломъ однородную прозрачную массу, а при охлажденіи и затвердѣваніи образуютъ непрозрачныя выдѣленія и тѣмъ быстрѣе, чѣмъ въ большемъ количествѣ были введены въ сплавъ, при малыхъ же количествахъ требуютъ разогрѣванія по отвердѣніи массы, а потому въ послѣднемъ случаѣ такіе составы могутъ быть удержаны прозрачными: такъ, напр., при большихъ количествахъ закиси мѣди получается глухое красное стекло, а при малыхъ—прозрачное, которое продолжительнымъ нагреваніемъ можетъ быть обращено въ глухое. При продолжительномъ разогрѣваніи до начала размягченія всякое стекло мутнѣетъ и дѣлается непрозрачнымъ, на чемъ основано полученіе *Реомюрова фарфора*; составъ стекла при этомъ не измѣняется, а происходитъ измѣненіе въ строеніи массы, въ настоящее время въ точности неопредѣленное; особенную наклонность къ этому обнаруживаютъ составы, заключающіе много глинозема, извести и магнезіи. *Окисъ олова* (SnO^2) вводится, по преимуществу, въ видѣ оловянной золы или порошка, который представляетъ смѣсь окисей олова и свинца, добываемую посредствомъ плавленія обоихъ металловъ при доступѣ воздуха; это одинъ изъ наиболѣе употребительныхъ матеріаловъ для полученія *бѣлаго глухого стекла* (молочное, алебастровое стекло), затѣмъ слѣдуютъ *мышьяковистый ангидридъ* и *фосфорно-известковая соль*, получаемая обжиганіемъ костей; также употребляютъ фосфориты. *Фтористыя* соединенія вводится въ видѣ *криолита* и *плавиковога шпата*; въ первомъ случаѣ, при расчетѣ составныхъ частей массы должно быть принято въ соображеніе количество образующагося натра, а во второмъ—извести. Для полученія молочнаго стекла посредствомъ *глинозема* вводятъ *каолинъ* или *полевой шпатъ*; полевой шпатъ употребляется предпочтительнѣе въ виду того, что вмѣстѣ съ нимъ вводится и щелочь; лучшіе сорта полевошпатаваго молочнаго стекла получаютъ на свинцовомъ основаніи (французскій опаль).

Полученіе *цвѣтнаго* стекла основывается на способности многихъ тѣлъ, входя въ составъ С. сплава, сообщать ему свойственную имъ окраску. *Сѣра* и *иоль* окрашиваютъ стекло въ *желтый цвѣтъ*. Уголь можетъ быть замѣненъ древесными опилками, виннымъ камнемъ, крахмаломъ и проч. Сѣра вводится въ видѣ сѣрнаго цвѣта, не требующаго измельченія. Какъ сѣра, такъ и уголь находится въ сплавѣ въ состояніи мелкаго раздробленія. Количество сѣры и угля колеблется отъ 1%

до 15%. Свинцовые составы стекла от прибавления сѣры и угля получаютъ темнаго грязно-сѣраго цвѣта, часто съ полосами, вслѣдствіе возстановленія свинца и образованія сѣрнистаго свинца; окрашивание это исчезаетъ при прибавленіи окисляющихъ веществъ, напр. азотноамміачной соли. Серебро для окрашивания въ желтый-золотистый и густой красно-оранжевый цвѣтъ вводится въ видѣ хлористаго серебра по преимуществу. Окрашивающая способность серебра очень велика; 0,1% даетъ достаточно сильный желтый цвѣтъ; свинцовые составы окрашиваются въ болѣе чистый цвѣтъ, чѣмъ щелочноизвестковые; при количествахъ около 0,5% и болѣе получается часто муть и полосы, особенно въ послѣднихъ составахъ, что зависитъ отъ слишкомъ быстраго остуживанія сплава; при малыхъ количествахъ по сплавленіи стекло получается безцвѣтнымъ и можетъ быть удержано такимъ до отвердѣванія; окрашивание можетъ быть вызвано послѣдующимъ нагрѣваніемъ. Серебромъ возможно окрасить уже готовое стекло, покрывая его слоемъ мастики, приготовленной изъ хлористаго серебра съ углемъ и окисью желѣза въ смѣси съ терпентиномъ или высыхающими маслами, и продолжительно нагрѣвая, не переходя при этомъ предѣла его размягченія; въ этомъ случаѣ окрашивание получается поверхностное, подобное тому, которое наблюдается на стьянкахъ, выставленныхъ на свѣтъ съ растворами солей серебра. Серебро въ С. сплавахъ находится, вѣроятно, въ металлическомъ состояніи; это находятъ подтвержденіе въ томъ, что порошкообразное стекло, смѣшанное съ 0,5% хлористаго серебра, при накаливаніи въ присутствіи водорода окрашивается въ желтооранжевый цвѣтъ. Сурьмяниа соединения для полученія желтаго цвѣта вводятся въ стекло обыкновенно въ видѣ окиси сурьмы и сурьмянаго стекла (получаемаго плавленіемъ обожженнаго сурьмянаго блеска въ глиняномъ тиглѣ). Окрашивающая способность значительно слабѣе серебра, а именно, для достаточнаго окрашивания требуется до 7%. Окись сурьмы въ соединеніи съ окисью свинца окрашиваетъ стекло въ глухой яркій желтый цвѣтъ. Окись урана (UO_3) по большей части употребляется въ видѣ урановой соли натрія (Na^2UO^7). Въ щелочно-известковыхъ составахъ окись урана даетъ желтый цвѣтъ съ зеленой флуоресценціей, особенно яркій при поташевомъ стеклѣ; со свинцовыми составами, не содержащими извести, получается желтый цвѣтъ безъ флуоресценціи; 2—3% урановой соли даютъ достаточное окрашивание. Окись желѣза вмѣстѣ съ окисью марганца (продолжить) окрашиваетъ въ желто-бурый цвѣтъ, подобный дымчатому топазу, при условіи, если окись марганца находится въ отношеніи около 1:0,7 къ окиси желѣза при отсутствіи раскисляющихъ веществъ и дыма въ печныхъ газахъ. Окись мѣди и окись хрома для полученія зеленога цвѣта вводятся въ видѣ окисей или солей. Зеленый цвѣтъ окиси мѣди имѣетъ синеватый оттѣнокъ, тогда какъ окись хрома въ обыкновенныхъ щелочно-известковыхъ и свинцовыхъ составахъ впадаетъ въ желтый цвѣтъ; въ при-

сутствіи барита и глинозема оттѣнокъ окиси хрома переходитъ въ синеватый. Окись кобальта весьма сильно окрашиваетъ въ синий цвѣтъ; 0,01 часть уже даетъ достаточно сильное окрашивание. Окись кобальта вводится въ видѣ цафры (сафлоръ), обожженной кобальтовой руды и шмальты; послѣдняя представляетъ стекло съ большимъ содержаніемъ глинозема и съ 2—16% окиси кобальта, а потому удобнѣе вводить кобальтъ въ видѣ окиси, цѣна которой въ настоящее время значительно понизилась. Фиолетовое окрашивание достигается окисью марганца, вводимой въ видѣ пиролюзита въ количествѣ 7—8% въ отсутствіи органическихъ и другихъ раскисляющихъ веществъ. Красное окрашивание получается посредствомъ закиси мѣди, которая или специально готовится для краснаго прозрачнаго стекла, или замѣняется мѣдной окалиной; такъ какъ окалина содержитъ много окиси мѣди, то при употребленіи ея прибавляются (во время плавки или въ сырой составъ) раскисляющія вещества: уголь, винный камень и т. п., а лучше всего сѣрнистое желѣзо, какъ вещество, сильно дѣйствующее въ небольшихъ количествахъ. Стекло, окрашенное закисью мѣди, называется мѣднымъ рубиномъ. Количество закиси мѣди для прозрачнаго краснаго стекла отъ 1 до 1,5%; при большемъ количествѣ закиси мѣди склонна давать мутный оттѣнокъ; при 8% и болѣе получается глухое красное стекло, въ которомъ закись мѣди можетъ быть выдѣлена въ видѣ красныхъ кристалловъ, ясно различаемыхъ при большомъ увеличеніи; такое глухое стекло яркаго красно-пурпуроваго цвѣта называется пурпуриномъ (зематиномъ древнихъ). Такъ какъ закись мѣди при варкѣ переходитъ частью въ окись, то для удержанія отъ окисленія во время плавки прибавляютъ раскисляющихъ веществъ. Для полученія краснаго золотого рубина употребляютъ растворъ золота въ царской водкѣ вмѣсто прежде бывшаго въ ходу кассіева пурпура (см. Золото), приготовленіе котораго значительно хлопотливѣе и дороже, но имѣющаго то преимущество, что по сплавленіи со С. составомъ получается прямо красное окрашивание требуемаго оттѣнка. Вслѣдствіе этого кассіевъ пурпуръ остался въ употребленіи для дорогихъ эмалей (см.) и красокъ черезъ огонь (по стеклу, форфору и пр.). Кислый растворъ золота для рубина смѣшиваютъ предварительно съ пескомъ, кварцемъ или молотымъ кремнемъ, предназначеннымъ въ составъ, и когда получаютъ слегка влажный рассычатый порошокъ, смѣшиваютъ его съ остальнымъ составомъ, наблюдая, чтобы углещелочныя соли попали въ послѣднюю очередь. По окрашивающей способности золото превосходить всѣ прочія вещества; 0,04% его надо считать за наибольшее количество, съ которымъ можно получить при толщинѣ въ 1 см. почти не пропускающее свѣтъ стекло; большее количество золота почти бесполезно и при неосторожной плавкѣ садится на дно въ видѣ кородковъ. Приготовленный сплавъ съ золотомъ въ охлажденномъ состояніи прозраченъ и почти безцвѣтенъ. Чтобы получить надежную окраску, подвергаютъ стекло ра-

зогріванню в отражательной печи на медленном красно-калинном огне, при чем стекло начинает окрашиваться сначала в синеватый, потом в фиолетовый оттенок и затем получает розовый и красно-пурпуровый цвет, которые могут быть удержаны охлаждением; при неудаче рубинь получает грязный желтый и мутный цвет.

Для заготовки материалов к варке стекла они должны быть приведены в возможно мелкое состояние. Для измельчения кварца и др. твердых горных пород употребляют бѣгуны, шаровы мельницы и дезинтеграторы; при очень твердых материалах предварительно их раздавливают сектораторами. Измельчение в упомянутых приборах ведется вместе с отбиванием на ситах. После просѣивания и отбивания материалы смѣшиваются между собою в возможно однородную массу. Смѣшивание, как это принято на многих заводах, производится вручную в ящиках посредством лопаты (перелопачивание) с помощью желѣзной грабли; при большом количестве заготавливаемого состава, если перелопачивание ведено недостаточно долго и тщательно, получается неоднородная смесь. В виду этого для смѣшивания материалов употребляются вращающиеся барабаны (в России весьма рѣдко) с металлическими или каменными шарами (последние лучше, ибо не грязят массы окислами желѣза) или устраиваются глубокие ящики с валом внутри, снабженным длинными спицами, и с отверстием в дни, которое закрывается дверцей. Состав засыпается в ящик и вращением вала со спицами перемѣшивается, после чего ящик опоражнивают посредством нижнего отверстия.

По составу стекло можно раздѣлять на слѣдующіе классы. I. *Щелочно-известковое* стекло. Къ нему относятся: *содовое, поташевое и содово-поташевое* стекло, которые по чистотѣ и безцветности дѣлятся на *полубѣлое и бѣлое*. Сюда же относятся: *богемскій хрусталь, французскій и англійскій крошмалъ*, исключительно составляемый на поташевом основаніи при самом тщательном выборѣ материалов; *зеркальное* (содово-известковое) стекло, приготовляемое на глауберовой соли. Стекло этого класса может быть глухое и прозрачное, окрашенное и безцветное. II. *Щелочно-свинцовое* стекло. Сюда относятся *свинцовый* или *англійскій* хрусталь, *флинтмалъ* или оптическое свинцовое стекло (поименованные виды исключают в состав своем известь, а если и содержат ее, то в незначительном количествѣ, но иногда заключают борный ангидрид, окись цинка), *свинцовый посудный хрусталь*, в которомъ часть свинца замѣняется известью и, наконецъ, *окрашенное свинцовое* стекло, къ которому относятся: *страассы, смальты* (эмали) для мозаики, *эмали* по металламъ, стеклу, фарфору и глазу, и *бисеръ*. Стекло I и II кл. по отношенію главных составных частей удовлетворяет основной формулѣ и ея измѣненіям и может быть увеличенемъ количества кремнезема и щелочныхъ земель относительно щелочей доведено до наибольшей прочности.

III. *Глиноземное* стекло, къ которому относится безцветное *палеогипсовое* стекло, и *зеленое бутылочное* с окислами желѣза. Необходимо замѣтить, что всѣ почти сорта стекла содержат незначительное количество глинозема, поступающаго въ него изъ стѣнок горшков и печи. Такое раздѣленіе стекла по составу, не можетъ быть, однако, вполне рѣзко разграничено. Такъ, напр., *полухрусталь*, заключающій относительно небольшое количество окиси свинца, придающаго ему средня качества между хрусталемъ и бѣлым стекломъ, относится къ промежуточнымъ членамъ.

По формѣ своей, стекло можетъ быть раздѣлено на *полое* и *листовое* или *плоское*, къ которому, кромѣ *окошного* и *зеркального*, относится толстая плитки для половъ и потолкавъ (*dalle*). Къ полному стеклу относится обширный отдѣлъ посуды, а потому оно нерѣдко называется *посудным* стекломъ. По способу раздѣлки, отливаютъ: *литое, прессованное* (и то, и другое обрабатывается подъ болѣе или мене сильнымъ давленіемъ, кромѣ нѣкоторыхъ исключеній, гдѣ отлитую массу оставляютъ отвердѣвать в формахъ), *дутое* или *выдутое* посредствомъ трубки силою легкнхъ или сжатыхъ воздухомъ. Не входя въ подробное перечисленіе различныхъ видовъ стекла, приводимъ нѣсколько рецептовъ въ томъ видѣ, какъ таковыя составляются в заводской практикѣ.

Состав бутылочнаго зеленого стекла изъ *шейса*, при содержаніи въ немъ в процентахъ: SiO_2 —64; Al_2O_3 —14; Fe_2O_3 —6,4; $\text{CaO} + \text{MgO}$ —5; $\text{K}_2\text{O} + \text{Na}_2\text{O}$ —7,6. На 100 в. ч. такого гнейса: песку—60 ч. (около 90% SiO_2 , остальное Al_2O_3 и Fe_2O_3), известняка—70 ч. (около 9% SiO_2 , Al_2O_3 и Fe_2O_3 , остальное углекислотная соль),— что приблизительно соответствуетъ: 2SiO_2 , $0,2\text{Al}_2\text{O}_3$, $0,7\text{CaO}$, и 1,7 щелочей при 5% Fe_2O_3 . Такая же масса одного русскаго завода, на мѣстномъ *суглинкѣ*, содержащемъ въ % около: SiO_2 —70, Al_2O_3 —14,5, щелочей—4,5, $\text{CaO} + \text{MgO}$ —3, Fe_2O_3 —3; на 100 в. ч. суглинка, 13 ч. краснаго песку, 27 ч. извести (56% CaO), 20 ч. глауберовой соли низкаго качества (въ видѣ огарковъ). *Окошное* стекло на материалахъ средняго качества, зеленопатаго оттенка, на глауберовой соли: песку—100 ч., глауберовой соли—32, известняка—45, угля—2 ч. То же с полемымъ шпатомъ: на 100 ч. песку, полевого шпата—28, глауберовой соли—15, мѣлу—32, угля древеснаго—2,5. Для лучшихъ сортовъ, такъ наз., бллаго оконнаго стекла во многихъ случаяхъ щелочь вводится въ видѣ углекислыхъ солей и берется песокъ, содержащій мало окисловъ желѣза; для такихъ сортовъ масса приблизительно слѣдующая: песку блгаго—100 ч., соды (80% Na_2CO_3)—33, мѣлу—35, мышьяку (As_2O_3)—0,2, перекиси марганца—около 0,25. Къ свѣжимъ составамъ для облегченія плавки всегда прибавляется уже готовое стекло въ видѣ боевъ и обрѣзковъ того же или подхождащаго состава. *Зеркальное* стекло, напр. французское (Henrievaux, 1897 г.): на 100 ч. песку, глауберовой соли 35—40, известняка 25—35, угля 1,5—2, перекиси марганца до 0,5, блгаго мышьяку 0,5—1 и боевъ отъ $\frac{1}{2}$ до $\frac{1}{3}$ всего свѣжаго состава. *Богемскій хрусталь* на ка-

Левомъ основаніи: на 100 в. ч. французскаго или голландскаго песку, кристаллизованнаго поташа (80% K_2CO_3)—50, селитры калиевой—12, гашеной извести—18, цинковыхъ бѣлилъ—2, буры—4, бѣлаго мышьяку—2, перекиси марганца около—0,05. Такого состава стекло идетъ по преимуществу на посудное стекло, достаточной толщины для граненія. Подобнаго же состава и *кромлась*, но имѣть измѣненія, что можно видѣть на *тяжеломъ баритовомъ кромлась* по слѣд. рецепту: песку бѣлаго—100 в. ч., очищеннаго поташу—30, соды—32, витерита—44, перекиси марганца—0,2, или съ примѣненіемъ стронціана, на то же количество песку, поташу—22, мрамору—30, углестронціановой соли—33, перекиси марганца—0,2 ч. Прочное *свинцовое стекло* или *свинцовый хрусталь* получается при слѣд. отношеніяхъ сырыхъ матеріаловъ: на 100 в. ч. чистаго песку, сурику—48—56—63—73 ч. и въ тяжелыхъ сортахъ англійскаго производства до 80 ч., поташу (около 90% K_2CO_3) соответственно 24—17—15—26 и для тяжелаго вида до 40 ч., что уже дѣлаетъ хрусталь менѣе устойчивымъ; при этомъ для очищенія при плавленіи часть поташа замѣщается калиевой селитрой въ количествѣ около 3%, прибавляется мышьяку около 0,25%, марганца около 0,2% и въ расчетѣ на большую прочность не рѣдко вводится до 3% извести и до 2% окиси цинка. Въ *оптическихъ свинцовыхъ стеклахъ* (флинтгласъ) количество окиси свинца повышается, какъ, напр., въ флинтгласѣ Бонтана на 100 в. ч. песку, сурику 100, при 23 поташу и 6,5 ч. буры, а во флинтгласѣ Шанса до 128 ч. сурику при 25 поташу. *Глухое бѣлое* или *молочное стекло* изъ щелочно-известковыхъ на костяной золѣ, называемое *костянымъ стекломъ*, составляется примѣрно слѣд. образомъ: на 100 в. ч. песку, поташу—44, костяной золы—36, гашеной извести—2, поваренной соли—5 ч. *Криолитовое:* на 100 в. ч. песку, поташу 23—26, селитры калиевой—8, извести гашеной 12—19, криолиту 9—17. *Алебастровое:* на 100 в. ч. песку, поташу—42, гипсу (жилковатаго)—8, селитры калиевой—5. *Опалъ мышьяковій*, по преимуществу, бываетъ на свинцовомъ основаніи съ 10—15% бѣлаго мышьяка. *Французскій опалъ*, по Ноек'у, хорошаго качества готовится изъ 100 ч. полевого шпата и 22 ч. сурику. Окись олова въ видѣ смѣси съ окисью свинца вводится въ количествѣ до 6% большею частью вмѣстѣ съ другими загущающими веществами, какъ-то, съ костяной золой и мышьякомъ. Глухое окрашенное стекло получается прибавкой окрашивающихъ тѣлъ къ бѣлому глухому стеклу или смѣшиваніемъ прозрачныхъ цвѣтныхъ стеколъ съ бѣлымъ стекломъ, которое въ этомъ случаѣ играетъ роль бѣлилъ при живописи корпусными красками.

Плавка стекла. Горшки и печи. Какъ печь, такъ и горшки, въ которыхъ варится С. составъ, должны быть приготовлены изъ матеріала, выдерживающаго высокія температуры, т. е. неизмѣняющаго своего твердаго состоянія для болѣе легкоплавкихъ составовъ (свинцоваго стекла и эмалей) около 1300°, а для такихъ, какъ глиноземное стекло, около 1500°.

Для приготовления горшковъ выбираются лучшіе сорта огнеупорной глины, въ Россіи предпочитаютъ *андожская* (Олонеккой губ.), *воронежская*, *балмутская*, *боровичская* и мн. др.; изъ заграничныхъ глинъ — *тессенская* (Grass-Almeode), нѣкоторые сорта *болемской* и др. Для горшковъ глинаеое тѣсто смѣшивается съ *шамотомъ* или *обоженной* глиной, а для камней, изъ которыхъ строится печь, частью съ крупнымъ пескомъ. По формѣ своей горшки бываютъ различны; обыкновенно—это усѣченный конусъ съ небольшою разницей диаметровъ дна и верхняго отверстия; въ нѣкоторыхъ случаяхъ горшки имѣютъ овальное сѣченіе или форму четырехугольной ванны, а иногда дѣлаются съ перегородками (см. далѣе) или закрытые (копачные) съ горломъ въ родѣ реторты (фиг. 1, 2 и 3). Всѣ они дѣлаются отъ руки на свободѣ или въ форму. Лѣпка горшка какъ отъ руки, такъ и въ форму начинается съ дна, для чего берется деревянный кругъ, на которомъ по насыпкѣ на него жженки или шамоту, распрѣдѣляютъ глинаеое тѣсто въ видѣ возможноровнаго слоя, соответствующаго по размѣрамъ дну горшка; для большей плотности пластъ уплотняется или проталкивается, затѣмъ край его обрѣзывается по циркулю въ правильный кругъ, овалъ, или 4-хъугольникъ. Дно дѣлается толще, чѣмъ слѣдуетъ, съ тою цѣлью, чтобы образовать начало стѣнокъ горшка, для чего гончарь, мокрой рукой, выбираетъ среднюю часть дна до надлежащей толщины, оставляя по окружности его кольцеобразное утолщеніе, соответствующее началу стѣнокъ. Переходъ дна въ стѣнки («уторы» горшка) съ внутренней стороны особенно тщательно раздѣляется и заглаживается и долженъ быть сдѣланъ закругленіемъ, а отнюдь не острымъ угломъ. Когда дно и уторы готовы, приступаютъ къ лѣпкѣ стѣнокъ, для чего заготавливаютъ изъ глинаеого тѣста скалки длиною около $\frac{1}{2}$ арш. и толщиной около $\frac{3}{4}$ вершка и менѣе. Накладываніемъ рядовъ скалокъ однаго на другой съ тѣснымъ ихъ соединеніемъ и вслѣдъ затѣмъ сглаживаніемъ и выравниваніемъ мокрой рукой выводятъ стѣнки горшка до надлежащей высоты. При работѣ на свободѣ нельзя получить настолько плотныхъ горшковъ, какъ при лѣпкѣ въ форму. Формы дѣлаются деревянные и могутъ быть разборныя (фиг. 4) или створчатыя на шарнирахъ, открывающіяся на двѣ равныя части. По внутренней поверхности формы ровно выстилается тонкое полотно, и гончарь, заготовивъ дно, подгоняетъ скалки, прижимая возможно плотно одну къ другой и къ стѣнкамъ формы, или притираетъ тѣсто небольшими порціями. Когда, такимъ образомъ, горшокъ доведенъ до конца, его оставляютъ въ формѣ нѣсколько подсохнуть и окрѣпнуть; затѣмъ начинается уплотненіе посредствомъ колотушекъ различнаго вида; онѣ же служатъ и для выглаживанія поверхности. По снятіи формы, отдираютъ прилипшее къ горшку полотно и выравниваютъ и выглаживаютъ наружную поверхность, испещренную воздушными пузырями. Лѣпка и уплотненіе горшковъ производятся при темп. около 10°—12°; послѣдующая затѣмъ сушка происходитъ при постепенномъ возвы-

печный свод раздѣленъ стѣнкой *B*, продолженіе которой *M* — съ откошенными боками — строится изъ хорошаго огнеупорнаго матеріала. Къ стѣнкѣ *B* подъ сѣдомъ подходят концы желѣзныхъ колосниковъ приблизительно наго сѣченія 35—40 мм., съ покатостью колосниковъ отъ *W* *W*, гдѣ загрузныя отверстия ограничены снизу покатыми огнеупорными плитами, а сверху камнями *D* *D*. Устройство печи отличается своей простотой и прочностью.

Существеннымъ недостаткомъ топокъ прямого дѣйствія для полученія высокой температуры заключается въ трудности управленія притокомъ воздуха и, главнѣйше, невозможностью привести топливо въ тѣсную смѣсь съ кислородомъ воздуха въ надлежащемъ количествѣ для выгоднаго горѣнія, близкаго къ полному. Высокая температура или *напряженный* (интензивный) *нагрев* въ стойлѣ стеклоплавильной печи обуславливаетъ большую потерю тепла отъ уходящихъ печныхъ газовъ, которая должна быть постоянно вознаграждаема свѣжимъ притокомъ тепла отъ горящихъ продуктовъ изъ топки. Отработавшіе газы, уходя изъ стойла печи, имѣютъ температуру около 700°, что указываетъ, насколько здѣсь значительна потеря тепла и насколько важенъ вопросъ о возвратѣ его. Вопросъ о лучшемъ смѣшеніи воздуха съ топливомъ и управленіи притокомъ его разрѣшается устройствомъ газовыхъ топокъ или *генераторовъ*, а возвращеніе уходящаго тепла устройствомъ *рекуператоровъ* (Понсарда, Шарно, Люрмана и др.) и *регенераторовъ* Ф. Сименса, которые служатъ для нагреванія горячими газами, уходящими изъ печи, воздуха, предназначеннаго для горѣнія и вмѣстѣ съ тѣмъ топлива при полной регенерации (см. Генераторный газъ, VIII, 333). Съ введеніемъ этихъ усовершенствованій въ стеклоплавильныхъ печахъ, кромѣ большаго сбереженія топлива (почти въ 3 раза), получилась возможность повысить температуру печей, отчего сократилась продолжительность плавки отъ $\frac{1}{3}$ до $\frac{1}{2}$ и получилась возможность имѣть въ стойлѣ печи чистое и постоянное пламя, кромѣ другихъ второстепенныхъ удобствъ. Не останавливаясь на описаніи мало употребительныхъ въ С. производствѣ печей съ рекуператорами (печь Незе, Люрмана, см. R. Dralle, «Anlage u. Betrieb d. Glasfabriken», 1886), обращаемся къ регенераторнымъ печамъ Ф. Сименса. Въ стеклоплавильныхъ печахъ регенераторы устраиваются подъ печью или по бокамъ ея, смотря по свойствамъ почвы (глубины подпочвенныхъ водъ). Для показанія расположенія газопроводовъ и игры регенераторовъ представлена схема газовой печи Сименса (фиг. 12). Ходъ для воздуха при *A*, какъ и выходъ газа изъ генератора при *B*, снабжены клапанами *D* и *E*; оба клапана устроены такимъ образомъ, что могутъ быть установлены въ положеніе, показанное пунктиромъ, и разобщать правую сторону газоваго и воздушнаго ходовъ отъ лѣвой; кромѣ того, оба клапана соединены между собою среднимъ проводомъ, имѣющимъ сбоку борозъ *C*, соединяющей его съ дымовой трубой. Подъ подомъ печи съ горш-

ками находятся 2 пары регенераторовъ I и II, разобщенныхъ стѣною отъ III и IV. При показанномъ на схемѣ положеніи клапановъ *D* и *E*, печные газы изъ печи протягиваются трубою въ пару регенераторовъ I и II, гдѣ разогрѣваютъ кирпичную кладку и затѣмъ уходятъ по направленію стрѣлокъ въ трубу; въ это время снизу вверхъ текутъ газы изъ *B* въ регенераторъ III и воздухъ при *A* въ регенераторъ IV и, разогрѣвшись, вступаютъ въ печь, какъ показано стрѣлками; при обратномъ положеніи клапановъ, какъ показано пунктиромъ, уже нагрѣтые регенераторы сообщаются I—съ воздухомъ, а II—съ газомъ; направленіе теченія газовъ измѣняется и такимъ образомъ токъ газовъ въ стойлѣ печи перекидывается съ одной стороны на другую, чѣмъ достигается равномерность температуры печи и непрерывность дѣйствія регенераторовъ. Хотя при газовомъ отопленіи количество воздуха и генераторнаго газа можетъ быть урегулировано, но самое горѣніе газа въ стойлѣ печи находится въ недостаточно благоприятныхъ условіяхъ для передачи тепла посредствомъ лучеиспусканія. Ф. Сименсъ, какъ на одно изъ такихъ условій, указываетъ на диссоціацію газовъ отъ ударовъ (контакта) о нагрѣтыя поверхности печи и горшковъ, которая оттого наступаетъ при низшей темп.; пламя въ значительной мѣрѣ обогащается выдѣляющимся при этомъ свободнымъ углеродомъ и въ мѣстахъ встрѣчи съ твердыми поверхностями окружается пеленой копоти, препятствующей передачѣ теплоты черезъ лучеиспусканіе (Fr. Siemens, «Ueber den Verbrennungs-Process etc.», 1887). На основаніи этихъ соображеній, въ конструкціи печей Сименса послѣдняго времени входы и выходы для газовъ устраиваются въ такомъ направленіи и размѣрахъ, что избѣгается, по возможности, всякое препятствіе для движенія ихъ, и стойло печи получило болѣе объемъ для свободнаго развитія пламени. Фиг. 13 изображаетъ разрѣзъ печи Сименса; въ ней регенераторы *L* и *L'* воздушные, *G* и *G'* газовые; сообщеніе со стойломъ печи каждой пары регенераторовъ устроено со стороны поперечныхъ боковъ печи поднимающимися трубами, которыя наверху поворачиваются параллельно своду печи; воздушныя отверстия *l* и *l'* находятся надъ газовыми *g* и *g'*; направленіе входящихъ, а также уходящихъ газовъ показано стрѣлками. Хотя въ этой печи оставлено прежнее отношеніе объема стойла къ объему горшковъ, но положеніемъ входныхъ каналовъ для газовъ устранено препятствіе для распространенія пламени, такъ какъ средніе выходы направляются между горшковъ, а боковые—по направленію продольныхъ стѣвъ окружки, а что всего важнѣе, устранены удары пламени о сводъ печи, такъ какъ газы двигаются параллельно его направленію.

Непрерывную плавку и выработку стекла на издѣлія въ горшкахъ простого устройства производить нельзя, потому что въ нихъ варка неминуемо чередуется съ выработкой на издѣлія. Идея одновременной варки и выработки стекла явилась въ началѣ сороковыхъ

обоям концам печи и покрытых сводами *f* и *g*. На глиняной плитѣ *g, g, h, k* производится сжиганіе топлива; отверстіе *k'* служит для притока воздуха. Для болѣе совершеннаго горѣнія плита иногда замѣняется рѣшеткою, изъ глиняныхъ брусковъ. Отверстія *g, g'* служатъ, кромѣ внесенія топлива, также и для ставки горшковъ въ печь. Стойло печи ограничивается съ боковъ стѣнками, составляющими окружку печи, на которой покоится сводъ или колпакъ. Противъ каждого горшка *a, a* продѣлывается круглое или овальное рабочее отверстіе или *окно* для засыпанія сырого состава въ горшки и, по сплавленіи его, для выработки стекла на издѣлія; подъ окнами вровень съ лавами имѣются отверстія *r*, назначенныя для стока ожагнаго стекла или «шквары», которая скопляется отъ утечки изъ горшковъ; они служатъ также для наблюденія за состояніемъ нижней части горшковъ и поворачиванія ихъ во время работы и закрываются заслонками. Надъ топочными сводами вокругъ печи устраивается *верстаки* или полъ изъ каменныхъ плитъ или чаще изъ досокъ для помѣщенія рабочихъ, а также всѣхъ приспособленій для раздѣлки стекла. Круглое сѣченіе пода печи, кромѣ болѣе вмѣстимости ея, представляетъ еще выгоды болѣе равномернаго распредѣленія тепла въ стойлѣ печи, а слѣд. и нагрѣванія горшковъ до одинаковой температуры. Вмѣстѣ съ тѣмъ, потеря теплоты стѣнками при круглой формѣ печей относительно наименьшая. Размѣры стеклоплавильной печи опредѣляются количествомъ сплавляемаго въ ней стекла въ теченіи одной варки, а слѣдовательно, величиной и количествомъ горшковъ. Вмѣстимость стойла должна удовлетворять условію свободнаго развитія горѣнія тѣхъ газовъ, часть которыхъ (окись углерода и углеводороды) не успѣла сгорѣть на рѣшеткѣ и въ топочномъ пространствѣ; затѣмъ стойло должно быть настолько велико, чтобы газы, прежде чѣмъ удалиться изъ печи, имѣли достаточное время для передачи теплоты *C* составу. По опытамъ Вастенера (Vastenaire-Doudeart, 1825), принятая емкость горшковъ за 100, вмѣстимость стойла печи опредѣляется въ 365, при чемъ высота окружки печи отъ уровня лавъ до основанія колпака равна $1\frac{1}{4}$ высотѣ горшка.

Высота свода печи и форма его сѣченія въ отношеніи условія отражаемости отъ него пламени и устойчивости имѣетъ большое значеніе. При круглыхъ и овальныхъ печахъ за болѣе удобное принимается эллиптическое очертаніе, какъ наилучшее отражающее пламя; на практикѣ эллиптическая кривая замѣняется коробовою кривою. Отношеніе емкости горшковъ къ стойлу при топливѣ, дающемъ сравнительно короткое пламя, какъ рапр. при каменномъ углѣ, можетъ быть уменьшено до 1 : 3 и даже 1 : 2,7. Размѣры рѣшетки устраиваются сообразно потребностямъ въ топливѣ, рассчитанной на извѣстное количество сплавляемаго стекла въ одну варку. Для образованія 1 вѣс. части готоваго къ выработкѣ стекла считается необходимымъ ок. 5 в. ч. древеснаго топлива средняго качества; при очень хорошемъ су-

хомъ топливѣ количество это уменьшается до 4 ч.; въ зтотъ расчетъ не идетъ трата топлива за время выработки стекла; трата эта весьма различна; такъ, для раздѣлки хрустальной посуды расходъ топлива, исключая плавку, доходитъ до 2—3 в. ч. на 1 ч. стекла. Расходъ средняго качества каменнаго угля менѣе, а именно около 1,5—2 в. ч. на 1 ч. стекла. Количество горшковъ обыкновенно бываетъ отъ 4 до 12, смотря по разнообразію изготовляемой *C* массы и обиходу на заводѣ. Размѣры остальныхъ частей печи съ топками прямого дѣйствія можно видѣть на фиг. 10 и 11, изъ которыхъ фиг. 10 представляетъ круглую печь на 10 горшковъ для производства бутылокъ при высотѣ горшковъ—16, верхнемъ діам. 30 и нижнемъ—29 верш.; такого же рода круглыя печи устраиваются для оконнаго стекла съ горшками такихъ же размѣровъ или нѣсколько болѣе (до 21 верш. высоты, при верхнемъ діам. въ 34 и нижнемъ при соотвѣтственномъ измѣненіи размѣровъ частей печи). Представленная печь относится къ типу нѣмецкихъ (богемскихъ) и требуетъ хорошаго и сухаго топлива изъ хвойныхъ породъ. Такого рода печи часто встрѣчаются въ Россіи, гдѣ не введено еще газовое отопленіе. *A*—стойло печи; лавы имѣютъ небольшой уклонъ къ окружкѣ печи; посреди пода хайло *C* для выхода пламени въ стойло съ расширеніемъ къверху. Вся эта часть, какъ подверженная дѣйствію сильнаго огня, изготовляется изъ огнеупорнаго матеріала (означена на фиг. 10 штрихами съ утолщеніемъ, кладка же изъ простаго кирпича означена штрихами безъ утолщенія); *aa*—окна, *bb*—отверстія призывныхъ каналовъ для пламени, идущихъ въ трубы *CC* съ наставками *mm*, прилегающія къ распорнымъ стѣнкамъ *nn*; *gg*—четыреугольныя отверстія на случай поворачиванія и дѣлки горшковъ; *ll*—передки, закрывающіе устье печи, назначенное для выемки и вноса горшковъ; *BB*—топка; *oo*—топочные своды; два отверстія *i*, для извлеченія шквары, въ остальное время заложеныя; *kk*—рѣшетки съ глиняными колосниками; *dd*—поддувальныя отверстія; *ee*—топочные передки съ отверстіями *f*, чрезъ которыя вносятся топливо. По этому же типу устраиваются и печи для посуднаго стекла; величина горшковъ въ зтотъ случаѣ меньше—верхній діам. (16—20 в. при вмѣстимости отъ 12 до 20 пд. стекла). Однѣ изъ болѣе распространенныхъ во Франціи и Бельгіи типовъ печей съ топками прямого дѣйствія, отопляемыхъ каменнымъ углемъ, представленъ на фиг. 11—это такъ наз. французская горшковая печь для производства бутылокъ и оконнаго стекла на 8 горшковъ вмѣстимостью около 700 кгр. стекла; на углахъ печи помѣщаются обыкновенно четыре ашефа для прожариванія (фриттованія) сырого состава. Топочный сводъ *L*, помѣщающійся подъ печью, нѣсколько возвышается, выхода изъ подъ топокъ, и представляетъ настолько свободное пространство, что даетъ возможность очищать колосники и разравнивать на нихъ уголь. Стрѣлка топочнаго свода обыкновенно устраивается ниже пола гутты на 300—500 мм.; по среднѣ то-

почный свод раздѣленъ стѣнкой *B*, продолженіе которой *M* — съ откошенными боками — строится изъ хорошаго огнеупорнаго матеріала. Къ стѣнкѣ *B* подъ сѣдомъ подходят концы желѣзныхъ колосниковъ приблизительно наго сѣченія 35—40 мм., съ покатостью колосниковъ отъ *WW*, гдѣ загрузныя отверстия ограничены снизу покатоими огнеупорными плитами, а сверху камнями *DD*. Устройство печи отличается своей простотой и прочностью.

Существеннымъ недостаткомъ топокъ прямого дѣйствія для полученія высокой температуры заключается въ трудности управленія притокомъ воздуха и, главнѣйше, невозможностью привести топливо въ тѣсную смѣсь съ кислородомъ воздуха въ надлежащемъ количествѣ для выгоднаго горѣнія, близкаго къ полному. Высокая температура или *напряженный* (интензивный) *нагрѣвъ* въ стойлѣ стеклоплавильной печи обуславливаетъ большую потерю тепла отъ уходящихъ печныхъ газовъ, которая должна быть постоянно вознаграждаема свѣжимъ притокомъ тепла отъ горящихъ продуктовъ изъ толки. Отработавшіе газы, уходя изъ стойла печи, имѣютъ температуру около 700°, что указываетъ, насколько здѣсь значительна потеря тепла и насколько важенъ вопросъ о возвратѣ его. Вопросъ о лучшемъ смѣшеніи воздуха съ топливомъ и управленіи притокомъ его разрѣшается устройствомъ газовыхъ топокъ или *генераторовъ*, а возвращеніе уходящаго тепла устройствомъ *рекуператоровъ* (Понсарда, Шарно, Люрмана и др.) и *регенераторовъ* Ф. Сименса, которые служатъ для нагрѣванія горячими газами, уходящими изъ печи, воздуха, предназначеннаго для горѣнія и вмѣстѣ съ тѣмъ топлива при полной регенерации (см. Генераторный газъ, VIII, 333). Съ введеніемъ этихъ усовершенствованій въ стекловарныхъ печахъ, кромѣ большого сбереженія топлива (почти въ 3 раза), получилась возможность повысить температуру печей, отчего сократилась продолжительность плавки отъ $\frac{1}{3}$ до $\frac{1}{2}$ и получилась возможность имѣть въ стойлѣ печи чистое и постоянное пламя, кромѣ другихъ второстепенныхъ удобствъ. Не останавливаясь на описаніи мало употребительныхъ въ С. производствѣ печей съ рекуператорами (печь Незе, Люрмана, см. R. Dralle, «Anlage u. Betrieb d. Glasfabriken», 1886), обращаемся къ регенераторнымъ печамъ Ф. Сименса. Въ стеклоплавильныхъ печахъ регенераторы устраиваются подъ печью или по бокамъ ея, смотря по свойствамъ почвы (глубины подпочвенныхъ водъ). Для показанія расположенія газопроводовъ и игры регенераторовъ представлена схема газовой печи Сименса (фиг. 12). Ходъ для воздуха при *A*, какъ и выходъ газа изъ генератора при *B*, снабжены клапанами *D* и *E*; оба клапана устроены такимъ образомъ, что могутъ быть установлены въ положеніе, показанное пунктиромъ, и разобщать правую сторону газоваго и воздушнаго ходовъ отъ лѣвой; кромѣ того, оба клапана соединены между собою среднимъ проводомъ, имѣющимъ сбоку борозъ *C*, соединяющій его съ дымовой трубой. Подъ подомъ печи съ горш-

ками находятся 2 пары регенераторовъ *I* и *II*, разобѣнныхъ стѣною отъ *III* и *IV*. При показанномъ на схемѣ положеніи клапановъ *D* и *E*, печные газы изъ печи протягиваются трубою въ пару регенераторовъ *I* и *II*, гдѣ разогрѣваютъ кирпичную кладку и затѣмъ уходятъ по направленію стрѣлокъ въ трубу; въ это время снизу вверхъ текутъ газы изъ *B* въ регенераторъ *III* и воздухъ при *A* въ регенераторъ *IV* и, разогрѣвшись, вступаютъ въ печь, какъ показано стрѣлками; при обратномъ положеніи клапановъ, какъ показано пунктиромъ, уже нагрѣтые регенераторы сообщаются *I*—съ воздухомъ, а *II*—съ газомъ; направленіе теченія газовъ измѣняется и такимъ образомъ токъ газовъ въ стойлѣ печи перекидывается съ одной стороны на другую, чѣмъ достигается равномерность температуры печи и непрерывность дѣйствія регенераторовъ. Хотя при газовомъ отопленіи количество воздуха и генераторнаго газа можетъ быть урегулировано, но самое горѣніе газа въ стойлѣ печи находится въ недостаточно благоприятныхъ условіяхъ для передачи тепла посредствомъ лучеиспусканія. Ф. Сименсъ, какъ на одно изъ такихъ условій, указываетъ на диссоціацію газовъ отъ ударовъ (контакта) о нагрѣтыя поверхности печи и горшковъ, которая оттого наступаетъ при низшей темп.; пламя въ значительной мѣрѣ обогащается выдѣляющимся при этомъ свободнымъ углеродомъ и въ мѣстахъ встрѣчи съ твердыми поверхностями окружается пеленой копоти, препятствующей передачѣ теплоты черезъ лучеиспусканіе (Fr. Siemens, «Ueber den Verbrennungs-Process etc.», 1887). На основаніи этихъ соображеній, въ конструкціи печей Сименса послѣдняго времени входы и выходы для газовъ устриваются въ такомъ направленіи и размѣрахъ, что избѣгается, по возможности, всякое препятствіе для движенія ихъ, и стойло печи получило большій объемъ для свободнаго развитія пламени. Фиг. 13 изображаетъ разрѣзъ печи Сименса; въ ней регенераторы *L* и *L'* воздушные, *G* и *G'* газовые; сообщеніе со стойломъ печи каждой пары регенераторовъ устроено со стороны поперечныхъ боковъ печи поднимающимися трубами, которыя наверху поворачиваются параллельно своду печи; воздушныя отверстия *l* и *l'* находятся надъ газовыми *g* и *g'*; направленіе входящихъ, а также уходящихъ газовъ показано стрѣлками. Хотя въ этой печи оставлено прежнее отношеніе объема стойла къ объему горшковъ, но положеніемъ входныхъ каналовъ для газовъ устранено препятствіе для распространенія пламени, такъ какъ средніе выходы направляются между горшковъ, а боковые—по направленію продольныхъ стѣнъ окружки, а что всего важнѣе, устранены удары пламени о сводъ печи, такъ какъ газы двигаются параллельно его направленію.

Непрерывную плавку и выработку стекла на издѣлія въ горшкахъ простого устройства производить нельзя, потому что въ нихъ варка неминуемо чередуется съ выработкой на издѣлія. Идея одновременной варки и выработки стекла явилась въ началѣ сороковыхъ

годовъ, когда Морло (Morlot, 1843) предложилъ для этого горшки съ перегородкой, но неудачнаго устройства. Стекло въ горшкѣ Морло проваривается недостаточно и получается негоднымъ на издѣлія. Осуществленіе идеи Морло сдѣлано Ф. Сименсомъ, который усовершенствовалъ его горшокъ прибавкой лишней перегородки, но это также не нашло распространенія въ практикѣ по незначительности выхода стекла относительно скорости выработки, почему работа оказывалась невыгодной. Изъ горшковъ съ перегородками за лучшіе надо считать горшки Фридриха (1888); таковые ставятся парами — одинъ выше другого; въ выше стоящій горшокъ засыпается масса и по сплавленіи сама переливается черезъ край въ нижній, откуда и выработывается; верхній горшокъ постоянно дополняется свѣжимъ составомъ, вслѣдствіе чего получается возможность вести одновременно плавку съ выработкой (см. R. Dralle, 1886). Въ послѣднее время предложены подобныя же горшки Рихтеромъ (G. Richter, «J. V. Ch. Tech.», 1899); изъ нихъ сплавленная масса вытекаетъ на подъ-печи (ванна), откуда и выработывается.

Плавка на поду печи или въ печахъ съ ваннами безъ горшковъ разрѣшаетъ вопросъ непрерывности производства въ стеклодѣліи въ болѣе широкихъ размѣрахъ. Одна изъ печей съ ванною Сименса изображена на фиг. 14 и 15. А представляетъ ванну, на дно которой засыпается свѣжій составъ со стороны I. Семь четырехугольныхъ отверстій съ каждой стороны (I и g) — выходы для воздуха и газа поочередно. Газъ и воздухъ поворачиваемъ клапановъ перекидываются попеременно съ одной стороны на другую, какъ и въ печахъ съ горшками. Сплавленная масса выработывается на противоположной отъ засыпки сторонѣ изъ малыхъ круглыхъ оконъ. Регенераторы расположены попарно такимъ образомъ, что воздушные регенераторы находятся подъ средней частью печи. Каналы, ведущіе газъ и воздухъ, чередуются между собою и открываются въ стойло печи: воздушные — отверстиями I и I, газовые — g, g. Карманы t, t имѣютъ назначеніе собирать увлекаемую изъ печи пыль отъ засыпаемаго сырого состава. Газъ изъ генераторовъ поднимается въ общій сборный каналъ HG (фиг. 14), откуда протягивается по каналу VS и черезъ проходъ e подходит подъ газовый регуляторъ въ b, подлѣ котораго расположена трубка P, нижнимъ концомъ своимъ открывающаяся въ проходъ e; трубка эта служитъ для наблюденія за давлениемъ и качествомъ получаемаго газа. Выходящій черезъ регуляторъ газъ, пройдя желѣзный соединительный рукавъ c, встрѣчаетъ газовый клапанъ для перемѣны токовъ газа; за нимъ по направленію къ печи находится воздушный клапанъ для перемѣны токовъ воздуха. Находящіеся подъ клапанами каналы f₁ и f₂ раздѣлены между собою стѣнкою; отходящіе печные газы изъ газовога клапана уходятъ черезъ каналы g, f₂, а идущіе черезъ воздушный клапанъ — черезъ e, f₁, за которыми соединяются въ общую вѣтвь по направленію къ дымовой трубѣ. При варкѣ стекла въ ваннѣ

происходитъ постоянное движеніе частицъ образовавшихся силикатовъ сверху внизъ и обратно вслѣдствіе разности удѣльныхъ вѣсовъ, выдѣленія газовъ и не вошедшихъ въ сплавъ веществъ, при поступательномъ ходѣ всей массы къ рабочимъ окнамъ отъ напора вновь образующагося сплава съ противоположной стороны; вслѣдствіе этого получается волнообразное движеніе, при которомъ частицы, опускаясь и подымаясь вновь, подвергаются непосредственному дѣйствію жара нѣсколько разъ, а потому на извѣстномъ разстояніи и глубинѣ можно найти слой достаточно провареннаго стекла. При плавкѣ въ горшкѣ движеніе частицъ сверху внизъ и обратно въ концѣ провара, по окончаніи реакціи между составными частями останавливается, чего при непрерывной варкѣ и выработкѣ въ ваннѣ не можетъ быть вслѣдствіе постоянной засыпки свѣжаго сырого состава, а слѣд., и непрерывной реакціи между составными частями; въ этомъ случаѣ надо выдѣлать и взять на ходу достаточно проваренный слой стекла на извѣстномъ разстояніи и глубинѣ; очевидно, что такое стекло будетъ находиться вблизи рабочихъ оконъ, для извлеченія же стекла съ нѣкоторой глубины опускаютъ въ ванну поплавки въ видѣ крантовъ и корабликовъ разныхъ формъ; простѣйшій изъ нихъ представляетъ кольцо, сдѣланное изъ огнеупорной глины, высотой 20—25 стм., діам. 40—60 стм., при толщинѣ 3,5—4,5 стм. Въ ванну опускается 40—45 штукъ крантовъ, которые распределяются такимъ образомъ, чтобы между двумя рабочими окнами приходился одинъ крантъ; остальные, не служаціе для выработки, способствуютъ освѣтленію сплава. Въ позднѣйшихъ печахъ Сименса вмѣсто крантовъ введены поплавки-кораблики; при этомъ глубина слоя стекла держится въ ваннѣ отъ 95 до 100 стм.; на фиг. 16 представленъ корабликъ въ разрѣзѣ и планѣ. Въ A внизу имѣется отверстіе; черезъ него входитъ стекло, затѣмъ черезъ перегородку переходитъ въ отдѣленіе B. Отъ вѣса всего прибора зависить глубина, на которой онъ находится въ расплавленномъ стеклѣ, а потому, если онъ недостаточно тяжелъ, его нагружаютъ подвѣшиваніемъ на край скобокъ изъ огнеупорной глины. Ограничиваясь описаніемъ газовой горшковой и съ ванною печей Сименса, какъ основныхъ по существу, не касаясь устройства многочисленныхъ другихъ печей, которыя представляютъ видоизмѣненія печей Сименса. Печи съ ваннами допускаютъ плавку только одного сорта стекла, а потому они примѣняются при большомъ производствѣ однороднаго товара, напр., бутылокъ, полублаго оконнаго стекла и др. Выгода большихъ печей съ ваннами противъ горшковыхъ лучшихъ устройствъ, какъ, напр., печей Востіуса (безъ регенерациі), выражается не только расходомъ топлива, достигающимъ при послѣднихъ на 1 кгр. стекла до 1,5 кгр. угля, между тѣмъ какъ для печи съ ванною Сименса только ок. 0,8 кгр. угля, но и производительностью, которая по выходу стекла почти втрое больше. Въ послѣднее время Сименсомъ устроены такъ наз. универсальныя печи съ ванною, которая



дѣлятся стѣнками на два и на три отдѣленія для одновременной плавки нѣсколькихъ сортовъ стекла, но онѣ находятся еще въ периодѣ дальнѣйшихъ усовершенствованій.

Всѣ описанныя выше печи устроены преимущественно къ употребленію твердаго топлива; для газообразнаго (природный газъ) и жидкаго (мазутъ) топлива въ устройствахъ этихъ существенное измѣненіе претерпѣваютъ только топки, — съ устраненіемъ генераторовъ. Понятно, что при природномъ газѣ (изъ русскихъ мѣсторожденій наиболее извѣстны около Баку, въ Сураханахъ, и въ Крыму, около Керчи) для всякаго рода печей требуется только цѣлесообразное устройство газоваго провода и впускъ его въ стойло печи съ соразмѣреннымъ количествомъ воздуха. При питаніи печей жидкимъ топливомъ такъ наз. *нефтяныя* топки бывають двухъ родовъ: *топки самотѣкомъ* и съ *форсулками* (см. Отопленіе нефтяное). Въ послѣднихъ достигается болѣе совершенное смѣшеніе нефти съ воздухомъ, но способъ самотѣка имѣеть то преимущество, что не требуетъ устройства пароваго котла, который не всегда имѣется на С. заводахъ. Выгода употребленія нефтяныхъ остатковъ обуславливается большою теплотворной способностью ихъ; такъ, 1 вѣс. часть мазута замѣняетъ почти 1,5 вѣс. ч. доброкачественнаго каменнаго угля и почти 3,4 в. ч. сосновыхъ дровъ; при подходящихъ цѣнахъ, отопленіе стекловарныхъ печей мазутомъ находится выгоднымъ даже около Москвы.

Въ послѣднее время примѣненъ способъ плавленія стекла электрическимъ токомъ на заводѣ около Кельна, гдѣ пользуются выгоднымъ паденіемъ воды для приведенія въ дѣйствіе динамо-машинъ. По изобрѣтенію изобрѣтателя (F. H. Becker), въ теченіе 15—20 минутъ сырой составъ сплавляется вполне хорошо. Электрическая печь устроена съ ванной, перегороженной на 3 отдѣленія; въ наименьшее течетъ сплавляемое стекло со ступенчатой огнеупорной лещадью, на каждой изъ 3-хъ ступеней которой расположены, на извѣстномъ разстояніи, концы электродовъ, для образованія voltaевой дуги. Сырой составъ непрерывно сыплется изъ воронки надъ верхней ступенью между верхними электродами и спускается уже почти сплавленнымъ на послѣдующія — тоже между электродами. По мѣрѣ накопленія, стекло проходитъ черезъ перегородки на противоположный конецъ готовымъ для выработки изъ послѣдняго большаго отдѣленія ванны (см. «Jahresber. d. Ch. Techn.», 1900 г., и «Die Glashütte», Fahdt, 1900 г., № 15).

Температура стекловарныхъ печей, развиваемая въ стойлѣ, должна быть, по Шинцу, около 1300°. Въ лучшихъ газовыхъ печахъ прямыми опредѣленіями по пироскопу Зегера получается температура отъ № 14 до № 21, что соотвѣтствуетъ около 1400°—1500°. При этомъ надо замѣтить, что въ разныхъ мѣстахъ стойла печи температура неодинакова; такъ, въ фокусахъ эллипсоидальнаго свода замѣчается весьма высокая температура. Температура плавленія стекла зависитъ отъ состава и подчиняется правилу Бертье, по которому

легкоплавкость увеличивается съ усложненіемъ состава; такъ, содовопоташевое стекло плавится ниже содоваго и поташеваго въ отдѣльности; кромѣ того, составы, богатые щелочами, окисью свинца, борнымъ ангидридомъ, легкоплавче другихъ, особенно глиноземныхъ. *Готовое стекло* не имѣеть опредѣленной точки плавленія; оно начинаетъ размягчаться ниже краснаго каленія и при этомъ дѣлается гибкимъ. Шоттъ (Schott, 1891) опредѣляетъ начало размягченія для кронгласа около 410° и флинтгласа около 360°; съ возвышеніемъ температуры стекло дѣлается настолько мягкимъ, что легко поддается формованію и спайванію отдѣльныхъ частей безъ всякихъ слѣдовъ; связность его при этомъ настолько велика, что, поддерживая надлежащую температуру, можно вытягивать его въ тончайшія нити. На тягучести и связности частицъ стекла при извѣстной температурѣ основанъ способъ раздѣлки его выдуваніемъ на трубкахъ. При дальнѣйшемъ нагрѣваніи стекло плавится и можетъ быть приведено въ довольно подвижную жидкость. По опредѣленію Бееца (Beetz, 1874), тяжелый свинцовый хрусталь плавится около 700°, зеленое бутылочное стекло около 1080° и французское зеркальное стекло — около 1110°. Такъ какъ сырой составъ плавится труднѣе готоваго стекла, то температура печи должна быть выше, и считывая, кромѣ того, возвышеніе температуры на проваръ, т. е. на приведеніе стекла въ возможно жидкое состояніе для очищенія, температура для полученія тугоплавкаго стекла опредѣлится около 1400°, а для легкоплавкаго—1000°. Засыпка состава производится небольшими порціями, чтобы сильно не остудить разогрѣтаго горшка, а при ваннѣ—печи. При засыпкѣ въ горшокъ состава принято дѣлать двѣ *насыпи*, придерживаясь того правила, чтобы не засыпать второй насыпи, не дождавшись, пока первая не расплавится; когда вторая насыпь проварится, дѣлають *дополку* боями. Варка состава происходитъ въ слѣдующемъ порядкѣ: первоначально составъ *раскидывается* на зернистую массу—это первая степень стеклованія, затѣмъ начинается плавленіе или *развариваніе*; когда печь доведена до наивышей температуры, масса разжижается и начинается *проваръ*, при чемъ стекло дѣлается настолько жидкимъ, что можетъ быть выплеснуто изъ горшка. При проварѣ масса кипитъ отъ выдѣляющихся газовъ и на поверхность ея всплываютъ пузыри вмѣстѣ съ веществами, не вошедшими въ составъ, и образуютъ на поверхности пузырьчатую *пену* или *шальмозъ*, въ составъ котораго входятъ хлористыя и сернокислыя соли, частицы песка, глины и пр. Когда кипѣніе массы окончится, ее остуживаютъ, понижая температуру печи, и затѣмъ счищаютъ съ поверхности пену. Остуживаніе стекла имѣеть цѣлю стугнуть массу для выработки, такъ какъ очень жидкое стекло не годится для выдуванія, ибо не пристаётъ къ желѣзу и скатывается съ него каплями; кромѣ того, при пониженіи темп. удаляются растворенные въ жидкой массѣ при высокой температурѣ газы, по преимуществу углекислота. Для ускоре-

дѣлится стѣнками на два и на три отдѣленія для одновременной плавки нѣсколькихъ сортовъ стекла, но онѣ находятся еще въ периодѣ дальнѣйшихъ усовершенствованій.

Всѣ описанныя выше печи устроены преимущественно къ употребленію твердаго топлива; для газообразнаго (природный газъ) и жидкаго (мазутъ) топлива въ устройствахъ этихъ существенное измѣненіе претерпѣваютъ только точки, — съ устраненіемъ генераторовъ. Понятно, что при природномъ газѣ (изъ русскихъ мѣсторожденій наиболѣе извѣстны около Баку, въ Сураханахъ, и въ Крыму, около Керчи) для всякаго рода печей требуется только целесообразное устройство газоваго прохода и впусковъ его въ стойло печи съ соразмѣреннымъ количествомъ воздуха. При питаніи печей жидкимъ топливомъ такъ наз. *нефтными* точки бываютъ двухъ родовъ: *точки самотѣкомъ* и съ *форсулками* (см. Отопленіе нефтяное). Въ послѣднихъ достигается болѣе совершенное смѣшеніе нефти съ воздухомъ, но способъ самотѣка имѣетъ до преимущественно, что не требуетъ устройства пароваго котла, который не всегда имѣется на С. заводахъ. Выгода употребленія нефтяныхъ остатковъ обуславливается большою теплотворной способностью ихъ; такъ, 1 вѣс. часть мазута замѣняетъ почти 1,5 вѣс. ч. доброкачественнаго каменнаго угля и почти 3,4 в. ч. сосновыхъ дровъ; при подходящихъ цѣнахъ, отапливаніе стекловарныхъ печей мазутомъ находится выгоднымъ даже около Москвы.

Въ послѣднее время примѣненъ способъ плавленія стекла электрическимъ токомъ на заводѣ около Кельна, гдѣ пользуются выгоднымъ паденіемъ воды для приведенія въ дѣйствіе динамо-машинны. По изобрѣтенію изобрѣтателя (F. H. Becker), въ теченіе 15—20 минутъ сырой составъ сплавляется вполне хорошо. Электрическая печь устроена съ ванной, перегороденной на 3 отдѣленія; въ наименьшее течетъ сплавляемое стекло со ступенчатой огнеупорной лещадки, на каждой изъ 3-хъ ступеней которой расположены, на извѣстномъ разстояніи, концы электродовъ, для образованія вольтовой дуги. Сырой составъ непрерывно сыплется изъ воронки надъ верхней ступенью между верхними электродами и спускается уже почти сплавленнымъ на послѣдующія — тоже между электродами. По мѣрѣ накопленія, стекло проходитъ черезъ перегородки на противоположный конецъ готовымъ для выработки изъ послѣдняго большого отдѣленія ванны (см. «Jahresber. d. Ch. Techn.», 1900 г., и «Die Glashütte», Fahdt. 1900 г., № 15).

Температура стекловарныхъ печей, развиваемая въ стойлѣ, должна быть, по Шинцу, около 1300°. Въ лучшихъ газовыхъ печахъ принятыми опредѣленіями по пироскопу Зегера получается температура отъ № 14 до № 21, что соответствуетъ около 1400°—1500°. При этомъ надо замѣтить, что въ разныхъ мѣстахъ стойла печи температура неодинакова; такъ, въ фокусахъ эллипсоидальнаго свода замѣчается весьма высокая температура. Температура плавленія стекла зависитъ отъ состава и подчиняется правилу Бертье, по которому

легкоплавкость увеличивается съ усложненіемъ состава; такъ, содовопоташевое стекло плавится ниже содоваго и поташеваго въ отдѣльности; кромѣ того, составы, богатые щелочами, окисью свинца, борнымъ ангидридомъ, легкоплавче другихъ, особенно глиноземныхъ. *Готовое стекло* не имѣетъ опредѣленной точки плавленія; оно начинаетъ размягчаться ниже краснаго каленія и при этомъ дѣлается гнѣкимъ. Шоттъ (Schott, 1891) опредѣляетъ начало размягченія для кронгласа около 410° и флинтгласа около 360°; съ возвышеніемъ температуры стекло дѣлается настолько мягкимъ, что легко поддается формованію и сплавлянію отдѣльныхъ частей безъ всякихъ слѣдовъ; связность его при этомъ настолько велика, что, поддерживая надлежащую температуру, можно вытягивать его въ тончайшія нити. На тягучести и связности частицъ стекла при извѣстной температурѣ основанъ способъ раздѣлки его выдуваніемъ на трубкахъ. При дальнѣйшемъ нагрѣваніи стекло плавится и можетъ быть приведено въ довольно подвижную жидкость. По опредѣленію Бееца (Beetz, 1874), тяжелый свинцовый хрусталь плавится около 700°, зеленое бугельное стекло около 1080° и французское зеркальное стекло — около 1110°. Такъ какъ сырой составъ плавится труднѣе готоваго стекла, то температура печи должна быть выше, и считывая, кромѣ того, возвышеніе температуры на проваръ, т. е. на приведеніе стекла въ возможно жидкое состояніе для очищенія, температура для полученія тугоплавкаго стекла опредѣляется около 1400°, а для легкоплавкаго — 1000°. Засыпка состава производится небольшими порціями, чтобы сильно не остудить разогрѣтаго горшка, а при ваннѣ — печи. При засынкѣ въ горшокъ состава принято дѣлать двѣ *насыпи*, поддерживаясь того правила, чтобы не засыпать второй насыпи, не дождавшись, пока первая не расплавится; когда вторая насыпь проварится, дѣлаютъ *дополку* боями. Варка состава происходитъ въ слѣдующемъ порядкѣ: первоначально составъ *раскидывается* на зернистую массу — это первая степень стеклованія, затѣмъ начинается плавленіе или *развариваніе*; когда печь доведена до наивысшей температуры, масса разжижается и начинается *проваръ*, при чемъ стекло дѣлается настолько жидкимъ, что можетъ быть выслеснуто изъ горшка. При проварѣ масса кипитъ отъ выдѣляющихся газовъ и на поверхность ея всплываютъ пузыри вмѣстѣ съ веществами, не вошедшими въ составъ, и образуютъ на поверхности пузырьчатую *пену* или *шальмозъ*, въ составъ котораго входятъ хлористыя и сернокислыя соли, частицы песку, глины и пр. Когда кипѣніе массы окончится, ее остуживаютъ, понижая температуру печи, и затѣмъ счищаютъ съ поверхности пену. Остуживаніе стекла имѣетъ цѣлью сгустить массу для выработки, такъ какъ очень жидкое стекло не годится для выдуванія, ибо не пристаеетъ къ желѣзу и скатывается съ него каплями; кромѣ того, при пониженіи темп. удаляются растворенные въ жидкой массѣ при высокой температурѣ газы, по преимуществу углекислота. Для уско-

ния плавки и очищения стекла во время провара при закрытых горшках в последнее время предложено разбивать в них воздух посредством парового аспиратора (H. Lerpersione, 1894), а также производить перемешивание сплава кислородом, сжатым под давл. 120 атм. (A. M. Villon, 1893), через опущенную в горшок спиральную платиновую трубку. Давление газа в горшке удерживают не более 2 атм., проваривание при этом сокращается почти на половину и при том стекло получается более однородное и чистое. Обыкновенный способ перемешивания стекла, во избежание его слоистости, производится опусканием на дно горшка куска мокрого дерева (булка или шалка), насаженного на длинное желѣзко, отчего масса приходит в движение от выдѣляющихся газов, или просто перемешивают желѣзным ломкомъ. При остуживании сваренного стекла, а также во время выработки, иногда замѣчается слѣдующее явление: масса, вмѣсто того, чтобы сгущаться при пониженіи температуры печи, разжижается; вынутая и охлажденная проба представляет прозрачное стекло, в котором разсыпаны зерна, иногда в такомъ количествѣ, что стекло теряет свою прозрачность, а если зерна образуют скопления, то поверхность стекла дѣлается шероховатою. В заводской практикѣ такое явление называется *заруханіемъ* (стекло зарухло), иначе *разстеклованіемъ* (*dévittrification*, *Entglasung*), и состоит в нарушении однородности С. сплава, в выдѣленіи внутри его твердыхъ тѣлъ часто ясно кристаллическаго сложенія, образующих шаровидныя скопления или агрегаты длинныхъ блестящихъ кристалловъ. Если дать спокойно застыть массѣ в горшке или ваннѣ, то величина кристалловъ доходит до 30 мм. и болѣе. Они чаще представляют силикаты: кальція (CaSiO_3) — *воластонитъ* или известково-магнезійные — *авиты*, *пироксены* (см. «*Examen des défauts du verre*», L. Arpet, 1890). Къ такого рода выдѣленіямъ наиболѣе склонны составы глиноземнаго стекла, богатые известью и магнезійей.

Вслѣдствіе малой своей теплопроводности стекло мало способно выдерживать рѣзкія перемены температуръ и какъ при быстромъ нагрѣваніи, такъ и охлажденіи часто нарушается его цѣлость, при этомъ быстрое нагрѣваніе выдерживается лучше, чѣмъ охлажденіе. Вслѣдствіе этого предметы, вырабатываемые в размягченномъ состояніи, для полнаго ихъ затвердѣнія и остыванія подвергаются медленному и постепенному охлажденію, чтобы удержать наружный, быстрѣ застывающій слой в состояніи достаточной растяжимости при остываніи и сжатіи внутреннихъ слоев. Операция эта называется в заводской практикѣ *закаливаніемъ* и производится въ особыхъ печахъ, *каленицахъ* или *закальныхъ опечкахъ*. Каленицы бывають періодическаго (обыкновенныя) и непрерывнаго дѣйствія. Первые представляютъ сводчатую пламенную печь (фиг. 17), около пода которой сбоку помѣщается топка; печные газы в печкахъ стараго устройства удалялись в продѣ-

ланное впереди окно (устье), которое вмѣстѣ съ тѣмъ служило для внесенія закаливаемыхъ мыхъ издѣлій; въ настоящее время по большей части для этого устраивается дымовая труба. Закаливаніе ведется съ соблюденіемъ слѣд. условій. 1) Каленица должна быть разогрѣта приблизительно до одинаковой температуры съ поступающими въ нее издѣліями; если температура каленицы будетъ ниже темп. внесеннаго въ нее стекла, то вещи значительной толщины могутъ растрескаться, а тонкія, какъ посудное стекло, получатъ недостаточную закалку; если температура ея будетъ выше темп. закаливаемыхъ вещей, то онѣ могутъ размягчиться настолько, что отъ давленія другъ на друга или отъ собственной тяжести потеряютъ приданную имъ форму. Для издѣлій толстостѣнныхъ и большого размѣра, форма которыхъ можетъ измѣниться только при продолжительномъ дѣйствіи жара, температуру каленицы держать нѣсколько выше; дѣлается это для того, чтобы охлажденіе такихъ вещей было медленнѣе и закалка глубже. 2) В теченіе всего времени закаливаемаго каленица должна быть настолько плотно закрыта, чтобы внѣшній воздухъ не могъ проникать внутрь ея и тѣмъ нарушать постепенность ея охлажденія. Каленицы непрерывнаго дѣйствія или «протяжныя» устраиваются въ видѣ дымнаго канала, покрытаго сводомъ, протяженіемъ отъ 16 до 20 м. при ширинѣ въ 2—3 м. и высотой около 1,5 м.; на одномъ концѣ канала имѣется одна или двѣ топки, а на противоположномъ труба для вывода печныхъ газовъ. Подъ канала устанавъ рельсами, по которымъ двигаются желѣзныя тѣлѣжки, приспособленныя для нагрузки закаливаемыхъ издѣлій, для чего вблизи топки устраиваются устья. При такомъ расположеніи, очевидно, температура канала отъ топки къ трубѣ будетъ неодинакова и чѣмъ далѣе отъ топки, тѣмъ ниже. Управление температурой протяжной каленицы ведется главнѣйшимъ образомъ шуровой топкой и измѣненіемъ просвѣта дымовой трубы заслонками; съ этой же цѣлью устраиваютъ желѣзные подвижныя щиты какъ на концѣ, противоположномъ топкѣ, такъ и по протяженію каленицы, между тѣлѣжками. Передъ началомъ выработки стекла в топкѣ каленицы разводятъ огонь и, по достиженіи надлежащей степени жара, вводятъ первую со стороны топки тѣлѣжку; когда тѣлѣжка достаточно разогрѣется, ее проталкиваютъ къ устью для нагрузки, а вслѣдъ за ней ставятъ для подогрѣванія вторую тѣлѣжку, прицѣпивъ ее къ первой; когда первая будетъ нагружена, ее проталкиваютъ по направленію къ трубѣ, а вторую начинаютъ нагружать, прицѣпивъ къ ней третью и т. д. Такимъ образомъ, нагруженныя тѣлѣжки постепенно проходятъ всю длину каленицы отъ жаркой части въ болѣе холодную и затѣмъ къ выходу. Тѣлѣжки, вышедшія изъ печи, разгружаются и снова по рельсамъ возвращаются къ началу каленицы, чтобы начать тотъ же кругооборотъ. Время закаливанія при протяжныхъ каленицахъ сокращается на 6—8 час., вмѣсто 24 и болѣе часовъ, потребныхъ для хорошей закалики въ простыхъ опечкахъ; расходъ топлива умень-

шается до 30%. Къ числу непрерывно действующих каленей относятся каленцы съ вращающимся домом. Непрерывныя протяжныя и вращающіяся каленцы устраиваются преимущественно для однообразнаго по величинѣ стекла, какъ для бутылокъ и мелкаго посуднаго стекла. Послѣ медленнаго закаливанія стекло даетъ *усадку* или уплотняется, что при раздѣлкѣ вещей въ форму необходимо принимать въ расчетъ. Судить о величинѣ усадки можно изъ сравненія плотностей закаленного стекла и охлажденнаго безъ усадки; въ первомъ случаѣ, для щелочно-известковыхъ сортовъ стекла, она колеблется отъ 2,4 до 2,6 и для свинцоваго хрустала—отъ 3 до 3,2; если то же стекло будетъ быстро охлаждено, то плотность, по Ричу (Riche, 1875), уменьшается; такъ, для кронгласа съ плотностью 2,551 уменьшение равно 0,007, для свинцоваго стекла при плотности до 4,2 оно можетъ дойти до 0,025; по Шотту (Schott, 1879), чѣмъ охлаждение быстрее, тѣмъ разница больше. Кроме разницы въ плотностяхъ, стекло приобретаетъ отъ быстроты охлаждения и др. свойства, отличныя отъ свойствъ обыкновеннаго стекла. Наибольше рѣзкую разницу представляютъ *батовскія слезки* (см.), затѣмъ *болонскія сткланки* (см.) и *твердое стекло де-ла-Басты* (De-la-Bastie, 1875; Verres durs, durs, Hartglas), закаленное при темп. ок. 150°—300°. Во всѣхъ этихъ видахъ стекла повторяются особыя свойства батовскихъ слезокъ, но въ пониженной степени. Все быстро закаленное стекло, включая сюда и твердое, обладаетъ двойнымъ лучепреломленіемъ, что обнаруживается цвѣтными полосами въ поляризованномъ свѣтѣ; свойство это весьма важно, такъ какъ даетъ средство распознавать такое стекло отъ обыкновенно закаленнаго. Изобрѣтеніе *твердаго* или *небьющагося стекла де-ла-Басты* въ 1875 г., возбуждившее въ первые годы такой сильный интересъ, въ настоящее время почти оставлено безъ вниманія, вслѣдствіе того, что издѣлія, закаленные по его способу, оказываются во многихъ случаяхъ настолько непрочными, что, повидимому, самопроизвольно—безъ особыхъ причинъ—разрываются на части, какъ то случается часто съ батовскими слезками и болонскими сткланками. Такая невыгодная сторона должна быть отнесена къ недостаточной разработкѣ особенностей производства и трудностей пріемовъ закаливанія, при которомъ должна быть сохранена въ точности температура, соотвѣтственно составу стекла и величинѣ издѣлій *). Обыкновенное закаливаніе стекла предпо-

лагаетъ постепенное, безъ рѣзкихъ скачковъ, пониженіе температуры отъ расплавленнаго состоянія до полного затвердѣванія, тогда какъ при быстромъ закаливаніи производится извѣстный рѣзкій переходъ отъ возвышенной къ болѣе низкой температурѣ, крайній случай чего есть выливаніе возможно жидкаго стекла въ холодную воду. Продолжительность закаливанія въ нѣкоторыхъ границахъ не имѣетъ вліянія на свойства получаемаго стекла, если только охлажденіе произведено постепенно; такъ, издѣлія, закаленные въ теченіе около 6 часовъ и 24-хъ, имѣютъ одинаковыя плотности и проч. свойства. Если стекло будетъ удержано при температурѣ близкой къ его размягченію въ теченіе сутокъ и болѣе, смотря по составу, тогда оно претерпѣваетъ измѣненія, выражающіяся въ потерѣ прозрачности (реомюровъ фарфоръ), перемѣнѣ твердости и проч. Возможно предположить, что дѣлая перерывъ на извѣстной стадіи остыванія расплавленнаго стекла, возможно удерживать наиблагоприятнѣе для прочности натяженіе слоевъ, въ чемъ убѣждаютъ опыты Шотта (1895), получившаго твердое стекло сплавляніемъ слоевъ стекла (см. ниже покрывочное стекло) различнаго коэффициента расширенія отъ тенда.

Раздѣлка или *формованіе* сваренной С. массы производится двояко. 1) Отливкой въ видѣ жидкости въ формы или на плоскости (зеркала, см. Зеркальное производство), съ послѣдующимъ давленіемъ. Стекло принимаетъ при этомъ всѣ очертанія внутреннихъ стѣнокъ формы и сохраняетъ ихъ послѣ отвердѣнія. Въ послѣднее время посредствомъ литья въ металлическія и глиняныя формы съ послѣдующимъ давленіемъ готовятъ издѣлія большого размѣра, между которыми получили большое распространеніе плиты для выстилавія половъ и потолоковъ, резервуары и проч. (см. «Les manufactures de glaces de St-Gobain etc.», Gentilini, 1890). 2) Обработкой въ видѣ полугустой тягучей массы пресованіемъ въ формахъ и выдуваніемъ на трубкахъ съ вытягиваніемъ и сплавляніемъ отдѣльныхъ частей.

Прессованное стекло часто въ торговлѣ называютъ литымъ, что неправильно, такъ какъ оно въ формы вносится не въ жидкомъ состояніи, а въ видѣ мягкой тягучей наборки желѣзкомъ или ковшемъ (чумичемъ), предварительно охлажденное до надлежащей густоты. Чтобы стекло, внесенное въ форму, приняло ея очертанія, необходимо на него надавливать, что быть можетъ исполнено рычажнымъ прессомъ (фиг. 18). На рычагѣ С подвѣшенъ стержень, оканчивающійся сердечникомъ В; при опусканіи рычага сердечникъ опустится вертикально въ отверстие формы или матрицы А, и отъ его

*) Способъ Басты состоитъ въ томъ, что вещь, разплавленную около печи, не помѣщаютъ въ каленію, а, разогрѣвъ ее до красна, во настолько, чтобы она не потеряла формы, погружаютъ въ ванну, содержащую расплавленный жиръ и растительныя масла, смѣшанныя въ надлежащей пропорціи, и нагрѣтую отъ 150° до 300°, смотря по составу стекла, формѣ и величинѣ вещи, а также и по температурѣ закаливаемого предмета. Охлажденіе производится также, смотря по свойствамъ и температурѣ стекла. Сопротивленіе такого стекла на изгибъ, по опытамъ Thomasset, почти вдвое болѣе сопротивленія обыкновеннаго стекла. Не шлифованное (сырое) зеркальное стекло, будучи закалено такимъ образомъ, имѣетъ почти въ 5,33 раза большее сопротивленіе, чѣмъ такое же, закаленное обыкновеннымъ образомъ (подробности см. «Le verre et le cri-

stale», Haurivaux, 1897 г.). Бауеръ (1875) предложилъ закаливаніе въ парафинѣ при 200°, а Лежеръ (Léger, 1877)—перегрѣтымъ водянымъ паромъ. Сименсъ приготовляетъ твердое листовое стекло разогрѣваніемъ его до размягченія и затѣмъ сильнымъ сдавливаніемъ между холодными металлическими пластинами; такимъ образомъ получается стекло въ 10 разъ прочѣе обыкновеннаго и мало чувствительное къ перемѣнамъ температуры. Вообще, всѣ указанныя здѣсь и другіе не упомянутыя способы находятъ еще на степеняхъ дальнѣйшихъ усовершенствованій.

цилиндръ въ ширину, что возможно сдѣлать только силою легких — выдуваніемъ, тогда какъ при бельгійскомъ приемѣ можно получить листъ длиннѣе, развивая цилиндръ въ длину съ помощью раскачиванія, при чемъ, надлежало заготовленная наборка стекла отъ силы тяжести нижняго утолщеннаго ея конца оттягивается и масса (изъ толщи ея) идетъ на образование стѣнокъ холявы; какъ тотъ, такъ и другой способъ одинаково тяжелы для дѣльца-выдувальщика, но преимущество останется за бельгійскимъ, потому что при равной силѣ легких по бельгійскому можно получить листъ большихъ размѣровъ. Пользуясь имъ, въ настоящее время возможно получение листового стекла длиною около 2 м. На приготовленіе холявы среднихъ размѣровъ наборка стекла дѣлается вѣсомъ отъ 25 до 30 фн. массы, а при большихъ до 47 фн.; время, потребное для раздѣлки цилиндра до отдѣленія его отъ трубки, считается отъ 8 до 9 минутъ. Для отдѣленія (откалки) отъ холявы суженной части (колпака) разогрѣваютъ раскаленнымъ желѣзомъ или горячимъ стекломъ то мѣсто, по которому дѣлается откалка, и затѣмъ, быстро охлаждаемой водой, получаютъ трещинку по намѣченному поясу. Передъ правкой на открытыхъ цилиндрахъ дѣлаютъ одинъ прямой продольный разрѣзъ или тѣмъ же способомъ разогрѣванія, или разрѣвая алмазомъ. На фиг. 24 представленъ послѣдовательный ходъ раздѣлки стекла въ холяву и затѣмъ въ листъ (*b*—козла для холявъ). *Правка* или развертываніе уже расколотыхъ цилиндровъ происходитъ при температурѣ размягченія стекла въ *правильныхъ печахъ*. Существенную часть правильной печи составляетъ *разводная лава*, приготовляемая изъ огнеупорной глины съ особой тщательностью, со сглаженной и полированной поверхностью, на которой происходитъ развертываніе цилиндра. Для того, чтобы расправить расколотый цилиндръ, необходимо его предварительно нагрѣть, что производится въ особомъ отдѣленіи печи такимъ образомъ, что цилиндры переходятъ изъ слабо нагрѣтаго помѣщенія въ болѣе жаркое и, наконецъ, на разводную лаву; затѣмъ слѣдуетъ постепенное охлажденіе для того, чтобы полученный листъ удержалъ приданную ему форму, для чего въ печи имѣется охлаждающее или закалочное отдѣленіе. Для успѣшнаго хода правки печь должна удовлетворять условію одинаковаго состоянія жара во все время правки, чтобы размягченіе цилиндра по всему его протяженію происходило въ одинаковой степени. Другое не менѣе важное условіе есть такое устройство механизма печи, чтобы цилиндръ и листъ при передвиженіяхъ не шаркались о твердыя поверхности печи и не получали царапинъ, уничтожающихъ достоинство и цѣнность листового стекла. Правка на лавѣ производится посредствомъ *правильнаго желѣзка*; когда поступившій на лаву цилиндръ размягчился до такой степени, что края разрѣза начинаютъ спадаться, тогда, не давая цилиндру сплюснуться, мастеръ разгибаетъ его края такъ, чтобы онъ, развертываясь, ложился на лаву четырьмя углами ровно, и затѣмъ разглаживаетъ листъ обугленной де-

ревяшкой (чурокъ), насаженной на длинное желѣзо. Правильныя печи бывають съ неподвижной лавой и съ подвижными вращающимися или катящимися лавами. Лучшія правильныя печи, принятыя всюду, устроены бельгійцемъ Биеве (Bievez въ Haine S.-Pietre). Передвиженіе стекла у Биеве производится посредствомъ желѣзной рамы, которая подхватываетъ листъ снизу и на вѣсу переноситъ въ другое мѣсто. По выходѣ изъ правильной печи, стекло сортируется по чистотѣ вѣшняго вида на 1 и 2 сортъ и затѣмъ разрѣзывается алмазомъ на листы требуемыхъ размѣровъ; при разрѣзкѣ необходима особая опытность мастера, который долженъ найти невыгоднѣйшіе размѣры, подгоняя встрѣчающіеся недостатки (пузыри, камни и проч.) такимъ образомъ, чтобы они пришлись по разрѣзу или краямъ листа.

Цвѣтное покрывочное стекло (Verre doublé, Ueberfangfarbenglas) производится наслаженіемъ стекла одного цвѣта другимъ, по преимуществу, прозрачнаго безцвѣтнаго окрашеннымъ; это дѣлается въ видахъ экономіи: относительно дорогого цвѣтнаго стекла и для производства шлифованіемъ и гравировкой рисунковъ, для чего окрашенный тонкій слой снимается въ надлежащихъ мѣстахъ инструментами, или вытравливается плавиковою кислотой. Чтобы произвести покрывку, дѣлецъ-выдувальщикъ дѣлаетъ обыкновеннымъ способомъ «баночку» изъ того стекла, которое назначено для покрытія, набираетъ на нее достаточное количество стекла, выравниваетъ и сглаживаетъ съ продуваніемъ, затѣмъ окунаетъ ее въ окрашенное стекло (стекло это заготавливается въ горшкахъ меньшаго размѣра и плавится въ той же печи); чтобы выравнивать и распределить стекло по всей наборкѣ, оно разогрѣвается въ окнѣ печи при постоянномъ вращеніи трубки и затѣмъ закатывается на металлической или мраморной доскѣ; такимъ образомъ получается наборка, готовая къ дальнѣйшей раздѣлкѣ какъ на листовое, такъ и на другое стекло. Если требуется, чтобы цвѣтной слой находился между прозрачными, то полученную описаннымъ способомъ наборку окунаютъ снова въ прозрачное стекло и поступаютъ въ дальнѣйшемъ по предыдущему.

Къ числу украшеній цвѣтнымъ стекломъ относится такъ наз. *насыть*. Для приготовленія *насытнаго стекла* толкутъ окрашенное стекло съ просѣиваніемъ на ситѣ до желаемой мелкости зеренъ и наносятъ полученный цвѣтной порошокъ на поверхность мягкой горячей наборки стекла. Чтобы нанести порошокъ въ известномъ порядкѣ, его разсыпаютъ рядами на металлической пластинкѣ съ подборомъ цвѣтовъ и затѣмъ катаютъ по ней мягкую наборку стекла, къ поверхности которой порошокъ прилипаетъ; для дальнѣйшаго укрѣпленія и сравниванія поверхности, наборку нагрѣвають и выравнивають закатываніемъ на гладкой поверхности, послѣ чего она готова къ раздѣлкѣ на вещи отъ руки и въ форму.

Ледяное стекло (Verre craquelé, Frostedglass, Eisglas) имѣетъ видъ расколотаго льда. Эффектъ этотъ достигается погруженіемъ мягкой и до-

почти всегда работает в форму, преимущественно чугунную, но может быть отдѣлана и отъ руки. Раздѣлка бутылки начинается съ бабочки, которая превращается въ *пульку* (фиг. 20, с) посредством выдуванія и оттягиванія на *булазку* (жѣлѣзная рогатка формы буквы «л»); для приданія удлиненной формы пузка разогрѣвается въ окнѣ печи, чтобы придать ей большую мягкость, и затѣм отмахивается, т. е. трубкой дѣлаетъ довольно сильный размахъ по полукругу сверху вниз, отчего пузка вытягивается и принимает форму фиг. 21 и затѣмъ быстро вкладывается въ деревянную (фиг. 22) или чугунную форму (фиг. 23), которая плотно закрывается; при этомъ дѣлаетъ сильно дуе въ трубку, чтобы раздѣть еще мягкое стекло до полного прилеганія къ стѣнкамъ формы. Затѣмъ остается отдѣлать горло бутылки. Для этого бутылку вынимаютъ изъ формы и захватываютъ за дно посредствомъ *понтія* (жѣлѣзный заостренный стержень, длиной около метра), которую прикладываютъ къ дну посредствомъ набраннаго на нее стекла, затѣмъ охлажденіемъ водою конца трубки и сухимъ ударомъ по ней отдѣляютъ бутылку, которая такимъ образомъ держится на понтіи за дно, или, какъ это дѣлается чаще, захватываютъ бутылку на хватокъ (жѣлѣзные клещи съ закругленными концами). Освобожденное отъ трубки горло разогрѣваютъ, дѣлаютъ на немъ утолщеніе прибавкой стекла и посредствомъ обдѣлочныхъ ножницъ, вѣющихъ на концахъ своихъ соответственныя вѣячки горла выступы, отформовываютъ его. При раздѣлываніи болѣе сложныхъ предметовъ, дѣлаетъ употребляетъ инструменты, которые все имѣютъ форму щипцовъ или пинцета и носятъ общее названіе *ножницъ*; изъ нихъ *обрезные* назначаются для рѣзки горячаго мягкаго стекла, *расправные*, имѣющіе различную форму оконечности—для захватыванія, надавливанія и вытягиванія стекла; искусный дѣлецъ-выдувальщикъ съ помощью такихъ приспособленій можетъ исполнять издѣлія всевозможной формы. Посудное стекло: стаканы, рюмки, графини и проч. раздѣлываются для быстроты выработки и разнообразія размѣровъ, какъ и бутылки, въ формахъ различнаго вида; добавочныя части къ корпусу посуды, какъ ручки, ножки и проч., дѣлаются отъ руки. Для облегченія работы выдуванія еще въ тридцатыхъ годахъ были предложены способы *механическаго выдуванія* (Бонантъ, 1834), но только въ послѣднее время во Франціи осуществилось примѣненіе сжатаго воздуха для раздѣлки издѣлій большихъ размѣровъ по способу Анперта («De l'emploi de l'air comprimé», L. Appert, 1890). 1 куб. м. воздуха съ давленіемъ въ 200 гр. на 1 кв. см. въ приборѣ Анперта обходится въ 0,5 франка, т. е. около 19 коп., наибольшее потребленіе въ рабочей день считается около 700 литровъ съ давленіемъ 75 гр. на 1 кв. см. на 1 рабочаго. Изъ этихъ данныхъ видно, что примѣненіе сжатаго воздуха, при усиленной работѣ, обойдется около 70 коп. на одного выдувальщика.

Листовое (оконное) стекло. По качествамъ своимъ листовое стекло въ Россіи раздѣ-

ляется на 2 сорта: 1) зеленое и 2) бѣлое или богемское (бемское) въ двухъ главныхъ своихъ видахъ; кромѣ того, по размѣрамъ, различаютъ стекло круглое, ординарное и межумки по толщинѣ—полуторное, двойное и тройное. Величина стекла бываетъ въ торговлѣ отъ 6 верш. длиною и 5 верш. шириною и доходить въ длину до 48 верш. при ширинѣ въ 30 верш.; послѣдній размѣръ дѣлается по особому заказу, въ большинствѣ же случаевъ ординарныя бемскія стекла не болѣе 36 верш. длиною при ширинѣ въ 16 верш., что уже считается значительной величиной; въ среднемъ надо считать обыкновенный размѣръ отъ 24 на 20 до 30 на 14 верш. Чтобы приготовить С. листъ или пластану, существуютъ два способа: выдуваніе и литье съ давленіемъ, примѣняемое для приготовленія зеркальнаго стекла (см. Зеркальное производство). По первому способу выдувается шаръ или цилиндръ *холова*. Шаръ разворачивается въ листъ въ размяченномъ состояніи при центробѣжномъ движеніи, дѣлая выходъ къ разворачиванію въ плоскій листъ съ одной стороны, при чемъ трубка находится въ центрѣ круглаго листа; это такъ наз. *лунное* стекло или стекло съ *пушкомъ*. Выдутый шаръ, еще мягкій, быстро вращаютъ на трубкѣ, отчего онъ превращается въ эллипсоидъ, который съ противоположной отъ трубки стороны набухаютъ на понтію (см. выше), а трубку отдѣляютъ ударомъ; такимъ образомъ, на мѣстѣ, гдѣ была трубка, остается отверстіе; размятая эллипсоидъ со стороны отверстія, при быстромъ вращеніи, расширяютъ отверстіе деревянной дощечкой, отчего получается родъ плоской чаши, которая, будучи разогрѣта, при быстромъ вращеніи, вслѣдствіи центробѣжной силы, разворачивается въ плоскость. Такимъ образомъ можно получать дискъ около 1,5 м. въ діаметрѣ, въ среднѣй котораго остается мѣсто отъ понтія (пушокъ); кромѣ этого недостатка, лунное стекло невыгодно для разрѣзки на четырехугольныя стекла вслѣдствіе круглой формы и невозможности получить такой большой величины стекломъ, кака достигается раздѣлкой посредствомъ цилиндра (*холова*), а потому послѣдній способъ почти исключительно употребляется на заводахъ. При раздѣлкѣ цилиндра, открытаго съ одного конца, листъ получается уже послѣ охлажденія его и вторичнаго размяченія; выходъ къ разворачиванію въ плоскость дѣлается въ холодномъ состояніи черезъ раскалываніе цилиндра вдоль, по производящей его и отнятіемъ суженной части, гдѣ была трубка; затѣмъ цилиндръ разогрѣвается и надавливаніемъ съ внутренней стороны (правка) разворачивается въ плоскость по линіи раскола. *Бельгійскій* или *французскій* приемъ выдуванія *холова* отличается отъ стараго *богемскаго* или *тмекскаго* тѣмъ, что въ послѣднемъ способѣ поперечный разрѣзъ цилиндра опредѣляетъ длину листа; чѣмъ болѣе діаметръ, тѣмъ длиннѣе выходитъ листъ, между тѣмъ какъ при бельгійскомъ длина цилиндра есть вмѣстѣ съ тѣмъ и длина разворачиваемаго листа; вслѣдствіе этого, для полученія возможно большаго листа, нѣмецкій рабочій долженъ развивать

цилиндр в ширину, что возможно сделать только силой легких — выдуванием, тогда как при бельгийском приеме можно получить лист длиннее, развывая цилиндр в длину с помощью раскачивания, при чем, надежнее заготовленная наборка стекла от силы тяжести нижнего утолщенного ее конца оттягивается и масса (из толщи ее) идет на образование стенок холявы; как тот, так и другой способ одинаково тяжелы для дѣльца-выдувальщика, но преимущество остается за бельгийским, потому что при равной силѣ легких по бельгийскому можно получить лист больших размеров. Пользуясь имъ, въ настоящее время возможно получение листового стекла длиной около 2 м. На приготовление холявы средних размеров наборка стекла дѣлается въсомъ от 25 до 30 фн. массы, а при больших до 47 фн.; время, потребное для раздѣлки цилиндра до отдѣления его от трубки, считается от 8 до 9 минутъ. Для отдѣления (откалки) от холявы съуженной части (колпачка) разогрѣваютъ раскаленнымъ желѣзомъ или горячимъ стекломъ то мѣсто, по которому дѣлается откалка, и затѣмъ, быстро охлаждая водой, получаютъ трещину по намѣченному поясу. Передъ правкой на открытых цилиндрахъ дѣлаютъ одинъ прямой продольный разрѣзъ или тѣмъ же способомъ разогрѣвания, или разрѣвая алмазомъ. На фиг. 24 представленъ послѣдовательный ходъ раздѣлки стекла въ холяву и затѣмъ въ листъ (в — козла для холявы). *Правка* или развѣтывание уже расколотыхъ цилиндровъ происходитъ при температурѣ размягченія стекла въ *правильныхъ печахъ*. Существенную часть правильной печи составляет *разводная лавка*, приготовляемая изъ огнеупорной глины съ особой тщательностью, со сглаженной и полированной поверхностью, на которой происходитъ развѣтывание цилиндра. Для того, чтобы расправить расколотый цилиндръ, необходимо его предварительно нагрѣть, что производится въ особомъ отдѣленіи печи такимъ образомъ, что цилиндры переходятъ изъ слабо нагрѣтаго помѣщенія въ болѣе жаркое и, наконецъ, на разводную лаву; затѣмъ слѣдуетъ постепенное охлажденіе для того, чтобы полученный листъ удержалъ приданную ему форму, для чего въ печи имѣется охлаждающее или закалочное отдѣленіе. Для успѣшнаго хода правки печь должна удовлетворять условію одинаковаго состоянія жара во все время правки, чтобы размягченіе цилиндра по всему его протяженію происходило въ одинаковой степени. Другое не менѣе важное условіе есть такое устройство механизма печи, чтобы цилиндръ и листъ при передвиженіяхъ не шаркались о твердые поверхности печи и не получали царапинъ, уничтожающихъ достоинство и цѣнность листового стекла. Правка на лавѣ производится посредствомъ *правильнаго желѣзка*; когда поступившій на лаву цилиндръ размягчился до такой степени, что края разрѣза начинаютъ спадаться, тогда, не давая цилиндру сплюснуться, мастеръ разгибаетъ его края такъ, чтобы они, развѣтываясь, дожились на лаву четырьмя углами ровно, и затѣмъ разглаживаетъ листъ обугленной де-

ревяшкой (чурокъ), насаженной на длинное желѣзо. Правильныя печи бываютъ съ неподвижной лавой и съ подвижными вращающимися или катящимися лавами. Лучшія правильныя печи, принятые всюду, устроены бельгийцемъ Bieve (Bievez въ Haine S.-Piegre). Передвиженіе стекла у Bieve производится посредствомъ желѣзной рамы, которая подхватываетъ листъ снизу и на всѣхъ переноситъ въ другое мѣсто. По выходѣ изъ правильной печи, стекло сортируется по чистотѣ внѣшняго вида на 1 и 2 сортъ и затѣмъ разрѣзывается алмазомъ на листы требуемыхъ размеров; при разрѣзкѣ необходима особая опытность мастера, который долженъ найти наивыгоднѣйшіе размеры, подгоняя встрѣчающіеся недостатки (пузыри, камни и проч.) такимъ образомъ, чтобы они пришлись по разрѣзу или краямъ листа.

Цветное покрывочное стекло (Verre double, Ueberfangfarbenglas) производится наслоеніемъ стекла одного цвѣта другимъ, по преимуществу, прозрачнаго безцвѣтнаго окрашеннымъ; это дѣлается въ видахъ экономіи: относительно дорогого цвѣтнаго стекла и для производства шифонованіемъ и гравировкой рисунковъ, для чего окрашенный тонкій слой снимается въ надлежащихъ мѣстахъ инструментами, или вытравляется плавиковою кислотой. Чтобы произвести покрывку, дѣлецъ-выдувальщикъ дѣлаетъ обыкновеннымъ способомъ «баночку» изъ того стекла, которое назначено для покрытія, набираетъ на нее достаточное количество стекла, выравниваетъ и сглаживаетъ съ продуваніемъ, затѣмъ окунаетъ ее въ окрашенное стекло (стекло это заготавливается въ горшкахъ меньшаго размѣра и плавится въ той же печи); чтобы выравнять и распределить стекло по всей наборкѣ, оно разогрѣвается въ окнѣ печи при постоянномъ вращеніи трубки и затѣмъ закатывается на металлической или мраморной доскѣ; такимъ образомъ получается наборка, готовая къ дальнѣйшей раздѣлкѣ какъ на листовое, такъ и на другое стекло. Если требуется, чтобы цвѣтной слой находился между прозрачными, то полученную описаннымъ способомъ наборку окунаютъ снова въ прозрачное стекло и поступаютъ въ дальнѣйшемъ по предыдущему.

Къ числу украшеній цвѣтнымъ стекломъ относится такъ наз. *насыть*. Для приготовления *насытного стекла* толкутъ окрашенное стекло съ простываніемъ на сѣтѣ до желаемой мелкости зеренъ и наносятъ полученный цвѣтной порошокъ на поверхность мягкой горячей наборки стекла. Чтобы нанести порошокъ въ извѣстномъ порядкѣ, его разсыпаютъ рядами на металлической пластинкѣ съ подборомъ пѣтвовъ и затѣмъ катаютъ по ней мягкую наборку стекла, къ поверхности которой порошокъ прилипаетъ; для дальнѣйшаго укрѣпленія и сравненія поверхности, наборку нагрѣваютъ и выравниваютъ закатываніемъ на гладкой поверхности, послѣ чего она готова къ раздѣлкѣ на вещи отъ руки и въ форму.

Ледное стекло (Verre craquelé, Frostedglass, Eisglas) имѣетъ видъ расколотаго льда. Эффектъ этотъ достигается погруженіемъ мягкой и до-

статочной горячей наборки в холодную воду (на 5—10 сек.), отчего на поверхности ее образуются мелкие трещины, более или менее глубокие, после чего наборку снова разогревают и раздувают. Наружные края трещины от разогревания оплаиваются (затаиваются), а потому поверхность раздуваемой вещи получается гладкой; при известном освещении плоскости, ограничивающей трещины, напоминают блеском своим растрескавшийся лед. Комбинируя хрусталь, цветное и покрывочное стекло с приемом погружения в холодную воду, можно получить вещи весьма разнообразного вида.

С. трубки и стволы. Приготовление трубки начинается с баночки, на которую дается достаточная наборка стекла, которая разогревается и продувается для образования стенок трубки. Если предполагается вытянуть не круглую трубку, а овальную или 3—4-гранную и проч., то дельце или от руки придает ей надлежащую форму (напр. 4-х гранную—сплющиванием на металлической пластине), или продувает наборку в форму; при получении сплошного стволика, очевидно, наборка не продувается, а формируется: для круглых—закатыванием на гладкой поверхности, а другого вида—сдавливанием в форму. Заготовленную таким образом наборку помощник мастера захватывает со стороны свободного конца на желзко посредством налѣпки горячего стекла и тянет его к себе, отходя от мастера на надлежащее расстояние (фиг. 25); чемъ скорѣе отходит помощникъ, тѣмъ трубка выходитъ длиннѣе. Чтобы средняя часть трубки не вышла очень тонкою, ибо она горячѣе, а слѣд. мягче, ставится по срединѣ другой помощникъ, который студитъ среднюю часть посредствомъ обмахиванія вѣтромъ, обыкновенно, изъ картона или перьевъ. Чтобы имѣть ровныя и прямыя трубки, необходимо таковыя выбирать изъ большого количества, такъ какъ вслѣдствіе провиса С. тяги въ срединѣ происходятъ погрѣшности въ прямизнѣ, а раннее застываніе концовъ дѣлаетъ то, что отъ срединъ тяги къ концамъ получается два конусообразныхъ расширения; эти погрѣшности при надлежащемъ остуживаніи могутъ быть доведены до весьма малой величины. Понятно, что тонкія трубки и стволы небольшой длины (до аршина) могутъ быть приготовлены однимъ дѣльцомъ, захватывая концы наборки для тяги шипцами. Цветные стволы для С. вити (см. Филигранное стекло), а также покрывочные, въ вѣсколько слоевъ разно окрашенной массы, вытягиваются изъ наборокъ, приготовляемыхъ тѣмъ же способомъ, какъ и для покрывочнаго стекла (см. выше).

Для приготовления канализационныхъ трубокъ большого діаметра (до 50 см., С-тъ Гобенскій заводъ) применяется прессованіе въ чугунную разъемную стоячую форму, для чего въ нижней части ее устраивается коническій сердечникъ, по размѣрамъ соответствующій внутреннему діаметру трубы; стекло наливается сверху формы; движениемъ сердечника, который прогоняется снизу вверхъ стержнемъ, посредствомъ сжатого воздуха стекло рас-

предляется по внутренней стѣнкѣ формы слоемъ, соответствующимъ по толщинѣ прозору между сердечникомъ и стѣнками; затѣмъ достаточной отвердѣвшая С. труба извлекается изъ формы и подвергается закаливанію. С. Гобенскій заводъ, кромѣ трубокъ, такимъ же способомъ готовитъ большіе цилиндрическіе сосуды съ дномъ, для чего вмѣсто сквознаго прохода сердечника требуется остановить его у конца формы въ надлежащемъ мѣстѣ для образованія дна. О производствѣ разныхъ видовъ стекла и С. издѣлій см. Зеркальное производство, Стекло оптическое, С. вага, С. мозаика, Стеклирусь, Страссы, Филигранное стекло.

Шлифовка и граненіе посуднаго стекла и хрустала. С. посуда, вышедшая изъ каленіи, подвергается часто механической обработкѣ. Сюда относятся *подбѣлъ* или *подправка*, украшеніе *гранями* и *рисункомъ*. Подбѣлъ дѣлается для уничтоженія слѣда отъ налѣпки понтіи, выравниванія дна для устойчивости и для заглаживанія острыхъ краевъ посуды, если она была открыта откаливаніемъ, подобно тому, какъ это дѣлается при открытіи холявъ для листового стекла. Граненіе посуды заключается въ снятіи до известной глубины шлифованіемъ наружнаго слоя предмета, чтобы получить на послѣднемъ поверхность, ограниченную гранями въ разныхъ направленіяхъ; если грани тянутся во всю высоту предмета равной ширины, то такое шлифованіе называется *прямой гранью*; если грани пересѣкаются между собою, образуя отдѣльныя правильныя фигуры, въ подражаніе природнымъ кристалламъ, то такое шлифованіе называется *граненіемъ камнями*. При шлифованіи хрустала отличаютъ алмазную грань, которая заключается въ расположеніи плоскостей призмой, при рѣзкомъ отдѣленіи одного камня отъ другого, что придаетъ предметамъ весьма блестящій видъ. Когда выдающіяся ребра граней закругляются, то такое шлифованіе называютъ *заликами*. Къ орнаментнымъ украшеніямъ относятся: ложки, желобки (круглыя или удлиненыя углубленія), нити, пояски или бороздки, располагаемыя кольцами и концентрично, звѣзды различныхъ видовъ, листы со стеблями и проч. Всѣ означенныя работы исполняются на шлифовальныхъ станкахъ и раздѣляются на три отдѣльныхъ обработки, подобно шлифованію зеркальнаго стекла, а именно: обдираніе пескомъ съ водою (песочная работа), сглаживаніемъ камнемъ съ водою (каменная работа) и полированіе.

Песочная работа производится съ помощью желѣзнаго колеса (круга) А (фиг. 26), на которое стекаетъ съ известной скоростью смѣсь воды съ пескомъ изъ воронки В по дощечкѣ D; надъ воронкой помѣщенъ кранъ отъ водопроводной трубы. Вращеніе круга направлено по стрѣлкѣ. Дѣлецъ сильно прижимаетъ шлифуемую вещь къ колесу тѣмъ мѣстомъ, которое должно быть содрано. Для защиты шлифовщика отъ брызгъ воды съ пескомъ пристраивается къ верхней части другая дощечка E, имѣющая посрединѣ вырѣзъ, которымъ надѣвается на колесо. Предметъ, назначенный для шлифованія, если грани или

рисунки довольно сложны, предварительно расчерчивается при помощи пера смесью мела с клеєм или жирным карандашем; по означенным линиям производится обдирание песком нагубо, при чем грани не получают достаточно правильного очертания и рѣзких углов и выходят шероховатыя и матовыя. Часть песка с водою, стекая на обод колеса из воронки, проходит мимо обдираемого стекла и падает в чашку *O*, из которой шлифовщик возвращает его в воронку до перетиранія, послѣ чего онъ идетъ въ подмѣсь къ свѣжему или удаленна изъ чашки черезъ нижнее отверстіе по желобу *G*.

Каменная работа имѣетъ цѣлью сглаживание полученной шероховатой поверхности послѣ песочной работы; при этомъ всѣ начерно назначенныя грани выправляются, выравниваются и углы заостряются; шлифуемый предметъ получаетъ нѣжный матъ, на ощупь совершенно гладкій, видъ и свойство поверхности, подобныя зеркальному стеклу послѣ обработки тонкимъ наждакомъ, отчего каменная работа дѣлаетъ возможною послѣдующую полировку. Сглаживание производится посредствомъ каменныхъ колесъ или круговъ изъ плотнаго песчаника при смачиваніи водою; величина колесъ бываетъ отъ 1½ до 28 дм. и болѣе, смотря по высотѣ станка, при толщинѣ отъ ½ до 1 дм.

Полировка производится посредствомъ пемзы, оловяннаго порошка (окисъ свинца въ смѣси съ окисью олова) и крокуса, при смачиваніи водою. Вещества этими труть, послѣ каменной работы, поверхность стекла посредствомъ вращающихся круговъ изъ мягкаго матеріала, мягкаго дерева, какъ-то: ольхи, осины или пробки (послѣдняя, по своей упругости, мягкости и пористости, представляетъ наилучшій матеріалъ для полировальныхъ круговъ, но, по высокой цѣнѣ, идетъ только при полировкѣ дорогого хрустала). Верстакъ, на которомъ удерживаются полировальные круги и каменные колеса, для всѣхъ ихъ одинаковъ, а потому они приспособлены для замѣны одного другимъ. Показанный здѣсь типъ станка—простѣйшій, употребляемый на многихъ русскихъ заводахъ.

Рѣзба или гравированіе стекла производится на подобныхъ же станкахъ, только меньшихъ размѣровъ съ ножнымъ приводомъ. Сдирание стекла производится наждакомъ съ масломъ помощью мѣдныхъ кружковъ размѣрами отъ 1½ до 20 мм. Тона матоваго рисунка зависятъ отъ степени шероховатости содранной поверхности стекла, т. е. отъ тонкости употребленнаго наждака; при полированномъ рисункѣ разные эффекты достигаются большей или меньшей глубиной рѣзбы. Полировка полученнаго наждакомъ рисунка дѣлается оловянными кружками съ пемзой и оловянными порошкомъ, какъ и при полировкѣ на деревянныхъ кругахъ; иногда употребляютъ и крокусъ. Для украшенія стекла матовыми рисунками, кромѣ описаннаго, употребляютъ болѣе простой способъ нанесенія рисунковъ посредствомъ «трафаретовъ» или «шаблоновъ». Способъ этотъ не требуетъ особаго искусства со стороны исполнителя, а

потому болѣе дешевый. Матовые рисунки по трафарету бывають, для дешевизны, по большей части въ одинъ тонъ. Заготовленное съ трафаретомъ (вырѣзаннымъ изъ тонкаго металлическаго листа) стекло, при ручномъ способѣ, обдираютъ пескомъ или наждакомъ съ водою посредствомъ желѣзныхъ или мѣдныхъ пластинокъ или проволокой, не опасаясь перейти границы назначеннаго рисунка. Въ настоящее время ручныя способы полученія матовыхъ рисунковъ почти оставлены и замѣняются или травленіемъ плавиковою кислотою, или выбиваніемъ посредствомъ песочной струи, по способу Тильманна. Если на поверхность стекла будетъ пушена съ нѣкоторымъ напряженіемъ непрерывная струя песку, то наружный слой стекла, по прошествіи 20—30 сек., окажется настолько разрушеннымъ, что сдѣлается матовымъ; увеличивая продолжительность дѣйствія или усиливая напряженіе струи песка, можно продолбить такимъ способомъ стекло на значительную глубину; такъ, напр., при 10 атм. давленія въ теченіе 1 часа можно пройти на глубину приблизительно отъ 0,75 до 1,5 см., смотря по твердости стекла и сгущенію песчаной струи. Какъ трафаретъ, при способѣ Тильманна употребляютъ нанесеніе упругаго слоя разныхъ мастикъ изъ каучука и олифы на тѣ мѣста, которыя должны остаться прозрачными. На фиг. 27 представлена схема прибора Тильманна, на которой *A A*—цилиндрическій сосудъ съ крышкою, наполненный сухимъ пескомъ, съ воронкообразнымъ дномъ, оканчивающимся суженной трубкой *B*. *CC*—трубка для проведенія водяного пара или сжатого воздуха съ краномъ *D*, который служитъ для управленія напоромъ газомъ. *E*—предметъ, въ который бьетъ струя песку. Для полученія матовыхъ рисунковъ *травленіемъ плавиковою кислотою* (см.), заготовляютъ стекло подобнымъ же образомъ, какъ при механическомъ способѣ, т. е. наносятъ предохранительный слой или посредствомъ шаблоновъ, или печатаніемъ мастиками на бумагѣ рисунковъ, которые переводятъ потомъ на стекло, а бумагу отмачиваютъ и снимаютъ. Мастики представляютъ смѣсь веществъ, на которыя плавиковая кислота не дѣйствуетъ; изъ нихъ болѣе употребительны воскъ, асфальтъ, парафинъ и др., которые смѣшиваютъ съ терпентиннымъ масломъ для полученія жидкой и липкой массы. *Ванны для травленія* имѣють весьма разнообразный составъ; для составленія ихъ употребляютъ фтористый аммоній, фтористые натрій и калий съ соляной и сѣрной кислотами (напр., на 100 в. ч. сѣрной кислоты, 100 в. ч. фтористаго калия и 1000 воды). Приготовляютъ также ванны безъ кислотъ, съ одними фтористыми металлами, приблизительно въ пропорціи на 1000 в. ч. воды отъ 100 до 120 ч. фтористыхъ соединений; во время работы ванну подогреваютъ, пропускавъ въ нее водяной паръ, до темп. 45°—50°; при этомъ условіи стекло, опущенное въ нее, въ теченіе 4—5 мин. получаетъ уже достаточно рѣзкую матовую поверхность (см. F. C. Fischer, «Das Gesamtgebiet der Glasätzererei etc.», 1892).

Такое посудное и листовое стекло, украшенное матовыми рисунками на подобие кружев и кисей, часто носит название мусселинового стекла.

Золочение и серебрение стекла через огонь. Для золочения и серебрения посредством обжига в муфелях как золото, так и серебро получают в виде мелкого порошка, для чего металлы осаждают из раствора: золото — предпочтительно посредством железного купороса, а серебро — мѣдными стружками. Для укрѣпления на стеклѣ порошкообразныхъ металловъ смѣшиваютъ ихъ съ «флюсомъ» (fondant) растираніемъ на С. матовой пластинкѣ курантомъ, сначала на водѣ, а затѣмъ съ терпентиннымъ масломъ, къ которому прибавляется для вязкости небольшое количество того же масла, загустѣвшего на воздухѣ. На 1 ч. металла прибавляютъ флюса около $\frac{3}{12}$ и больше, если изъ экономіи не гонятся за хорошимъ цвѣтомъ полученнаго металла. Приготовленная такимъ образомъ смѣсь наносится на стекло посредствомъ акварельной кисти. По высушиваніи, расписанное стекло обжигается въ муфельной печи при температурѣ около краснаго каленія, рассчитывая такую степень жара, чтобы стекло при этомъ не измѣнило своей формы отъ размягченія, между тѣмъ какъ флюсъ расплавился бы и составилъ одно цѣлое съ поверхностью стекла; очевидно, что смѣшанный съ флюсомъ металлъ такимъ путемъ будетъ прочно прирѣдненъ къ стеклу, когда оно будетъ остужено и флюсъ затвердѣетъ *). Устройство муфельной печи для топки дровами представлено на фиг. 28. Существенную часть ее составляетъ муфель А, сдѣланный изъ огнеупорной глины. Лицевая стѣнка муфеля оставляется открытою; къ ней пригоняется крышка съ отверстіемъ посрединѣ, которое продолжается наружу конической трубкой В; въ верхней части (въ сводикѣ) имѣется другая трубка С (привыивая). В — топочное пространство съ колосняками G и топочными отверстіемъ F; отверстія J, J служатъ для выхода печныхъ газовъ. Приготовленные для обжига вещи нагружаютъ въ холодный муфель, разобравъ лицевую стѣнку К, которая дѣлается или разборною изъ кирпича, или составляется изъ нѣсколькихъ большихъ глиняныхъ плитъ. Вещи устанавливаются какъ на дно муфеля, такъ и на прилаженные къ стѣнкамъ его полки, располагая у стѣнокъ выдерживающія болѣе высокую температуру. Послѣ нагрузки закрываютъ муфель крышкой, замазывая края на глину. Разогрѣваніе (обжигъ) муфеля ведутъ постепенно и такимъ образомъ, чтобы пламя обхватывало стѣнки его равномерно, для чего постоянно наблюдаютъ черезъ отверстіе В. Обжигъ въ муфеляхъ средняго размѣра продолжается

около 8—10 час.; остуживаніе длится, смотря по положенію муфеля, около 12 час. Послѣ обжига золото и серебро представляютъ матовую поверхность. Чтобы получить металлы блестящими, ихъ полируютъ посредствомъ куска кровавика и агата, отполированнаго и насаженнаго на ручку. Такимъ же способомъ можно *латинировать* стекло, пользуясь платиною въ порошокъ.

Цвѣтная живопись по стеклу. Для нея пользуются окрашиваніемъ С. сплавомъ металлическими окислами. Сплавы эти или смѣси окисловъ съ флюсами въ видѣ мелкаго порошка растираются съ жирными маслами (терпентинное, лавандуловое и др.), какъ при золоченіи и серебрении, и затѣмъ наносятся на стекло посредствомъ кистей и подвергаются обжигу въ муфеляхъ для приплавленія ихъ къ поверхности стекла *).

Смотря по свойствамъ окрашивающаго металлическаго окисла, составъ свинцоваго силиката или флюса, съ которымъ онъ входитъ въ соединеніе для образованія краски, бываетъ различенъ. Но вообще по составу они подобны флюсамъ, употребляемымъ при золоченіи и серебрении, представляя щелочно-свинцово-борные силикаты. Что касается до полученія разныхъ цвѣтовъ и оттѣнковъ, то объ этомъ см. выше объ окрашенномъ стеклѣ, а также въ ст. Стеклоплавильная мозаика, Финифть, Эмаль, Страссы. Для полученія подробныхъ свѣдѣній по части приготовленія красокъ черезъ огонь см. Salvetat, «Complément de la 3-me édition du Dictionnaire des Arts et Manufactures». Ch. Laboulaye (Пар., 1868).

Литература. Кромѣ упомянутыхъ уже выше сочиненій, можно указать еще на слѣдующія: А. Чугуновъ, «Исслѣдованіе стеклоплавильнаго производства» (1856); «Стеклоплавильное производство» (перев. и изд. подъ ред. Д. Менделѣева, 1864); С. П. Пытуховъ, «Стеклоплавильное» (1898); Bontemps, «Guide de verrier» (1868); P. Flamm, «Le verrier du XIX siècle» (1863); Henri vaux, «Le verre et le cristale» (1897); Knapp, «Lehrb. d. chem. Technologie» (1871, II, 1 вып.); Benrath, «Die Glasfabrication» (1875); Tscheuschner, «Handb. d. Glasfabrication» (1885); R. Dralle, «Anlage u. Betrieb d. Glasfabriken» (1886). Библиографія по С. производству находится у Henri vaux, «Le verre et le cristale» (1897).

С. П. Пытуховъ. А.

Стеклоплавильные губки или *Hyalospongia* —отрядъ класса губокъ (см. IX, 848) или Spongia s. Porifera. С. губки —исключительно глубоководныя формы, имѣющія связный кремневый скелетъ въ видѣ рѣшетчатого переплета, образовавшагося изъ спаянныхъ между собою иглокъ шестилучевого типа (Hexactinellidae). Встрѣчаются въ Тихомъ и Атлантическомъ океанахъ по преимуществу у береговъ Японіи и Филиппинскихъ о-вовъ, на большихъ глубинахъ (отъ 200—1500 фт.) въ илу. Нѣкоторые представители, какъ наприм.

*) Флюсъ — легкоплавкое стекло съ относительно малымъ содержаніемъ кремнезема и большимъ количествомъ окисла свинца и борнаго ангидрида. Наиболее употребительное отношеніе такое: на 1 в. ч. молотата кремня или кварца, 3 в. ч. глета, или на 1 в. ч. кремня или кварца 3 в. ч. глета и 1 в. ч. плавценой буры. Кромѣ того, такъ флюсъ, употребляютъ смѣсь 1 ч. основной азотной соли висмута (magisterium bismuthi) съ $\frac{1}{2}$ ч. азотной буры.

*) Въ настоящее время въ торговлѣ, можно имѣть готовыя краски по стеклу и фарфору заграничнаго производства по сравнительно дешевой цѣнѣ. Почти всѣ заводы и живописныя мастерскія продолжаютъ пользоваться красками. Лучшими изъ нихъ вслѣдствіи флуоресценціи и англійскія.

Hyalopema и Eriopstella, отличаются необычайным изяществом кремневого скелета (см. табл. Глубоководныя животныя, приложен. къ ст. Географич. распростр. животн., VIII, 376, фиг. 2). Въ ископаемомъ состояніи встречаются, начиная съ силурійской системы.

В. III.

Стекларусь.—Для С. и бисера, выдѣлываемыхъ изъ стеклянныхъ трубокъ (см. Стеклянное производство), составъ массы употребляется, по преимуществу, легкоплавкій на свинцово-щелочномъ основаніи, окрашенный окислами металловъ въ различные цвѣта; по формѣ трубки берутся круглыя или граненыя; послѣднія получаютъ или формованіемъ наборки стекла въ размяченномъ состояніи, или шлифованіемъ на станкахъ, какъ и прочее стекло (см. Стеклянное производство). Бусы для ожерелій и для четокъ приготавливаются выдуваніемъ изъ трубокъ; имъ придается круглая или удлиненная форма, гладкая или граненая, смотря по сорту трубокъ, изъ которыхъ они приготовлены. Для полученія сквозного отверстія шарикъ, выдутый на пальномъ столѣ, протыкается въ размяченномъ состояніи стальной иглой соответственной толщины противъ отверстія трубки, изъ которой онъ дѣлается; другое отверстие получается отламываніемъ шарика отъ трубки. Подражаніе жемчугу требуетъ отъ дѣльца умѣнья и навыка поддѣлаться подъ неправильную форму настоящаго жемчуга; это достигается посредствомъ надавливанія желѣзной лопаточкой при выдуваніи. Цвѣтъ искусственнаго жемчуга достигается употребленіемъ трубокъ изъ опаловиднаго стекла (см. Стекла. произв.) и покрытіемъ внутренней поверхности бѣлымъ воскомъ; такого рода поддѣлка относится къ простымъ и дешевымъ сортамъ бусъ. Высшій дорогой сортъ поддѣльнаго жемчуга подрашивается такъ называемой жемчужной эссенціей (l'essence d'Orient), которая приготавливается изъ чешуи уклекъ или калинки (Cuprinus albuginus). Осторожнымъ треніемъ снимаютъ тонкую чешую съ уклекъ и обрабатываютъ ее растворомъ амміака, при чемъ выдѣляется клейкое вещество, имѣющее сѣровато-перламутровый отблескъ; 4000 рыбокъ доставляютъ не болѣе 500 гр. такого вещества; изъ нихъ послѣ очищенія получается 100—125 гр. жемчужной эссенціи. Полученную эссенцію разбавляютъ растворомъ рыбьяго клея и употребляютъ въ разогрѣтомъ состояніи; набранную въ трубочку жидкость вдвуютъ въ стеклянную бусу въ такомъ количествѣ, чтобы она распредѣлилась по внутреннимъ стѣнкамъ настолько толстымъ слоемъ, чтобы стекло получилось непрозрачнымъ. При подходящей формѣ стеклянной бусы жемчужная эссенція даетъ съ трудомъ отличное подражаніе настоящему жемчугу. Серебряныя бусы получаютъ введеніемъ во внутренность ихъ амальгамы, которая готовится изъ сплава равныхъ частей свинца, олова и висмута; если металловъ взято по 1 части, то ихъ растворяютъ въ 10 частяхъ ртути и вдвуютъ полученную амальгаму по каплямъ въ бусу, которую въ это время поворачиваютъ, чтобы распредѣлить амальгаму по всей поверхности. Серебряныя

бусы также можно получать, вводя посредствомъ пипетки расплавленное олово; при этомъ бусы получаютъ на поверхности побѣжалый цвѣтъ (иризація), если слой олова будетъ тонокъ. Золотыя бусы высшаго качества готовятся погруженіемъ въ растворъ слабаго желѣзнаго купороса, послѣ чего даютъ стечь избытку жидкости и по высушиваніи погружаютъ въ слабый растворъ хлористаго золота, или готовятъ тонкій осадокъ золотого порошка посредствомъ желѣзнаго купороса, растираютъ его съ лавандуловой эссенціей и впрыскиваютъ такую смѣсь во внутрь бусъ, послѣ чего слегка нагреваютъ до испаренія эссенціи. Для дешевыхъ сортовъ спиртовой лакъ изъ гумми-лака, мастики, сандарака и проч. подкрашиваютъ гумми-гуттомъ и шафраномъ, тонкимъ слоемъ распредѣляютъ по внутренней поверхности бусы и затѣмъ кроютъ по желтому лаку слоемъ вышеописанной амальгамы.

Подъ бисеромъ разумѣются мелкія стеклянныя зерна различныхъ цвѣтовъ, имѣющія сквозное отверстіе для нанизыванія на нитку и пришиванія иглой. Величина зеренъ бисера въ среднемъ около 1,5 мм. и доходить до 0,5 мм. и менѣе, зерна въ 3 мм. уже относятся къ крупному сорту. Сообразно цвѣту и величинѣ зеренъ бисера вытравливаются и подбираются трубки, по возможности, одинаковой толщины для каждаго сорта и разрѣзываются на куски около 0,5 метра и затѣмъ раскалываются или рѣжутся поперекъ на мелкія части сообразно толщинѣ трубки и желаемой величинѣ зеренъ—въ среднемъ около 2 мм.; такимъ образомъ получаютъ небольшіе цилиндры почти одинаковой высоты съ діаметромъ основанія; острые края на концахъ въ большей или меньшей степени закругляютъ, придавая вмѣстѣ съ тѣмъ округлость поверхности зерна, или сохраняя цилиндрическую форму; операція эта ведется при возвышенной температурѣ при слабомъ размяченіи поверхности зеренъ.

Раскалываніе или **рѣзаніе** трубокъ производится ручнымъ или машиннымъ способомъ. Въ первомъ случаѣ дѣлеть захватываетъ лѣвой рукой пучекъ трубокъ и, утвердивъ его на остромъ стальномъ рѣзцѣ, вдѣланномъ въ неподвижный станокъ, такимъ образомъ, чтобы концы трубокъ выдавались на предположенную длину зеренъ бисера, откалываетъ ихъ короткимъ ударомъ посредствомъ рѣзача. Точная и быстрая работа при раскалываніи трубокъ требуетъ большого навыка и въ Венеціи, на о-вѣ Мурано, гдѣ сосредоточено производство бисера, мастера по раскалыванію (margariter) цѣнятся очень дорого и достигаютъ большой точности и настолько быстрой колки, что глазъ не успѣваетъ слѣдить за отдѣльными приѣмами работы. Машинная колка есть совершенное подражаніе ручной: рядъ трубокъ подводится посредствомъ безконечнаго полотна подъ рѣзакъ, находящійся въ концѣ станка, и удаляется посредствомъ рычажнаго приспособленія въ то время, когда концы трубокъ высунутся за рѣзецъ на надлежащую длину; колочій рѣзакъ установленъ въ рамѣ и подымъ и опускъ его при ударѣ производится

посредством эксцентрика. Какъ при ручной, такъ и при машинной колѣт отколотые концы трубокъ падаютъ въ подставленный внизу зычикъ, откуда высыпаются на сито для отдѣленія неизбежно получающихся при разрывѣ мелкихъ осколковъ. Во избѣжаніе при закруженіи спаданія концовъ трубокъ до закрытія ихъ просвѣта, ихъ довольно долго перемѣшиваютъ съ увлажненной смѣсью бѣлой огнеупорной глины и тонкаго угольнаго порошка, отчего глина съ углемъ забивается въ отверстія и обволакиваетъ поверхность стекла. Печь для *закруженія бисера* снабжается вращающимся на оси желѣзнымъ барабаномъ съ плотно закрывающейся крышкой длиной 1 м. и около 0,5 м. въ диаметръ. Барабанъ съ бисеромъ разогреваютъ до темно-краснаго каленія и медленно вращаютъ около оси. Закругленный бисеръ для охлажденія высыпавъ на чугунную доску или желѣзный ластъ тонкимъ слоемъ, послѣ чего отсѣиваютъ отъ него глину и уголь вручную или на ударныхъ ситахъ и производятъ ручную отборку зеренъ, которая потеряла просвѣтъ, недостаточно закруглилась, спаялась между собою, потеряла форму и проч.

Полируютъ бисеръ, смѣшавъ его съ отрубями, въ длинныхъ холщевыхъ мѣшкахъ; перекатывая содержимое мѣшка съ одного конца на другой, заставляютъ зерна бисера тереться между отрубями. Полученный послѣ полировки бисеръ поступаетъ въ *сортировку* по величинѣ зеренъ, что дѣлается или вручную, или на механическихъ ударныхъ ситахъ; для этого соединяютъ нѣсколько ситъ въ одну стопку, изъ которыхъ верхнее имѣетъ болѣе пространныя отверстія чѣмъ нижнія, отчего въ нижнея ситъ собираются самыя мелкія зерна, а въ верхнихъ послѣдовательно болѣе крупныя.

Наматываніе бисера на нитки—четками отъ 15 до 20 стм. длиной (четки соединяются въ гроссы въ 144 нитки) производится вручную женщинами и дѣтьми; для этого бисеръ засыпается въ небольшое глубокое корыто, упирающееся на колѣнахъ, нитки достаточной длины заправляются въ длинныя тонкія иглы, нѣсколько согнутыя въ дугу; взявъ нѣсколько заправленныхъ иголокъ (обыкновенно 4—6 штукъ) и расположивъ ихъ вѣерообразно, работница (*infiltatrice*) проводитъ ихъ въ массу бисера, стараясь вздѣть наибольшее количество зеренъ на иглы и затѣмъ протаскиваетъ ихъ по иглѣ на нитку *).

С. П. Пятуховъ, А.

* Производство бисера и всякаго С. главнымъ образомъ сосредоточено въ Венеціи на о-вѣ Мурано, гдѣ оно уже известно было въ X вѣкѣ. Главнѣйшія откусы С. изъ Венеціи съ весьма значительнымъ количествомъ производится въ Африку и Америку и предназначается для туземныхъ племенъ. У насъ въ Россіи производства бисера не существуетъ; нѣкоторые сорта С. (бусы) производится кустарями, но въ незначительномъ количествѣ. Въ 1753 г. Ломоносовъ получилъ по указу сената землю въ Колорскомъ уездѣ съ 6-ю деревнями и 211 душами и 4000 р. безиронтиной ссуды на устройство фабрики, какъ сказано въ указѣ, для дѣланія изобрѣтенныхъ имъ разноцвѣтныхъ стеколъ и изъ нихъ бисеру, приназокъ и С. и всякихъ другихъ галантерейныхъ вещей и уборовъ, чего еще понынѣ въ Россіи не дѣлаютъ, но привозятъ изъ-за моря великое количество дѣломъ на мно-

Стела (στέλη)—у древнихъ грековъ названіе каменныхъ или мраморныхъ столбовъ, которые служили или въ качествѣ надгробныхъ памятниковъ, или въ качествѣ плиты для вырѣзыванія государственныхъ документовъ. Надгробныя С. бывали или безъ украшеній, или съ простымъ орнаментомъ, съ посвятительными надписями, съ изображеніями усопшихъ въ краскахъ или рельефѣ, группами или въ видѣ отдѣльныхъ фигуръ. С. простѣйшаго вида представляеть собой мраморную плиту или колонну съ узорнымъ орнаментомъ по краямъ и надписью; нерѣдко вырѣзывались изображенія двухъ розетокъ. Въ качествѣ темъ для рельефныхъ изображеній брались или эпизоды обыденной жизни, или сцены предсмертнаго разставанія, или широчайшія сцены. Многочисленные образцы дошедшихъ до насъ С. представляютъ



большой интересъ и достоинство не только по своему содержанию, но и по художественному исполненію. Хотя онѣ вышли изъ рукъ ремесленниковъ, однако, въ нихъ отражается вліяніе первоклассныхъ ваятелей. Самые лучшіе экземпляры находятся въ Афинахъ и сохраняются или на мѣстахъ, или въ національномъ афинскомъ музеѣ. Надписи на мраморныхъ С. состояли изъ имени покойнаго, имени его отца, названія области или дема; при имени женщины упоминалось и имя ея мужа. Попадаются и метрическія надписи, но длинныя и старательно сочиненныя надгробныя рѣдки. Ср. «Die antiken Grabreliefs» (Берлинъ, 1890, изданіе германскаго археолог. института); Le Bas, «Antiquités figures»; Welcker, «Alte Denkmäler» (II т., стр. 232, Геттингенъ, 1852); Stephani, «Der ausruhende Heracles» (СПб., 1854); Pervanogli, «Das Familienmahl auf altgriechischen Grabstelen» (Лпц., 1872); его же, «Die Grabsteine der alten Griechen» (Лпц., 1863); Holländer, «De operibus anaglyphis»; Salinas, «Monumenti Sepolcrali»; «Mittheilungen des deutschen Instituts zu Athen» (II, стр. 459; IV, стр. 161; VII, стр. 160 и проч.); Pottier, «Etude sur les Lé-

гіа тысячи». Фабрика, устроенная Ломоносовымъ, послѣ смерти его (1765) закрылась, просуществовавъ недолгое время.

cythes blancs antiques à représentations funéraires» (II, 1883); Furtwängler, «Die Sammlung Sabouroff» (B., 1883); Gardner, в «Journal of Hellenic Studies» (1854, стр. 105—142).

Н. О.

Стеллибриджъ (Stalybridge)—г. в Англии, на границѣ графствъ Ланкастера и Честера. Значительное хлопчатобумажное производство. Жит. 30000 (1899).

Стелла (Stella)—нѣсколько франц. художниковъ, изъ которыхъ наиболѣе извѣстны: 1) *Жакъ С.* (1596—1657), историч. живописецъ, гравёръ и рѣзчикъ изъ дерева, сынъ и ученикъ происходившаго изъ Фландріи живописца Франсуа С. (1565—1605), трудившагося въ Лионѣ, въ 1616 г. отправился во Флоренцію, гдѣ работалъ при дворѣ великаго герц. Козимо II; оттуда, въ 1623 г., переехалъ въ Римъ вмѣстѣ со своимъ братомъ, менѣе талантливымъ живописцемъ *Франсуа С.* (1603—1647). Здѣсь онъ изучалъ антику и произведенія Рафаэля и въ особенности Н. Пуссена, которому сталъ постоянно подражать въ своихъ картинахъ. Проведя въ Римѣ около двѣнадцати лѣтъ, онъ собирался ѣхать въ Испанію, куда приглашалъ его къ себѣ на службу король Филиппъ IV, но, сдѣлавшись жертвою ложнаго доноса, былъ схваченъ и заключенъ въ тюрьму; его невинность не замедлила обнаружиться, а клеветники были строго наказаны. Получивъ свободу, онъ рѣшился, въ 1634 г., возвратиться во Францію, по пути туда посетилъ Венецію и другіе важнѣйшіе города Италіи. Остальное время своей жизни С. провелъ въ Парижѣ, работая для короля, принцевъ, кардинала Ришелье и др. знатныхъ лицъ. Картины этого художника элегантны, но холодны по композиціи; рисунокъ у него—правильный, но манерный, колоритъ—красноватый. Произведенія его кисти имѣются почти во всѣхъ франц. музеяхъ и во многихъ другихъ коллекціяхъ. Важнѣйшія въ ихъ числѣ: «Богоматерь, встрѣчаемая Христомъ на небесахъ» (въ луврск. муз., въ Парижѣ), «Минерва, посѣщающая музъ» (тамъ же), «Пастушеская сцена» (въ лионск. муз.), «Ангелы, молящіяся Младенцу-Спасителю» (тамъ же), «Судъ Соломона» (въ вѣнск. муз.) и «Судъ Париса» (въ собр. Дюмона, въ Камбрѣ). Имъ. Эрмитажъ владѣеть тремя картинами С.: «Благовѣщеніе», «Св. Семейство» и «Венера и Адонисъ». Какъ гравёръ онъ извѣстенъ офортами, изображающими игры дѣтей-геніевъ, вазы, архитектурные орнаменты и разные предметы украшенія. 2) *Антуанъ С.*, собственно Бузоннѣ (Bouzonnet, 1634—82), исп. живописецъ, племянникъ и ученикъ предыдущаго, подражалъ ему въ своихъ произведеніяхъ, отличаясь еще болѣе условнымъ, красноватымъ колоритомъ и легкими, приятнымъ письмомъ. За картину: «Инейскія игры» былъ въ 1666 г. принятъ въ члены парижской акад. 3) *Клодинъ С.*, собственно Бузоннѣ (1634—1697), сестра предыдущаго, тоже ученица своего дяди, Жака С. Съ большимъ успѣхомъ занималась живописью, но прославилась въ особенности своими гравюрами, въ которыхъ чрезвычайно точно воспроизводила картины Н. Пуссена. Какъ на

лучшія изъ нихъ, можно указать на «Моисей, источающаго воду изъ скалы» (съ картины, наход. въ Имъ. Эрмитажѣ), «Моисей, найденнаго дочерью фараона на Нилѣ», и «Распятіе». 4) *Франсуаза С.* (1638—91) и 5) *Антуанетта С.* (1641—76), сестры предыдущей, также владѣли весьма искусно гравировальными иглою и рѣзцомъ. Первою изъ нихъ исполнены. Между прочимъ, 66 античныхъ орнаментовъ и 56 изображеній вазъ, по рисункамъ Жака С.; между многочисленными гравюрами второй особенно замѣчательны: «Ромулъ и Ремъ», съ картины Антуана С., и «Вступленіе имп. Сигизмунда въ Мантую», въ 25 частяхъ, съ Дж. Романо.

Стеллакъ—видъ биржевой сдѣлки см. Биржевыя операціи (III, 890).

Стеллеръ (Георгій)—нѣм. путешественникъ (1709—45). Въ 1738 г. С. предпринялъ путешествіе въ Сибирь съ цѣлью ея изслѣдованія. Онъ дошелъ до Камчатки и сопровождалъ Беринга во время его путешествія на сѣверозападъ Америки. На обратномъ пути въ Камчатку онъ потерпѣлъ крушеніе и вмѣстѣ съ спутниками провелъ три года на пустынномъ островѣ. Его «Описаніе Камчатки» напечатано въ 1774 г. во Франкфуртѣ и Лейпцигѣ, описаніе его путешествія изъ Камчатки въ Америку—въ Петербургѣ, въ 1793 г. Въ этомъ же трудѣ помѣщено описаніе Берингова острова. Кромѣ того, С. напечаталъ нѣсколько научныхъ мемуаровъ въ «Novi comment. Académ. scient. Petropoli». Братъ Георгія С., *Августинъ С.*, напечаталъ описаніе его путешествій въ нѣсколькихъ периодическихъ изданіяхъ, указанныхъ въ «Bibliotheca Slaviana». Въ честь Г. С. названа открытая имъ вымершая морская корова *Rhytina Stelleri*. В. М. III.

Стеллецкій (Николай Семеновичъ, род. въ 1862 г.)—духовный писатель, священникъ; образование получилъ въ кievской духовной акад. Кромѣ магистерской диссертации: «Вракъ у древнихъ евреевъ» (Кіевъ, 1892), С. написалъ: «Къ вопросу о падшихъ въ римской и сѣв.-африканской церквахъ въ III в.» («Вѣра и Разумъ», 1893), «Къ вопросу о безбрачій или дѣвствѣ въ Вѣтхомъ Завѣтѣ» («Чтенія въ обществѣ любителей духовнаго просвѣщенія», 1893), «Странствующій украинскій философъ Григорій Саввичъ Сковорода» («Труды Кіевской Дух. Академіи», 1894 и отд.), «Харьковский коллегіумъ до преобразования его въ 1817 г.» («Вѣра и Разумъ», 1895 и отд.), «Протоіерей А. А. Самборскій, законоучитель императора Александра I» (Кіевъ, 1896), «Св. священномученикъ и всея Россіи чудотворецъ Макарій, первый митрополитъ кievскій и галицкій и его время» (Харьковъ, 1897), «О значеніи Кіева, какъ религіознаго центра православной Россіи» («Церковно-Приходская Школа», 1897 и отд.), «Князь А. Н. Голицынъ и его церковно-государственная дѣятельность» («Труды Кіевской Дух. Акад.», 1899 и 1900).

Стеллонъ (Stellio)—родъ ящерицы изъ группы толстоязычныхъ (Crassilingua) и семейства агамъ (Agamidae, см. Агамы).—Отъ

настоящих агамъ отличается присутствіемъ шиловатыхъ чешуекъ на различныхъ мѣстахъ головы, на ногахъ и на задней части хвоста, а также колючими чешуйками хвоста, расположенными муточными кольцами. Голова треугольная; челюсти вооружены ясными клыками. Довольно крупная, очень осторожная и подвижная, хотя по вѣншему виду и неуловляющія ящерицы, держатся на камняхъ, скалахъ и стѣнахъ домовъ. Питаются главнымъ образомъ крупными мухами, бабочками и перепончатокрылыми и мѣстами наносятъ вредъ пчеловодству истребленіемъ пчелъ. С. живутъ въ Африкѣ, юго-западной Азии и отчасти юго-восточной Европѣ. Обыкновенный С. или гардунъ (*S. vulgaris*) водится въ сѣверо-восточной Африкѣ, Аравіи, Малой Азии, мѣстами въ Европейской Турціи и на нѣкоторыхъ островахъ Эгейскаго моря. Голова его плоская, шея покрыта неправильными складками кожи. Окраска очень измѣнчива отъ темносѣрой до сѣвато- и буровато-желтой съ большими черными и желтыми пятнами на спинѣ и съ темными кольцами у вершины хвоста; нижняя сторона тѣла желтая; общая длина до 45 стм. Въ Закавказьѣ и въ Персіи являютъ другую видъ С., — С. кавказскій (*S. caucasicus*).

Ю. Вагнеръ.

Stemma — простой глазъ (ocellum) въ отличіе отъ сложнаго или фасетированнаго (oculum). См. Глазъ.

Стешиковскіе — дворянскій родъ, герба Стеномнаты, восходящій къ концу XVI в. Даниилъ и Фома С. были каштелянами брацлавскими, а Иосифъ-Гаврилъ С. († 1792) обозный польный, каштелянъ и воевода кievскій, приобрѣлъ печальную извѣстность неуловимою жестокостію при усмирении козацщины. Родъ С. внесенъ въ XI и I ч. род. кн. Виленской, Волынской, Гродненской, Киевской и Ковенской губ.

В. Р.

Стешиковскій (Иванъ Алексѣевичъ, 1789 — 1832) — извѣстный археологъ. Былъ адъютантомъ герцога Ришелье, участвовалъ въ экспедиціяхъ его. Помѣстивъ рядъ статей въ «Одескомъ Вѣстникѣ». Въ 1823 г. подалъ графу М. С. Воронцову записку «Note sur les recherches d'antiquités qu'il y aurait à faire dans la Russie méridionale» (на русскомъ яз. напечатана въ 1827 г., подъ заглавіемъ: «Мысли относительно изысканія древностей въ Новороссійскомъ краѣ»), результатомъ чего было устройство двухъ археологическихъ музеевъ въ Одессѣ (1825) и Керчи (1826). Собралъ богатѣйшую коллекцію монетъ Фанатори, Пантикапей, восторскихъ царей, Херсонеса, Ольвии, Тира и др., приобретенную впоследствии для Импер. Эрмитажа; открылъ знаменитую Куль-Обскую вазу. Съ 1829 по 1832 г. былъ керченскимъ градоначальникомъ. Въ соч. маркиза Кастельно: «Essai sur l'histoire ancienne et moderne de la Nouvelle Russie» (1820) ему принадлежатъ главы: «Coup d'oeil sur quelques restes d'antiquités dans la Nouvelle Russie» и «Des Menonistes colons et voisins des Nogais», «Kozaks de la mer Noire». Другіе его труды: «Notice sur les médailles de Rhadameadis, roi inconnu du Bosphore Cimmerien, découvertes en Tauride

en 1820» (П., 1822), «Исслѣдованія о мѣстоположеніи древнихъ греческихъ населеній на берегахъ Понта Екскискаго между Тирасомъ и Борисееномъ, учиненныя по случаю найденныхъ въ 1823 г. остатковъ древности въ Одессѣ» (СПб., 1826), «Извѣстія о древностяхъ, найденныхъ въ Одессѣ въ 1826 г.» (СПб., 1827); «Médaille de Mithridate III, roi du Bosphore Cimmerien et de la reine Serrapirris» («Одесскій Вѣстникъ», 1827, № 11—23), «Problèmes numismatiques» (ib., 1827, №60—61); «Antiquités» (ib., 1829, № 29 и 39), «Médaille de Phareansés, ancien roi du Bosphore Cimmerien» (ib., 1829, № 70), «Monument élevé à l'empereur Adrien par Rhœmetalces, roi du Bosphore» (ib., 1830, № 93), «Надпись времени Тиверія Юлія Рискунорида, царя Восторскаго» (ib., 1832, № 52), «Надпись царя Спартока, сына Перисадова» (ib., № 63), «Радансъ и Нидаръ», повѣсть изъ скинскихъ обычаевъ («Одесскій Альманахъ», 1831) и др. Ср. некрологъ, составленный А. Ашикомъ, въ «Запискахъ Одесскаго Общ. Исторіи и Древностей Россійск.», т. V, п. В. Юргевича, «Историческій очеркъ 50-лѣтія Имп. Одесскаго Общества Исторіи и Древностей Росс.» (Одесса, 1889).

В. Р.—ст.

Стенбокъ (Штенбокъ, графъ Магнусъ) — шведскій генералъ (1664—1717); принималъ выдающееся участіе въ Сѣверной войнѣ, много содѣйствовалъ побѣдѣ шведовъ подъ Нарвою. Когда, послѣ битвы подъ Полтавою, датскій король Фридрихъ IV высадился въ Швецію, С. разбилъ его въ двухъ сраженіяхъ, при Гельзингборгѣ и Гадебушѣ. Въ 1713 г. союзныя войска (русскіе, саконы, датчане) соединились, въ числѣ 46 тыс. человекъ, у Готторна; С. занялъ укрѣпленную позицію за р. Эйдеръ, при Гардингенѣ, но былъ выбитъ оттуда и окруженъ въ небольшой крѣпости Теннингенѣ, гдѣ, по истощеніи всѣхъ запасовъ, шведы вынуждены были положить оружіе. С. отвезенъ былъ въ Копенгагенъ, посаженъ тамъ въ тюрьму и, послѣ неудачной попытки бѣжать, терпѣлъ до самой смерти крайне суровое обращеніе. Оставленные имъ объ этомъ записки обнародованы были въ 1773 г. Лембомомъ въ «Anecdotes von berühmten und ausgezeichneten Schweden».

Стенбокъ и **Стенбокы-Ферморъ** — графскій родъ, происходящій отъ шведскаго государственнаго совѣтника Юнса, жившаго въ XIII в. Густавъ С. († 1571) былъ пять разъ посломъ въ Данію. Его дочь Екатерина (1535—1621) была съ 1552 г. третьею женою шведскаго короля Густава Вазы. Его внукъ баронъ Густавъ († 1629) заключилъ миръ съ Даніею въ 1612 г. Въ 1651 г. родъ С. возведенъ былъ въ графское достоинство. Графъ Эрикъ С., генералъ-фельдцейхмейстеръ, убитъ при штурмѣ Копенгагена (1659). Братъ его Густавъ-Отто († 1685) былъ ген.-адмираломъ. О гр. Магнусѣ см. ниже. Потомки его поселились въ Эстляндіи. Въ 1825 г. гр. Іоанну-Магнусу С., мать котораго была единственною дочерью гр. В. В. Фермора, разрѣшено именоваться, съ потомствомъ, графомъ С.-Ферморъ, а старшему сыну его Якову, женатому на единственной дочери графа П. К. Эссена, дозволено име-

почву. Габельсбергеръ заимствовалъ свои знаки изъ частей обыкновенныхъ буквъ, но связь знаковъ между собою основывается у него отчасти еще на началахъ геометрическихъ системъ. Штольце (1841) указалъ на удобства употребленія соединительной черты, установилъ болѣе точныя правила и вообще поднялъ значеніе С. Число системъ С. въ Германіи довольно велико (Арендса, Фаульмана, Авг. Лемана, Меркеса, Роллера, Фельтена, Шрей (1887) удачно соединилъ въ своей системѣ преимущества системъ Габельсбергера, Штольце Фаульмана; Браунсъ (1888) примѣнилъ въ своей системѣ особенно рациональную экономію. Главное различіе между отдѣльными группами вѣмецкихъ системъ С. заключается въ способѣ обозначенія гласныхъ: у Габельсбергера гласныя или вовсе не выписываются, или сливаются съ согласными, или обозначаются поднятіемъ или упущеніемъ, утолщеніемъ или увеличеніемъ согласныхъ (символическое обозначеніе); лишь изрѣдка онѣ выписываются. Последователи Габельсбергера стремились подвести подъ извѣстные правила обозначеніе гласныхъ, чтобы тѣмъ упростить словообразованіе. Система Штольце придерживается исключительно символическаго обозначенія гласныхъ; системы относительной символики придерживаются Фаульманъ, Меркесъ, Шрей, Леманъ. Другія системы придерживаются выписыванія гласныхъ и отчасти слиянія ихъ съ согласными (Арендсъ, Роллеръ, Куновскій). Въ послѣдніе годы въ Германіи появилось стремленіе къ объединенію различныхъ стенографическихъ школъ: въ 1897 г. объединили свои системы школы Штольце, Шрея и Фельтена и къ этому соглашенію присоединилась и школа Меркеса и Лемана; это—группа системъ съ символизацией гласныхъ. Въ 1898 г. объединились системы Арендса, Роллера и Куновскаго (1898), подъ названіемъ «національной стенографіи»; это—группа системъ, выписывающихъ гласныя. Въ настоящее время стремятся къ объединенію обѣ эти группы, а также системы, стоящія внѣ группъ. Вообще, въ Германіи С. достигла высокой степени развитія. С. по системѣ Габельсбергера введена въ качествѣ обязательнаго предмета въ среднеучебныхъ заведеніяхъ Баваріи, Саксоніи, Саксенъ-Веймара и др.; въ Баденѣ и Вюртембергѣ наряду съ системой Габельсбергера преподаются системы Штольце и объединенная система Штольце-Шрея; лишь Пруссія отказывается отъ введенія преподаванія С., въ виду существованія слишкомъ многихъ и не твердо установившихся системъ, но въ 1897—98 гг. и въ прусскихъ военныхъ школахъ введено необязательное бученіе С. по системѣ Штольце-Шрея. Въ германскомъ рейхстагѣ употребляется система Штольце. Всего въ 1898 г. въ Германіи существовало около 2500 стенографическихъ обществъ, съ 82000 членовъ (системы Габельсбергера 1137 обществъ, Штольце-Шрея—806). Въ *Австро-Венгріи* вѣмецкая С. впервые была предложена Данцеромъ (1800) по геометрической системѣ, но она исчезла съ появленіемъ системы Габельсбергера, которая имѣетъ и въ настоящее время наибольшее рас-

пространеніе и употребляется въ рейхсратѣ и мѣстныхъ ландтагахъ; обученіе ей введено въ среднихъ учебныхъ заведеніяхъ; изъ новыхъ системъ распространены системы Фаульмана, Лемана и Шрея. Первая система С. для мадыарскаго языка была предложена Гати (1820), но безъ успѣха, такъ же какъ и система Борзоса (1833); болѣе успѣхъ имѣли передѣлка С. Штольце—Фенивесси и Габельсбергера—Марковича (1863); обѣ эти системы приняты въ школахъ и въ парламентѣ. На чешскомъ языкѣ С. появилась по системѣ Габельсбергера, благодаря трудамъ пражскаго стенографическаго общества (1863), которое теперь стремится замѣнить эту систему новой національной системой. Для польскаго языка система Габельсбергера передѣлана Полинскимъ (1861) и Олевнскимъ (1864), для кроатскаго—Магдичемъ (1864). Всего въ Австро-Венгріи 181 стенографическое общество, въ томъ числѣ 130 системы Габельсбергера (на различныхъ языкахъ), съ 10334 членами. Въ *Россіи* первая попытка составленія С. принадлежитъ Генри (1792), но она осталась незамѣченной; затѣмъ были изданы: «Графодромія или искусство скорописи, соч. Г. Астье, передѣланное и примѣненное къ русскому языку барономъ Модестомъ Корфомъ» (СПб., 1820); «С. или искусство писать такъ же скоро, какъ говорятъ, на русскомъ и французскомъ языкахъ» (М., 1844); «Стенографическая азбука или руководство къ изученію искусства такъ же скоро писать, какъ и говорить, по методѣ, основанной на изображеніи буквъ точками или черточками. Изданная С. П. К.» (М., 1848); М. И. Ивановъ, «О С. или искусствѣ скорописи въ примѣненіи ея къ русскому языку» (СПб., 1858). Всѣ эти руководства составлены по геометрическимъ системамъ и заимствованы у французовъ. Самая С. не имѣла особеннаго успѣха. Болѣе вниманіе было обращено на С. при введеніи судебныхъ уставовъ, когда правительство назначило премію за лучшее руководство по С. въ примѣненіи къ русскому языку; премія не досталась никому, но коммиссія при министертвѣ народнаго просвѣщенія нашла, что способы П. Ольхина по системѣ Габельсбергера и И. Паульсона и Я. Мессера—по системѣ Штольце болѣе практичны. Система Ольхина была издана подъ заглавіемъ «Руководство къ русской С. по началамъ Габельсбергера» (СПб., 1866; 3 изд., СПб., 1874), сочиненіе Паульсона и Мессера—подъ заглавіемъ «Русская краткопись или С. по началамъ Штольце» (СПб., 1864). Сначала дѣятельность русскихъ стенографовъ ограничивалась составленіемъ подробныхъ отчетовъ по уголовнымъ и гражданскимъ процессамъ; затѣмъ начали записывать засѣданія ученыхъ обществъ, акціонерныхъ, земскихъ и другихъ собраній; впоследствии къ услугамъ С. стали прибѣгать редакціи газетъ, писатели, переводчики съ иностранныхъ языковъ и другіе дѣловые люди. Вообще С. не получила прочнаго развитія въ Россіи; наибольшее примѣненіе имѣютъ системы Габельсбергера и Штольце, въ вышеуказанныхъ обработкахъ. По системѣ Габельсбергера въ обработкѣ



1. Названия месяцев по системе Гобельсберга.

январь февраль март апрель май июль июль август сентябрь октябрь ноябрь декабрь

Январь, февраль, март, апрель, май, июль, июль, август, сентябрь, октябрь, ноябрь, декабрь.

Handwritten cursive text, likely a list of months or names, including "Januar", "Februar", "März", "April", "Mai", "Juni", "Juli", "August", "September", "Oktober", "November", "Dezember".

2. Названия месяцев и дней по системе Шгольце.

Handwritten cursive text, likely a list of months and days, including "Januar", "Februar", "März", "April", "Mai", "Juni", "Juli", "August", "September", "Oktober", "November", "Dezember".

Январь, февраль, март, апрель, май, июль, июль, август, сентябрь, октябрь, ноябрь, декабрь, среда, воскресенье, понедельник, вторник, среда, четверг, пятница, суббота.

Handwritten cursive text, likely a list of months and days, including "Januar", "Februar", "März", "April", "Mai", "Juni", "Juli", "August", "September", "Oktober", "November", "Dezember".

Handwritten text on the right side of the page, including "rogra", "s sur", "1880)", "Лонд.", "Biblio.", "«All-", "(т. 1,", "Litte-", "шова", "гемь)", "der", "träge", "wind-", "«An-", "Пар.", "овь и", "свѣхъ", "ману-", "тиче-", "Само-", "афія", "Мес-", "тенію", "изд.", "ныхъ", "гочі-", "анія:", "Га-", "ahrs-", "phie)", "ogra-", "(на-", "Mer-", "око-", "гомъ,", "гентъ", "ранъ", "диль", "добъ", "гра-", "по-", "нжъ.", "гло-", "вить", "ной", "гомъ", "ветъ", "ыми", "пер-", "ца", "вос-", "охо-", "слъ", "едру", "ада", "твие", "иль", "пра-", "по-", "На-", "вле-", "тсѣ", "Онь", "для", "не", "гали", "аны"



Ольхина, С. раздѣляется на 3 отдѣла: словоначертаніе или буквосоочетаніе, дающее правила соединенія простѣйшихъ знаковъ — словосоокращеніе, говорящее о сокращенномъ обозначеніи извѣстныхъ частей словъ — и словоусѣченіе, дающее правила пропуска или усѣченія части словъ. *Словоначертаніе*. При С. слова пишутся вообще съ такимъ же наклономъ знаковъ—какъ и въ обыкновенномъ письмѣ; одни знаки пишутся среднихъ размѣровъ, другіе выдаются вверхъ или внизъ или и вверхъ, и внизъ; первые знаки, имѣющіе размѣръ обыкновенныхъ буквъ, называются мѣрыми; кромѣ того употребляются знаки полумѣрные, малые (ниже полумѣрныхъ) и длинныя. Отдѣльные стенографическіе знаки въ большинствѣ случаевъ означаютъ не отдѣльныя буквы, а слоги; гласные, находящіеся въ слогахъ, по возможности символизируются въ согласномъ, которому придается особое поположеніе или форма: такъ, соединительная черта между согласными, а также выходящая изъ нихъ или входящая въ нихъ горизонтальная или косвенная волосная черта означаетъ существованіе гласнаго вообще; при отсутствіи точнѣйшаго обозначенія, такая черта выражаетъ *e*; утолщеніе нисходящей части знака согласнаго означаетъ символически гласный *a*, слѣдующій за согласнымъ и т. д. Если символика невозможна, то гласные означаются слитно, т. е. соединеніемъ характеристической части согласнаго съ гласнымъ; если же и это невозможно, то гласные выписываются особенными знаками. *Словосокращеніе*. Буквы, вставленныя только для благозвучія, не выражаются, если онѣ требуютъ начертанія особеннаго знака; нѣкоторыя приставки выражаются особенными знаками, которые связываются съ корнями; сложныя приставки пишутся слитно и соединяются между собою какъ можно тѣснѣе; нѣкоторыя прилагательныя и существительныя употребляются въ видѣ приставокъ и выражаются сокращенно; въ окончаніяхъ (склоненій и спряженій) пишется только знакъ, характеризующій окончаніе. Числительныя выражаются цифровыми знаками по возможности упрощенными; повтореніе цифры означается подчеркиваніемъ; знаки сотенъ и тысячъ означаются словомъ сто или тысяча. *Словоусѣченіе*. При словоусѣченіи исключается или усѣкается нѣкоторая часть слова; одни усѣченныя слова употребляются лишь при удобномъ случаѣ, другія — постоянно; послѣдняго рода усѣченія представляютъ собою знаки, которые сами по себѣ большею частью означаютъ слова; они называются самословами, значками или условными знаками. Самословами выражается цѣлый рядъ словъ; слова, производныя отъ этихъ словъ, также выражаются самословами, съ прибавленіемъ нужныхъ буквъ. Усѣченіе можетъ быть произведено либо въ формальной части слова (окончаніи), либо въ матеріальной части (корнѣ). Наконецъ, употребляются и знаки условныя, какъ: означеніе общеизвѣстныхъ цитатъ, пословицъ первымъ и послѣднимъ словомъ, между которыми ставится черта; знакъ ! (милостивый государь), !! (милостивые государи) и т. д. Ср.

Scott de Martinville, «Histoire de la sténographie» (Пар., 1849); Guenin, «Recherches sur l'histoire etc. de la sténographie» (П., 1880); Pitman, «A history of shorthand» (3 изд., Лонд. и Батъ, 1891); Westby-Gibson, «The bibliography of shorthand» (ib., 1887); Moser, «Allgemeine Geschichte der Stenographie» (т. 1, Липц., 1889); Faulmann, «Geschichte und Litteratur der Stenographie» (Вѣна, 1895); Ершовъ, «Обзоръ русск. стенографическихъ системъ» (СПб., 1880); Zimmermann, «Geschichte der Stenographie» (Вѣна, 1897); Ziebig, «Nachträge zur Geschichte und Litteratur der Geschwindschreibekunst» (Дрезд., 1899); I. Depoin, «Annuaire Sténographique international» (Пар., 1889). Кромѣ того цѣлый рядъ учебниковъ и руководствъ различныхъ системъ С. на всѣхъ языкахъ; на русскомъ, кромѣ вышеупомянутыхъ: А. Горшеневъ, «Учебникъ практической С.» (СПб., 1893); В. Кривошъ, «Самочитель русской скорописи» (Стенографія, Петроградъ, 1893); I. Паульсонъ и Я. Мессеръ, «Практическое руководство къ изученію русской С. по началамъ Штольце» (4 изд., СПб., 1892) и мн. др. Разработкѣ различныхъ вопросовъ С. посвящены также многочисленные спеціальныя періодическія изданія: «Deutsche Stenographenzeitung» (сист. Габельсбергера), «Stenographische Vierteljahrsschrift» (тоже), «Magazin für Stenographie» (сист. Штольце-Шрей), «Archiv für Stenographie» (тоже), «Der Nationalstenograph» (нац. сист.), «Pionier» (сист. Поллера), «Merkesiana» (сист. Меркеса) и др.

Стеноиновъ протокъ—протокъ околоушной слюнной железы (см.).

Стеноиъ (Николай)—датскій анатомъ, другъ Сваммердама; родился въ Копенгагенѣ 1638 г., умеръ въ Шверинѣ 1687 г. Съ ранней молодости занялся медициной и обратилъ на себя вниманіе Бартолина. Получивъ докторскую степень, онъ предпринимаетъ заграничное путешествіе съ научной цѣлью и посѣщаетъ Нидерланды, Германію и Парижъ. Въ это время онъ еще былъ всецѣло поглощенъ научной работой. Ему принадлежитъ честь открытія протока околоушной слюнной железы, носящаго названіе *стеноиновъ*. Потомъ С. посѣщаетъ Австрію, Венгрію, долго живетъ въ Падуѣ и интересуется всѣми религиозными вопросами. Вскорѣ онъ получаетъ званіе перваго врача токсаяскаго великаго герцога Фердинанда II и Комо III поручаетъ ему воспитаніе своего сына. Въ 1669 г. онъ переходитъ въ католичество и черезъ два года послѣ этого получаетъ приглашеніе занять кафедру анатоміи въ Копенгагенѣ. Однако, пропаганда католическихъ идей вызвала неудовольствіе противъ него въ его отечествѣ и онъ былъ вынужденъ удалиться въ Италію, гдѣ онъ причислился къ монашествующему ордену и получилъ назначеніе епископомъ въ Грецію. Научныя занятія были окончательно имъ оставлены. Одной изъ главныхъ заслугъ С. являются обстоятельное выясненіе роди мускуловъ. Онъ показалъ, что это не простой матеріалъ для заполнения пространства между органами, не осязательныя органы, какъ еще многіе думали въ концѣ XVII вѣка, а необходимыя органы

движения. Онъ показалъ, что мускулы укорачиваются сами собой во время сокращения. Главнѣйшіе труды: «Observationes anatomicae» (1662); «Observationum anatomicarum de musculis et glandulis specimen» (1664); «Elementorum myologiae specimen seu musculorum descriptio geometrica» (1667); «De solido intra solidum naturaliter contento dissertatio prodromus» (1669); «Discour sur l'anatomie du cerveau» (1669).

В. М. III.

Степторъ (Στέντορ)—имя, встрѣчающееся лишь въ Илиадѣ (V, 785 и слѣд.): «мѣдно-голосый боецъ (Χαλκρόφωνος), кто пятьдесятъ голосовъ могъ одинъ покрывать своимъ крикомъ». Въ образѣ С. Гера явилась къ стѣсненнымъ ахейцамъ, которыхъ она одушевляетъ могучимъ голосомъ этого бойца (герольда). По схоластику, С. былъ еракиецъ или аркадянинъ; имѣя феноменально зычный голосъ, онъ вызвалъ Гермеса на состязаніе, которое окончилось смертью С. Голосъ С. (Στέντορος φωνή, Στεντόροιο φωνή) вошелъ въ поговорку, какъ въ древности (ср. Ювеналъ XIII, 12; Luc. luct. 15; Arist. 45; Eust. Erot. 10, 15; 11, 17), такъ и въ новыхъ языкахъ (Stentorstimme, voix de Stentor, Stentorian voice и проч.).

Н. О.

Степторъ (Stentor) или *трубочка*—родъ отряда разнорѣсничныхъ инфузорій (см.) или Heterotricha подкласса рѣсничныхъ инфузорій (см.) или Ciliata. Довольно крупная инфузорія (смыше 1 мм. длины), замѣтная даже и не вооруженному глазу. Въ вытянутомъ состояніи (см. табл. II, фиг. 3 къ ст. Рѣсничная инфузорія, XXVII, 483—488) тѣло напоминаетъ воронку или трубу, расширено на переднемъ и сужено на заднемъ концѣ. На переднемъ концѣ помѣщается ротовое отверстие (os), къ которому ведетъ адоральный вѣнчикъ мерцательныхъ пластинокъ (az). Все тѣло покрыто мелкими рѣсничками; сократительная вакуоль (cv) и поршица (a) на переднемъ концѣ тѣла; макронуклеусъ (n) четковидный съ нѣсколькими микронуклеусами. Тѣло С. въ высшей степени сократимо, благодаря присутствію особыхъ мускульныхъ фибриллъ или мионемъ (табл. II, фиг. 27, къ ст. Рѣсн. инфуз.) и принимаетъ при сокращеніи шаровидную форму. Плаваетъ быстро, но можетъ временно прикрѣпляться заднимъ концомъ къ неподвижнымъ предметамъ, а вѣкоторые виды С. выдвѣляютъ еще особый чехликъ или трубочку (табл. II, фиг. 34), въ которомъ могутъ укрываться. Нѣкоторые виды бываютъ окрашены въ голубой, фіолетовый, красный, черный и зеленый цвѣтъ. Отъ 7—8 видовъ, встрѣчающихся въ прѣсныхъ и морскихъ водахъ всѣхъ частей свѣта. В. III.

Степъ-Стуре—см. Стуре.

Степьяна Разинъ—см. Разинъ (XXVI, 159).

Степанки—с. Кіевской губ., Черкаскаго у., въ 4 вер. отъ жел. дорожн. ст. Бѣлозерье, на лѣвомъ берегу р. Тясминна. Около 3000 жителей, церковно-приходское училище, 16 вѣтряныхъ мельницъ. Вблизи села 4 большіяхъ кургана.

Степанова (Марья Матвѣевна)—русская пѣвица. Воспитывалась въ театральномъ

училищѣ; ученица Кавоса. Дебютировала на сценѣ русской оперы въ 1834 г., гдѣ ея высшее, сильное сопрано, симпатичное въ верхнемъ регистрѣ и умѣнье пѣть, особенно въ mezzo-voce, были оценены по достоинству. Репертуаръ ея былъ крайне обширный и разнообразный. С. первая пѣла партію Антониды въ оперѣ «Жизнь за Царя» Глинки. Въ 1854 г. С. покинула сцену.

Н. С.

Степановка (Шараево)—мст. Аваньевскаго у., Херсонской губ., при р. Бол. Кузьминкѣ, на частновладѣльч. землѣ, на почтовой дорогѣ между Балтою и Одессой. Жит. 800. Церковь, синаг., школа, базары развѣ въ 2 недѣли. Основано, въ концѣ XVIII стол. выходцами изъ Болгаріи. Другая С. (Стойково, Чеботаевка) мст. Елизаветградскаго у. Херсонской губ., при р. Ингулѣ, на частновладѣльч. землѣ. Жит. 250. Прав. прк. Третья С. (Юрьевское), мст. Херсонской губ., Елизаветградскаго у., на рч. Корабельной, на частновладѣльч. землѣ; жит. 150. Евр. молитв. домъ, почт. ст., лавки.

Степаново Большое и **Малое**—оз. соленая, лежащая въ нижней части теченія р. Б. Узень, на прав. его берегу, въ 4 вер. отъ Бородинна хут. (Глиненской стан. Уральской обл.). Одно оз. имѣетъ 6 вер. въ окружности (Большое С.), другое 1½ вер. (Малое С.). Соль въ нихъ материковая, не пропадающая ни въ какое время года. Запасъ соли опредѣленъ въ 60 сличкомъ тысячъ возовъ. Ежегодная добыча до 20 т. пд. Соль известна подъ именемъ «узенской», среднего достоинства, содержитъ 95% NaCl, 0,48 — MgCl₂, 0,32 Na₂SO₄, 0,73—CaSO₄. Сѣрнокислыя соли придаютъ ей нѣсколько горьковатый вкусъ.

Степаново-Крынка—слоб. Таганрогскаго окр. Обл. Войска Донскаго, ст. ж. д., на рч. Крынкѣ. Жит. 3280, шк., 2 ярмарки.

Степановъ (Александръ Петровичъ, 1781—1837)—писатель. По окончаніи курса въ московскомъ университетскомъ пансіонѣ, С. участвовалъ въ итальянскомъ походѣ Суворова, который его, за умѣнье владѣть перомъ, называлъ: «нашъ крошечный Демосеенъ». Въ 1812—1814 гг. работалъ подъ руководствомъ сенатора Каверина, завѣдывавшаго продовольствіемъ арміи, а потомъ приведеніемъ въ порядокъ опустошенныхъ неприятелемъ губерній. Позже былъ прокуроромъ въ Калугѣ, съ 1822 г.—енисейскимъ губернаторомъ. Часто объѣзжалъ губернію и составлялъ объ этихъ поѣздкахъ подробные отчеты и доклады, которые литературностью изложенія особенно нравились императору Николаю; устроилъ поселенія для ссыльныхъ, завелъ хлѣбные магазины, цѣлый рядъ школъ, приказъ общественнаго призрѣнія и проч. Въ концѣ жизни былъ недолго губернаторомъ въ Саратовѣ. Въ «Енисейскомъ Альманахѣ» (1826) С. помѣстилъ «Поѣздку въ китайскій городъ Маймачинъ». Начиная съ 1835 г. онъ напечаталъ, въ «Библіотекѣ для Чтенія», рядъ повѣстей и рассказовъ, имѣвшихъ успѣхъ благодаря бойкости изложенія и занимательности сюжетовъ. Въ 1835 г. С. издалъ замѣчательное «Статистическое описаніе Енисей-

ской губернии» и романъ, создавшій ему славу — «Постояльцѣ дворъ». По отзыву А. В. Дружинина, этотъ романъ представляетъ собою «вѣрное и по временамъ весьма поэтическое воспроизведеніе свѣтлой стороны русской помѣщичьей жизни за старое время» и заключаетъ много свѣдѣній о самомъ авторѣ. Бѣлинскій отнесся къ роману очень недружелюбно. Слѣдующій романъ С. «Тайна» — успѣха не имѣлъ. Послѣ смерти С. вышли въ свѣтъ (1838) его «Повѣсти и путешествіе въ Маймачивъ». Ср. Дружининъ (т. VII, полного собранія соч.), «А. П. Степановъ»; «Первый енисейскій губернаторъ — А. П. Степановъ» («Енисейскія Губернскія Вѣдомости», 1893 г., № 27).

Степановъ (Клавдій Петровичъ) — живописецъ-жанристъ, род. близъ Москвы, въ 1854 г.; получилъ общее образованіе въ московск. лицей цесаревича Николая, былъ студентомъ сиб. университета по историко-филологич. факультету, и еще находясь въ немъ, посѣщалъ академию худ. въ качествѣ вольно-приходящаго ученика; здѣсь за свои успѣхи въ рисунокъ былъ удостоенъ мал. поощр. серебр. медали. По окончаніи университетскаго курса участвовалъ въ походахъ послѣдней русско-турецкой войны, служа въ л.-гв. Преображенскомъ полку. Послѣ того состоялъ въ теченіе двухъ лѣтъ чиновникомъ особыхъ порученій въ министерствѣ финансовъ. Въ 1880 уѣхалъ въ чужіе края и съ того времени живетъ въ Италіи или Парижѣ. Пишетъ небольшія картинки преимущественно съ фигурами въ западно-европейскихъ костюмахъ эпохи Возрожденія, отличающіяся въ нихъ тонкостью кисти, силою красокъ и прекрасною характеристикою и выразительностью выведенныхъ на сцену лицъ. Въ 1888 г. получилъ отъ акад. худож. званіе классн. художника I степ. Лучшія изъ числа его произведеній — «Посольство Чемоданова во Флоренцію, во времена царя Алексѣя Михайловича» (1887), «Честь спасена», «Донъ Кихотъ послѣ сраженія съ мельницами» (1888, находится въ Третьяковск. галл., въ Москвѣ); «Скупой» (1888, принадл. г. Русанову), «Торговецъ» (1889, у вел. кн. Константина Константиновича), «У венеціанскаго мастера» (1889), «Музыкантъ» (1890), «Приношеніе» (1892), «Пиръ у Лауры» (1893) и нѣк. др.

Степановъ (Николай Александровичъ, 1807—77) — талантливый карикатуристъ, сынъ А. П. С. Окончилъ курсъ въ моск. университетскомъ пансіонѣ. Писалъ стихи, не отличающіеся оригинальностью. Въ тридцатыхъ годахъ С. началъ составленіе обширнаго альбома со множествомъ чрезвычайно сходныхъ и мѣткихъ карикатуръ на М. И. Глинку, Ѳ. Булгарина, братьевъ Кукольниковъ, Даргомыжскаго и др. (альбомъ этотъ хранится въ Императорской Публичной Библиотекѣ). Его карикатуры помѣщались въ «Ералашѣ» Невзговича, въ «Иллюстрированномъ Альманахѣ» Панаева и Некрасова. Въ 1849 г. С., вмѣстѣ съ Даргомыжскимъ, издалъ «Музыкальный альбомъ», съ карикатурами. Одновременно съ этимъ онъ дѣлилъ статуэтки-карикатуры и бюсты, отличавшіеся поразительнымъ сход-

ствомъ (статуэтки Булгарина, Греча, Брандта, Кукольника, кн. Одоевскаго, Брюллова, Д. В. Григоровича и мн. др., бюсты Суворова, Ломоносова, Державина, Грибоедова, Крылова, Глинки, Контскаго и др.). Съ наступленіемъ эпохи реформъ С. переноситъ карикатуру изъ области литературы и искусства въ сферу общественную и политическую. Издателемъ его политическихъ карикатуръ былъ Вегровъ (три выпуска, 1855—56 гг.). Главнымъ дѣйствующимъ лицомъ въ нихъ былъ Наполеонъ III, а за нимъ лордъ Пальмерстонъ. Тотъ же Вегровъ издалъ его «Знакомыхъ» — карикатурный альбомъ, въ которомъ принимали участіе другіе художники и писатели, составлявшие текстъ къ карикатурамъ, подъ заглавіемъ: «Листокъ знакомыхъ». Въ 1858 г. Степановъ сотрудничалъ въ «Сынѣ Отечества» Старчевскаго, а затѣмъ болѣе пяти лѣтъ въ «Искрѣ» Курочкина, которой онъ былъ вторымъ редакторомъ и создателемъ. Помѣщенные въ «Искрѣ» многочисленныя карикатуры С. представляютъ живую дѣятельность общества 1860-хъ гг. Въ 1865 г. онъ сталъ издавать журналъ «Будильникъ», но работать по прежнему уже не могъ и скоро передалъ журналъ другому лицу; только въ 1871 г. онъ снова сталъ издавать «Будильникъ» (до 1876 г.). Хотя С. имѣлъ довольно значительныхъ предшественниковъ, но онъ первый сдѣлалъ карикатуру необходимымъ элементомъ нашей общественной жизни и своими «Искрою» и «Будильникомъ» вызвалъ цѣлую серію карикатурныхъ юмористическихъ изданій. — См. С. Трубочевъ, «Карикатуристъ Степановъ» («Историческія Вѣстникъ», 1891, № 2, 3 и 4). В. Р.—оз.

Степановъ (Онуфрій) — сибирскій казакъ XVII в. Оставшись послѣ отъѣзда Хабарова, въ 1652 г., «приказнымъ человекомъ великой рѣки Амура — новой Даурской земли», С. много терпѣлъ лишеній, нѣсколько лѣтъ успѣшно боролся съ богдынами и маньчжурами, выстроилъ «городокъ» у устья р. Камары, котораго не могли взять маньчжуры, осаждавшіе его нѣсколько недѣль въ числѣ 3000 человекъ (противъ 500 защитниковъ). Погибъ въ 1658 г., вѣроятно, въ схваткѣ съ маньчжурами, послѣ побѣга нѣкоторыхъ казаковъ. — Ср. Садовниковъ, «Наши землепроходцы» (М., 1874).

Степановъ (Павелъ Тихоновичъ) — зоологъ, сынъ Тихона Ѳедоровича С. (см. ниже), род. въ 1839 г., обучался въ харьковскомъ университетѣ по разряду естественныхъ науки и занимался преимущественно зоологіей. По окончаніи курса въ 1861 г. былъ назначенъ учителемъ первой харьковской гимназіи, съ прикомандированіемъ къ харьковскому университету для преподаванія естественныхъ наукъ на медицинскомъ факультетѣ и читалъ минералогію. Въ 1862—64 гг. былъ командированъ за границу, работалъ главнымъ образомъ въ лабораторіяхъ Рудольфа Лэйкарта въ Гиссенѣ и Арнольда и Пагенштехера въ Гейдельбергѣ; посѣтилъ многія зоологическія учрежденія Германіи, Парижа и Лондона, занимался изученіемъ строенія морскихъ животныхъ въ Италіи (Спеція) и на о-вѣ Гель-

голандѣ. Степень магистра зоологіи получилъ въ 1865 г., послѣ чего опредѣленъ доцентомъ харьк. унив. при кафедрѣ зоологіи, читалъ сравнительную гистологию и курсъ анатоміи человѣка; докторъ зоологіи въ 1868 г., въ 1869 г. опредѣленъ профес. по той же кафедрѣ. С. принималъ не разъ участіе въ дѣятельности земства, предоставляя доклады на земскихъ собраніяхъ, особенно на сѣздахъ, которые собирались по вопросу о вредныхъ насекомыхъ, главныхъ образомъ — хлѣбнаго жука, въ концѣ 1870-хъ и въ началѣ 1880-хъ годахъ. Съ 1887 по 1891 г. С. состоялъ деканомъ физико-математическаго факультета. Въ 1890—93 гг. С. читалъ курсъ биологіи животныхъ. Съ 1894 г. и до настоящаго времени С. состоитъ предсѣдателемъ правленія харьковскаго общества грамотности. Печатные труды С.: «Ueber die Geschlechtsorgane und die Entwicklung von *Cyclas*» («Archiv für Naturgeschichte», 1865); «Исторія развитія пластинчато-жаберныхъ мягкотѣлыхъ» (Харьк., 1865); «Ueber Geschlechtsorgane und Entwicklung von *Ancylus fluviatilis*» («Memoires de l'academie Impériale des sciences de St.-Petersbourg», VII ser. т. X, № 8, 1886); «Исторія развитія *Calyptraea*» (прилож. къ «Протокъ засѣд. Совѣта Харьк. Унив.», 1868); «Основанія гистологіи животныхъ» (вып. 1-й и 2-й, тамъ же); «Описаніе мягкотѣлыхъ изъ родовъ *Anodonta* et *Unio*, найденныхъ въ окрестностяхъ Харькова» («Труды Общ. Ислыт. Прир. при Харьк. Унив.», т. II, 1870); «О паразитизмѣ зародышей наядъ» (тамъ же, т. IV, 1871); «О первоначальномъ происхожденіи организмовъ» (рѣчь на торжественномъ актѣ, въ прилож. къ «Протокъ засѣд. Совѣта Харьк. Унив.», 1872); «Гельминтологическія замѣтки» («Труды Общ. Ислыт. Прир. при Харьк. Унив.», т. VII, 1873); «Ueber die Entwicklung von *Calyptraea*» («Bulletin des Natur. de Moscou», 1873); «Паразиты саранчи» («Труды Общ. Ислыт. Прир. при Харьк. Унив.», т. XIII, 1880); «Враги хлѣбнаго жука» (*Anisoplia austriaca* Sterbst., тамъ же, т. XIV, 1881); «О превращеніяхъ у двукрылыхъ сем. *Bombylidae*» (тамъ же, т. XV, 1882); «Замѣтка о паразитахъ *Stauronotus vastator* Stev.» (тамъ же, т. XVI, 1883); «Фауна Вейсова озера» (тамъ же, т. XIX, 1885); «Матеріалы къ изученію фауны Славянскихъ соляныхъ озеръ» («Bulletin des Naturalistes de Moscou», 1886).

Степановъ (Петръ Александровичъ, 1805—1891)—генераль-отъ-инфантеріи, писатель, сынъ А. П. Степанова и братъ карикатуриста Н. А. Степанова (см. выше). Воспитывался въ московскомъ университетскомъ пансіонѣ. Служилъ въ лейбъ-гвардіи егерскомъ полку, участвовалъ въ войнахъ 1828—1829, 1830—31 и 1853—55 гг. Позже былъ директоромъ второго кадетскаго корпуса и комендантомъ въ Царскомъ Селѣ. Его труды: «Принятіе въ масонскую ложу въ 1815 г.» («Русская Старина», 1870 № 2); «Глинка и Даргомыжскій» (ib. 1875, № 11); «Подъ Варною. 10 сентября 1828 г.» (ib., 1876, № 2); «Двадцать пять лѣтъ въ лейбъ-гвардіи Егерскомъ полку» («Военный Сборникъ», 1877 и 78 г.), и др.

В. Р.—ст.

Степановъ (Петръ Гавриловичъ)—моск. актеръ-комикъ (1800—1861), превосходный исполнитель репертуара Островскаго (кузнецъ Еремка—«Не такъ живи, какъ хочешь», Гордѣй Торцевъ—«Вѣдливость не порокъ» и др.); Гоголя (Яичница—«Женитьба», судья Лякинъ-Тяпкинъ—«Ревизоръ») и Грибоѣдова (князь Тугоуховскій). Хотя послѣдняя роль и безсловесная, но С. ее исполнялъ настолько типично, что ему однажды Высочайше повелѣно отправиться въ Спб. играть эту роль передъ петербургской публикой. Замѣчательный гримъ, С. въ старое время, когда актеры не знали амбула, съ успѣхомъ выступалъ въ операхъ, водевиляхъ и даже балетахъ. Ср. «Воспоминанія А. Нильскаго» («Историческій Вѣстникъ», 1899, XII).

Степановъ (Петръ Ивановичъ, 1812—1876)—писатель. Окончилъ курсъ въ московскомъ университетскомъ пансіонѣ. Будучи судьей, подвергся разжалованію въ рядовые и былъ отправленъ въ Севастополь (1855). Позже служилъ въ министерствѣ путей сообщенія. Изъ произведеній его наиболѣе извѣстны: «На пьедесталѣ», рассказъ («Отечественныя Записки», 1866, № 2); «Кто поджигатели. Изъ записокъ слѣдователя 1840-хъ гг.» («Всемирный Трудъ», 1868, № 1); «Кабала. Рассказъ изъ записокъ слѣдователя» («Недѣля», 1869, № 1); пьесы: «Люби кататься, люби и саночки возить», «Дѣлечка», «Сиротскія слезы» (всѣ имѣли въ свое время значительный успѣхъ); комедія: «На то и шука въ морѣ, чтобы карась не дремалъ» и др. Оставилъ въ рукописи интересныя воспоминанія о генераль-губернаторѣ Голицинѣ, о севастопольской оборонѣ и пр.

Степановъ (Тихонъ Ѳеодоровичъ, 1795—1847)—писатель. Окончилъ курсъ въ харьковскомъ университетѣ по этико-политическому отдѣленію; въ 1824 г. получилъ степень магистра политической исторіи и статистики за сочиненіе «О политическомъ равновѣсіи». Въ 1832 г. назначенъ экстра-ординарнымъ профессоромъ въ харьковскій университетъ на кафедрѣ политической экономіи. Занималъ послѣдовательно должности снудика, декана, проректора; наблюдалъ за учебною частью въ состоявшемъ при университетѣ педагогическомъ институтѣ. Кромѣ большого числа статей философскаго и политико-экономическаго содержанія, напечатанныхъ въ періодическихъ изданіяхъ конца 20-хъ и въ 30-хъ годахъ («Журналъ Мин. Нар. Просв.», «Литературная Газета», «Сынъ Отечества» и др.), С. принадлежатъ: «Вступительная лекція политической экономіи» (Харьковъ, 1837) и «Записки о политической экономіи» (т. I и II, Спб. и Хар., 1844—1848).

Степанцы—мст. Киевской губ., Каневского у., въ 15 вер. отъ г. Канева, при р. Росовѣ. 6958 жит. 2 правосл. церкви, 5 евр. молитв. домовъ, 2 народн. учил., пріемный покой, почт. станція, казенный винный складъ, 2 винокурен. зав. (выраб. въ 1898 г. 2361000 градусовъ спирта на 30512 р.), 2 крупчатыхъ вод. мельницы (14 рабочихъ, въ 1898 г. выработ. 99750 пуд. муки на 99650 руб.), 2 кирпич. зав., медоваренный, 23 вѣтряныхъ

мельницы, свеклосахарный зав. (въ 1898—99 г. 353 рабоч., выработано сахара 103435 пд. на сумму 258958 руб.). 4 ярмарки. У С. 4 больших городища и 25 курганов. Раскопки 1890 г. обнаружили скелеты въ дерев. гробахъ и предметы желѣзнаго вѣка. П. Т.

Степань—мст. Волинской губ. Ровенскаго у., на лѣв. берегу р. Горыни. 5689 жителей, 3 правосл. церкви, костелъ, часовня, синагога, 3 евр. молитвенныхъ дома, прк.-приход. учил., богадѣльня, 6 ярмарокъ въ году, много лавокъ; конечная ст. Степанской желѣзнодорожной вѣтви, проведенной къ лѣснымъ дачамъ товарищества технической разработки лѣсныхъ продуктовъ. Значительная торговля лѣсными материалами. Лѣсопилины, паркетныя фабрики и механическія столярныя мастерскія товарищества; производство лѣсопиленъ достигаетъ 300000 руб., паркетныхъ фабрикъ—200000 руб., столярныхъ мастерскихъ—75000 руб.; занято до 250 рабочихъ, надѣленныхъ землею; при мастерскихъ больница; изделия вывозятся въ Варшаву, Лодзь, Кіевъ и Одессу. Въ XIII в. С. было столицей удѣльныхъ князей (изъ дома Владиміра святого), Въ XV и XVI ст. С. принадлежала кн. Острожскимъ, которые построили здѣсь огромный каменный замокъ. Въ первой половинѣ XVII в. въ находившемся здѣсь монастырѣ имѣли пребываніе задунайскіе митрополиты и закарпатскіе епископы. Отъ замка остались развалины, съ обширными подземельями, служившія убѣжищемъ для жителей во время набѣговъ татаръ и казаковъ. П. Т.

Степени сравненія (грамм.)—общее названіе трехъ формъ прилагательнаго имени, выражающихъ различныя степени качества, присущаго предмету, имя котораго опредѣляется прилагательнымъ. Эти степени—положительная, сравнительная и превосходная (см.). По своему образованію С. ср. имѣютъ различныя источники и часто образуются отъ разныхъ корней; это такъ наз. неправильныя С. ср. Такъ напр. русск. «хорошій» имѣеть сравн. С. «лучшій» и превосх. «самый лучшій». Въ лат. яз. bonus «хорошій», ср. С. melior, превосходная С. optimus; греческ. ἀγαθός «хорошій», сравнительная степень βελτίον, прев. βελτίωτος и т. под. Это свидѣтельствуетъ о томъ, что система С. сравненія сложилась уже послѣ возникновенія категорій сравнительной и превосходной степеней, и лишь впоследствии формы различнаго образованія были сведены въ одну группу въ виду близости ихъ значенія. Объ этомъ же свидѣтельствуетъ и существованіе нѣкоторыхъ формъ сравнительной и превосходной степеней, къ которымъ нѣтъ въ языкѣ соответствующей по значенію положительной степени. Такъ греч. ἄριστος «последній (изъ двухъ)» и ἄριστος «последній (изъ многихъ)», ἄριστος «крайній», πρῶτος «первый (изъ двухъ)» и др. не имѣютъ положительной степени, а потому не могли возникнуть въ системѣ С. ср. Такія же недостаточныя С. ср. встрѣчаются и въ другихъ языкахъ; напр. лат. posterior «свѣдущій», postremus «последній» и др. Въ славянскихъ языкахъ вовсе не существуетъ особой формы превосх. ст.,

которая всегда замѣняется какими-либо описательными образованіями. Выражая различныя степени качества, формы С. ср. могутъ образовываться только отъ прилагательныхъ качественныхъ, т. е. такихъ, которыя обозначаютъ качество, а не матеріалъ или принадлежность (какъ деревянный, желѣзный, волчій, лисій и т. под.). Последнія неспособны къ образованію С. ср. С. ср. нарѣчій представляютъ изъ себя обыкновенно формы средняго рода соответствующей степени прилагательнаго; напр. русск. «больше, меньше, скорѣе» и т. д.; лат. melius «лучше», minus «меньше», celerius «скорѣе» и т. д.; греч. πλείον «больше», ἥττον «хуже», ταχύτεα «скорѣе всего (всѣхъ)» и т. д. Слѣдов., С. ср. нарѣчій можно назвать нарѣчійми отъ С. ср. Объ образованіи С. ср. отъ существительныхъ именъ см. Сравнительная степень.

Д. Кудрлевскій.

Степенная книга—одна изъ самыхъ замѣчательныхъ сводовъ XVI в., составленный на основаніи лѣтописей и хронографовъ и представляющій собою первую попытку ввести систему въ массу лѣтописныхъ извѣстій. Эта попытка ограничилась, впрочемъ, установленіемъ великокняжеской генеалогіи. Въ рукописи С. книга (изд. въ первый разъ Миллеромъ въ Москвѣ въ 1755 г.) озаглавлена такъ: «Сказаніе о святѣмъ благочестіи русскихъ началодержецъ и сѣмени ихъ святаго и прочихъ». Настоящее заглавіе ея заимствовано изъ первыхъ строкъ введенія: «Книга степенная царскаго родословія, иже въ рустей земли въ благочестіи просіявшихъ Богоутвержденныхъ скипетродержателей»... Названіе *Степенной* объясняется тѣмъ, что изложеніе событій въ ней расположено по родословнымъ степенямъ великихъ князей. Составленная съ цѣлью «возвеличенія царской власти», С. книга представляетъ «исторію» церковную и гражданскую, переполненную «житіями» и написанную языкомъ «житій». Авторами ея считаютъ обыкновенно митрополитовъ Кириана и Макарія, докончившаго книгу. В. Р.—ст.

Степенны антифоны—пѣсноуѣнія, которыя поются на воскресной утрени и въ праздники со всеобщимъ бдѣніемъ и съ полюдиемъ. Они составлены Иоанномъ Дамаскинскимъ примѣнительно къ 15 псалмамъ (съ 119 по 133), называвшимся у евреевъ пѣснями степеней, т. е. пѣснями восхождения, потому что они пѣлись евреями на 15 ступеняхъ храма іерусалимскаго. Въ пѣсняхъ степеней, по образцу которыхъ составлены антифоны С., пророкъ Давидъ, предвѣщая освобожденіе Израіля отъ плѣна вавилонскаго, учитъ молиться объ избавленіи отъ бѣдъ и скорбей, указывая на вѣчный покой святыхъ въ обителяхъ Сіона. Слѣдуя указанію ветхозавѣтныхъ пѣсней, церковь въ С. антифонахъ изображаетъ восхожденіе отъ земли на небо, отъ земной жизни къ вѣчной (почему С. поются еще только при отпѣваніи пастырей церкви). Каждый изъ С. антифоновъ состоитъ изъ трехъ стиховъ: въ первыхъ двухъ изображается борьба духа человѣческаго съ окружающими его искушеніями и молитва къ

Богу о помощи; въ послѣднемъ стихѣ воспеваются Св. Духъ, какъ источникъ свѣта, жизни и освѣщенія для разумныхъ существъ. Первые семь гласовъ имѣютъ три антифона, а 8-й гласъ — четыре; антифоны послѣднихъ четырехъ гласовъ сходны по содержанию, иногда даже по буквѣ съ соответствующими антифонами первыхъ четырехъ гласовъ. Чаше другихъ поется первый антифонъ 4-го гласа: «Отъ юности моя». См. прот. К. Никольскій, «Пособіе къ изученію устава богослуженія православной церкви» (СПб., 1888); еп. Нестеровскій, «Литургика или наука о богослуженіи православной церкви» (Курскъ, 1895); П. Лебедевъ, «Наука о богослуженіи православной церкви» (М., 1890).

Степень — опредѣляется двумя числами; одно изъ нихъ назыв. *основаніемъ* или *корнемъ*, а другое *показателемъ*. Выраженіе a^b обозначаетъ степень, у которой основаніе a , а показатель b . Если b равно цѣлому положительному числу n , то a^b есть произведеніе n множителей, изъ которыхъ каждый равенъ a . Напр. $a^3 = a \cdot a \cdot a$. Если b равно цѣлому отрицательному числу ($-n$), то $a^{-n} = 1 : a^n$. Если b равно рациональному числу $\frac{p}{q}$, то $a^{\frac{p}{q}}$ есть число удовлетворяющее условію:

$$(a^{\frac{p}{q}})^q = a^p.$$

Если b число иррациональное, то можно составить множествомъ способовъ такое рациональное число u_n , что при безпредѣльномъ возрастаніи цѣлага положительн. числа n , предѣлъ u_n равенъ b . Въ такомъ случаѣ a^b опредѣляется, какъ предѣлъ выраженія a^{u_n} . Основныя свойства степеней выражаются формулами:

$$a^b \cdot a^c = a^{b+c}, \quad a^b \cdot c^b = (ac)^b, \quad (a^b)^c = a^{bc}.$$

Возьмемъ для примѣра равенство:

$$2^5 = 2 \cdot 2 \cdot 2 \cdot 2 \cdot 2 = 32.$$

Здѣсь 32 — степень, имѣющее основаніе, или корень, 2 и показатель 5. Для краткости говорить, что 32 есть *пятая* С. числа 2 и что 2 корень *пятой* С. изъ 32.

Такъ какъ a^2 и a^3 выражаютъ площадь квадрата и объемъ куба, то вторая и третья С. называются *квадратомъ* и *кубомъ*. Въ этомъ смыслѣ, напр., говорить, что 25 есть квадратъ числа 5, 8 есть кубъ числа 2, 5 — корень *квадратный* изъ 25, 2 — корень *кубический* изъ 8.

Уравненіемъ n -ой степени назыв. уравненіе вида:

$$p_0 x^n + p_1 x^{n-1} + p_2 x^{n-2} + \dots + p_{n-1} x + p_n = 0,$$

гдѣ p_0 не равно нулю.

Д. С.

Степень наказанія — см. Лѣстница наказаній (XVIII, 177).

Степень свободы въ механикѣ — см. Свобода движенія (XXIX, 169).

Степи. — Подъ именемъ С. подразумѣваютъ болѣе или менѣе ровныя сухія безлѣсныя пространства, покрытыя обильной травянистой растительностью. Пространства ровныя и безлѣсныя, но влажныя не называются С.; они образуютъ или болотистыя дуга, или на дальнемъ сѣверѣ — тундры. Пространства съ очень рѣдкой растительностью, которая не образуетъ

травянистаго покрова, но состоятъ изъ отдѣльных, далеко другъ отъ друга разбросанныхъ кустиковъ, называются *пустынями*. Пустыни не рѣзко отличаются отъ С. и въ обыкновенномъ языкѣ часто смѣшиваются между собою, но теоретически нужно отличать эти два понятія. Холмистыя или гористыя страны въ общежитіи не называются С. Но они точно также могутъ быть безлѣсными и могутъ питать ту же флору и фауну, какъ ровныя С. Поэтому можно говорить и говорить про *степную* горы и *степные* склоны, въ противоположность покрытымъ лѣсами горамъ и лѣснымъ склонамъ. С. есть прежде всего искони безлѣсное пространство, независимо отъ рельефа. Ей свойственны особыя климатическія, или, по крайней мѣрѣ, термическія отношенія, особая флора и фауна. Поэтому говорить про степную природу, степную почву, степную флору и фауну, которая рѣзко отличается отъ лѣсной природы, лѣсной почвы, флоры и фауны. И человѣкъ, степной обитатель, рѣзко отличается всѣмъ своимъ складомъ, образомъ жизни и социальнымъ устройствомъ. С. особенно развиты въ южной Россіи, и чисто русское слово *степь* перешло во всѣ иностранныя языки. Но подобныя же пространства встрѣчаются и въ другихъ странахъ. Степныя участки разбросаны по всей области Средиземнаго моря и особенно развиты въ Испаніи. Сюда же относятся преріи Сѣверной Америки и пампы Южной С. сильно развиты въ средней Азіи, въ Монголіи и отчасти южной Сибири, затѣмъ въ Австраліи, южной и центральной Африкѣ (Суданѣ). Вопросъ о причинахъ безлѣсія С. занималъ и занимаетъ до сихъ поръ многихъ ученыхъ, въ особенности относительно южнорусскихъ С. и американскихъ прерій. При этомъ чаще всего высказывались два противоположныхъ мнѣнія: одни ученые полагали, что С. безлѣсны оттого, что климатическія условія ихъ не позволяютъ существовать деревьямъ. Другіе же доказывали, что деревья могутъ расти и въ С., и отсюда дѣлали выводъ, что С. нѣкогда были покрыты лѣсами, которые, однако, впоследствии были истреблены кочевниками. На большей части степныхъ пространствъ деревья, дѣйствительно, могутъ существовать, но изъ этого не слѣдуетъ, чтобы когда нибудь лѣса сплошь покрывали С. Откуда же взялась степная флора и оригинальная степная фауна, если все пространство было прежде покрыто лѣсами? Что касается до причинъ распредѣленія на земной поверхности лѣсныхъ и степныхъ пространствъ, то, въ общихъ и самыхъ грубыхъ чертахъ, здѣсь, несомнѣнно, первенствующую роль играетъ климатъ. На всемъ земномъ шарѣ пространства съ очень знойнымъ и сухимъ климатомъ представляютъ пустыни. Страны съ менѣе знойнымъ климатомъ и съ 20 — 40 стм. годовыхъ осадковъ покрыты частью или сплошь степи, а страны съ болѣе влажнымъ климатомъ, умѣреннымъ или теплымъ, покрыты лѣсами. Таково въ общихъ чертахъ распространеніе пустыни, степи и лѣсовъ. Но климатическія условія еще не объясняютъ всѣхъ явленій. Здѣсь играютъ видную роль высота и рельефъ мѣст-

ности, характеръ субстрата и т. п., а кроме того необходимо принимать во внимание и геологическую историю страны, по крайней мѣрѣ съ послѣдтритичнаго періода. Наибольше изучена и наибольше заслуживаетъ вниманія область С. юга Россіи. Южнорусскія или какъ ихъ называютъ черноземныя С. простираются непрерывной широкой полосой отъ Карпатъ до Алтая и Тарбагатай. Къ сѣверу (см. карту ботаническихъ областей Россійской Имперіи въ XXVIII-мъ т.) онѣ доходятъ до Волынской, Киевской, Тульской и Казанской губерній, затѣмъ граница идетъ по р. Камѣ и Бѣлой, спускается къ югу вдоль Уральскаго хребта до 52° с. ш. и вновь поднимается до Ирбита, Ишима, Омска и Колывани. Къ югу въ предѣлахъ Европейской Россіи С. доходятъ до Крымскихъ и Кавказскихъ горъ, а въ западной Азій на широтѣ 48—49° с. ш. постепенно переходятъ въ пустыни. Къ западу отъ Карпатъ типичныя С., тождественныя по растительности и всей природѣ, мы находимъ въ Венгерской котловинѣ; къ востоку же отъ Алтая степныя пространства разбросаны небольшими районами по южной Сибири, напр., въ Красноярскомъ, Кайскомъ и Минусинскомъ округѣ Енисейской губерніи, въ Балаганскомъ округѣ Иркутской и въ Забайкальѣ. Въ Монголіи С. значительно развиты и занимаютъ, главнымъ образомъ, нагорья, переходя на низменностяхъ въ пустыни (Гоби). Въ климатическомъ отношеніи область характеризуется сухими зимами и сухимъ знойнымъ лѣтомъ. Средняя температура июля 18°—24° Ц., относительная влажность воздуха лѣтомъ 55—65%. Эти данныя характеризуютъ область С. по сравнению съ лѣсистымъ западомъ Европы; но климатическія условія лѣсной области востока Россіи и Сибири во многомъ сходны съ описанными выше, такъ что очевидно, что не однимъ климатомъ обуславливаются очертанія степныхъ пространствъ и основныя черты ихъ природы. Типичныя С. представляютъ ровную или пологохолмистую страну, совершенно лишенную лѣсовъ, за исключеніемъ развѣ рѣчныхъ долинъ. Почва—черноземъ, лежащій чаще всего на толщѣ лѣссовидныхъ глинъ съ значительнымъ содержаніемъ извести. Этотъ черноземъ въ сѣверной полосѣ С. достигаетъ наибольшей мощности и тучности, такъ какъ содержитъ иногда до 16% гумуса. Къ югу онъ дѣлается менѣе мощнымъ, бѣднѣе гумусомъ, дѣлается свѣтлѣе и переходитъ въ каштановыя почвы, а затѣмъ совершенно сходитъ на пѣть. Растительность состоитъ, главнымъ образомъ, изъ злаковъ, которые сидятъ небольшими дерновинками, образуя маленькія кочки, между которыми видна голая почва. Бобѣе всего распространены виды ковыля, особенно—обыкновенный перистый ковыль (*Stipa pennata*). Онъ покрываетъ нерѣдко сплошь большія пространства и своими шелковистыми бѣлыми перистыми остиами придаетъ степи какой-то особый волнующійся видъ. На очень тучныхъ степяхъ развивается особая разновидность ковыля, *Stipa Grafiana*, отличающаяся гораздо большими размѣрами. На сухихъ же бесплодныхъ С. растетъ болѣе мелкій ковыль, *Lessingia* (*Stipa Lessingiana*). На

сухихъ холмахъ, особенно съ каменистой почвой, на востокѣ Европ. Россіи, встрѣчается *St. Richteriana*. Тирса (*Stipa capillata*) растетъ больше на перелогахъ, чѣмъ двѣственихъ С. Послѣ видовъ ковыля самую важную роль играетъ *кипець* или *типець* (*Festuca sulcata*). Онъ встрѣчается всюду въ С., но особенную роль играетъ къ востоку отъ Уральскихъ горъ. Тамъ на сухихъ степяхъ онъ часто образуетъ фонъ растительности. Кипець представляетъ прекрасный кормъ для овецъ, которыя своими рѣзцами срѣзываютъ его маленькія пучки тонкихъ листьевъ у самой земли. Затѣмъ *Phleum Boeomeri*, *Koeleria glauca* также повсюду распространены въ С., но играютъ роль примѣси. Во многихъ мѣстностяхъ, особенно на востокѣ, играютъ большую роль еще *Avena desertorum* и *Poa sterilis*. Такова основа степной растительности, одинаковая на всемъ протяженіи С. отъ Карпатъ до Алтая. На этомъ фонѣ разбросано, кроме того, много другихъ растений (главнымъ образомъ травянистыхъ многолѣтнихъ), составъ которыхъ весьма разнообразенъ также, какъ ихъ распространеніе. Главная масса ихъ, безъ сомнѣнія, расселилась съ Кавказа, и ихъ сѣверныя границы описываютъ дуги, центръ которыхъ находится на Кавказѣ. Но многія формы ограничиваются юго-западной Россіей. Алтай и въ слабой степени Уралъ также служили центрами распространенія многихъ растений въ окрестныхъ С. Такія формы, сильно размножаясь, мѣстами придаютъ особый характеръ тѣмъ или другимъ участкамъ С., но въ общемъ онѣ все же играютъ очень подчиненную роль, такъ что типичная черноземная С. есть прежде всего ковыльная или типцовая и вообще злаковая С. Таковы типичныя черноземныя С., которыя развиты въ чистомъ видѣ особенно въ средней полосѣ степной области. Въ предѣлахъ Европейской Россіи онѣ сохраняютъ такой характеръ до южныхъ предѣловъ своихъ и только по мѣрѣ приближенія къ горамъ Крыма и Кавказа значительно обогащаются горными формами. На юго-восточн. окраинѣ Европейской Россіи и въ сѣверномъ Туркестанѣ онѣ постепенно переходятъ въ пустыни. Этотъ переходъ совершается такимъ путемъ, что, по направленію къ югу, почвенный слой дѣлается все тоньше, бѣднѣе гумусомъ и, наконецъ, почти не отличается по своей структурѣ и окраскѣ отъ субстрата. Растительность дѣлается все скуднѣе и рѣже, и къ типичной флорѣ чернозема все болѣе примѣшивается обитателей пустыни, какъ *Eurotia*, *Ceratocarpus*, *Kochia* и пр. Въ низинахъ все чаще и чаще наблюдаются солонцы съ своей типичной флорой, между тѣмъ какъ на болѣе возвышенныхъ мѣстахъ еще сохраняются ковыль и кипець, все рѣдѣющее и, наконецъ, освобождающее мѣсто типичной пустынной флорѣ. Южная граница С., безъ сомнѣнія, обуславливается непосредственно климатическими условіями, именно высокой температурой лѣтнихъ мѣсяцевъ, сухостью воздуха и скуднымъ количествомъ осадковъ. Иного рода измѣненія прослѣдимъ мы, если изъ наиболѣе типичныхъ степныхъ пространствъ нашей области будемъ подвигаться къ сѣверу.

Эти изменения совершаются в трех направлениях. Во-первых, по мѣрѣ движения къ сѣверу, характер растительности черноземной С. начинает мѣняться. Дерновники злаков все тѣснѣе сближаются между собою; къ нимъ присоединяются масса растений, отчасти тѣхъ же, которыя встрѣчаются и въ ковыльных С., отчасти другихъ, свойственныхъ преимущественно сѣверной полосѣ степной области и растущихъ также на сухихъ опушкахъ лѣсовъ и на лѣсныхъ дугахъ. Такимъ путемъ ковыльно-кищовая С. постепенно превращается въ *луговую степь* (или степные дуга), представляющую яркозеленый густой цвѣтущий коверъ растительности, въ которомъ играютъ главную роль двудольныя растения, степные же злаки, хотя и встрѣчаются всюду, играютъ подчиненную роль. Во-вторыхъ, появляются заросли степныхъ кустарниковъ, сначала изрѣдка и притомъ на склонахъ холмовъ или на возвышенностяхъ, затѣмъ все чаще и притомъ на ровныхъ мѣстахъ, сначала небольшія, затѣмъ и болѣе крупныя. Эти заросли состоятъ главнымъ образомъ изъ степной вишни (*Prunus Chamaecerasus*), бобовника (*Amygdalus napa*), двухъ видовъ таволги (*Spiraea srenifolia* и *hypericifolia*), караганы (*Saragana frutescens*) и ракитника (*Cytisus biflorus*). Постепенно появляется, однако, въ такихъ заросляхъ приземистый и корявый кустарникъ дубнякъ, а также осина и береза. Нѣкогда считали этотъ кустарникъ дубнякъ за особую разновидность, но на самомъ дѣлѣ это тотъ же *лѣтний дубъ* (*Quercus repunculata*), побѣги котораго постоянно обгрызаются лѣтнимъ разными травоядными животными, а зимой зайцами. Какъ ни печаленъ видъ этого дубняка, онъ все-таки понемногу разрастается и, наконецъ, даетъ побѣги уже на такой высотѣ, что животныя не могутъ ихъ обгрызать. Тогда кусты дубняка понемногу выравниваются и вырастаютъ въ крупныя деревья. По сѣверной границѣ степной области можно постоянно видѣть мелкія и крупныя дубовыя рощи, внутри которыхъ подъ тѣнью деревьевъ мы найдемъ угнетенныя и хилѣющіе степныя кустарники (долше всѣхъ выдерживаетъ степная вишня, которая, однако, перестаетъ цвѣсти и давать плоды), указывающіе на то, что ихъ заросли дѣйствительно очень часто служатъ очагомъ облѣсенія С. Въ третьихъ, по направленію къ сѣверу количество лѣсовъ значительно увеличивается. Среди типичныхъ степныхъ пространствъ лѣса встрѣчаются только въ заливныхъ долинахъ рѣкъ. Далѣе къ сѣверу они появляются также на возвышенностяхъ и на песчаныхъ пространствахъ; еще далѣе—съ вершинъ холмовъ они спускаются въ равнину, изъ долинъ рѣкъ поднимаются на материкъ и разрастаются все болѣе и болѣе, занимая крупныя площади. Близъ сѣверной границы степной области постоянно чередуются то степные районы, то крупныя партіи лѣсовъ, при чемъ ни въ характерѣ субстрата, ни рельефа страны, ни тѣмъ болѣе въ климатическихъ условіяхъ мы не можемъ опредѣлить причинъ, почему данный участокъ занятъ лѣсомъ, а не С., или наоборотъ.

Если нанести детально сѣверную границу С., то она представитъ чрезвычайно извилистую линію, такъ какъ лѣса глубоко вдаются, подобно заливамъ, въ степную область и кромѣ того отдѣльными островами то крупными, то мелкими разбѣяны по всей полосѣ луговыхъ С. Въ свою очередь степные участки встрѣчаются также среди сплошныхъ лѣсовъ, изолированно отъ непрерывной полосы С. Все сказанное относится главнымъ образомъ къ средней Россіи. Юго-зап. Россія въ этомъ отношеніи изслѣдована очень мало, но, повидимому, представляетъ то же самое. На востокѣ же Европейской Россіи и въ западной Сибири изменения С. растительности происходятъ нѣсколько иначе. Ковыльно-кищовая С. переходитъ въ луговую такимъ же точно образомъ, какъ въ средней Россіи, но заросли степныхъ кустарниковъ встрѣчаются рѣдко, по направленію къ востоку постепенно исчезаютъ и вообще роли не играютъ. Облѣсеніе происходитъ главнымъ образомъ, посредствомъ березы. вмѣстѣ съ появленіемъ луговыхъ С. появляются и рощицы березы сначала въ видѣ небольшихъ зарослей въ низинахъ и котловинахъ около воды. По мѣрѣ движения къ сѣверу мы встрѣчаемъ ихъ все чаще и чаще; березовыя рощи становятся крупнѣе и разбѣяны на ровныхъ мѣстахъ среди луговой С. Далѣе къ сѣверу онѣ становятся все многочисленнѣе и, наконецъ, смыкаются въ сплошную область березовыхъ лѣсовъ, переходящихъ затѣмъ въ хвойныя. Такъ какъ березовыя рощи не даютъ большой тѣни, то въ нихъ довольно долго сохраняются степныя растенія. И наоборотъ, формы березоваго рѣдколѣся проникаютъ въ прилежащія луговныя С., отчего послѣднія получаютъ особый колоритъ. Сущность явленій, однако, совершенно одинакова съ описанными и для средней Россіи.

На основаніи изложеннаго можно раздѣлить черноземно-степную область на двѣ полосы: типичную степную, или *ковыльно-тищовую*, и *луговостепную*, или *лѣвостепную* (см. карту, цитир. выше). Переходъ ковыльно-тищовой С. въ луговую, несомнѣнно, обусловливается измѣненіями климата. Это ясно видно, если прослѣдить границу между названными формациями. Измѣненія растительнаго покрова совершаются въ меридіональномъ направленіи и съ большою постепенностью. При этомъ всѣ факторы, которые способствуютъ болѣе сильной сухости почвы или болѣе ея нагрѣванію, напр., нѣкоторое возвышеніе, покатость къ югу или каменистый субстратъ, придаютъ растительности видъ ковыльно-тищовой С., между тѣмъ какъ низины или сѣверные склоны благоприятствуютъ луговой С. Въ сухіе годы луговая С. въ этой пограничной полосѣ превращается въ ковыльно-тищовую, а въ дождливыя эта послѣдняя, не мѣняя своего состава, принимаетъ, однако, по яркости зелени и густотѣ травъ, характеръ луговой С. Такимъ образомъ наблюденія показываютъ, что переходъ ковыльно-тищовой степи въ луговую совершается подъ непосредственнымъ вліяніемъ увеличивающейся влажности почвы, что въ свою очередь зависитъ отъ количества

осадковъ въ связи съ высотой температуры лѣта. Точно также сильное развитие лѣсовъ въ луговостепной полосѣ находится, очевидно, въ связи съ болѣе мягкимъ и влажнымъ климатомъ. Въ этой полосѣ климатическія условія, повидимому, одинаково благоприятствуютъ и лѣсной, и степной растительности. Но современное распределение въ ней лѣсовъ и С. нельзя объяснять различіями климата; оно зависитъ не отъ современныхъ физико-географическихъ условий, а отъ какихъ-то иныхъ факторовъ. Чѣмъ обуславливается общая граница степной области, т. е. та линія, за которой окончательно исчезаютъ степныя пространства, и вся страна, до порабощенія ея человекомъ, была покрыта сплошными лѣсами. Преніе авторы, какъ Гризебахъ и Декандоль, объясняли это исключительно влияніемъ климата. По ихъ возрѣніямъ, вслѣдствіе сухости климата лѣса и вообще деревья не могутъ существовать въ степной полосѣ, кромѣ рѣчныхъ долинъ, а степныя растенія въ свою очередь не могутъ расти къ сѣверу отъ границы С. вслѣдствіе недостаточно высокой температуры. Но первое предположеніе нельзя считать вѣрнымъ. На всемъ прострѣанствѣ луговостепной полосы лѣса встрѣчаются вноднѣ благоприятныя условія для своего существованія, но они заходятъ также далеко на югъ и въ типичную степную полосу. Опытъ показалъ кромѣ того, что среди типичныхъ степныхъ и совершенно безлѣсныхъ пространствъ деревья и цѣлыя лѣсныя насажденія могутъ отлично существовать, если при посадкѣ ихъ соблюдаютъ нѣкоторыя предосторожности (разрыхленіе почвы и уничтоженіе сорныхъ травъ). Что же касается до второго положенія, именно, что степныя растенія останавливаются въ своемъ движеніи на сѣверъ недостаточно высокой температурой лѣта, то оно сначала какъ-будто находило себѣ подтвержденіе въ томъ фактѣ, что къ сѣверу отъ границы степной области степныя растенія встрѣчаются главнымъ образомъ на известковыхъ или мергельныхъ склонахъ, обращенныхъ къ югу. Такъ какъ на этихъ склонахъ снѣгъ весною таетъ скорѣе, а почва и нижній слой воздуха нагревается сильнѣе, чѣмъ на ровныхъ мѣстахъ, то естественно было предположить, что степныя растенія могутъ обитать на такихъ склонахъ въ силу ихъ болѣе благоприятныхъ термическихъ условій, приближающихся къ климатическимъ особенностямъ С. Однако, термическія наблюденія, произведенныя, впрочемъ, пока въ одномъ только пунктѣ около Казани, показали, что главную особенность южныхъ склоновъ составляетъ необычайно сильное нагреваніе днемъ ихъ почвы, до 50°—60° Ц. Такое накалываніе почвы мѣшаетъ или по крайней мѣрѣ задерживаетъ прониканіе на склоны лѣсныхъ растеній, почему степныя формы, выдерживающія эту температуру, развиваются тамъ безпрепятственно. Но такая температура не составляетъ необходимости для степныхъ растеній, такъ какъ въ степныхъ районахъ, лежащихъ на $\frac{1}{2}$ южнѣе, или даже на той же параллели, тѣ же степныя травы развиваются обильно на степныхъ лу-

гахъ, иногда даже на влажной почвѣ, на сѣверныхъ склонахъ и т. п., а еще южнѣе, но въ лѣсныхъ районахъ вновь приурочены исключительно къ южнымъ склонамъ. Во-вторыхъ, степныя растенія проникаютъ далеко въ лѣсную область, обитая не только на южныхъ склонахъ, но также на песчаной почвѣ верещатниковъ или рѣдкихъ сосновыхъ боровъ, на скалахъ въ гористыхъ странахъ и на заливныхъ лугахъ рѣкъ. Въ третьихъ, нѣкоторыя степныя растенія, какъ *Aster alpinus*, *Senecio campestris*, *Anemone silvestris* и др., кромѣ степной области, встрѣчаются вновь въ альпійской области горъ или на далекомъ сѣверѣ въ области тундры. Изъ этого видно, что степная растительность, въ общемъ, не нуждается въ сухомъ и жаркомъ климатѣ. Конечно, каждое растеніе имѣетъ свою климатическую границу и для многихъ степныхъ растеній она, быть можетъ, совпадаетъ съ границей степной области или даже не доходитъ до этой послѣдней. Но степная растительность, какъ типъ, какъ формація, можетъ существовать и при низкой температурѣ и если-бы не было сплошного пояса лѣсовъ, ограничивающаго С., послѣдняя, постепенно мѣняя свой составъ, простиралась-бы далеко на сѣверъ и сливалась-бы съ областью тундры. Такимъ образомъ современную границу степной области нельзя объяснить какими-либо физико-географическими условіями и самое положеніе этой границы нельзя считать стационарнымъ. Напротивъ, всѣ ботанико-географическія данныя говорятъ за то, что сѣверная полоса С. находится въ періодѣ облѣсенія, что въ ней разрастаются лѣса, вытѣсняя степную растительность и отодвигая степи къ Ю. Почвенныя изслѣдованія подтверждаютъ это заключеніе. Какъ извѣстно, типичная почва С. есть черноземъ, который отличается богатствомъ гумуса, придающаго ему черный цвѣтъ, а также характерной структурой, особенно ясно выступающей, когда черноземъ покоится на лѣссовидныхъ глинахъ. Эта структура состоитъ въ томъ, что верхній слой чернозема состоитъ изъ порошистыхъ частицъ, второй зернистый, а третій — *оршковатый*, называемый такъ потому, что состоитъ изъ угловатыхъ комочковъ, величиной приблизительно съ лѣсной орѣхъ. Далѣе идетъ уже бурая глина, распадающаяся на столбчатую отдѣльности. Типичная лѣсная почва есть *подзолъ*, имѣющей совершенно иное строеніе. Она вся состоитъ изъ мелкихъ пылеобразныхъ частицъ, лежащихъ прямо на столбчатой глинѣ (если субстратомъ служить послѣдняя). По окраскѣ-же она раздѣляется на два слоя, изъ которыхъ верхній блѣднѣе-сѣрый, а нижній совершенно бѣлый. Эта почва распространена всюду въ глухихъ лѣсныхъ районахъ; она обязана своимъ происхожденіемъ постоянной сырости лѣсовъ, способствующей быстрому разложенію органическихъ веществъ (отлагающихся на почвѣ въ видѣ ошавшихъ листьевъ и сучьевъ) и выщелачиванію солей изъ почвы. Но въ лѣсахъ, находящихся въ предѣлахъ степной области, а также окаймляющихъ ее съ С., мы находимъ разнообразныя среднія почвы, пред-

ставляющія всѣ переходы между черноземомъ и подзоломъ. Очень часто такая почва представляется почти настоящей черноземъ, верхній слой котораго, однако, дѣлается блѣднѣе. Далѣе мы замѣчаемъ, что верхній слой дѣлается еще блѣднѣе: въ орѣховатомъ горизонтѣ на черноземныхъ комочкахъ появляется бѣлая подзолистая пыль. Иногда почва совсѣмъ напоминаетъ подзолъ, но сохранила еще орѣховатый горизонтъ, разламывающій комочки котораго мы найдемъ еще слѣды чернозема внутри, тогда какъ на поверхности они уже окутаны подзолистымъ веществомъ. И, наконецъ, подъ типичными съ виду подзолами въ столбчатой глинѣ наблюдаются иногда черугойные подтеки такіе же, какъ подъ черноземомъ. Описанныя явленія стануть намъ вполне понятными, если предположить, что нѣкогда Ст. простиралась далѣе къ С., чѣмъ теперь, но были отгнѣсны лѣсами, которые, поселяясь на черноземѣ, стали разрушать его, постепенно измѣняя въ подзолистую почву. Такой взглядъ былъ высказанъ С. Боржинскимъ въ 1886 г., и съ тѣхъ поръ къ нему примкнули многие ученые. Эта теорія вполне согласуется съ изслѣдованіями Неринга, который нашелъ массу остатковъ степныхъ животныхъ (сусликовъ, тушканчиковъ и др.) въ послѣдствіяхъ отложенияхъ Германіи и Дании, которыя, слѣдовательно, въ доисторическую эпоху представляли С. Нахождение степныхъ растений, разбѣянныхъ по всей средней Европѣ, и мѣстами характеръ почвы (черноземновидныя почвы около Магдебурга) подтверждаютъ такое заключеніе. Сообразно со всѣмъ сказаннымъ, мы можемъ себѣ слѣдующимъ образомъ представить происхожденіе нашихъ С. Во время ледниковаго періода, какъ извѣстно, значительная часть Европ. Россіи, мѣстами до 50° с. шир., какъ и вся средняя Европа, была покрыта ледниками, а южная Россія представляла, по всей вѣроятности, тундру или холодныя пустыни, почти лишенная растительности. По наступленіи болѣе теплаго періода ледники стали отступать и освободившееся пространство, вслѣдъ за отодвигающейся полосой тундры, стало быстро заселяться травянистой растительностью, главнымъ образомъ, выходящими изъ горныхъ странъ юга Европы, а отчасти изъ тѣхъ мѣстныхъ центровъ, какъ Орловская возвышенность, средневолжскія горы и южн. Уралъ, въ которыхъ и во время ледниковаго періода сохранялась кое-какая флора. Такимъ образомъ степная флора покрыла всю среднюю Европу и почти всю Европ. Россію. Нѣсколько позже стали распространяться лѣсныя деревья и притомъ одновременно съ двухъ сторонъ: съ юго-зап. изъ южн. Европы (букъ, грабъ, кленъ, дубъ, липа и пр.) и съ вост. изъ Сибири (ель, пихта, лиственница, кедръ и др.). Они образовали крупныя лѣса, которыя затѣмъ сомкнулись и образовали сплошную лѣсную область. Въ то же время они подвигались и подвигаются къ Ю, отгнѣсняя С. и измѣняя всю степную природу на лѣсную. До какихъ предѣловъ могли бы лѣса отгнѣснить С., намъ неизвѣстно, ибо человѣкъ властно вмѣшался въ эту борьбу, одинаково уничто-

жая и лѣса, и С. и замѣняя ихъ полями и другими видами культурныхъ земель. Нѣкоторые изъ русскихъ ученыхъ, занимавшіеся этимъ вопросомъ, напр. проф. Докучаевъ и особенно Г. И. Танфильевъ, высказали иное мнѣніе, придавая особое значеніе почвеннымъ солямъ. Въ сѣв. части степной полосы деревья растутъ въ заливныхъ долинахъ и на склонахъ балокъ потому, что въ этихъ мѣстахъ почва нѣсколько выщелочена, избавлена отъ избытка солей, особенно хлористыхъ и сѣрникоислыхъ, вредныхъ для деревьевъ. Степныя травы менѣе взыскательны въ этомъ отношеніи и потому занимаютъ и болѣе ровныя мѣста, гдѣ солей болѣе. Другія мнѣнія, особенно высказываемыя американскими учеными, напр. Уитнеемъ (Whitney), придаютъ особенное значеніе размѣру частицъ почвы. Мелкоземъ, по ихъ мнѣнію, особенно благоприятенъ степнымъ растеніямъ и деревья не выдерживаютъ конкуренціи съ ними, поэтому ихъ обыкновенно и итѣтъ на ровныхъ мѣстахъ и отлогихъ склонахъ степной полосы, а они растутъ на болѣе крутыхъ склонахъ, гдѣ частицы почвы крупнѣе. Здѣсь условія менѣе благоприятны для степныхъ растеній, а потому деревья и побѣждаютъ въ борьбѣ за существованіе. С. представляютъ для русскаго народа огромный интересъ и помимо естественно-историческаго. Область луговыхъ С. была колыбелью русскаго народа и русскаго государства (Кіевъ). Отсюда уже русскіе стали проникать на сѣверъ, отгнѣсняя финскія племена, но, главнымъ образомъ, русская культура двигалась съ ЮЗ на СВ, въ предѣлахъ луговыхъ С. Элементы этой области, т. е. «дубравы», «чисто поле», «новель-шелкова-травы», играютъ видную роль въ русскомъ эпосѣ и все міросозерцаніе русскаго народа, широкое, добродушное и спокойное, сложилось подъ влияніемъ простора и жизнерадостнаго ландшафта луговыхъ С., въ противоположность угрюмому виду лѣсной области и унылому однообразію типической степной полосы. Историческія событія заставили въ послѣдствіи перенести центръ политической жизни Россіи въ лѣсную область (Москва) и оградившись отъ С. застѣками и валами. Тогда С. сдѣлались пріютомъ всѣхъ безпокойныхъ и свободолюбивыхъ элементовъ, тѣхъ «буйныхъ казацкихъ головушекъ», которыя непрерывно воевали то съ татарами и турками, то съ поляками, то завоевывали Сибирь для русскаго царя, то собирались «тряхнуть» самой Москвою. Для русскаго народа С. навсегда осталась символомъ свободы и простора; она воспѣвается въ его пѣсняхъ; она составляетъ предметъ его мечтаній и многія явленія народной жизни, какъ напр. любовь къ странствіямъ, страстное исканіе «вольныхъ земель», представляетъ отголосокъ той природы, которая создала характеръ русскаго народа.

Литература. В. Докучаевъ, «Русскій черноземъ» (1883) и «Наши степи прежде и теперь» (1892); А. Бекетовъ, «Географія растеній» (1896); Костычевъ, «Почвы черноземной области» (1886); Измайльскій, «Влажность почвы» (1894); Танфильевъ, «Геогра-

фия растений» (1900; полная энциклопедія сельского хозяйства); его же, «Предѣлы лѣсовъ на югѣ Россіи» (1894); его же, «Доисторическія С. Европ. Россіи» (1896); Воейковъ, «Климаты земного шара»; Richhofen, «China» (т. I); Whitney, «Climatic changes» (3 т., 1880—82); Гризебахъ, «Растительность земного шара» (перев. съ примѣчаніями А. Бекетова, 1874); Рупрехтъ, «Геоботаническія изслѣдованія о черноземѣ» (1866); Коржинскій, «Предварительный отчетъ о почвенныхъ и геоботаническихъ изслѣдованіяхъ 1886 г.» (1887); его же, «Сѣверная граница черноземной области вост. полосы Европ. Россіи» (2 ч. и приложение 1888—91 гг.); Nehring, «Ueber Tundren und Steppen der Jetzt- und Vorzeit» (1890). Относительно венгерскихъ пушты (С.): Kerner, «Das Pflanzenleben der Donauländer» (1863); Woenig, «Die Pflanzflora der grossen ungarischen Tiefebene» (1899).

С. Коржинскій.

Стенная — ста Троицкаго у., Оренбургской губ., при р. Уф. Жит. 3210. До средины XVIII в. С. была крѣпостью входившей въ составъ Уйской линіи. Церковь, учил., 2 самотопенныхъ зав.; почта и телеграфъ.

Стенная вишня (*Prunus Chamaeserasus*) — образуетъ низкорослый кустарникъ, 1—2 арш. вышиною. Онъ довольно близокъ къ обыкновенной вишнѣ, но отличается болѣе жесткими листьями, цвѣтами и плодами; вишня распространена по всей области степей до западной Сибири и образуетъ иногда довольно большія заросли. Плоды ея кислы, но съдобны и идутъ часто на варенье. Въ Саратовской губ. часто дикія заросли С. вишни огораживаютъ плетнями, какъ сады, и собираютъ тамъ плоды. Кромѣ того нѣкоторыя формы С. вишни, улучшенныя культурой, разводятся въ садахъ, напр. въ Симбирской губ. Въ качествѣ плодового кустарника С. вишня могла бы имѣть значеніе для Сибири, столь бѣдной плодовыми деревьями.

Корж.

Стеной гіацинтъ (*Hyacinthus leucorhaeus* Stev. var. *Muscari leucorhaeum* S. Koch или *Muscari pallens* Bess.) — многочисленнее луковичное растение изъ сем. лилейныхъ (*Liliaceae*), дико растущее по степямъ и холмамъ болѣе южной Россіи, въ Крыму и на Кавказѣ. Луковица развивается два или три широколинейныхъ, служенныхъ къ основанію листа, съ колпакообразною верхушкою, и одинъ, два стебля (до 20 стм. высотой), заканчивающихся густою кистью изъ блѣдно-голубыхъ цвѣтовъ. Околоцвѣтничекъ о шести продолговатыхъ, вверхъ торчащихъ лопастяхъ, въ половинѣ взаимно сросшихся; тычинокъ шесть. Пестикъ одинъ, завязь трехъгранная; плодъ почти шаровидная, тупотрехгранная коробочка. Цвѣтеть С. гіацинтъ рано весной (въ апрѣлѣ).

С. Р.

Стеной клмать — см. Степь.

Стенные законы — см. Сибирскіе народцы (XXIX, 746).

Стенные жаворонки (*Melano corpra*) — одинъ изъ родовъ сем. жаворонковъ (*Alaudidae*), къ которому изъ русскихъ жаворонковъ относятся четыре вида: 1) жаворонокъ черный или татарскій и жаворонокъ

бѣлокрылый или сибирскій (*M. tatarica* и *M. sibirica*), имѣющіе приблизительно одну и ту же область распространенія, именно Урало-Барабинскую степь, причѣмъ послѣдній видъ заходитъ далѣе перваго къ сѣверу, югу и отчасти на западъ; 2) два близкихъ между собою вида, *M. calandra* и *M. bimaculata*, изъ которыхъ *M. calandra*, кромѣ туркестанскаго края, распространены въ Киргизскихъ степяхъ, на югѣ Евр. Россіи и отчасти въ средиземной морской области, а *M. bimaculata* — отъ Туркестана и Закаспійскаго края до сѣверо-восточной Африки (о признакахъ рода и наиболѣе извѣстныхъ видахъ С. жаворонковъ — см. Жаворонки). Образомъ жизни С. сходны съ обыкновенными жаворонками.

Ю. Вагнеръ.

Стенные базары — играютъ на русскихъ окраинахъ важную экономическую роль, являясь, напримѣръ, въ юго-восточныхъ степяхъ Зауралья первой переходной стадіей отъ примитивной мѣновой торговли по ауламъ къ болѣе современной ярмарочной. Кромѣ крупныхъ транзитныхъ движеній, въ степяхъ совершаются непрерывною струей мелкія движенія скота, какъ промышленнаго, такъ и вьючнаго, на ближайшіе базары сопредѣльныхъ со степями русскихъ поселеній. Раньше, до введенія въ степяхъ ветеринарной организаціи, этотъ мелкій «транзитъ» совершался безъ опредѣленныхъ дорогъ и направленій; каждый изъ киргизовъ двигался гдѣ и какъ ему удобнѣе, не останавливаясь въ пути; отсюда явилось выраженіе у киргизовъ «жол-толконъ» (дорога по звѣздамъ). Съ организаціей ветеринарнаго надзора было обращено вниманіе на это мелкое движеніе, какъ наиболѣе опасное въ смыслъ разноса чумной и другихъ заразы. Были установлены пункты, приуроченные къ главнымъ караваннымъ дорогамъ, и они явились стягивающимъ центромъ для извѣстнаго района всѣхъ мелкихъ движеній. Отсюда скотъ и продукты, послѣ осмотра, направляются въ дальнѣйшій путь слѣдованія по установленнымъ трактамъ, въ большинствѣ случаевъ — по тѣмъ же караваннымъ дорогамъ. Это положило начало С. базарамъ, успѣшному развитію которыхъ немало способствовало запрещеніе впуска киргизскаго скота въ сосѣднія губерніи безъ выдержанія, на установленныхъ ветеринарныхъ пунктахъ, карантина. Быстро выросли небольшіе поселки; возникла торговля, размѣры которой довольно велики; администраціей установлены особые торговые дни. С. базары не только удовлетворяютъ нуждамъ выдерживающихъ карантинъ каравановъ и гуртовъ, но и служатъ торговымъ центромъ для окружающихъ ауловъ. Въ 1896 г., когда благополучіе Киргизскихъ степей въ отношеніи чумы было обезпечено, карантинированіе фуражнаго скота на всѣхъ входныхъ пунктахъ было отменено. Это сразу подняло транзитное движеніе на 50—60%, а торговля С. базаровъ не только отъ того не пострадала, но обороты ея поднялись на 8—12%. Дѣло въ томъ, что хотя торговля «аульная» и сосредоточивалась на базарахъ, но это не мѣшало нѣкоторымъ правосоламъ попрежнему эксплуатировать какъ

киргизовъ, такъ и переселенцевъ. Единственнымъ выходомъ изъ зависимости отъ монополистовъ былъ въ то время сбытъ на ближайшіе русскіе рынки; но тяжелыя условія карантинна лишили производителей возможности пользоваться этими рынками. Особенно рѣзко это сказывалось на торговлѣ хлѣбомъ въ послѣдніе четыре года, богатыхъ урожаями. До появленія въ степяхъ базаровъ торговля хлѣбомъ была крайне незначительна, такъ какъ земледѣльская промышленность начала развиваться лишь со времени русской колонизаціи въ Киргизскихъ степяхъ — съ 80-хъ годовъ; она носила характеръ мѣнливой; мѣрломъ стоимости хлѣба являлся годовалый баранъ «секъ», курсъ котораго повышался и понижался соответственно урожаю хлѣба и степени спроса. Всего чаще курсъ этотъ держался на 6 пд. проса и 4 пд. пшеницы. Съ появленіемъ въ степяхъ русскихъ земледѣльцевъ производство хлѣба достигло громадныхъ размѣровъ; явилась настоятельная нужда въ сбытѣ излишка, но этому мѣшали скупщики, устанавливавшіе по производству цѣны на хлѣбъ. Когда на такихъ рынкахъ, какъ Оренбургъ, Троицкъ, Петропавловскъ, Курганъ цѣны на просо стояли отъ 35 до 45 коп. за пудъ, земледѣльцы-степняки вынуждены были продавать его на мѣстныхъ своихъ базарахъ по 8—10 коп. за пудъ русскаго лучшаго проса и по 5—7 коп. киргизскаго; самими сбывать на русскіе рынки, при условіяхъ карантинрованія скота, вступающаго въ предѣлы Европ. Россіи, было невыгодно. Правда, карантинъ исключался при условіи перевозки на лошадяхъ и верблюдахъ, но мелкіе грузы перевозятся главнымъ образомъ на быкахъ. Съ отмѣной карантина для фуражнаго скота получились иные результаты: производитель по пути завозить свои продукты на С. базары, и если находить мѣстные цѣны для себя не подходящими, провозить совершенно свободно на рынокъ, откуда всегда можетъ взять какую-нибудь кладь, и этимъ иногда покрыть всѣ свои путевыя издержки. Обыкновенно въ январѣ и февралѣ въ степи бывають страшныя снѣжные заносы и морозы. Съѣздъ на базары незначителенъ въ это время и ограничивается ближайшими къ нимъ аулами. Весною, когда настаетъ разливъ степныхъ рѣчекъ и вся степь превращается въ сплошное море, торговля на базарахъ совершенно почти прекращается. Тотчасъ же по спадѣ воды начинаются выкочевки киргизовъ — и базары превращаются въ шумныя и бойкія ярмарки. Главными предметами торговли являются предметы полевого хозяйства, которыми запасаются переселенцы, мука, сбываемая киргизамъ, откочевывающимъ на дальнія лѣтновочныя мѣста, и небольшія партіи скота, преимущественно рабочаго. Цѣны въ это время держатся устойчиво, особенно на муку. Скотъ также въ цѣнѣ, благодаря наступленію періода самаго дешеваго содержанія его. Въ продолженіе всего лѣта торговли колебанія на рынкѣ незначительны; въ разгаръ полевыхъ работъ — особенно въ августѣ мѣсяцѣ — базары немного затихають. Въ сентябрѣ на базары появляет-

ся новый хлѣбъ, на который является громаднѣйшій спросъ со стороны киргизовъ, откочевывающихъ къ своимъ зимовымъ стойбищамъ. Въ свою очередь, киргизы являются главными поставщиками на базары нагульного степного скота, овецъ. Кроме того, всѣ мѣстные аулы и русское населеніе заготавлиють на зиму все необходимое для хозяйства. Цѣны зависятъ, главнымъ образомъ, отъ количества спроса: если спросъ на зерно не особенно великъ, то хлѣбъ приходится сбывать монополистамъ-скупщикамъ по крайне низкимъ цѣнамъ. Случается это обыкновенно въ сухую и теплую осень, когда киргизы мелкими группами тихо подвигаются къ своимъ зимовьямъ, пріѣзжая на базары небольшими партіями; но разъ осень холодная и предвѣщаетъ скорую зиму, кочевники поднимаются разомъ и заполняютъ въ теченіе 1—1½ мѣсяцевъ базары. Въ это время необходимо только заготовлять муку — спросъ на нее громадный, цѣны устойчивы и высоки. Аналогичныя явленія замѣчаются и въ торговлѣ скотомъ: если при большомъ предложеніи скота со стороны кочевниковъ не явятся на базары скупщики изъ соседнихъ губерній, то установленіе цѣны всецѣло зависитъ отъ мѣстныхъ прасоловъ, составляющихъ довольно прочный синдикатъ. Въ такомъ настроеніи базаръ держится до конца ноября, когда начинается у кочевниковъ такъ называемый «согунъ» — зимняя забойка скота для собственнаго потребленія. Продолжается забойка въ теченіе всего декабра и каждый аулъ представляетъ въ это время бойню, а базары — кожевенные рынки. Подвозъ сырья бываетъ настолько великъ въ иные базарные дни, что въ одинъ день не успѣвають закончить торговые операціи и многими киргизамъ приходится ждать слѣдующаго базара. Настроеніе кожевеннаго рынка всегда крѣпко, такъ какъ для скупки сырья пріѣзжаетъ очень много прасоловъ изъ ближайшихъ русскихъ городовъ; они составляютъ солидную конкуренцію мѣстнымъ скупщикамъ и поднимають цѣны соответственно тѣмъ, которыя существуютъ на такихъ крупныхъ рынкахъ, какъ оренбургскій, николевскій и др. Эта конкуренція измѣнилась и обычный типъ торговаго обмѣна. До учрежденія С. базаровъ, послѣдній носилъ чисто мѣнливый характеръ; на базарахъ онъ сначала принялъ форму смѣшанную — половина выдается за продукты деньгами, а половина — товаромъ, что давало громадный барышъ скупщикамъ, расцѣнившимъ товаръ не по дѣйствительной его стоимости, а по самымъ высшимъ цѣнамъ, съ 40—50% выгоды. Когда пришлыи прасоловами создана была конкуренція, торговля стала производиться на чистыя деньги, что упорядочиваетъ торговлю и поднимаетъ благосостояніе киргизъ. Благодаря быстрому развитію кожевенной торговли, въ пунктахъ базаровъ выстроены спеціальныя склады для храненія кожъ, согласно ветеринарно-санитарнымъ указаніямъ.

Степныя животныя.—Прежде всего составъ животнаго населенія степи зависитъ отъ ея географическаго положенія и

отъ ея общаго геоботаническаго характера. Степи разныхъ странъ имѣютъ совершенно различную фауну и дать ихъ общую характеристику едва-ли возможно. Ниже разсмотримъ степную фауну палеарктической области и въ частности нѣсколько подробнѣе фауну южно-русскихъ степей. Относительно степной фауны вообще необходимо ограничиться только нѣсколькими общими замѣчаніями. Для многихъ степныхъ формъ характерна ихъ покровительственная окраска подъ цвѣтъ почвы и способность скрываться отъ преслѣдованій, прижимаясь къ ней или быстро въ нее зарываясь. Къ числу С. животныхъ въ широкомъ смыслѣ относятся наиболѣе крупныя млекопитающія, птицы и отчасти рептиліи. Но количество крупныхъ представителей фауны вовсе не находится въ прямомъ соотношеніи съ богатствомъ растительности мѣстности. Дарвинъ обратилъ вниманіе на то, что наибольшее въ мірѣ количество крупныхъ млекопитающихъ живетъ въ степяхъ центральной и южной Африки, которая какъ разъ отличается своей тощей растительностью. Достаточно назвать слона, носороговъ, жираффу (*Camelopardalis giraffa*), буйвола (*Bubalus caffer*), зебру (*Equus [Hippotigris] Zebra*), кваггу (*E. quagga*), гну (*Catoblepas gnu*), канну (*Oryzops canna*) и разныхъ другихъ антилопъ, которая пасутся здѣсь громадными стадами, наконецъ, бегемота, хотя онъ и не принадлежитъ собственно степной станціи, а живетъ только по берегамъ ея водоемовъ. Повятно, что эти животныя, чтобы прокормить себя, должны располагать, при бѣдности растительности степи, производительностью обширной площади и совершать по ней непрерывныя передвиженія. Способность быстро перемѣщаться на большія разстоянія необходимо связана съ такимъ образомъ жизни. Крупныя травоядныя формы въ свою очередь могутъ служить пищей только наиболѣе крупнымъ и сильнымъ хищникамъ, какъ львы, пантеры, гиены. Степи Южн. Америки гораздо бѣднѣе крупными формами, не смотря на свою болѣе богатую растительность. Тапиры, 2 ламы (гуанако *Licthenia guanaco* и вигонь *A. vicunia*), ламы, пекари (*Dicotyles*), водосвянка (*Hydrochoerus carubara*), вискаша (*Lagostomus triastylus*), агути (*Dasyprocta aguti*) и броненосцы — наиболѣе замѣтныя млекопитающія изъ, не считая громадныхъ стадъ одичавшихъ лошадей (мустанговъ). Вообще говоря, наиболѣе характерныя степныя формы относятся къ отрядамъ копытныхъ (парно- и непарнопадныхъ), хищныхъ и грызуновъ (какъ напр. тушканчики). Въ различныхъ странахъ они имѣютъ, конечно, различныхъ представителей. Такъ, типичнымъ копытнымъ для прерій Сѣв. Америки является бизонъ (*Bison americanus*). Космополитической родъ *Canis* представленъ въ сѣверной части Стараго и Новаго Свѣта настоящими волками (а для прерій характеренъ койоте, *C. latrans*), въ Сѣв. Африкѣ и Южн. Азій шакалами, въ Южн. Америкѣ лисицеобразными волками, которыхъ выдѣляли въ особый родъ (*Lycalorhex*) и т. д. Изъ птицъ типично степными формами являются страусъ: настоящій (*Struthio*) въ Африкѣ, нанду (*Rhea*)

въ Южн. Америкѣ и эму (*Dromaeus*) въ Австраліи. Затѣмъ характерны разныя жаворонки, дрофы, нѣкоторыя куриныя (ябки, нѣкоторыя куропатки) и нѣкоторыя хищныя, какъ напр. въ Африкѣ секретарь (*Gyrogeranus serpentarius*), питающийся змѣями. Вся южная часть палеарктической области (см. Географическое распространеніе животныхъ) отъ Атлантическаго океана до Манчжуріи представляетъ широкую полосу степей и пустынь, пересѣченную въ своей западной половинѣ обширными водоемами (Средиземная под-область Трудессара). Самыми характерными животными этой полосы являются верблюдъ и лошадь. Двугорбый верблюдъ (*Camelus bactrianus*) одомашненъ человѣкомъ съ незапамятныхъ временъ въ Киргизскихъ степяхъ и отсюда затѣмъ распространился къ западу. Въ дикомъ состояніи верблюдъ былъ найденъ только недавно Пржевальскимъ въ восточномъ Туркестанѣ, къ востоку отъ оз. Лобь-Ноора. Одногорбый верблюдъ или дромадеръ (*C. dromedarius*) въ дикомъ состояніи неизвѣстенъ; вѣроятно, это домашняя порода, полученная путемъ искусственнаго отбора. Въ Туркестанѣ онъ не встрѣчается, а распространенъ въ Сиріи, Месопотаміи, Аравіи и во всей сѣверной Африкѣ до Судана и Сенегамбіи. Въ четвертичный періодъ верблюдъ, какъ и лошадь, были распространены въ этихъ странахъ въ дикомъ состояніи, но затѣмъ исчезли и вновь появились впоследствии, какъ домашнія животныя. Тарпанъ или одичавшая азіатская лошадь теперь водится только въ Туркестанѣ, но еще въ прошломъ столѣтіи водилась въ степяхъ Европейской Россіи, а въ средніе вѣка во Франціи. Открытая Пржевальскимъ около Лобь-Ноора дикая лошадь (*E. Przewalskii*) можетъ быть представлять родоначальника домашнихъ породъ (см. Лошадь). Въ Туркестанѣ и Монголіи водятся одинъ дикій осель, куланъ или джигетай (*E. hemionus*), а въ Сиріи другой (*E. hemippus*). Въ Африкѣ живетъ предполагаемый предокъ домашняго осла (*E. asinus*), дикій нубійскій осель (*E. taeniopus*). Изъ другихъ копытныхъ характерны нѣкоторыя газели (*Gazella picticauda*, *G. fuscifrons*) и сайга (*Saiga tatarica*), антилопа азіатскихъ степей. Изъ крупныхъ хищниковъ тигръ занимаетъ восточную часть этой подобласти, а левъ — центръ и западную; въ степяхъ Туркестана и Монголіи распространенъ барсъ (*Felis irbis*). Маленькій шакалъ (*Canis aureus*) и корсакъ (*C. corsac*) замѣщаютъ нашего волка и лисицу. Изъ грызуновъ характерны тушканчики (*Alactaga, Dipus*), слѣпшъ (*Spalax typhlus*), слѣпшонка (*Ellobius talpinus*), хомяки (*Cricetus*) и разныя зайцы (*Lepus tolai*, *L. aegypticus*). Большинство этихъ животныхъ окрашено въ желтовато-песчаный цвѣтъ пустыни. Изъ птицъ замѣчательны по своей охранительной окраскѣ ябки (*Pterocles*) и булдрюки (*Syrhaptes*); кромѣ того степной подосѣ свойственны многочисленныя жаворонки (между прочимъ черный жаворонъ *Melanocephala tatarica*), дрофы (*Otis*) и въ степяхъ Туркестана *Podoces*. Пресмыкающіяся очень мало извѣдены. Многія изъ нихъ сходны по

цвѣту съ почвой пустыни или отличаются способностью быстро зарываться въ почву. Степной полозъ принадлежит самая крупная изъ современныхъ ящерицъ—мониторъ (*Varanus*), другіе виды которой, впрочемъ, распространены за предѣлы палеарктической области. Кромѣ того характерны нѣсколько представителей сем. *Lacertidae* (*Lacerta agilis*, *Eremias arguta*), *Agamidae* (*Agama*, *Stellio*, *Urostaxix*, *Phrynoscephalus*), *Scincidae*; а изъ змѣй—степной удавъ (*Egux jaculus*), гадюка (*Vipera ammodytes*), самая опасная изъ европейскихъ ядовитыхъ змѣй; рогатая гадюка (*Cerastes asperatus*) пустынь сѣверн. Африки, окрашенная въ цвѣтъ песка, куда зарывается, выставляя наружу только рожки, которыми украшена ея голова и глаза; *Echis carinata*—Египта, средней части Остиндіи и сѣверной Вестиндіи, опасная тѣмъ, что очень часто забирается въ жилища; египетская очковая змѣя (*Naja haje*), распространенная черезъ Палестину до Туркестанскихъ степей; *Trigonoscephalus halus* Арало-Каспійскихъ степей и Монголіи, единственный представитель ямкоголовыхъ змѣй въ палеарктической области. Степи Европейской Россіи входятъ въ составъ двухъ зоогеографическихъ подобластей Валласа (Европейской и Сибирской), граница между которыми въ южной части своей проходитъ по Арало-Каспійской низменности. Русскіе изслѣдователи (Сѣверцовъ, Мензбиръ), подраздѣляя палеарктическую область на рядъ полосъ, которыя тянутся съ запада на востокъ, относятъ степи Зап. Европы и Европейской Россіи къ одной подобласти (полоса степей), а Арало-Каспійскія—къ другой (полоса пустынь). Крымскія степи занимаютъ особое положеніе. При значительномъ сходствѣ съ Арало-Каспійскими степями ихъ фауна обнаруживаетъ извѣстное родство съ населеніемъ 3-ей подобласти Валласа—Средиземной. Южно-русскія степи, благодаря значительной распахкѣ, въ сильной мѣрѣ утратили свой первобытный характеръ. Крупныхъ копытныхъ здѣсь теперь нѣтъ въ дикомъ состояніи. Млекопитающія представлены только небольшими, болѣею частью роющими, грызунами и насѣкомоядными и мелкими хищниками. Наиболѣе характерны: байбакъ, называемый также суркомъ (*Arctomys bobac*), нѣсколько видовъ сусликовъ (*Spermophilus citillus*—обыкновенный сусликъ, *S. guttatus*—крапчатый или пятнистый, *S. musicus*—сѣрый или овражекъ), слѣпышъ (*Spalax typhlus*); полевки (*Microtus arvalis*), мыши (*Mus agrarius*—полевая мышь и *Mus minutus*—мышь малютка); земной заяцъ (*Alactaga jaculus*), хомякъ (*Cricetus frumentarius*), заяцъ-русакъ (*Lepus euroaenus*); изъ насѣкомоядныхъ: ежъ (*Eriopneustes euroaenus*), землеройка (*Sorex vulgaris*), кротъ (*Talpa euroaena*); изъ хищниковъ: хорекъ (*Felis tigris*), перевязка или тигровый хорекъ (*F. sarmaticus*), горностаѣй (*F. erminea*), ласка (*F. vulgaris*), норка (*F. lutreola*). Заслуживаетъ упоминанія насѣкомоядное, хотя не встрѣчающееся въ степной станицѣ, но водящееся только въ степной области Европ. Россіи, именно по берегамъ

рѣкъ и озеръ между Дономъ и Волгой. Это выхухоль (*Myogale moschata*). Другой видъ его (*M. rugosa*) водится только у подножія Пиренеевъ. Типичными представителями степныхъ птицъ являются здѣсь: ковыльный орелъ (*Aquila orientalis*), орелъ могильникъ (*A. heliaca*), балобанъ (*Hierofalco saker*), степной лунь (*Circus macrurus*), луговой лунь (*C. cineraceus*), дрофа (*Otis tarda*), стрелеть (*O. tetrah*), малый журавль (*Grus virgo*), сѣрая куропатка (*Perdix cinerea*), перепелъ (*Coturnix communis*), многочисленные жаворонки (степной—*Melanocorypha calandria*, малый—*Calandrella brachydactyla*, хохлатый—*Alauda cristata*, полевой—*Alauda arvensis*), степная тиркушка (*Glareola melanoptera*), авдотка (*Oedipnemus scirpitans*), кречетка (*Vanellus gregarius*). Пресмыкающихся характерныхъ для степной части Европейской Россіи очень немного: изъ ящерицъ—*Eremias arguta* и изъ змѣй—мѣдянка (*Coronella austriaca*), желтопузый полозъ (*Zamenis trabis*) и водяной ужъ (*Tropidonotus hydrus*). Юго-восточный уголъ Европ. Россіи, занятый Астраханской губ. и Землей Уральскаго войска, представляетъ часть Арало-Каспійской низменности. Черноземъ здѣсь отсутствуетъ и почва состоитъ изъ сѣро-желтой иловатой глины, проританной солью. Солончаково-глинистыя равнины съ очень тощей растительностью перемежаются съ песчаными пространствами (барханная формація), обладающими нѣсколько болѣе богатой растительностью. Преобладающимъ элементомъ животнаго населенія являются здѣсь пресмыкающіяся, окрашенные въ цвѣтъ почвы и зарывающіяся въ песокъ. Наиболѣе характерны изъ ящерицъ—*Eremias arguta*, желтопузикъ (*Orphisaurus arus* [*Pseudopus pallasi*]), различные представители сем. *Agamidae* (*Agama sanguinolenta*, *Phrynoscephalus auritus*, *P. helioscopus*), *Varanus* (въ Туркестанѣ); изъ змѣй—степной удавъ (*Egux jaculus*). Типичными представителями птицъ Арало-Каспійскихъ степей являются рябокъ чернобрюхий (*Pterocles arenarius*), булдырюкъ или копытка (*Syrhaptes paradoxus*), разные жаворонки (черный—*Melanocorypha tatarica*, блѣдокрылый—*M. sibirica*, степной—*M. calandria*, сѣрый малый—*Calandrella pispoletta*, рогатый—*Otocoris brandti*), чеканы (илясуны—*Saxicola isabellina*, пустынный—*S. deserti*), своеобразная дрофа (*Otis macqueni*), называемая джекомъ или вхляемъ, орлы полярный (*Aquila glitchii*) и саксаульный (*A. bifasciata*), орланъ-долгохвость (*Haliaeetus leucogryphus*). Изъ млекопитающихъ слѣдуетъ указать прежде всего на своеобразную антилопу—сайгу (*Saiga tatarica*) и на корсака (*Canis corsac*); затѣмъ на различныхъ тушканчиковъ (*Dipus*), сусликовъ, хомячковъ, мелкихъ степныхъ зайцевъ-русаконъ. Область разлива отдѣльныхъ рѣкъ населена своеобразной фауной, не имѣющей ничего общаго съ пустынной. Наконецъ, берега Каспія и другихъ большихъ водоемовъ изобилуютъ многочисленными млекопитающими, птицами и рептилиями, также не относящимися къ собственно степной станицѣ. Заслуживаютъ однако упоминанія красная утка (*Tatona rutila*), пѣганка (*T. cornuta*), каспій-

ский зюек (*Phagadrius asiaticus*) и особенно фламинго (*Phoenicopterus roseus*). Крымские степи лишены чернозема и не имеют оврагов и балок черноземной полосы. Большая часть крымской низменности состоит из полей степей; небольшая средняя часть ее — у подножия гор представляет ковыльные степи, а северная, безводная, с соляными озерами, напоминает Арало-Каспийскую степь. Большая часть животных, населяющих северные глинистые участки Арало-Каспийской степи, водится и в Крыму, но самые типичные (корсак, бульдюк, рябок) здесь отсутствуют. Недостающие типы пустыни пополнены представителями черноземной степи. Для степной части Крыма вообще характерны: заяц-русак, крапчатый суслик, обыкновенный хомяк, большой тушканчик (земляной заяц), хорек, перевязка; корсак замѣняет лисица светло-чалого цвета; из птиц: дрофа, стрепет, сѣрая куропатка, малый журавль, жаворонки полевой (*Alauda arvensis*), степной (*Melanocorypha calandria*) и короткопалый (*Calandrella brachydactyla*), степной конек (*Anthus campestris*); щерица *Eremias arguta*; змѣи: желтоузый полоз (*Zamenis trabealis*), эскулаповъ ужъ (*Coluber aesculapii*), *Elaphis saugomates*. Типичными жителями ковыльных степей Крыма являются: хомяк, слѣпшонка (*Ellobius talpivus*), полевой жаворонок, овсянки (*Emberiza hortulana*, *E. miliaria*), перепелъ, коротышка *Eremias arguta*; змѣи: желтоузый полозъ (*Zamenis trabealis*), эскулаповъ ужъ (*Coluber aesculapii*), *Elaphis saugomates* и гадюка (*Pelias berus*), хотя она и не принадлежит собственно степной степи. На лугах степной части Крыма водятся траогозки (*Motacilla feldeggii* и *M. paradoxa*) и пугалица (*Vanellus cristatus*), на прѣсных болотах красноногие улиты (*Totanus calidris*), ходулочники или окатки (*Himantopus melanopterus* [*Hypsibates himantopus*]), веретеники (*Limosa [aegoccephala] melanura*), чирки (*Anas [Querquedula] circia*), близ Свишъ крачки (*Sterna minuta*, *Hydrochelidon nigra*), въ камышевых зарослях луи (*Circus aeruginosus*, *C. cineraceus*, *C. macrurus*) и камышевки (*Acrocephalus turdoides*, *A. agricola*, *A. palustris*). Д. Педашенко.

Степные растения—называются тѣми, которые развиваются въ степяхъ и входят въ составъ степной растительности. Такъ какъ степи вообще носятъ очень различный характеръ, то понятно, что и С. растения очень разнообразны. Относительно многихъ формъ ботаники еще не согласились, называть ли ихъ степными или нѣтъ. Въ общемъ, С. растения отличаются, напримѣръ, отъ лѣсныхъ, способностью переносить зной и засуху. Окраска ихъ въ общемъ сѣровато- или сизо-зеленая, листья мелкіе съ толстой кутикулой. У многихъ злаковъ листья обладаютъ способностью свертываться въ сухую погоду, что

служитъ имъ защитой отъ чрезмернаго испаренія.

Коржинскій.

Степовичъ (Дудка-Степовичъ, Андроникъ Іоанниневичъ) — славяновѣдъ, род. въ 1856 г. въ Полтавской губ. Окончилъ курсъ въ кievскомъ университетѣ по историко-филологическому факультету, состоитъ директоромъ коллегии Павла Галагана въ Кіевѣ и приватъ-доцентомъ кievскаго университета по кафедрѣ славяновѣдѣнія. Редактируетъ «Ежегодникъ Коллегии Павла Галагана» (вышло съ 1894 г. 5 вып.); см. книгу «25-ти лѣтіе коллегии Павла Галагана», Кіевъ, 1896, а также «Библиографическій указатель матеріаловъ по исторіи русской школы» (№ 1—5, СПб., 1899). Напечаталъ: «Очеркъ исторіи чешской литературы» (Кіевъ, 1886; удостоенъ отъ академіи наукъ преміи гр. Д. А. Толстого); «Очерки исторіи сербохорватской литературы» (Кіевъ, 1899); «Славянская Бесѣда» (сборникъ, Кіевъ, 1888 и 1891, 2 части); «Разсвѣтъ» (литературно-научный сборникъ, Кіевъ, 1893), «Очерки изъ исторіи славянскихъ литературъ» (Кіевъ, 1893), нѣсколько переводовъ и рядъ статей по исторіи славянъ въ разныхъ періодическихъ изданіяхъ и въ настоящемъ Словарѣ.

Степь альпійская. — Альпійская область горъ средней Европы покрыта ярко-зелеными цвѣтущими лужайками, такъ какъ почва постоянно остается влажною. Въ горахъ же средней Азіи, вслѣдствіе сухости климата, нижняя зона альпійской области, особенно на южныхъ склонахъ, покрыта растительностью степного характера. Такъ, на Алатау пологіе склоны горъ на высотѣ 9500'—10500' представляютъ совершенно какъ-бы клочекъ черноземной степи. Они одѣты темной почвой, сходной по окраскѣ и структурѣ съ черноземомъ. На этой почвѣ разбросаны отдѣльныя дерновинки мелкихъ злаковъ, между которыми видна голая почва. Фонъ растительности образуетъ ковыль (*Stipa pennata*), *Avena desertorum* и *Poa sterilis*. Всюду встрѣчается также *Koeleria cristata*. Такимъ образомъ не только по общему характеру, но и по составу, альпійская С. представляетъ огромное сходство съ ковыльной С. черноземной области. На этомъ фонѣ разбросанные отдѣльными экземплярами отчасти горныя (какъ *Cousinia pagnosa*, *Jurinea lanipes*, *Kochia prostrata* и др.) отчасти альпійскія (какъ *Leontopodium alpinum*, *Myosotis alpestris*, *Pulsatilla albana*, *Eritrichium villosum* и пр.) растения. По направленію внизъ горныя растения увеличиваются въ числѣ, склоны дѣлаются болѣе крутыми, почвенный слой исчезаетъ и растительность принимаетъ типичный юрмий характеръ. По мѣрѣ движенія вверхъ, наоборотъ, альпійскія растения начинаютъ преобладать, и С. альпійская постепенно переходитъ въ альпійскія лужайки. Существованіе степей на столь большой высотѣ лучше всего доказываетъ, что для развитія степныхъ формаций нужна прежде всего опредѣленная степень сухости почвы и воздуха, высота же лѣтней температуры не составляетъ необходимости. См. Коржинскій, «Очерки растительности Туркестана» (СПб., 1896 г.).

С. Коржинскій.

Степь каменистая.—Подъ этимъ названіемъ былъ описанъ для востока Европейской Россіи особый типъ растительности, покрывающей каменистыя вершины и склоны холмовъ въ степной области. Этотъ типъ представляетъ характерныя особенности своего состава, но въ общемъ фонѣ растительности большого значенія не имѣетъ, такъ какъ разсѣянъ небольшими участками и связанъ съ характеромъ субстрата. Самый терминъ не получилъ вполнѣ опредѣленнаго значенія и применяется вообще для обозначенія растительности степного характера, развивающейся на каменистомъ субстратѣ. С. Коржинскій.

Степь ковыльная — т. е. поросшая ковылемъ или типцомъ (*Festuca sulcata*). См. Степи.

Степь ковыльная — см. Степи.

Степь песчаная — терминъ, не имѣющій опредѣленнаго значенія, такъ какъ въ предѣлахъ степной области песчаныя отложения встрѣчаются небольшими участками, растительность которыхъ не имѣетъ однороднаго характера. Гризобахъ подъ именемъ Sandsteppe подразумѣвалъ, собственно, песчаную пустыню Арало-Каспійскаго бассейна и Монголіи.

Степь полевая. — Настоящихъ С. полевыхъ, собственно говоря, нѣтъ, ибо пространства, поросшія сплошь видами полей, напр. *Artemisia maritima*, *A. monogyna* и др., встрѣчаются лишь въ области Арало-Каспійскихъ пустынь. Ошибочно С. полевая называется иногда въ степной области выгоны, на которыхъ, вслѣдствіе усиленной пастбы скота, всѣ сладкія травы выбиты, а разрастается лишь одинъ видъ полей (*Artemisia austriaca*), которую скотъ не трогаетъ. Корж.

Степь солонцовая. — Гризобахъ подъ именемъ Salzsteppe подразумѣвалъ солонцовыя пустыни Арало-Каспійскаго бассейна. Въ такомъ же смыслѣ употребляется это выраженіе и въ обыденномъ языкѣ. Солонцы въ предѣлахъ собственно степной области встрѣчаются изрѣдка, имѣютъ ограниченное распространеніе и заселены самыми обыкновенными, широко распространенными солончакowymi растениями, какъ *Glaux maritima*, *Salicornia herbacea*, *Atriplex distans*, *Suaeda maritima* и др. С. Коржинскій.

Степь типцовая или *типчакковая* — т. е. поросшая типцомъ (*Festuca sulcata*), см. Степи.

Степь травяная — выраженіе, не имѣющее, собственно говоря, смысла, такъ какъ *древесныхъ* степей нѣтъ, равно какъ степей, лишенныхъ травъ; оно возникло вслѣдствіе ошибочнаго перевода Гризобаховскаго выраженія: *Grassteppe*, что значитъ *злаковая*, т. е. ковыльно-типцовая С. Терминъ «травяная С.» употребляется рѣдко и служитъ для обозначенія просто С. Такъ озаглавлено, напримѣръ, сочиненіе А. Краснова: «Травяныя С. сѣвернаго полушарія» (Москва, 1894). Корж.

Стервятникъ (птица) — см. Грифы.

Стервятники — толстостѣнные кліточки растений, служащія для механическихъ пѣлей (поддержки, опоры, прочности и пр.). Ср. Ткани (бот.).

Стереобатъ, въ архитектурѣ (преимущественно древнегреческихъ и римскихъ храмовъ) — нижняя часть, покоящая зданія, пред-

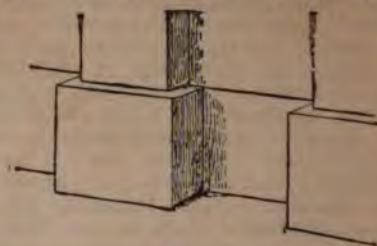

Фиг. 1.

ставляющей гладкія поверхности, безъ всякой раздѣлки (фиг. 1). Если подобный покоя

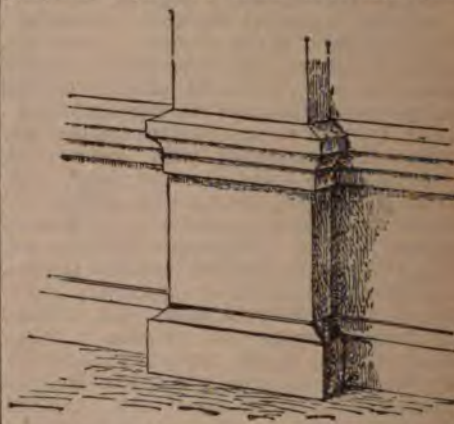

Фиг. 2.

снабженъ карнизомъ и плинтусомъ (фиг. 2), то онъ называется *стилобатомъ*.

Стереоизомерія (хим.) — слово, употребляемое для обозначенія изомеріи (XII, 870) такихъ соединеній, отличіе свойствъ которыхъ объясняется различіемъ пространственнымъ (стереометрическимъ) расположеніемъ атомовъ въ структурно тождественныхъ молекулахъ. С. непосредственно связана съ присутствіемъ въ молекулахъ соединеній многовалентныхъ (обладающихъ нѣсколькими — тремя, четырьмя, пятью — единицами сродства) атомовъ. Въ настоящей статьѣ будетъ болѣе подробно затронута С. углеродныхъ соединеній и очень кратко — азотныхъ. Исторію вопроса — см. Стереохимія и Винная кислота (VI, 424). Между стереоизомерными соединеніями надо отличать: 1) оптическіе изомеры, которыми являются тѣла, обладающія тождественными химическими и физическими свойствами, за исключеніемъ вліянія на поляризованный лучъ и изомерія которыхъ обусловлена энантиоморфно асимметричнымъ строеніемъ ихъ молекулъ; извѣстны углеродные и азотные оптическіе изомеры; къ оптическимъ изомерамъ нужно отнести и рацемическія тѣла; 2) такъ называемые геометрическіе изомеры, подъ которыми подразумѣваются тѣла, не дѣйствующія на поляризованный лучъ, раз-

личие свойств которых (химических и физических), необъяснимое формулами на плоскости, объясняется пространственными формулами; сюда относятся: С. тѣл мезовинного типа; С. соединений, заключающих одну или нѣсколько двойныхъ связей между углеродными атомами; С. насыщенныхъ циклическихъ соединений; С. соединений, заключающихъ атомы углерода и азота, связанные многократными связями, и, наконецъ, геометрическая С.—азота.

1) Оптические изомеры. Не смотря на громадное число работъ, произведенныхъ надъ оптически дѣтельными веществами со времени появления стереохимическихъ воззрѣній (VI, 424), мы почти ничего не можемъ прибавить новаго къ классической характеристикѣ этихъ тѣл, сдѣланной Пастеромъ при работѣ надъ винными кислотами. Всегда изомеру, вращающему плоскость поляризации прямолинейно поляризованнаго луча вправо, — отвѣчаетъ вполнѣ тожественный по темп. плавленія, темп. кипѣнія, удѣльному вѣсу, коэффициенту свѣтопреломленія и другимъ подобнымъ физическимъ свойствамъ *)—изомеръ, который вращаетъ плоскость поляризации лѣво и при томъ на одну и ту же абсолютную величину. Обыкновенно эти изомеры носятъ название оптическихъ антиподовъ. Оптические антиподы вполнѣ тожественны и по химическимъ свойствамъ. Въ этомъ современныя воззрѣнія расходятся съ представленіями Пастера; послѣдній, исходя изъ возможности дѣленія правой и лѣвой винной кислоты (см.) посредствомъ солей хинина, писалъ (1860): «хининъ относится къ обоимъ виннымъ кислотамъ иначе, чѣмъ ѣдкое кали и потому иначе, что онъ асимметриченъ, а ѣдкое кали—нѣтъ. Асимметрия является потому свойствомъ, способнымъ само по себѣ измѣнять химическое сродство». Наблюденіе Пастера объясняется, однако, слѣдующимъ образомъ. Оптические антиподы обладаютъ тожественными физическими и химическими свойствами (въ томъ числѣ и тожественной растворимостью), пока они геометрически энантиморфны; когда же мы соединяемъ право и лѣво-вращающую кислоту съ оптически дѣтельнымъ основаниемъ, то мы образуемъ пару тѣл, которыя уже не представляютъ зеркальныхъ изображеній другъ друга (оптическая дѣтельность ихъ различна), а потому они должны быть разсматриваемы просто какъ два изомерныхъ тѣла, химическія и физическія свойства которыхъ должны различаться; коэффициенты ихъ растворимости будутъ различны, а, слѣд., смѣсь такихъ изомеровъ можетъ дѣлиться только при фракционированной (ср. ниже) кристаллизаци (Марквальдъ и Хволлесъ). Опять, дѣйствительно, показываетъ, что если взята оптически недѣтельная смѣсь праваго

и лѣваго антиподовъ (напр., недѣтельная метилэтилуксусная—см. Валерьяновая кислот., или недѣтельная миндальная кислот.—XIX, 336) и нейтрализована на половину въ разбавленномъ водномъ растворѣ бруциномъ, то эфиръ извлекаетъ оптически недѣтельную же кислоту, что было-бы невозможно при неравномѣрномъ распредѣленіи бруцина между оптическими антиподами. Повышеніе температуры кипѣнія водныхъ растворовъ солей цинхонина правой и лѣвой винной кислоты при одинаковой концентраціи солей — тожественно, что указываетъ на одинаковую степень гидролиза (см.) этихъ солей и, наконецъ, скорость омыленія метиловыхъ эфировъ правой и лѣвой винныхъ кислотъ никотиномъ одна и та же (Марквальдъ и Хволлесъ).

Наиболѣе обогатились наблюденіями послѣднихъ лѣтъ наши свѣдѣнія о рацемическихъ соединеніяхъ (XXVI, 384) и тутъ современныя представленія отличаются не только отъ представленій временъ Пастера, но и являются гораздо болѣе опредѣленными, чѣмъ сообщенныя подъ словомъ—Рацемія (см.).

Во-первыхъ (благодаря главнымъ образомъ теоретическому разбору явленія В. Роозебоомомъ съ точки зрѣнія правила фазъ—XXIV, 852), выработаны приемы, позволяющіе вполнѣ точно рѣшить, представляетъ-ли вещество, образуемое взаимодействіемъ оптическихъ антиподовъ—ихъ смѣсь, или же дѣйствительное соединеніе—рацемическое, т. е. типа виноградной кислот. (VI, 421), тѣло кристаллическое, однородной структуры, содержащее равныя количества энантиоморфныхъ изомеровъ. Приемъ состоитъ въ изслѣдованіи хода кривой температуръ плавленія, иначе—хода взаимной растворимости оптическихъ антиподовъ. Когда два реагирующихъ тѣла относятся другъ къ другу только какъ растворители (см. XXIV, 860), то наблюдаются при изслѣдованіи ихъ взаимной растворимости двѣ кривыхъ; каждая исходитъ изъ темп. плавл. соответственнаго тѣла; обѣ выражаютъ собою пониженіе темп. плавл. растворителя подъ вліяніемъ раствореннаго тѣла; обѣ пересѣкаются въ эвтектической точкѣ. При тожествѣ физическихъ и химическихъ свойствъ оптическихъ антиподовъ ходъ обѣихъ кривыхъ долженъ быть тожественнымъ; фигура должна быть, слѣд., вполнѣ симметричной и эвтектическая смѣсь отвѣчать составу: 50% *d*-изомера + 50% *l*-изомера (см. VIII, стр. 643), что и изображено на фиг. 1, гдѣ по осямъ *y*-овъ отложены темп., а по оси *x*-овъ—процентное содержаніе антиподовъ въ смѣси; *A* и *B* представляютъ темп. плавл. исходныхъ соединеній; *C*—ихъ эвтектическую точку; въ треугольникѣ *BCF* выпадаетъ изъ сплава въ твердомъ видѣ *d*-изомеръ, въ треугольникѣ *ACE*—*l*-изомеръ; въ области *EFDL*—возможна смѣсь кристалловъ *d* и *l* изомеровъ, для которой В. Роозебоомомъ предложено характерное названіе «конгломерата *d+l*». Прямоли-



Фиг. 1.

*) Иснуютъ нѣсколько указаній на неравную растворимость нѣкоторыхъ оптическихъ антиподовъ. Такъ, по Бютта *d*-аспарагина нѣсколько растворимѣе *l*-аспарагина; по Юнгфелдцу, при охлажденіи горячаго раствора бромонамфариной кислоты первымъ выпадаетъ *l*-изомеръ, и только ниже +40°—*d*-изомеръ. Возможно, что въ обоихъ случаяхъ противоположно вращающіе изомеры не представляютъ настоящихъ оптическихъ антиподовъ (Ландольтъ).

нейность линий AC и CB схематическая: на самом деле, как видно, напр. из опытов Центнершверера над смесью d и l изомеров хлороянтарной кислоты Вальдена, они являются кривыми; кривые должны быть ломаными, если d и l изомеры наклонны к полиморфизму (Кипинг, Роозебоомъ). Когда реагирующие тела образуют соединение, способное плавиться без разложения, то предыдущая диаграмма как-бы удваивается: темп. плавл. обоих реагирующих тел A и B может понижаться образующимся соединением AB , а с другой стороны и темп. плавл. AB , лежащего по составу между A и B , может понижаться при растворении в нем, как тела A , так и тела B ; точка плавления AB



Фиг. 2.

должна лежать таким образом между двумя эвтектическими точками; она может быть при том выше и ниже точек плавления тел A и B . При перенесении этих соображений на оптические антиподы мы должны ожидать возможности двух вполне симметричных фигур (2 и 3); темп. плавл. инактивного (рацемического) соединения (точка E обеих диаграмм) должна отвечать и тут содержанию 50% d - и 50% l -изомеров. Фиг. 2 представляет явления, наблюдаемая для смесей правой (D) и левой (L) винных и виноградной (r -винной) кислот; как видно, растворимость виноградной кислот. в винных очень незначительна; повидимому, это явление довольно общее, так как подобное же отношение наблюдается для кислот $d+l$ камфарных и $d+l$ изокамфарных (Б. Роозебоомъ, Центнершверер *). Фиг. 3 представляет в несколько преувеличенном виде явления **), наблюдающиеся для кислот: $d+l$ бензиламиноянтарных и $d+l$ аминаоянтарных (Центнершверер). Может быть этому же типу отвечает и смесь $d+l$ хлороянтарных кислот (см. выше), по поводу которой Центнершверер замечает, что «темп. плавления инактивной смеси всегда отвечает относительной максимальной точке кривой, независимо от того лежит ли эта температура выше, или ниже температуры плавления оптически деятельных изомеров». Принимая во внимание, что удельный вес тех рацемических

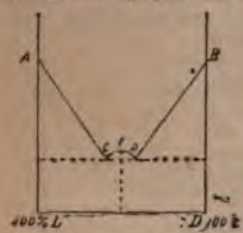

Фиг. 3.

полимеров, темп. плавл. которых лежит выше темп. плавл. оптических антиподов их составляющих, больше уд. веса этих последних (Вальденъ), меньше — в том случае, когда темп. плавл. рацемического вещества (50% d + 50% l -изомеров) ниже темп. плавл. активных изомеров (Вальденъ). Надо думать, что вполне аналогичные кривые получатся при нанесении по оси y -овъ уд. веса, а по оси x -овъ процентного состава исследуемых смесей. То же самое замечание приложимо к кривым растворимости их в воде (ср. XXVI, 384 и Б. Роозебоомъ); впрочем, тут явление несколько усложняется распадением в разбавленных растворах рацемических соединений на оптические антиподы.

Во-вторых — Ладенбургомъ (въ сотрудничестве съ Герцогемъ и Докторомъ) доказана возможность существования в растворах *частично-рацемических соединений* (partielle Racemie). Явление заключается в том, что некоторые средние соли рацемических кислот и оптически деятельных оснований способны существовать в растворах как таковые, не смотря на то, что оптическая деятельность солей правого и левого изомеров в этих случаях различная и, как указано выше, они не представляют энантиоморфных форм, а потому должны бы относиться друг к другу, как простые изомеры (стереоизомеры). Так напр. средняя соль хинина и рацемической пировинной кислоты (метил-янтарной, см. Янтарная кислота) плавится при 174°—175° и растворима (1 в. ч.) в 31,25 в. ч. спирта, между тем, как соль хинина же и d -пировинной кислот. плавится при 169°—171° и растворима (1 в. ч.) в 23,80 в. ч. спирта, а соль хинина и l -пировинной кислоты гораздо растворимее в спирте *). Затѣм — средняя соль стрихнина и виноградной кислоты (см. Винные кислоты) — $2C_4H_8O_6(C_{21}H_{22}N_2O_2)_2 + 13H_2O$ — обладает уд. весом $d_{20} = 1,4696$, плавится при 222°, растворима (при 20°) в 2,45 в. ч. воды, а формула соли d -кислот. — $C_4H_8O_6(C_{21}H_{22}N_2O_2)_2 + 7H_2O$, ее уд. в. 1,5429, темп. пл. 228° и раствор. в 2,03 воды, формула же соли l -кислоты — $C_4H_8O_6(C_{21}H_{22}N_2O_2)_2 + 3\frac{1}{2}H_2O(?)$, уд. в. 1,6080, темп. плавл. 242° и раствор. в 1,70 воды; подробное исследование показало, что соль $2C_4H_8O_6(C_{21}H_{22}N_2O_2)_2 + 13H_2O$ способна существовать только до +29,5°; выше этой темп. она распадается на смесь солей d - и l -винных кислот (Ладенбургъ и Докторъ). Что касается кривых плавления, то при частичной рацемии характер их тот же, что и при рацемии; вся разница в том, что температуры плавления исходных изомеров не тождественны. Еще несколько случаев частичной рацемии описано Попомъ (съ Пичей и Гарвеемъ), Андреевичемъ, Вальденомъ и Центнершвереромъ. Явление должно считать в высшей степени важным для практической стереохимии, так как неудача опытов активирования посредством взаимодѣйствия данна-

* Центнершвереру не удалось найти для винных кислот эвтектических точек C и D (фиг. 2).

** Диаграмма близко отвечает тому, что наблюдается для сплавов $AgNO_3$ и $TlNO_3$; оба соли плавятся почти при одной и той же температуре и дают соединение $AgTlNO_3$.

* Нечетная, содержащая 74% l -соли, растворима 1 в. ч. в 8,66 в. ч. спирта.

го инактивного соединения с активным тѣломъ не можетъ отнынѣ считаться абсолютнымъ доказательствомъ того, что исследуемое тѣло не принадлежитъ къ рацемическимъ (Ладенбургъ).

Въ третьихъ, Поппъ съ Кипингомъ установили возможность *псевдорацемии*. Явление наблюдается въ томъ случаѣ, когда кристаллографическія свойства инактивной смѣси (?) почти сливаются съ кристаллографическими свойствами оптическихъ антиподовъ; тогда возможно сростаніе равныхъ (или приблизительно равныхъ) въсовыхъ частей этихъ послѣднихъ, съ сохраненіемъ ихъ кристаллической структуры; кристаллы псевдорацемическихъ соединений — не однородной структуры. — Исследование всей кривой плавления смѣсей *d*- и *l*-изомеровъ позволяетъ рѣшить вопросъ и о псевдорацемии. Кипингъ и Поппъ высказали предположеніе, что лю-



Фиг. 4.

бья смѣси *d*- и *l*-изомеровъ должны въ случаѣ псевдорацемии плавиться при одной и той же температурѣ и именно температурѣ плавления взятыхъ оптически антиподовъ. Этому случаю отвѣчаетъ фиг. 4; тутъ имѣется только одна линия плавления, каждый сплавъ застываетъ при постоянной темп. и составъ жидкости одинаковъ съ составомъ выпадающихъ изъ нея кристалловъ. По мнѣнію В. Роозебома, такіе случаи возможны, но только въ видѣ исключеній; наиболее же вѣроятные случаи должны отвѣчать схематическимъ диаграммамъ фиг. 5 и фиг. 6. Верхняя кривая есть кривая температуръ застыванія; нижняя — даетъ составъ кристалловъ, выпадающихъ въ самомъ началѣ застыванія изъ жидкаго сплава; соответственныя точки верхней и нижней кривыхъ лежатъ на горизонтальной линіи (*a b*—фиг. 5 и 6); отрезки ординатъ (*ac*—фиг. 5 и 6) между кривыми



Фиг. 5.



Фиг. 6.

даютъ разность температуръ начала и конца застыванія или начала и конца плавления. Благодаря симметріи, какъ максимумъ, такъ и минимумъ приходится на смѣси: 50% *d* изомера + 50% *l*-изомера; въ этихъ точкахъ верхняя и нижняя кривыя на самомъ дѣлѣ соприкасаются, а это значитъ, что инактивная кристаллическія смѣси плавятся при постоянной температурѣ. Такимъ образомъ псевдорацемія характеризуется непрерывностью кривыхъ плавления и застыванія. Къ

оптически дѣятельнымъ веществамъ, способнымъ къ псевдорацемии типа фиг. 6, В. Роозебоомъ относитъ исследованные Кипингомъ хлор- и бром-ангидриды сульфокамфарной кислоты и трибромкарбонъ изъ гидрокарбона.

Чтобы закончить о рацемическихъ соединенияхъ, необходимо указать, что Поппъ, Пичей, Гарвей и Ричъ рекомендуютъ для раздѣленія рацемическихъ оснований *d*-хлоро и бромкамфорсульфионовую кислоту— $C_{10}H_{14}ClO.SO_2H$ и $C_{10}H_{14}BrO.SO_2H$; при помощи этихъ реактивовъ имъ удалось раздѣлить: тетрагидропаверинъ— $C_{20}H_{22}NO_2$, тетрагидрохинадинъ— $C_{10}H_{15}N$, тетрагидропара-толуинадинъ— $C_{11}H_{15}N$, тетрагидро- β -нафтиламинъ— $C_{10}H_{15}NH_2$ и камфороксимъ— $C_{10}H_{12}NOH$. Затѣмъ Э. Фишеръ указалъ, что при активированіи слабыхъ амидокислотъ удобнѣе всего исходить изъ бензоилированныхъ производныхъ, которыя болѣе постоянны и легче кристаллизуются, чѣмъ амидокислоты и изъ которыхъ бензоильная группа можетъ быть легко элиминирована. Этимъ путемъ съ помощью бруцина и стрихнина ему удалось раздѣлить—алаинъ, аспарагиновую и глутаминовую кислоты и тирозинъ. Наконецъ, Марквальдъ (съ Маккензи) и Вальденъ показали возможность раздѣленія рацемическихъ соединений при взаимодействіи ихъ съ оптически дѣятельными веществами на основаніи различной скорости реакціи для *d*- и *l*-изомеровъ, которая возможна потому, что получаемыя производныя не являются оптически энантиоморфными. Первымъ удалось получить небольшое количество *l* мидальной кислоты (см.) при неполной этерификаціи *l*-ментоломъ *r*-мидальной кислоты; Вальдену удалось констатировать незначительное раздѣленіе при этерификаціи *l*-амилловымъ спиртомъ бромангидрида *r*-бромпропионовой кислоты *). Какъ замѣчаетъ Э. Фишеръ, способъ по существу тождественъ съ такъ называемымъ биологическимъ методомъ раздѣленія оптическихъ антиподовъ Пастера, такъ какъ въ послѣднемъ случаѣ процессъ сводится на взаимодействіе рацемическаго вещества съ оптически дѣятельной энзимой, вырабатываемой даннымъ микроорганизмомъ.

Всѣ приведенные факты находятся въ полной независимости отъ стереохимической гипотезы (см. Стереохимія) Фан'т-Гоффа и Ле-Беля; они не противорѣчатъ ей, но могли быть установлены даже на почвѣ тѣхъ представлений объ оптически дѣятельныхъ веществахъ, которыя были ранѣе высказаны Пастеромъ (см. Винная кислота); ниже приводятся факты, которые были найдены непосредственно подъ вліяніемъ теоріи и которые ее прямо подтверждаютъ.

Какъ указано (VI. 424), для веществъ общей формулы $Cabcd$, гдѣ *a*, *b*, *c* и *d*, представляютъ не тождественные одноатомные остатки **), возможны два изомера и одинъ полимеръ; первые являются оптическими антиподами, третій представляетъ продуктъ ихъ взаимодействія въ эквимолекулярныхъ отно-

*) Вполнѣ подобные опыты Фрейндлера и Симона дали ранѣе отрицательные результаты.

***) Таковыми могутъ быть отдѣльные атомы или же остатки формулъ $(Caab)$ и $(Ca'ab)$; см. Стереохимія.

шеніяхъ; иногда это рацемическое тѣло, иногда это просто смѣсь оптическихъ изомеровъ (см. выше); тѣло мезовиннаго типа (*Corps inactif du type indédoublable*—Пастера, VI, 423) съ такой формулой—невозможно. Во время появленія ученія Фан'т-Гоффа-Ле-Веля имѣлось, однако, указаніе Пастера на то, что яблочная кислота— $\text{HO} \cdot \text{OC} \cdot \text{C}(\text{OH}) \cdot \text{CH}_2 \cdot \text{CO} \cdot \text{OH}$,

получаемая изъ оптически недѣятельной аспарагиновой— $\text{HO} \cdot \text{OC} \cdot \text{C}(\text{NH}_2) \cdot \text{CH}_2 \cdot \text{CO} \cdot \text{OH}$, не

только оптически недѣятельна, но и отличается кристаллографическими формами солей отъ оптически недѣятельной же яблочной кисл., получаемой изъ монобромоянтарной напр.; попытки Пастера раздѣлить кислоту на оптически антиподы были неудачны и онъ призналъ ее за кислоту мезовиннаго типа. Исслѣдованія Фан'т-Гоффа, Бремера, Аншюта показали полное тождество всѣхъ описанныхъ въ литературѣ оптически недѣятельныхъ яблочныхъ кислотъ, и Бремеръ, посредствомъ соли цинхонина, раздѣлилъ недѣятельную кислоту Пастера на правую и лѣвую яблочную кислоту, что и требовалось теоріей.

— Затѣмъ стереохимическая теорія, признавая вещества обихъ формулъ— $\text{C}_a \cdot \text{b}$, $\text{C}_a \cdot \text{b} \cdot \text{c}$ —симметрично построенными*), требуетъ, чтобы они не обладали оптической дѣятельностью. При возникновеніи теоріи этому противорѣчила оптическая дѣятельность пропилового спирта— $\text{CH}_3 \cdot \text{CH}_2 \cdot \text{CH}_2(\text{OH})$ (Шансель), стиrolа (изъ стиракса)— $\text{C}_6\text{H}_5 \cdot \text{CH} : \text{CH}_2$ (Бертело), β -пиколина— $\text{NC}_5\text{H}_4 \cdot \text{CH}_3$ (Гезскіель) и іодистаго триметилэтилстибина— $(\text{CH}_3)_3(\text{C}_2\text{H}_5)\text{SbJ}$ (Фридендери). Оптическая дѣятельность пропилового спирта оказалась слѣдствіемъ примѣси амилловаго $(\text{CH}_3)_2(\text{C}_2\text{H}_5)\text{C}(\text{H})(\text{CH}_2 \cdot \text{OH})$ (Гейннигеръ), стиrolа—примѣси какихъ то ближе не характеризованныхъ тѣлъ (Фан'т-Гоффа, Кракау, фонъ-Миллеръ, Вегеръ), β -пиколина—ошибки наблюденія (Ландольтъ) и іодистаго триметилэтилстибина слѣдствіемъ нечистоты употребленнаго этилового спирта, содержавшаго тоже, повидимому, амилловый спиртъ (Ле-Вель). Точно такъ же Вальдену (1898) удалось показать, что оптическая дѣятельность таннина**), найденная Флавицкимъ (1890) и Гюнтеромъ (1895), является слѣдствіемъ химической неоднородности тѣла, извѣстнаго подъ этимъ названіемъ; наконецъ, Аберсонъ нашелъ, что вращательная способность оксинированной кислоты— $\text{CH}_2(\text{OH}) \cdot \text{CO} \cdot \text{CO} \cdot \text{OH}$ объясняется присутствіемъ оптически дѣятельныхъ азотистыхъ веществъ, чистая же кислота не вращаетъ плоскости поляризации. Въ настоящее время не существуетъ ни одного циклическаго соединенія, оптическая дѣятельность котораго находилась бы въ противорѣчій съ его формулой. Нѣкоторыя изъ такихъ веществъ обладаютъ, однако, слишкомъ слабой оптической дѣятельностью, которая только съ трудомъ можетъ

быть установлена. Въ случаѣ гидроксильрованныхъ соединеній оптическая дѣятельность можетъ быть повышена прибавкою къ ихъ растворамъ солей бериллія (Розенгеймъ и Иттигъ), борной кислоты (Бю, Пастеръ), окиси сурьмы, мышьяковистаго ангидрида (Пастеръ, Жернезъ), окисловъ молибдена, вольфрама (Жернезъ) и особенно азотнокислаго уранила— $\text{UO}_2(\text{NO}_3)_2 + 6\text{H}_2\text{O}$ (Вальденъ, Дитрихъ) въ присутствіи ѣдкой щелочи*). Съ увеличеніемъ числа асимметричныхъ углеродныхъ атомовъ (ср. VI, 424 и Стереохимія) въ молекулѣ—число возможныхъ оптическихъ изомеровъ быстро возрастаетъ и уже начиная съ двухъ асимметричныхъ атомовъ *C* для предѣльнаго соединенія, кромѣ право и лѣво-вращающихъ изомеровъ и ихъ рацемическаго полимера, возможны и тѣла мезовиннаго типа. Первые формулы для вычисленія числа изомеровъ даны Фан'т-Гоффомъ; выведены онъ на основаніи рассмотрѣнія возможныхъ сочетаній (XV, 818) въ предположеніи свободнаго вращенія атомовъ (группъ), соединенныхъ съ углеродомъ, вокругъ атомовъ послѣдняго (ср. Стереохимія). Формулы эти слѣдующія. Пусть *n*—число асимметричныхъ атомовъ углерода въ молекулѣ предѣльнаго соединенія, *N*—общее число стереоизомеровъ, *N*₁—число стереоизомеровъ оптически недѣятельныхъ мезовиннаго типа и *N*₂—число оптически дѣятельныхъ изомеровъ, пары которыхъ являются оптическими антиподами, способными при взаимодействіи дать $\frac{1}{2}N_2$ —рацемическихъ формъ, тогда въ общемъ случаѣ, при *n* четномъ или нечетномъ и при структурной формулѣ, не состоящей изъ тождественныхъ половинъ— $N = 2^n$, $N_2 = 2^n$ и $N_1 = 0$, что приводитъ къ слѣдующей таблицѣ:

| | | | | | | |
|--------------------------------------|---|---|----|----|----|-------------|
| <i>n</i> = 1 | 2 | 3 | 4 | 5 | 6 | 7 |
| <i>N</i> = <i>N</i> ₂ = 2 | 4 | 8 | 16 | 32 | 64 | 128 и т. д. |

Когда *n*—четное число и структурная формула состоитъ изъ двухъ половинъ, то $N = 2^{n-1} + 2^{\frac{n}{2}-1}$, $N_2 = 2^{n-1}$ и $N_1 = 2^{\frac{n}{2}-1}$, т. е.

| | | | | |
|-------------------------|---|----|----|-----|
| <i>n</i> = | 2 | 4 | 6 | 8 |
| <i>N</i> = | 3 | 10 | 36 | 136 |
| <i>N</i> ₂ = | 2 | 8 | 32 | 128 |
| <i>N</i> ₁ = | 1 | 2 | 4 | 8 |

и т. д.

Для примѣра выведемъ число изомеровъ при *n* = 4; если обозначить асимметричныя группы буквами *A*, *B*, *C*, *D* и правую асимметрію знакомъ +, а лѣвую знакомъ —**, то въ общемъ случаѣ 16 изомеровъ можно представить такимъ образомъ:

*) Причиной повышенія оптической дѣятельности является образование особыхъ сложныхъ эвпировъ.
**) Такое обозначеніе введено Фан'т-Гоффомъ. Для наглядности можно представить себѣ, что сложное тѣло

*) Объ извостѣ—см. выже.

**) Способъ писанія предложенъ Ландольтомъ для выдѣленія атома углерода, соединеннаго съ 4 различными одноатомными остатками.

***) Предложенная для него Шиффомъ формула не содержала асимметричнаго углерода.

| | | | | | | | | | | | | | | | | |
|-----|---|---|---|---|---|---|---|---|---|----|----|----|----|----|----|----|
| (A) | + | + | + | + | + | + | + | - | - | - | - | - | - | - | - | |
| (B) | + | + | + | + | - | - | - | + | + | + | + | - | - | - | - | |
| (C) | + | + | - | - | + | + | - | - | + | + | - | - | + | + | - | |
| (D) | + | - | + | - | + | - | + | - | + | - | + | - | + | - | + | |
| | 1 | 2 | 3 | 4 | 5 | 6 | 7 | 8 | 9 | 10 | 11 | 12 | 13 | 14 | 15 | 16 |

Таблица I.

Когда же формула дѣлится пополамъ, то $A=D$ и $B=C$; случаи 2, 3, 4, 6, 8 и 12 тождественны тогда со случаями 9, 5, 13, 11, 15 и 14 и число остающихся изомеровъ равно 10, а именно:

| | | | | | | | | | | | |
|-----|---|---|---|---|---|---|---|---|---|----|-----|
| (A) | + | + | - | - | + | + | + | + | + | - | (A) |
| (B) | + | - | + | - | + | + | + | - | - | + | (B) |
| (B) | + | - | + | - | - | + | - | - | - | - | (A) |
| (A) | + | + | - | - | - | + | - | - | - | - | (A) |
| | 1 | 2 | 3 | 4 | 5 | 6 | 7 | 8 | 9 | 10 | (B) |
| | | | | | + | + | + | - | - | + | (B) |
| | | | | | + | + | + | + | + | - | (A) |

и т. под. *).

Таблица II.

Наконецъ, когда n нечетное число, а структурная формула хотя и не дѣлится пополамъ, но симметрична ** по отношенію къ среднему атому углерода, то $N = 2^{n-1}$, $N_a = 2^{n-1} - 2^{\frac{n-1}{2}}$ и $N_t = 2^{\frac{n-1}{2}}$ (Э. Фишеръ, Ландольтъ), что даетъ

| | | | | |
|---------|---|----|----|-----|
| $n =$ | 3 | 5 | 7 | 9 |
| $N =$ | 4 | 16 | 64 | 256 |
| $N_a =$ | 2 | 12 | 56 | 240 |
| $N_t =$ | 2 | 4 | 8 | 16 |

и т. д.

Очевидно, что только въ простѣйшихъ случаяхъ можно изучить всѣ изомеры, ожидаемые теоріей***. Въ виду того, что при сложныхъ формулахъ сокращенное обозначеніе асимметричныхъ остатковъ знаками + и - является сбивчивымъ, Э. Фишеръ предложилъ въ такихъ случаяхъ пользоваться проекціями стереометрическихъ формулъ на бумагу. Для этого сначала, при помощи каучуковыхъ моделей Фридендера (см. Стереохимія), строятъ желаемую формулу, затѣмъ кладутъ ее на бумагу такъ, чтобы всѣ атомы углерода приходились на одной линіи, а соединенные съ ними атомы и остатки (очень часто это водородные

атомы и водные остатки) находились-бы надъ плоскостью бумаги; прямоугольная проекція ихъ и даетъ искомую конфигурацію. Цѣпь углеродныхъ атомовъ можно обозначить прямой линіей (В. Мейеръ и Якобсонъ), а водородные атомы и водные остатки обозначить—первыми кружками, а вторые—крестиками (Ландольтъ) и такимъ образомъ получаютъ слѣдующія стереохимическія формулы для d и l глюкозъ:

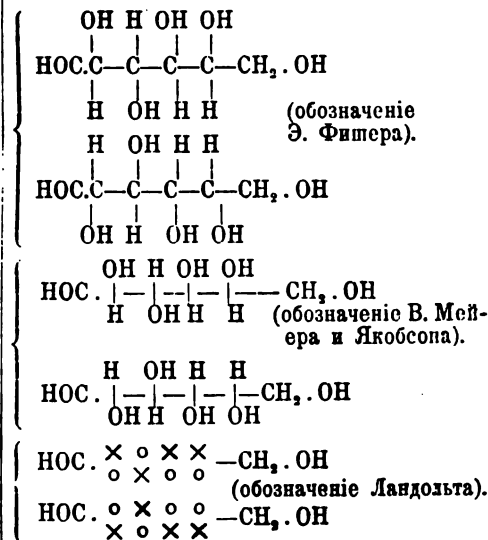

Какую формулу приписать d и какую l глюкозѣ, зависитъ отъ произвола (Фишеръ принимаетъ верхнюю формулу за выраженіе стереохимическаго строенія d , а нижнюю— l глюкозы), но, что глюкозамъ принадлежать именно эти формулы, а не какія нибудь другія изъ 16 возможныхъ для вещества съ 4-мя асимметричными атомами углерода (см. выше табл. I), это установлено Э. Фишеромъ съ

образовано взаимодействіемъ право (+)А и лѣво (-)В вращающихъ кислотъ и (+)С и (-)D вращающихъ оснований. Въ наиболѣе простомъ случаѣ, очевидно, возможны тѣла: +A+C, -B-D, +A-D и -B+C.

*) Конфигурація (см. Стереохимія) 1—4, 2—3, 5—9, 6—10 являются оптически антиподами; 7 и 8 тѣла мезоиннаго типа.

**) Ландольтъ вполне правильно замѣчаетъ, что средній углеродный атомъ такихъ формулъ долженъ считаться псевдосимметричнымъ.

***) Къ числу N надо прибавить еще $\frac{N_a}{2}$ —число рацемическихъ формъ.

довольно значительной степенью вероятности. Ходь его рассуждения былъ слѣдующей. 1) Для винограднаго сахара и его изомеровъ теорія предвидитъ 16 стереоизомерныхъ формъ, а для ихъ производныхъ, у которыхъ въ силу структурной симметрии формула дѣлится пополамъ, только 10 изомеровъ (см. данныя выше табл. I и II). 2) Сахарная кислота — $\text{HO.OC.CH(ON).CH(ON).CH(ON).CO.ON}$ получается какъ изъ винограднаго сахара, такъ и изъ *d*-гулозы (Фишеръ и Пилотти; см. Глюкозы, VIII, 927), а изъ этого слѣдуетъ, что формула ея должна отвѣчать одной изъ формулъ, обозначенныхъ въ таблицѣ II цифрами 5—10, потому что только онѣ допускаютъ возможность образования одного и того же вещества изъ двухъ стереоизомеровъ *). 3) Между этими формулами—формулы 7 и 8 должны быть исключены, какъ отвѣчающія тѣламъ мезовиннаго типа (см. прим. 1-е стр. 613), виноградный же сахаръ, гулоза и сахарныя кислоты оптически дѣятельны. 4) Ближайшее рассмотрениеъ показываетъ, что глюкоза не можетъ имѣть ни 6, ни 10 формулы (табл. II); всѣ известные факты говорятъ за полное структурное тождество ея съ маннозой, а существованіе для нихъ одного озона, способность арабинозы $\text{HO.CH}_2\text{CH(ON).CH(ON).CO.ON}$ давать при дѣйствіи синильной кислоты одновременно *l*-манноновую и *l*-глюконовою кислоты, способность этихъ кислотъ переходить другъ въ друга при нагрѣваніи съ хинолиномъ — всѣ эти реакціи говорятъ за то, что онѣ отличаются другъ отъ друга только пространственнымъ расположеніемъ атома водорода и воднаго остатка при томъ углеродномъ атомѣ, который въ формулѣ $\text{HO.CH}_2\text{[CH(ON)]}_3\text{.CH(ON).CO.ON}$ ***) стоитъ рядомъ съ алдегид-

ной группой и обозначенъ звѣздочкой, а потому, если для сахарной кислоты (и для глюкозы) принять послѣдовательность асимметрии, выражаемую формулами 6 или 10, т. е. $+\text{---}+\text{---}+$ (№ 6) или $-\text{---}+\text{---}+$ (№ 10), то

манносахарной кислотѣ (и маннозѣ) должно приписать формулы: $+\text{---}+\text{---}+$ (№ 7) или

$-\text{---}+\text{---}+$ (№ 8), а это формулы тѣмъ мезовиннаго типа, что не отвѣчаетъ дѣйствительности, такъ какъ маннитъ и манносахарная кислота оптически дѣятельны (известны *d*, *l* и *r* формы). Такимъ образомъ для *d* и *l* сахарныхъ кислотъ остаются только формулы 5 и 9, т. е. $-\text{---}+\text{---}+$ и $+\text{---}+\text{---}+$. 5) *d*-Сахарной кислотѣ отвѣчаютъ 2 альдозы: глюкоза и гулоза, а слѣд. ихъ формулы могутъ быть:

$\text{HO.CH}_2\text{CH(ON).CH(ON).CH(ON).CH(ON).CO.ON}$
 $\text{---} \quad + \quad + \quad + \quad +$

*) Это видно какъ изъ таблицы II, такъ и изъ сравненія ея съ таблицей I: оно показываетъ, что изомеры 2—9, 3—5 и т. д. сливаются при тождествѣ 1 съ *D. B* съ *C*.

**) Знакомъ * отмеченъ въ этой и слѣдующихъ формулахъ тотъ углеродный атомъ, при которомъ въ глюкозѣ и маннозѣ разнымъ образомъ распределены стереохимически H и OH.

или $\text{HO.CH}_2\text{CH(ON).CH(ON).CH(ON).CH(ON).CO.ON}$

$\text{---} \quad + \quad + \quad + \quad -$
 .CO.ON, но для того, чтобы рѣшить какая изъ этихъ формулъ принадлежитъ глюкозѣ, а какая гулозѣ, необходимо обратиться къ рассмотрѣнію стереохимическаго строенія арабинозы и ксилозы, изъ которыхъ могутъ быть получены, методомъ цѣпистыхъ соединений—глюкоза и гулоза. Алдегидная группа, ихъ характеризующая, является результатомъ присоединенія элементовъ оксиметилена къ альдозамъ: арабинозѣ и ксилозѣ *), а слѣдовательно, строеніе арабинозы и ксилозы можетъ выражаться формулами: $\text{HO.CH}_2\text{CH(ON).CH(ON).CH(ON).CO.ON}$ и $\text{HO.CH}_2\text{CH(ON).CH(ON).CH(ON).CO.ON}$ **)

$\text{---} \quad + \quad + \quad +$
 Вопросъ о томъ, какая формула принадлежитъ какой пентозѣ — рѣшается окисленіемъ ихъ въ триоксиглутаровыя кислоты:

$\text{HO.OC.CH(ON).CH(ON).CH(ON).CO.ON}$ и $\text{HO.OC.CH(ON).CH(ON).CH(ON).CO.ON}$; дѣло

$\text{---} \quad + \quad + \quad +$
 въ томъ, что благодаря псевдоасимметрии (ср. стр. 613 прим. 2-е) среднего атома углерода въ этихъ формулахъ, первая изъ приведенныхъ конфигурацій не можетъ дать энантиоморфной формы ***) и потому должна отвѣчать веществу оптически недѣятельному—мезовиннаго типа, а вторая мыслима въ двухъ энантиоморфныхъ формахъ и потому должна отвѣчать оптически дѣятельной триоксиглутаровой кислотѣ, существующей въ видѣ *d* и *l* изомеровъ и *r*-полимера. Опытъ оправдываетъ это предвидѣніе теоріи, такъ какъ триоксиглутаровая кислота, получаемая изъ *d*-арабинозы, оптически дѣятельна (О. Руффъ) и существуетъ въ видѣ *d*- и *l*-изомеровъ (Руффъ, Квиліани) и *r*-полимера (Руффъ), а триоксиглутаровая кислота, получаемая изъ ксилозы, оптически недѣятельна и не могла быть разложена на оптически изомеры (Э. Фишеръ, Э. Фишеръ и О. Пилотти, О. Руффъ), а потому должна считаться принадлежащей къ мезовинному типу. Такимъ образомъ выводится, что формула $\text{HO.CH}_2\text{CH(ON).CH(ON).CH(ON).CH(ON).CO.ON}$ принадлежитъ *d*-глюкозѣ, а формула $\text{HO.CH}_2\text{CH(ON).CH(ON).CH(ON).CH(ON).CO.ON}$ — *d*-гулозѣ; ихъ оптическимъ антиподамъ должны принадлежать формулы:

$\text{HO.CH}_2\text{CH(ON).CH(ON).CH(ON).CH(ON).CO.ON}$
 $\text{---} \quad + \quad + \quad +$
 и $\text{HO.CH}_2\text{CH(ON).CH(ON).CH(ON).CH(ON).CO.ON}$
 $\text{---} \quad + \quad - \quad -$

.CO.ON. Какое выбрать пространственное рас-

*) На самомъ дѣлѣ присоединяется сначала синильная кислота; полученный нитрилъ гидратаціей переводится въ кислоту, а послѣдняя, черезъ лактонъ, восстанавливается въ алдегидъ; слѣдовательно группа (CN) синильной кислоты—HCN—переходитъ черезъ—CO(OH) въ (COH).

**) Синтезированы были первыми не *d*-глюкоза и гулоза, а ихъ *l*-изомеры и потому слѣдовало бы взять формулы энантиоморфныхъ арабинозы и ксилозы; аргументація этимъ не была бы, однако, измѣнена, такъ какъ Вольфъ получилъ *d*-арабинозу изъ *d*-глюкозы.

***) Наглядно вопросъ рѣшается только при посредствѣ тетраэдрическихъ моделей.

положение для выражения стереохимического строения правовращающих веществ зависит от нашего произвола: но раз мы такое расположение выберем, то зеркальное изображение, с ним несовместимое, должно считаться отвечающим лѣвовращающему веществу. Э. Фишеръ, впрочемъ, держится того мнѣнія, и оно повторяется большинствомъ современныхъ учебниковъ по органической химіи, что ему удалось это пространственное расположение найти (1896 г. *). Въ основаніи его соображеній лежатъ слѣдующіе факты. *d*-рамноза (изодульцитъ, метилентоза, см. Гидраты углерода и Глюкозы) даетъ при окисленіи азотной кислотой ту же *l*-триоксиглутаровую кислоту (Виль и Петерсъ), которая получается и изъ *l*-арабинозы (Кизіани); реакція заключается въ отщепленіи метильной группы и окисленіи рядомъ стоящаго съ нею атома углерода въ карбоксильную группу; другая карбоксильная группа образуется на счетъ альдегидной группы — (COH) — рамнозы. Съ другой стороны, рамноза (методомъ Воля **) превращена Э. Фишеромъ и Пинкусомъ въ метилтетрозу, а эта послѣдняя, при окисленіи азотной кислотой, въ *d*-винную кислоту, находящуюся въ томъ же отношеніи къ метилтетрозѣ, въ которомъ триоксиглутаровая находится къ *d*-рамнозѣ. Если *l*-триоксиглутаровой кислотѣ приписать

формулу: $\text{HO} \cdot \text{OC} \frac{\text{OH} \text{ H} \text{ H}}{\text{H} \text{ OH} \text{ OH}} \cdot \text{CO} \cdot \text{OH}$ (Э. Фишеръ и Морель ***), то для строенія *d*-рамнозы наиболѣе вѣроятна формула:

$\text{CH}_2 \cdot \text{CH}(\text{OH}) \frac{\text{OH} \text{ H} \text{ H}}{\text{H} \text{ OH} \text{ OH}} \cdot \text{COH}$, а для стереохимического строенія метилтетрозы формула:

$\text{CH}_2 \cdot \text{CH}(\text{OH}) \frac{\text{OH} \text{ H}}{\text{H} \text{ OH}} \cdot \text{COH}$, при чемъ окисленіе ея въ *d*-винную можно представить такой схемой: $\text{CH}_2 \cdot \text{CH}(\text{OH}) \frac{\text{OH} \text{ H}}{\text{H} \text{ OH}} \cdot \text{COH} + 6\text{O} = \text{CO}_2 + \text{HO} \cdot \text{OC} \frac{\text{OH} \text{ H}}{\text{H} \text{ OH}} \cdot \text{CO} \cdot \text{OH} + 2\text{H}_2\text{O}$, каковой устанавливается и строеніе *d*-винной кислоты. А такъ какъ съ другой стороны *d*-винная кислота (на ряду со шавелевой) образуются при окисленіи винограднаго сахара (*d*-глюкозы), то, въ связи съ только что установленной для послѣдней формулой: $\text{HOCH}_2 \cdot \text{CH}(\text{OH}) \cdot \text{CH}(\text{OH}) \cdot \text{CH}(\text{OH}) \cdot \text{CH}(\text{OH}) \cdot \text{COH}$, приходится это превращеніе выразить такимъ образомъ:

$\text{HO} \cdot \text{CH}_2 \frac{\text{OH} \text{ H} \text{ OH} \text{ OH}}{\text{H} \text{ OH} \text{ H} \text{ H}} \cdot \text{COH} + 6\text{O} = \text{HO} \cdot \text{CO} \frac{\text{OH} \text{ H}}{\text{H} \text{ OH}} \cdot \text{CO} \cdot \text{OH} + \text{HO} \cdot \text{OC} \cdot \text{CO} \cdot \text{OH} + 2\text{H}_2\text{O}$ *) и, слѣд., фиксировать стереохимическія формулы: *d*-винной кислоты, *d*-глюкозы, ихъ оптическихъ антиподовъ, *d* и *l*-гулозы и т. д. Необходимо обратить вниманіе, что при всемъ вышензложенномъ Э. Фишеромъ ни разу не принималась во вниманіе возможность перегруппировокъ, а такому допущенію противорѣчатъ многія данныя. Такъ: Лобри де-Брейя и Альберда ванъ-Экенштейнъ наблюдали, что подъ вліяніемъ щелочей происходятъ изомерныя превращенія мальтозы, лактозы и меллибозы; Скраупъ нашелъ, что цинхонинъ изомеризируется въ α -изопинхонинъ въ присутствіи галоидоводородовъ (HCl, HBr и HI); еще важнѣе наблюденія въ этой области П. Вальдена, показавшаго возможность круговаго процесса, передаваемого такой схемой:



Схема эта наглядно показываетъ, что различныя реактивы далеко не равноцѣпны въ стереохимическомъ отношеніи; между тѣмъ какъ PCl_5 (и PBr_5), а такъ же гидратъ окиси кадмія (и гидраты окисей литія, натрія, руби-

дія, барія, мѣди, кадмія, свинца, олова и водный растворъ амміака) позволяютъ отъ *l*-яблочной кислоты перейти къ *d*-хлороянтарной и обратно любое число разъ,—оказывается, что окись и гидратъ окиси серебра Ag_2O и AgOH (а также окиси и гидраты окисей: ртути, таллія и палладія) позволяютъ переходить отъ *d*-хлороянтарной къ *d*-яблочной и отъ *l*-хлороянтарной къ *l*-яблочной. Вопросъ о томъ, какіе реактивы должно считать стереохимически нормальными, окончательно пока не можетъ быть рѣшенъ. П. Вальденъ, повидимому, склоняется къ признанію таковыми

*) Фанъ-Гофъ (Zweites Heft, „Vorlesungen u. theoretische u. physikalische Chemie“, 1899) умалчиваетъ о доказательствѣ Э. Фишера и напротивъ (стр. 112—113) подчеркиваетъ невозможность такой задачи.
 **) Изъ альдозы дѣйствиемъ гидроксилamina получаютъ оксимы:
 $\text{R} \cdot \text{CH}(\text{OH}) \cdot \text{COH} + \text{NH}_2\text{O} = \text{R} \cdot \text{CH}(\text{OH}) \cdot \text{CH} : \text{N}(\text{OH}) + \text{H}_2\text{O}$; оксимы при дѣйствіи водоотнимающихъ веществъ превращаются въ нитрилы:
 $\text{R} \cdot \text{CH}(\text{OH}) \cdot \text{CH} : \text{N}(\text{OH}) - \text{H}_2\text{O} = \text{R} \cdot \text{CH}(\text{OH}) \cdot \text{CN}$, который (въ присутствіи окиси серебра), теряя элементъ синильной кислоты, даетъ новую альдозу: $\text{R} \cdot \text{CH}(\text{OH}) \cdot \text{CN} - \text{HCN} = \text{R} \cdot \text{COH}$, отличающуюся отъ исходной на элементъ оксиметалла.
 ***) Э. Фишеръ просматриваетъ, что эта формула является произвольной.

*) Несомнѣнно, что если бы Э. Фишеръ приписалъ *l*-триоксиглутаровой кислотѣ формулу ея зеркальнаго изображенія, то и всѣ остальные формулы соответственнымъ образомъ измѣнились бы, вполнѣ отвѣчая опытнымъ даннымъ.

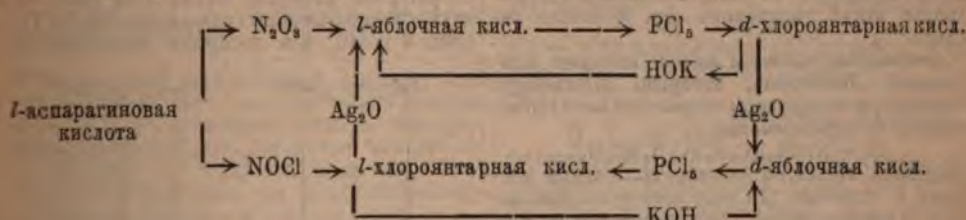
PCl₅ и KOH и веществъ имъ равноцѣнныхъ *). Число известныхъ оптически дѣятельныхъ предѣльныхъ и непредѣльныхъ веществъ громадно (Ландольдъ въ 1898 г. ихъ насчитывалъ болѣе 700); въ большинствѣ случаевъ ихъ взаимныя отношенія не достаточно твердо установлены, но до сихъ поръ опыты даяны всегда подтверждали число предвидимыхъ стереохимией изомеровъ; такъ, выше было указано, что при двухъ асимметричныхъ углеродахъ возможны четыре стереоизомера и Либрманомъ получены четыре дибромокоричныхъ кислоты:

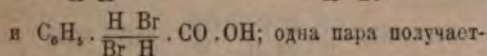
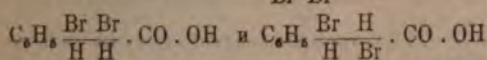
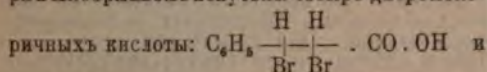

изъ коричной, а другая изъ аллокоричной (см. Рацемия, XXVI, 387) кислоты и т. д. Объ усложненіи оптической изомеріи въ случаѣ присутствія двойной связи см. Риннолевая и риннолаидиновая кислоты (XXVI, 828 и 829) и Терпены.—Не поддается пока стереохимическому объясненію различная величина оптической дѣятельности структурныхъ изомеровъ, такъ какъ попытки Ги и Крумъ-Броуна отыскать зависимость между величиною и направлениемъ вращенія и массою одноатомныхъ группъ, связанныхъ съ асимметрическимъ углероднымъ атомомъ, оказались вполнѣ неудачными (главная заслуга въ выясненіи этого вопроса принадлежитъ П. Вальдену); затѣмъ необъясненными надо считать явленія мультиротации и измѣненія величины оптической дѣятельности и даже перемѣны ея знака для растворовъ многихъ оптически дѣятельныхъ веществъ въ зависимости отъ концентрации этихъ растворовъ (ср. Яблочная кислота **).

Оптическая изомерія азота впервые установлена Ле-Белемъ, который, культивируя *Penicillium* въ растворѣ хлористаго метил-этил-пропил-изобутиламмонія

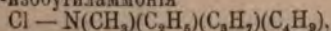

выдѣлилъ лѣвый оптически дѣятельный изомеръ и получилъ для него оптически дѣятельные: хлороплатинаты, хлоромеркураты и уксуснокислую соль. Даже подъ влияніемъ слабыхъ кислотъ вещество легко рацемизируется. Ле-Белемъ же получилъ лѣвый хлористый этил-пропил-изобутил-изоамиламмоній. Дальѣйшимъ подтвержденіемъ возможности оптически дѣятельныхъ соединений азота являются наблюденія Попа и Пичея; подвергая дѣйствию серебряной соли *d*-камфорсульфоновой кисл. (ср. выше) іодистый α -бензил-фе-

нил-аллил-метил-аммоній *): $\text{COC}_9\text{H}_{15}\text{SO}_2\text{Ag} + \text{JN}(\text{C}_2\text{H}_5\text{CH}_2)(\text{C}_6\text{H}_5)(\text{C}_2\text{H}_5)(\text{CH}_2)_3 = \text{AgJ} + \text{N}(\text{C}_2\text{H}_7)(\text{C}_6\text{H}_5)(\text{C}_2\text{H}_5)(\text{CH}_2)_3$. $\text{C}_{10}\text{H}_{15}\text{OSO}_2$, они получили частично рацемическое соединеніе, которое кристаллизаціей (изъ смѣси ацетона и уксуснаго ээира) удалось раздѣлить на правый и лѣвый оптически антиподы; регенирированныя іодистыя соединенія плавятся при 145°—147° и обладаютъ вращеніемъ $d - [\alpha]_D = +52,5^\circ$, а $l - [\alpha]_D = -51,4^\circ$.

II. *Геометрическіе изомеры*. Принимая, что въ метанѣ и его производныхъ атомъ углерода лежитъ въ центрѣ правильнаго тетраэдра, по угламъ котораго расположены соединенные съ углеродомъ атомы (одноатомныя группы), мы должны представить себѣ этапъ въ видѣ двухъ тетраэдровъ, соприкасающихся одной изъ вершинъ; атомы водорода занимаютъ свободные углы. Если-бы такая система (фиг. 7)



Фиг. 7.



Фиг. 8.

была неподвижна, то ее можно было-бы отождествить съ трехгранной призмой; атомы водорода занимали-бы въ этапѣ то положеніе, которое имъ придаетъ призматической формулой бензола Ладенбурга, что должно бы въ свою очередь вести къ существованію по крайней мѣрѣ трехъ изомерныхъ двузамѣщенныхъ производныхъ формулы $\text{C}_6\text{H}_4\text{X}_2$, одного структурной формулы: $\text{CH}_2\text{X} \cdot \text{CH}_2\text{X}$ (фиг. 8) и двухъ стереоизомерныхъ формулы: $\text{CH}_2\text{X} \cdot \text{CH}_2\text{X}$ (фиг. 9 и 10), изъ которыхъ послѣдній дол-



Фиг. 9.



Фиг. 10.

женъ представлять рацемическое тѣло (ср. стр. 620). Такъ какъ $\text{CH}_2\text{X} \cdot \text{CH}_2\text{X}$ существуетъ только въ одномъ видоизмѣненіи **), то должно допустить, что тетраэдры, находящіеся въ положеніи фиг. 7, обладаютъ свобод-

*) Поводомъ является ненормальность (?) реакцій серебряныхъ солей, сказывающаяся въ образованіи азотридовъ при реакціи $\text{R J} + \text{AgCN} = \text{R}(\text{CN}) + \text{AgJ}$ и нитросоединеній при дѣйствіи азотистокислаго серебра на тѣ же іодуры: $\text{R J} + \text{AgNO}_2 = \text{RNO}_2 + \text{AgJ}$ (ср. XII, 873, XXI, 166 и XXI, 198—202). Не слѣдуетъ забывать, что азотистокислая соль даетъ съ хлоруксусеной—нитроуксусною (XXI, 198).

**) Явленія во многихъ отношеніяхъ напоминаютъ то, что наблюдается для диамагнитныхъ и парамагнитныхъ тѣлъ.

*) Это вещество получено Веккиндомъ въ двухъ видоизмѣненіяхъ: α , плав. при 140—142° и β , плав. при 158—159°.

**) Единственнымъ исключеніемъ, правда до сихъ поръ не окончательно установленнымъ, является открытіе Аберномъ въ растеніяхъ сем. *Crassulaceae* яблочной кислоты $\text{HO} \cdot \text{CO} \cdot \text{OH}(\text{OH}) \cdot \text{CH}_2 \cdot \text{CO} \cdot \text{OH}$, отличной отъ обыкновенной, ея антипода и ихъ рацемическаго полимера. Для тѣла съ однимъ асимметричнымъ атомомъ углерода другіе изомеры, при свободѣ вращенія углеродныхъ системъ, немислимы.

нымъ вращеніемъ вокругъ оси ихъ соединяющей; всѣ формулы изомерныхъ глюкозъ и ихъ производныхъ, разсмотрѣнныхъ ранѣе (стр. 613), выведены именно въ предположеніи такого свободнаго вращенія. Совершенно противоположное отношеніе приходится принять для двухъ атомовъ углерода, соединенныхъ двойною связью, т. е. для производныхъ этилена, формулы $abC: Ccd$, гдѣ a, b, c и d представляютъ любые одноатомные остатки (атомы). Съ точки зрѣнія тетраэдрической гипотезы (Фан'т-Гоффа) соединеніе двухъ атомовъ углерода двойною связью приходится изображать двумя тетраэдрами, соединенными уже не вершинами, а ребромъ (фиг. 11), и Фан'т-Гоффъ съ самаго начала принявъ, что въ такихъ системахъ относительное положеніе

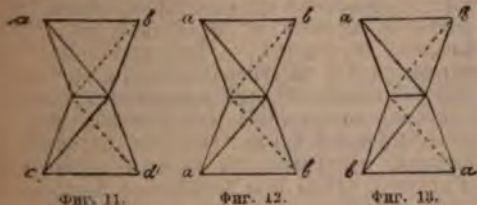

группъ, соединенныхъ съ углеродомъ, фиксировано и что онѣ расположены въ одной плоскости. Это послѣднее обстоятельство уже ранѣе рѣшается, что при четырехъ различныхъ замѣстителяхъ для этилена невозможны асимметричныя, энантиоморфныя конфигураціи и тѣмъ самымъ устраняетъ возможность для нихъ оптической изомеріи (см. Стереохимія *). Это же допущеніе Фан'т-Гоффа ведетъ къ предвидѣнію для тѣхъ структурной формулы: $abC: Cab$ двухъ геометрическихъ изомеровъ (фиг. 12 и 13), которые схематически можно передать формулами:

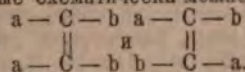

И то и другое дальнѣйшими опытами подтвердилось вполне. Во-первыхъ, всѣ попытки раздѣленія на оптически изомеры тѣхъ формулъ C_2abcd и $C_2a_2b_2$ потерпѣли полную неудачу (Ле-Бель; Кекуле и Аншютцъ). Одно время Ле-Бель думалъ, что культивированіемъ плѣсени въ растворахъ пикраконовой и мезаконовой $HO.OC.CN:C(CH_3).CO.OH$ кислотъ ему удалось получить искомымъ оптически дѣятельнымъ веществомъ, но ближайшее изслѣдованіе показало, что въ данномъ случаѣ ферментъ плѣсени является причиною реакціи гидратации, ведущей къ образованію d - (изъ мезаконовой) и l - (изъ пикраконовой)

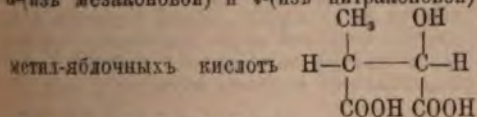

метил-яблочныхъ кислотъ (Виттофъ, Ле-Бель). Безрезультатны были и попытки активированія аллилового спирта: $CH_2:CH.CH_2.OH$ и твердой кротоновой ки-

слоты: $CH_2:CH:CH.CO.OH$; они не приобрѣли вращательной способности и Ле-Бель заканчиваетъ свою статью по этому вопросу словами: «на основаніи этихъ изслѣдованій можно придти къ заключенію, что первые продукты замѣщенія этилена имѣютъ дѣйствительно ту плоскую форму, которая имъ была приписана (Фан'т-Гоффомъ)». Во-вторыхъ—ко времени появленія стереохимической гипотезы между непредѣльными соединеніями существовало много изомеровъ, обладавшихъ различными физическими свойствами, различной кристаллической формой (при отсутствіи энантиоморфизма), различными: растворимостью, удѣльными вѣсами, температурами плавленія и кипѣнія и отчасти отличными химическими свойствами, но которымъ тѣмъ не менѣе приходилось приписать (по реакціямъ образованія напр.) большую частью тождественныя структурныя формулы; таковы напр. были кислоты: малеиновая и фумаровая $HO.OC.CN:CN.CO.OH$, кротоновая (см.) и изокротоновая $C_2H_4O_2$, ангеликовая и тиглиновая— $C_2H_4O_2$ (см.) и т. д.; иногда такимъ изомерамъ, вопреки большинству извѣстныхъ для нихъ реакцій, приписывались различныя формулы; считалось, напр., возможнымъ, что

формула малеиновой кисл. $CH_2:C \begin{array}{l} CO.OH \\ CO.OH \end{array}$, а фумаровой приведенная выше и т. д. Теорія Фан'т-Гоффа объясняла такіе случаи и дала имъ рациональныя формулы, а найденныя затѣмъ факты подтверждали правильность послѣднихъ. Особенно удачнымъ можно считать подтвержденіе формулъ малеиновой и фумаровой кислотъ. Для первой Фан'т-Гоффъ, руководствуясь ея легкой способностью терять элементы воды съ образованіемъ ангидрида,

далъ формулу: $H.C.CO.OH$, въ которой карбоксильныя группы возможно сближены, а для второй была предложена формула $HO.OC.C.N$

$H.C.CO.OH$ и сначала Танатаръ, а затѣмъ Кекуле и Аншютцъ, получили при окисленіи ихъ натровыхъ солей слабымъ растворомъ марганцевокалиевой соли, изъ малеиновой кислоты—мезовинную, а изъ фумаровой—виноградную. Реакція протекаетъ буквально такъ, какъ слѣдовало ожидать на основаніи стереохимическихъ формулъ; дѣйствительно, сводится она на присоединеніе по мѣсту двойной связи двухъ гидроксильныхъ группъ; на счетъ какой-бы изъ связей этотъ процессъ ни шелъ, мы должны ожидать для вещества съ формулой $H.C.CO.OH$

для вещества съ формулой $H.C.CO.OH$ образованія кислоты $H.C.CO.OH$ и $H.C.CO.OH$, хотя и

содержащей два асимметричныхъ атома углерода, но такую, обѣ половины котор

* Ле-Бель первоначально предполагалъ, что группу $>C=C<$ можно будетъ въ некоторыхъ случаяхъ приравнять одному С, что заставляло ожидать для $abcd$ оптически изомеровъ.

быть рассматриваемы, как зеркальные изображения друг друга, а это и есть мезовинная кислота (см. Винная), наоборот, для $\text{HO} \cdot \text{OC} \cdot \text{C} \cdot \text{H}$

в зависимости от того, на счет какой из связей двойной связи произойдет присоединение гидроксильной, а разрыв той или другой (в виду их равноценности) одинаково вероятен, должны получиться две энантиоморфные формы:

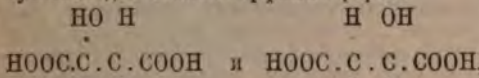

а это и суть формулы (по Э. Фишеру) правой и левой винной кислоты (см. выше стр. 615), соединение же их и есть виноградная кислота. Таким образом, число изомеров, их химический характер оказываются отвечающими предвидениям теории. Как подтверждение ее должно рассматривать и то обстоятельство, что при окислении циклических тел, стереометрическое положение групп в которых то же должно считаться фиксированным, получаются производные малеиновой кислоты. Так, Кекуле и Штрекер получили при окислении бензола хлорноватистой кислотой—трихлор-ацетил-акриловую кислоту $\text{C}_6\text{H}_3\text{Cl}_3 \cdot \text{O} \cdot \text{CH} : \text{CH} \cdot \text{CO} \cdot \text{OH}$, которая, под влиянием щелочей, дает хлороформ и малеиновую, а не фумаровую *):

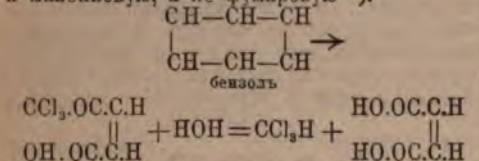

Дэбнер наблюдал при окислении фенола марганцевокалиевой солью образование щавелевой и мезовинной кислот (см.); последняя, по всей вероятности, является продуктом окисления малеиновой кислоты. Цинке при действии хлорноватистой щелочи на параамидофенол получил дихлормалеиновую, а на резорцин — дихлорацетилтрихлоркотоновую кислоту:

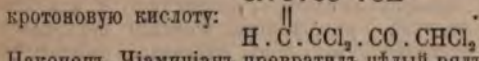

Наконец, Чамичиан превратил целый ряд производных пиррола, фурфурола и тиофена в производные малеиновой кислоты, а их β-метилированные производные — в производные цитраконовой кислоты; так, из четырехбромистого тиофена

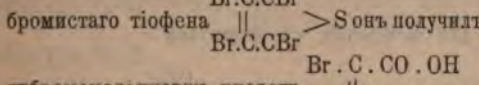

дибромомалеиновую кислоту

$$\begin{array}{c} \text{Br} \cdot \text{C} \cdot \text{CO} \cdot \text{OH} \\ || \\ \text{CH}_3 \cdot \text{C} \cdot \text{Br} \\ || \\ \text{Br} \cdot \text{C} \cdot \text{Br} \end{array} > \text{S}$$

а из трехбромист. тиофена

*) Карлусъ ранее получилъ при этой реакци фумаровую; результатъ по Кекуле объясняется изомеризующимъ дѣйствиемъ кислоты, на которое Карлусъ не обратилъ вниманія.

$\text{CH}_3 \cdot \text{C} \cdot \text{CO} \cdot \text{OH}$
—бромцитраконовую кислоту $\begin{array}{c} || \\ \text{Br} \cdot \text{C} \cdot \text{CH} \cdot \text{OH} \end{array}$

Въ отличіе отъ предѣльныхъ соединений установленіе для замѣненныхъ этиленовъ стереохимической формулы очень затруднительно. Причиной является сравнительно большая легкость взаимныхъ превращеній стереоизомеровъ. Такъ, малеиновая кислота при осторожномъ нагреваніи до 150° можетъ быть почти количественно превращена въ фумаровую *), изокотоновая жидкая при повторенныхъ перегонкахъ переходитъ въ котоновую кислоту твердую (см.) и т. д. Очень часто такія превращенія возбуждаются каталитическими (XIV, 708; контактными? XVI, 100) тѣлами. Такъ, по Петри, бромъ и нѣкоторыя минеральныя кислоты превращаютъ малеиновую кислоту въ фумаровую; то же наблюдаютъ Фиттигомъ и Вислиденусомъ для ангеликовой и тиглиновой кислотъ, при чемъ Фиттигъ еще подмѣтилъ ускоряющее дѣйствіе свѣта на превращеніе ангеликовой кислоты въ присутствіи брома **). Соли малеиновой кислоты превращаются въ соли фумаровой (Скраупъ); слѣды іода (Аншютцъ) вызываютъ превращеніе эировъ малеиновой кислоты въ эиры фумаровой; ничтожныя количества окисловъ азота превращаютъ кислоты: олеиновую, гипогейновую и эруковую въ ихъ стереоизомеры—кислоты: эландиновую, гандиновую и брасединовую по схемѣ:

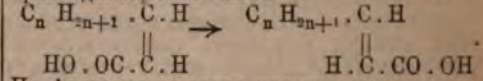

По Аншютцу, кислоты малеинаниловая и малеинаминовая превращаются при кипяченіи со щелочью въ фумаровую кислоту, а, по Деллю, цитраконовая въ тѣхъ же условіяхъ переходитъ въ мезаконовую ***) и т. д. О возрѣніяхъ Вислиденуса на подобныя превращенія см. «Abhandl. d. mathem. phys. Class. der Sächs. Gesel. der Wissensch.», т. XIV, или подробныя руководства по стереохиміи.

Геометрическая изомерія известна и для предѣльныхъ соединений; по крайней мѣрѣ подъ названіемъ геометрическихъ изомеровъ описаны многочисленные изомеры двузамѣненныхъ янтарныхъ кислотъ (см. Янтарная кислот. и ея гомологи) $\text{HO} \cdot \text{OC} \cdot \text{CHX} \cdot \text{CHY} \cdot \text{CO} \cdot \text{OH}$ ****), полученные въ послѣдніе года Ауверсомъ, В. Мейеромъ, Зелинскимъ, Бишопомъ и др. Въ большинствѣ случаевъ, для данныхъ X и Y, наблюдается пара изомеровъ, изъ которыхъ одинъ плавится при сравнительно низкой температурѣ, болѣе растворимъ и легче превращается въ ангидридъ, теряя элементы воды; другой—плавится выше, растворимъ труднѣе, даетъ меньше ангидрида въ условіяхъ тождественныхъ съ первымъ изомеромъ; оба спо-

*) Превращеніе идетъ съ выдѣленіемъ тепла, следовательно, отношеніе между малеиновой и фумаровой кислотами напоминаетъ отношеніе переохлажденной жидкости къ отвѣчающему ей твердому тѣлу.

**) Превращается ли ангеликовая кислота подъ вліяніемъ свѣта въ тиглиновую въ отсутствіи брома—неизвѣстно, но этого должно ожидать.

***) Въ этомъ направленіи собрать обширный матеріалъ Фиттигомъ съ учениками.

****) X и Y одноатомныя группы.

собны въ известныхъ условияхъ переходить другъ въ друга (подробн. см. Янтарная кислота). Такъ какъ эти отношенія очень близки къ тому, что известно для пары геометрически изомерныхъ малеиновой и фумаровой кислотъ, то и двузамѣщенные янтарныя кислоты получили названія — низкоплавящіяся и т. д. — малеиноидныхъ, а высокоплавящіяся — фумароидныхъ. По мнѣнiю многихъ (особенно Бишофа) изомерія этихъ кислотъ должна объясняться относительной фиксацiей въ пространствѣ группъ, соединенныхъ съ двумя средними асимметричными атомами углерода; расположенiе этихъ группъ (по Байеру) въ малеино-

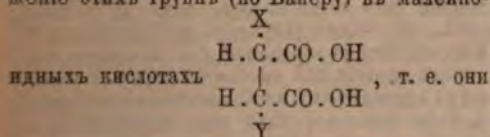

отвѣчаютъ мезовинной кислотѣ, въ которой водные остатки замѣнены X и Y; то же самое Бишофъ выражаетъ стереометрической формулой, данной фиг. 14, которая представляетъ не что иное, какъ фиг. 7, разсматриваемую

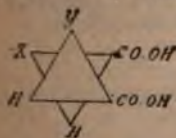

Фиг. 14.

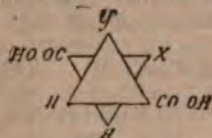

Фиг. 15.

сверху; по аналогiи съ мезовинной — антивинной, Бишофъ называетъ малеиноидныя кислоты еще антикислотами. Кислоты фумароидныя, по Байеру, отвѣчаютъ виноградной, что и

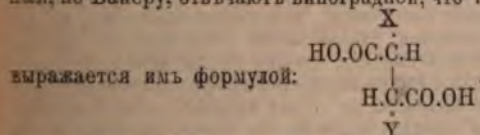

Бишофъ называетъ ихъ съ тою же цѣлью паракислотами (отъ паравинной) и выражаетъ ихъ строенiе фиг. 15. Эти соображенiя требуютъ въ настоящее время полнаго пересмотра. Начать съ того, что нѣтъ никакой внутренней необходимости въ томъ, чтобы кислоты мезовиннаго типа плавилась всегда ниже кислотъ винограднаго типа, а потому несомнѣтельно считать нижеплавящіяся кислоты всегда за антиизомеры; еще важнѣе то обстоятельство, что только для общей формулы $HO.OS.C.HX.CHX.CO.OH$, дѣлимой пополамъ, мыслимы оптически недѣятельные изомеры мезовиннаго типа; когда же мы имѣемъ разные замѣстители, напримѣръ $HO.OS.C.HX.CHY.CO.OH$, то формула не состоитъ изъ тождественныхъ половинокъ и тогда, какъ известно (стр. 612), $N = 2^n$, $N_a = 2^n$, $N_s = 2^{n-1}$ и $N_i = 0$, т. е. тогда возможны только тѣла винограднаго типа, иначе — только паракислоты (ср. что сказано о дибромкоричной и дибромаллокоричной кислотахъ, стр. 516). Нельзя не обратить кромѣ того вниманiя на то, что до сихъ поръ всѣ попытки дѣланиа на оптическiе антиподы двузамѣщен-

ныхъ янтарныхъ паракислотъ оказались безрезультатными. На почвѣ гипотезы тетраэдричнаго расположенiя группъ, соединенныхъ съ углеродными атомами, мы можемъ составить себѣ нѣкоторое представленiе объ относительныхъ расстоянiяхъ атомовъ въ молекулѣ и, оказывается, соображенiя этого рода позволяютъ легко объяснить нѣкоторые, давно уже известные факты. Если довольствоваться только структурною формулой напр. пентаана:

$H_2C.CH_2.CH_2.CH_2.CH_3$, то можно думать, что углеродъ 1-й ближе всего къ углероду 2-му и наиболѣе удаленъ отъ углерода 5-го, а стереохимическая модель (фиг. 16; изображены только атомы углерода, или върѣше, сферы дѣйствiя ихъ средствъ) позволяетъ ожидать, что группа α , связанная съ первымъ углеродомъ, всего легче вступитъ во взаимодействiе съ группою, связанною съ 5-мъ атомомъ угле-



Фиг. 16.

рода и всего труднѣе съ группою, связанною со 2-мъ атомомъ углерода. Опытный материалъ вполнѣ гармонируетъ съ такимъ заключенiемъ. Давно было известно, что внутри-молекулярныя реакцiи очень трудно идутъ между группами сосѣднихъ (α) углеродныхъ атомовъ, чаще наблюдаются онѣ для β положенiя (1,3) и еще чаще для γ (1,4) и δ (1,5) положенiй. Такъ, β -лактоны (см.) почти неизвѣстны, а существуютъ предпочтительно γ и δ лактоны; α и β амидокислоты: $HO.OS.CHNH_2.R$ и $HO.OS.CH_2.CHNH_2.R$ не теряютъ воды, а γ — $HO.OS.[CH_2]_2.CHNH_2.R$ и δ — $HO.OS.[CH_2]_3.CHNH_2.R$ легко образуютъ воду и соответственные лактамы: пирримидоны и пиперидоны (XVII, 267). Ни шавелевая кисл., ни малоновая не даютъ ангидридовъ, каковыя получаютъ для янтарной кислоты и ея гомологовъ (ср. выше) и для глутаровыхъ кислотъ *). Къ этой же области явленiй должна быть отнесена и легкая способность γ -дикетоновъ давать производныя фурфурана, пиролла и тиофена:

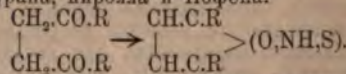

Одно изъ слѣдствiй теорiи до сихъ поръ, впрочемъ, не подтверждено. Если строить формулы предѣльныхъ одноосновныхъ кислотъ изъ моделей, то нетрудно видѣть, что начиная съ кислотъ, заключающихъ C_6 и болѣе въ молекулѣ, углеродные атомы уже не находятся въ одной плоскости, а образуютъ довольно сложную фигуру, которая можетъ быть асимметричною, не совмѣстимою съ ея зеркальнымъ изображенiемъ; слѣдовало-бы потому ожидать для высшихъ одноосновныхъ жирныхъ кислотъ оптической дѣятельности; таковая пока не известна.

*) Явленiе находится въ зависимости, кромѣ того, отъ степени замѣщенiя кислоты; многозамѣщенная образуетъ ангидриды легче (Бишофъ, Сельмъ).

C. ацетилена и циклических соединений. При тетраэдрической гипотезе тройную связь необходимо представить себе в виде соприкосновения двух тетраэдров по одной плоскости; стереохимическая формула ацетилена потому передается фиг. 17; как видно — в ацетилене все атомы находятся



Фиг. 17.

не только в одной плоскости (это имется и в этилене), но и на одной прямой линии. Характер строения замещенных ацетиленов находится в полной зависимости от строения замещающих групп и потому сводится на изложенное выше*). Переходя к *C.* циклических тел, я считаю возможным остановиться только на трех обстоятельствах. 1) Формула бензола, являющегося наиболее хорошо изученным циклическим телом, не может быть выражена призмой, потому что при призматическом строении уже двузамещенные продукты его должны были бы, как энантиоморфные, обладать оптической деятельностью. На это обстоятельство впервые обратил внимание Фан-т-Гофф. Действительно, одного взгляда на фиг. 18 и 19 достаточно, чтобы



Фиг. 18.



Фиг. 19.

видеть, что такие построения не совместимы, а потому салициловая кислота, ортолуидин и т. д. должны бы существовать в двух оптически деятельных видоизменениях, отвечающих правой и левой винным кислотам; ничего подобного, однако, неизвестно и Ле-Бель тщетно пытался раздѣлить обыкновенный ортолуидин, считая его за рацемическое тело, на оптические антиподы. Выводом из этого является представление, что в бензолѣ (и в других циклических соединениях) атомы углерода лежат или в одной, или в двух параллельных плоскостях; при таком допущении атомы водорода углеводородов, или замещающа их группы, тоже могут находиться в плоскостях параллельных первым**). 2) При распределении атомов в различных параллельных плоскостях для различных циклических производных возможна изомерия вполне подобная той, которая известна для винных кислот. Так, принимая, что шесть *C.* атомов гексагидробензола лежат в одной плоскости, мы для гексагидрофталевой кислоты можем ожидать, что оба карбоксила ее будут приходиться с одной стороны этой плоскости и тогда ей можно придать такую формулу:

*) Мнѣнюю гипотезу Вавера о натяжениях средств в ацетилене и циклических производных: она не находится в связи с тем, что изложено в настоящей статьѣ. Для желающих перечислю в концѣ latitude предмета.

**) Это видно на модели. Длинными боковыми ребрами занимают, повидно, имъ собственное положение.

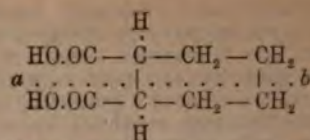

(оба карбоксила находятся в плоскости параллельной плоскости бумаги, на которой, предполагается лежать кольцо из 6 *C.*); подобныя формулы Байеръ называет *cis* формулами; съ одинаковымъ правомъ такія соединения можно бы назвать антисоединениями; построение имъ отвѣчающее вполне симметрично; это легко видѣть, если представить себе, что перпендикулярно къ плоскости бумаги помѣщено зеркало *ab*, обозначенное пунктирной линией: оба половинныя формулы явятся тогда зеркальнымъ изображеніемъ другъ друга, а, слѣдовательно, тело имъ отвѣчающее, не смотря на содержание двухъ асимметричныхъ атомовъ углерода, должно быть оптически недѣйательнымъ — типа мезовинной кислоты. Можно, однако, для гексагидрофталевой кислоты расположить карбоксила и иначе: одинъ подъ плоскостью, содержащей 6 *C.* бензольнаго кольца, и другой надъ этой плоскостью:

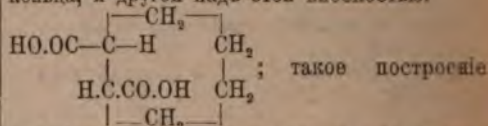

энантиоморфно асимметрично и оно должно отвѣчать правой и левой виннымъ кислотамъ; Байеръ называетъ такое тело *trans* изомеромъ; можно назвать его и параизомеромъ. Случаи установленной *cis* и *trans* изомерии настолько многочисленны, что перечислить ихъ в настоящей статьѣ нѣтъ возможности. Достаточно сказать, что они наблюдаются не только для гидрогенизованныхъ ароматическихъ производныхъ, но и для производныхъ три, тетра и пентаметиленовъ (и будутъ найдены и для гепта, окто и т. п. метиленовъ), для пинеразнововъ, триглицеридовъ и т. д. 3) Возможно, что *cis-trans* изомерией необходимо объяснить и случаи оптической деятельности такихъ телъ, которые, судя по структурной формулѣ, таковой не должны бы обладать. Сюда напр. относится оптическая деятельность инозита — гексаоксигексагидробензола $\text{CH(OH)-CH(OH)-CH(OH)}$ (см. Гидраты угле-

$\text{CH(OH)-CH(OH)-CH(OH)}$ рода), хинной кислоты и т. п. Примѣры инозита и мезовинной кислоты показываютъ между прочимъ, что неправильно Фан-т-Гоффомъ оптическая деятельность сведена только къ асимметрии углерода, такъ какъ цѣль углеродныхъ атомовъ (будетъ-ли она закрытая или открытая) сама по себѣ почти всегда совместима съ собою*); не совместима же, энантиоморфно — можетъ быть расположено въ пространствѣ атомовъ, соединенныхъ съ углеродомъ или другимъ поливалентнымъ атомомъ. О геометрической изомерии углеводородныхъ

*) Несовместимость мыслима только при виннообразномъ расположении атомовъ *C.*: правые и лѣвые винты энантиоморфны.

соединеній см. Изонитрозосоединенія (XII, 878); о геометрической С. азота см. Дيازосоединенія (X, 730), а также специальную литературу.

Литература. J. H. van't Hoff—F. Herrmann, «Die Lagerung der Atome im Raum» (1877); A. Wunderlich, «Configuration organischer Moleküle» (1886); J. H. van't Hoff, «Dix années dans l'histoire d'une théorie» (1887; перепечатана здѣсь и первая ст. Le-Bel'я по стереохимии); J. Wislicenus, «Ueber die räumliche Anordnung der Atome in organischen Molekülen etc.» (въ «Abhandl. der mat.-phys. Classe der K. Sächs. Gesellsch. der Wissensch.», XIV, 1—77; рефератъ части ст. въ «Журн. Русск. Хим. Общ.», т. XX, 1888 [2] 1—21); K. Auwers, «Die Entwicklung der Stereochemie» (1890); Ph. A. Guye, «Etude sur la dissymétrie moléculaire» (1891); G. Errera, «Lezioni sulla polarimetria» (1891); Ш. М. Безридка (подъ ред. Н. Д. Зелинского), «Опытъ исторіи развитія стереохимическихъ представлений» (1892); van't Hoff—W. Meyerhoffer, «Stereochemie» (1892); Ch. Friedel-Benzène (constitution, 2-ème Suppl. au Dictionnaire etc. de Wurtz, 1-ère partie, p. 451, 1892); J. Wislicenus, «Die Chemie und das Problem von der Materie» (1893); A. Hantzsch, «Grundriss der Stereochemie» (1893); J. H. van't Hoff, «Die Lagerung der Atome im Raume» (2 изд., 1894); C. A. Bischoff вмѣстѣ съ P. Walden, «Handbuch der Stereochemie» (1894); A. Hantzsch, «Précis de Stéréochimie» (1896); H. Landolt, «Das optische Drehungsvermögen» (2 изд., 1898); П. Вальденъ, «Материалы къ изученію оптической изомеріи» (1898; отдѣльными главами напечатано въ т. XXX «Ж. Р. Ф.-Хим. Общ.», стр. 483, 491, 502, 632 и 767); J. H. van't Hoff, «Vorlesungen ü. theoret. u. phys. Chemie» (2 тетр., «Die chemische Statik», стр. 94—123, 1899); P. Freundler, «La Stéréochimie» («Scientia», № 3, 1899). Рефераты С. А. Bischoff'a въ Meyer's «Jahrbuch der Chemie», отд. «Organische Chemie»—«Stereoisomerie» съ 1891 г. и П. Вальденъ, «Оптическая изомерія» («Ж. Р. Ф.-Х. О.», т. XXXII, [2], 42—59); многочисл. отд. статьи въ спец. хим. журн.; E. Fischer'a въ «Ber. d. deutsch. Chem. Gesellschaft». *А. И. Горбовъ, А.*

Стереометрія—геометрія въ пространствѣ трехъ измѣреній. Планиметрия—геометрія на плоскости.

Стереоны—ткани растений, приспособленныя для механическихъ отравленій. Ср. Ткани (бот.).

Стереоскопъ—общезвѣстный оптический приборъ, служащій для разсматриванія фотографическихъ изображеній, представляющихъ при этомъ рельефными, если изображенія были сняты съ рельефныхъ предметовъ. Когда мы смотримъ на какой-нибудь предметъ, то оси обоихъ глазъ направляются къ какую-нибудь его точку и на сѣчатой оболочкѣ глаза образуются изображенія не самостоятельныя, такъ какъ правый глазъ видитъ большую часть правой стороны предмета, чѣмъ лѣвый глазъ и, наоборотъ, лѣвый глазъ видитъ большую часть лѣвой стороны предмета, чѣмъ видитъ правый. Чѣмъ больше

разстояніе между глазами, тѣмъ значительнѣе различіе между двумя изображениями и тѣмъ сильнѣе ощущение рельефа. Фотографическіе снимки съ дѣйствительнаго предмета дѣлаются при помощи двухъ рядомъ стоящихъ объективовъ; разстояніе между ихъ центрами должно быть, приблизительно, равно разстоянію между глазами. С. имѣетъ видъ ящика, подобнаго биноклю, но вмѣсто объективовъ на двѣ ящичка лежитъ двойное фотографическое изображеніе, а въ трубочкахъ С., обращаемыхъ къ глазу, помѣщены половинки разрѣзаннаго выпуклаго стекла, притомъ такъ, что лѣвая половина помѣщена направо, а правая налѣво, вслѣдствіе чего лучечевидцы обращены тонкими краями другъ къ другу. Каждая изъ нихъ дѣйствуетъ не только какъ увеличительное стекло, но и какъ призма и отъ того оси обоихъ изображеній составляютъ между собою уголъ, подобно тому, какъ при разсматриваніи дѣйствительнаго предмета оси глазъ составляютъ между собою уголъ. С. изобрѣтенъ Витстономъ и построенъ первоначально въ другой формѣ, а именно за глазами трубочками прибора помѣщаются два зеркальца, соприкасающіяся ребрами подъ прямымъ угломъ; въ правомъ зеркальцѣ видно изображеніе предмета, помѣщенное въ приборѣ на его правой стѣнкѣ, а въ лѣвомъ—изображеніе, помѣщенное налѣво. Въ первыхъ С. до изобрѣтенія фотографіи помѣщались только чертежи геометрическихъ тѣлъ и несложныя перспективные рисунки. Если, при сниманіи изображеній для С., разстоянія между объективами больше разстоянія между глазъ, то рельефъ будетъ усиленный и можетъ перейти въ безобразный для предметовъ близкихъ къ глазу, но зато облегчается сужденіе о рельефѣ предметовъ отдаленныхъ. На этомъ основано устройство телестереоскопа Гельмгольца—прибора, назначеннаго для опредѣленія, какіе изъ дальнихъ предметовъ находятся впереди другихъ. Передъ глазами трубочками находятся два зеркальца, какъ въ С. Витстона; на одной линіи съ ними направо и налѣво помѣщены другія два зеркальца, отражающія изображенія предметовъ въ первыя зеркальца. Въ каждомъ изъ глазъ составится изображеніе отдаленныхъ предметовъ и если линейка, на концахъ которой укрѣплены крайнія зеркальца, имѣетъ $1\frac{1}{2}$ —2 метра длины, то можно судить о томъ, на примѣръ, какая изъ вершинъ холмовъ, рисующихся рядомъ, ближе къ наблюдателю. Айвсъ (Ives) устроилъ особенной системы С., въ который разсматриваются фотографическія изображенія, освѣщенныя сквозь стекла: красное, зеленое и фіолетовое, сумма цвѣтовъ которыхъ даетъ всѣ цвѣта предметовъ природы, снятыхъ для С. Эти фотографическіе снимки сдѣланы такъ, какъ то было объяснено выше, но сняты трижды—каждый разъ чрезъ цвѣтное стекло красное, зеленое и фіолетовое, послѣдовательно. Соотвѣственно расположенныя зеркала совмѣщаютъ три изображенія для каждаго глаза въ одно, вслѣдствіе чего цвѣта изображеній, налагаясь одинъ на другой, кажутся натуральными и С. даютъ имъ рельефъ (см. Цвѣтъ). *Б. Л.*

Стереотипъ—см. Типографское дѣло.

Стереохимія (пространственная химія—Raischemie, chimie dans l'espace).—С. занимается всѣми химическими явлениями, которыя должны быть сведены на пространственное расположение атомовъ, составляющих химическія молекулы (ср. Стереонизомерія). Стереохимическія представленія покоятся на слѣдующихъ опытныхъ данныхъ. Малюсу принадлежит наблюденіе (1808 г.), что свѣтъ, отраженный прозрачнымъ или непрозрачнымъ тѣломъ, существенно отличается отъ свѣта, испускаемаго свѣтящимися тѣлами. Этому явленію онъ далъ названіе поляризації. Имъ же доказано, что измѣненія въ характерѣ свѣтового луча, прошедшаго черезъ двойкопреломляющій кристаллъ (напр. известковаго шпата), тождественны съ тѣми, которыя вызываюся отраженіемъ, такъ какъ обыкновенный и необыкновенный лучи поляризованы (XXIV, 463—464). Затѣмъ Араго (1811) показалъ, что если анализировать (николевой призмой) поляризованный лучъ, прошедшій перпендикулярно черезъ пластинку кварца (отшлифованную перпендикулярно къ главной оси), то при всѣхъ положеніяхъ призмы получаютъ два изображенія, окрашенные въ дополнительные цвѣта. Если толщина призмы не позволяетъ полнаго раздѣленія обоихъ пучковъ лучей, то тамъ, гдѣ они другъ друга покрываютъ, видно бѣлое пятно. Это представляетъ двойную аномалію сравнительно съ тѣмъ, что обыкновенно наблюдается надъ двойкопреломляющими кристаллами. Перпендикулярная къ оси пластинка должна была бы дать два бѣлыхъ изображенія (вмѣсто цвѣтныхъ), и при двухъ положеніяхъ николя, отличающихся на 180° , должно было-бы получиться только одно изображеніе. Араго заключилъ, что въ кварцѣ явленія таковы, какими они могли бытъ, если-бы различныя цвѣтные лучи, изъ которыхъ состоитъ бѣлый свѣтъ, падающій на кварцевую пластинку, по выходѣ изъ нея были поляризованы въ различныхъ плоскостяхъ. Полное разъясненіе явленія далъ Био (1813). Онъ поляризовалъ по очереди части спектра и намѣтилъ, что при прохожденіи ихъ черезъ кварцевую пластинку первоначальная плоскость, въ которой они были поляризованы, претерпѣваетъ отклоненіе на нѣкоторый уголъ, пропорціональный толщинѣ кварцевой пластинки; что этотъ уголъ, при данной толщинѣ пластинки, различенъ для различныхъ лучей спектра и находится въ извѣстной зависимости отъ длины ихъ волны (см. Вращеніе плоскости поляризації, VII, 354). Кромѣ того Био подмѣтилъ, что нѣкоторыя пластинки кварца отклоняютъ плоскость поляризації въ одномъ направленіи (въ правую), а другія отклоняютъ ее совершенно на ту же величину (и согласно тѣмъ же законамъ) въ противоположную сторону (влѣво). Самымъ важнымъ открытіемъ Био въ этой области было наблюденіе, что плоскость поляризації отклоняютъ и многія органическія соединенія, какъ напр. скипидаръ, растворы сахара, камфоры и винной кислоты. Такимъ образомъ, существуютъ жидкія или растворимыя органическія соединенія,

которыя по способности къ вращенію плоскости поляризації напоминаютъ кристаллизованный и твердый кварцъ. Био же было установлено, что эта аналогія съ кварцемъ только кажущаяся. Тождественно только отклоненіе плоскости поляризації свѣта, а по существу явленія совершенно различны. Кварцъ отклоняетъ плоскость поляризації, но онъ долженъ бытъ кристаллическимъ. Въ растворѣ или твердый, но аморфный, онъ оптически не дѣятеленъ. Затѣмъ онъ не только долженъ бытъ кристаллизованнымъ, но пластинки должны бытъ отшлифованы перпендикулярно къ оси. Какъ только мы ихъ наклонимъ подъ угломъ къ падающему лучу, вращеніе ослабѣваетъ и, наконецъ, совсѣмъ исчезаетъ. Сахаръ тоже отклоняетъ плоскость поляризації, но онъ долженъ бытъ въ растворѣ, а если онъ твердъ, то въ аморфномъ состояніи (какъ въ леденцѣ). Въ кристаллическомъ сахарѣ не удалось наблюдать оптической дѣятельности. Трубка, содержащая сахарный растворъ, можетъ бытъ наклонена, но для равныхъ величинъ столбовъ раствора вращеніе остается постояннымъ. Даже болѣе. Часовымъ механизмомъ можно привести пріоритетъ въ сильное движеніе, и явленіе не претерпѣваетъ измѣненія. Не менѣе важно было наблюденіе Био, что скипидаръ, напр., вращаетъ плоскость поляризації и въ парообразномъ состояніи, и что уголъ вращенія въ этомъ случаѣ близокъ къ углу вращенія его въ жидкомъ состояніи (при равныхъ по количеству вещества столбахъ его). Совокупность всѣхъ его наблюденій позволила Био вывести вполне опредѣленное заключеніе, что *оптическая дѣятельность органическихъ соединеній зависитъ только отъ ихъ молекулы и отъ индивидуальной конституціи этихъ послѣднихъ*. Въ кварцѣ же явленіе зависитъ отъ порядка расположенія кристаллическихъ частицъ (элементовъ кристалла *). Перехожу къ кристаллографической сторонѣ предмета. Какъ извѣстно, кристаллы могутъ представлять самыя разнообразныя комбинаціи стереометрическихъ фигуръ. Всѣ эти комбинаціи обыкновенно подчинены закону симметріи, гласящему, согласно формулировкѣ Ромэ-де-Лилля,

* Выводъ этотъ общеприятъ и по настоящее время, а между тѣмъ нельзя не обратить вниманія на то, что его нельзя считать столь строгимъ, какимъ онъ считался ранѣе. Во-первыхъ, существуютъ нѣкоторыя вещества, которыя вращаютъ плоскость поляризації и въ твердомъ, кристаллическомъ состояніи, и въ растворѣ, и наиболѣе простымъ примѣромъ являются кварцы амидманна: $[(\text{C}_2\text{H}_5)_2\text{C}_2\text{H}_4 \text{ C}_2\text{H}_4] (\text{C}_2\text{H}_5\text{NH})_2 \text{H}_2\text{SO}_4 + \text{Al}_2(\text{SO}_4)_3 + 24\text{H}_2\text{O}$, а во вторыхъ, отсутствіе вращательной способности у расплавленнаго кварца и у его растворовъ въ щелочахъ еще не даетъ права утверждать, что молекула кварца (SiO_2) не построена энантиоморфно асимметрично, подобно напр. ионизу $[\text{C}_2\text{H}_5(\text{OH})_2]$ (ср. Стереонизомерія, стр. 620); та высокая температура, которая необходима для плавленія кварца, можетъ обуславливать появленіе у него рацеміи, какъ нагреваніе, напр., винной кислот. (см.) до 170° вызываетъ рацемію у ней; равнымъ образомъ нагреваніе со щелочами вызываетъ рацемическое превращеніе и у органическихъ оптически дѣятельныхъ тѣлъ. Что положеніе молекулъ, даже завѣдомо энантиоморфно асимметричныхъ по отношенію къ направленію поляризованнаго луча далеко не безразлично—является изъ того, что почти всѣ органическія соединенія, вращающія плоскость поляризації въ растворѣ, теряютъ эту способность въ кристаллическомъ состояніи.

что одновременно и совершенно одинаковымъ образомъ должны быть притуплены всѣ соответственные элементы кристалла, будутъ-ли то соответственные ребра, или же соответственные углы. Часто, однако, наблюдается, что измѣняется одновременно и тождественнымъ образомъ только половина соответственныхъ элементовъ даннаго кристалла и тогда мы имѣемъ дѣло съ явленіемъ, носящимъ имя геміэдріи (VIII, 298). Примѣры геміэдріи (см.): правый и лѣвый гироздры, правые и лѣвые тетраэдрические пентагональные додекаэдры (случай двойной геміэдріи — тетартоздріи, XXIV, 862—863), несовмѣстимые бисфеноиды изъ ромбической бипирамиды (XXVII, 79) и т. п. Кварцъ представляетъ одинъ изъ первыхъ случаевъ, въ которыхъ была наблюдаема (Гаюи) геміэдріи; именно, плоскости тригональной пирамиды и тригональнаго трапецоэдра — не подчинены закону симметріи: они не встрѣчаются парами (см. рис. XIV, 859), и Гаюи, назвавшій кристаллы кварца, на которыхъ эти плоскости встрѣчаются — плагіэдрами, предложилъ называть правыми плагіэдрами тѣ кристаллы, на которыхъ эти плоскости наклонены вправо (о постановкѣ кристалловъ, см. XIV, 859), и лѣвыми — гдѣ онѣ отклонены влѣво. Въ 1820 г. кристаллографическія особенности кварца были связаны съ его оптическими свойствами Дж. Гершелемъ, который нашелъ, что пластинки изъ правыхъ плагіэдровъ отклоняютъ плоскость поляризаціи вправо, а лѣвые — влѣво. Открытіе это, впрочемъ, въ глазахъ современниковъ не имѣло того значенія, которое мы приписываемъ ему теперь. Во-первыхъ, Біо, основываясь на томъ, что существуютъ многогранные кристаллы кварца, не вращающіе плоскости поляризаціи (это бразильскіе двойники, XIV, 860), считалъ тогда его геміэдрію и вращательную способность случайными признаками, а во-вторыхъ, попытки распространить связь между оптической дѣятельностью и геміэдріей на другіе случаи послѣдней на первыхъ порахъ потерѣли полную неудачу; такъ, напр., Делафоссъ тщетно пытался отыскать оптическую дѣятельность у апатита, кристаллизующагося въ гексагональной системѣ съ геміэдричными плоскостями пирамиды третьяго рода. Разрѣшены эти вопросы были только работами Пастера (1844) надъ винными (см.) кислотами. Изучая кристаллографически соли правой винной кислоты, Пастеръ не только подмѣтилъ на нихъ геміэдрическія плоскости, но и нашелъ, что эти плоскости, при одинаковой постановкѣ кристалловъ солей, всѣдѣ одинаковымъ образомъ ориентированы. Такъ какъ изслѣдование солей виноградной кислоты показало, что онѣ явились геміэдрическихъ формъ, то невольно у Пастера явилась мысль, что правило Дж. Гершеля должно быть распространено и на органическія соединения. Этому противорѣчию, однако, наблюденіе Митчерлиха, по которому «виноградная и винная двойныя натрово-амміачныя соли имѣютъ одинаковый химическій составъ, одинаковую кристаллическую форму съ одинаковыми углами, одинъ и тотъ же удѣльный вѣсъ, обѣ одинаково

двойкопреломляющія и, слѣд., ихъ оптическія оси образуютъ одни и тѣ же углы. Ихъ водные растворы имѣютъ одинъ и тотъ же показатель преломленія. Но растворенная винная соль отклоняетъ плоскость поляризаціи, между тѣмъ какъ виноградная кислота и ея соли, по Біо, оптически недѣятельны. Между тѣмъ природа и число атомовъ, ихъ расположеніе и ихъ разстоянія другъ отъ друга одинаковы въ обоихъ тѣлахъ». Ближайшее кристаллографическое изслѣдованіе этихъ солей, за которое Пастеръ принялся убѣжденный, что ему удастся показать отсутствіе геміэдрическихъ плоскостей на соляхъ виноградной кислоты, показало и въ этомъ случаѣ геміэдрію съ тѣмъ, однако, существеннымъ различіемъ, что на соляхъ винной кислоты геміэдрическія площадки (принадлежащія положительной гемипирамидѣ, см. фиг. VI, стр. 422) ориентированы всѣ одинаковымъ образомъ, а на соли виноградной кислоты онѣ оказались на однихъ кристаллахъ принадлежащими той же положительной гемипирамидѣ, а на другихъ — ей же, но только противоположнаго (отрицательнаго) знака; въ остальномъ кристаллы были вполнѣ изоморфны между собою. Это повело, какъ извѣстно, къ открытію лѣвой винной кислоты, отличающейся отъ правой (обыкновенной винной) только противоположной ориентировкой несовмѣстимыхъ (энантиоморфныхъ) геміэдрическихъ плоскостей и противоположнымъ по знаку, но тождественнымъ по абсолютной величинѣ, вращеніемъ плоскости поляризаціи. Наблюденія надъ нѣкоторыми другими оптически дѣятельными органическими веществами показали Пастеру, что и тамъ *оптическая дѣятельность связана съ энантиоморфной геміэдріей* (энантиоморфнымъ строеніемъ) кристалловъ, связь эта, слѣд., не случайная, а представляетъ естественный законъ. Сопоставляя же этотъ результатъ съ положеніемъ Біо о томъ, что вращательная способность органическихъ веществъ зависитъ только отъ ихъ молекулъ, мы неизбежно приходимъ къ выводу Пастера, который въ докладѣ парижскому химическому обществу (1860 г.) говорилъ: «всѣ тѣла, рассматриваемыя со стороны ихъ наружныхъ формъ, могутъ быть раздѣлены на два большихъ класса, характеризуемыхъ слѣдующими признаками: одни даютъ зеркальное изображеніе, вполнѣ совмѣстимое съ ними самими, зеркальныя изображенія другихъ — несовмѣстимы съ формой самого тѣла, хотя всѣ детали его переданы совершенно вѣрно. Прямая лѣстница, кубъ, человѣческое тѣло служатъ примѣрами первыхъ тѣлъ; витая лѣстница, витая, рука, неправильный тетраэдръ принадлежатъ ко второй группѣ. Послѣднія не заключаютъ въ себѣ плоскости симметріи. Съ другой стороны, мы знаемъ, что сложныя (химически однородныя) тѣла представляютъ агрегаты тождественныхъ молекулъ..., а эти послѣднія представляютъ собранія атомовъ, которые не перемѣщаются безпорядочно между собою, а, напротивъ, накладываются въ очень опредѣленные пространственныя отношенія». Таково представленіе всѣхъ физиковъ о строеніи тѣлъ. А если это такъ, то было-бы, на-

Стереотип—см. Типографское дѣло.
Стереохимия (пространственная химія—Raumchemie, chimie dans l'espace).—С. занимается всѣми химическими явлениями, которыя должны быть сведены на пространственное расположение атомовъ, составляющихъ химическія молекулы (ср. Стереонизмерія). Стереохимическія представленія покоятся на слѣдующихъ опытныхъ данныхъ. Малюсу принадлежитъ наблюдение (1808 г.), что свѣтъ, отраженный прозрачнымъ или непрозрачнымъ тѣломъ, существенно отличается отъ свѣта, исускаемаго свѣтящимися тѣлами. Этому явленію онъ далъ названіе поляризаціи. Имъ же доказано, что измѣненія въ характерѣ свѣтового луча, прошедшаго черезъ двоякопреломляющій кристаллъ (напр. известкового шпата), тождественны съ тѣми, которыя вызываюся отраженіемъ, такъ какъ обыкновенный и необыкновенный лучи поляризованы (XXIV, 463—464). Затѣмъ Араго (1811) показалъ, что если анализировать (никелевой призмой) поляризованный лучъ, прошедшій перпендикулярно черезъ пластинку кварца (отшлифованную перпендикулярно къ главной оси), то при всѣхъ положеніяхъ призмы получаютъ два изображенія, окрашенные въ дополнительные цвѣта. Если толщина призмы не позволяетъ полного раздѣленія обоихъ пучковъ лучей, то тамъ, гдѣ они другъ друга покрываютъ, видно бѣлое пятно. Это представляетъ двойную аномалію сравнительно съ тѣмъ, что обыкновенно наблюдается надъ двоякопреломляющими кристаллами. Перпендикулярная къ оси пластинка должна была бы дать два бѣлыхъ изображенія (вмѣсто цвѣтныхъ), и при двухъ положеніяхъ николя, отличающихся на 180°, должно было бы получиться только одно изображеніе. Араго заключилъ, что въ кварцѣ явленія таковы, какими они могли быть, если-бы различныя цвѣтные лучи, изъ которыхъ состоитъ бѣлый свѣтъ, падающій на кварцевую пластинку, по выходѣ изъ нея были поляризованы въ различныхъ плоскостяхъ. Полное разъясненіе явленія далъ Био (1813). Онъ поляризовалъ по очереди части спектра и нашелъ, что при прохожденіи ихъ черезъ кварцевую пластинку первоначальная плоскость, въ которой они были поляризованы, претерпѣваетъ отклоненіе на нѣкоторый уголъ, пропорціональный толщинѣ кварцевой пластинки; что этотъ уголъ, при данной толщинѣ пластинки, различенъ для различныхъ лучей спектра и находится въ известной зависимости отъ длины ихъ волны (см. Вращеніе плоскости поляризаціи, VII, 354). Кромѣ того Био подмѣтилъ, что нѣкоторыя пластинки кварца отклоняютъ плоскость поляризаціи въ одномъ направленіи (въ правомъ), а другія отклоняютъ ее совершенно на ту же величину (и согласно тѣмъ же законамъ) въ противоположную сторону (лѣво). Самымъ важнымъ открытіемъ Био въ этой области было наблюдение, что плоскость поляризаціи отклоняютъ и многія органическія соединенія, какъ напр. скипидаръ, растворы сахара, камфоры и винной кислоты. Такимъ образомъ, существуютъ жидкія или растворимыя органическія соединенія,

которыя по способности къ вращенію плоскости поляризаціи напоминаютъ кристаллизованный и твердый кварцъ. Био же было установлено, что эта аналогія съ кварцемъ только кажущаяся. Тождественно только отклоненіе плоскости поляризаціи свѣта, а по существу явленія совершенно различны. Кварцъ отклоняетъ плоскость поляризаціи, но онъ долженъ быть кристаллическимъ. Въ растворѣ или твердый, но аморфный, онъ оптически не дѣтеленъ. Затѣмъ онъ не только долженъ быть кристаллизованнымъ, но пластинки должны быть отшлифованы перпендикулярно къ оси. Какъ только мы ихъ наклонимъ подъ угломъ къ падающему лучу, вращеніе ослабѣваетъ и, наконецъ, совсѣмъ исчезаетъ. Сахаръ тоже отклоняетъ плоскость поляризаціи, но онъ долженъ быть въ растворѣ, а если онъ твердъ, то въ аморфномъ состояніи (какъ въ ледницѣ). Въ кристаллическомъ сахарѣ не удалось наблюдать оптической дѣятельности. Трубка, содержащая сахарный растворъ, можетъ быть наклонена, но для равныхъ величинъ столбовъ раствора вращеніе остается постояннымъ. Даже болѣе. Часовымъ механизмомъ можно привести жидкость въ сильное движеніе, и явленіе не претерпѣваетъ измѣненія. Не менѣе важно было наблюдение Био, что скипидаръ, напр., вращаетъ плоскость поляризаціи и въ парообразномъ состояніи, и что уголъ вращенія въ этомъ случаѣ близокъ къ углу вращенія его въ жидкомъ состояніи (при равныхъ по количеству вещества столбахъ его). Совокупность всѣхъ его наблюдений позволила Био вывести вполнѣ определенное заключеніе, что *оптическая дѣятельность органическихъ соединений зависитъ только отъ ихъ молекулы и отъ индивидуальной конституціи этихъ веществъ*. Въ кварцѣ же явленіе зависитъ отъ порядка расположенія кристаллическихъ частицъ (элементовъ кристалла *). Перехожу къ кристаллографической сторонѣ предмета. Какъ извѣстно, кристаллы могутъ представлять самыя разнообразныя комбинаціи стереометрическихъ фигуръ. Всѣ эти комбинаціи обыкновенно подчинены закону симметріи, гласящему, согласно формулировкѣ Роме-де-Лилля,

* Выводъ этотъ обобщенъ и по настоящее время, а между тѣмъ нельзя не обратить вниманія на то, что его нельзя считать столь строгимъ, какимъ онъ считался ранѣе. Во-первыхъ, существуютъ нѣкоторыя вещества, которыя вращаютъ плоскость поляризаціи и въ твердомъ, кристаллическомъ состояніи, и въ растворѣ, и наиболее простымъ примѣромъ являюся квасы амидина: $[(\text{C}_2\text{H}_5)_2\text{C}_2\text{H}_4]_2 \text{N}_2\text{SO}_4 + \text{Al}_2(\text{SO}_4)_3 + 24\text{H}_2\text{O}$, а во вторыхъ, отсутствіе вращательной способности у расплавленнаго кварца и у его растворовъ въ щелочахъ еще не даетъ права утверждать, что молекула кварца (SiO_2) не построена энантиоморфно асимметрично, подобно напр. ионату $[\text{C}_2(\text{OH})_2]_2$ (ср. Стереонизмерія, стр. 620; та высокая температура, которая необходима для плавленія кварца, можетъ обусловливать появленіе у него рацеміи, какъ нагреваніе, напр., винной кислот. (см.) до 170° вызываетъ рацемію у ней; равнымъ образомъ нагреваніе со щелочами вызываетъ рацемическое превращеніе и у органическихъ оптически дѣятельныхъ тѣлъ. Что положеніе молекулъ, даже завѣдомо энантиоморфно асимметричныхъ по отношенію къ направленію поляризованнаго луча далеко не безразлично — явствуетъ изъ того, что почти всѣ органическія соединенія, вращающія плоскость поляризаціи въ растворѣ, теряютъ эту способность въ кристаллическомъ состояніи.

что одновременно и совершенно одинаковым образом должны быть пригнаны все соответственные элементы кристалла, будут ли то соответственными ребра, или же соответственные углы. Часто, однако, наблюдается, что изменяется одновременно и тождественным образом только половина соответственных элементов данного кристалла и тогда мы имеем дело с явлением, носящим имя гемидрии (VIII, 298). Примеры гемидрии (см.): правый и левый гироздры, правые и левые тетраэдрические пентагональные додекаэдры (случай двойной гемидрии — тетраэдров, XXIV, 862—863), несовместимые бисфеноиды из ромбической бипирамиды (XXVII, 79) и т. п. Кварц представляет один из первых случаев, в которых была наблюдаема (Гаюи) гемидрия; именно, плоскости тригональной пирамиды и тригонального трапецоэдра — не подчинены закону симметрии: они не встречаются парами (см. рис. XIV, 859), и Гаюи, назвавший кристаллы кварца, на которых эти плоскости встречаются — плагидрами, предложил называть правыми плагидрами те кристаллы, на которых эти плоскости наклонены вправо (о постановке кристаллов, см. XIV, 859), и левыми — где они отклонены влево. В 1820 г. кристаллографические особенности кварца были связаны с его оптическими свойствами Дж. Гершелем, который нашел, что пластинки из правых плагидров отклоняют плоскость поляризации вправо, а левые — влево. Открытие это, впрочем, в глазах современников не имело того значения, которое мы приписываем ему теперь. Во-первых, Био, основываясь на том, что существуют полограничные кристаллы кварца, не вращающие плоскости поляризации (это бразильские двойники, XIV, 860), считал тогда его гемидрию и вращательную способность случайными признаками, а во-вторых, попытки распространить связь между оптической деятельностью и гемидрией на другие случаи последней на первых порах потерпели полную неудачу; так, напр., Делафоссе тщетно пытался отыскать оптическую деятельность у апатита, кристаллизующагося в гексагональной системе с гемидричными плоскостями пирамиды третьего рода. Разрешены эти вопросы были только работами Пастера (1844) над винными (см.) кислотами. Изучая кристаллографически соли правой винной кислоты, Пастер не только подметил на них гемидрические плоскости, но и нашел, что эти плоскости, при одинаковой постановке кристаллов солей, всегда одинаковым образом ориентированы. Так как исследование солей виноградной кислоты показало, что они имеют гемидрические формы, то невольно у Пастера явилась мысль, что правило Дж. Гершеля должно быть распространено и на органические соединения. Этому противоречило, однако, наблюдение Митчеллиха, по которому «винная и винная двойная натрово-аммиачные соли имеют одинаковый химический состав, одинаковую кристаллическую форму с одинаковыми углами, один и тот же удельный вес, оба одинаково

двойкопреломляющие и, след., их оптические оси образуют одни и те же углы. Их водные растворы имеют один и тот же показатель преломления. Но растворенная винная соль отклоняет плоскость поляризации, между тем как виноградная кислота и ее соли, по Био, оптически недействительны. Между тем природа и число атомов, их расположение и их расстояния друг от друга одинаковы в обоих телах». Ближайшее кристаллографическое исследование этих солей, за которое Пастер принял убежденный, что ему удастся показать отсутствие гемидрических плоскостей на солях виноградной кислоты, показало и в этом случае гемидрию с тем, однако, существенным различием, что на солях винной кислоты гемидрические площадки (принадлежащая положительной гемипирамиде, см. фиг. VI, стр. 422) ориентированы все одинаковым образом, а на соли виноградной кислоты они оказались на одних кристаллах принадлежащими той же положительной гемипирамиде, а на других — ей же, но только противоположного (отрицательного) знака; в остальных кристаллах были вполне изоморфны между собою. Это повело, как известно, к открытию левой винной кислоты, отличающейся от правой (обыкновенной винной) только противоположной ориентировкой несовместимых (энантиоморфных) гемидрических плоскостей и противоположным по знаку, но тождественным по абсолютной величине, вращением плоскости поляризации. Наблюдения над некоторыми другими оптически действительными органическими веществами показали Пастеру, что и там *оптическая деятельность связана с энантиоморфной гемидрией* (энантиоморфным строением) кристаллов, связь эта, след., не случайная, а представляет естественный закон. Сопоставляя же этот результат с положением Био о том, что вращательная способность органических веществ зависит только от их молекул, мы неизбежно приходим к выводу Пастера, который в доклад Парижскому химическому обществу (1860 г.) говорил: «все тела, рассматриваемые со стороны их наружных форм, могут быть разделены на два больших класса, характеризующихся следующими признаками: одни дают зеркальные изображения, вполне совместимые с ними самими, зеркальные изображения других — несовместимы с формой самого тела, хотя все детали его переданы совершенно верно. Прямая лестница, куб, человеческое тело служат примерами первых тел; витая лестница, винт, рука, неправильный тетраэдр принадлежат ко второй группе. Последние не заключают в себя плоскости симметрии. С другой стороны, мы знаем, что сложные (химически однородные) тела представляют агрегаты тождественных молекул..., а эти последние представляются собраны атомы, которые не перемещаются безорядочно между собою, а, напротив, находятся в очень определенных пространственных отношениях. Такое представление всех физиков о строении тел. А если это так, то было бы, на-

вѣрное, очень страннымъ, если бы природа не дала намъ между атомными группами, сложенными въ молекулы, представителей обоихъ классовъ, въ которые укладываются всѣ вообще матеріальныя тѣла. Было-бы, другими словами, изумительно, если-бы между всѣми химическими соединениями, какъ естественными, такъ и искусственными, не нашлось такихъ, зеркальныя изображенія которыхъ были-бы совмѣстимы, и другихъ, которыя-бы дали несомнѣнныя зеркальныя изображенія. Дѣло, однако, обстоитъ такъ, какъ и можно было предвидѣть, и всѣ химическія тѣла безъ исключенія распадаются на два класса, на симметричныя и асимметричныя, энантиоморфныя. И далѣе: «*Сгруппированы ли атомы (образующіе молекулу) правой винной кислоты по спирали, закрученной въ правую сторону, или же они расположены по угламъ энантиоморфнаго тетраэдра, или какимъ-нибудь другимъ асимметричнымъ способомъ—на эти вопросы мы не въ состояніи отвѣтить. Не можетъ подлежать, однако, ни малѣйшему сомнѣнію, что (въ молекулахъ правыхъ и лѣвыхъ оптически дѣятельныхъ органическихъ веществъ) мы имѣемъ дѣло съ асимметричными расположеніями, изображенія которыхъ взаимно не совмѣстимы*». Необходимо добавить, что къ послѣднему заключенію приводить и соображенія чисто математическаго и физическаго характера. Наиболѣе общедоступное доказательство этого принадлежитъ Сорэ. «Среда, говорить онъ, вращающая плоскость поляризаціи, не можетъ имѣть плоскости симметріи, совпадающей съ направлениемъ луча, претерѣвающего вращеніе, потому что тогда было-бы непонятно, почему вращеніе совершается скорѣе въ одномъ направленіи, чѣмъ въ другомъ; вращеніе было бы потому слѣдствіемъ безъ причины. Среда оптически дѣятельная не можетъ имѣть плоскости симметріи, перпендикулярной къ падающему лучу, потому что два луча, распространяющіеся въ противоположныхъ направленіяхъ, должны были-бы испытывать отклоненія разныхъ знаковъ по отношенію къ этой плоскости, но одноименныя по отношенію къ неподвижнымъ осямъ, что противно опытнымъ даннымъ *). По той же причинѣ нельзя допустить существованіе центра симметріи. А такъ какъ съ другой стороны оптическая дѣятельность проявляется одинаково во всѣхъ направленіяхъ въ тѣлахъ аморфныхъ, жидкихъ или кристаллизованныхъ въ правильной системѣ и по главной оси въ тѣлахъ, кристаллизованныхъ въ системѣ гексагональной и квадратной, т. е. она проявляется въ направленіяхъ, которыя были-бы параллельны или перпендикулярны къ плоскостямъ симметріи, если-бы таковыя существовали, то необходимо допустить, что *среда оптически дѣятельная, т. е. способная вращать плоскость поляризаціи, не можетъ имѣть ни плоскости, ни центра симметріи*... Это влечетъ за собою соотношеніе между несомнѣннѣйшей гемидрией и способностью къ вращенію плоскости по-

*) Это имѣетъ мѣсто при магнитномъ вращеніи плоскости поляризаціи (VII, 352).

ляризаціи, потому что кристаллы, не имѣющіе ни плоскости, ни центра симметріи энантиоморфно-гемидричны, будутъ ли выражаться эта гемидрия въ наружныхъ признакахъ или нѣтъ *). Асимметрия, заканчиваясь Сорэ,—необходимое условіе для вращенія плоскости поляризаціи..., но послѣднее не есть необходимое слѣдствіе асимметріи; среда можетъ быть построена различно въ различныхъ направленіяхъ, но эти различія могутъ не выражаться въ способѣ распространенія свѣта. Повидимому, необходимо для оптической дѣятельности отсутствіе сплошной однородности». Идеи Пастера не встрѣтили сначала сочувствія въ средѣ химиковъ и только въ 1874 г., почти одновременно, Фан'т-Гоффъ въ Голландіи и Ле-Бель въ Франціи, подмѣтивъ связь между структурными формулами нѣкоторыхъ органическихъ веществъ съ ихъ способностью къ вращенію въ растворахъ плоскости поляризаціи, развили эти идеи въ современное стереохимическое ученіе. Сопоставленіе структурныхъ формулъ на плоскости:

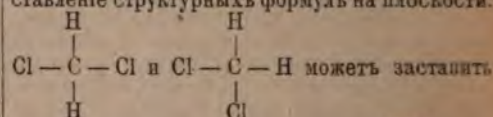

ожидать двухъ изомеров состава CH_2Cl_2 : въ правой формулѣ 2 атома хлора находятся въ нѣсколько иномъ отношеніи къ остальной части молекулы, чѣмъ въ лѣвой,—но опытъ показываетъ, что получить изомерные CH_2Cl_2 невозможно. Это обстоятельство заставило уже со времени возникновенія структурной теоріи расширить понятіе о четырехатомности углерода положеніемъ, что порядокъ расположенія атомовъ вокругъ атома углерода безразличенъ. Изъ этого вытекало, что не должно существовать изомеров общихъ формулъ: CHX^1 , CHY^1X^1 , CX^1Y^1 , CX^1Y^1 и CHXYZ , или общѣе— CRXYZ . Въ полномъ согласіи съ такимъ заключеніемъ не извѣстно изомеров первыхъ четырехъ типовъ, и, противно заключенію, Фан'т-Гоффъ и Ле-Бель показали, что наиболѣе хорошо установленные случаи изомеріи предѣльныхъ право и лѣво-вращающихъ тѣлъ подходятъ подъ пятый типъ; они указали затѣмъ, что противорѣчіе между опытомъ и теоріей исчезаетъ, если признать, что молекулы не двухъ, а—трехъ измѣреній. Вопросъ заключается въ томъ: каково должно быть взаимное отношеніе атомовъ въ молекулахъ органическихъ соединений, чтобы только формула CRXYZ вела къ двумъ энантиоморфно асимметричнымъ построеніямъ. Ниже будетъ кратко указанъ путь, которымъ Ле-Бель пришелъ къ своему заключенію; что же касается хода разсужденія Фан'т-Гоффа, то, повидимому, онъ

*) Не всегда гемидрическія плоскости биваютъ въ кристаллахъ развиты съ достаточной ясностью, чтобы ихъ можно было подмѣтить. Какъ примѣръ можно указать на свѣтложелтый стрихнинъ. Онъ кристаллизуется въ квадратной системѣ безъ видимыхъ признаковъ гемидриіи, но Ваумгауэру, при помощи разлѣднн, удалось показать тралеоздрическую гемидрию. Въ последнее время вопросъ о связи кристаллографическихъ формъ съ оптическими свойствами снова поднятъ П. Вальденомъ (см. Стереоиэмерія, перечислительнатуры).

были близки к следующему. Пусть дано соединение атома углерода с 4-мя атомами R— CR_4 и попробуем представить себе, как может быть распределена в пространстве эта система из 5 атомов. Если исходить из положения, что атомы в молекулах нахо-

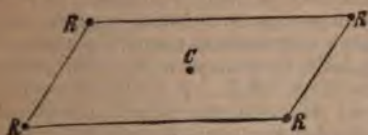

Фиг. 1.

дятся не в состоянии хаотического движения, а напротив, сохраняют свое относительное положение*, то возможны следующие случаи (Г): 1) все четыре атома R расположены правильно в одной плоскости, или же три рас-



Фиг. 2.

положены в одной плоскости, а четвертый находится вне ее и 2) атом углерода, или находится посреди фигуры, образованной атомами R, или же вне ее. Комбинируя эти случаи по два, мы приходим к четырем схемам, единственным, которые мыслимы тут (ф. 1, 2, 3 и 4**).



Фиг. 3.

Не трудно показать, что только четвертая схема удовлетворяет запасу известных теперь опытных данных. Действительно, в схеме № 1 плоскость, в которой лежат 4R и в которой находятся и угле-

* Существование изомерных (см.) соединений дается такой взгляд в высшей степени вероятным.
 ** Только в фигурах 2, 5, 8 и 7 линии, исходящие из атома C, могут быть рассматриваемы, как представляющие 4 единицы его сродства. Все линии, соединяющие между собой атомы R (фиг. 1—7), нанесены только для того, чтобы служить более наглядными пространственными соотношения этих атомов между собой и с атомом C, с которыми свободные атомы R предполагаются соединенными.

родный атом, есть плоскость симметрии и остается таковой и при четырех различных атомах $R_I, R_{II}, R_{III}, R_{IV}$. Такое распределение атомов в пространстве не может, следовательно, объяснять оптической деятельности, а кроме того, не трудно видеть, что, принимая его, должно было бы ждать двух изомеров (ср. выше формулы CH_2Cl_2) общей формулы $CR_2R_I R_{II}$, чему противоречит опыт. При схеме № 2 возможно объяснение оптической деятельности, так как $CR_2R_{III}R_{IV}$ будет в двух энантиоморфных формах (фиг. 5), но при ней возможны и два изомера для соединения $CR_2R_I R_{II}$ (фиг. 6 и 7), при чем последнее мыслимо тоже в двух энантиоморфных формах; следовательно, 2-я схема должна быть отброшена. Схема № 3 привела бы нас, по крайней мере, к двум изомерам для CR_2R_I и для $CR_2R_I R_{II}$, что опять таки противоречит наблюдениям. Остается, следовательно, только 4-я схема; она оказывается отвечающей опытным данным, т. е. она дает две энантиоморфных формы единственно для $CR_2R_{III}R_{IV}$, но только при некоторых вполне определенных условиях. А именно: четыре атома R, соединенные с углеродом, т. е. по нашему представлению расположенные в пространстве вокруг углеродного атома, не могут находиться по углам квадратного бисфероида; последний может быть правым и левым (XXVII, 79), т. е. в двух несовместимых формах, а следовательно, при таком расположении мы должны были бы иметь даже два оптически деятельных метана, и третий изомер его же виноградного типа; это замечание распространяемо и на все другие предельные соединения и все непредельные, куда

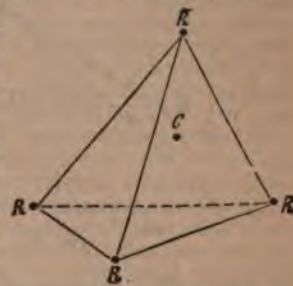

Фиг. 4.

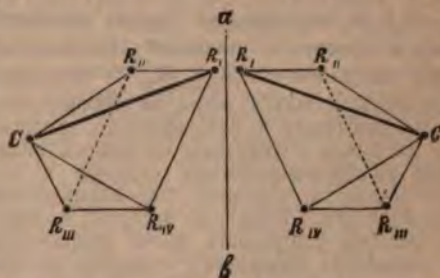

Фиг. 5. ab —плоскость зеркала, находящаяся между энантиоморфными системами $CR_2R_{III}R_{IV}$.

входить, как заместители, группы C_nH_{n-1} . Таким же образом доказывается невозможность расположения соединенийных с 1C атомов (остатков) по углам какого-бы то ни было тетраэдра с четырьмя различными тетраэдрическими углами, или по спиральной линии;

достаточно припомнить, что Пастеръ предпо-
лагалъ для объясненія вращательной способ-
ности винной кислоты, что атомы ея могутъ
быть сгруппированы (характеръ этой группи-
ровки онъ ближе не опредѣлялъ), или по уг-
ламъ неправильнаго тетраэдра, или же по

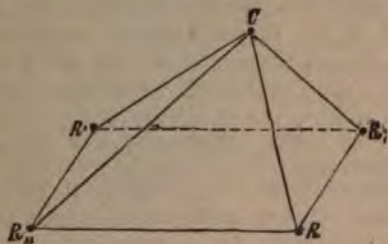

Фиг. 6.

спиральной линіи. Затѣмъ тетраэдръ, опредѣ-
ляемый расположеніемъ атомовъ R, не мо-
жетъ быть вытянутъ по какой-нибудь изъ три-
гональных осей (XXIV, 863); такъ какъ то-
гда были-бы возможны изомеры для соединеній

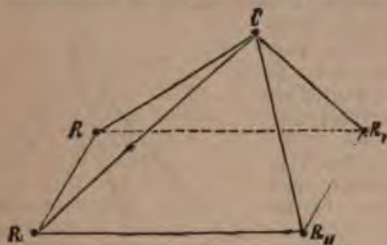

Фиг. 7.

$CR_2R_1R_{II}$ и CR_2R_3 химически различные ме-
жду собою, но лишенные оптической дѣятель-
ности. Только предположивъ, что соединенные
съ углеродомъ атомы распределены по угламъ
правильнаго тетраэдра, мы приходимъ къ со-
гласованію теоріи съ опытными данными.
Дѣйствительно, только въ этомъ (и единствен-
но въ этомъ) случаѣ соединенія CR_4 , CR_3R_1
и $CR_2R_1R_{II}$ возможны въ одномъ видоизмѣ-
неніи и лишенные оптической дѣятельности,
а для соединенія $CR_1R_{II}R_{III}R_{IV}$ *) возможны
2 несовмѣстныхъ изомера, не имѣющіе пло-
скости симметріи и, слѣдовательно, вращаю-
щіе плоскость поляризаціи на равныя вели-
чины, въ противоположныя стороны, а это
равнозначно съ основной стереохимической
гипотезой Ванъ-Гоффа, по которому «едини-
цы сродства углероднаго атома направлены
къ вершинамъ правильнаго тетраэдра, центръ
котораго занятъ углеродомъ». Соображенія,
при помощи которыхъ Ле-Бель пришелъ къ
своимъ стереохимическимъ воззрѣніямъ, но-
сятъ несомнѣнно болѣе отвлеченный харак-
теръ. Исходить онъ изъ общихъ математиче-
скихъ условій симметріи нѣкотораго числа
точекъ, расположенныхъ въ пространствѣ.

*) Пространственное построеніе молекулъ органи-
ческихъ соединеній называется ихъ конфигураціей.

Для того, чтобы эти условія можно было пере-
нести на соединенія углерода, ему приходится,
впрочемъ, принять два вспомогательныхъ по-
ложенія: 1) средние центры тяжести атомовъ,
образующихъ данную молекулу, неподвижны
по отношенію другъ къ другу (онъ считаетъ это
условіемъ внутренней устойчивости) и 2) атомы,
соединенные одной единицей сродства, не теря-
ютъ своей подвижности вокругъ центровъ тяже-
сти (условія, вытекающее изъ отсутствія изо-
меровъ $CN_2X.CN_2X$, ср. Стереои́зомерія). Въ
связи съ положеніемъ физики объ обязатель-
ной асимметріи среды, вращающей плоскость
поляризаціи (см. выше), онъ приходитъ затѣмъ
къ двумъ законамъ: 1-й гласитъ, что *въ молекулахъ органическихъ оптически дѣятель-
ныхъ веществъ находится обязательно поливалентный атомъ, вокругъ котораго соединенные
съ нимъ атомы (остатки) распределены асимметрично, что возможно только въ томъ случаѣ,
когда эти атомы (остатки) не лежатъ въ одной плоскости, а 2-й—что оптическая дѣятельность
исчезаетъ, когда два атома или остатка, соединенные съ поливалентнымъ атомомъ,
становятся тождественными, такъ какъ это влечетъ за собою появленіе плоскости
симметріи въ молекулѣ. Изъ этого вытека-
етъ, что въ оптически дѣятельныхъ органиче-
скихъ соединеніяхъ должны находиться атомы
углерода, соединенные съ четырьмя различ-
ными атомами (остатками), а такъ какъ по-
слѣдніе не лежатъ въ одной плоскости, то и
этимъ путемъ мы приходимъ къ тетраэдриче-
ской схемѣ для объясненія вращенія пло-
скости поляризаціи предѣльными соединеніями.*
Необходимо обратить вниманіе тутъ на
два обстоятельства. Во-первыхъ ученіе Ванъ
Гоффа и Ле-Беля уничтожило положеніе (см.
выше; стр. 624) о томъ, что порядокъ распе-
рделенія атомовъ вокругъ атома углерода без-
различенъ, а безъ него структурная химія
была ранѣе немыслима. Во-вторыхъ, должно
ясно видѣть, что представленіе о правильномъ
тетраэдрѣ, какъ оно развито выше, является
слѣдствіемъ допущенія (ранѣе не оговорен-
наго), что всегда при замѣщеніяхъ вступаю-
щихъ въ молекулу атомы (группы) занимаютъ
не только химическое мѣсто своихъ предше-
ственниковъ, но и ихъ стереометрическое по-
ложеніе. Такое предположеніе должно-бы бы-
ло имѣть прямое опытное доказательство, но
пока послѣднее для насъ недоступно. Кос-
веннымъ доказательствомъ правильности до-
пущенія! можно считать согласіе опытныхъ
данныхъ (ср. Стереои́зомерія) съ выводами, ко-
торые были сдѣланы Ванъ-Гоффомъ изъ его
основнаго представленія относительно строе-
нія непредѣльныхъ соединеній; о послѣднихъ
Ле-Бель, благодаря меньшей опредѣленности
его стереохимическихъ представленій, не вы-
сказался вначалѣ и предоставилъ будущему
рѣшить, находятся ли въ этиленныхъ прои-
зводныхъ, напр., атомы въ одной плоскости,
или же они распределены по угламъ квадрат-
ной или ромбической гемипирамиды (бисфе-
ноида). Послѣднія предположенія въ настоя-
щее время не имѣютъ за себя опытныхъ дан-
ныхъ. Ученіе Ванъ-Гоффа о пространствен-
номъ распределеніи единицъ сродства углерода,

не развитое имъ самимъ, доставило не малую трудность его последователямъ*). Изъ гипотезъ, которыя были построены для его объясненія, можно отбросить двѣ. Вислиценусъ считаетъ возможнымъ допустить, что углеродный атомъ имѣетъ дѣйствительно видъ правильного тетраэдра; его масса распределена главнымъ образомъ по угламъ этого тетраэдра, а потому и притяженіе концентрируется у угловъ. Вундерлихъ представляетъ себѣ углеродный атомъ въ видѣ шара (?), вокругъ котораго описанъ правильный тетраэдръ; въ центрѣ тяжести треугольниковъ, образующихъ этотъ тетраэдръ, по его мнѣнію, концентрируется притяженіе. Въ силу этого представленія онъ считаетъ, что простая связь изображается соприкосновеніемъ тетраэдра по плоскости, двойная—соприкосновеніемъ ихъ по ребру и тройная—соприкосновеніемъ однимъ угломъ. На первый взглядъ построение Вундерлиха кажется прямо противоположнымъ построению Фан'т-Гоффа (за такое оно, по видимому, принимается Квѣфенегелемъ, И. Тиле и ибк. др.), на самомъ же дѣлѣ оно съ нимъ вполне тождественно, такъ какъ все сводится на то, что въ своей описанной вокругъ шара тетраэдръ Вундерлихъ вписываетъ другой, тождественный съ тетраэдромъ Фан'т-Гоффа по направленію средствъ и съ нимъ оперируетъ все время, вполне сохраняя и построения Фан'т-Гоффа. Въ виду разбровъ статьи приходится отказать отъ изложенія С. другихъ элементовъ**) и закончить указаніемъ литературы, не указанной въ статьѣ Стереоизомерія.

Литература. L. Pasteur, «Leçons sur la chimie moléculaire» («Leçons de Chimie professées, en 1860, à la Société chimique de Paris»), переведено въ «Ostwald's Klassiker», № 28; Soret, «Arch. Sc. phys. nat. Genève» (1890); Le Bel, «Conférences à la Soc. chim. de Paris» (1889 à 1892); W. Vaubel, «Stereochem. Forschungen» (т. I, тетр. 1, 2, гдѣ имѣются напр. модели атомовъ кислорода и т. д.); E. Knoevenagel, «Liebig's Annalen» (т. 311, 1900); J. Thiele (т. же). *А. И. Горбовъ. Д.*

Стержень (rhachis) — общій (главный) черешокъ сложно-перистаго листа, или главная ось соцветія колоса, кисти или метелки.

Стерзь — оз. Тверской губ., Осташковскаго у., къ ЮЗ отъ уѣздн. гор. Дл. 12 вер., шир. до 1 в., берега высоки, глуб. 5—8 саж.; оз. богато рыбою. Черезъ С. видимою струею протекаетъ р. Волга. При оз. древній погостъ С., извѣстный съ 1440 г., нынѣ незначительное селеніе.

Стеригмы (Sterigma) — маленькіе отростки, образующіеся на конидіеносцахъ и на базидіяхъ и на которыхъ отшнуровываются споры. На конидіеносцахъ число С. неопредѣленно и мѣсто ихъ образованія непостоянно.

Но на базидіяхъ число ихъ и положеніе постоянно для каждаго даннаго вида. Число С. у базидіомицетовъ обыкновенно 4; онѣ въ большинствѣ случаевъ коротки (у *Ostaviania*, *Lycoperdon* почти незамѣтны), но иногда сильно удлиняются (*Bovista*). При отшнуровываніи споръ, С. обыкновенно остаются при конидіеносцахъ или базидіяхъ и только въ исключительныхъ случаяхъ онѣ отламываются въ срединѣ такъ, что часть С. отпадаетъ вмѣстѣ со спорой въ видѣ придатка (*Rovista*, *Plasporaga*).

Стерилизація (sterilis — безплодный). — С. называются мѣропріятія, направленные къ уничтоженію или устраненію микроорганизмовъ въ различныхъ предметахъ, равно какъ въ искусственныхъ питательныхъ средахъ, приготовляемыхъ для выращивания чистыхъ культуръ бактерий. Уничтоженіе или устраненіе исключительно только вредоносныхъ бактерий обозначаютъ терминами: обеззараживаніе, асептика, антисептика, обеззараживаніе, дезинфекція; мѣры, принимаемыя для уничтоженія микроорганизмовъ, вызывающихъ броженіе, напр. винограднаго вина, называютъ пастеризаціей или противобродильными способами; слово же С. имѣетъ болѣе широкое значеніе, такъ какъ при С. различныхъ предметовъ и питательныхъ средъ стремятся къ полному устраненію какихъ-бы то ни было микроорганизмовъ. Обеззараживаніе или дезинфекція предпринимается для уничтоженія завѣдомо вредоносныхъ микроорганизмовъ, С. же примѣняется по отношенію ко всякому объекту, который въ теченіе опредѣленнаго времени желательно или необходимо сохранить лишеннымъ какихъ-бы то ни было микроорганизмовъ. С. находятъ широкое примѣненіе въ хирургической практикѣ для обезпечиванія инструментовъ и перевязочныхъ средствъ. При бактериологическихъ изслѣдованіяхъ, для полученія чистыхъ культуръ, питательный матеріалъ для выращивания послѣднихъ не долженъ содержать никакихъ микроорганизмовъ, дабы получить возможность вывести культуру того именно микроорганизма, который желательно развить на данной питательной средѣ. Освобожденіе предметовъ отъ живыхъ зародышей достигается обыкновенно дѣйствіемъ высокой температуры, химическими веществами, фильтраціей и осажденіемъ (оклейка виноградныхъ винъ, см. ст. Пастеризація). Дѣйствіе высокой температуры достигается нагрѣваніемъ предметовъ на пламени, примѣненіемъ сухого жира въ закрытыхъ камерахъ или въ видѣ нагрѣтаго до 100° при атмосферномъ давленіи текучаго пара, или же въ видѣ нагрѣтаго пара покоющагося, но находящагося подъ давленіемъ 2—3 атмосферъ. Для освобожденія жидкихъ средъ отъ микроорганизмовъ пользуются также специально устроенными фильтрами съ весьма мелкими порами, напр. изъ асбеста, кварца, угля, глины и др. Въ некоторыхъ случаяхъ для освобожденія отъ примѣсей микроорганизмическихъ живыхъ образованій воздуха пользуются ватой, на которой протекающій воздухъ оставляетъ взвѣшенные въ немъ микроорганизмы. Многія химическія вещества,

* Выводъ, данный выше, позволяетъ обойти эту сторону его ученія.

** Кроме азота (см. Стереоизомерія, стр. 616) известны въ настоящее время оптически дѣятельныя бромъ и йодъ; соединенія четырехатомнаго олова, напр. $(\text{Sn})_4\text{Sn}_2(\text{Sn})_2(\text{Sn})_2$ (Поль и Пичей) и четырехатомной сѣры, напр. 4 и 1-викириновыя соли метилгалланилаульфиза $(\text{Sn}_4\text{NO}_2)_2\text{O}(\text{Sn})_2(\text{Sn})_2(\text{Sn}_2\text{CO}_2\text{Sn})_2$ (Салъель; ср. рефератъ „Журн. Русск. Ф.-Хим. Общ.“ XLII (2), 1900, 147).

примѣняемая для обеззараживанія, могутъ въ извѣстныхъ случаяхъ служить также для дѣлъ С. Но не смотря на довольно широкое примѣненіе химическихъ дѣтелей при антисептикѣ, вещества эти не примѣняются для получения стерильныхъ питательныхъ средъ, такъ какъ присутствіе противобактерійныхъ средствъ, хотя-бы въ весьма малыхъ количествахъ, мѣшаетъ развитію микроорганизмовъ, культивируемыхъ на питательной средѣ.

Д. Каменскій.

Стерки (Викторъ) — зоологъ. Род. въ Швейцаріи въ 1846 г. Въ 1873 г. получилъ званіе д-ра медицины бернскаго унив., живя въ Новой Филadelphіи (Огіо). Работы: «Beitr. zur Morphologie der Oxytrichinen» («Zeit. f. wiss. Zool.», 1878), а также мелкія замѣтки относительно инфузорій. Рядъ статей касательно фауны рѣчныхъ и наземныхъ моллюсковъ, описаніе р. Vallonia («Proc. Akad. Philadelphia») и половыхъ органовъ Unionidae.

В. М. Ш.

Стерзабининъ — тѣло, весьма близкое къ гидробилирубину, представляетъ главное красящее вещество экскрементовъ и происходитъ изъ билирубина, вѣроятно, путемъ восстановления. Спектръ С. почти тотъ же, что и гидробилирубина. С. сходенъ съ патологическимъ уробилиномъ, окрашивающимъ мочу лихорадящихъ и который, по мнѣнію Готье, представляетъ кишечный пигментъ, всосавшійся въ кровь и выдѣлившійся мочей.

Стеркуліевыя (Sterculiaceae) — семейство двудольныхъ, раздѣльнолепестныхъ растений порядка Columniferae, близко стоящее къ сем. мальвовыхъ. Известно болѣе 500 видовъ, дико растущихъ подъ тропиками. Это — кустарники или деревья, рѣдко многолѣтнія травы и даже одолѣтнія (виды Aueinia). Листья у нихъ попеременно или (у нѣкоторыхъ видовъ Lasiopetalum) супротивные, то простые, цѣльнокрайніе, зубчатые или лопастные, пальчато или перистонервные, то пальчатосложные о 3—9 листкахъ; прилистники почти всегда развиты. Цвѣтки правильные, болѣею частью обоеполые, рѣдко однополые, собранные въ пазушныя соцветія. Околоцвѣтникъ двойной; чашечка болѣею частью сростнолистная, остающаяся о 5—3—4 лопастяхъ; вѣничка о пяти совершенно обособленныхъ или сросшихся у основанія лепестковъ; изрѣдка (у Sterculia, Lasiopetalum) вѣничка все нѣтъ, или онъ весьма зачаточный (у нѣкоторыхъ видовъ Lasiopetalum). Тычинокъ 5 или много, болѣе или менѣе сросшихся своими нитями въ трубку. Пестикъ изъ 2—5 или 10—12 болѣе или менѣе сросшихся плодолистиковъ; столбиковъ или одинъ, или нѣсколько, по числу плодолистиковъ; завязь многогнѣзда, многосѣмянная. Плодъ только у Theobroma мясистый, не вскрывающійся, у остальныхъ плодъ — коробочка, вскрывающаяся по гнѣздамъ. Сѣмена бѣловыя и безбѣлковыя. Семейство подраздѣляется на 8 подсемействъ: Eriolaeneae, Fremontiaee, Dombeyae, Sterculiaee и др. Къ этому семейству относятся многія полезныя растения, напр. Theobroma Cacao, доставляющее какао, Cola acuminata и др.

С. Р.

Стеркулія (Sterculia Linn.) — родовое названіе растений изъ сем. стеркуліевыхъ. Известно до 90 видовъ, растущихъ подъ тропиками Старога и Новаго Свѣта; это — деревья съ простыми лопастными или пальчатосложными листьями и красивыми крупными цвѣтками, собранными въ кисти или метелки. Цвѣтокъ однополый; тычинокъ много, сросшихся въ столбикъ; плодолистиковъ пять, у основанія свободныхъ; столбикъ одинъ; завязь пятигнѣзда, многосѣмянная; плодъ — коробочка, вскрывающаяся по гнѣздамъ. Сѣмена нѣкоторыхъ видовъ съѣдобны, напр. St. foetida L., растущей въ Остиндіи и Кохинхинѣ, St. Chicha, St. Nil, растущей въ Южн. Америкѣ и др. Изъ лубяныхъ волоконъ остиндскаго вида St. villosa Roxb. и гвинейскаго St. Joira Sw. готовятъ струны и пряжу. St. tragacantha Lindl., растущая въ Сіера Леоне, даетъ трагантовую камедь. С. Р.

Стерлингъ — см. Великобританія (счетная единица).

Стерлингъ (Stirlingshire) — граф. въ Шотландіи, занимающее перешеекъ между заливами Клайда и Форта. 1208 кв. км., жит. 118021. Поверхность частью гористая, особенно на З и СЗ, гдѣ находится живописное озеро Бель-Ломондъ; мѣстами встрѣчаются плодородныя долины; въ другихъ частяхъ преобладаютъ торфяныя и иныя болота. Главныя рр. — Фортъ, Карровъ, Эндрикъ, Баннокбернъ и Эвонъ. Каменный уголь, желѣзнякъ, платнякъ. Фабрики ковровъ, шерстяныхъ издѣлій, писчей бумаги и хлопчатобумажныхъ издѣлій. Изъ гор. важнѣйшіе: С., Фолькѣркъ и Кивсайтъ.

Стерлингъ (Stirling) — гл. г. шотл. граф. того же имени, на правомъ берегу р. Форта, одинъ изъ древнѣйшихъ городовъ Шотландіи и любимѣйшая резиденція шотл. королей съ короля Александра I (1124 г.) до Якова VI (Якова I-го въ Англій); по красотѣ мѣстоположенія соперничаетъ съ Эдинбургомъ. Слѣды древнихъ и современныхъ зданій; много резиденцій старинныхъ шотландскихъ фамлій. С. — рѣчной портъ; суда до 150 тоннъ пристаютъ къ его набережнымъ. Значительная каботажная торговля, торговля различнымъ мелкимъ мануфактурнымъ товаромъ; обширныя красильныя заведенія. Предметы ввоза: лѣсъ, кам. уголь, кирпичъ, черепица, известь, зерно. Около С. развалины аббатства Камбоскеннетъ. Вблизи С. 24 іюня 1314 г. произошло знаменитое сраженіе при Баннокбернѣ между шотландскими войсками Брюса и англійскими Эдуарда II, окончившееся побѣдою шотландцевъ. Жит. 12194 (1891).

Стерлитамакъ — уѣздн. гор. Уфимской губ., при рр. Стерли и Ашкадарѣ, въ 2 вер. отъ впаденія ихъ въ р. Бѣлую. До 1766 г. на мѣстѣ нынѣшняго города было только небольшое село — Стерлитамакскій ямъ. Во второй половинѣ XVIII стол., когда въ Илецкой зашитѣ началъ развиваться соляной промыселъ, С. былъ выбранъ складочнымъ мѣстомъ, куда гужомъ подвозилась соль и здѣсь грузилась на суда по р. Бѣлой для дальнѣйшей доставки въ Нижній-Новгородъ, Москву — Петербургъ. Сообщникъ Пугачева, Хлопуша —

сжегъ и разграбилъ село, которое, по усмирении бунта, вновь отстроилось и въ 1781 г. возведено на степень уѣзда города. Жителей 15538 (8033 мѡч. и 7505 жщ.). Православн. церквей 3, мечетей 2. Город. 4-кл. мужское и 2-кл. женское училище, приходская школа, больница, городской банкъ. Доходы города въ 1897 г. 28277 р., расходы 29658 р., въ томъ числѣ на городское управленіе 6523 р., на учебныя зав. 4020 р., на медиц. часть 1326 р. Фабр. и заводовъ 18, съ производствомъ на 167407 р., при 101 рабоч.; изъ нихъ 14 кожевенныхъ заводовъ (139676 р.). 2 ярмарки, на которыя въ 1897 г. привезено товаровъ на 310 тыс. р., а продано на 107 тыс. руб. Окрестности С. живописны.

Стерлитамакскій у., по вычисленію Стрѣльбицкаго, занимаетъ 18692,2 кв. вер. Площадь у. можно раздѣлить на двѣ почти равныя части; изъ нихъ вост., лежащая по прав. стор. р. Бѣлой, покрыта отрогами Уренгайскаго хребта; зап., по лѣв. стор. р. Бѣлой, прорѣзывается сѣв. отрогами Общаго Сырта. Горныя отроги вост. части входятъ въ предѣлы уѣзда изъ Оренбургской губ., проходятъ между притоками р. Бѣлой, служа такимъ образомъ изъ водораздѣлами, подходить къ самымъ берегамъ р. Бѣлой, составляя ея нагорный берегъ. Горы эти скалисты, мѣстами представляють дикія ущелья, покрытыя густымъ лѣсомъ. Сѣв. отроги Общаго Сырта проходятъ въ меридиональномъ направленіи между лѣвыми прит. Бѣлой, они довольно пологи и открыты небольшими перелѣсками. Въ большей зап. части у. преобладають отложенія пермской системы, а въ вост. каменноугольнныя, представителями которыхъ служатъ известняки, заключающіе въ себѣ множество окаменѣлостей. Въ у. имѣется нѣсколько пещеръ, изъ которыхъ болѣе замѣчательны слѣдующія: въ горѣ Воскресенской, въ 6 вер. отъ с. Табынскаго (внутри имѣетъ до 20 саж. въ диаметрѣ, выс. до 2 саж.); въ 3 вер. отъ д. Хазинной на вершинѣ горы Тиршанъ-тау подъ скалою, имѣющею видъ амфитеатра, на высотѣ 15 саж., находятся отверстія, ведущія въ обширныя пещеры; наконецъ, пещера при д. Курманасовой; отъ этой деревни вверхъ и внизъ по теченію р. Аургазы, на протяженіи 2 вер., расположена холмистая мѣстность. Вся поверхность этой мѣстности испещрена воронкообразными углубленіями и отвѣсными трещинами въ видѣ колодезь, служащими проводникомъ дождевой и снѣговой воды, которая, проникая въ нижніе слои горныхъ породъ, скопляется въ водохранилища и мѣстами образуетъ пустыя пространства, представляющія различныя формы мрачныя гроты, соединенныя между собою многими искривленными галлереями и являющіяся результатомъ выщелачиванья подземными водами тѣса изъ развитыхъ здѣсь гипсовыхъ осадковъ пермской системы. Изъ одной такой трещины постоянно выходитъ токъ холоднаго воздуха. Въ одной изъ пещеръ находится небольшой водоемъ до 4 саж. въ окружности. *Почва* С. у. въ общемъ черноземная, но по берегамъ р. Бѣлой и многихъ изъ ея притоковъ много песчаныхъ мѣстностей. Изъ по-

лезныхъ ископаемыхъ въ у. найдены каменный уголь у д. Мурзакаевой и Урманъ-Башкадака и по рр. Тереклѣ, Киряку, Ишаку, Усолкѣ и Сикашты. Уголь послѣдняго мѣсторожденія содержитъ летучихъ веществъ 27,1%, угль 26,4%, воды 12,8% и золы 33,7%, горитъ желтоватымъ пламенемъ и даетъ неспакающийся коксъ. Въ 5 вер. отъ дер. Кусянкуловой изъ пластовъ каменнаго угля вытекала нефть. Сѣрныхъ источниковъ 2—при д. Боганяшѣ и на рч. Месели. Соляныя ключи по р. Усолкѣ; въ XVIII ст. здѣсь существовалъ солеваренный заводъ. Въ 7 вер. отъ с. Табынскаго лежитъ мѣсторожденіе огнеупорной глины, употребляемой для обмазыванія горновъ на горныхъ заводахъ. Мѣсторожденія жернового камня при д. Макаровой, Исекеевой, Шарыповой и Ибраевой и др. Жернова сбываютъ въ побережья рр. Калы, Волги и Бѣлой. Около д. Мурзакаевой, по рч. Мендышу, попадаются желтовато-бѣлые песчаники съ бѣлымъ кварцевымъ цементомъ и составлять превосходные жерновые камни. Въ 12 в. отъ Табынскаго есть прекрасныя залежи точильнаго камня, который принадлежитъ къ песчаникамъ; онъ мелкозернисты и содержитъ въ себѣ слюду въ мелкихъ блестяхъ; по качеству своему онъ не уступаетъ ни пещерскому, ни англійскому. С. у. орошается р. Бѣлой и ея притоками. Справа въ Бѣлую впадаютъ: Нугушъ, съ Торою, Инзеръ съ Аксимою; сѣва—Ашкадаръ съ Суховольей, Вальклей съ Кундрякомъ, Стерля и Куганакъ. Изъ этихъ рр. судоходна на всемъ протяженіи р. Бѣлая; на ней пристань въ с. Табынскомъ. На р. Торѣ и Аскинѣ расположены горныя заводы. Забѣмъ въ у. протекають рр. Дема и Уршакъ. Озеръ большихъ 3, малыхъ 135. По обилію рыбы замѣчательны озера Аккуль и Какуль, соединенныя между собою притокомъ. Первое имѣетъ длины до 7 в., а второе до 3 в.; ширина первого отъ 1 до 2 вер., второго до 350 саж. *Жителей* въ С. у. 331949, а за исключеніемъ г. Стерлитамака—316411 (158954 мѡч. и 157457 жщ.). Русскіе составляютъ 33% всего населенія, башкиры 43, татары 7, чуваши 6, татары и мордва по 5, остальные народности (мещеряки, черемисы и др.) 1%. Населенныхъ мѣстъ въ С. у. около 500; только въ 30 изъ нихъ болѣе 1 тыс. жителей. Изъ 1923420 дес. всей земли уѣзда пашни и кормовыхъ пространствъ 986110, лѣса 863787, неудобныхъ площадей 73523 дес. Хвойныя лѣса занимають до 400 тыс. дес.; много хорошихъ дубовыхъ лѣсовъ. Въ 1899 г. въ С. у. было обложено 1845982 дес. земли; изъ нихъ принадлежало крестьянамъ въ надѣль 527072 дес., крестьянск. общ. и товариществамъ на правахъ собственности 702758, частнымъ владѣльцамъ 514189, казнѣ 65384, удѣлу 36579 дес. Въ 1897 г. въ у. было засеяно 183038 дес., въ томъ числѣ рожью 76796, овсомъ 36288, яров. пшеницей 17685 дес. Снято было четв.: ржи 342256, пшеницы яр. 59985, овса 140772, остальныхъ яров. хлѣбовъ 101764, картофеля 84290 четв. Сѣна собрано 67197 стоговъ. Подъ табакомъ, у одного землевладѣльца занято было 20 дес., съ которыхъ получено махорки 400 пд. Благодаря земству, въ уѣздѣ

хотворения и политическія статьи въ различныхъ американскихъ журналахъ; ея стихотворения отличаются страстнымъ языкомъ и силой чувства. Лучшія изъ нихъ—«The Might», «The Glory», «The Prayer».

Стеропа (Στερόπη) или *Астерона*: 1) дочь Атланта и Плеоны, супруга (или, отъ Ареса, мать) Эномая, одна изъ плеядъ. Изображеніе С. существовало на фронтонахъ Олимпійскаго храма Зевса; 2) дочь тегейскаго царя Кефея. Когда Гераклъ отправился походомъ на Спарту, Кефей, боясь нападенія на Тегею со стороны аргивявъ, отказалъ Гераклу въ союзѣ. Гераклъ далъ С. доконъ Горгоны, полученный имъ отъ Аены, и приказалъ ей трижды поднять его надъ стѣнами Тегеи при приближеніи аргивявъ, которые и были уничтожены, а Кефей принужденъ отправиться въ походъ вмѣстѣ съ Геракломъ (Apol. 2, 7, 3); 3) одна изъ кобылицъ Геліоса.

Н. О.

Стерро-металлъ — представляетъ сплавъ мѣди (54—56%) и цинка (41—42%) съ относительно небольшою примѣсью желѣза (ок. 4,5%) и отличается выдающеюся абсолютною крѣпостью (до 60 кгр. на 1 кв. мм. въ тянущемъ видѣ) и твердостью, вслѣдствіе чего особенно пригоденъ для изготовленія цилиндровъ нагнетательныхъ насосовъ и гидравлическихъ прессовъ, подшипниковъ, ситцепечатныхъ валовъ и т. п., благодаря же вязкости, почти не уступающей стали, и высокому предѣлу упругости ($\frac{1}{700}$), какъ пушечный металлъ, онъ далеко оставляетъ за собою пушечную бронзу (пред. упр. которой $\frac{1}{1550}$); вообще же въ кованномъ видѣ можетъ съ успѣхомъ пдти на замѣну желѣза и стали въ машиностроеніи, на изготовленіе винтовъ и болтовъ, ножей для голландеровъ и проч. Онъ отлично куется и тянется въ нагрѣтомъ состояніи, прекрасно полируется и обладаетъ золотистымъ цвѣтомъ. Удѣльный вѣсъ его въ зависимости отъ обработки измѣняется отъ 8,3 до 8,4. Разновидность его, *айксъ-металлъ* (предложенъ Айхомъ въ Вѣнѣ въ 1860 г.), содержащій ок. 60% мѣди, ок. 38% цинка и отъ 0,5 до 2% желѣза, отличается бѣльшею мягкостью и абсолютною крѣпостью (до 72,5 кгр. на 1 кв. мм.) и куется какъ въ горячемъ видѣ, такъ и на холоду. Сюда же относится и *дельта-металлъ* Дика, содержащій 54—60% мѣди, 37—43% цинка и количество желѣза, весьма близкое къ 1%; остальные 2% приходятся на подмѣсь свинца, марганца, слѣдовъ фосфора и никкеля. Дикъ собственно усовершенствовалъ приготовленіе сплава въ отношеніи постоянства содержанія въ немъ желѣза, отъ чего свойства металла еще болѣе улучшились и выиграла въ постоянствѣ по сравненію съ айксъ- и С. металломъ. Для полученія дельта-металла—къ цинку, расплавленному въ тиглѣ въ газовой печи и доведенному до темп. въ 900°, прибавляется желѣзо въ такомъ количествѣ, чтобы получился сплавъ съ содержаніемъ его въ 5%, и затѣмъ надлежащее количество мѣди или латуни съ небольшою примѣсью фосфористой мѣди. По цвѣту дельта-металлъ походитъ на золото, абсолютная крѣпость его приближается къ крѣпости луч-

шихъ сортовъ стали и въ три раза превосходитъ крѣпость латуни, на воздухѣ и въ водѣ онъ окисляется труднѣе латуни и бронзы, даетъ плотныя, тонкозернистыя отливки и отлично куется (какъ на холоду, такъ и при 700—800°), прокатывается въ листы, тянется въ трубы и проволоку, штампуются и пресуется. По цѣнѣ онъ нѣсколько дороже латуни, но такъ какъ издѣлія изъ него не требуютъ, подобно латунивымъ, послѣдующей дополнительной обработки, то они и обходятся дешевле латуниныхъ. Дельта-металлъ идетъ на изготовленіе пароводныхъ винтовъ, обшивки для кораблей, частей паровыхъ машинъ, подшипниковъ, зубчатыхъ колесъ, мельничныхъ и др. валковъ, арматуры паровыхъ котловъ, различныхъ комнатныхъ украшеній, дверныхъ ручекъ, шарнировъ и проч., экипажныхъ принадлежностей, велосипедныхъ частей и проч.

И. П. Рубцовъ, д.

Стерхъ или *бѣлый журавль* (*Grus leucogeganus*)—одинъ изъ видовъ журавлей, гнѣздящійся въ низовыхъ Волги, по берегамъ Сыр-Дарьи, въ Киргизскихъ степяхъ, въ сѣверной части Туркестана и мѣстами въ Сибири. Зимуетъ въ сѣверномъ Китаѣ, въ сѣверной Индіи и отчасти въ Закавказьѣ (см. Журавли).

Стесибротъ (Στεσιβροτος) съ Фазоса—логографъ, современникъ Кимона и противникъ Перикла, авторъ литературнаго изслѣдованія о Гомерѣ и политическаго памфлета оThemistoklѣ, Фукидидѣ и Периклѣ. Орывки изданы у Müller'a во II томѣ «Fragmenta Historicorum Graecorum» (52—8). Ср. Wilamowitz Möllendorff, въ «Hermes», 12; Ad. Schmidt, «Das Pericleische Zeitalter» (I, стр. 183 и слѣд., Iena, 1877).

Н. О.

Стесихоръ (Στεσιχορος, Stesichorus)—древне-греческій поэтъ, представитель хорической мелики, уроженецъ сиракузскаго города Гимеры (по другимъ—локрійскаго Матавра); жилъ во второй половинѣ VII и первой половинѣ VI в. до Р. Хр. (умеръ около 556 г. до Р. Хр.). По преданію, первоначальнымъ именемъ поэта была Теліасъ или Теліасъ; и только впоследствии, въ воспоминаніе услуги, оказанныхъ имъ хорической поэзіи, онъ былъ названъ С., т. е. *устроителемъ хоровъ*. Когда аргинтскій тиранъ Фаларидъ угрожалъ независимости Гимеры, С., предостерегая жителей города противъ честолюбивыхъ плановъ тирана, рассказалъ басню о лошади, которая, чтобы отомстить оленю, приняла отъ человѣка узду; но предостереженія его не были услышаны и онъ долженъ былъ бѣжать изъ занятой Фаларидомъ Гимеры въ Катану, гдѣ и умеръ. С.—необычайно плодовитый и талантливый поэтъ; особенно обязана ему своимъ развитіемъ торжественная хоровая мелика. Среди 26 книгъ (по Свицѣ) его произведеній преобладающее мѣсто занимали лирико-эпическія, по содержанію примыкавшія къ эпосу Гомера и кикликю поэмы, въ которыхъ С. обработалъ старые сюжеты въ новыхъ формахъ и освѣщеніи. Въ Сициліи, которая сравнительно мало была знакома съ іоническимъ эпосомъ, эпическія пѣсни С., какъ новинка, обратили на себя вниманіе; отсюда онъ пе-

реши въ Атикѣ, гдѣ разработанными С. сюжетами не мало пользовались греческіе трагики. Какъ эпическій поэтъ, С. пользовался большимъ значеніемъ въ древности: такъ Квинтиліанъ (Inst. X, 1, 62) говоритъ о немъ, что онъ еписі Carminis onera Iuga sustinuit (поднял на свою лиру тяжесть эпическаго стиха); Антипатръ (Anthol. Palat., VII, 75) утверждаетъ, что въ С. жила душа Гомера; Лонгинъ называетъ С. самымъ гомерическимъ изъ поэтовъ. Тотъ же Квинтиліанъ утверждаетъ, что если-бы С., подъ влияніемъ избытка талантности, не переступалъ мѣры должнаго, то его можно было бы считать достойнымъ соперникомъ Гомера. Къ троянскому циклу сказаній относятся: 'Ελένα, 'Ιλίου Πέρος, Νόστα, 'Ορέστια. Стихотвореніе 'Εραβόλα, названное такъ по имени жены участника похода Семи противъ Фивъ, Амфіарая, относится къ циклу еванскихъ сказаній, къ которымъ принадлежатъ и эпосъ Εβρώπεια. Изъ другихъ эпическихъ поэмъ извѣстны Σοδῆραι (объ охотѣ на калидонскаго вепря), Γηροονηίς (о походѣ Геракла на дальній западъ, откуда онъ увелъ Геріону стада быковъ), Σκόλλα (о Скиллѣ, которую убилъ Гераклъ по возвращеніи отъ Геріона), Κερβερος (о подвигѣ Геракла съ Керберомъ), Κόχνος (о поединкѣ Геракла съ сыномъ Ареса Кикномъ, который былъ обращенъ въ лебедя—κόχνος). При обработкѣ сюжетовъ, встрѣчающихся въ поэмахъ Гомера, С. давалъ иногда новыя версіи, занимствуя матеріалъ отчасти изъ живыхъ народныхъ преданій, отчасти изъ утраченныхъ для насъ памятниковъ поэтической литературы. Такъ, мѣстъ объ Орестѣ разработаны С. отлично отъ того воззрѣнія, которое проведено въ Одиссѣ: у Гомера Орестъ, убивъ мать, лишь исполнилъ долгъ мести, у С. Орестъ терзается мученіями совѣсти, какъ матерубійца. Последнее воззрѣніе, вмѣстѣ съ мнѣмъ, легло въ основу нѣсколькихъ пьесъ греческихъ трагиковъ. Въ сказаніи объ Еленѣ С. связалъ съ обычнымъ представленіемъ объ Еленѣ, какъ измѣнницѣ мужу и виновницѣ гибельной войны, новое, по которому не Елена, а ея призракъ былъ увезенъ Парисомъ подъ Трою. По поводу этого эпическаго стихотворенія древніе (Исократъ и др.) рассказываютъ, что С., изобразивъ въ одномъ изъ своихъ стихотвореній Елену, какъ недостойную женщину, ослѣпъ и прозрѣлъ лишь послѣ того, какъ во второй части того же стихотворенія отказался отъ той характеристики Елены, которую далъ въ началѣ поэмы. Эта вторая часть была извѣстна подъ заглавіемъ *Παλινοδία* (Παλινοδία). Къ поэмамъ съ эротическимъ содержаніемъ, которое поэтъ заимствовалъ прямо изъ народныхъ сказаній, относятся *Καλυψα*, *Ραδίνα* и пѣсь о Дафнидѣ. Въ первой рассказывается о томъ, какъ скромная, цѣломудренная дѣвушка, отвергнутая любимымъ юношей, лишаетъ себя жизни. Содержаніе поэмы Радина слѣдующее. Радина, которую страстно любитъ ея двоюродный братъ, выдается противъ воли замужъ за коринскаго тиранна; прежній ея возлюбленный и родной братъ ея призываютъ къ ней въ Коринѣ для свиданія; тираннъ убиваетъ обоихъ, но за-

тѣмъ раскаивается и торжественно хоронитъ трупы убитыхъ. Литературная обработка пѣсень о мнѣическомъ сицилійскомъ пастухѣ Дафнидѣ, который измѣняетъ нимфѣ ради царевны и за это наказывается слѣпотою, встрѣчается у С. впервые, вслѣдствіе чего нѣкоторые называютъ С. основателемъ буколической поэзіи. Древніе очень высоко ставили поэзію С.: такъ, Діонисій Галикарнасскій говоритъ, что значительностью сюжетовъ С. превосходилъ Пиндара и Симонида, а въ другихъ отношеніяхъ совмѣщалъ достоинства обоихъ названныхъ поэтовъ. Музыкальное построеніе Стесихоровскихъ пѣсень представляется болѣе сложнымъ, сравнительно съ хорическими одами Алкмана; у С. поэтическое вдохновеніе выше, стиль богаче эпитетами; преобладаютъ объемистыя строфы, длинные стихи, трехчастное строфическое устройство (строфа, антистрофа и эподъ—τὰ τρία ἀπὸ τῆς ὀδοῦ). Изъ видовъ метра чаще другихъ встрѣчаются дактили, анапесты, логаеды и, между прочимъ, *эпитриты* (троаическій метръ со спондеемъ во второй стопѣ), въ соединеніи съ дактилями: дактило-эпитритическая композиція считалась по преимуществу Стесихоровской. Гимны С. исполнялись хоромъ, обыкновенно стоявшими на мѣстѣ, подъ звуки кивары. Діалектъ Стесихоровскихъ стихотвореній былъ въ основѣ іоническій, съ примѣсью доризмовъ, которые придавали поэзи С. характеръ особаго лирическаго подъема. Отъ С. до нашего времени дошли лишь скудные отрывки, которые можно найти въ изданіяхъ: Bergk'a, «Poetae Lyrici Graeci» (Лпц., 1882, III т., 973 и слѣд.); Hartung'a, «Griechische Lyriker» (Лпц., 1855, I т.) и Kleine, «Stesichori fragmenta» (Берл., 1828). Ср. O. Crusius, «Stesichoros und die epodische Komposition in der Griechischen Lyrik» (Лпц., 1888, въ Commentationes Ribbeckianae, стр. 3—22); Welcker, «Stesichoros» (Боннъ, 1844, I т., стр. 148—219); Rizzo, «Questioni Stesichoree» (Мессина, 1895); Seeliger, «Die Ueberlieferung der griechischen Heldensage bei Stesichorus» (Мейссенъ, 1886); Holsten, «De Stesichori et Ibyci dialecto et copia verborum» (Греифсвальдъ, 1884); Bernage, «De Stesichoro poeta» (П., 1878); Mucke, «De dialectis Stesichori, Ibyci aliorumque poetarum choricorum cum Pindarica comparatis» (Лпц., 1879); Croiset, «Histoire de la littérature Grecque» (П., 1899, II т., ch. VI, 3). Н. О.

Steso или *Stesso moto*—музыкальный терминъ, требующій протяжнаго, медленнаго движенія въ исполненіи.

Стеткеничъ или *Стеткевичъ*—дворянскій родъ, герба Косиѣша, восходящій къ концу XV вѣка. Иванъ С. († 1541) былъ маршаломъ надворнымъ литовскимъ, намѣстникомъ минскимъ и василишскимъ. Богданъ С. также былъ маршаломъ надворнымъ литовскимъ въ 1578 г. Родъ С. внесенъ въ VI и I ч. род. кн. Виленской, Гродненской, Кіевской, Ковенской, Минской и Могилевской губ. В. Р.

Стетографы—аппараты, записывающіе расширеніе діаметра грудной кѣтки при вдыханіи; всѣ они построены на принципѣ циркуля, ножки котораго приложены къ

хотворения и политическія статьи въ различныхъ американскихъ журналахъ; ея стихотворения отличаются страстнымъ языкомъ и силой чувства. Лучшія изъ нихъ—«The Might», «The Glory», «The Prayer».

Стеропа (Στέρπη) или *Астеропа*: 1) дочь Атланта и Палеона, супруга (или, отъ Ареса, мать) Эномея, одна изъ плеядъ. Изображеніе С. существовало на фронтонахъ Олимпійскаго храма Зевса; 2) дочь тегейскаго царя Кефея. Когда Гераклъ отправился походомъ на Спарту, Кефей, боясь нападенія на Тегею со стороны аргивянъ, отказалъ Гераклу въ союзѣ. Гераклъ далъ С. локонь Горгоны, полученный имъ отъ Аены, и приказалъ ей трижды поднять его надъ стѣнами Тегеи при приближеніи аргивянъ, которые и были уничтожены, а Кефей принужденъ отправиться въ походъ вмѣстѣ съ Геракломъ (Аполл. 2, 7, 3); 3) одна изъ кобылицъ Геліоса. Н. О.

Стеро-металлъ — представляетъ сплавъ мѣди (54—56%) и цинка (41—42%) съ относительно небольшою примѣсью желѣза (ок. 4,5%) и отличается выдающеюся абсолютною крѣпостью (до 60 кгр. на 1 кв. мм. въ тянущемъ видѣ) и твердостью, вслѣдствіе чего особенно пригоденъ для изготовленія цилиндровъ нагнетательныхъ насосовъ и гидравлическихъ прессовъ, подшипниковъ, ситцепечатныхъ валовъ и т. п., благодаря же вязкости, почти не уступающей стали, и высокому предѣлу упругости ($\frac{1}{700}$), какъ пушечный металлъ, онъ далеко оставляетъ за собою пушечную бронзу (пред. упр. которой $\frac{1}{1550}$); вообще же въ ковачномъ видѣ можетъ съ успѣхомъ идти на замѣну желѣза и стали въ машиностроеніи, на изготовленіе винтовъ и болтовъ, ножей для голландеровъ и проч. Онъ отлично куется и тянется въ нагрѣтомъ состояніи, прекрасно полируется и обладаетъ золотистымъ цвѣтомъ. Удѣльный вѣсъ его въ зависимости отъ обработки измѣняется отъ 8,3 до 8,4. Разновидность его, *айхъ-металлъ* (предложенъ Айхомъ въ Вѣнѣ въ 1860 г.), содержащей ок. 60% мѣди, ок. 38% цинка и отъ 0,5 до 2% желѣза, отличается бѣльшею мягкостью и абсолютною крѣпостью (до 72,5 кгр. на 1 кв. мм.) и куется какъ въ горячемъ видѣ, такъ и на холоду. Сюда же относится и *дельта-металлъ* Дика, содержащей 54—60% мѣди, 37—43% цинка и количество желѣза, весьма близкое къ 1%; остальные 2% приходятся на подмѣсь свинца, марганца, слѣдовъ фосфора и никкеля. Дикъ собственно усовершенствовалъ приготовленіе сплава въ отношеніи постоянства содержанія въ немъ желѣза, отъ чего свойства металла еще болѣе улучшились и выиграла въ постоянствѣ по сравненію съ айхъ- и С. металломъ. Для полученія дельта-металла—къ цинку, расплавленному въ тиглѣ въ газовой печи и доведенному до темп. въ 900°, прибавляется желѣзо въ такомъ количествѣ, чтобы получился сплавъ съ содержаніемъ его въ 5%, и затѣмъ надлежащее количество мѣди или латуни съ небольшою примѣсью фосфористой мѣди. По цвѣту дельта-металлъ походитъ на золото, абсолютная крѣпость его приближается къ крѣпости луч-

шихъ сортовъ стали и въ три раза превосходить крѣпость латуни, на воздухѣ и въ водѣ онъ окисляется труднѣе латуни и бронзы, даетъ плотныя, тонкозернистыя отливки и отлично куется (какъ на холоду, такъ и при 700—800°), прокатывается въ листы, тянется въ трубы и проволоку, штампуется и прессуется. По цвѣту онъ нѣсколько дороже латуни, но такъ какъ издѣлія изъ него не требуютъ, подобно латуннымъ, послѣдующей дополнительной обработки, то они и обходятся дешевле латунныхъ. Дельта-металлъ идетъ на изготовленіе пароводныхъ винтовъ, обшивки для кораблей, частей паровыхъ машинъ, подшипниковъ, зубчатыхъ колесъ, мельничныхъ и др. валковъ, арматуры паровыхъ котловъ, различныхъ комнатныхъ украшеній, дверныхъ ручекъ, шарнировъ и проч., экипажныхъ принадлежностей, велосипедныхъ частей и проч. П. П. Рубиновъ. А.

Стерхъ или *бѣлый журавль* (*Grus leucogeganus*)—одинъ изъ видовъ журавлей, гнѣздящійся въ низовьяхъ Волги, по берегамъ Сыр-Дарьи, въ Киргизскихъ степяхъ, въ сѣверной части Туркестана и мѣстами въ Сибири. Зимуетъ въ сѣверномъ Китаѣ, въ сѣверной Индіи и отчасти въ Закавказьѣ (см. Журавли).

Стецибротъ (Στεσιβροτος) съ Фазоса—логографъ, современникъ Кимона и противникъ Перикла, авторъ литературнаго изслѣдованія о Гомерѣ и политическаго памфлета о Фемистоклѣ, Фукидидѣ и Периклѣ. Орывки изданы у Müller'a во II томѣ «Fragmenta Historicorum Graecorum» (52—8). Ср. Wilamowitz Möllendorff, въ «Hermes», 12; Ad. Schmidt, «Das Pericleische Zeitalter» (I, стр. 183 и слѣд., Лена, 1877). Н. О.

Стесихоръ (Στεσιχορος, Stesichorus)—древне-греческій поэтъ, представитель хорической мелики, уроженецъ сицилійскаго города Гимеры (по другимъ — докрийскаго Матавра); жилъ во второй половинѣ VII и первой половинѣ VI в. до Р. Хр. (умеръ около 556 г. до Р. Хр.). По преданію, первоначальнымъ именемъ поэта была Тисіасъ или Тисіасъ; и только впоследствии, въ воспоминаніе услугъ, оказанныхъ имъ хорической поэзіи, онъ былъ названъ С., т. е. *устроителемъ городовъ*. Когда аргингентскій тиранъ Фаларидъ угрожалъ независимости Гимеры, С., предостерегая жителей города противъ честолюбивыхъ плановъ тирана, рассказалъ басню о лошади, которая, чтобы отомстить оленю, приняла отъ человѣка узду; но предостереженія его не были услышаны и онъ долженъ былъ бѣжать изъ занятой Фаларидомъ Гимеры въ Катану, гдѣ и умеръ С.—необычайно плодовитый и талантливый поэтъ; особенно обязана ему своимъ развитіемъ торжественная хоровая мелика. Среди 26 книгъ (по Свидѣ) его произведеній преобладающее мѣсто занимали лирико-эпическія, по содержанію прилькавшія къ эпосу Гомера и киклякые поэмы, въ которыхъ С. обработалъ старые сюжеты въ новыхъ формахъ и освѣщеніи. Въ Сициліи, которая сравнительно мало была знакома съ ионическимъ эпосомъ, эпическія пѣсни С., какъ новинка, обратили на себя вниманіе; отсюда онъ пе-

реши въ Атику, гдѣ разработанными С. сюжетами не мало пользовались греческіе трагики. Какъ эпическій поэтъ, С. пользовался большимъ значеніемъ въ древности: такъ Квинтиліанъ (Inst. X, 1, 62) говоритъ о немъ, что онъ ерсі Сарминіа nequa iuga sustinuit (поднялъ на свою лиру тяжесть эпическаго стиха); Антипатръ (Anthol. Palat., VII, 75) утверждаетъ, что въ С. жила душа Гомера; Лонгинъ называетъ С. самымъ гомерическимъ изъ поэтовъ. Тотъ же Квинтиліанъ утверждаетъ, что если-бы С., подъ вліяніемъ избытка таланта, не переступалъ мѣры должнаго, то его можно было бы считать достойнымъ соперникомъ Гомера. Къ троянскому циклу сказаній относятся: 'Ελένα, 'Ιλιος Πόλεος, Νόστοι, 'Ορέστεια. Стихотвореніе 'Εριφύλα, названное такъ по имени жены участника похода Семіи противъ Фивъ, Амфіараа, относится къ лигу еванскихъ сказаній, къ которымъ принадлежитъ и эпосъ Εβρώπεια. Изъ другихъ эпическихъ поэмъ известны Σοοθήραι (объ охотѣ на калідонскаго вепря), Γηροονίς (о походѣ Геракла на дальній западъ, откуда онъ увелъ Геріоновы стада быковъ), Σκόλλα (о Скиллѣ, которую убилъ Гераклъ по возвращеніи отъ Геріона), Κέρβερος (о подвигѣ Геракла съ Керберомъ), Κόκκωσις (о поединкѣ Геракла съ сыномъ Ареса Кикномъ, который былъ обращенъ въ лебедя—κόκκωσις). При обработкѣ сюжетовъ, встрѣчающихся въ поэмахъ Гомера, С. давалъ иногда новыя версіи, заимствуя матеріалъ отчасти изъ живыхъ народныхъ преданій, отчасти изъ утраченныхъ для насъ памятниковъ поэтической литературы. Такъ, мѣстъ объ Орестѣ разработана С. отлично отъ того возрѣнія, которое проведено въ Одиссеѣ: у Гомера Орестъ, убивъ мать, лишь исполнилъ долгъ мести, у С. Орестъ терзается мученіями совѣсти, какъ матереубійца. Последнее возрѣніе, вмѣстѣ съ мнѣмъ, легло въ основу нѣсколькихъ пьесъ греческихъ трагиковъ. Въ сказаніи объ Еленѣ С. связалъ съ обычнымъ представленіемъ объ Еленѣ, какъ измѣнницѣ мужу и виновницѣ гибельной войны, новое, по которому не Елена, а ея призракъ былъ увезенъ Парисомъ подъ Трою. По поводу этого эпическаго стихотворенія древніе (Исократъ и др.) рассказываютъ, что С., изобразивъ въ одномъ изъ своихъ стихотвореній Елену, какъ недостойную женщину, ослѣпъ и прозрѣлъ лишь послѣ того, какъ во второй части того же стихотворенія отказался отъ той характеристики Елены, которую далъ въ началѣ поэмы. Эта вторая часть была известна подъ заглавіемъ Παινοδία (Παινοδία). Къ поэмамъ съ эротическимъ содержаніемъ, которое поэтъ заимствовалъ прямо изъ народныхъ сказаній, относятся Καλόχη, Ραβία и пѣснь о Дафнидѣ. Въ первой рассказывается о томъ, какъ скромная, дѣломудренная дѣвушка, отвергнутая любимымъ юношей, лишаетъ себя жизни. Содержаніе поэмы Радина слѣдующее. Радина, которую страстно любитъ ея двоюродный братъ, выдана противъ воли замужъ за коринскаго тирана; прежній ея возлюбленный и родной братъ ея призываютъ къ ней въ Коринѣ для свиданія; тиранъ убиваетъ обоихъ, но за-

тѣмъ расканвается и торжественно хоронитъ трупы убитыхъ. Литературная обработка пѣсенъ о мѣстечкомъ сицилійскомъ пастухѣ Дафнисѣ, который измѣняетъ нимфѣ ради царевны и за это наказывается слѣзотою, встрѣчается у С. впервые, вслѣдствіе чего нѣкоторые называютъ С. основателемъ буколической поэзіи. Древніе очень высоко ставили поэзію С.: такъ, Діонисій Галикарнаскій говоритъ, что значительностью сюжетовъ С. превосходилъ Пиндара и Симонида, а въ другихъ отношеніяхъ совѣщаль достоинства обоихъ названныхъ поэтовъ. Музыкальное построеніе Стесихоровскихъ пѣсенъ представляется болѣе сложнымъ, сравнительно съ хорическими одами Алкмана; у С. поэтическое вдохновеніе выше, стиль богаче эпитетами; преобладаютъ объемистыя строфы, длинныя стихи, трехчастное строфическое устройство (строфа, антистрофа и эподъ—τὰ τρία ἀντιστροφῶν). Изъ видовъ метра чаще другихъ встрѣчаются дактиль, анапестъ, логоады и, между прочимъ, эпитриты (троханскій метръ со слондеемъ во второй стопѣ), въ соединеніи съ дактилями; дактило-эпитритическая композиція считалась по преимуществу Стесихоровскою. Гимны С. исполнялись хоромъ, обыкновенно стоявшимъ на мѣстѣ, подъ звуки кивары. Діалектъ Стесихоровскихъ стихотвореній былъ въ основѣ іонической, съ примѣсью доризмовъ, которые придавали поэзи С. характеръ особаго лирическаго подъема. Отъ С. до нашего времени дошли лишь скудные отрывки, которые можно найти въ изданіяхъ: Bergk'a, «Poetae Lyrici Graeci» (Лпц., 1882, III т., 973 и слѣд.); Hartung'a, «Griechische Lyriker» (Лпц., 1855, I т.) и Kleine, «Stesichori fragmenta» (Берл., 1828). Ср. O. Crusius, «Stesichoros und die epodische Komposition in der Griechischen Lyrik» (Лпц., 1888, въ Commentationes Ribbeckianae, стр. 3—22); Welcker, «Stesichoros» (Боннъ, 1844, I т., стр. 148—219); Rizzo, «Questioni Stesichoree» (Мессина, 1895); Seeliger, «Die Ueberlieferung der griechischen Heldensage bei Stesichoros» (Мейссенъ, 1886); Holsten, «De Stesichori et Ibyci dialecto et copia verborum» (Трейфсвальдъ, 1884); Bernage, «De Stesichoro poeta» (П., 1878); Mucke, «De dialectis Stesichori, Ibyci aliorumque poetarum choricorum cum Pindarica comparatis» (Лпц., 1879); Croiset, «Histoire de la littérature Grecque» (П., 1899, II т., ch. VI, 3). Н. О.

Steso или *Stesso moto*—музыкальный терминъ, требующій протяжнаго, медленнаго движенія въ исполненіи.

Стеткевичъ или *Стеткевичъ*— дворянскій родъ, герба Косицка, восходящій къ концу XV вѣка. Иванъ С. († 1541) былъ маршаломъ надворнымъ литовскимъ, намѣстникомъ минскимъ и вилинскимъ. Богданъ С. также былъ маршаломъ надворнымъ литовскимъ въ 1578 г. Родъ С. внесенъ въ VI и I ч. род. кн. Виленской, Гродненской, Кіевской, Ковенской, Минской и Могилевской губ. В. Р.

Стетографы—аппараты, записывающіе расширение діаметра грудной кѣтки при вдыханіи; всѣ они построены на принципѣ циркуля, ножки котораго приложены къ

двумь противоположнымъ концамъ диаметра грудной кѣтки поперечнаго или переднезадняго. Одна изъ пожекъ С. подвижна и передаетъ движенье точки грудной кѣтки, къ которой она приложена, записывающему рычагу.

Стетоскопъ—трубка для выслушивания тоновъ сердца, различныхъ дыхательныхъ шумовъ и т. д., употребляемая въ медицинской практикѣ. Наичае имѣеть форму полого цилиндра съ вогнутой ушной раковиной и дѣлается чаще всего изъ дерева. Сплошные деревянные цилиндры не лучше полыхъ передають звукъ. Есть и др. системы С., болѣе сложныя.

Стефана орденъ—венгерскій орденъ за гражданскія заслуги; основанъ Маріей Терезіей 5 мая 1764 г. Гроссмейстеръ—венгерскій король. 100 кавалеровъ, 3 степени. Знакъ: окаймленный золотомъ каймою крестъ съ изображеніемъ короны св. Стефана; въ серединѣ на красномъ щитѣ серебряный апостоліическій крестъ, съ обѣихъ сторонъ котораго буквы М. Т., съ надписью: «Publicum meritum praestitum» (публичная награда за заслуги). Кавалерамъ первой степени сверхъ того присвоены серебряная звѣзда и цѣпь, съ надписью: «Stringit apogee» (связываетъ любовью). Орденъ жалуется лишь дворянамъ. Изображеніе см. въ таблицѣ Ордена. См. Dominus, «Der Stephansorden u. seine Geschichte» (В., 1873).

Стефана св. корона (A Magyar Szent Korona)—см. Короны (XVI, 318) и въ таблицѣ къ этой статьѣ № 18. Изображеніе этой короны находится на венгерскомъ гербѣ.

Стефани (Генрихъ, 1761—1851) — извѣстный нѣмецкій педагогъ, борившійся за свободу и самостоятельность школы. Былъ членомъ училищнаго совѣта въ Баваріи, но вслѣдствіе іезуитскихъ происковъ принужденъ былъ оставить эту должность. Издалъ рядъ педагогическихъ сочиненій, въ томъ числѣ: «Планъ науки о правительственномъ воспитаніи» (1797), «Система общественнаго воспитанія» (1806, разработка предыдущаго), «Азбука, или элементарное руководство обучать чтенію» (1802, выдержала болѣе ста изданій), «Краткое наставленіе въ самомъ основательномъ и легкомъ методѣ обучать дѣтей чтенію» (1804), «О гимназіяхъ, ихъ назначеніи и цѣлесообразномъ устройствѣ» (1829). Громадную услугу народной школѣ С. оказалъ тѣмъ, что обработалъ звуковой методъ (XII, 359) и, не смотря на противодѣйствіе, добился широкаго распространенія его не только въ Германіи, но и въ другихъ государствахъ Европы и Америкѣ. Идея звукового метода принадлежитъ Амосу Коменскому, но она прошла незамѣченной, равно какъ и попытки, сдѣланныя въ XVIII в. (напр. Гофманомъ), и только благодаря трудамъ С. звуковой методъ вытѣснилъ буквослагательный. Способъ С.—синтетическій, т. е. отъ звуковъ и ихъ начертаній учащіе восходятъ къ словамъ, предложениямъ и статьямъ. Все обученіе чтенію послѣдовательно распредѣляется по семи ступенямъ. При синтетическомъ способѣ учащіе начинаютъ неизвѣстными (звуками) и кончаютъ извѣстными (словами)—а такой порядокъ противорѣчитъ основнымъ требованіямъ дидактики. Затѣмъ у

С. отсутствуютъ предварительныя упражненія въ звуковомъ анализѣ, чрезвычайно облегчающія обученіе чтенію, а также совершенно нѣтъ наглядности. Наконецъ, С. отдѣляется отъ обученія чтенію обученіе письму. Всѣ эти недостатки метода С. были исправлены позднѣйшими педагогами. Въ сочиненіи «О гимназіяхъ» С. стремился къ лучшей постановкѣ гимназическаго обученія, защищая преобладаніе въ гимназіи изученія роднаго языка и родной литературы. С. считаетъ ошибкою пренебреженіе собственными классиками; мнѣніе, будто гуманитарное образованіе достигается только изученіемъ римскихъ и греческихъ языковъ и писателей, несправедливо. Основной принципъ педагогики у С. сводится къ тому, что съ воспитанникомъ надлежитъ обращаться какъ съ свободнымъ существомъ, которое должно научиться употреблять свою волю сообразно велѣніямъ разума. Воспитатель можетъ считать свою задачу выполненною, если его питомецъ: а) достигъ крѣпости организма, ловкости и привычки къ гигиеническому образу жизни, б) отказался отъ низменныхъ наслажденій и получилъ вкусъ къ высшимъ, идеальнымъ, в) приобрѣлъ большой навыкъ въ мысленіи и г) добился умѣнья управлять волею, согласно требованіямъ нравственности и благоразумія. Школа должна готовить своихъ питомцевъ къ нравственной жизни среди общества. Улучшеніе воспитанія возможно только въ томъ случаѣ, если «вся общественная система образованія сдѣлается особою, *самостоятельною* отраслью государственной дѣятельности, и ей придана будетъ цѣлесообразная, по всему государству разлитая организція». Общественное воспитаніе ни въ какомъ случаѣ не должно присоединяться къ какой-либо другой отрасли государственной дѣятельности: особенно С. возстаетъ противъ подчиненія его церковному вѣдомству. Ср. Миропольскій, «Обученіе грамотъ».

Н. Турниковъ.

Стефани (Дулольдъ-Эдуардъ, 1816—1887) — филологъ и археологъ. Учился въ лейпцигскомъ университетѣ; много путешествовалъ съ ученою цѣлью по Европѣ и Малой Азіи; въ 1846 г. былъ приглашенъ гр. Уваровымъ на кафедру профессора древнеклассической филологіи, эстетики и теоріи искусства въ дерптскій университетъ; въ 1850 г. переѣхалъ въ Петербургъ и былъ избранъ въ члены академіи наукъ; позже былъ хранителемъ Эрмитажа и членомъ Императорской археологической комиссіи. Его труды: «Der Kampf zwischen Theseus und Minotaurus» (Лип., 1842); «Titulorum graecorum partes I—V» (Дерпт., 1848—50); «Reise durch einige Gegenden des nördlichen Griechenland» (Лип., 1843); «Der ausruhende Heracles» («Memoires der Petersburger Akademie», т. VIII); «Nimbus und Strahlenkranz in den Werken der alten Kunst» (ib., т. IX; тоже и на русскомъ языкѣ въ приложеніи къ IV т. «Записокъ Академіи Наукъ», 1863 г., № 1); «Boreas und Boreaden» (ib., т. XVI); «Die Antikensammlung zu Pawlowsk» (ib., т. XVIII); «Antiquités du Bosphore Cimmérien» (СПб., 1854); «Apollon Boëdromios» (СПб., 1860; на

русскомъ языкѣ въ «Запискахъ Академіи Наукъ», 1863, № 1); «Parerga archaeologica», I—XXX («Bulletin de Antiquités» (изд. Академіи Наукъ); «Compte-Rendus de la Commission Impériale archéologique pour les années 1859—81» (21 т., СПб., 1860—83; здѣсь помѣщались изслѣдованія С. о предметахъ, поступавшихъ въ археологическую комиссію); «Die Vasensammlung der Kaiserlichen Ermitage» (СПб., 1869); «Die Silbervase von Nikopol» (СПб., 1873); «О подложіи именъ древнеклассическихъ художниковъ на разныхъ камняхъ» («Ученныя Записки Имп. Академіи Наукъ», т. I) и др. — Ср. статью Кизерицкаго въ «Allgemeine deutsche Biographie», т. XXXVI (Лпц., 1893).

Стефани (Матвій Stephani) — юристъ (1590 — 1646); былъ профессоромъ въ Грейсвальдѣ. Изъ его работъ наиболее извѣстны: «Comm. in Novellas» (1630, 1653 и 1700); «Tract. de jurisdictione» (Франкфуртъ, 1600, 1611, 1623); «Synopsis Jurispr.» (Постокъ, 1624); «Disc. academici ex jure publico» (ib., 1624) и «Tract. de jure patronatus» (Франкфуртъ, Лпц., 1631, 1639, 1701, Гота, 1672). См. v. Stintzing, «Geschichte der deutschen Rechtswissenschaft» (1880, I, 729); Pütter, «Litt.» (I, 159); Landsberg, «Ueber die Entstehung d. Regel» (Боннъ, 1880).

Стефани (Эдуардъ Stephani) — германскій политическій дѣятель (1817—85); былъ адвокатомъ въ Лейпцигѣ, нѣсколько разъ вице-бургомистромъ этого города. Въ 1848 г. выдѣлился умѣренностью своего строго монархическаго либерализма и стремленіемъ къ объединенію Германіи подъ главенствомъ Пруссіи. Съ 1867 по 1884 г. онъ былъ, съ небольшимъ перерывомъ, членомъ сперва съверогерманскаго, потомъ германскаго рейхстага, постоянно принадлежа къ національ-либераламъ. Въ 1870 г. онъ говорилъ противъ смертной казни и подалъ противъ нея голосъ даже тогда, когда значительная часть его партіи, уступая Бисмарку и имѣя въ виду «задачи обще-германскій уголовный кодексъ, согласилась вотировать за нее. Въ 1879 г., когда въ національ-либеральной партіи обнаружилось разногласіе, С. остался въ главномъ ядрѣ партіи, хотя для этого ему пришлось значительно смягчить свои манчестерскіе взгляды. Съ 1848 г. до смерти онъ велъ подробный дневникъ, который въ полномъ видѣ не обнаруженъ, но послужилъ главнымъ матеріаломъ для его биографіи, написанной его другомъ деп. Бёттчеромъ и дающей много интереснаго для исторіи національ-либеральной партіи (Böttcher, «Ed. St. Ein Beitrag zur Zeitgeschichte, insbesondere zur Geschichte der Nationalliberalen Partei», Лпц., 1887).

Стефанида — св. мученица; вида страданія св. Виктора, объявила себя христіанкою и за это была растерзана между двумя финиковыми деревьями, къ которымъ, наклонивъ ихъ, ее привязали. С. пострадала при Антоніанѣ, въ Дамаскѣ; память 11 ноября.

Стефанигъ и Ихилатъ — см. Бидний (III, 831).

Стефанин озеро (Basso Naébor, бѣлая вода) — озеро въ экваторіальной Африкѣ,

подъ 4°25'—5° сѣв. шир. и 36°50' вост. долг. отъ Гринича, на разстояніи 55 км. къ В отъ сѣв. оконечности озера Рудольфа, 582 м. надъ уровнемъ океана (на 82 м. выше оз. Рудольфа), 120 км. дл., 24 км. шир. и 930 куб. км. объема; вода горькосолоная, берега низкіе, пустынные, съ трехъ сторонъ окруженные горами. Населеніе принадлежитъ къ племени Галла. Телеки и Гэнель открыли С. 20 апр. 1888 г.

Стефановичъ (Василій, 1697—1773) — юристъ XVIII в., воспитанникъ кievской духовной академіи; путешествовалъ и обучался въ Германіи, Австріи и Италіи. Былъ переводчикомъ при кн. А. Д. Меншиковѣ. По смерти Петра I, участвовалъ въ изданіи книги Теофана Прокоповича о дѣятельности покойнаго императора; затѣмъ состоялъ преподавателемъ риторики и философіи въ семинаріи Теофана. Вызванный въ 1729 г. гетманомъ Даниломъ Апостоломъ, С. опредѣлился въ «комиссію книгъ правныхъ», въ которой состоялъ восемь лѣтъ и одно время предсѣдательствовалъ. Въ то же время онъ былъ бунчуковымъ товарищемъ, дохвицкимъ сотникомъ (въ этомъ званіи онъ совершилъ походы на Хотинъ и противъ татаръ, напавшихъ на миргородскій полкъ) и дубенскимъ полковымъ судьей. Ср. М. В. В., «Матеріалы для биографіи Стефановича Василія», въ VII томѣ «Чтеній въ историческомъ обществѣ Нестора Лѣтописца». В. Р.—св.

Стефановская мужская пустынь, нынѣ часовня въ 1/2 вер. отъ села Вотчи, Вологодской губ., Устьсмысольскаго уѣзда, при впаденіи рч. Вотчи (Ожина) въ р. Сысолу. Основана около 1390 г. первымъ епископомъ пермскимъ Стефаномъ, для распространенія христіанства между зырянками. Существовала еще въ половинѣ XVIII стол. Богослуженіе въ ней совершалось на зырянскомъ нарѣчій.

Стефановскій (Павелъ Флоровичъ, 1860—96) — общественный дѣятель и писатель, уроженецъ Харьковской губерніи, воспитанникъ московскаго техническаго училища и Ново-Александрійскаго сельскохозяйственнаго института, устроитель первой въ Россіи низшей сельскохозяйственной школы нормальнаго типа (въ Курской губ.), земскій дѣятель Харьковской губ. (много работалъ по введенію ремесленнаго образованія), затѣмъ секретарь терскаго областного по городскимъ дѣламъ присутствія и статистическаго комитета. Составилъ два тома «Терскаго Сборника» (1891—92), представляющаго по богатству матеріаловъ и по тщательной ихъ разработкѣ весьма цѣнное пособие по этнографіи края. Другіе его труды: «Терскій Календарь» на 1891 и 1892 гг., «О пѣсняхъ терскаго казачества» (1891); «О чеченскихъ пѣсняхъ» (1892); «Хроника чеченскаго возстанія 1877 г.» (1893). Около трехъ лѣтъ (съ 1893 г.) онъ редактировалъ «Терскія Вѣдомости», значительно расширивъ ихъ программу. Въ 1895 г. основалъ частную газету «Казбекъ». Способствовалъ устройству владикавказскихъ общественныхъ библиотекъ и читальни. Ср. некрологъ С. въ газетѣ «Казбекъ» за 1896 г., № 21.

В. Р.—св.

Стефановщина — безпоповщинское согласие, основанное диакономъ Стефаномъ, который учил гнушаться бракомъ и блудъ считать любовью, если же родятся дѣти—бросать ихъ въ ясу на съдѣніе звѣрямъ и птицамъ. О С., ея началъ и судьбѣ не сохранилось почти никакихъ достовѣрныхъ свѣдѣній. См. митроп. московск. Макарій, «Исторія русскаго раскола, извѣстнаго подъ именемъ старообрядства» (СПб., 1889).

Стефаносъ (Кипарисосъ) — современный греческій математикъ. Родился 1857 г. на островѣ Кеосѣ, принадлежащемъ къ Цикладскимъ островамъ. Его отецъ былъ профессоромъ въ Афинахъ, гдѣ съ 1872 г. слушалъ курсы высшихъ наукъ и молодой С., а въ 1878 г. получилъ степень доктора философіи. Въ томъ-же году отправился для продолженія своего высшаго образованія въ Парижъ, гдѣ въ 1884 г. получилъ степень доктора наукъ за диссертацию «Théorie des formes binaires et l'élimination» (Пар., 1884, 60 стр.). Въ 1884 г. занялъ профессорскую кафедру въ афинскомъ университетѣ. Первыми изъ его работъ были: «Sur les systèmes desmiques de trois tétraèdres» («Bulletin des sciences mathématiques et astronomiques, rédigé par Darboux», 2-me série, т. III, 1879 г., стр. 424 — 456) и «Sur une propriété remarquable d. nombres incommensurables» («Bulletin de la Société Mathématique de France», т. VII, 1879), на съѣздахъ французской ассоціаціи способствованія наукамъ въ 1880 и 1883 гг.: «Systèmes de surfaces du 2 degré dont les 2 systèmes de droites appart. à 2 complexes linéaires» («Comptes rendus des Congrès de l'Association») и «Système remarquable de 6 positions d'une figure plane dans son plan» (тамъ же) и представилъ въ парижскую академію наукъ девять мемуаровъ, изъ которыхъ значительнѣйшіи «Sur les faisceaux de formes binaires ayant une même jacobienne» былъ помѣщенъ въ «Mémoires des savants étrangers» (т. XXVII, 1882), а остальные въ видѣ извлеченій въ «Comptes rendus des séances de l'Académie des Sciences». Въ 1881 г. на съѣздѣ британской ассоціаціи сдѣлалъ докладъ «Sur la représentation des rotations autour d'un point par des points de l'espace» («Reports of the meeting of the British Association for the advancement of science»).

В. В. Бобынинъ.

Стефанъ (съ греч. вѣнецъ)—архидіаконъ и первоученикъ христ. церкви. Исторія его жизни сообщается въ Дѣян. VI и VII главы. Избранный въ число первыхъ семи діаконовъ церкви, онъ, какъ образованный эллинистъ, не ограничивался служеніемъ въ трапезахъ, но смѣло и убѣдительно проповѣдывалъ Евангеліе и побѣдносно велъ пренія о вѣрѣ въ синагогахъ. Фанатики обвинили его въ богохульствѣ и съ помощью ложныхъ свидѣтелей добились осужденія его на смерть. Онъ былъ побитъ камнями, при чемъ среди участниковъ казни былъ юноша Савла, впоследствии великій апост. Павелъ. Насильственно прекращена была жизнь благовѣстника, который впервые ясно выдвигалъ идею вселенскаго христіанства, предназначеннаго

обнять міръ—идею, главнымъ провозвѣстникомъ которой впоследствии сдѣлался апост. Павелъ. Между ними столь близка внутренняя связь, что блаж. Августинъ могъ сказать: «если-бы не молился С., то у церкви не было-бы Павла». С. принадлежалъ къ числу 70 апостоловъ.

А. Л.

Празднованіе первоученику С. началось со времени апостольскихъ. Императоръ Константинъ Великій въ честь С. построилъ храмъ въ Царьградѣ; Іоаннъ Златоустъ, Григорій Нисскій, Астерій, блаж. Августинъ и др. говорили въ память С. бесѣды и поученія. Мощи первоуч. С. открыты были близъ Іерусалима въ декабрѣ 415 г. и 26 декабря принесены въ Іерусалимъ; оттуда мощи С., при императрицѣ Пульхеріи, около 428 г., были перенесены въ Константинополь и положены въ церкви архидіакона Лаврентія, а потомъ въ основанный Пульхеріею во имя С. храмъ въ Царьградѣ. Въ V в. Аватолій Констант., въ VIII Іоаннъ Дамаскинъ, въ IX Теофанъ и Киприанъ написали многія пѣсноія въ честь С., нынѣ поемыя церковью во дни, посвященные памяти его. Память С. празднуется 4 января и 27 декабря, обрѣтеніе мощей—15 сентября, перенесеніе ихъ—2 авг.

Стефанъ (1 Кор. I, 16; XVI, 15—17)—изъ христіанъ коринскихъ, крещенный апост. Павломъ. Апостолъ говоритъ о немъ и его семействѣ, что они первые въ Коринѣ уверовали во Христа и посвятили себя Его служенію. С., Фортунатъ и Аханк посланы были отъ коринтянъ къ апостолу въ Ефесъ и утѣшали его въ его разлукѣ съ коринтянами. Съ ними апостолъ отправилъ первое свое посланіе къ коринтянамъ, въ которомъ онъ, съ похвалою отзываясь о С. и его семействѣ, внушалъ коринтянамъ быть почтительными къ нимъ.

Стефанъ Саввантъ.—творецъ каноновъ, иночествовалъ въ обители св. Саввы, скончался послѣ 807 г. Теодоръ Начертанный († 840 г.) составилъ С. канонъ. Николай Комненъ упоминаетъ о толкованіи инока Фотія на тропари С. Савванта. Изъ каноновъ, составленныхъ С., извѣстны каноны Обрѣзанію Господню, Кириаку Отшельнику, периодическимъ, избѣженнымъ въ обители св. Саввы. С. писалъ еще плачевныя пѣсни на смерть Иисуса Христа. Въ службѣ на Рождество Богородицы есть пять стихиръ С. По свидѣтельству Николая Комнена, С. написалъ Бесѣду на недѣлю Самарянина. Память 28 октября.

Стефанъ—святыя православной церкви: 1) св. муч. воинъ, пострадалъ при императорѣ Антонинѣ, будучи усѣченъ мечомъ; память 24 мая. 2) *С. Исповѣдникъ*, архіепископъ сурожекій (Сурожъ—нынѣ Судакъ, на южномъ берегу Крыма). Въ 724 г. поставленъ въ архіепископы Сурожа, сильно обуюннаго ересью (вѣроатно, моноелитствомъ). Въ пять лѣтъ С. возстановилъ православіе. Получивъ указъ (730 г.) императора Льва Исаврянина, повелѣвавшій истреблять иконы, С. отправился въ Константинополь, гдѣ свою ревностную защиту иконъ запечатлѣлъ мученичествомъ, многолѣтнею темницею, снова мученичествомъ и слова темнищекъ, изъ кото-

рой освобожденъ уже сыномъ Льва III, Константиномъ V Копронимомъ. Скончался около 742 г.; память 15 декабря. См. П. Голохвастовъ, «О святомъ С. Сурожскомъ и о крещеніи князя Бравлина съ дружиной» («Церковныя Вѣдомости», 1888, № 39). 3) *С. Номъ*, или младшій, въ отличіе отъ первомученика С. (см.)—преподобномученикъ и исповѣдникъ. Жилъ въ уединеніи и подвижничествѣ. Въ 763 г. Константинъ Копронимъ потребовалъ, чтобы С. подписалъ опредѣленія иконоборнаго собора; С. отказался исполнить это требованіе и былъ заключенъ въ темницу. Во время войны съ болгарами С. былъ освобожденъ, но по окончаніи ея С. снова подвергся преслѣдованію и былъ сосланъ на островъ Проконнесъ. Въ 765 или 766 гг. С. былъ возвращенъ въ Константинополь, гдѣ содержался въ темницѣ. Скончался, въ 767 г., мученически: придворные зывели С. изъ монастыря, повлекли его по улицѣ, били палками, топтали ногами и, наковецъ, одинъ изъ нихъ, нанесъ ему смертельный ударъ. Память 28-го ноября. Житіе С. составлено константинопольскимъ діакономъ Стефаномъ спустя 42 года по его кончинѣ и издано Котельеромъ («Монум. Есс. Ггаес.», т. IV). На рускомъ языкѣ житіе С. въ «Душеполезномъ Чтеніи», 1860, ч. III («Житіе святаго преподобномученика и исповѣдника С. Новаго»; 2 изд., М., 1891). 4) С. св. мученикъ, воинъ; за иконопочитаніе сосланъ, при Константинѣ Копронимѣ, въ заточеніе въ Сурожъ (Сурожъ); былъ впоследствии тамъ епископомъ. С. присутствовалъ на седьмомъ вселенскомъ соборѣ. Память 28-го ноября (см. указанную выше статью П. Голохвастова). 5) *С. Савваитъ*—препод., подвизался въ іерусалимской обители св. Саввы; племянникъ св. Іоанна Дамаскина. Скончался въ 794 г.; память 13-го іюля. 6) *С.* препод., основалъ обитель въ Венинѣ въ VIII в. Память 14 іюня. 7) *С.* преподобный, игуменъ Триглайскаго монастыря (въ окрестностяхъ Константинополя); за несогласіе отречься отъ иконопочитанія, въ 815 г., сосланъ императоромъ Львомъ Армянинимъ въ заточеніе, гдѣ и скончался. Іосифъ Пѣснописецъ написалъ ему канонъ. Память 28-го марта. 8) *С.* св., патриархъ константинопольскій, сынъ императора Василія Македонянина и братъ импер. Льва Философа. Скончался въ 893 г.; память 17 мая. 9) *С. Новосіятель*—схимникъ и великій постникъ; жилъ въ Константинополѣ въ IX в. Память 9 декабря. 10) *С. Озерскій* или *Комельскій*, преподобный; на восточномъ берегу Комельскаго озера, въ 35 верстахъ отъ Вологды, поставилъ себѣ келью и потомъ часовню и сталъ подвизаться. Храмъ и обитель (Николаевскій м-рь) устроены имъ въ 1534 г. С. скончался въ 1542 г. Въ томъ же году обитель была разорена татарами; при возобновеніи ея надъ гробомъ С. построенъ былъ деревянный храмъ, замѣненный потомъ каменнымъ. Память 12 іюня.

Стефанъ Махрицскій—преподобный. Родился и воспитался въ Кіевѣ. С. построился въ Печерской обители и провелъ тамъ дѣсколько лѣтъ въ послушаніи и мо-

литвѣ. Притѣсненія папистовъ заставили его вмѣстѣ съ другими печерскими иноками искать убѣжища въ Москвѣ, гдѣ его благосклонно принялъ вел. князь Іоаннъ Іоанновичъ. С. поставилъ себѣ келью въ уединенномъ мѣстѣ на берегу рч. Махрицы, въ 35 вер. отъ обители Сергіевой. Желая сохранить безмолвіе, С. сначала не хотѣлъ принимать приходившихъ къ нему, но потомъ уступилъ ихъ просьбамъ и въ 1358 г. основалъ обитель. Жившій близъ Махры благочестивый человекъ отдалъ обители Махрицкой свою усадьбу съ засѣянными полями, самъ принявъ иночество съ именемъ Григорія и былъ любимымъ ученикомъ С. Это было не по сердцу сосѣднимъ владѣльцамъ: они знали уваженіе вел. князя Дмитрія къ С. и опасались, чтобы земли, которыми они владѣли, не перешли во владѣніе монастыря. Четверо изъ нихъ, братья Юрцовскіе, подняли гоненіе на игумена и грозили убить его, если онъ не уйдетъ изъ Махры. С. удалился вмѣстѣ съ Григоріемъ на сѣверъ и въ 60 вер. отъ Вологды, на рѣкѣ Анжежѣ, основалъ въ 1370 г. пустынную обитель съ храмомъ св. Троицы. Вел. князь Дмитрій Іоанновичъ прислалъ пожертванія въ эту обитель, а С. вызвалъ обратно въ Махрицкую. Доживъ до глубокой старости, С. принялъ схиму и скончался въ 1406 г. Моши С. обрѣтены нетлѣнными при построеніи каменнаго храма св. Троицы въ 1550 г., но оставлены въ новомъ храмѣ подъ спудомъ. Житіе С. написано игуменомъ (впоследствии епископомъ вологодскимъ) Іоасафомъ, по волю митрополита Макарія, при пособіи краткихъ записокъ, составленныхъ столѣтнимъ монахомъ Серапіономъ; Іоасафомъ же составлены описаніе чудесъ С. и служба ему. Въ началѣ XVII в. Махрицская обитель, разоренная поляками, приписана къ Сергіевой лаврѣ. Память 14 іюля.

Стефанъ Пермскій—святый. Род. (ок. 1340 г.) въ г. Устюгѣ. Сопровождалъ отца (сельскаго дьячка) во храмъ, онъ выучился церковному пѣнію и уставу. Послѣ того онъ сосредоточилъ свое вниманіе на языкѣ зырянскомъ, на которомъ говорило почти все мѣстное населеніе. Еще въ раннемъ дѣтствѣ С. устюжанинъ св. Прокопій юродивый предсказывалъ ему, что онъ будетъ просвѣтителемъ пермякаго народа. Подъ вліяніемъ этого предсказанія онъ переселился въ Ростовъ и поступилъ въ м-рь св. Григорія Богослова, чтобы приготовиться къ прохожденію миссіонерскаго служенія. Это было время просвѣтительной дѣятельности св. Сергія Радонежскаго, который скоро сдѣлался другомъ С. Мысль молодого аскета послужить миссіонерскими трудами для Перми была всѣми одобрена. Чтобы пользоваться Свящ. Писаніемъ и твореніями отцовъ церкви, С. изучилъ греч. языкъ; но онъ скоро понялъ, что усилъхъ проповѣди среди зырянъ не будетъ обезпеченъ, если онъ не будетъ знать зырянскаго языка. Скоро онъ овладѣлъ этимъ языкомъ настолько, что приступилъ къ переводу на него богослуженія православной церкви. Для составленія зырянской азбуки С. воспользовался денежными значками зырянъ, которые они

вырѣзывали на тонкихъ четырехугольныхъ палочкахъ (пасы). Посѣтивъ Устюгъ, С. убѣдился въ способности зырянъ усвоить новыя понятія и правила жизни на ихъ собственномъ языкѣ. Онъ напелъ себѣ помощниковъ, и весь край скоро огласился словомъ новаго для дикарей ученія. С. отправился въ Москву, гдѣ получилъ благословеніе митроп. св. Алексія и былъ поставленъ въ пресвитера. Велики. Димитрій далъ ему охранную грамоту. Въ 1379 г., имѣя ок. 40 лѣтъ отъ роду, С. направился въ Пермь, и уже не воротился въ Ростовъ, жители котораго доселѣ чтутъ его наряду съ святителями ростовскими. По Сѣверной Двинѣ и Вычегдѣ С. достигъ Котласа и началъ проповѣдывать христіанское ученіе. Его встрѣтили крайне враждебно: наметали костеръ дровъ, его самого окутали соломой, чтобы сжечь; но никто не посмѣлъ подойти къ нему съ зажженною лучиною. Его кроткій видъ и безстрашіе обезоружили дикарей, и они сами стали просить его проповѣдывать имъ. Воздѣ, гдѣ бывалъ С., онъ строилъ церкви и часовни, уничтожая языческія кумиры. Проповѣдь въ Галѣ и въ Усть-Вымѣ, гдѣ имъ уничтожена обоготворяемая береза, грозила ему смертью, но здѣсь была сооружена первая въ крайъ церковь. С. былъ еще разъ въ Москвѣ и въ 1383 г. сдѣланъ былъ епископомъ края, имъ облагодѣтельствованнаго. Скончался С. 26 апрѣля 1396 г. См. прот. Поповъ, «Святитель С. Великопермскій» (1885).

Н. Б.—въ.

Стефанъ Новгородскій—иноки; въ 1350 г. ходилъ въ Царьградъ поклониться св. мѣстамъ. Подобно игумену Данилу, С. описываетъ въ своемъ путешествіи («Хожденіе» С. издаю И. П. Сахаровымъ во II томѣ «Сказаній русскаго народа», 1849) святыя мѣста, соборъ св. Софій и разныя святыни, которыя онъ видѣлъ. Съ полнымъ довѣріемъ С. относится ко всѣмъ рассказамъ своихъ греческихъ проводниковъ, и потому на ряду съ серьезными свѣдѣніями у него попадаются рассказы чисто баснословнаго характера. Самое замѣчательное мѣсто въ историческомъ отношеніи въ «Хожденіи» — рассказъ С. о встрѣчѣ его съ двумя новгородцами, Иваномъ да Добрилой, которые жили въ Студійскомъ м-рѣ и занимались списываніемъ книгъ для Россіи. Изъ этого монастыря много книгъ послали они на Русь: «уставъ, тріоди и пныя книги». Архим. Леонидъ, въ предисловіи къ «Обозрѣнію царградскихъ памятниковъ и святынь XIV и XV вѣковъ по русскимъ паломникамъ» (М., 1870), говоритъ, что изъ четырехъ нашихъ паломниковъ XIV и XV стол.: С. Новгородца, діакона Игнатія (1389), дьяка Александра (1391—95) и іеродіаконъ Зосимы (1420) первое мѣсто, какъ по времени, такъ и по внутреннему достоинству, должно быть отведено С. Новгородцу, потому что онъ, при описаніи царградскихъ святынь, держался нѣкоторой опредѣленной системы, не злоупотребляя выраженіями: «ту» или «ту близъ», которыя другіе (напр. іеродіаконъ Зосима) вставляли иногда лишь для связи рѣчи. Поэтому, при составленіи «своднаго списка» архим. Леонидъ принялъ за основаніе описа-

ніе С. Новгородца, присоединилъ, по каждой описываемой имъ святынѣ, свѣдѣнія, находящіяся о ней у трехъ послѣдующихъ паломниковъ.

Стефанъ—еписк. владимірскій († 1094 г.) —одинъ изъ самыхъ первыхъ по времени русскіхъ святыхъ. Вступивъ въ иноки монастыря св. Феодосія въ Кіевѣ, онъ былъ избранъ блюстителемъ церковнаго устава при богослуженіи и насадителемъ въ монастырѣ демественнаго пѣнія. Когда св. Феодосій приближался къ смерти, братія его монастыря единодушно просила его назначить преемникомъ себѣ С., что Феодосій и исполнилъ. Первымъ дѣломъ новопоставленнаго настоятеля было окончаніе новаго храма и новыхъ монастырскихъ зданій. Вскорѣ въ монастырѣ произошла смута противъ настоятеля; его не только лишили настоятельства, но и удалили изъ обители. С. молился словами своего соименника—первомученика: «Господи, не постави имъ грѣха сего!» На средства гражданъ онъ построилъ новый монастырь, близъ Печерской обители. Позже былъ избранъ епископомъ г. Владимира-Волынскаго.

Стефанъ (*Калиновскій*, 1700 — 1753) — проповѣдникъ; учился въ кіевской дух. акад., былъ ректоромъ московской акад., позже епископомъ псковскимъ, затѣмъ архіепископомъ новгородскимъ и первенствующимъ членомъ св. синода. Послѣ него осталось боѣе двѣнадцати проповѣдей.

Стефанъ Яворскій (въ мѣрѣ Симеонъ)—знаменитый іерархъ. Род. въ 1658 г. въ польскомъ мѣстечкѣ Яворѣ, въ православной семьѣ. Послѣ Андрусовскаго мира, отдававшего Польшу правобережную Украину, семья Яворскихъ, желая остаться вѣрной православію, переселяется въ село Красилровку близъ Нѣжина. Грамотѣ С. выучился еще на своей родинѣ, а дальнѣйшее образованіе получилъ въ кіево-могилянскій коллегіи. Преподаваніе здѣсь велось на латинскомъ языкѣ, въ духѣ строго схоластическомъ. Въ послѣдніе годы своего пребыванія въ коллегіи Яворскій могъ воспользоваться лекціями по богословію и философіи извѣстнаго схоласта Іоасафа Кроковскаго и приобрѣлъ покровителя въ лицѣ Варлаама Ясинскаго, позднѣе митрополита кіевскаго. Въ 1684 г. онъ написалъ въ его честь панегирикъ: «Hercules post Atlantem, infracto virtutum goboge honogarium pondus sustinens», гдѣ Геркулесъ — Ясинскій, а Атлантъ — его предшественникъ Гизель. Панегирикъ написанъ на латинскомъ языкѣ, стихами и прозой, въ перемежку съ польскими стихами. Въ 1684 г. С. уѣхалъ изъ Кіева; чтобы получить доступъ въ католическія школы, ему пришлось наружно принять католическое исповѣданіе, подѣ именемъ Станислава Симона (въ тѣ времена такой поступокъ не былъ исключительнымъ). С. побывалъ въ высшихъ католическихъ школахъ: въ Львовѣ и Люблинѣ онъ прослушалъ философію, въ Познанѣ и Вильнѣ — богословіе, усвоилъ всѣ начала схоластической премудрости, искусно слагалъ стихи на латинскомъ, польскомъ и русскомъ языкахъ, писалъ великолѣпные панегирики (въ честь Мазеи,

помаваніе очей и лица премоушеніе, что при-
рода ему дала». Быть может, манера С.
Яворскаго обезпечивала ему успѣхъ, для насъ
въ настоящее время совершенно непонятный.
И въ своемъ краснорѣчїи С. оставался вѣрнъ
католическимъ тенденціямъ. Провѣдїи его
отягчаются отвлеченностью и оторванностью
отъ жизни; построение ихъ въ высшей сте-
пени изысканное («люди подобно рыбамъ.
Рыбы рождаются въ водахъ, люди — въ водахъ
крещенія; рыбы обуреваются волнами, люди
тоже» и т. д.). Съ формальной стороны про-
вѣдїи С. обильны натянутыми символами и
аллегоріями, игрой словъ. Вообще онъ соеди-
няетъ въ себѣ всѣ характерныя черты като-
лической проповѣди XVI—XVII вв. Онъ со-
ставилъ еще, по Мальвендѣ, сочиненіе: «Зна-
менїа прїшествїа антихристова и кончины
вѣка», на которое ссылался въ подтвержде-
ніе мнѣнїа, что Петръ — антихристъ. Послѣ
смерти С. долго не оставляли въ покоѣ; поле-
мисты высказывали даже мысль о томъ, что С.
былъ тайный іезуитъ. Провѣдїи С. Яворскаго
изданы въ Москвѣ, въ 1804—1805 гг. См.
еще «Неизданныя проповѣди С. Яворскаго»,
съ статьей И. А. Чистовича, СПб., 1867
(«Христ. Чтеніе», 1867); «Риторическая рука.
Сочиненіе Стефана Яворскаго, перев. съ лат.
Фед. Поликарпова», изд. общ. любит. древн.
письменности; статьи Герновскаго въ «Гру-
дахъ Кіевской Дух. Акад.» (1864, т. 1 и 2) и
«Древней и Новой Россїи» (1879, № 8); Чи-
стовичъ, «Феофанъ Прокоповичъ и его время»
(СПб., 1868); П. О. Морозовъ, «Феофанъ Про-
коповичъ, какъ писатель» (СПб., 1880); Н. С.
Тихонравовъ, «Московскіе вольнодумцы нач.
XVIII в. и Стеф. Яворскій» («Сочиненія»,
т. II); Рункевичъ, «Изъ исторїи русской церк-
ви въ царствованіе Петра Вел.» («Христ.
Чтеніе», 1900). Анализъ дѣятельности С., какъ
богослова, сановника церкви и проповѣдника
сдѣланъ въ соч. Ю. Ф. Самарина: «С. Явор-
скій и Феоф. Прокоповичъ» («Сочиненія»,
т. V, М., 1880). См. еще Смирнова, «Исторїю
слав.-греко-латинск. академїи», и Пекарскаго,
«Наука и литература при Петрѣ Вел.»

И. Щ.

Стефанъ Прибыловичъ—писатель; воспи-
таніе получилъ въ Кіевѣ; былъ учителемъ въ
акад. кіевской и московской, потомъ іеромо-
нахомъ Александро-Невской лавры въ СПб.
Его сочиненїа: «Восписаніе на книгу лапее-
скую» (1720); «Отвѣты на вопросы о fortunѣ,
о предопредѣленїи, о промыслѣ»; «Путь въ
царствіе Божїе» (нѣчто въ родѣ катехизиса);
«Summulae logiceae»; «Tractatus fisisus».

Стефанъ—имя десяти папъ. С. I свя-
той, родомъ римлянинъ, первоначально былъ
архидиакономъ римскимъ, а съ 253 по 257 гг.
папою. Онъ требовалъ повиновенїа отъ дру-
гихъ епископовъ, выдвигая особый авторитетъ
римской катедрѣ, какъ престола Ап. Петра.
Во время спора о крещенїи еретиковъ, онъ
властно давалъ предписанїа малоазіатской и
африканской церквямъ, но встрѣтилъ оппозицію
со стороны мѣстныхъ епископовъ. Успѣшно
боролся съ ересью Новата. Скрываясь во
время гоненїа Валерїана и Галліена, онъ
крестилъ многихъ язычниковъ. Представлен-

ный Валерїану, С. осужденъ былъ на обезгла-
вленіе въ храмѣ Марса (Арія); но по молит-
вамъ С. большая часть храма разрушилась и
волны разбѣжались. С. ушелъ въ усыпальницу
св. Люцины и здѣсь вновь посланными воинами
убитъ въ то время, когда поучалъ христіанъ.
2 августа 257 г. Мощи С. находятся въ церк-
ви св. папы Сильвестра въ Римѣ. С. II,
бывшій папою лишь 4 дня въ 752 г., обычно-
венно не принимается въ счетъ папъ. С. II
(752—757), собственно III, преемникъ Заха-
рїа, долженъ былъ отстаивать папство отъ
нападенїа лангобардовъ. Прибывшій изъ Кон-
стантинополя посолъ привезъ папѣ прика-
заніе императора ѣхать въ Павїю и за-
ставить лангобардскаго короля вернуть за-
воєванныя земли. Просьбы папы не произ-
вели на Айстудьфа никакого впечатлѣнїа,
и С. отправился подъ покровительство фран-
ковъ, къ Пипину. Радужно и почетно былъ
встрѣченъ С. королемъ, а на другой день, въ
сопровожденїи всего клира, посылавъ голову
пеломъ, бросился къ ногамъ Пипина, умоляя
о защитѣ. Пипинъ поклялся исполнить его
желаніе (1 янв. 754 г.) и, въ качествѣ рим-
скаго патришія, передалъ папѣ свѣтскую власть
надъ экзархатомъ. Зиму С. провелъ въ Сентъ-
Дени, куда прибыла королевская семья. Въ
благодарность за помощь С. повторилъ пома-
заніе на царство Пипина и его двухъ сыно-
вей и надѣлъ діадему на голову королевы,
запретивъ франкамъ пользоваться ихъ пра-
вомъ выбора короля, такъ какъ въ лицѣ Пи-
пина Богъ избралъ охрану папскаго престола.
Переговоры съ королемъ велись С. на осно-
ванїи подложной грамоты (Константиновоѣно),
предъявленной имъ королю. По договору, за-
ключенному С. съ франками, они сдѣлались
«помощниками и сотрудиниками» папы; Пи-
пинъ предпринялъ удачный походъ въ Ита-
лію. Въ 754 г. Айстудьфъ отказался отъ Ра-
венскаго экзархата, Римскаго дуката и Пен-
таполиса; эти области были отданы Пипи-
номъ С., чѣмъ и положено начало свѣтской
власти папъ. Когда Айстудьфъ снова нап-
равился къ Риму, С. обратился къ Пипину съ по-
сланїемъ отъ имени Ап. Петра, грозно требуя
помощи, говоря, что на защиту папскихъ владѣ-
ній выступаютъ всѣ небесныя силы и Матерь
Божїя. Предпринявъ второй походъ, Пипинъ
возвратилъ папѣ всѣ завоеванїа Айстудьфа,
положивъ на гробъ Ап. Петра ключи отъ 22
городовъ (756). С. III (IV), 768—772 г., всту-
пилъ на престолъ послѣ Константина II-го.
Папство въ то время было игрушкой въ ру-
кахъ дворянства или клира; положеніе папы
не было ничѣмъ обезпечено даже въ Римѣ.
С. былъ избранъ партїей Деизерїа, прива-
шавшаго на себя роль судьи въ междоусобной
войнѣ. Братъ герцога Тотона, насильственно
посаженный на престолъ св. Петра, былъ низ-
вергнутъ, и его мѣсто занялъ С. Вскорѣ С.
поссорился съ Деизерїемъ, такъ какъ послед-
ній не хотѣлъ исполнять всѣхъ договоровъ.
Оба они обратились за поддержкой къ Карлу
и Карломану; послѣдній поддержалъ папу.
С. проявилъ рѣзкую оппозицію противъ ико-
ноборства. С. IV (V), 816—817 г., римскій
вельможа, преемникъ Льва III, продолжалъ

тельный разладъ между ними. С. выказалъ явно пристрастное и нетерпимое отношеніе къ обвиняемымъ. Пока шелъ судъ надъ еретиками, онъ писалъ обширное сочиненіе противъ лютеранъ: «Камень вѣры, православнымъ церкви святая сыномъ — на утверженіе и духовное созиданіе, премогающимъ же о камень претыканіе и соблазна — на востаніе и исправленіе». Книга имѣетъ въ виду спеціально православныхъ, склоняющихся къ протестантству, и обнимаетъ всѣ догматы, оспариваемые протестантами. Каждый догматъ излагается, затѣмъ доказывается и, наконецъ, опровергаются возраженія на него. Доказательства С. беретъ изъ Св. Писанія, соборныхъ правилъ, св. отцовъ. Оспаривая протестантскія мнѣнія, С. обильно черпаетъ доводы изъ католической системы. Католическій элементъ вошелъ въ статьи объ оправданіи, о благихъ дѣлахъ, о заслугахъ сверхътребуемыхъ, о наказаніи еретиковъ. Мнѣнія, изложенныя въ статьѣ о наказаніи еретиковъ, С. проводилъ и въ жизни; напр., къ раскольникамъ онъ относился по инквизиторски. С. окончилъ «Камень вѣры» въ 1718 г., но при жизни Петра книга не могла быть отпечатана и была издава только въ 1728 г., съ разрѣшенія верховнаго тайнаго совѣта, по засвидѣтельствуванію Теофилакта Лопатинскаго и подъ его наблюденіемъ. Протестанты тотчасъ же по выходѣ книги начали полемику противъ нея (рецензія въ лейпцигскихъ ученыхъ атакахъ 1729 г., книга Буддея 1729 г., диссертация Мосгейма 1731 г. и т. д.). Ее взяли подъ свою защиту католики: доминиканецъ Рабейра написалъ опроверженіе на книгу Буддея. Въ Россіи вышелъ злостный памфлетъ на «Камень вѣры»: «Молотокъ на камень вѣры», съ выходками противъ С. Въ настоящее время за «Камень вѣры» остается теоретическое значеніе: въ немъ С. выставилъ догматическую систему православной вѣры. Другую систему далъ Теофанъ Прокоповичъ. «Первая изъ нихъ — говоритъ Ю. Самаринъ — заимствована у католиковъ, вторая — у протестантовъ. Первая была одностороннимъ противодѣйствіемъ вліянію реформации; вторая такимъ же одностороннимъ противодѣйствіемъ иезуитской школы. Церковь терпитъ ту и другую, признавая въ нихъ эту отрицательную сторону. Но ни той, ни другой церковь не возвела на степень своей системы, и ни той, ни другой не осудила; слѣд., лежащее въ основаніи обѣихъ понятіе о церковной системѣ церковь исключила изъ своей сферы, признала себѣ чуждымъ. Мы вправѣ сказать, что православная церковь не имѣетъ системы и не должна имѣть ея». Этими словами Самарина опредѣляется значеніе «Камя вѣры». Послѣдовавшія за дѣломъ Тверитинова событія еще больше расширили пропасть между царемъ и С. Въ 1718 г. состоялся процессъ царевича Алексѣя. Царь указалъ С. пріѣхать въ Петербургъ и держать его здѣсь почти до самой смерти, лишая его этимъ даже той незначительной власти, которой онъ дотогдъ пользовался. Приблизительно въ это время разыгрался инцидентъ съ Теофаномъ Прокоповичемъ. С. не желалъ,

чтобы Теофану досталось епископское мѣсто. Онъ видѣлъ въ его ученіяхъ, въ его лекціяхъ сильныя слѣды протестантскаго вліянія. Царь выслушала оправданія Теофана и назначилъ его епископомъ; С. долженъ былъ принести извиненіе передъ Теофаномъ. Онъ сдѣлалъ это, чувствуя себя правымъ. Церковно-административная дѣятельность С. совершенно прекратилась; онъ не принималъ никакого участія въ подготовительныхъ дѣйствіяхъ къ церковной реформѣ, безъ него писался Духовный регламентъ, церковное управленіе также шло мимо его рукъ. Пытался было С. выяснитъ свое положеніе и въ 1718 г. спрашивалъ царя: 1) возвратиться ли ему въ Москву или жить въ Петербургѣ, 2) гдѣ жить въ Петербургѣ, 3) какъ управлять ему издали своей епархіей, 4) вызывать ли архіереевъ въ Петербургъ, 5) какъ замѣщать архіерейскія мѣста. Царь предписалъ ему жить въ Петербургѣ, построить подворье на свои деньги, рязанской епархіей управлять чрезъ крутичкаго архіепископа и т. д. Въ концѣ царь писалъ: «а для лучшаго впредь управленія мнѣнъ быть должно надобной коллегіи, дабы удобнѣе впредь такое великое дѣло управлять было возможно». Въ февралѣ 1720 г. уставъ духовной коллегіи былъ утвержденъ; черезъ годъ былъ открытъ Синодъ; президентомъ Синода царь назначилъ С., меньше всѣхъ другихъ сочувствовавшаго этому учрежденію. С. отказывался подписывать протоколы Синода, не бывалъ въ его засѣданіяхъ. Никакого вліянія на синодальныя дѣла С. не имѣлъ; царь, очевидно, держалъ его только для того, чтобы, пользуясь его именемъ, придать извѣстную санкцію новому учрежденію. За все время пребыванія въ Синодѣ С. находился подъ слѣдствіемъ по политическимъ дѣламъ. То его оговаривалъ кабалный человѣкъ Любимовъ въ томъ, что онъ сочувственно относился къ его, Любимова, сочиненіямъ (1721); то монахъ Левинъ показывалъ, что С. будто-бы говорилъ ему: «государь меня опредѣлялъ въ Синодъ, а я не хотѣлъ, и за то стоялъ предъ нимъ на колѣняхъ подъ мечемъ», и еще: «и самъ я желаю въ Польшу отъѣхать» (1722). При ближайшемъ изслѣдованіи оговоры оказывались не имѣющими основаній, но С. постоянно допрашивали. Въ своей привязанности къ основанному имъ въ Нѣжинѣ монастырю онъ тоже не находилъ утѣшенія, потому что обнаружилъ большое хищеніе денегъ, присланныхъ имъ на устройство м-ря. Всѣ эти неприятели сокращали жизнь С. Свою бібліотеку онъ пожертвовалъ Нѣжинскому монастырю, присоединивъ къ каталогу книгъ трогательную записку на лат. языкѣ. Умеръ С. въ Москвѣ 24 ноября 1722 г. Какъ проповѣдникъ, С. восхвалялъ своихъ современниковъ. Даже враги С. отзывались о его проповѣдяхъ слѣдующимъ образомъ: «что до вѣдѣнія касается, правда, что имѣлъ С. Яворскій удивительный даръ и едва подобныя ему въ учителяхъ российскихъ обрѣсти могли. Мнѣ довольно приходилось видѣть, что онъ своими поученіями могъ возбуждать въ слушателяхъ смѣхъ или слезы, чему много способствовали движенія тѣла, рукъ,

помаваніе очей и лица претвненіе, что прирота ему дала». Быть может, манера С. Яворскаго обезличивала ему успѣхъ, для насъ въ настоящее время совершенно непонятный. И въ своемъ краснорѣчьи С. оставался вѣрнѣ католическимъ тенденціямъ. Проповѣди его отличаются отвлеченностью и оторванностью отъ жизни; построеніе ихъ въ высшей степени изысканное («люди подобно рыбамъ. Рыбы рождаются въ водахъ, люди — въ водахъ крещенія; рыбы обуреваются волнами, люди тоже» и т. д.). Съ формальной стороны проповѣди С. обильны натынутыми символами и аллегоріями, игрой словъ. Вообще онъ соединяютъ въ себѣ всѣ характерныя черты католической проповѣди XVI—XVII вв. Онъ составилъ еще, по Мальведѣ, сочиненіе: «Знаменіи прішествія антихростова и кончины вѣка», на которое ссылались въ подтвержденіе мифіа, что Петръ — антихристъ. Послѣ смерти С. долго не оставляли въ покоѣ; пожеланія высказывали даже мысль о томъ, что С. былъ тайный иезуитъ. Проповѣди С. Яворскаго изданы въ Москвѣ, въ 1804—1805 гг. См. еще «Неизданныя проповѣди С. Яворскаго», съ статьи И. А. Чистовича, СПб., 1867 («Христ. Чтеніе», 1867); «Риторическая рука. Сочиненіе Стефана Яворскаго, перев. съ лат. Фед. Поликарпова», изд. общ. любит. древн. письменности; статьи Герновскаго въ «Трудахъ Кіевской Дух. Акад.» (1864, т. 1 и 2) и «Древней и Новой Россіи» (1879, № 8); Чистовичъ, «Феофанъ Прокоповичъ и его время» (СПб., 1868); П. О. Морозовъ, «Феофанъ Прокоповичъ, какъ писатель» (СПб., 1880); Н. С. Тихоновъ, «Московскіе вольнодумцы нач. XVIII в. и Стеф. Яворскій» («Сочиненія», т. II); Рункевичъ, «Изъ исторіи русской церкви въ царствованіе Петра Вел.» («Христ. Чтеніе», 1900). Анализъ дѣятельности С., какъ богослова, сановника церкви и проповѣдника сдѣланъ въ соч. Ю. О. Самарина: «С. Яворскій и Феоф. Прокоповичъ» («Сочиненія», т. V, М., 1880). См. еще Смирнова, «Исторію слав.-греко-латинск. академіи», и Пекарскаго, «Наука и литература при Петрѣ Вел.».

II. III.

Стефанъ Прибыловичъ—писатель; воспитаніе получилъ въ Кіевѣ; былъ учителемъ въ acad. кіевской и московской, потомъ іеромонахомъ Александро-Невской лавры въ СПб. Его сочиненія: «Восписаніе на книгу папезачинъ» (1720); «Отвѣты на вопросы о фортунѣ, о предопредѣленіи, о промыслѣ»; «Путь въ царствіе Божіе» (нѣчто въ родѣ катехизиса); «*Summulae logicales*»; «*Tractatus fisisus*».

Стефанъ—имя десяты папъ. С. I святой, родомъ римлянинъ, первоначально былъ архидіакономъ римскимъ, а съ 253 по 257 гг. папою. Онъ требовалъ повиновенія отъ другихъ епископовъ, выдвигая особый авторитетъ римской катедры, какъ престола Ап. Петра. Во время спора о крещеніи еретиковъ, онъ властно давалъ предписанія малоазіатской и африканской церквямъ, но встрѣтилъ оппозицію со стороны мѣстныхъ епископовъ. Успѣшно боролся съ ересью Новата. Скрываясь во время гоненія Валеріана и Галліена, онъ арестовалъ многихъ язычниковъ. Представлен-

ный Валеріану, С. осужденъ былъ на обезглавленіе въ храмѣ Марса (Арія); но по молитвамъ С. большая часть храма разрушилась и воины разбѣжались. С. ушелъ въ усыпальницу св. Люцины и здѣсь вновь посланными воинами убитъ въ то время, когда поучалъ христіанъ. 2 августа 257 г. Мощи С. находятся въ церкви св. папы Сильвестра въ Римѣ. С. II, бывший папою лишь 4 дня въ 752 г., обыкновенно не принимается въ счетъ папъ. С. II (752—757), собственно III, преемникъ Захарія, долженъ былъ отстаивать папство отъ нападений лангобардовъ. Прибывшій изъ Константинополя посолъ приказалъ папѣ приказаніе императора ѣхать въ Павію и заставить лангобардскаго короля вернуть завоеванныя земли. Просьбы папы не произвели на Айстульфа никакого впечатлѣнія, и С. отправился подъ покровительство франковъ, къ Пипину. Радужно и почетно былъ встрѣченъ С. королемъ, а на другой день, въ сопровожденіи всего клира, посылавъ голову пеллоръ, бросился къ ногамъ Пипина, умоляя о защитѣ. Пипинъ поклялся исполнить его желаніе (1 янв. 754 г.) и, въ качествѣ римскаго патриція, передалъ папѣ свѣтскую власть надъ экзархатомъ. Зиму С. провелъ въ Сенти-Дени, куда прибыла королевская семья. Въ благодарность за помощь С. повторилъ помазаніе на царство Пипина и его двухъ сыновей и надѣлъ діадему на голову королевы, запретивъ франкамъ пользоваться ихъ правомъ выбора короля, такъ какъ въ лицѣ Пипина Богъ избралъ охрану папскаго престола. Переговоры съ королемъ велись С. на основаніи подложной грамоты (Константиновѣно), предъявленной имъ королю. По договору, заключенному С. съ франками, они сдѣлались «помощниками и сотрудниками» папы; Пипинъ предпринялъ удачный походъ въ Италію. Въ 754 г. Айстульфъ отказался отъ Равенскаго экзархата, Римскаго дуката и Пентаполиса; эти области были отданы Пипиномъ С., чѣмъ и положено начало свѣтской власти папъ. Когда Айстульфъ снова направился къ Риму, С. обратился къ Пипину съ посланіемъ отъ имени Ап. Петра, грозно требуя помощи, говоря, что на защиту папскихъ владѣній выступаютъ всѣ небесныя силы и Матерь Божія. Предпринявъ второй походъ, Пипинъ возвратилъ папѣ всѣ завоеванія Айстульфа, положивъ на гробъ Ап. Петра ключи отъ 22 городовъ (756). С. III (IV), 768—772 г., вступилъ на престолъ послѣ Константина II-го. Папство въ то время было игрушкой въ рукахъ дворянства или клира; положеніе папы не было ничѣмъ обезпечено даже въ Римѣ. С. былъ выбранъ партией Деидерія, принявшаго на себя роль судьи въ междоусобной войнѣ. Братъ герцога Тотона, насильственно посаженный на престолъ св. Петра, былъ низвергнутъ, и его мѣсто занялъ С. Вскорѣ С. поссорился съ Деидеріемъ, такъ какъ послѣдній не хотѣлъ исполнять всѣхъ договоровъ. Оба они обратились за поддержкой къ Карлу и Карломану: послѣдній поддержалъ папу, С. проявилъ рѣзкую оппозицію противъ иконоборства. С. IV (V), 816—817 г., римскій вельможа, преемникъ Льва III, продолжалъ

осуществленіе принциповъ абсолютной власти папы надъ церковью и государствомъ. Не дождавшись императорскаго разрѣшенія, онъ былъ посвященъ въ папскій санъ и послалъ Людовику Благочестивому увѣдомленіе о своемъ избраніи, приказавъ римлянамъ присягнуть на вѣрность императору. Людовикъ торжественно встрѣтилъ папу въ Реймсъ и трижды палъ предъ нимъ на землю. Въ октябрѣ С. отправился, вмѣстѣ съ Людовикомъ и Ирменгардой, на реймскій соборъ, гдѣ возложилъ на Людовика корону, привезенную имъ изъ Рима. С. I (VI), 885—891 г., былъ избранъ послѣ смерти Адриана III. Торопливые выборы его и возведеніе въ санъ папы безъ согласія Карла Толстаго вызвали неудовольствія и опасенія императора. Онъ послалъ своего канцлера, архіепископа Лиутварда, низложить С., но послѣдній ловко убѣдилъ Карла, черезъ своего легата, что избраніе его законно, и Карлъ утвердилъ его (юль 885 г.). Въ лицѣ С. явно сказавшаяся побѣда папства надъ слабѣющей свѣтской властью. С. назвалъ сыномъ церкви Гвидона, герцога сполетскаго, выставилъ его кандидатомъ на итальянскій престолъ послѣ смерти Карла, далъ ему 21 февраля 891 г. императорскій титулъ и короновать его въ Римѣ. С. VI (VII), 896—897 г., осквернилъ папскій престолъ варварской сценой. Онъ приказалъ вынуть изъ могилы тѣло своего предшественника Формоза, лежавшаго 9 мѣсяцевъ въ могилѣ, и назначилъ судъ надъ покойникомъ, посадивъ трупъ, въ папскомъ облаченіи, на тронъ. Мертвеца обвиняли въ похищеніи папскаго сана, назначили ему адвоката, потомъ осудили; отрубивъ у трупа три пальца правой руки, поволокли его по улицамъ Рима и бросили въ Тибръ. Черезъ нѣсколько времени С. былъ низложенъ и удаленъ въ темницѣ. С. VII (VIII), 929—931, и С. VIII (IX), 939—942, были представителями эпохи полного нравственнаго паденія папства. Ни тотъ, ни другой не пользовались никакимъ авторитетомъ, среди мрака глубокаго невѣжества. С. IX (X-в), 1057—1058 гг., преемникъ Виктора II, братъ Готфрида, герцога лотарингскаго, былъ креатурой Гильдебранда, пытавшагося освободить папство отъ вліянія императоровъ. С. проводилъ идеи кльонійцевъ; возвелъ въ санъ кардинала Петра Даміана Остійскаго, страстнаго приверженца реформы; былъ суровымъ противникомъ брака священниковъ. Ему не удалось совершить преобразованія. Передъ своимъ отъѣздомъ во Флоренцію онъ взялъ съ жителей слово не выбирать папы, въ случаѣ его смерти, безъ согласія Гильдебранда. Умеръ у своего брата Готфрида, во Флоренціи.

II. Конскій.

Стефанъ (Stephan, 975 — 1038) *Святой* — первый король Венгріи, сынъ герцога Геза, правнукъ великаго князя Арпада II (1^й9), назывався первоначально Вайкъ, въ 995 г. крещенъ пражскимъ еписк. Адальбертомъ и при крещеніи принялъ имя С.; вступилъ въ бракъ съ дочерью баварскаго герцога Гизелою; привлекъ въ Венгрію массу нѣмцевъ; вступивъ въ управленіе страной (997), энергично искоренялъ, огнемъ и ме-

чемъ, язычество въ Венгріи; принялъ титулъ короля и въ 1001 г. возложилъ на себя корону, присланную ему папой Сильвестромъ II; сдѣлалъ венгерскій престолъ наследственнымъ въ родѣ Арпадовъ; ввелъ правильное политическое устройство. Возставшихъ предводителей племенъ на югѣ и на востокѣ страны онъ усмирилъ и заставилъ признать свою власть. Въ 1087 г. причисленъ къ лику католическихъ святыхъ (день празднованія—20 августа). Венгрія и примыкающія къ ней страны называются по немъ «странами короны св. С.».

Стефанъ Баторій—см. Баторій.

Стефанъ де-Блуа (Stephan de-Blois, 1094—1154) — король Англій; послѣ смерти короля Генриха I, сестра котораго Адела была его матерью, избранъ въ 1135 г. норманскою знатью королемъ на мѣсто дочери Генриха, Матильды, за что особюо хартией даровалъ прелатамъ и баронамъ широкія вольности. Боролся съ знатью, но не всегда успѣшно, при помощи фламандскаго и французскаго войска. Удачно воевалъ съ Шотландіею, одержавъ побѣду въ битвѣ при Стандартъ-Гиллѣ въ 1138 г. Въ 1141 г. попалъ въ плѣнъ къ Матильдѣ, вторгшейся въ Англію въ 1139 г.; въ 1142 г. былъ освобожденъ, но свою власть ему приходилось отстаивать при посредствѣ непрерывной борьбы. Въ 1143 г. призналъ сына Матильды, Генриха Плантагенета, своимъ наследникомъ.

Стефанъ—это имя принимали всѣ сербскіе государи изъ рода Неманчей при своемъ вступленіи на престолъ. С. Неманя—сербскій краль (1159—95), родоначальникъ фамиліи Неманчей. Съ него начинается новый періодъ въ исторіи сербскаго народа; ему удалось положить конецъ старославянскому порядку престолонаслѣдія, по которому великокняжеское достоинство наследовалъ всегда старшій въ родѣ. Онъ собралъ раздробленныя на удѣлы сербскія земли и сплотилъ ихъ въ одно цѣлое подъ своею верховною властью, которую и передалъ своимъ потомкамъ. Родился С. въ Зетѣ (Дуклѣ) въ 1114 г. и былъ младшимъ сыномъ краля Тѣши или Тѣхомила. Когда по смерти Тѣхомила сыновья его подѣлили между собою сербскія земли (кромѣ Неретвы, Босны и Захолмья), С., благодаря главнымъ образомъ помощи византійцевъ, получилъ юго-западную часть страны до р. Ибра—Расу или Расскую область, по которой сербскіе государи до конца XIII в. титуловались «государями всѣхъ рашскихъ земель», а сербы и сербская страна назывались и отчасти теперь называются (въ Венгріи, у мадьяръ и нѣмцевъ) рашами и Рашіей (Rascia, Rasciani, Rascok, Rascen). Изъ остальныхъ братьевъ Завидъ правилъ на Лимѣ, Срацимиръ—на Моравѣ, Первославъ—въ Будимлѣ (въ Зетѣ). Они часто враждовали со своимъ младшимъ братомъ, но, разбитые имъ около 1170 г., должны были подчиниться ему и установленному имъ порядку, и онъ уже въ это время присоединилъ къ своему титулу выраженіе «божіею милостію». По смерти (1180) имп. Эммануила С. окончательно освободилъ сербскія земли отъ византійской опеки и даже расширилъ свои владѣ-

лія присоединеніемъ къ нимъ греческихъ земель: онъ присоединилъ къ Сербіи земли между Тимокомъ и Моравой, а также многія болгарскія земли, верхнюю Македонію и часть сѣверной Албаніи; утвердилъ сербское господство въ своей дѣднѣй Зетѣ (Диоклеѣ), въ Холмѣ и Травуніи, въ Босніи (1169). Только сѣверную часть собственной Сербіи между рр. Дриномъ, Савой и Моравой, по р. Колубарѣ, и бановину Мачву съ половины XII в. держали еще въ своей власти короли венгерскіе. Съ сосѣдними землями С. жилъ въ дружбѣ; искалъ сближенія съ императоромъ римско-нѣмецкимъ Фридрихомъ, когда тотъ (1189) черезъ Сербію и Болгарію направился въ Палестину. Внутри государства С. заботился объ утвержденіи и распространеніи православія. Сербы Адриатическаго побережья склонялись болѣе къ латинской церкви (къ которой первоначально былъ расположенъ и самъ С., принявшій крещеніе по восточному обряду уже къ зрѣлому возрасту); въ Босніи сильно было распространено еретическое ученіе болгарскихъ богумиловъ или патареновъ. С., изгнавъ еретиковъ и уничтоживъ язычество, вытѣснилъ и латинскій обрядъ и установилъ въ своихъ владѣніяхъ восточное православіе. Послѣ долговременнаго правленія С., по предложенію и настоянію своего младшаго сына Растка или св. Саввы (см.), отказался отъ власти и удалился въ сербскій Студеницкій монастырь, гдѣ принялъ монашество съ именемъ Симеона, а потомъ на Авонь, въ «сербскую лавру» Хиландарь, которую онъ обновилъ и богато украсилъ. Здѣсь онъ и умеръ въ 1200 г. Житіе его и его сына Саввы составлено С. Первовѣчанымъ (изд. P. J. Saffarikъ въ «Památky děvniho písemnictví lichošlavskýchъ», Прага, 1851) и хиландарскимъ іеромонахомъ Дометіаномъ, ученикомъ св. Саввы: «Животъ св. Симеона и св. Саве» (Бѣградъ, 1865). С. *Первовѣчаный* — старшій сынъ и наследникъ С. Немани. С. Неманя, отказавшись отъ власти, передалъ С., какъ старшему сыну, «стольное мѣсто среди земли Сербской», Расу, вмѣстѣ съ достоинствомъ великаго жувана; младшій сынъ Вуканъ (Волканъ, Волкъ) получилъ въ удѣлъ Холмъ и Зету, съ титуломъ «великаго князя», подъ верховною властью старшаго брата. Такое раздѣленіе повело къ раздорамъ и междоусобіямъ. Вуканъ, стремясь къ независимости, обратился за помощью къ папѣ и къ Венгріи (1198—99). С. послѣдовалъ его примѣру и просилъ себѣ у папы Иннокентія королевскую корону, изъявляя готовность присоединиться къ римской церкви (1199). Такое возвышеніе достоинства сербскаго государя не могло быть пріятно сосѣдямъ; венгерскій король Эмерихъ вторгся съ войскомъ въ Сербію (1202). Онъ предоставилъ Вукану великокняжескій престолъ и далъ свое согласіе на коронованіе и возведеніе его въ королевское достоинство, но подъ условіемъ признанія верховной власти венгерскаго короля надъ Сербіей; вмѣстѣ съ тѣмъ Эмерихъ присоединилъ къ своему титулу титулъ короля сербскаго. Но уже черезъ годъ, благодаря посредничеству Саввы, братья примирились и С. снова занялъ великожуванскій

престолъ. Онъ удачно велъ войны съ болгарами и венграми и снова обратился къ папѣ съ просьбой о королевской коронѣ; папа въ 1217 г. далъ свое согласіе, и С. сталъ «первовѣчанымъ» и «кравемъ» всей сербской (рашской) и поморской землѣ, Диоклітіи и Травуніи, и Далматіи и Захолмья. Вскорѣ, однако, С. снова обратился къ Востоку. Братъ его Савва, возведенный въ санъ архіепископа сербскаго, короновалъ его снова, уже по обряду православной церкви (1222). При содѣйствіи С. Савва привелъ въ порядокъ церковныя дѣла въ Сербіи, утвердилъ православіе и установилъ церковную іерархію. Умеръ С. въ 1224 г., упрочивъ и объединивъ сербское государство. С. *Радославъ* — старшій сынъ и преемникъ С. Первовѣчаннаго на королевскомъ престолѣ Сербіи. Правилъ онъ всего 10 лѣтъ (1224 — 1234), послѣ чего принужденъ былъ уступить власть брату Владиславу, принявшему имя С. Владислава, а самъ, удалившись отъ міра, принялъ монашество въ Дубровникѣ. С. *Владиславъ* — второй сынъ С. Первовѣчаннаго; принявъ власть отъ своего старшаго брата С. Радослава и не чувствуя себя достаточно прочнымъ на тронѣ, вошелъ въ соглашеніе съ дубровчанами и выговорилъ себѣ помощь и безопасное пребываніе въ ихъ городѣ, если онъ принужденъ будетъ покинуть Сербію. Его опасенія оправдались вскорѣ, немного спустя послѣ 1237 г., неизвѣстно по какимъ причинамъ. Годъ его смерти неизвѣстенъ, но въ 1253 г. онъ былъ еще живъ. С. *Урошъ Великій* — третій сынъ С. Первовѣчаннаго, получилъ королевскую власть въ Сербіи послѣ брата своего С. Владислава. Онъ сохранялъ дружественныя отношенія съ Венгріей и съ греками. Только съ дубровчанами были у него сначала нелади, но споры были улажены и дружескія отношенія восстановлены. Дубровнику были предоставлены нѣкоторыя выгоды и привилегіи въ Сербіи, и въ свою очередь кое-что въ этомъ смыслѣ было сдѣлано и въ Дубровникѣ для Сербіи (1245). Въ правленіе С. Уроша Сербія отчасти потрадала отъ татарскаго набѣга (1241) и окончательно потеряла Захолмье. Уже великій князь холмскій Андрей (1234—1249) дѣйствовалъ вполне самостоятельно, а сынъ его Радославъ признавалъ надъ собою верховную власть короля венгерскаго и называлъ себя вѣрнымъ его вассаломъ (1254). С. Урошъ помогалъ венгерскому королю Белѣ въ его борьбѣ съ королемъ Премысловъ-Отокаркомъ чешскимъ. У С. Уроша было два сына, Драгутинъ и Милутинъ; онъ хотѣлъ оставить престолъ Милутину, хотя тотъ и былъ младшимъ сыномъ, но Драгутинъ, отстаивая свои права первородства, вызвалъ междоусобицу и съ помощью Венгріи нанесъ поражение своему отцу, который, спасаясь бѣгствомъ, укрылся въ Драчь (Дураццо), гдѣ и умеръ въ 1272 г. С. *Драгутинъ* былъ королемъ недолго (1272—1275); подъ нравственнѣмъ воздействием своей матери Елены (родомъ нѣмки) и архіепископа Саввы II, онъ раскаялся въ своемъ возмущеніи противъ отца, отказался отъ королевской власти и титула и, уступивъ ихъ Милутину, взялъ себѣ въ удѣлъ сѣверную

этой должности императоромъ. Вслѣдствіе мартовскихъ событий 1848 г. его положеніе помпидулось какъ въ отношеніи къ національной партіи, такъ и въ отношеніи къ австрийскому правительству, что выяснилось, когда онъ въ сентябрѣ избранъ былъ на сеймѣ главнокомандующимъ венгерской арміи противъ Геллача; вслѣдствіе этого онъ отказался отъ палативата и жилъ въ своихъ владѣніяхъ въ Нассау. См. «Erzherzog S. Viktor von Oesterreich, sein Leben, Wirken etc.» (Вѣна, 1868); «Erzherzog S. Briefe an Wilhelm Haideringer» (Вѣна, 1897).

Стефанъ (Генрихъ Stephan) — основатель всемірнаго почтового союза (1831—97); съ 1848 г. служилъ въ прусскомъ почтовомъ управленіи. Между 1863 и 1869 гг. онъ велъ переговоры съ представителями Бельгіи, Голландіи, Испаніи и другихъ государствъ и заключилъ почтовые соглашенія между ними и Пруссіей. Въ 1867 г. онъ заключилъ рядъ почтовыхъ договоровъ съ различными германскими государствами, Люксембургомъ и Австро-Венгріей, въ силу которыхъ въ этихъ государствахъ была введена единая почтовая такса (за письмо 1 зальбергринъ = 10 пфениговъ) и почтовые сношенія между ними урегулированы на общихъ началахъ. Въ 1870 г. С. былъ назначенъ генералъ-почтдиректоромъ съверогерманскаго союза. Онъ объединялъ почтовое управленіе въ государствахъ этого союза; ввелъ открытыя письма, которыя уже въ 1865 г. рекомендовалъ на германской почтовой конференціи въ Карлсруэ, но безуспѣшно. Во время войны 1870 г. С. образцово организовалъ полевую почту. Назначенный въ 1871 г. генералъ-почтдиректоромъ Германской имперіи, С. выработалъ и провелъ черезъ рейхстагъ и бундесратъ объединенное и кодифицированное почтовое право, удешевилъ почтовые таксы, ввелъ дешевыя почтовые посылки по единой общей таксѣ (въсѣмъ до 5 кр. за 50 пфениговъ), переводъ денегъ по почтѣ и мн. др. Когда онъ вступилъ въ отправленіе своихъ обязанностей, въ Германіи было 4520 почтовыхъ станцій; когда онъ умеръ, ихъ было 29973. Число писемъ съ 357 милл. въ годъ возрасло при немъ до 2211 милл. Въ 1875 г. въ Германіи объединены телеграфъ и почта, и С. поставленъ во главѣ ихъ въ званіи генералъ-почтмейстера. Онъ расширилъ телеграфную сѣть (1875 г. — 5874 км. телеграфныхъ линий, 1896 г. — 135000 км.), увеличилъ число телеграфныхъ станцій съ 6686 до 21 тыс., ввелъ послоную таксу вмѣсто прежней подешной. Всѣ эти мѣры сильно увеличили количество дешевъ. С. никогда не боялся расходовъ на улучшеніе почтово-телеграфнаго дѣла, не стѣснялся требовать и тратить громадныя суммы на постройку роскошныхъ зданій для почты; тѣмъ не менѣе однимъ изъ результатовъ его дѣятельности было то, что почта стала давать имперскому казначейству весьма значительный чистый доходъ. Также велики его заслуги по проложенію телеграфной сѣти. Созданіе пневматической подземной почты (Rohrpost) въ Берлинѣ — дѣломъ его дѣла. Наибольше велика его заслуга, какъ основателя всемірнаго почтового союза;

по его инициативѣ состоялся въ 1874 г. международный почтовый конгрессъ въ Бернѣ и преимущественно его предложенія положены въ основу состоявшагося соглашенія (XXIV, 805). Онъ заботился и о положеніи почтовыхъ служащихъ, основалъ почтовый сберегательныя кассы, довольно значительное число школъ для дѣтей служащихъ и курсовъ для самыхъ служащихъ, почтовый музей. Однако, въ этой области противъ него поднимались серьезныя нареканія вслѣдствіе его крайней суровости со служащими, чрезвычайной легкости, съ которою они подвергались исключенію со службы за самыя ничтожныя вѣны, чрезмѣрнаго количества работы, которою онъ обременялъ служащихъ, и недостаточности ихъ жалованья, повышенію котораго онъ настойчиво противился. Не смотря на это, его популярности въ Германіи и въ особенности среди берлинскаго населенія была чрезвычайно велика, уступая только популярности Бисмарка. Онъ былъ безусловнымъ консерваторомъ и горячимъ поклонникомъ политики кн. Бисмарка. Кромѣ различныхъ статей по почтовому и телеграфному дѣлу въ «Historisches Taschenbuch» Раумера и въ журналѣ «Unsere Zeit», онъ написалъ: «Geschichte der preussischen Post» (Б., 1859); «Weltpost und Luftschiffahrt» (Б., 1874) и основалъ «Archiv für Post und Telegraphie» (приложеніе къ «Amtsblatt der Reichspostverwaltung»). См. E. Krickeberg, «Heinrich v. S.» (Б., 1898).

Стефанъ (Josef Stefan, 1835—1893) — физико-математикъ. Съ 1858 г. былъ приватдоцентомъ математической физики въ вѣнскомъ университетѣ, а съ 1863 г. профессоромъ физики въ томъ же университетѣ. Съ 1865 г. онъ сталъ членомъ вѣнской академіи наукъ, а съ 1875 г. секретаремъ ея и членомъ комиссіи для научнаго изслѣдованія Адриатическаго моря. Многочисленныя статьи его по физикѣ, опытной и математической, помѣщены по преимуществу въ «Извѣстіяхъ Вѣнской Академіи» («Wien. Ak. Sitz.-Ber.»), и нѣкоторыя въ «Pogg. Annalen».

Стефанъ (Христіанъ-Фридрихъ) — извѣстный ботаникъ, родъ въ Лейпцигѣ (1757—1814), гдѣ слушалъ университетскій курсъ и получилъ степень бакалавра медицины и доктора философіи. Въ 1782 г. онъ пріѣхалъ въ Петербургъ и, поступивъ на службу военнымъ врачомъ, отправился въ Крымъ съ войсками князя Потемкина. Въ 1786 г. онъ получилъ кафедру химіи и ботаники въ московской медико-хирургической академіи, а въ 1804 г. перешелъ въ медико-хирургическую академию въ Петербургѣ. Въ 1808 г. вышелъ въ отставку и занялся устройствомъ орловскаго дѣснаго института на Елагинномъ островѣ. Когда же въ 1811 г. былъ основанъ дѣсной институтъ на Выборгской сторонѣ, то оба учрежденія были соединены въ одно, подъ завѣдываніемъ С. Онъ управлялъ также нѣкоторое время аптекарскимъ садомъ, переименованнымъ впоследствии въ Императорскій ботаническій садъ. Въ теченіе всей своей жизни онъ усердно занимался систематикой растений и собралъ три огромныхъ гербарія, изъ которыхъ одинъ находится

въ берлинскомъ королевскомъ музеѣ, другой въ Москвѣ, а третій, уже послѣ его смерти, приобрѣтенъ, вмѣстѣ съ частью библиотеки, Императорскимъ ботаническимъ садомъ въ С.-Петербургѣ. Изъ работъ С., весьма многочисленныхъ (6), наиболее известна первая флора Московской губернии, изданная въ Москвѣ въ 1792 г. подъ заглавіемъ: «Epinetatio stirpium agri mosquensis» Ср. Trautvetter, «Aufzeichnungen über Chr. Fr. Stephan», въ «Bibl. de la soc. des natur. de Moscou» (1865, т. XXXVIII, стр. 596).

Стефенсонъ (Джорджъ Stephenson, 1781—1848) — главный изобрѣтатель желѣзныхъ дорогъ, былъ сначала простымъ рабочимъ, затѣмъ возвысился до директора каменноугольныхъ копей лорда Ревенсворта, построилъ первый локомотивъ въ 1814 г., въ 1824 г. устроилъ машино-строительный заводъ; по его предложенію и указаніямъ сооружена первая желѣзная дорога, съ пассажирскими вагонами, между Стоктономъ и Дарлингтономъ. Онъ первый употребилъ при этомъ гладкіе рельсы и усовершенствовалъ ихъ конструкцию. Сооруженіемъ желѣзной дороги между Ливерпулемъ и Манчестеромъ онъ приобрѣлъ себѣ незабвенную славу (1829). Призвъ за наилучшій и наибѣстѣйшій локомотивъ для этой желѣзной дороги, который долженъ былъ везти тяжесть вътрое больше собственного вѣса со скоростью 10 англ. миль въ часъ, не испуская дыма, получила «Ракета» С., которая тащила тяжесть въ 5 разъ больше собственного вѣса со скоростью 14—20 англ. миль въ часъ. Этотъ успѣхъ былъ обезпеченъ соединеніемъ въ «Ракетѣ» слѣдующихъ условій: 1) выпуска отработавшаго въ цилиндрѣ пара въ дымовую трубу, что способствуетъ усилению горнья огня въ паровой топкѣ; 2) примѣненіемъ трубчатого котла, изобрѣтеннаго Бутсомъ въ Англіи, благодаря которому большая часть полученной теплоты уходитъ на парообразование. Съ этого времени С. руководилъ постройками важнѣйшихъ желѣзныхъ дорогъ въ Англіи, строилъ для нихъ машины и часто, для этой же цѣли, былъ приглашаемъ въ другія страны. См. Smiles, «The life of George S.» (нов. изд. Лонд., 1884).

Стефенсонъ (Робертъ Stephenson, 1803—1853)—англ. инженеръ, сынъ предыдущаго, сначала помогая отцу въ его предпріятіяхъ, самъ строилъ дороги, усовершенствовалъ локомотивы, устроилъ известный висячій мостъ къ Ньюкастлѣ («High Level Bridge»), который переброшенъ черезъ Тайтъ съ шестью пролетами, каждый въ 37,5 м. ширины и 25,8 м. вышины; изобрѣлъ такъ назыв. трубчатые мосты, имѣющіе такую ширину, что по нимъ свободно можетъ передвигаться желѣзнодорожный поѣздъ; известнѣйшій и величайшій изъ такихъ мостовъ, имъ построенныхъ, — «Мостъ Британія», проведенный (1846—1850) черезъ проливъ Меней (см. Мосты, XX, 37). Въ свое время С. считался авторитетомъ въ желѣзнодорожномъ дѣлѣ и почти всѣ страны Европы обращались къ нему за совѣтами. С. напечаталъ «Report on the atmospheric railway system» (ит. перев. Вебера, Берлинъ, 1845). См. Smiles, «Lives of George

and Robert S.» (8 изд. Лонд., 1868); Jeaffreson and Pole, «Life of Robert S.» (тамъ же, 1864, 2 т.).

Стефенсонъ (Робертъ-Луи Stephenson) — англійскій писатель (1850—1894), сынъ известнаго постройкой маяковъ инженера Томаса С. Сначала былъ инженеромъ, потомъ адвокатомъ. Послѣ тяжелой болѣзни, предпринялъ рядъ путешествій по Европѣ и Америкѣ и подѣ конецъ жизни поселился въ Поллнезия, на о-вѣ Самоа, гдѣ и умеръ. Его романы и рассказы посвящены главнымъ образомъ всевозможнымъ приключеніямъ на сушѣ и на моряхъ. Главнѣйшіе изъ нихъ: «An inland voyage» (1878), «Edinburgh picturesque notes» (1878), «Travel with a donkey through the Cevennes» (1879), «Virginibus puerisque» (1881), «Studies of men and books» (1882), «New Arabian nights» (1882), «The treasure Island» (1883; его лучшее произведеніе, напоминающее Дефо), «The Silverado Squatters» (1883), «The dynamiter» (1885), «Prince Otto» (1885), «The strange case of Dr. Jekyll and Mr. Hyde» (1885), «A child's garden» (1885), «Underwoods» (1887) и «Ballads» (1891); «Kidnapped» (1886), «Black arrow» (1888), «Memories and portraits» (2 изд., 1888), «The wahr of Ballantrae» (1889), «Beau Austin» (1890, комедія). Написалъ также: «Footnotes to history; eight years of trouble in Samoa» (1894). Ср. Raleigh, «Rob. L. S.» (3 изд., Лонд., 1896); A. Brown, «Rob. L. S.» (ibid., 1895). Экзотическіе рассказы С. переведены на многіе языки, въ томъ числѣ и на русскій.

Стефенсъ (Александръ-Гамилътомъ Stephens, 1812—83) — сѣверо-американскій политическій дѣятель; былъ адвокатомъ въ родномъ своемъ штатѣ Георгіи и членомъ сперва палаты депутатовъ, потомъ сената этого штата. Былъ сперва вигомъ, потомъ демократомъ. Въ 1854 г. онъ былъ однимъ изъ наиболѣе энергичныхъ сторонниковъ билля о Канзасѣ и Небраскѣ, допустившаго рабовладѣніе въ этихъ территорияхъ; въ 1856 г. агитировалъ за избраніе Буханана на президентскій постъ. Однако, онъ далеко не принадлежалъ къ крайнимъ рядамъ рабовладѣльческой партіи, и вслѣдствіе разногласій съ ними въ 1859 г. оставилъ конгрессъ. Въ 1860 г. онъ агитировалъ противъ избранія Линкольна, но призвалъ, что отдѣленіе южныхъ штатовъ было-бы причиной неисчислимыхъ бѣдствій для всей Сѣв. Америки. Тѣмъ не менѣе онъ принялъ избраніе на постъ вице-президента южной конфедерации, когда это отдѣленіе совершилось, и сохранилъ должность до конца существованія конфедерации. Послѣ побѣды сѣверныхъ штатовъ онъ былъ арестованъ, но черезъ нѣсколько мѣсяцевъ освобожденъ. Въ декабрѣ 1865 г. избранъ сенаторомъ въ конгрессъ, но конгрессъ не дозволялъ ему занять въ немъ мѣсто, пока избравшій его штатъ Георгія не исполнитъ всѣхъ условій мира. Въ 1873—77 гг. онъ былъ депутатомъ въ конгрессѣ, принадлежа по прежнему къ демократической партіи. Въ 1882—83 гг. былъ губернаторомъ штата Георгія. Написалъ: «A constitutional view of the late war between the States» (Филадельфія, 1868—70); «Compendium of the history of the United States» (Нью-Йоркъ, 1883).

Часть его рѣчей и писемъ опубликована Кле-велендомъ: «A. H. J. in public and private life» (Филадельфия, 1867). В. В.—*ст.*

Стефенсъ (Henry Stephens, 1795—1874)— выдающийся англ. агрономъ, практической хозяйн и писатель, много содѣйствовавшій успѣхамъ англійскаго хозяйства. Напечаталъ: «The book of the farm» (1842; выдерж. много изданій; въ дополнен. видѣ изд. въ 1867 г.), руководство къ дренажу и др.

Стефенсъ (Джемсъ Stephens)— англ. энтомологъ (1792—1852). Служа въ адмиралтействѣ, онъ посвящалъ свои досуги изученію естественной исторіи и его коллекціи насѣкомыхъ Великобританіи являются одними изъ самыхъ полныхъ. Позднѣе онъ былъ назначенъ помощникомъ консерватора энтомологической галлерей въ британскомъ музеѣ. Главнѣйшіе труды: «Иллюстраціи британской энтомологіи», «Каталогъ британскихъ насѣкомыхъ», «Списокъ британскихъ колеоптеръ».

Стеффани (Augustin Steffani, 1655—1730)— извѣстный композиторъ, аббатъ. Въ 1681 г. написалъ оперу «Marco Aurelio», имѣвшую большой успѣхъ въ Мюнхенѣ. Неменьшій успѣхъ имѣла и опера его «Servio Tulio». Позже онъ написалъ еще цѣлый рядъ оперъ. Сочинялъ также камерные дуэты и духовную музыку. Написалъ брошюру: «Quanta serietà habbia da suoi principe la musica» (Амстердамъ, 1695). Н. С.

Стеффекъ (Карлъ Steffek, 1818—90)— нѣмецк. живописецъ, ученикъ Фр. Крюгера въ Берлинѣ, работавшій потомъ въ Парижѣ подъ руководствомъ П. Делароша и О. Верне и совершенствовавшійся въ 1840—42 гг. въ Италіи. Специальность его составляли изображенія животныхъ, особенно лошадей, какъ въ отдѣльных фигурахъ, такъ и въ сценахъ спорта, охоты и войны. По возвращеніи своемъ изъ Италіи онъ трудился преимущественно въ Берлинѣ, а съ 1880 г. до конца жизни былъ директоромъ кенигсбергской акад. худ. Наибольше извѣстныя его произведенія: «Маркграфъ Альбрехтъ-Ахиллесъ, отбивающій знамя» (1848, въ берлин. Нац. галл.), «Ссора двухъ лагавыхъ собакъ» (1850; тамъ же), «Куланье лошадей», «Германск. имп. Вильгельмъ I верхомъ на конѣ полѣ Кениггрецкой битвы» (въ корол. дворцѣ, въ Берлинѣ), «Передача письма Наполеона III Вильгельму I при Седанѣ» (въ берлинск. пейхаузѣ), конные портреты кронпринца Фридриха-Вильгельма, ген. Мантейфеля и др. С. наитографировалъ, по собственнымъ рисункамъ, 8 этюдовъ лошадей и 7 сценъ охотничьей жизни.

Стеффенсъ (Генрихъ Steffens, 1773—1845)— нѣм. философъ, естествоиспытатель и беллетристъ, уроженецъ Норвегіи, приверженецъ Шеллинга; былъ послѣдовательно профессоромъ въ Килѣ, Гейѣ, Копенгагенѣ, Галле, Бреславлѣ и Берлинѣ. Въ 1810 г. издалъ «Geognostisch-geologische Aufsätze» (Гамб.), которая вполнѣ, въ дополненномъ видѣ, вошла въ его «Handbuch der Oryktognosie» (Б., 1811—24). Въ Галле онъ написалъ «Grundzüge der philosophischen Naturwissenschaft» (Б., 1806). Въ 1813 г., въ качествѣ добровольца, принималъ участіе въ войнѣ за освобожденіе

Германіи. С.— былъ однимъ изъ главнѣйшихъ защитниковъ спекулятивнаго направленія въ естествознаніи, но занимался и другими вопросами своего времени: во время такъ назыв. бреславльской гимнастической распрѣ (Breslauer Turnfehde) онъ выступилъ противникомъ гимнастики, въ сочиненіяхъ: «Karikaturen des Heiligsten» (Лпц., 1819—21) и «Turnziel» (Бресл., 1818). Впоследствии въ защиту старолютеранъ онъ напечаталъ: «Wie ich wieder ein Lutheraner wurde» (тамъ же, 1831). Изъ его естественно-историческихъ сочин. главное— «Anthropologie» (Бресл., 1824). Вопросы времени онъ пытался освѣтить болѣе съ религіозной, чѣмъ съ консервативной точки зрѣнія, между прочимъ въ соч. «Von der falschen Theologie und dem wahren Glauben» (Бресл., 1823; нов. изд. 1831), «Christliche Religionsphilosophie» (тамъ же, 1839). Его беллетристическія произведенія (собраны въ «Novellen», Бресл., 1837—38, 16 т.) выдѣляются мастерскими описаніями природы, особенно родного ему сѣвера. Таковы, между прочимъ, «Die Familien Walseth und Leith» (1826—27), «Die vier Norweger» (1827—28) и «Malkolm» (1831). Его автобиографія: «Was ich erlebte» (Бресл., 1840—44) содержитъ въ себѣ много интересныхъ свѣдѣній для исторіи того времени. Послѣ его смерти вышли его «Nachgelassene Schriften» (Берл., 1846, съ предисловіемъ Шеллинга). См. Tietzen, «Zur Erinnerung an Heinr. S.» (Лпц., 1871); Petersen, «Henrik S.» (нѣм. переводъ, Гота, 1884).

Стехиометрія—отъ στοιχείων (элементы) и μέτρον (измѣрять), другими словами (этимологически)— искусство измѣренія элементовъ—терминъ, введенный Рихтеромъ (1793) для обозначенія ученія о вѣсовыхъ и объемныхъ отношеніяхъ, въ которыхъ разнородныя вещества соединяются химически (см. Химическія соединенія). Первое основаніе этому ученію положилъ нѣмецкій химикъ Вентцелъ, за нимъ слѣдовали Бергманъ въ Швеціи и Гиттинъ въ Ирландіи, но первой научной обработкой С. мы обязаны І. Д. Рихтеру (Берлинъ), издавшему (1793) книгу подъ заглавіемъ: «Anfangsgründe der Stöchiometrie oder Messkunst chemischer Elemente». Надъ дальнѣйшимъ ея развитіемъ работали: Прюэтъ въ Испаніи, Дальтонъ, Волластонъ, Томсонъ, Деви въ Англіи, Мейнке, Бишовъ, Доберейнеръ въ Германіи, Гей-Люссакъ во Франціи, болѣе же всѣхъ—шведскій химикъ Берцелиусъ. Въ новѣйшее время по точности особенно выдаются работы Стаса (1867). Въ С. органическихъ соединеній, кромѣ Берцелиуса, главнѣйшія заслуги принадлежать Либиху въ Германіи, Дюма, Лорану и Гергардту во Франціи (см. Н. Корр, «Geschichte der Chemie», т. II). Вышеприведенное опредѣленіе С. мы встрѣчаемъ и въ «Основахъ химіи» Менделѣева (1895, стр. 22), но другіе авторы, повидимому, расширяютъ это понятіе; такъ, напр., Оствальдъ озаглавилъ «стехиометрію» всю 1-ю часть своего извѣстнаго сочиненія «Lehrbuch der allgemeinen Chemie» (1891), трактующую не только о законахъ, управляющихъ количественною стороною химическихъ реакцій (см. Химич. соединенія), но и о раз-

личныхъ другихъ, которымъ подчиняются химическія и физическія свойства однородныхъ газообразныхъ жидкихъ и твердыхъ веществъ.

В. Бурдаковъ. Д.

Стеніе — дворянскій родъ, герба Радванъ, южно-русскаго происхожденія, восходящій къ началу XVI в. Въ XVII в. С. занимали высшія земскія должности въ кievскомъ воеводствѣ. Янъ-Казиміръ С., хорунжій великій коронный (1760—1790) — величайшій притѣснитель мелкаго православнаго дворянства, насильно отнимавшій у него земли. Его правнукъ Генрихъ Людвиговичъ С. (род. въ 1825 г.) — польскій археологъ и нумизматъ. Родъ С. внесенъ въ VI ч. род. кн. Волынской губ.

В. Р.

Стенцова — д. Александрійскаго у., Херсонской губ., при р. Тясминѣ; жит. ок. 5000. Школа С. основана въ 1-й половинѣ XVIII ст. великороссами — раскольниками и выходцами изъ польской Украины.

Стенцова (Стендовка) — с. Кіевской губ., Звенигородскаго у., въ 10 вер. отъ станціи Еряя Юго-Запада. жел. дор., при р. Шполкѣ. Около 3 т. жит., 1 вод. и 23 вѣтр. мельницы, деръ-приходъ, учил., каменоломни гранита и гнейса. Вблизи села три кургана.

Стеченіе исковъ и взысканій. —

Какъ въ конкурсномъ, такъ и въ исполнительномъ процессѣ могутъ стекаться *денежныя требованія* нѣсколькихъ кредиторовъ, обращенныя на имущество одного и того же должника. Эти требованія могутъ быть основаны на обязательствахъ должника или на постановленіяхъ противъ него судебныхъ рѣшеніяхъ. Цѣль С.—полученіе удовлетворенія изъ имущества должника. Въ конкурсномъ процессѣ требованія кредиторовъ обращаются на конкурсную массу, т. е. на всю совокупность имущества должника, и удовлетвореніе получаютъ, въ извѣстномъ порядкѣ, не только претензіи, присужденныя судомъ, но и впервые здѣсь признаваемыя. Въ процессѣ исполненія требованія обращаются на отдѣльное, индивидуальное опредѣленное имущество должника или на вырученныя отъ продажи этого имущества деньги; удовлетворяются, по общему правилу, только присужденныя судомъ взысканія, а остальные требованія обезпечиваются, при извѣстныхъ условіяхъ, удержаніемъ соответственной суммы, которая выдается кредитору не ранѣе присужденія претензіи судомъ. С. имѣть особенныя послѣдствія, когда имущество должника недостаточно для полнаго удовлетворенія претензій. Смотри по источнику или православанію требованій, нѣкоторыя изъ нихъ пользуются въ порядкѣ удовлетворенія пріоритетомъ передъ другими (напр. впотекованныя требованія). Споры и жалобы кредиторовъ разрѣшаются судомъ. С. можетъ быть одновременное или послѣдовательное; во второмъ случаѣ позднѣйшіе взыскатели присоединяются къ прежнимъ, не останавливая этимъ обычнаго хода процесса: описи, ареста и продажи имущества. Въ процессѣ исполненія уже издавна должны были встрѣчаться случаи С. нѣсколькихъ взыскателей противъ одного и того же должника. Въ прежнемъ франц. правѣ развилось особое про-

изводство по этому предмету. Каждый взыскатель, имѣвшій какой-либо исполнительный актъ (*actes exécutoires*), выданный по судебному рѣшенію, могъ производить отдѣльное взысканіе въ свою пользу, не вызывая другихъ кредиторовъ и не вступая съ ними въ раздѣлъ и споры о старшинствѣ. Возражающіе кредиторы должны были вызвать взыскателя въ судъ, который, по выслушаніи сторонъ, опредѣлялъ порядокъ ихъ удовлетворенія. У насъ, въ эпоху уложенія и позже, рядомъ съ имущественнымъ взысканіемъ существовала личная отвѣтственность должника (правѣжъ, см.). При С. исковъ принято было за правило удовлетворять сперва привилегированныя, а потомъ простые иски, но послѣдніе не удовлетворялись по соразмѣрности: каждый долгъ взыскивался сполна, съ соблюденіемъ только очереди между кредиторами. Поэтому для нѣкоторыхъ исковъ правѣжъ оставался по прежнему единственнымъ средствомъ взысканія. При столкновеніи съ частнымъ искомъ казеннаго взысканія и при недостаткѣ у должника имѣнія на покрытіе того и другого, изъ денегъ, вырученныхъ продажей помѣстья или вотчины, уплачивалось сначала сполна казенное взысканіе (напр. пошлины за судъ), и только остатокъ шелъ на удовлетвореніе истца. Очередь соблюдалась и въ выдачѣ головою: если выданный былъ должнъ нѣсколькимъ лицамъ, то заживалъ у нихъ свои долги поочередно, по старшинству исковъ. Петръ Вел. въ 1700 г. велѣлъ, послѣ личнаго взысканія, подвергать оцѣнкѣ «дворы и животы и всякіе промыслы» должника и распредѣлять ихъ, по разрѣшенію, между займодавцами, «сколько на чей долгъ по расчету имѣется»; если и послѣ этого оставались неудовлетворенныя долги, то допускался правѣжъ (совершенно уничтоженный лишь въ 1718 г.). Съ отмѣною у насъ личнаго задержанія за долги (1879 г.), отвѣтственность должника падаетъ, по общему правилу, на его имущество. С. въ процессѣ исполненія не исключаетъ С. по отношенію къ тому же должнику въ конкурсномъ порядкѣ: послѣднее можетъ возникнуть вслѣдъ за первымъ. Въ этомъ случаѣ судъ пріостанавливаетъ распредѣленіе и выдачу денегъ кредиторамъ, претензіи которыхъ не обезпечены залогомъ или залогомъ, и деньги поступаютъ въ конкурсную массу (ст. 1222 уст. гражд. суд., 5 и 12 прил. къ ст. 1400 уст. гражд. суд.). Изложенные случаи С. относятся къ охранительному порядку судопроизводства. Отъ нихъ отличается С. нѣсколькихъ претендентовъ на одно и то же имущество (напр. споры наслѣдниковъ между собою о наслѣдствѣ; споры третьяго лица со взыскателемъ и должникомъ о правѣ на имущество, подвергшееся описи и продажѣ; споры главнаго интервенента о правѣ на имущество, составляющее предметъ иска). Въ этомъ случаѣ происходитъ коллизія исключающихъ другъ-друга правъ, и она разрѣшается судомъ въ искомомъ порядкѣ. Терминъ С. исковъ употребляется также въ смыслѣ конкуренціи исковъ (*Concurrenz der Klagen*), заключающейся въ тождествѣ нѣсколькихъ спорныхъ отношеній. Для этого необходимо тожество субъектовъ и объектовъ

спорного отношения и юридической связи между ними (права и обязанности). Судь, по заявлению (отводу) ответчика, не может разрешать искъ тождественный съ другимъ, подлежащимъ, по соглашению сторонъ, третьей-скому разбирательству, или, въ силу пророгационнаго договора, рассмотрѣваю другого суда. Точно также судь, по заявлению ответчика, не можетъ разрѣшать искъ, тождественный съ находящимся уже на рассмотрѣнн другого суда или прекратившимся силою судебного рѣшенія (excoerito rei judicatae; см. Рѣшеніе). Главнымъ, рѣшающимъ моментомъ тождества считается общій нѣсколькимъ искамъ юридическій предметъ (право) или цѣль. Принципъ С., при наличности res judicata, формируется такъ: то, что кѣмъ-либо уже получено было посредствомъ иска, онъ не можетъ вновь требовать путемъ другого иска. Если наступившее послѣдствие иска тождественно съ цѣлью, преслѣдуемую другимъ искомъ, то послѣдній погашается первымъ, а при отсутствіи тождества—не погашается, и нѣтъ С. искомъ. См. Savigny, «System» (V); Waeyer, «Vorträge» (543); Малышевъ, «Историческій очеркъ конк. процесса»; «Курсъ судопр.» (т. I, 427, т. II, 94, 95 и сл.); Гольмстенъ, «Принципы тождества въ гражд. процессѣ»; Анненковъ, «Коммент.» (т. V, 629 и сл.); Дмитріевъ, «Исторія суд. инстанцій» (стр. 424, 432, 563). Г. Вербловскій.

Стеченіе преступленій и преступниковъ—см. Совокупности и Соучастіе.

Стечка собакъ—видъ тихаго бѣшенства (V, 263); названіе С. объясняется тѣмъ, что, во время этой болѣзни, собаки имѣютъ свойство «стекать», т. е. убѣгать со двора или изъ стаи (гончихъ).

Стибны и стибонин—см. Сурьма (металлоорганическія соединения ея).

Стигмохлелій (Stigeocloenium Kg.)—прѣсноводная зеленая водоросль, принадлежатъ къ сем. хатофоровыхъ (см.). Форма С. сильно варьируетъ: взрослый С.—сильно вѣтвистая, состоящая изъ 1-го ряда клѣтокъ нити (такъ назыв. растеньице) достигаетъ иногда болѣе 1 стм. въ длину; при основанн такого растенья находится нерѣдко состоящая изъ нѣсколькихъ клѣтокъ пластинка—(такъ назыв. подошва); клѣтки вѣтвей С. постепенно служиваются къ верхнн и превращаются въ характерныя для сем. хатофоровыя волоски («Haarspitzen»). Находящіяся въ нитяхъ клѣтки могутъ распадаться и дѣлиться по 3-мъ направленіямъ въ пространствѣ, такъ что образуютъ пластинчатый колонн весьма разнообразной формы, — такъ назыв. протококковидное или (вѣриѣ) плеврококковидное состояніе С. (см. Водоросли). Иногда расщепившаяся клѣтка нити выдѣляютъ сдвѣз и подобныя слизистыя колонн называются пальмедвиднымъ состояніемъ С. (см. Водоросли). С. размножается зооспорами, неподвижными спорами и гаметами (см. Водоросли). Клѣтки С. содержатъ 1 хроматофоръ (см.) съ пиреноидомъ и 1 ядро. Извѣстно до 30 вид. С., установленныхъ, однако, вслѣдствіе того, что С. очень сильно варьируетъ, крайне несовер-

шенно. С. очень распространены въ нашихъ прѣсныхъ водахъ, въ лужахъ, канавахъ, бассейнахъ, аквариахъ и т. д., живутъ на водныхъ растеніяхъ, на находящихса въ водѣ предметахъ, иногда плаваютъ на поверхности воды, образуя при этомъ зеленый налетъ, въ которомъ можно отличить отдѣльныя растеньица С. Въ новѣйшее время найдены такъ назыв. С., растущіе на сушѣ. Ср. Л. С. Ценковский, «Къ морфологн и физиологн сем. Ulotrichineae» («Тр. Общ. Испыт. прир. Харьк. Унив.», X, 1877); G. Klebs, «Die Bedingungen der Fortpflanzung bei einigen Algen und Pilzen» (Jena, 1896). Н. Г.

Стурмапн—см. Сигилларн.

Stigmata и stomata.—Подъ этимъ названіемъ извѣстны круглой и овальной формы отверстія между клѣтками плоскаго однослойнаго эпителія, выстилающаго поверхность серозныхъ оболочекъ (плевры, брюшины), кровеносныхъ и лимфатическихъ капилляровъ. Предполагаютъ, что при помощи этихъ отверстій серозная полость, а равно кровеносные и лимфатическіе капилляры сообщаются съ лимфатическими (соконосными) щелями и пространствами. А. Д.

Стигматизація (отъ греч. *Stigma*—клеймо)—такъ называется имѣніе на тѣлѣ знаковъ подобныхъ тѣмъ, которые остались на тѣлѣ распятаго Христа отъ креста, гвоздей, терноваго вѣнца и пр. О явленіяхъ С. впервые разсказывается въ жизнеописанн Франциска Ассизскаго; за два года до смерти (1224) у него появились раны на мѣстахъ, въ которыхъ Христосъ былъ пригвожденъ къ кресту. Затѣмъ въ средніе вѣка неоднократно разсказывается о явленіяхъ С., особенно въ страстную недѣлю, у женщинъ, одержимыхъ религиознымъ экстазомъ. Въ XIX в. наиболѣе извѣстны въ этомъ отношенн Катерина Эмерихъ, Марія Мерль и Луиза Лато (см.). Явленія С. у Луизы Лато подверглись спеціальному медицинскому изслѣдованн, которое привело брюссельскую академію наукъ къ заключенн о невропатологическомъ происхожденн С. Въ основѣ всѣхъ формъ С. лежитъ чрезвычайная психическая гиперестезія, сопровождающая обыкновенно истерію. С. является слѣдствіемъ развитія въ области кожной чувствительности своеобразныхъ галлюцинацій. Подъ влияніемъ религіознаго экстаза представленіе о распятомъ Христѣ, мысленное созерцаніе его ранъ пріобрѣтаетъ постепенно чувственную силу и превращается въ иллюзорныя ощущенія, локализуруемыя даннымъ лицомъ въ соответствующихъ мѣстахъ своего тѣла. Явленія С. могутъ, наконецъ, пріобрѣсти настоящую реальность. Извѣстно, что наши представленія, влія на сосудодвигательныя нервы, иногда вызываютъ соответствующія периферическія раздраженія (напр. слюнотеченіе при представленн о лакомомъ блюдѣ и т. п.). Можно также допустить, что у лицъ, чувствующихъ, вслѣдствіе психической гиперестезіи, раны Христа, существуетъ на определенныхъ мѣстахъ кожи особая возбудимость сосудодвигательныхъ нервовъ, послѣдствіемъ которой являются гиперемія, трансудация и кровотеченія безъ всякихъ

механическихъ причинъ. Особенное предрасположеніе къ С. обнаруживаютъ истеричными женщинами и лица, истощенныя аскетическими упражненіями и подверженныя кровозліаніямъ (гемофили). Рядомъ со случаями С. на невропатологической почвѣ встрѣчаются случаи С., вызванныя искусственными поврежденіями и обманомъ. Ср. Charbonnier, «Maladies mystiques», и литературу о Луизѣ Лато (XVII, 384).

Стихъ (Στύξ, Styx)—дочь Океана и Тетисы, олицетвореніе первобытнаго ужаса (στυγία, слав. стужаться) и мрака, изъ которыхъ возникли первые отпрыски жизни. С. жила далеко, на крайнемъ западѣ, гдѣ начинается царство вѣчи, въ роскошномъ дворцѣ, серебряныя колонны котораго упирались въ небо. Это мѣсто было отдалено отъ обители боговъ; лишь изрѣдка залетала сюда Прида за священной водой, когда боги въ спорахъ клялись волнами Стикса. Клятва считалась священнойю и за нарушение ея даже боговъ постигала страшная кара: виновные лежали въ теченіе года безъ признаковъ жизни и на 9 лѣтъ изгонялись изъ сонма небожителей. Подъ серебряными колоннами дворца подрагиваются падающія съ высоты брызги источника; мѣстопребываніе богини находилось тамъ, гдѣ изъ падающихъ струй образовывался потокъ. Отсюда воды уходили подъ землю, въ темноту глубокой ночи, ужасъ которой выразился въ ужасѣ клятвы. Въ историческое время рѣку С. видѣли въ потокѣ близъ Ноакариса (въ сѣверной Аркадіи). По Гезіоду, рѣка С. составляла десятую часть всего потока, проникавшаго чрезъ мракъ въ подземное царство, гдѣ въ С. впадалъ Кокитъ; остальные девять частей потока окружали своими извилинами землю и море. Во время борьбы Кроноса съ Зевсомъ С., прежде другихъ боговъ, послѣдила со своими дѣтьми, которыя родилась у нея отъ Палласта (Побѣда—Νίκη), на помощь Зевсу; за это Зевсъ возвелъ ихъ С., сдѣлавъ ее богиней клятвы. *Н. О.*

Стилистика — ученіе о литературной рѣчи. Слово стиль (отъ στυλος, stylus) означало у древнихъ заостренный стержень для писанія на восковыхъ дощечкахъ, затѣмъ почеркъ; позже понятіе стили расширилось, перейдя въ теорію и исторію искусства. По отношенію къ литературѣ мы говоримъ о стилѣ тамъ, гдѣ опредѣленные характерные признаки словеснаго выраженія указываютъ намъ на его связь съ извѣстнымъ общимъ началомъ—съ личностью автора, школой, традиционными литературными формами и т. п.,—другими словами, тамъ, гдѣ мы видимъ извѣстный пошибъ индивидуальный или групповой. Часть понятія: стиль вполнѣ исчерпывается словомъ слогъ; но понятіе слогъ (Sprachstil) уже, чѣмъ понятіе стили. Стиль по отношенію къ слугу есть тоже, что рукописный шрифтъ по отношенію къ почерку; можно писать англійскимъ курсивомъ, рондо, прямымъ письмомъ—это будетъ стиль рукописи; но въ ней, кромѣ этихъ традиционныхъ чертъ, найдутъ выраженіе и своеобразныя особенности пишущаго, индивидуальные приемы его письма, его почеркъ; это и соответствуетъ слугу въ области словеснаго вы-

раженія. Когда художественныя достоинства извѣстнаго почерка таковы, что его начинаютъ воспроизводить другіе, онъ выдѣляется въ особый шрифтъ. Это явленіе мы имѣемъ въ литературѣ, когда чей-нибудь слогъ становится стилемъ. Свой слогъ есть у каждаго значительнаго писателя; стиль есть только у того, кто создалъ или способенъ создать школу. Есть еще одинъ отгѣнокъ различія между понятіями стили и слога. Слогъ есть только индивидуальный языкъ писателя; стиль есть совокупность изобразительныхъ приемовъ, свойственныхъ не только писателю, и даже не только литературной школѣ, нои предмету сочиненія, его настроенію, его характеру. Еще Мармонтель исчислялъ элементы, создающіе слѣдующимъ образомъ: «во-первыхъ духъ языка, затѣмъ свойства ума и сердца писателя, область литературы, въ которой онъ работаетъ, сюжетъ его произведенія». Выразители всѣхъ влияній, подъ которыми создается индивидуальность, стиль можетъ считаться яркимъ выразителемъ самой индивидуальности писателя—и эта безспорная истина сообщила громкую извѣстность словамъ, приписываемымъ Бюффону: «Стиль—это самъ человѣкъ». Извѣстно, что Бюффонъ имѣлъ въ виду нечто иное и никогда не говорилъ: «le style c'est l'homme». По его теоріи, идеи литературнаго труда суть общее достояніе: онѣ могутъ быть заимствованы авторомъ, могутъ быть потомъ взяты кѣмъ-нибудь у него; но планъ и развитіе мыслей—его стиль—составляютъ его собственное. Ces choses—мысли произведенія—sont hors de l'homme, le style est de l'homme même. Но литературное движеніе со времени Бюффона шло послѣдовательно и неуклонимо къ возвеличенію творческой индивидуальности—и потому изреченіе Бюффона, съ новымъ содержаніемъ, о которомъ онъ не думалъ, получило широкую популярность. Исходя изъ того несомнѣннаго положенія, что наука занимается лишь уясненіемъ общихъ законовъ, обыкновенно говорятъ, что субъективная сторона стили (стиль, какъ слогъ) можетъ быть лишь предметомъ критики отдѣльнаго произведенія. «Понятіе о слогѣ индивидуальномъ или личномъ выступаетъ изъ области филологіи», говоритъ Булаевъ. При этомъ необходимо, однако, имѣть въ виду, что точная и ясная характеристика слога писателя возможна только послѣ тщательнаго научнаго его изученія. Изученіе языка отдѣльнаго писателя составляетъ въ высшей степени важную, хотя весьма сложную и, быть можетъ, поэтому оставляемую въ пренебреженіи сторону историко-литературнаго изслѣдованія. То, что обыкновенно встрѣчается въ критическихъ и историко-литературныхъ трудахъ подъ видомъ характеристики слога, есть въ лучшемъ случаѣ подборъ зпитетовъ, выражающихъ впечатлѣніе, произведенное на критика слогомъ разбираемаго произведенія—художественныя явтуны на мѣсто научнаго анализа. Даже самыя удачныя изъ такихъ характеристикъ грѣшатъ субъективностью, зачастую переходятъ въ оцѣнку и, при всемъ ихъ интересѣ, имѣютъ мало научнаго значенія. Между тѣмъ, научное изученіе

языка писателя вполне возможно и необходимо. Язык писателя есть языкъ опредѣленнаго народа въ опредѣленную эпоху; писатель принадлежитъ къ известной группѣ или, вѣрнѣе, къ цѣлому ряду группъ; его собственное творчество вноситъ новыя измѣненія въ составъ литературнаго языка. Изслѣдованіе должно выдѣлить всѣ эти разнообразныя элементы, оцѣнить ихъ комбинацію, опредѣлить собственный вкладъ писателя въ словарь, синтаксисъ, этимологию, фразеологию языка. Это изученіе не слѣдуетъ смѣшивать съ общимъ изслѣдованіемъ языка; здѣсь различны и предметъ изученія, и точка зрѣнія. Языковѣдъ занимается цѣлымъ языкомъ, во всѣхъ его раздѣленіяхъ и послоевнѣяхъ; вся совокупность литературныхъ памятниковъ служитъ ему для того, чтобы установить нормы развитія разговорнаго и литературнаго языка. Наоборотъ, изучая стиль отдѣльнаго писателя, мы имѣемъ въ виду только *его* языкъ; обиходная рѣчь литературы и разговора намъ известна, и мы стараемся только опредѣлить, какими элементами ея долженъ былъ пользоваться писатель въ виду тѣхъ или иныхъ художественныхъ требованій, какія измѣненія онъ долженъ былъ внести въ литературную рѣчь, чѣмъ онъ при этомъ пользовался—оборотами иноязычными, народными и т. д. Этимъ выясняется и самое содержаніе произведенія, ибо въ томъ, что называется формой, нѣтъ ничего, что-бы не было содержаніемъ. Малѣйшее фонетическое измѣненіе придаетъ слову новую эмоциональную окраску, и вмѣстѣ съ тѣмъ сообщаетъ новый оттѣнокъ его значенію. Словарь писателя долженъ быть опредѣленъ во всей полнотѣ съ точки зрѣнія его богатства и его качества, ибо это важнѣйшій элементъ стиля. Формальные элементы его рѣчи также выразительны: падежи, наклоненія, порядокъ словъ, всевозможныя отклоненія отъ обычныхъ формъ—все это оказываетъ вліяніе на эстетическое дѣйствіе литературнаго произведенія и потому характерно для его стиля. Сюда же входитъ и изученіе тѣхъ традиціонныхъ и новыхъ оборотовъ, которые риторика называла фигурами (см.), а также всего богатства элементарныхъ формъ поэтическаго иносказанія, объединяемыхъ подъ названіемъ *троповъ*. Таковы отдѣльныя задачи стилистическаго изученія писателя. Спрашивается, даетъ-ли это матеріалъ для созданія особой науки—С., отмежевывающей себя изъ всей области научнаго языковѣднія одинъ отдѣлъ изученія литературной рѣчи? «Стилистика—основательно отвѣчалъ на это еще Вуслаевъ—есть не иное что, какъ та же грамматика, только въ неисторическомъ примѣненіи къ чтенію писателя и къ собственному сочиненію. Многое предластавшееся въ риторикѣ какъ собственное ея достояніе принадлежитъ грамматикѣ и словарю; напр., статьи о чистотѣ, правильности языка идутъ въ синтаксисъ, этимологию и словарь; о синонимахъ—въ словарь; объ архаизмахъ—въ историческую грамматику и вообще въ исторію языка; о провинциализмахъ и варваризмахъ—въ сравнительную грамматику». Замѣчанія Вуслаева о

примѣненіи С. «къ собственному сочиненію», а равно о чистотѣ и правильности языка, какъ о предметахъ С., имѣютъ въ виду нормативныя элементы С.—не науку, а прикладныя поученія, часть старой риторики, трактующую о необходимыхъ качествахъ хорошаго слога. Въ этомъ видѣ С. и составляетъ часть учебной «теоріи словесности»; содержаніе ея программы излагаютъ въ слѣдующемъ видѣ: «Слогъ и его роды: прозаическій и поэтический. Свойства слога: правильность, чистота (архаизмы, неологизмы, варваризмы, провинциализмы), ясность, точность (синонимы, плеоназмы, тавтологія и параллелизмы), изобразительность (эпитеты, тропы и фигуры), благозвучіе (ученіе о періодѣ, стихосложеніи)». Очевидно, и слѣда научнаго ученія о литературной рѣчи здѣсь нѣтъ; большая часть отдѣловъ относится къ разнымъ областямъ языковѣднія («чистота», «правильность») и поэтики («образительность», «благозвучіе»), гдѣ эти вопросы разсматриваются по существу, а не только съ точки зрѣнія ихъ отношенія къ «общимъ» свойствамъ «хорошаго» слога. Вниманія научнаго языковѣднія заслуживала-бы и римская «теорія трехъ стилей» (высокаго, средняго и низкаго), известная у насъ по разсужденію Ломоносова: «О пользѣ книгъ церковныхъ» (см. Риторика, XXVI, 817). Здѣсь имѣются хотя слабыя, но основательныя зачатки классификаціи стилей, которая могла-бы быть первымъ шагомъ къ созданію научной С., не ограничивающейся изученіемъ индивидуальнаго стиля, но ставящей и общія положенія. Ср. W. Wackernagel, «Poetik, Rhetorik und Stilistik» (1873); Adolf Philippi, «Die Kunst der Rede» (1896); Michelsen, «Katechismus der Stilistik» (1881), Schiessl, «System der Stilistik» (1884); Calmberg, «Die Kunst der Rede» (1885); Elster, «Prinzipien der Literaturwissenschaft» (1897); указаны соч. енія о языкѣ всѣхъ выдающихся нѣмецкихъ писателей). Превосходную попытку подвести подъ учебную нормативную С. научныя психологическія основы представляетъ собой «Manual of English composition and rhetorics», Бэна (русск. перев.: «С. и теорія устной и письменной рѣчи», 1886). Опыты изученія языка и слога важнѣйшихъ русскихъ писателей въ лексическомъ, этимологическомъ, синтаксическомъ и стилистическомъ отношеніяхъ представляютъ собой изслѣдованія В. Истомина: «Главнѣйшія особенности языка и слога произведеній Державина, Жуковскаго и Батюшкова (Варшава, 1893), Капниста, Богдановича, Лермонтова, Грибоѣдова, Пушкина (Варш., 1894), Ломоносова, Карамзина, Дмитриева (1895), Крылова, Кантемира, Баратынскаго (1895), Гоголя, Фонъ-Визина, Озерова (1897), Хераскова, Сумарокова, Екатерины II» (1898).

А. Горюфельдъ.

Стихонъ (Флавій)—знаменитый римскій полководецъ. Происходилъ изъ вандалскаго племени; отецъ его былъ кавалерійскимъ офицеромъ на службѣ у имп. Валента. С. рано посвятилъ себя военной профессіи, отличился въ нѣсколькихъ битвахъ, приобрѣлъ уваженіе народа и войска. Императоръ Феодосій Великій послалъ его заключить миръ

ный договоръ съ Персией. Выполнивъ съ честью возложенное порученіе, С. вернулся въ Константинополь. Θεодосій отдалъ ему руку Серены, своей любимой племянницы. Сдѣлавшись начальникомъ кавалеріи, С. скоро возвысился до званія главнокомандующаго всѣмъ войскомъ Зап. имперіи. Честность и неподкупность С. были извѣстны его врагамъ. Θεодосій, умирая, поручилъ С. заботу о своихъ сыновьяхъ и о государствѣ. Въ 395 г. С. сдѣлался правителемъ Зап. Римской имперіи, но заявилъ притязаніе на управленіе и восточной частью государства. Соперникомъ его на Востокѣ былъ Руфинъ, правившій восточной имперіей. Онъ былъ убитъ среди войска, и С. послѣ его смерти надѣялся захватить въ свои руки Востокъ, но встрѣтилъ отпоръ въ фаворитахъ извѣннаго Аркадія. Евтропій, занявшій мѣсто Руфина, сталъ вооружать противъ С. Аркадія. С. объявилъ врагомъ государства (397), имѣнія его были конфискованы, противъ него посылались убійцы. С. держалъ себя благородно, представивъ Аркадія интригамъ его фаворитовъ и стараясь предупредить междоусобную войну. Онъ избѣжалъ Африку отъ Гильдона, жестокаго управителя (398). Въ томъ же году вліяніе С. на Западѣ было упрочено бракомъ импер. Гонорія съ Маріей, дочерью С. Когда готы, подъ предводительствомъ Алариха, разорили Пелопоннесъ (396), С. прибылъ въ Грецію, въ Коринѣскій заливъ, далъ готамъ нѣсколько сраженій въ горахъ Аркадіи и едва не заставилъ Алариха сдаться. Съ 401 г. начинается рядъ вторженій вестготовъ въ Италію и борьба съ ними С. Когда Аларихъ, въ ноябрѣ этого года, двинулся на Западъ, С. явился спасителемъ Рима: укрѣпилъ стѣны города, вызвалъ легіоны изъ Британіи и рейнскую армію, и самъ отправился въ Рецію и Норикъ, гдѣ набиралъ среди варваровъ легіоны, оставивъ Гонорія въ Миланѣ. Аларихъ подошелъ къ Милану, но подоспѣвшій С. сразился съ нимъ, при Полленціи (6 апр. 402 г.), въ день Пасхи. Христіанскіе писатели съ негодованіемъ рассказываютъ, что С. воспользовался праздникомъ для нападенія на христіанъ-готовъ. Вестготы были отброшены, Италія освобождена; Стилохонъ съ императоромъ торжественно вступилъ въ Римъ. Въ 405 г. С. снова спасъ Италію, когда тамъ появился Радагесъ (см.). Вслѣдствіе страшной паники С. долго не могъ собрать войска. Пришлось пополнять недостатокъ воиновъ, пригласивъ на службу рабовъ, которымъ С. обѣщалъ свободу и деньги. Подъ Флоренціей С. разбилъ вестготовъ, захватилъ Радагеса въ плѣнъ и казнилъ. Вся его дружина перешла къ С. Варвары были раздѣлены на части: одна изъ нихъ унатожена С., другая принуждена голодомъ къ сдачѣ и поселена въ Малой Азіи; масса готовъ обращена въ рабство; остатки ушли въ Галлію и опустошили ее. Успѣшно защищалъ С. и Британію. Когда, послѣ смерти Аркадія, на престолъ вступилъ Θεодосій II (408), С. думалъ захватить въ свои руки управленіе восточной имперіей и заключилъ съ Аларихомъ договоръ, желая сдѣлать его союзникомъ Италіи. Этотъ союзъ

погубилъ С. Во главѣ придворной интриги, прикрывавшейся патриотическимъ негодованіемъ, сталъ Олимпій. С. обвиняли въ дружбѣ съ Аларихомъ и желаніи возвести на престолъ своего сына, Евхерія. Гонорій всему повѣрилъ. Сначала были убиты въ Павіи друзья С., который былъ въ то время въ Болоньѣ. Не смотря на то, что всѣ варвары были за него, онъ не хотѣлъ воспользоваться ихъ поддержкой и не принялъ мѣръ защиты. Бѣжавъ въ Равенну, онъ скрылся въ церкви, но его коварно выманили оттуда и убили 23 авг. 408 г. С. доказалъ своею доблестною смертію и поведеніемъ по отношенію къ своимъ соплеменникамъ, что измѣны съ его стороны не было. Вслѣдъ за его смертію началось избиеніе его родныхъ и друзей, которые, молча, умирали. Подвиги С. воспѣлъ его панегиристъ, Клавдій Клавдіанъ. II. К—ій.

Стилобать—см. Стереобать.

Stylommatophora—подотрядъ легочныхъ моллюсковъ (Pulmonata), характеризующійся положеніемъ глазъ на концахъ щупалецъ. Почти всѣ живутъ на сушѣ, лишь немногіе по берегамъ морей и въ устьяхъ рѣкъ. Сюда относится громадное большинство наземныхъ моллюсковъ.

Стилоспора (Stylospora)—терминъ, употребляемый для споръ, образующихся въ особыхъ вмѣстительныхъ, называемыхъ *пикнидахъ*, которые составляютъ, какъ извѣстно, одну изъ конидіальныхъ стадій грибовъ и лишайниковъ. Такія споры вѣрнѣе называть *пикноспорами*, для болѣе точнаго указанія ихъ происхожденія. С. образуются на концахъ обыкновенно короткихъ, простиыхъ или развѣтвленныхъ *стеригмъ* и заполняютъ собой пикниды, изъ которыхъ онѣ выходятъ черезъ соответствующее отверстіе въ видѣ длинной, извивающейся ленты, происходящей отъ слизистаго вещества соединяющаго С. между собою. С. бываетъ различной формы и величины и вся группа пикнидальныхъ грибовъ (Sphaeropsidae) подраздѣляется на роды именно по этимъ примѣтамъ. Есть С. одноклѣтныя, безцвѣтныя (Phyllosticta, Phoma) или буроватыя (Sphaeropsis), двуклѣтныя (Diplodia) или многоклѣтныя (Septoria, Hendersonia). Прорастаніе С. происходитъ при тѣхъ же условіяхъ и такимъ же способомъ, какъ и у остальныхъ споръ (см.). Размѣры С. весьма различны, отъ 1 μ (одна тысячная доля миллиметра) до 0,01—0,015 мм., а форма ихъ цилиндрическая, яйцевидная, нитевидная, эллипсоидальная и т. д. Смотря по размѣрамъ, различаютъ два вида С.: *микростилоспору* прежнія *сперматіи* (см.), палочковидныя и очень маленькихъ размѣровъ, и *макростилоспору*, болѣе объемистыя. Это подраздѣленіе конечно только условное и научнаго значенія не имѣетъ. Французскій ученый Тюланъ (Tulasne) называлъ также С. лѣтныя споры *Ржавчинниковъ*, т. е. *уредоспоры*, но этотъ терминъ въ этомъ случаѣ совершенно непримѣнимъ, такъ какъ *уредоспоры* ничто иное какъ *гламидоспоры* (см.). Яч.

Стиль, въ начертательныхъ искусствахъ и въ ихъ примѣненіяхъ къ ремесламъ и промышленности—совокупность особенностей об-

щаго вида произведения и его деталей, рисунка и расположения его частей, его красок, орнаментации и всего исполнения—особенностей, въ которыхъ выражаются духъ того или другого народа и господствующій вкусъ того или другого времени. Такъ, напр., въ архитектурѣ различаются, въ отношеніи народности, С. египетскій, древнегреческій съ его дорическою, ионическою и коринтскою вѣтвями, этрусскій, римскій, византийскій, мавританскій и др.; въ отношеніи времени—С. романскій, готическій, возрожденія, бароко, рококо, имперія и пр. С. рождается самъ собою въ зависимости отъ требованій быта и хода исторической жизни народа, слагаясь изъ изобрѣтаемаго являющимися среди него талантливыми художниками и изъ заимствованій отъ сосѣднихъ народовъ. Когда образовавшійся такимъ естественнымъ путемъ С. уже давно отжилъ свой вѣкъ, позднѣйшее художественное творчество нерѣдко возвращается къ нему; такъ, напр., до настоящаго времени строятся здания въ греческомъ и другихъ С. прошедшаго времени, употребляются орнаменты С. возрожденія, рококо и пр., изготовляются предметы комнатнаго убранства въ С. имперія и т. п. Въ подобныхъ произведеніяхъ С. бываетъ «чистымъ», когда въ нихъ нѣтъ ничего такого, что не соответствовало-бы ему, и всѣ его элементы являются на своемъ мѣстѣ, въ неизмѣнномъ видѣ и въ должномъ соотношеніи между собою. Наоборотъ, С. называется «нечистымъ», когда въ него введены элементы, взятые изъ другихъ стилей, искаженные или произвольно изобрѣтенные авторомъ произведенія. Кромѣ духа народа и вкуса времени, въ каждомъ художественномъ произведеніи отражается индивидуальность его исполнителя и притомъ тѣмъ сильнѣе, чѣмъ значительнѣе дарованіе послѣдняго. Отсюда происходитъ, что великіе и выдающіеся художники создаютъ каждый свои особыя С., которымъ обыкновенно подражаютъ ученики и послѣдователи этихъ мастеровъ. Въ подобныхъ случаяхъ, вмѣсто слова «С.», можно употреблять терминъ «манера».

Стиль—способъ музыкальнаго выраженія идеи въ сочиненіи или исполненіи. С. въ музыкѣ бываютъ различны, напр. строго-церковный, свободный-свѣтскій. Бываютъ разновидности С., напр. С. камерной музыки, оперный С., стили въ зависимости отъ характера народности: итальянскій, французскій, нѣмецкій, русскій и т. д. *Н. С.*

Стиль старыи и новыи—см. Календарь. **Стиль** (сэръ Ричардъ Steele, 1671—1729)—англійскій писатель. Учился въ оксфордскомъ университетѣ, затѣмъ поступилъ на военную службу простымъ рядовымъ. Обратилъ на себя вниманіе трактатомъ «The christian hero» (1701); затѣмъ написалъ нѣсколько комедій, въ которыхъ, по образцу Сиббера (XXIX, 730), стремился отрѣшиться отъ непростой драматурговъ эпохи реставраціи и замѣнить ихъ морализованіемъ. Набольте прославился правоучительнымъ и бытописательскимъ журналомъ «The Tatler», въ которомъ самъ помѣстилъ рядъ статей; сотрудниками были виднѣйшіе писатели, въ

томъ числѣ Аддисонъ. Это былъ первый изъ такъ наз. правоучительныхъ еженедѣльныхъ журналовъ. Вторымъ изъ нихъ явился основанный Аддисономъ, но при дѣятельномъ участіи С., журналъ «Spectator». Послѣдній былъ замѣненъ въ 1713 г. журналомъ «The Guardian», который, однако, вслѣдствіе своего оппозиціоннаго направленія, скоро прекратился. Вмѣстѣ съ тѣмъ С., сторонникъ виговъ, долженъ былъ выйти изъ состава парламента. Когда, по востествіи на престолъ Георга I, власть перешла къ партіи виговъ, С. былъ назначенъ оберштаймейстеромъ. Его комедіи изданы въ 1761 г., письма—въ 1787 г.; избранные журнальные «Essays» С., съ введеніемъ и примѣчаніями А. Добсона, вышли въ 1886 г. въ Оксфордѣ. См. Montgomerie, «Memoirs of Sir R. S.» (Лонд., 1865); G. A. Aitken, «Life of Sir R. S.» (тамъ же, 1889).

Стильбазолъ—см. Пиридинъ (XXIII, 644).

Стильбенкарбоновая кислота—получена Габриелемъ и Посеромъ (1894), имѣетъ формулу $C_6H_5 \cdot CH : CH \cdot C_6H_4 \cdot CO_2H$, при чемъ группа CO_2H по отношенію къ радикалу $C_6H_5 \cdot CH : CH$ занимаетъ орто-положеніе; плавится С. при 158—160° и при возстановленіи легко переходитъ въ дибензил-ортокарбовую кислоту $C_6H_5 \cdot CH_2 \cdot CH_2 \cdot C_6H_4 \cdot CO_2H$. Получается она сплавленіемъ при 212° α -бензилфталата съ вѣдкимъ калі:

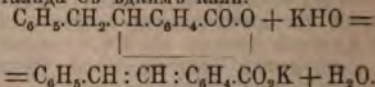

Реакція эта тѣмъ интересна, что, повидимому, является общей для всѣхъ лактоновъ типа α -бензилфталата, т. е. имѣющихъ строеніе: $R \cdot CH \cdot C_6H_4 \cdot CO \cdot O$.

Д. Х. Д.

Стильбенъ—см. Углеводороды ароматическіе.

Стильпонъ (Stilpon)—греч. философъ изъ Мегары, училъ въ Афинахъ ок. 320 г. до Р. Х. Принадлежитъ къ предшественникамъ стоической школы. Сочиненія его не сохранились.

Стипфалиды—см. Стимпаль.

Стипфаль (Στίμφαλος, Στίμφηλος)—городъ и область въ сѣверовосточной части Аркадіи; позднѣе С. отошелъ къ Арголидѣ. Въ стратегическомъ отношеніи С. былъ важный пунктъ, такъ какъ здѣсь проходила горная дорога изъ Аркадіи въ Арголиду. Населеніе С., по преданію, было пеласгическое. Городъ лежалъ въ долинѣ, на сѣверномъ берегу Стипфальскаго озера (нын. Заракское); здѣсь, по преданію, водились сильныя хищныя птицы, пожиравшія людей и своими перьями и пометомъ заглашавшія посѣвъ. По совѣту Финей, жители избавились отъ нихъ посредствомъ оружія куретовъ. Перекочевавъ на островъ Аретію въ Черномъ морѣ, стипфалиды сражались съ аргонатами. Онѣ были уничтожены Геракломъ, который въ борьбѣ съ ними выполнилъ одинъ изъ 12 своихъ подвиговъ. Въ храмѣ Стипфалиской Артемиды стипфалиды были изображены въ видѣ птицъ, но

сзади храма находились мраморныя изображения дѣвушекъ съ пичьями ногами. По Мнасею, стимфалиды были дочери Стимфала и Орниты; умертвилъ ихъ Гераклъ за то, что онѣ отказали ему въ приѣмѣ. Стимфальское озеро питалось источникомъ, изъ котораго Адрианъ провелъ водопроводъ въ Коринѣ; отсюда брала начало рѣчка С., исчезающая въ пропасти и, какъ полагали, выступавшая снова изъ земли въ 200 стадіяхъ (35 верстахъ) въ Арголидѣ, подъ именемъ Эрасина (Герод. VI, 76; Strabo VIII p. 371). Во II вѣкѣ по Р. Хр. въ томъ мѣстѣ, гдѣ рѣчка С. уходила въ землю, образовался провалъ; вода разлилась по странѣ, образовался изъ равнины озеро, но въ тотъ же день сбыла.

Н. О.

Стипендіи — такъ называются ежемѣсячныя пособія учащимся, преимущественно въ высшихъ учебныхъ заведеніяхъ, для доставленія имъ возможности закончить свое образованіе. По источнику, откуда заимствуются средства для выдачи С., различаются С. изъ средствъ государственнаго казначейства, различныхъ вѣдомствъ, установлений, обществъ и частныхъ лицъ. С. могутъ быть соединены съ обязательною, по назначенію правительства, земства, городского общественаго управленія или сословнаго общества, службою по окончаніи курса. Занятія лицъ, получающихъ стипендіи, находятся подъ особымъ наблюденіемъ учебнаго начальства. Иногда стипендіаты обязаны жить въ учреждаемыхъ для нихъ общежитіяхъ. Въ 1876 г. были изданы правила для учрежденія при учебныхъ заведеніяхъ именныхъ С.: ходатайства объ учрежденіи С., при желаніи учредителей присвоить С. постоянныя наименованія, могутъ быть повергаемы главными начальствами отдѣльныхъ вѣдомствъ на Высочайшее благоусмотрѣніе только въ тѣхъ случаяхъ, когда эти С. будутъ вполнѣ обезпечены взносомъ наличныхъ деньгами, или въ русскихъ государственныхъ или же гарантированныхъ правительствомъ процентныхъ бумагахъ, такой капитальной суммы, ежегодные проценты съ которой соответствовали-бы размѣру учреждаемой С.; вносенныя суммы должны храниться въ процентныхъ бумагахъ въ государственномъ банкѣ, или же, согласно порядку, дѣйствующему на этотъ предметъ, по отдѣльнымъ вѣдомствамъ. Въ 1879 г. было разрѣшено содержаніе именныхъ С. при учебныхъ заведеніяхъ относить также и на счетъ процентовъ съ капиталовъ, обезпеченныхъ земельной собственностью въ тѣхъ мѣстахъ Имперіи, гдѣ дѣйствуетъ ипотечная система. Въ 1881 г. было предоставлено подлежащимъ министрамъ разрѣшать собственной властью учрежденіе С. именъ частныхъ лицъ, если всѣ требующія закономъ условія выполнены.

Стипендіумъ (Stipendium)—у древнихъ римлянъ собственно *уплата* военнаго жалованья (stips и pendio), откуда возникли два другихъ значенія: *военной службы* (facere stipendia, emereri S.) и *похода* (semestria annua stipendia). Такъ какъ военныя издержки покрывались первоначально изъ особаго подуш-

наго налога (tributum), то слово stipendium употреблялось также въ значеніи tributum. Регулярное вознагражденіе римскихъ солдатъ было введено въ 406 г., въ началѣ вейентской кампаніи: до того времени пѣхотинцы содержали себя на собственные средства. При этомъ подъ С. подразумѣвалась не опредѣленная плата, а лишь стоимость содержанія солдата во время похода. Уплата производилась или пополугодно, или разъ въ годъ, смотря по продолжительности срока службы; изъ оклада, причитавшагося солдату, вычиталась стоимость пищевого и обмундировочнаго довольствія. Въ III в. легионеры получали по 8 коп. (2 обола или 3/4 асса), центуріоны— по 16 коп., всадники— по 24 коп. (денаріи) въ день. Этотъ размѣръ жалованья удержался до времени Цезаря, который удвоилъ его. Въ императорское время легионеръ получалъ въ день 16 ассовъ (денарій), преторіанецъ 2 денарія; въ общемъ, въ царствованіе Тиберія, годовоі расходъ на содержаніе легионеровъ и преторіанскаго войска опредѣлялся въ 186840000 сестерціевъ, что составляетъ свыше 10 миліоновъ рублей (Marquardt, «Römische Staatsverwaltung», II, стр. 94). Ср. Boeckh, «Metrolologische Untersuchungen über Gewichte, Münzfüsse und Masse des Altertums in ihrem Zusammenhange» (Б., 1838); Mommsen, «Die Römische Tribus» (стр. 31); Dureau de la Malle, «Economie politique des Romains» (I, стр. 134 и сл.).

Стипуляція—римскій формальный договоръ (см. Контрактъ), сдѣланный, въ періодъ полнаго развитія римской юридической жизни, общей формой, въ которую возможно было вложить всякое содержаніе, но сначала бывшій, по всей вѣроятности, индивидуализированной сдѣлкой, стоявшей рядомъ съ формами nexum и mancipatio. Происхожденіе С. изъ sponsio (на что указываетъ древне-римская форма его заключенія, доступная только римлянамъ, а не peregrинамъ: centum dare, spondeo ne? spondeo—вопросъ и отвѣтъ, слѣдовавшіе непосредственно одинъ послѣ другаго безъ промежутка), древнѣйшей формы договора, заставляеть думать, что С. на первыхъ порахъ была *мировой сдѣлкой*, имѣвшей мѣсто при деликтахъ. Это подтверждается аналогіей съ древне-германской fides facta, заключавшейся посредствомъ бросанія на землю или ломанія символа копыя— соломинны или палки (festuca); при С. употреблялась stipula, соломина. Въ связи съ этимъ происхожденіемъ стоитъ и особая форма судебной защиты договора. Искъ изъ С. носилъ названіе condictio и шелъ на опредѣленное количество денегъ (certa pecunia) или известное количество пшеницы (condictio triticaria). Позднѣе въ форму С. стали облекаться всевозможныя сдѣлки, особенно съ тѣхъ поръ, когда стали включать въ составъ С. разныя оговорки. Этому соответствовали измѣненія, внесенныя leges Silia et Calpurnia. Затѣмъ образуется и общій искъ, actio ex stipulatu, направленный къ совершенію опредѣленныхъ или неопредѣленныхъ дѣйствій. При отсутствіи или слабомъ развитіи письменности, форма договора, въ которой содержаніе по-

сдѣлано точно концендировалось въ вопросѣ и отвѣтѣ и, благодаря этому, хорошо запомнилось въ памяти присутствовавшихъ сторонъ и особенно свидѣтелей, имѣла огромное значеніе. Отсюда широкое распространеніе С. Произнесенныя слова обзывали самымъ фактомъ ихъ произнесенія; при взысканія долга по С. не нужно было уже доказывать основанія долга. Преторъ заставляетъ тяжущихся давать стипуляціонныя обѣщанія, когда желаетъ обезпечить опредѣленный образъ дѣйствій одной изъ сторонъ по отношенію къ противнику. Граждане облачаютъ въ форму С. пари, которыя они держатъ съ цѣлью придать силу соглашенію, не предусмотрѣнному законами (такъ наз. *Sponsiones et gestipulationes*). Постепенно расширяется форма С. Рядомъ съ древнеримскими: *spondes ne? spondeo* юридическая сила приписывается также и другимъ вопросамъ и отвѣтамъ (*promittis? promitto*, т. е. *шапш*—рукобитье; *dabis ne? dabo; facies? faciam* и т. д.). Съ развитіемъ письменности о происходившихъ С. часто составляются письменные протоколы, (такъ наз. *cautiones*). Въ III столѣтіи города признается уже, что при письменномъ изложеніи С. въ формѣ одного отвѣта и вся сдѣлка получила силу С. Въ V столѣтіи С. окончательно становится письменною сдѣлкой; устный церемоніаль отпадаетъ, обязательство устанавливается въ свободной формѣ. Торжественная форма С. и присутствіе свидѣтелей въ значительной мѣрѣ служили ручательствомъ въ томъ, что данное въ С. обѣщаніе должника имѣетъ опредѣленное основаніе. При простомъ письменномъ изложеніи договора, съ участіемъ только контрагентовъ, было больше простора для злоупотребленій; отсюда стремленіе юристовъ ограничить формальную силу письменной *cautio*. *Cautio indiscreta*, т. е. обязательство уплаты безъ указанія основаній, не имѣло безусловной силы; должникъ могъ защищаться путемъ *exceptio doti* противъ уплаты безденежнаго (*indebitum*) или порочнаго по своему происхожденію (*ob turpem causam*) долга; при Юстиніанѣ введена была и особая экцепція *non numerata pecunie*. Ранняя С., повидимому, допускала участіе въ сдѣлкѣ нѣсколькихъ должниковъ или кредиторовъ, связанныхъ круговой порукой. На вопросъ: *spondes ne?* нѣсколько должниковъ (родичей или друзей), взявшись за руки, отвѣчали каждый въ отдѣльности: *spondeo*—и между ними устанавливалось корральное обязательство уплаты стипуляціонной суммы (на первыхъ порахъ, вѣроятно, композиціи за совершенный деликтъ). Корральные кредиторы назывались *rei stipulandi*, корральные должники — *rei promittendi*. Позднѣ эта форма сдѣлалась распространеною не только по отношенію къ обыкновеннымъ корральнымъ обязательствамъ (см.), но и для другихъ комбинацій, получившихъ законодательное признаніе въ особыхъ законахъ. Сюда относятся: 1) *Adstipulatio*, при которой рядомъ съ главнымъ кредиторомъ выступалъ другой, какъ замѣститель его при взысканія долга. *Adstipulatio* давала возможность получить долгъ и послѣ смерти глав-

наго кредитора, въ то время, когда право не знало еще переноса обязательства на наследниковъ. Главное назначеніе ея состояло въ установленіи представительства (см.). Въ Римѣ создалась даже, въ интересахъ послѣдняго, особая профессія адстипулаторовъ; возникли и разныя злоупотребленія, среди которыхъ на первомъ мѣстѣ стояло формальное прощенье долга должнику адстипулаторомъ, погашавшее обязательство въ ущербъ дѣйствительному кредитору. *Lex Aquilia* (467 г. отъ осн. Рима) въ виду этого злоупотребленія предоставила стипулятору искъ противъ адстипулатора на взысканіе всѣхъ убытковъ, причиненныхъ такимъ поступкомъ.—2) *Adpromissio* (присоединеніе къ главному должнику другихъ) имѣла цѣлью *poruchitel'stvo* (см.) адпромиссоровъ за главного должника. На первыхъ порахъ отвѣтственность адпромиссоровъ ничѣмъ не отличалась отъ отвѣтственности главного должника, такъ что отъ воли кредитора зависѣло выбрать должника или адпромиссора. Позднѣ законодательство выступаетъ на защиту поручителей съ рядомъ законовъ (см. XXIV, 649). Ср. Liebe, «Die Stipulation» (1840); Gneist, «Die formellen Verträge des Röm. Rechts» (1845); Karsten, «Die Stipulation»; Pernice, «Labeo».

В. Н.

Стираксовое дерево (*Styrax Benzoin Dryander*, иначе *Laurus Benzoin Houtt.*, или *Benzoin officinale Hayne*)—дерево средней величины, дико растущее на Суматрѣ, Явѣ, Малайскихъ островахъ. Листья поперебѣнные, продолговата яйцевидные, заостренные, сверху гладкіе, снизу коротковолосистые. Цвѣтки собраны въ кисти. Чашечка слабо пятизубчатая, остающаяся; вѣнчикъ глубокопятираздѣльный, съ ланцетными долями, въ три раза длиннѣ чашечки; тычинокъ 10, сросшихся нитями въ трубочку; пестикъ съ верхнею, яйцевидною, снизу двухъ-трехъгубною, вверху одногубною, многосѣмянною завязью, съ нитевиднымъ столбикомъ и тупымъ рыльцемъ. Плодъ—сплюсненношаровидная, морщинистая, бурая, не вскрывающаяся сухая ягода. Дерево это разводится подъ тропиками ради смолы (бензойная смола или стираксъ).

С. Р.

Стираксовыя (*Styraceae*)—сем. двудольныхъ спайнолепестныхъ растений порядка *Diospyrinae*. Извѣстно до 220 видовъ, растущихъ въ теплыхъ странахъ Азіи, Австраліи и Америки. Это деревья или кустарники, покрытые поперебѣнными, цѣльно-крайными или зубчатыми, перистыми, плотными или кожистыми листьями. Въ пазухѣ листьевъ на концѣ вѣтвей появляются простыя или сложныя нити болѣею частью изъ бѣлыхъ цвѣтковъ. Цвѣтокъ правильный, обоенный или однополый, чашечка пятилопастная (у *Lissocarpa*—четырехлопастная) или пятизубчатая. Вѣнчикъ колокольчатый или тарельчатый, о пяти (у *Lissocarpa* о 4) доляхъ или лопастяхъ. Тычинокъ либо вдвое больше, чѣмъ долей вѣнчика (у *Styrax*, *Halesia*, *Foveolaria* и у *Diclianthera* 10, у *Lissocarpa* 8), рѣдко (у *Pamphilia*) столько же, иногда (у *Symplocos*) много, расположенныхъ въ нѣсколько круговъ; тычиночныя нити обыкновенно книзу расши-

ревы и иногда (*Styrax*, *Halesia*, *Symplocos*, *Foveolaria*) болѣе или менѣе сросшіяся между собою въ трубку. Пестикъ съ полунижнею или нижнею, рѣдко (у *Foveolaria*, *Ramphilla*, *Lissosagra*) почти верхнею, и даже (у *Dicli-anthera*) совершенно верхнею завязью. Завязь двухъ-пятигнѣздная, а иногда перегородки не доходятъ до центра, такъ что завязь лишь многокамерная, сѣмянъ нѣсколько или много; столбикъ простой, нитевидный, съ головчатымъ или неясно лопастнымъ рыльцемъ. Плодъ—ягода или костянка, рѣдко (у *Styrax*) окошолодникъ подсыхаетъ и лопается тремя доскутками. Сѣмя съ мясистымъ и почти ровнымъ бѣлкомъ и прямымъ или изогнутымъ зародышемъ.

C. P.

Стираксъ (*Styrax Tourn.*)—деревья или кустарники сем. стираксовыхъ, до 60 видовъ, растущихъ болѣею частью въ тропическихъ странахъ Азіи и Америки, нѣсколько видовъ встрѣчаются въ умѣренномъ климатѣ Азіи и въ Южной Европѣ. Всѣ части растенія, за исключеніемъ верхней стороны листьевъ, болѣе или менѣе густо покрыты звѣздчатыми и чешуйчатыми волосами. Листья цѣльно-крайніе или слегка зубчатые. Цвѣтки болѣею частью бѣлые, собранные въ пазушныя или конечныя, простыя или сложныя кисти. Чашечка колокольчатая, пятизубчатая или почти вѣлнокрайняя; вѣничикъ пятилепестный или пятилопастной; тычинокъ 10, сросшихся внизу своими нитями въ трубку; пестикъ почти съ верхнею, трехгнѣздною (позже одногнѣздною, отъ расхожденія перегородокъ) завязью, съ нитевиднымъ столбикомъ и головчатымъ рыльцемъ. Плодъ—продолговатая или почти шарообразная сухая ягода, не вскрывающаяся или вскрывающаяся тремя доскутками. Сѣмянъ одно или нѣсколько. Наиболѣе важный видъ рода *S. Benzoin Dryander* (см. Стираксовое дерево).

C. P.

Стираксъ—см. Смолы и бальзамы (XXX, 564 и 574).

Стираторъ (живоп.)—небольшой величины деревянная рисовальная доска, на переднюю поверхность которой накладывается листъ акварельной, смоченной водою, бумаги. Ее загибаютъ краями внизъ на четырехъ ребрахъ доски, на которую потомъ надѣваютъ рамку, прижимающую бумагу къ бокамъ доски. Бумага, высыхая, выравнивается, какъ выравнилась-бы наклеенная краями на доску смоченная бумага. — Другого устройства *C.* имѣетъ видъ двухъ рамокъ, соединенныхъ петлями, раскрывающихся на подобіе книги. На внутренней поверхности одной рамки сдѣлать желобокъ, а на поверхности другой—соотвѣтственный желобку валикъ. Бумагу, на которой хотятъ рисовать, смачиваютъ, накладываютъ на рамку съ желобкомъ и прижимаютъ рамкой съ валикомъ. Такимъ образомъ втянутая бумага, при работѣ акварелью на одной изъ ея сторонъ, можетъ быть съ удобствомъ смачиваема съ другой стороны.

Стирацилъ—находится въ большомъ количествѣ въ смолѣ изъ корней *Styrax officinalis* (стираксъ). Его легко получить изъ этого продукта, обрабатывая послѣдній растворомъ вѣдлага натра на холоду и остатокъ кристалли-

зуя изъ лигроина. На основаніи изслѣдованій Теля (1849), можно съ положительностью сказать, что *C.* представляетъ эфиръ коричнеаго спирта (стирона) и коричнеаго кислоты, т. е. его формула $C_8H_8.CN : CN.CO.O.CN_2.CN : CN.C_8H_8$. Представляетъ онъ кристаллическое вещество съ темп. пл. 44°; какъ сложный эфиръ, при кипяченіи съ вѣдками щелочами присоединяетъ частицу воды и распадается на коричнеаго кислоту и коричнеаго спиртъ. *Д. X. Д.*

Стирбей (князь Александръ *Stirbey*)—румынскій политическій дѣятель (1836—95), получилъ юридическое и военное образование въ Германіи и во Франціи; съ 1868 г. былъ депутатомъ умѣренно-консервативной партіи; находясь въ рядахъ оппозиціи при Братіано, сохранялъ строгую лояльность по отношенію къ князю, династіи и конституціи. Въ министерствѣ юннистовъ Розетти и Карпа (1888—1889) былъ министромъ общественныхъ работъ, въ министерствѣ Катарджіу 1889 г.—недолго министромъ финансовъ. *В. В.—осв.*

Стирлингъ (Вильямъ-Александръ графъ *Stirling*, 1580—1640)—поэтъ и государственный дѣятель; родился въ Шотландіи, много путешествовалъ по Европѣ. Король шотландскій Іаковъ VI ставилъ у себя при дворѣ пьесы *C.* и именовалъ его «поэтомъ-философомъ». Ставъ королемъ Англій, Іаковъ поручилъ *C.* колонизацію Новой Шотландіи. Этотъ проектъ не удался, и Новая Шотландія была продана Франціи. Позже *C.* былъ государственнымъ секретаремъ Шотландіи и получилъ графскій титулъ. Кромѣ трагедій («Дарій», «Крезъ», «Юлій Цезарь», «Александрейда»), написанныхъ хорошимъ языкомъ и имѣвшихъ въ свое время большой успѣхъ, *C.* принадлежитъ еще «День Страшнаго суда» (поэма), дополненіе къ «Аркадіи» Сиднея, и много другихъ поэтическихъ произведеній, изданныхъ еще при жизни автора отдѣльнымъ сборникомъ.

Стирлингъ (Джемсъ *Stirling*, 1696—1770)—англійскій математикъ. Получилъ образованіе въ Оксфордѣ въ юномъ возрастѣ. Былъ агентомъ шотландскаго горнаго общества въ «Leadhills». Съ 1729 г. членъ королевскаго общества. Съ 1749 г. онъ домогался получить каведру, но этого не достигъ. Самое замѣчательное изъ сочиненій *C.*, озаглавленное: «Methodus differentialis seu de summatione et interpolatione serierum infinitarum» (Л., 1736 и другія изданія 1753, 1764), заключаетъ въ себѣ замѣчательный методъ суммированія рядовъ съ положительными членами и извѣстную въ математикѣ формулу для логарифма произведенія $1.2.3.....X$. Въ другомъ сочиненіи: «Lineae tertii ordinis Newtonianae» (1717) авторъ показываетъ, что къ числу найденныхъ Ньютономъ 72 видовъ кривыхъ линий 3-го порядка должно присоединить еще два новыхъ вида. Кромѣ этого онъ написалъ еще сочиненіе о фигурѣ земли и объ измѣненіи силы тяжести въ зависимости отъ широты мѣста («Philosoph. Trans.», 1735). *Д. Б.*

Стирлингъ (Джемсъ-Гутчинсонъ *Stirling*)—англійскій философъ, род. въ 1822 г.; врачъ по образованію. Изучалъ философію въ Германіи. Своимъ сочиненіемъ «The secret of Hegel» возбудилъ въ Англій живое инте-

ресь къ изученію философіи. Изъ сочиненій его извѣстны еще: «Sir William Hamilton, or the philosophy of perception» (1865); «Jerrold Tennypson and Mascaulay», опытъ (1868); «As regards protoplasm» (2 изд., 1872, противъ Гексли); «Lectures on the philosophy of law» (1873); «Text-book of Kant» (переводъ «Критики чистаго разума», съ комментаріями и біографіей, 1881) и др.

Стирогаллоль $C_{16}H_{16}O_6$ —впервые былъ полученъ Якобсономъ и Юліусомъ (1887) съ цѣлью обобщить реакцію образования оксиантрахиноновъ Зейберлиха. Извѣстно было, что оксиантрахиноны (см.) легко образуются при конденсаціи оксibenзойныхъ кислотъ (см.) съ такими ароматическими кислотами, у которыхъ карбоксильная группа CO_2H непосредственно связана съ бензольнымъ ядромъ:

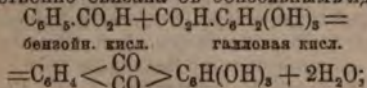

но было весьма интересно изслѣдовать эту же реакцію въ томъ случаѣ, когда карбоксильная группа первой кислоты связана съ бензольнымъ ядромъ при помощи болѣе или менѣе длинной боковой цѣпи. Для этой цѣли авторами и былъ поставленъ опытъ конденсаціи коричной кислоты $C_6H_5CH_2 \cdot CH \cdot CO_2H$ съ галловой $C_6H_4(OH)_2 \cdot CO_2H$. Оказалось, что и въ этомъ случаѣ конденсація совершается при близительномъ при тѣхъ же условіяхъ, какъ и при реакціи Зейберлиха, и продуктомъ ея получается вещество, названное авторами С. и, по изслѣдованіямъ Костанецкаго, имѣющее строеніе:

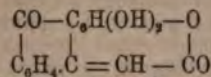

С. возгоняется при нагрѣваніи въ видѣ желтыхъ иголъ и плавится выше 350° . Онъ представляетъ настоящей субстантивный пигментъ, т. е. способенъ окрашивать протравленную хлопчатобумажную ткань, давая оттѣнки, аналогичные нитроазизарину (красновато-желтые).

Д. Х. А.

Стиролоновый спиртъ $C_8H_8(OH)_2$ —былъ полученъ Цинке въ 1883 г. изъ соответствующаго дибромида $C_8H_8 \cdot CHBr \cdot CH_2Br$ обмыливаніемъ этого послѣдняго уксуснокислымъ кали или поташемъ (послѣдній способъ лучше). Слѣдовательно, онъ имѣетъ формулу гликолей: $C_8H_8 \cdot CH(OH) \cdot CH_2(OH)$ и обладаетъ всеми химическими свойствами этихъ послѣднихъ. Въ чистомъ видѣ С. спиртъ кристаллизуется въ видѣ шелковистыхъ бѣлыхъ иголъ съ т. пл. $67-68^\circ$. Кипитъ безъ разложенія при $272-274^\circ$. Этотъ гликоль имѣетъ одинъ асимметрической атомъ углерода, но второго изомера его изъ полученнаго продукта выдѣлать Цинке не удалось.

Д. Х. А.

Стироль—см. Углеводороды ароматическіе.

Стиронъ—см. Коричный спиртъ.

Стигна (Θμα)—см. Штитный.

Стихарья («спстихарныя») или *орарныя* и *епитрахильныя грамоты*—грамоты, которыми давалось позволеніе служить вдовымъ попамъ и діаконамъ. Эти грамоты и

пошлины за нихъ возникли вслѣдствіе особеннаго взгляда на вдовое духовенство. Соборъ 1503 г., обративъ вниманіе на соблазнъ, производимый некоторыми изъ среды этого духовенства, запретилъ служеніе всѣмъ вдовымъ священникамъ и діаконамъ; они должны были или постригаться въ монахи, или исправлять при церквахъ должности причетниковъ, получая $\frac{1}{4}$ церковнаго дохода. Но такъ какъ между ними было много людей вполне достойныхъ проходить священнослуженіе, то опредѣленіе собора скоро было ослаблено: болѣе достойнымъ вдовцамъ дозволялось исправленіе всѣхъ церковныхъ требъ, даже служеніе литургій, и безъ постриженія въ монашество, и въ знакъ этого дозволенія и давались священникамъ-вдовцамъ епитрахильныя, а діаконамъ—орарныя или С. грамоты. Право давать такія грамоты принадлежало каждому епархіальному архіерею. Стоглавый соборъ говоритъ, что онъ явился еще до его времени и жалуется по этому поводу на ослабленіе прежней строгости къ вдовымъ священнослужителямъ. Полученіе епитрахильныхъ и орарныхъ грамотъ священнослужителями было обложено пошлинами. Стоглавый соборъ положилъ не брать отъ епитрахильныхъ и орарныхъ грамотъ пошлины, «развѣ писчаго алтына, да печатнаго алтына»; во вслѣдствіи съ получавшихъ эти грамоты бралась опредѣленная пошлина въ казну архіерея. Выдача епитрахильныхъ и орарныхъ грамотъ, не смотря на разрѣшеніе собора 1667 г. священнодѣйствовать всѣмъ вдовымъ священнослужителямъ, продолжалась въ теченіе всего XVII в., а вмѣстѣ съ тѣмъ продолжалось и взиманіе съ нихъ пошлины. Въ 1675 г. патриархъ Іоакимъ опредѣлилъ съ тѣхъ епитрахильныхъ и орарныхъ грамотъ, которыми дозволялось совершать литургію, брать пошлины 10 алтынъ, а съ грамотъ, не дававшихъ права на совершеніе литургій—5 алтынъ. Въ началѣ XVIII в. завѣдываніе пошлинами съ епитрахильныхъ и орарныхъ грамотъ перешло въ монастырскій приказъ. Съ уничтоженіемъ (въ 1764 г.) церковнаго тягла, которое несло духовенство въ пользу архіереевъ, всѣ сборы въ архіерейскую казну, въ томъ числѣ и пошлины съ епитрахильныхъ и орарныхъ грамотъ, были отмѣнены. См. П. Знаменскій, «Приходское духовенство въ Руси» («Православное Обозрѣніе», 1867, ч. I); И. Перовъ, «Епархіальныя учрежденія въ русской церкви въ XVI и XVII вв.» (Рязань, 1882).

Стихарь—священная одежда, прямая, длинная, съ широкими рукавами. Наименованіе свое С. получилъ отъ греческаго слова *στυχος*—стихъ, строка, прямая линия. Въ древности одежда эта извѣстна была подъ многими наименованіями, напр.: *στυχιον*, *alba*, *tunica*. Почти всѣ эти наименованія означали обычную нижнюю одежду, которую въ древности носили мужи и жены. Церковь христіанская приняла эту одежду въ число священныхъ по образу ветхозавѣтной священнической одежды, извѣстной подъ именемъ хитона, или у первосвященниковъ—подпра. С. находился во всеобщемъ употребленіи во всѣхъ древ-

нихъ церквахъ. Въ древности С. изготовлялся изъ льна и былъ бѣлаго цвѣта, на что указываетъ одно изъ его наименованій—*alba* (бѣлая одежда). Этому цвѣту С., какъ цвѣту одеждъ ангельскихъ, соответствуетъ и то таинственное знаменованіе, какое соединяютъ съ нимъ учителя церкви. С. знаменуетъ свѣтлую жизнь облачающихся въ него, напоминаетъ о той чистотѣ и непорочности, съ которою служители Божіи должны проходить свое высокое служеніе, и выражаетъ ихъ духовную радость о Господѣ, внушаемую чистотою жизни. Это знаменованіе выражается въ молитвѣ, читаемой при облаченіи въ С.: «возрадуется душа моя о Господѣ, облече бо мя въ ризу спасенія и одеждою веселія одѣя мя». Эта одежда усвоена всемъ тремъ степенямъ священства, такъ какъ отъ нихъ требуется одинаковая чистота жизни. Въ нее облачаются также иподьяконы и, по благословенію епископа, чтецы и пѣвцы. У архіерея и священниковъ С. дѣлается шире и просторнѣе діаконскаго и называется подризникомъ, такъ какъ находится подъ другими ризами, ими надѣваемыми. Иногда нашиваются ленты на бокахъ и рукавахъ С., знаменующія собою тѣ узы, которыми былъ связанъ Спаситель предъ Каиафою и Платомъ, и кровь, истекающую изъ ребра Его. Разрѣзы подъ рукавами С. напоминаютъ о прободенномъ ребрѣ Спасителя. Оплечья на С., изъ другихъ матерій или другихъ цвѣтовъ, означаютъ язвы отъ бѣшенія на раменахъ Спасителя. См. В. И. Долоцкий, «О священныхъ одеждахъ» («Христ. Чтеніе», 1848, ч. I); архим. Гавріиль, «Руководство по литургикѣ или наука о православномъ богослуженіи» (Тверь, 1886); П. Лебедевъ, «Наука о богослуженіи православной церкви» (М., 1890); Еп. Нестеровскій, «Литургика или наука о богослуженіи православной церкви» (Курскъ, 1895).

Стихира (*στίχηρά*—многостішіе) — такъ называется пѣснопѣвие, состоящее изъ многихъ стиховъ, написанныхъ однимъ размѣромъ и болѣею частью предваряемыхъ стихами изъ Свящ. Писанія. Название это перенесено съ ветхозавѣтныхъ поэтическихъ писаній (книга Іова, псалмы Давидовы, книга Притчей, Екклѣзіастъ, Пѣснь Пѣсней), которыя у древнихъ отцовъ церкви называются стихирами и по образцу и для замѣны которыхъ стали составляться христіанскія С. Первымъ составителемъ С. называютъ константинопольскаго патріарха Анатолія, жившаго въ V в., — первымъ въ томъ смыслѣ, что болѣе раннія христіанскія С. намъ неизвѣстны. По различію стиховъ Свящ. Писанія, предваряющихъ С., и эти послѣднія различаются на три вида: 1) С. «на Господи воззвахъ»; онѣ поются на вечернѣ послѣ 140 псалма (Господи воззвахъ); 2) С. «стиховны» или «на стиховнѣ», имѣющія предъ собою стихи изъ разныхъ псалмовъ и вообще изъ книгъ Свящ. Писанія, соответственно воспоминаемому дню и тому, къ какому лику принадлежитъ святой. Эти С. поются въ концѣ вечера и въ концѣ утрени, когда ить великаго праздника. 3) С. «на хвалитѣхъ» — тѣ, которыя имѣютъ предъ собою стихи изъ такъ назыв. хвалитныхъ псал-

мовъ (148, 149 и 150), въ которыхъ часто встрѣчается слово: «хвалите». Поются въ концѣ утрени. Церковнымъ уставомъ положено пѣть С. по стихамъ, или канонархатъ, что и донныи совершается въ монастыряхъ. См. К. Никольскій, «Обозрѣніе богослуженныхъ книгъ православной російской церкви по отношенію ихъ къ церковному уставу» (СПб., 1858); П. Лебедевъ, «Наука о богослуженіи православной церкви» (М., 1890); Еп. Нестеровскій, «Литургика или наука о богослуженіи православной церкви» (Курскъ, 1895).

Стихирарь — собраніе духовныхъ стиховъ безъ нотъ; напечатанъ отдѣльно въ 1886 г. С. нотный — собраніе стихиръ, положенныхъ на ноты безлинейныя — былъ извѣстенъ еще въ первомъ періодѣ русской православной церкви. Гораздо позднѣе, а именно въ этомъ столѣтіи, стали издаваться нотнo-линейныя С.

Стихонокъ (*Stichococcus Näg.*) — зеленая водоросль изъ семейства плейрококковыхъ (см. Плейрококкъ). Тѣло С.—маленькая (часто не длиннѣе 0,001 мм.)—овальная, цилиндрическая или палочковидная кѣтка содержать 1 ядро и 1 пластинчатый хроматофоръ (см.). Размножается С. дѣленіемъ въ поперечномъ направленіи, такъ что, дѣлясь, кѣтки образуютъ короткіе ряды (откуда и названіе С. отъ греческаго *στίχος*—рядъ). Незначительная величина кѣтокъ С., равно какъ и его палочковидная форма, были причиной того что нѣкоторые изслѣдователи причисляли эту водоросль къ бактеріямъ. Другіе ученые не считаютъ С. за самостоятельный родъ, а лишь за стадію распадающагося водорослей, именно водоросли улотриксъ (см.). С. растетъ какъ въ прѣсной водѣ, такъ и на влажной почвѣ, на стѣнахъ, заборахъ, на корѣ деревьевъ и т. д. Часто заводится въ комнатной водѣ, образуя на посудѣ зеленый налетъ. Нерѣдко заводится также въ водныхъ растворахъ нѣкоторыхъ неорганическихъ солей, особенно часто въ серно-кисломъ магніи, даже въ 10% растворахъ этой соли. Н. Г.

Стихометрія (греч.) — у древнихъ опредѣленіе объема сочиненія по величинѣ нормальной строчки, вычитываемой по опредѣленному числу слоговъ. См. Ritsche, «De stichometria veterum» (Боннъ, 1840).

Стихосложение (въ дополненіе къ ст. Метрика). Не смотря на то, что стихотворную рѣчь, независимо отъ ея содержания, никто не принимаетъ за поэзію, ученіе о С. относятъ до сихъ поръ — и не безъ основанія — къ теоріи поэзіи. Какъ ни очевидно, что произведенія прозаическаго стихотворства, начиная отъ дидактическихъ поэмъ и кончая мнемоническими ухищреніями (вродѣ стихотворныхъ перечисленій латинскихъ исключеній), не имѣютъ ничего общаго съ поэзіей, все-же громадное большинство произведеній стихотворной рѣчи относится къ области поэзіи — относится къ ней именно вслѣдствіе своей стихотворной формы. Связываетъ поэзію и стихъ тотъ эстетическій, эмоциональный элементъ, который составляетъ основу обоихъ. Эстетическое чувство покоится на подведеніи отдѣльныхъ внѣшнихъ представленій подъ извѣстныя общія схемы, имѣющіяся

въ нашей мысли. Въ поэзи (см. XXIV, 832) это объединеніе разрозненныхъ представлений совершается при посредствѣ поэтическаго образа, символа, типа. Въ рѣчи стихотворной сведеніе къ единому началу отдѣльныхъ слуховыхъ представлений основано на ритмѣ. Ритмъ есть правильная смѣна звуковъ различной интенсивности. Одинъ и тотъ же звукъ можетъ быть произведенъ съ болѣе или меньшей силою. Если такіа повышенія и пониженія смѣняются другъ друга съ извѣстной правильностью, доступной сознанию, то говорить, что звуки идутъ ритмически. «Неизмѣнно продолжающійся звукъ не даетъ для нашего сознания никакого повода расчленять его во времени. Простѣйшій случай, въ которомъ происходитъ такое распределеніе звука по времени — тотъ, когда звукъ, оставаясь качественно неизмѣннымъ, усиливается и ослабляется въ свой силѣ» (Вундтъ). Такой случай мы и имѣемъ въ стихотворной рѣчи. Сознаніе наше не только выдѣляетъ моменты усиленія, повышенія (arsis) и ослабленія, пониженія (thesis) — оно отмѣчаетъ ихъ однообразную послѣдовательность; каждое повышение есть повтореніе прежняго повышения; при каждомъ пониженіи сознаніе готовится воспринять слѣдующее за нимъ повышение; сходныя группы повышеній и пониженій, простѣйшія и болѣе сложныя (стопы, стихи, строфы) правильно смѣняются другъ друга, давая сознанію впечатлѣніе нѣкоторой законности, охватывающей единымъ началомъ все разнообразіе звуковъ и словъ рѣчи. Эмоціональный характеръ такого закономѣрнаго расчлененія рѣчи объясняется теперь съ достаточной полнотой. Еще Спенсеръ, подмѣтивъ фактъ, затруднялся его объясненіемъ: почему именно дѣйствія, возбужденныя сильнымъ чувствомъ, стремятся къ ритмичности — это было для него не совсѣмъ ясно, но онъ указывалъ, напримѣръ, на качаніе тѣла взадъ и впередъ подъ влияніемъ боли и горя, трясеніе ноги въ нетерпѣніи или безпокойствѣ; «танцы также представляютъ ритмическое дѣйствіе, свойственное возбужденному чувству; что рѣчь подъ влияніемъ возбужденія приобретаетъ извѣстную размѣрность, это мы можемъ иногда замѣтить въ высшихъ усиліяхъ оратора; въ поэзи, той формѣ рѣчи, которая употребляется для лучшаго выраженія идеи волненія, мы видимъ развитіе этого ритмическаго стремленія». Напоминая о первоначальномъ синкретизмѣ музыки, танцевъ и пѣсни, Спенсеръ утверждаетъ, что размѣренное движеніе, общее всѣмъ имъ, предполагаетъ ритмическое дѣйствіе цѣлой системы, включая сюда и голосовой снарядъ, и что такимъ образомъ ритмъ въ музыкѣ (и тѣмъ болѣе въ стихахъ) есть болѣе утонченный и сложный результатъ отношенія между умственнымъ и мускульнымъ возбужденіемъ. Вундтъ прямо говорить, что предрасположенность къ правильной ритмической смѣнѣ движений заключается въ строеніи нашихъ двигательныхъ аппаратовъ. Но если бы и не было доказано, что рѣчь ритмическая происходитъ изъ языка волненія, то, несомнѣнно, она ведетъ къ волненію — къ чувству эстетическаго

наслажденія, зависящаго отъ той легкости, съ которой воспринимаются сознаніемъ объединенные ритмомъ элементы рѣчи, отъ той экономіи энергіи, которая достигается при этой работѣ. «Подобно тому, какъ тѣло, получающее рядъ различныхъ толчковъ, должно держать мускулы наготовѣ для того, чтобы встрѣтить самый сильный изъ нихъ, не зная, когда именно онъ получится, точно такъ и умъ, воспринимая нераспределенные слоги (прозы), долженъ держать свои способности воспріятія въ надлежащей бодрости, чтобы распознать звуки, наименѣе легко уловляемые. И подобно тому, какъ при повтореніи толчковъ въ опредѣленномъ порядкѣ, тѣло можетъ сберечь силы свои, сообразуя сопротивленіе съ толчкомъ, точно такъ при ритмическомъ распределеніи слоговъ умъ можетъ сберечь свою энергію, заранѣе приготовивъ вниманіе, потребное для каждаго слога» (Спенсеръ, «Философія слога»). С. или версификація, въ теоретическомъ смыслѣ, обозначаетъ совокупность правилъ, въ которыхъ выражается музыкальная природа человѣческой рѣчи при сочиненіи стиховъ. Въ смыслѣ суммы способовъ составлять стихи, версификація видоизмѣняется подъ влияніемъ каждаго изъ слѣдующихъ трехъ условий: а) если въ данномъ языкѣ (напр., въ греческомъ и латинскомъ) существуетъ дѣленіе *гласныхъ*, а слѣдовательно и слоговъ, на *долгіе* и *краткіе*, отъ котораго часто зависитъ мѣсто ударенія въ словахъ; б) если между гласными ить ни долгихъ, ни краткихъ, и *удареніе постоянно* лежитъ на извѣстномъ мѣстѣ въ словахъ (языки французскій, польскій); в) если, при отсутствіи различія между долгой и краткостью гласныхъ, удареніе не имѣетъ опредѣленнаго мѣста въ словахъ (русскій языкъ). Въ первомъ случаѣ версификація называется *метрической* (μετρικόν, мѣтра), или *столочислительною*; во второмъ — *силлабическою* (συλλαβικόν, слогъ), или *слогочислительною*; въ третьемъ — *тоническою* (τόνικόν, сила, удареніе), или *силочислительною*, музыкальною. Въ метрическомъ стихосложеніи *количество* (πρόσφρα, quantitas) въ понятіяхъ долготы и краткости слоговъ опредѣляется такимъ образомъ, что время произнесенія *одной долей* гласной равняется времени произнесенія *двухъ краткихъ* гласныхъ, т. е. двумъ *протяженіямъ* (χρόνος): $\omega = 0 + 0$, какъ въ музыкѣ $\overset{|}{\text{—}} = \overset{|}{\text{—}} + \overset{|}{\text{—}}$. Простѣйшая стихотворная единица есть *стопа* (см.), которой въ музыкѣ соответствуетъ тактъ. Стопы связываются въ высшую ритмическую единицу — *стихъ*; стихи объединяются въ *строфу* (см.). Наименьшій стихъ состоитъ изъ двухъ стопъ, наибольшая величина стиха — шесть стопъ; *гексаметръ* (VIII, 263), состоящій изъ длиннѣйшихъ стопъ (въ три слога), представляетъ собой, поэтому, длиннѣйшій стихъ. Причина этого ограниченія длины стиха понятна: она лежитъ въ ограниченности нашихъ силъ — наше вниманіе не можетъ охватить семь стопъ какъ одно цѣлое, и впечатлѣніе единства будетъ утеряно. Съ другой стороны и одностопный стихъ возможенъ только на бумагѣ: ухо все равно будетъ

связывать его въ двустопныя единицы. Поэтому *однофрнмъ* стихомъ (монометромъ) называется въ версификаціи стихъ изъ двухъ стопъ, *двумфрнмъ* — изъ четырехъ и т. д. Исключеніе составляетъ только дактиль.

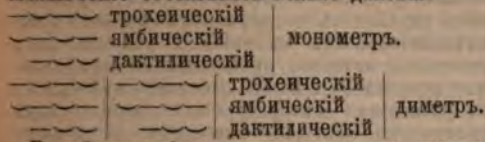

Въ образованіи метрическаго стиха начало и окончаніе стопъ могутъ совпадать и не совпадать съ началомъ и окончаніемъ словъ; напр.:

Tityge | tu patu | lae gesu | bans sub | tegmine | fagi (Verg.).

Стопы сами по себѣ образуютъ *метръ* стиха, ритмъ же его создается правильными переливами повышенія (ictus, accentus) и пониженія голоса, иначе — *арзиса* и *тезиса*. Для того, чтобы въ стихѣ могло состояться совмѣщеніе метра съ ритмомъ (арзисами и тезисами), соблюдаются различныя прозаическія приемы, изъ которыхъ важнѣйшіе: а) *synaerpha*, пропускъ конечной одного слова передъ начальной гласной другого: *Sera ni | mis vit' | est || stasina; | viv' hodi | e*, вм. *vita est, vive hodie* (придыхател. *h* не принимается въ соображеніе); б) *eclipsis*, пропускъ *т* съ предшеств. гласн. передъ начальной гласн. другого слова: *monstr' hor | gend', in | form....*, вм. *monstrum, horrendum*; в) *synaeresis*, сліяніе двухъ гласныхъ: *seu len | to fue | rint al | v earia | vimine | texta* — слѣдуетъ читать *alvāria*; г) дѣленіе одного слога на два: *debue | rant fu | sos || evolvi | isse su | os* — вм. *ovolevis*. Начинаются стихи восходящимъ (thesis) или нисходящимъ (arsis) метромъ. Нѣкоторые стихи начинаются хореемъ (рѣже — спондеемъ), съ арзисомъ въ первомъ слогѣ. Эта предварительная стопа, служащая какъ-бы точкою опоры для голоса, называется основаніемъ, *basis*: *Mater || saeva Cu | pidinum*. Присоединеніе спондея (—) дѣлаетъ основаніе двойнымъ: *Nota quae se || des fue | rat pa | lumbis*. Иногда стихи начинаются неударяемымъ обоюднымъ слогомъ, называемымъ анакрузою (*ἀνάκρουσις*, отъ *ἀνακροῖω*, отталкиваю): *Mors || et fugacem || persequi | tur vi | gum* — анакруза и двойное основаніе. Въ срединѣ стиховъ, особенно длинныхъ, происходятъ естественныя перерывы, остановки голоса (*цезура*) при окончаніи словъ, необходимыя для отдыха и благозвучія. Смотри по отношенію къ арзису, цезура можетъ быть мужскою (на долгомъ слогѣ) или женскою (на краткомъ слогѣ). Въ окончаніяхъ стихи заключаютъ въ себѣ полное количество стопъ (стихи *акатаlecticескіе*), или могутъ имѣть недочетъ въ одномъ слогѣ (*катаlecticескіе*), или въ цѣлой стопѣ (*брахикатаlecticескіе*), или же, наконецъ, могутъ имѣть одинъ или два слога сверхъ надлежащаго размѣра (*иперкатаlecticескіе*). Классическій гекзаметръ представляетъ собою обыкновенно такой шестистопный стихъ, въ которомъ двѣ постоянныя стопы: 5-я — всегда дактилическая, 6-я — всегда спонданческая, остальные же — или дактили, или спондеи; цезуры и дѣрезы со-

блюдаются непременно. Не выходя за предѣлы 13—17 слоговъ, классическій гекзаметръ чрезвычайно разнообразенъ: по взаимному отношенію между спондеями и дактилями въ различныхъ стопахъ онъ можетъ быть построенъ 32 способами; если же принять во вниманіе все имѣющееся у грековъ число цезуръ и дѣрезъ, то окажется, что этотъ стихъ *ἑξάμῆτρος* способенъ къ 512 (т. е. 32×16) измѣненіямъ. Отъ «героическаго» гексаметра произошли различныя формы смѣшанныхъ лирическихъ стиховъ: адоническій (— | —), гликоническій (— || — | — | —) и др. Греческіе и римскіе лирики любили чередовать стихи различныхъ метровъ; употреблѣннѣйшій видъ такого соединенія — такъ назыв. «элегическое двустипіе» (см.) изъ гексаметра съ пентаметромъ. Иногда при сложеніи стиховъ допускались нѣкоторыя незначительныя отступленія отъ правилъ языка и общепринятыхъ способовъ версификаціи; они стали извѣстны подъ именемъ поэтическихъ вольностей (*licentiae poeticae, τολμήματα*) и могли состоять въ перестановкѣ словъ и частицъ, сокращеніи, распространеніи глаголовъ путемъ прибавки *en* къ неопредѣленному наклоненію и т. д.

Метрическую версификацію Лаврентій Зизаній и Мелетій Смотрицкій считали свойственною церковно-славянскому языку, принимая *и, ѿ, ѡ* за долгіе гласныя, *е, о* за краткіе, *а, і, г* за обоюдныя. На этомъ основаніи въ словахъ, напр., чистый, любви — Смотрицкій видѣлъ спондеи, въ словахъ небо, море — пиррихи и т. д. Примѣръ шестистопнаго ямба у Смотрицкаго:

Молю, | ИсѸ | се, ѡ | стави | моѸ | грѣхн.

Теорія Зизанія и Смотрицкаго для русской версификаціи значенія не имѣла.

Силлабическая версификація не столь богата средствами, какъ метрическая. Ея требованія и приемы кратко и ясно высказаны въ извѣстномъ школьномъ двустипіи:

Observez dans les vers: *mesure, élision, Repos, rime, licence et disposition*, —

т. е. соблюдайте въ стихахъ: мѣру, элизію, отдыхъ (цезуру), риму, вольности и размѣщеніе. Мѣра силлабическаго стиха заключаетъ въ себѣ обыкновенно отъ одного до тринадцати слоговъ; наибольшее число слоговъ заключаетъ въ себѣ такъ наз. *героическій* или *большой александрійскій* стихъ: *Je chante ce héros qui régna sur la France* — по имени шестистопнаго ямба александрійской эпохи (существуютъ и другія объясненія этого названія). Элизія: *j'aime une épouse ingrate et n'aime qu'elle au monde*, — не считаются слоги съ *l* передъ гласными и на концѣ стиха и, такимъ образомъ, 18 слоговъ принимаются за 12. Отдыхъ — остановка голоса въ срединѣ (hémistiche) и въ концѣ стиха (repos final); въ прочихъ случаяхъ она называется цезурой. Въ силлабической версификаціи особое значеніе получаютъ созвучныя окончанія — рѣмы (изъ *ῥοῦμας, rime, Reim*), образцы которыхъ можно найти въ древнѣйшихъ памятникахъ римской литературы, затѣмъ въ литературахъ китайцевъ, индѣйцевъ, арабовъ; особенно развивается стремленіе къ созвучнымъ окончаніямъ, начиная

съ XI—XII вѣковъ, эпохи провансальской поэзіи. Съ первой половины XVII вѣка до Тредьяковскаго и Ломоносова употреблялась силлабическая версификація въ произведеніяхъ письменной русской поэзіи. Въ XVII и началѣ XVIII вв. писатели наши, увлеченные теоріей польскаго стиха, дѣлали попытки въ этомъ направленіи, мало удачныя въ отношеніи художественности и гармоніи. Древнѣйшая изъ этихъ попытокъ — надпись директора кіево-печерской типографіи Тарасія Земка († 1632) къ гербу Петра Могила (напечатана при служебникѣ послѣдняго въ 1629 г.). Ревностнымъ поклонникомъ силлаб. С. былъ Симеонъ Полоцкій, переложившій въ стихи псалтырь и святыи; наиболѣе же усовершенствованный стихъ этого рода находимъ въ сатирахъ кн. Антиоха Кантемира, оставившаго довольно подробную теорію нашихъ силлабическихъ стиховъ. Русскому языку, съ его разнообразнымъ и свободно переходящимъ удареніемъ, свойственно стихосложеніе тоническое, что впервые опредѣленно было высказано Тредьяковскимъ, который разграничилъ въ своемъ разсужденіи «О древнемъ, среднемъ и новомъ стихотвореніи российскомъ» различныя формы русскаго стихосложенія и основалъ свою теорію на изученіи свойства «нашей природной наидревнѣйшей простыхъ людей поэзіи», т. е. народныхъ пѣсень. Истиннымъ основателемъ русскаго литературнаго стиха былъ Ломоносовъ, положившій въ основу послѣдняго ударенія словъ, т. е. создавая тонические періоды изъ такихъ сочетаній звуковъ, изъ которыхъ каждое подчиняется одному господствующему ударенію. Въ подобномъ періодѣ надъ однимъ гласнымъ звукомъ голосъ возвышается, надъ другимъ падаетъ, что и дѣлаетъ тезисъ и арзисъ двумя необходимыми началами тонич. стиха. По силѣ произношенія слогъ съ удареніемъ въ тоническомъ періодѣ представляется *высокимъ*, сравнительно съ прочими слогами, изъ которыхъ ближайшій къ ударному слогу, справа или слѣва, является *низкимъ*, а стоящій рядомъ съ низкимъ безъ ударенія можетъ быть опредѣленъ какъ *средній*, какъ составляющій нѣчто переходное между собственно высокимъ и собственно низкимъ: блѣ (высокій)-го (низкій)-сти (средній). Подобно метрическимъ, тоническія стопы разлагаются на двусложныя и трехсложныя, т. е. четныя и нечетныя; слѣдовательно, и ритмъ нашихъ стиховъ бываетъ четный или нечетный. Хорей (трохей), ямбъ, дактиль, амфибрахій, апацестъ (антидактиль), пиррахій различаются по мѣсту высокаго слога между низкими, полагая высокій слогъ соответствующимъ долготу, а низкій — короткому. Въ стихѣ могутъ соединяться стопы какъ однородныя, такъ и разнообразныя (дактиль съ хореемъ). Въ русскомъ дактило-хорическомъ гексаметрѣ первая четыре стопы могутъ быть дактили или хорей, пятая по большей части дактиль, шестая непременно хорей (соответствуетъ греческому спондею). Звуковая изобразительность достигается также удачнымъ подборомъ одинаковыхъ звуковъ, чаще всего — съ подражательной цѣлью (*аллитерація*). «Было

само, стало мыло». «Бурный бѣжить по полямъ, поражая копытами землю» (Гнѣдичъ). «Wo Liebe lebt und labt, ist lieb das Leben» (А. Шлегель). Лучшее украшеніе и высшее достоинство стиха составляютъ его гармонія, какъ стройность въ переливахъ звуковъ и послѣдовательности удареній, и мелодія, какъ сочетаніе звуковъ, производящее музыкальное впечатлѣніе. Было высказано мнѣніе, что съ развитіемъ литературныхъ формъ стихъ удлиняется. Летурно приводитъ въ доказательство этого нѣсколько фактовъ: въ первобытной поэзіи стихъ почти всегда коротокъ; въ Китаѣ, гдѣ развитіе стихосложенія можетъ быть прослѣжено шагъ за шагомъ, можно видѣть, какъ стихъ медленно удлинялся съ четырехъ до семи стопъ; арабское С. слило два меньшихъ стиха въ одинъ длинный; равнымъ образомъ и во французскихъ александрийскихъ стихахъ полустихи суть лишь переживаніе старинной эпохи, когда стихи имѣли небольшіе размѣры. За вѣроятность такого предположенія говорятъ также и психологическія основанія: надо думать, что наша способность измѣрительнаго воспріятія времени развивается. Однако, есть факты, какъ будто говорящіе противъ этого предположенія. Несомнѣнно, что многія изъ ритмическихъ формъ греческой и римской поэзіи настолько сложны, что ихъ строеніе и не доходить до нашего сознанія; очевидно, ритмическое чувство у древнихъ было развитѣе; къ тому же они не знали рѣзкихъ; зато они не только *скандировали* свои стихи, т. е. читали ихъ съ рѣзкимъ и отчетливымъ выдѣленіемъ ритма — они пѣли ихъ, и, быть можетъ, мелодія связывала для ихъ слуха то, что нашему слуху кажется разрозненнымъ безъ этой мелодіи. Эволюція стиха продолжается, но о направленіи ея трудно дать опредѣленное сужденіе; одни видятъ это направленіе въ переходѣ къ бѣлому (см. V, 249) стиху, другіе ставятъ вопросъ шире, указывая на усложняющіеся ритмы, на необходимость найти новыя основы звукового объединенія поэтической рѣчи. Несомнѣнно, ритмы усложняются; повязываются стихотворенія съ трудно опредѣлимыми размѣрами (см. Стопа), но производящія цѣльное впечатлѣніе музыкальной рѣчи (ср., напр., «Измученъ жизнью, коварствомъ надежды». Фета, гдѣ въ счетъ входитъ *пауза*, или «Не стучись ко мнѣ въ ночь безсонную» Апухтина, съ катектическими *полустішіями*). Какъ въ музыкѣ кажется современному слуху созвучіемъ то, что нѣкогда производило впечатлѣніе диссонанса, такъ и въ С. съ усиленіемъ способности объединенія разрозненнаго, возможны новыя, болѣе сложные принципы, объединяющіе то, что прежде казалось за предѣлами обозримости. А. Горюховъ и Е. Ланкій.

Русскій народный стихъ. Основаніемъ стиха народныхъ пѣсень является также ритмъ, но ритмъ этотъ обусловливается не удареніемъ каждаго отдѣльнаго слова, но тѣмъ логическимъ повышеніемъ голоса, которое имѣетъ цѣлью отбѣнить болѣе важную и значеніе одного слова или одной группы словъ сравнительно съ другими въ составѣ рѣчи. По этой причинѣ народный стихъ разлагается на

на стопы, как литературный стих, а на такты, основанные на логическом ударении; последнее играет настолько выдающуюся роль, что слова с второстепенным значением в предложении теряют свое обыкновенное грамматическое ударение, и последнее становится почти совсем неслышно. Иногда, впрочем, тоническое ударение, падая на второстепенные слова, не совпадает с логическим: Уже как пал туманъ | на сине море. Народный стих заключает в себя от одного до трех тактов; трехтактный стих употребляется по преимуществу в сказках. Расстояния от одного ударения до другого бывают или двусложными (Дитя мое дитятко), трехсложными (Во полѣ березонька стояла), четырехсложными (Ахъ, прощай, прошли наши красны дни), пятисложными (Стругалъ стружка добрый молодецъ); в сказочных стихах встрѣчаются иногда и расстояния шестисложными; они вообще могут свободно чередоваться в народных стихах. Начинаются народные стихи по большей части двумя неударяемыми слогами, рѣже—однимъ, еще рѣже—прямо ударяемымъ слогомъ (Солнышко, солнышко | Выгляни въ окошечко); оканчиваются, в большинствѣ случаевъ, двумя или однимъ неударяемымъ слогомъ, рѣже ударяемымъ (Калину съ малиной вода поняла) или четырьмя неударяемыми (Ивушка ивушка зеленая моя), и здѣсь чередования окончаний в одной и той же пѣснѣ могут быть самыя разнообразныя. Неравносложность народных стиховъ, объясняемая тою преобладающею ролью, какую играетъ въ нихъ ударение, нарушается, однако, единства ихъ ритма ни в отдѣльныхъ просодическихъ періодахъ, ни в цѣломъ составѣ стиха. Ударение, сосредоточивая силу произношенія на одномъ изъ слоговъ, можетъ протягивать или сокращать его, смотря по тому, недостаетъ ли слога въ періодъ или въ немъ находится слогъ лишній и, такимъ образомъ, то пополняя ритмической недочетъ, то скрадывая лишніе слоги. Первый періодъ второго стиха в двустопи:

Ты хорошъ, пригожъ, | на горѣ стоишь,
Промежъ *двухъ* рѣкъ, | промежъ *бв-*
стрихъ—

состоятъ изъ четырехъ слоговъ, а не изъ пяти, какъ въ предыдущемъ, но ритмъ не страдаетъ, потому что ударяемый слогъ «двухъ» протяжнѣе, чѣмъ въ другихъ періодахъ, подобныхъ первому. Обратное, въ стихахъ:

Ты вослѣй, воспой
Младъ жаворончекъ—

ритмъ соблюдается тѣмъ, что во второмъ стихѣ принимаемъ три слога за два и, такимъ образомъ, приравниваемъ его къ первому стиху, построение котораго характерно для всей пѣсни. В связи съ протяженіемъ и сокращеніемъ слоговъ соблюденіе размѣра народных стиховъ облегчается: а) переносомъ ударенія, допускаемымъ нѣкоторыми словами: двѣйца и двѣнца, серебръ и сѣребро, синѣ и сине; б) широкимъ употребленіемъ краткихъ прилагательныхъ формъ: зелено вино, бѣлу руку; в) сокращеніями в родѣ: горячми слезьми вм. горячими слезами; г) удлиненіемъ падежныхъ

окончаній прилагательныхъ вставками в родѣ: по горамъ высокимъ, на вольнымъ свѣтѣ; д) вставкой дополнительныхъ частицъ, не имѣющихъ никакого отношенія къ логическому содержанию стиха; А и конь подымимъ какъ-бы лютый звѣрь; А ты *нумъ* калика вунче старая, || Да и старая калика ты сѣдая; е) повтореніемъ предлога передъ опредѣляемымъ и опредѣлительнымъ: Покатились горячи слезы изъ глазъ, || Что по моему *по* бѣлому лицу, || По моимъ-то *по* румянымъ *по* щекамъ. Нѣкоторые поэты болѣе или менѣе удачно подражали размѣру народных стиховъ, но «сочинить» народную пѣсню не удалось никому изъ нихъ, не исключая Пушкина и Лермонтова, оставившихъ превосходныя произведенія въ народномъ духѣ. Сравнительно недавно было обращено вниманіе на то обстоятельство, что для пониманія народнаго размѣра русскихъ пѣсней имѣетъ особую важность изученіе соответствующаго напѣва; на этомъ основаніи Потебня предлагалъ даже особый приемъ распредѣленія пѣсней *по напѣвамъ*; Тексты никогда не имѣвшие напѣва, какъ стихотворныя пословицы, отличаются явно выраженными признаками, по которымъ они могутъ быть отнесены къ тому или другому типу пѣсеннаго ритма. Съ наибольшей опредѣленностью ритмъ выступаетъ въ пѣсняхъ плясовыхъ, выражаясь одновременно въ словахъ въ напѣвѣ и въ движеніи. Ритмъ этихъ пѣсней—или восходящій, начинающійся съ неударяемаго слога (напр. Ахъ вы сѣни, мо и сѣни сѣни новья мои), или нисходящій, начинающійся со слога ударяемаго (Барыня, барыня, сударыня барыня).

Первый распространеніе и, повидимому, древнѣе; въ немъ много точекъ соприкосновения съ былевымъ размѣромъ. Въ основѣ былевого стиха лежитъ несомнѣнно плясовая, но въ то время, какъ въ последнемъ число слоговъ, соответственно числу ритмическихъ величинъ, колеблется между 15 и 8, въ былевомъ оно крайне рѣдко доходитъ до 14 и рѣдко спускается до 8, т. е. держится средняго типа. Преобладающимъ размѣромъ былевого стиха можетъ быть названъ чистый хорей съ дактилическимъ окончаніемъ (Изъ того ли то изъ города изъ Мурома); обычны сплошные хорей (Да и ходилъ-то молодецъ да изъ орды въ орду) и анапесты (Жилъ Святославъ девяносто лѣтъ). Отличительную особенность былевого стиха составляетъ то, что онъ можетъ терять приступъ («затактъ»): Было пиrowане, || почестный пиръ. Эта форма, употребительная въ лирической поэзіи, пословицахъ и загадкахъ, въ эпосѣ встрѣчается въ перемежку съ болѣе обыкновенной формой восходящаго вида. Конецъ стиха въ огромномъ большинствѣ случаевъ является стяженнымъ такимъ образомъ, что двумъ предпоследнимъ ритмическимъ величинамъ стиха (не считая конечной и находящейся въ паузѣ) соответствуетъ лишь одинъ слогъ, вслѣдствіе чего въ концѣ стиха боль-

шею частью и оказывается дактиль (Отвѣчаетъ Илья Муромецъ || Ивановичь). Цезура въ эпическомъ стихѣ соблюдается всегда, но въ немъ она подвижна, чѣмъ въ плясовомъ, такъ какъ можетъ быть женская (У

великаго князя || вечеринка была), мужская (А сидѣла на пиру || честны вдовы) и дакти-

лическая (И сидѣла тутъ Добрыня || матушка). Главное ритмическое удареніе вообще не падаетъ на слогъ, не имѣющій ударенія прозаическаго; но часто встрѣчаются случаи подчиненія логическаго распорядка удареній требованіямъ ритма; это противорѣчіе между логикой и ритмикой объясняется при сравненіи восходящаго характера русской рѣчи въ любомъ сочетаніи словъ, произносимомъ отдѣльно, съ обратнымъ отношеніемъ главнаго и второстепеннаго ритмическихъ удареній въ полустипишъ былевого напѣва. Въ образованіи стиха можно подмѣтить вообще стремленіе къ однообразному построению стопъ, чѣмъ объясняются и стяженіе и растяженіе въ серединѣ стиха, и перестановка удареній, и вставка промежуточныхъ словечекъ и частицъ; сокращенные стихи объясняются въ значительной степени пропусками второй части предыдущаго стиха; въ позднѣйшихъ былинахъ встрѣчается и форма усѣченная на одинъ слогъ въ концѣ (Среди было Казанскаго || царства). Что касается музыкальнаго размѣра эпическаго стиха, то современные сказители исполняютъ его обыкновенно въ $\frac{1}{4}$, часто въ $\frac{2}{4}$, рѣже въ $\frac{3}{4}$, при чемъ эта разница не вліяетъ на метрическое построение стиха. Исполняется ли онъ въ $\frac{1}{4}$ или въ $\frac{2}{4}$, ударенія текста расположены такимъ образомъ, что первое изъ каждыхъ двухъ удареній звучитъ несомнѣнно сильнѣе, чѣмъ второе. Въ последнее время обратились къ записямъ посредствомъ фонографа, которому предстопитъ внести свѣтъ въ область изученія русскаго народнаго стиха, особенно съ точки зрѣнія его музыкальнаго обоснованія.

Литература предмета (важнѣйшія работы): R. Westphal, «Metrik der Griechen» (въ 2-хъ частяхъ, 1867—68); его же, «Allgemeine theorie der musikalischen Rhythmik» (1880); W. Braubach, «Rhythmische und metrische Untersuchungen»; о сербо-хорватской метрикѣ — «Narčt naše metrike narodne obsirom na stihove drugih naroda a osobito Slovena. Napisaao Luka Zima» (см. «Rad, J. A. Z. i U.», книга 48 и 49; Загребъ, 1879). За трудами Апеля («Metrik», 1814), Мунка («Die Metrik der Griechen u. Römer», 1834) и др. можно признать лишь историческое значеніе. Quicherat, «Traité complet de versification française»; Востоковъ, «Опытъ о русскомъ С.» (СПб., 1817); Дубенскій, «Опытъ о русскомъ народномъ С.» (Москва, 1828); Надеждинъ (въ «Энциклопедич. Словарѣ», Плюшара, 1837); Перевлѣскій, «Русское С.» (СПб., 1853); Классовскій, «Версификація» (СПб., 1863); Голохвастовъ (въ «Пам. Древн. Писъм.», 1893); И. Срезневскій и др. Важны труды: Шафранова, «О складѣ народно-русской пѣ-

сенной рѣчи, разсматриваемой въ связи съ напѣвами» (СПб., 1879), и Л. Сокозскаго, «Русская народная музыка» (СПб., 1888). См. также Гильфердинга, предисловіе къ «Онежскимъ былинамъ» (СПб., 1872 и послѣдн. изд. акд. наукъ); Ф. Е. Корша (въ «Извѣстія II отд. Имп. Акд. Наукъ», 1896). Подробную исторію вопроса см. у А. Лободы, «Русскій богатырскій эпосъ» (Кіевъ, 1896); М. Бродовскій, «Руководство къ С.» (СПб., 1895, изд. второе). *Е. Ляцкий.*

Стихъ.—Дѣленіе еврейскаго текста Библии на стихи—происхожденія до-христіанскаго. Оно явилось какъ естественное слѣдствіе параллелизма еврейскаго стихосложенія, т. е. соответствія двухъ полустипишъ. Дѣленія эти обозначались въ текстѣ посредствомъ ударенія (*силлукъ*, иначе *соф-насукъ*, т. е. «С. конченъ»). Къ тексту Новаго Завета дѣленіе на С. было примѣнено только въ XVI в. парижскимъ типографщикомъ Робертомъ Стефаномъ, который впервые ввелъ дѣленіе на стихи въ Полиглоттѣ, изданной имъ въ 1551 г.

Стицеринъ $C_6H_{12}O_2$ —впервые полученъ Гримо при обмыливаніи *стиробромида* $C_6H_5.CNBr.CNBr.CN_2OH$ уксуснокислымъ серебромъ при 150—165° и представляетъ, слѣдовательно, по своему строенію фенил-глицеринъ $C_6H_5.CN(OH).CN(OH).CN_2(OH)$. Получается С. въ видѣ клейкой желтоватой массы, не перегоняющейся безъ разложенія, горькаго вкуса (отличіе отъ глицерина), легко растворимой въ водѣ и спиртѣ и нерастворимой въ эфирѣ. *Д. Х. А.*

Стиляки—морскіе песочные часы; дѣлались 4-хъ часовая, часовая, минутныя и полуминутныя. На военныхъ судахъ употреблялись только 3 рода: 4-хъ час., получасовыя и полуминутныя (последнія—только для исчисления скорости судна простымъ лагомъ). Послѣ каждого получасоваго промежутка дѣлался сигналъ колоколомъ (*били стьялки*)—т. е. давали число ударовъ, соответствующее числу этихъ промежутковъ, напр. въ $3\frac{1}{2}$ часа били 7 стьянокъ (3 двойныхъ удара—въ оба края колокола и 1 простой—въ одинъ край). Для каждой вахты (продолжающейся 4 часа на военныхъ судахъ) начинали счетъ С. сначала, такъ что, напр., 8 С. обозначаетъ 4 ч.; 8 ч. и 12 час. какъ пополуночи, такъ и пополуночи. Хотя песочные часы уже и вывелись изъ употребленія, но счетъ времени по стьянкамъ (т. е. по описаннѣмъ ударамъ колокола) и названія—бить С., столько-то стьянокъ—сохранились во всѣхъ флотахъ. *Р. Л.—н.*

Стиляки болонскія.—При выливаніи жидкаго расплавленнаго стекла въ воду, капли его принимаютъ форму груши съ длиннымъ хвостикомъ (фиг. 1)—обыкновенная форма батавскихъ слезокъ; при очень жидкомъ стеклѣ и непрерывности струи стекла получаютъ нити, согнутыя змѣйками, имѣющія тѣ же свойства. Стекло при такой заправкѣ получаетъ значительную твердость и слезка выдерживаетъ сильныя удары молоткомъ по толстой, грушевидной части, между тѣмъ какъ отламываніе хвостика около шейки груши вызываетъ разрывъ всей слезки на медкія части, сопровождаемый трескомъ и иногда по-

явленіемъ свѣта. Разрывъ слезки происходитъ и при расплываніи толстаго конца, когда разрывъ дойдетъ до извѣстнаго мѣста, а также и отъ растворенія въ плазмиковой кислотѣ, если она въ нее погружена служеной частью; но если постепенное раствореніе происходитъ со стороны толстой части, то слезка можетъ быть почти вся растворена безъ разрыва. Слезки, залитыя въ гипсъ и вызванныя на разрывъ,



Батавскія слезки—цѣлая и послѣ разрыва.

удерживаются отъ распаденія гипсовой оболочкой и въ этомъ состояніи можно наблюдать расположеніе частичекъ, на которыя онѣ распадутся и которыя представляютъ части съ коническими поверхностями, вложенныя одна въ другую и обращенныя вершинами конусовъ въ сторону поврежденія (см. рисунокъ). Всѣ эти свойства батавской слезки исчезаютъ, если ее долго нагревать не ниже 100° и не выше краснаго каленія (de Luynes, 1873). Волонскія С., охлажденныя на открытомъ воздухѣ при обыкн. темп., подобны по свойствамъ батавскимъ слезкамъ; онѣ представляютъ круглый сосудъ съ толстымъ дномъ, выдерживающій сильныя удары безъ разрушенія; разрывъ ихъ на части (болѣе крупныя, чѣмъ у батавскихъ слезокъ) происходитъ отъ незначительнаго поврежденія внутренней поверхности С., напр. отъ царапины кускомъ кварца или стальнымъ остриемъ.

С. П. Пнтуховъ. А.

Стоа (στοα) или στωα, отъ ὤστω=крыть)—у древнихъ грековъ то же, что rotulus у римлянъ, т. е. крытая колоннада. Колоннады возводились при храмахъ, домахъ, гимназіяхъ и на рынкахъ и служили общественнымъ мѣстомъ отдыха, прогулокъ и собраній. Обыкновенно колоннады имѣли съ одной стороны стѣну и были крыты: рядъ колоннъ шелъ вдоль другой стороны. Стѣны колоннадъ иногда рисовывались: въ Аѣнахъ была особенно извѣстна «Пестран» колоннада (στοα Ποσειδῶν), украшенная кистью Полигнота. Нерѣдко С. имѣла два ряда колоннъ (въ Пиреѣ). Στοα βασιλικῆς или βασιλική въ Аѣнахъ, въ которой засѣдалъ архонтъ-царь, была раздѣлена тремя рядами колоннъ на 3 части (аллеи), изъ которыхъ средняя заканчивалась полукругомъ (ἀψίς). Эта колоннада была прототипомъ римскихъ базиликъ, которыя отъ нея получили свое наименованіе. Въ Аѣнахъ названіе στοα имѣли многія зданія вышеописаннаго типа, напр. магазины, амбары.

Н. О.

Стобей (Stobaios), *Іоаннъ*—византійскій компиляторъ, родомъ изъ македонскаго города Стоби (обыкновенно называемый поэтому *Стобейскимъ*); жилъ, вѣроятно въ первыя десятилѣтія, VI вѣка, въ своемъ родномъ городѣ,

велъ уединенный образъ жизни и отличался преданностью языческой религіи. Несомнѣнно, что онъ писалъ послѣ Фемистія, который находится въ числѣ послѣднихъ по времени издѣваемыхъ имъ авторовъ, и послѣ неоплатоника Герокла, котораго онъ цитуетъ въ 7 гл. «Эклогъ». Плодомъ его занятій было объемистое собраніе извлеченій, составленное имъ для воспитанія и образованія своего сына Септимія. Первоначальное раздѣленіе этого сборника не вполне извѣстно. Рукописи представляютъ два отдѣльные сборника, именно двѣ книги «Ἐκλογῶν φυσικῶν, διαλεκτικῶν καὶ ἠθικῶν» («Eclogae physicae et ethicae», изд. Gaisford, Оксф., 1850, и Meineke, Лпц., 1860—64) болѣе историческаго содержанія, и «Ἀνθολόγιον ἢ Ἐκλογὴ ἀποφθεγγμάτων» («Florilegium», изд. Gaisford, Оксф., 1822—25, и Meineke, Лпц., 1855—57), преимущественно нравственнаго содержанія, также въ двухъ книгахъ. Оба эти сборника, вѣроятно, составляли первоначально одно цѣлое, подъ заглавіемъ, приводимымъ у Фотія: «Ἀνθολόγιον ἐκλογῶν, ἀποφθεγγμάτων, ὑποθηκῶν», въ 4 книгахъ и 206 главахъ, изъ которыхъ каждая имѣла особую надпись. Первая книга содержала въ себѣ, послѣ предисловія, 60 главъ по физикѣ, вторая книга—46 главъ логическаго и затѣмъ нравственнаго содержанія, третья книга (1-я книга «Florilegium'a»)—42 главы, четвертая—58 главъ нравственно-гномологическаго содержанія, съ послѣдовательно проведенными контрастами, напр.: «Περὶ ἀρετῆς, Περὶ κακίας»,—«Περὶ ἀνδρείας, περὶ δειλίας». Этотъ принципъ противопоставленія мѣтній часто замѣчается и въ «Эклогахъ». Ни одна изъ открытых до сѣдъ рукописей не содержитъ въ себѣ этихъ сборниковъ еще соединенными въ одно цѣлое. «Florilegium» чаще «Эклогъ» читался и потому дошелъ до насъ въ болѣебольшомъ количествѣ рукописей. Во все продолженіе византійскаго періода С. оставался главнымъ источникомъ для сборниковъ изреченій, поговорокъ и другихъ краткихъ выраженій народной и книжной мудрости. Такъ, въ половинѣ VII вѣка по образцу и при помощи его сборниковъ преп. Максимъ Исповѣдникъ († 662 г.) составилъ свое собраніе выписокъ изъ Свящ. Писанія и разныхъ христіанскихъ и языческихъ писателей, преимущественно нравственнаго содержанія. Сборникъ этотъ былъ положенъ въ основаніе позднѣйшихъ сборниковъ подобнаго содержанія, составленныхъ Антоніемъ Мелиссоу (XI в.). Главными источниками сборниковъ Іоанна Стобейскаго были нравственныя сочиненія Плутарха и большой историко-литературный и философскій трудъ платоническаго философа, неизвѣстнаго времени, Дидима Арейскаго: «Περὶ τῶν ἀίρεσεων», затѣмъ Эліанъ, Телесъ, Порфирій, наконецъ, непосредственно сочиненія древнихъ классическихъ авторовъ. Главное значеніе сборниковъ заключается въ точности цитатъ и особенно въ обиліи буквально приведенныхъ мѣстъ изъ болѣе чѣмъ 500 древнихъ поэтовъ, историковъ, ораторовъ и философовъ. Всѣ эти извлеченія расположены по разнымъ главамъ въ алфавитномъ порядкѣ и дѣлаютъ сборники С. не-

обходимыми въ качествѣ пособій при изученіи исторіи литературы и философіи. Не смотря на большое количество ошибокъ, произвольныхъ измѣненій поэтическихъ мѣстъ и уничтоженіе диалектическихъ особенностей въ приводимыхъ мѣстахъ, они оказываются въ высшей степени полезными для критики и исправленія текста классиковъ, особенно трагиковъ, комиковъ, Ксенофонта и Платона. Собраніе сочиненій С. изд. Wachsmuth-Henze (Лпц., 1884—94). См. арх. Борись, «Очерки по исторіи просвѣщенія въ періодъ византийскій» (вып. I, Кіевъ, 1893).

Стобыхва — мст. Волынской губ., Ковельскаго у., въ 46 вер. отъ ст. Голобы Юго-Зап. жел. дор., на лѣв. берегу р. Стохода. Жителей 1122 (большинство—еврей). Правосл. церковь, евр. молитвенный домъ, 3 ярмарки въ году.

Стоглавый соборъ—см. Стоглавъ.

Стоглавъ — сборникъ, содержащій описаніе дѣлнй и постановленія собора 1551 г. Такое названіе сборника установилось лишь въ научной литературѣ. С писатели XVII в. называли его «Стоглавникомъ», въ виду того, что онъ раздѣленъ на 100 главъ. Отсюда и самый соборъ 1551 г. принято называть стоглавымъ. Онъ былъ открытъ самимъ царемъ. На соборѣ присутствовали преимущественно представители духовенства: митр. Макарій, 9 архіепископовъ и епископовъ, многіе архимандриты, игумены, духовные старцы и священники. Были и представители свѣтской власти: въ обращеніи къ членамъ собора царь поименовываетъ свою братію, всѣхъ любимыхъ своихъ князей, бояръ и воиновъ. По своему значенію, это былъ одинъ изъ важнѣйшихъ соборовъ московскаго государства. Соборъ созванъ былъ главнымъ образомъ въ виду того, что многіе священные обычаи «поизмѣнились»: многое было учинено въ церкви по самовластию, прежнія узаконенія оказались нарушенными, божественныя заповѣди оставались въ небреженіи. Въ руководствѣ собору царь предложилъ сначала 37 вопросовъ, потомъ еще 32. Царскіе вопросы и отвѣты на нихъ собора и составляютъ главное содержаніе С. Они затрогиваютъ слѣдующія темы: 1) о церковномъ богослуженіи, а именно объ уставности и чинности церковныхъ службъ, объ исправности богослужебныхъ книгъ, о правилахъ иконописанія, о крестномъ знаменіи, о пѣніи аллилуйя и о нѣкоторыхъ другихъ церковныхъ обрядахъ; 2) объ упорядоченіи епархіальнаго управленія и суда, путемъ учрежденія новыхъ органовъ надзора надъ духовенствомъ, устраненія свѣтскихъ архіерейскихъ чиновниковъ отъ вмѣшательства въ сферу чисто духовнаго суда и организаціи контроля надъ ихъ судебной дѣятельностью по другимъ дѣламъ, устраненія злоупотребленій при взиманіи различныхъ пошлинъ и поборовъ съ духовенства и мірянъ; 3) объ устраненіи злоупотребленій при управленіи монастырскими имуществами и доходами и объ искорененіи разныхъ пороковъ монашеской жизни; 4) объ улучшеніи различныхъ сторонъ мірскаго быта (мѣры противъ брадобритія въ связи съ домашнимъ грѣхомъ, противъ волшебства и

колдовства, скоморощества, языческихъ вародныхъ увеселеній, игры въ зерны и пр.). Были затронуты на соборѣ и вопросы общегосударственные: царь возвышалъ собору о своихъ «нужахъ и земскихъ нестроеніяхъ». Онъ предложилъ собору разсмотрѣть судебникъ и уставныя грамоты и, если въ нихъ не окажется ничего несогласнаго съ правилами церкви и прежними законами, утвердить своими подписями (гл. 4). Сюда же относятся постановленія собора о новомъ общегосударственномъ сборѣ на выкупъ плѣнныхъ (гл. 72); о святительскихъ и монастырскихъ слободахъ и отношеніи ихъ къ посадамъ (гл. 98); о несудимыхъ грамотахъ (гл. 67) и пр. Извѣстно также, что царь имѣлъ въ виду внести на разсмотрѣніе собора цѣлый рядъ весьма важныхъ вопросовъ: о мѣстничествѣ, объ организаціи службы, о помѣстьяхъ и вотчинахъ, о корчмахъ, мытахъ и т. д. — но эти вопросы въ С. не включены, такъ что нельзя сказать, обсуждались они на соборѣ или нѣтъ. Не смотря на такое обиліе и разнообразіе поставленныхъ вопросовъ соборъ далъ свои отвѣты въ сравнительно краткое время: засѣданія, открытыя 23 февр., закончились къ началу мая, такъ какъ до 11 мая соборныя постановленія сообщены были на просмотръ въ Троицкій монастырь и возвращены оттуда. Постановленія С. представляютъ богатѣйшій матеріалъ для изученія культурнаго быта московскаго общества половины XVI в. и до сихъ поръ имѣютъ важное практическое значеніе, такъ какъ служатъ для старообрядцевъ однимъ изъ главныхъ опорныхъ пунктовъ въ ихъ полемикѣ съ представителями господствующей церкви. Самымъ важнымъ, но и наиболѣе спорнымъ является вопросъ: былъ ли С. официальнымъ памятникомъ, имѣлъ-ли онъ каноническое значеніе въ томъ видѣ, какъ сохранился до нашихъ дней, или нѣтъ? Рѣшеніе этого вопроса затрудняется тѣмъ, что до насъ не дошло почти никакихъ извѣстій о порядкѣ засѣданій собора и выработки его постановленій. Сохранилось лишь извѣстіе, что собору должны были быть представлены дяками доклады объ указахъ прежнихъ князей; въ самомъ С. сказано, что всѣ царскіе предложенія и вопросы и отвѣты на нихъ «писанію преданы» и въ записанномъ видѣ посылались въ Троицкій Сергіевъ монастырь на просмотръ бывшему митр. Іоасафу и другимъ находившимся тамъ духовнымъ лицамъ, которыя, разсмотрѣвъ «царское и святительское уложеніе», къ этому «соборному уложенію» присоединились (гл. 99) и сдѣлали лишь нѣсколько къ нему примѣчаній, которыя также вошли въ составъ С. (гл. 100). Указанія на записъ соборныхъ постановленій и ихъ названіе подтверждаются цѣлымъ рядомъ официальныхъ документовъ. Такъ, въ промежутокъ времени отъ 17 мая 1551 г. по 1560 г. издано до 12 грамотъ и актовъ, которыми проводятся новыя мѣры въ порядкѣ церковнаго управленія и суда по «новому соборному уложенію» или просто «по соборному уложенію», иногда именуемому еще соборнымъ уложеніемъ митр. Макарія, или собор-

нимъ уложеніемъ царя и митрополита совместно, или наконецъ «царскимъ совѣтомъ и соборнымъ уложеніемъ». Одинъ разъ предписано «чинити о всемъ потому, какъ въ соборномъ уложеніи писано». Сверхъ того довольно обширныя извлечения изъ соборныхъ постановленій, подъ именемъ наказовъ или наказныхъ списковъ, разсылались митрополитомъ и епископами по городамъ и монастырямъ подчиненныхъ имъ епархій. До сихъ поръ известны два типа такихъ наказовъ (по три наказа для каждаго типа): наказы одного типа предназначались для руководства епархиальному духовенству, другого — для монастырей. Въ грамотѣ митрополита, при которой посланъ въ юль 1551 г. наказъ въ Симоновъ монастырь, сохранился приписъ, изъ которой видно, что съ такими же грамотами предписано было разослать и по инымъ монастырямъ «поучение, главы изъ тое же *соборные книги выписати*». Подобное же указаніе на существованіе соборной книги сохранилось еще въ записи дѣяній церковнаго собора 1553 г., на которомъ царь съ митрополитомъ и со всемъ соборомъ разсуждалъ «о прежнемъ соборномъ уложеніи, о многоразличныхъ дѣлахъ и чинѣхъ церковныхъ, и по *книжъ соборной члн*, которыя дѣла исправилася и которыя еще не исправилася». Наконецъ известно, что большой московскій соборъ 1667 г. о соборѣ стоглавомъ («и что писаша о знаменіи честнаго креста, сирѣчь о сложеніи двюи перстовъ, и о сугубой аллилуйи, и о прочемъ, еже писано неразумно, простотою и невѣжествомъ въ *книжъ Стоглавъ*», и о клятвѣ въ соблюденіи соборныхъ правилъ) постановилъ, что «той соборъ не въ соборъ, и клятва не въ клятву, и ни во что же вмѣняемъ, яко же и не бысть». Совокупность всѣхъ этихъ официальныхъ свидѣтельствъ приводитъ нѣкоторыхъ изслѣдователей къ убѣжденію, что постановленія собора 1551 г. получили законодательную силу въ кодексахъ, известномъ подъ именемъ С. (Голубинскій). Не смотря на всю авторитетность защитниковъ этого мнѣнія, далеко не все въ немъ является безспорнымъ. Подлинная соборная книга съ подписями членовъ собора не сохранилась или до сихъ поръ не разыскана. Списки С. XVI и XVII вв. значительно между собою различаются; между ними отмѣчаютъ три редакціи: пространную, среднюю и краткую. Какую же изъ нихъ слѣдуетъ считать основною? Лишь относительно средней установилось согласное мнѣніе, что она возникла въ XVII в. Относительно двухъ остальныхъ мнѣнія расходятся: одни, въ томъ числѣ и защитники официальности С., считают основною краткую редакцію; другіе убѣдительно доказываютъ неосновательность этой точки зрѣнія и признаютъ подлинными пространные списки. И эти списки, однако, оказываются не тождественными. Не говоря уже о часто встрѣчающихся небольшихъ, а иногда и немаловажныхъ вариантахъ, недавно сталъ известенъ списокъ С. 1595 г. съ инымъ распределеніемъ матеріала по главамъ; кромѣ того здѣсь недостаетъ нѣкоторыхъ статей, напр. о брадобритіи, но зато имѣются новыя встав-

ки въ текстъ. Самое раздѣленіе сборника на 100 главъ скорѣе обнаруживаетъ работу частнаго писателя, такъ какъ по главамъ распределены не только вопросы царя и постановленія собора, но и записи о составѣ собора, предисловіе, рѣчи царя къ собору, посылка постановленій собора на просмотръ бывшаго митр. Іоасафа и пр. Самое число главъ указываетъ на неудачное подражаніе Судебнику, раздѣленному на 100 статей. Распределеніе матеріала по главамъ также вызываетъ недоумѣнія. Въ 5-й главѣ изложены первые царскіе вопросы, отвѣты на которые начинаются съ 6-й главы и идутъ до 41-ой, гдѣ изложены новые 32 вопроса, съ отвѣтами на нихъ въ такомъ порядкѣ, что за каждымъ вопросомъ помѣщенъ и отвѣтъ на него; съ 42-й главы опять продолжаютъ отвѣты на первые вопросы. Не всегда возможно установить и соотвѣтствіе между постановленіями собора и царскими вопросами; въ числѣ первыхъ несомнѣнно имѣются такіа, вопросовъ на которыя въ С. нѣтъ. Нельзя, однако, утверждать, что они возникли по собственной инициативѣ собора, такъ какъ теперь известны еще царскіе вопросы, почему-то въ С. не включенные, а равно и такіа царскія предложенія, которыя хотя и попали въ стоглавъ, но оказались зарытыми въ соборныхъ отвѣтахъ (гл. 49 и 69) и не упомянуты въ числѣ царскихъ вопросовъ. Съ другой стороны въ числѣ послѣднихъ встрѣчаются мѣста, занесенныя сюда по ошибкѣ (вопросъ 6-й: «а *намъ настиремъ* о томъ небреженіи о всемъ отвѣтъ дати»). Какъ эти, такъ и другія, болѣе детальныя наблюденія надъ составомъ С. приводятъ къ заключенію, что «въ С. мы имѣемъ только извлечение изъ соборныхъ дѣяній; въ немъ сохранились лишь немногіе слѣды тѣхъ первоначальныхъ матеріаловъ, которые послужили основой для соборныхъ рѣшеній. Изборникъ этотъ могъ и долженъ былъ служить исторической основой и матеріаломъ для такихъ чисто-законодательныхъ памятниковъ, какъ царскіе и соборные наказы и грамоты» (Ждановъ). Источниками С. послужили, прежде всего, каноническія правила и законы византийскихъ императоровъ; нѣкоторые изъ нихъ помѣщены въ С. въ обширныхъ извлеченияхъ. То же самое слѣдуетъ сказать и о церковно-юридическихъ памятникахъ русскаго происхожденія, каковы церковные уставы, посланія представителей церкви, постановленія прежнихъ соборовъ и пр. Не всѣ эти выдержки и ссылки отличаются каноническою точностью, на что обратилъ уже вниманіе соборъ 1667 г., указавшій, что неправильности С. произошли отъ незнакомства членовъ собора 1551 г. съ греческими и древними хараейскими славянскими книгами. Трудно допустить, что указанные источника собирались по мѣрѣ надобности уже по открытіи собора; многое должно было быть заготовлено ранѣе. Какъ въ подборѣ матеріала, такъ и въ самой постановкѣ вопросовъ не могли не сказаться тѣ бурныя теченія общественной мысли, какія возобновились московское общество со времени возникновенія ереси жидовствующихъ. Двѣ борющіяся пар-

ти въ средѣ духовенства и культурнаго общества—юсифляне и нестяжатели—должны были столкнуться не только на соборѣ, но и въ періодъ прѣготовленій къ нему. Созывъ собора для обсуждения церковныхъ нестроений вовсе не былъ въ интересахъ юсифлянскаго большинства. Починъ въ этомъ дѣлѣ скорѣе всего могъ исходить или отъ митрополита, или изъ среды партіи нестяжателей. Известно, что митрополитъ написалъ царю обширный «отвѣтъ» въ защиту вотчинныхъ правъ церкви. Онъ могъ быть составленъ только до собора, потому что послѣ постановленій собора о томъ же предметѣ такое посланіе было совершенно излишне. Значитъ, возбуждались вопросы о секуляризаціи церковныхъ владѣній и къ митрополиту обращались за указаніями, почему онъ и написалъ свой «отвѣтъ». Позднѣе (1553 г.) обвинялъ троїцкаго игумена Артемія въ томъ, что онъ писалъ царю, убѣждая его «седа отнимати у монастырей»; Артемій хотя и отрицалъ такой фактъ, но не скрѣлъ своей точки зрѣнія на вопросъ и въ тоже время призналъ, что о чемъ-то государю «писалъ на соборѣ». Далѣе известна анонимная статья, перечисляющая «многая неисправления, яже есть неугодна Богу и неполезно души»; почти всѣ указанія статьи проникли въ С. въ формѣ царскихъ вопросовъ или постановленій собора. Эта статья найдена въ сборникѣ, принадлежавшемъ члену собора, рязанскому епископу Кассіану, горячему противнику Юсифа Волоцкаго и его послѣдователей. Въ томъ же сборникѣ помѣщены и другія статьи, вошедшія въ составъ С., а рядомъ съ ними—знаменитая кормчая Вассіана Патрикѣева. На С. оказали вліяніе и нѣкоторыя мысли Максима Грека. Всѣ эти соображенія говорятъ въ пользу догадки, что починъ созванія собора и его программа исходила изъ среды нестяжателей, которые, при помощи избранной рады и при содѣйствіи митрополита, намѣтили обширный кругъ реформъ въ области церковнаго и государственнаго управления. Нестяжатели какъ-бы готовились дать юсифлянамъ генеральное сраженіе, но побѣда осталась на сторонѣ послѣднихъ; на соборѣ ихъ оказалось большинство, и по многимъ спорнымъ вопросамъ они были поддержаны митрополитомъ. Такой исходъ борьбы повліялъ и на дальнѣйшую судьбу немногихъ вліятельныхъ противниковъ юсифлянъ: Артемій и Кассіанъ лишились своихъ мѣстъ, первый, сверхъ того, былъ судимъ и сосланъ въ заточеніе. Приводитъ въ исполненіе постановленій собора выпало на долю тѣхъ, кто въ этомъ былъ совсѣмъ не заинтересованъ, а митрополитъ, безъ дѣятельной поддержки, ничего не могъ сдѣлать. Естественно, что при такихъ условіяхъ «почти все узаконенное соборомъ было забыто и все пошло по старому, какъ-бы совсѣмъ и не бывало собора, дѣянія котораго превратились въ простой историческій памятникъ».—Пространная редакція С. издана въ Лондонѣ (1860), въ Казани (1862) и Н. Субботинимъ (1890); средняя—Кожанчиковимъ, въ 1863 г.; краткая—Калачовимъ, въ «Арх. ист. и практ. свѣд. за 1860—61 г.», кн. 5. Ср. Илья Бѣляевъ, «Объ

историческомъ значеніи дѣяній московскаго собора 1551 г.» («Русск. Вѣст.» 1858, № 4); его же, «Наказные списки соборнаго уложенія 1551 г. или С.» (1863); И. Добротворскій, «Дополнительныя объясненія къ изданію С.» («Прав. Собес.», 1862, ч. 3); его же, «Каноническая книга С. или неканоническая» (тамъ же, 1863, ч. 1 и 2); митр. Макарій, «Исторія церкви», т. 6-й; И. Ждановъ, «Матеріалы для исторіи стоглаваго собора» («Журн. Мин. Нар. Пр.», 1876, №№ 7 и 8); Л. Н., «Новооткрытый рукописный С. XVI в.» («Восток. Вѣст.», 1899 г., №№ 9 и 10); Е. Голубинскій, «Исторія церкви» (т. 2-й, 771—793 и 892).

М. Д.

Стоговъ (Эразмъ Ивановичъ)—историкъ Сибири (1797—1880); по окончаніи курса въ морскомъ кадетскомъ корпусѣ, въ званіи морского офицера недолго служилъ въ Камчаткѣ, потомъ въ Иркутскѣ; въ 1834—1839 гг. состоялъ жандармскимъ штабъ-офицеромъ въ Симбирскѣ; въ 1840-хъ гг. былъ правителемъ канцеляріи ген.-губернатора юго-западной Россіи, Д. Г. Библикова. Съ 1878 г. сталъ дѣятельнымъ сотрудникомъ «Русской Старины». Изъ рассказовъ его известны: «Сперанскій и Трескинъ въ Иркутскѣ, 1819 г.» («Русская Стар.», 1878); «Ссылно-кааторжные въ Восточной Сибири, 1820—1830 гг. (тамъ же); «Бунтъ иркутскаго архіепископа Ириней» (тамъ же). Въ сибирскихъ рассказахъ своихъ С. ярко очертилъ современную ему провинціальную жизнь и чиновничью бытъ. Въ «Русской Старинѣ» 1886 г. напечатаны его посмертныя записки.

Стоговы—дворянскій родъ, восходящій къ концу XVI вѣка и внесенный въ род. кн. Новгородской, Тверской и Московской губерній. Изъ него происходилъ Эразмъ Ивановичъ С. (см. выше).

Стогометатель—механическое приспособленіе для складыванія сѣна въ стогъ, чрезвычайно упрощающее соответствующую работу, благодаря устраненію необходимости огребанія сѣна въ валы и укладки въ конны. Сѣноволокнами сѣно собирается съ покосовъ, сволакивается къ стогу и С., состоящій изъ известнымъ образомъ устроенныхъ рычаговъ, приводимымъ въ дѣйствіе лошадыю, прямо отбрасываетъ сѣно на стогъ. Не смотря на свою полезность (при 3 рабочихъ, 3 полурабочихъ, 1 С., 4-хъ сѣноволокнахъ и 9 лошадяхъ можно убрать въ 10 рабочихъ часовъ 8 десят. клевера), С. мало распространенъ въ русскихъ хозяйствахъ.

Стогъ. Какъ единица сѣна, С. упоминается въ «Русской Правдѣ», съ оцѣнкою его въ гривну (кунъ), при этомъ возъ сѣна оцѣненъ въ 2 ногаты; гривна кунъ дѣлилась на 20 ногатъ, почему С. равнялся 10 возамъ. Въ судебникѣ правовѣрнаго царя Константина оцѣнка С. та же: «за стогъ затяжебной за сѣнной гривна кунъ». Въ одномъ актѣ XIV в. С. опредѣленъ въ 30 кунъ. Въ 1548 г. было куплено сѣна два стога, а денегъ дано 4 рубли и 12 алтынъ; а какъ въ 1538 г. возъ сѣна оцѣненъ 2 алтына, то въ С. содержалось до 40 возовъ. По утиннымъ и умолотнымъ книгамъ 1667 г. «въ деревнѣ

Казавъ сѣна уложено 210 копенъ волоковъ, а сметано сѣна 5 С.; значить, въ С. пошли 42 копны. Но С. не были одной величины; какъ видно изъ акта XVII в., «сѣна... поставлено наемными работниками 6 С., въ трехъ стогахъ по 40 копенъ, въ двухъ по 25 копенъ, въ С. 30 копенъ», но преимущество было на сторонѣ первыхъ трехъ С.; такъ, указъ 1749 г., относящійся до Саратовской провинціи, повелѣваетъ: «сравы С. по 150 и по 200, въ каждомъ не менѣе и не свыше какъ по 40 копенъ вмѣщалось». С. опредѣленъ числомъ возовъ въ актѣ 1688 г.: «сѣна десять С., а въ нихъ 100 возовъ», следовательно, и въ XVII в. С. состоялъ изъ 10 возовъ, какъ и во времена Русской Правды.

Стогъ—куча сѣна, опредѣленнымъ образомъ сложенная. Различаютъ собственно С., продолговатой формы скирды, и одонья, круглыя скирды. Метанье С., изъ которыхъ продолговатые передъ круглыми представляютъ то преимущество, что допускаютъ складку въ нихъ сѣна и ихъ разборку по частямъ, производится приблизительно такъ же, какъ и складыванье скирдъ (см.), но подстилка подъ сѣно обыкновенно ограничивается хворостомъ и соломою, и у С. нижняя часть почти всегда нѣсколько разваливается кверху. И надъ С., какъ надъ скирдами, иногда устраиваютъ голландскіе навѣсы, или С. покрываютъ брезентами, съ цѣлью сдѣлать возможною работу съ укладкою сѣна и въ ненастную погоду.

Стодлардъ (Ричардъ-Генри Stoddard, род. 1825) —американскій поэтъ, преимущественно лирикъ, прославившійся своими романами. Главные его труды: «Footprints», стихотворенія (1849), «Poems» (1850), «Adventures in fairy-land», дѣтскія сказки (1853), «Songs of summer» (1857), «Town and country» (1857), «Life, travels and books of Alexander von Humboldt» (1859), «Loves and heroines of the poets» (собраніе англійскихъ любовныхъ пѣсенъ, 1860), «The King's bell» (1863), «Under green leaves» (1865), «The children in the wood» (1866), «Putnam, the brave» (1869), «The book of the East, and other poems» (1871), «Memoir of Edgar Allan Poe» (1875), «Anecdote biography of Percy B. Shelley» (1876) и «H. W. Longfellow» (1882). Его «Poetical works» изданы въ 1880 г., послѣ чего появились еще «The Lion's cub, with other verses» (1890), «Under the evening lamp» (1892) и др.

Сто дней (Les cent jours)—такъ называется вторичное царствование Наполеона I во Франціи. Живя въ изгнаніи на островѣ Эльбѣ, Наполеонъ зорко слѣдилъ за дѣлами Франціи, зналъ о недовольствѣ, возбужденномъ въ народѣ и въ арміи реакціонной политикой Бурбоновъ, а также о раздорахъ на вѣнскомъ конгрессѣ. Противъ Людовика XVIII устраивались заговоры; въ разныхъ мѣстахъ вспыхивали бунты. 26-го февраля 1815 г., во главѣ маленькой арміи (1600 чел., съ 80 лошадьми и нѣсколькими пушками), Наполеонъ направился во Францію и 1 марта высадился на берегъ Жуанвильскаго залива. Походъ его скоро превратился въ триумфальное шествіе. Принимая городское начальство

и гражданъ въ Греноблѣ, Наполеонъ развернулъ передъ ними свою политическую программу. Онъ явился «избавителемъ Франціи отъ оскорбленій со стороны возвратившихся дворянъ, обезпечить крестьянамъ свободное обладаніе ихъ землями, отстоять добытыя революціей социальныя пріобрѣтенія противъ меньшинства, стремящагося возстановить сословныя привилегіи и феодальныя права прошлаго вѣка. Бурбонская монархія доказала свою неспособность отрѣшиться отъ своей худшей опоры, — духовенства и дворянъ. Соціальное дѣло революціи можетъ быть упрочено только династіей, обязанной своимъ трономъ революціи». Онъ отказывался отъ завоевательныхъ плановъ, объявлялъ дать Франціи миръ извнѣ и свободу внутри, покорно склонялся передъ стремленіемъ французской націи къ конституціонному правленію. Провинція ликовала; крестьяне и рабочіе переходили на сторону Наполеона, своего «спасителя». 10 марта Наполеонъ былъ уже въ Лионѣ, гдѣ формально принялъ титулъ императора, а вечеромъ 20 марта прибылъ въ Тульеріи. Король бѣжалъ въ Гентъ. Возвращеніе Наполеона соединило противъ него всю Европу. 13 марта представители державъ объявили Наполеона внѣ закона; былъ возобновленъ шомонскій трактатъ. Курьеры, посланные Наполеономъ къ европейскимъ дворамъ, не были приняты. Наполеонъ принялъ энергичныя мѣры для защиты: онъ призвалъ на службу всѣхъ состоявшихъ въ отпуску офицеровъ и солдатъ. Подготовка къ войнѣ велась параллельно съ заботами объ организаціи правительства. Приходилось считаться съ требованіями либераловъ, такъ какъ, по словамъ Наполеона, «слабое, враждебное націи правительство пріучило народъ къ самозащитѣ». 24 марта отмѣнена была цензура, послѣ чего Францію наводнили политическія брошюры; отовсюду присылались проекты новой конституціи. Было образовано новое министерство, среди котораго выдѣлялись имена Фуше и Карно, явныхъ враговъ Наполеона. Министромъ юстиціи былъ Камбасересъ, финансовъ — Годень, канцлеромъ казначейства — Моллиенъ, военнымъ министромъ — Даву, морскимъ — Декре, министромъ иностр. дѣлъ — герцогъ Бассано. Императоръ приблизилъ къ себѣ Бенжамена Констана, вождя либераловъ, написавшаго противъ Наполеона, передъ самымъ его пріѣздомъ въ Парижъ, враждебную статью. Наполеонъ поручилъ ему составленіе конституціи, увѣряя его въ своихъ либеральныхъ взглядахъ. Декретъ о сознаніи департаментскихъ избирательныхъ коллегій былъ подписанъ Наполеономъ еще въ Лионѣ, 13 марта. Составленная В. Константиномъ конституція была издана, по желанію Наполеона, какъ «дополнительный актъ» (acte additionnel) къ прежнимъ конституціямъ VIII, X и XII гг., но она не имѣла съ ними ничего общаго. Въ сущности, она приближалась къ хартии 1814 г., утверждая представительное правленіе и отвѣтственность министровъ, повторяя фразы о свободѣ совѣсти, объ индивидуальной свободѣ. Преступки печати представлялись вѣдѣнію обыкновеннаго суда присяжныхъ.

Въ общемъ, новая конституція была встрѣчена враждебно. Въ особенности были недовольны отъѣдной общинами собрать «майское поле». Чтобы придать своей конституціи характеръ національной санкціи, Наполеонъ прибѣгнулъ къ плебисциту, обнародовавъ 22 апр. «дополнительный актъ». 1532572 голоса были поданы за актъ, 4802 противъ, но очень многія воздержались отъ подачи голоса. Общественное мнѣніе было настроено враждебно противъ диктаторскаго способа дарованія Франціи политической свободы. Наполеонъ рѣшился созвать палаты. На 26 мая въ Парижѣ были созваны делегаты отъ избирательныхъ коллегій для выясненія результатовъ плебисцита и для присутствія на торжествѣ «Майскаго поля». 1 июня состоялось ходучное торжество, вызвавшее своею театральностью негодование массы и насмѣшки аристократовъ. 3 июня собралась палата депутатовъ. На выборы шли неохотно, народъ занятъ былъ мыслью о войнѣ. Въ своей тронной рѣчи 7 июня Наполеонъ заявилъ, что имъ «начинается конституціонная монархія». Но императору никто не вѣрилъ, да и самъ онъ, встрѣчая противорѣчіе, постоянно раздражался; въ душѣ онъ оставался прежнимъ деспотомъ. Утомленіе и разочарованность овладѣли всѣми. Послѣ пораженія при Ватерлоо Наполеонъ, 21 июня, прибылъ въ Парижъ, а 22-го отрекся отъ престола въ пользу сына. См. Н. Houssaye, «1815».

II. К—ii.

Сто дней (воен.). — Военныя силы, предназначенныя союзниками для дѣйствія противъ Наполеона, составляли до 850 тыс. чел. и образовали 4 арміи: 1) голландскую (106 тыс.), изъ англійскихъ, голландско-бельгійскихъ и нассаускихъ войскъ, подъ начальствомъ герцога Веллингтона; 2) нижне-рейнскую (251 тыс.), изъ прусскихъ и сѣверо-германскихъ войскъ, подъ начальствомъ Блюхера; 3) средне-рейнскую (168 тысячъ), изъ русскихъ войскъ Барклая-де Толли, и 4) верхне-рейнскую (254 тыс.), кн. Шварценберга, изъ австрійскихъ и южно-германскихъ войскъ; кромѣ того сформированы были 2 вспомогательныя арміи (до 80 тыс.), изъ австро-пиемонтскихъ войскъ. Силы союзниковъ сгруппировались вдоль границы Франціи, для концентрическаго наступленія къ Парижу. Наполеонъ имѣлъ въ своемъ распоряженіи до 200 тыс. дѣйствующихъ войскъ и 150 тыс. національной гвардіи. Когда попытки его уладить дѣло мирнымъ образомъ не удалась, онъ рѣшился предупредить союзниковъ наступленіемъ и постараться разбить одну изъ ихъ войсковыхъ группъ до прибытія сосѣдей. Онъ отрядилъ по 15 тыс. къ Пиренеямъ и къ итал. границѣ, 25 тыс. — къ Рейну, а главную свою армію (150 тыс.) сосредоточилъ на линіи Медъ-Лилъ, чтобы вторгнуться въ Бельгію между Веллингтономъ и Блюхеромъ. Къ началу июня правое крыло арміи Веллингтона упиралось въ линію Гентъ — Атъ, лѣвое стояло между Брюсселемъ и Монсомъ, а въ центрѣ, отъ Нивеля до Граммона, находился кавалер. корпусъ. Пруссаки Блюхера (124 тыс.), къ концу мая, имѣли 3 корпуса въ 1-й линіи, у Шарлеруа, Намюра и Синель; одинъ корпусъ

находился во 2-й линіи, у Люттиха. Первоначальный планъ Веллингтона и Блюхера заключался въ томъ, чтобы 15 июня перейти границу и атаковать Наполеона; но для подготовки этого наступленія ничего не было сдѣлано. Между тѣмъ Наполеонъ рѣшилъ дѣйствовать черезъ Живе, по долинѣ Мааса, противъ центра и лѣваго крыла Блюхера и прорвать центръ стратегическаго фронта союзниковъ. Главный ударъ онъ намѣревался направить на Шарлеруа, чтобы разъединить арміи союзниковъ. 15-го июня франц. армія перешла границу и двинулась къ Шарлеруа. Опрокинувъ слабыя неприятельскія отряды, французы должны были идти на Сомбрефъ и Катръ-бра. Этимъ движеніемъ Наполеонъ надѣялся заставить Блюхера отойти къ Намюру, и затѣмъ хотѣлъ обрушиться на Веллингтона; но Ней, направленный на Катръ-бра, ваткнулся на бригаду принца Саксенъ-Веймарскаго и, полагая, что имѣеть дѣло со всею англ. арміей, остановился; войска французскаго центра тоже не продвинулись впередъ. Блюхеръ еще раньше приказалъ своимъ корпусамъ отходить на Флерюсъ, Мази, Намюру и Ганъ. Свѣдѣнія, собранныя къ вечеру 15 июня, заставили Наполеона предпологать, что пруссаки намѣрены сосредоточиться сѣвернѣе и восточнѣе Флерюса, а англо-голландцы пытаются стянуться у Катръ-бра. На основаніи этихъ свѣдѣній, Наполеонъ приказалъ тремъ корпусамъ двинуться на слѣдующій день (16-го) на Сомбрефъ и атаковать Блюхера, а Нею — овладѣть Катръ-бра и затѣмъ направиться противъ тыла и праваго крыла пруссаковъ. 16 июня произошло бои у Линьи (см.) и Катръ-бра (см.). Событія этого дня выяснили совершенно иную обстановку, нежели та, на которой Наполеонъ основывалъ свои расчеты. Вострое сосредоточеніе пруссаковъ и неожиданно упорное сопротивление, встрѣченное французами у Катръ-бра, доказали, что союзники вовсе не были стянуты врасплохъ. Полагая, однако, что послѣ битвы при Линьи пруссаки въ безпорядкѣ отступаютъ къ Намюру, Наполеонъ на слѣдующій день двинулъ для преслѣдованія ихъ часть своихъ войскъ (около 30 тыс.), подъ начальствомъ Груши, а съ главными силами направился къ Катръ-бра, противъ Веллингтона. Послѣдній, получивъ извѣстіе объ исходѣ бои у Линьи, отступилъ и остановился на позиціи у Монъ-Сень-Жанъ. Авангардъ слѣдовавшихъ за нимъ французскихъ войскъ расположился у Вель-Альянса. Къ вечеру 17 числа вся прусская армія сосредоточилась у Вавра. Здѣсь генер. Гнейзенау, заступившій мѣсто раненаго Блюхера, получилъ увѣдомленіе отъ Веллингтона, что французы на другой день вѣроятнѣе атакуютъ позицію у Монъ-Сень-Жанъ; поэтому прусскій главнокомандующій рѣшилъ выступить съ главными силами изъ Вавра, чтобы выйти на правый флангъ и въ тылъ противнику. 18 июня произошла роковая для Наполеона битва при Ватерлоо (см.). 19-го июня Груши нанесъ безрезультатное пораженіе корпусу Тильмана къ С отъ Вавра (V, 332), но, получивъ извѣстіе о катастрофѣ, постигшей главную французскую армію, поспѣшно отсту-

пязь. 26 июня остатки наполеоновской армии (до 60 тыс.), начальство над которыми принял Груши, собрались у Суассона, съ целью прикрыть Париж. Блюхеръ и Веллингтонъ, оставивъ необходимое число войскъ для осады франц. крѣпостей, направили 120 тыс. къ Парижу. Между тѣмъ русская, австрійская и сардинская арміи двинулись къ франц. границѣ и вскорѣ отгнѣснили неприятельскіе отряды къ Страсбургу, Вельфору, Ронъ и Тулоу. Сдача Парижа, вечеромъ 3 іюля, разрѣшила военный вопросъ и ускорила разрѣшеніе вопроса политическаго.

И. О.

Стоянский (Петръ Stojenski, собственно Statorius)—первый польскій грамматикъ, родомъ французъ. Спасаясь отъ религиозныхъ преслѣдованій, С. прѣѣхалъ въ Польшу при Сигизмундѣ-Августѣ и часто получалъ отъ него дипломатическія порученія. Былъ сначала проповѣдникомъ въ Краковѣ, потомъ директоромъ школы въ Пинчавѣ. Ум. въ 1591 г. Онъ составилъ первую польскую грамматику, въ которой сдѣлалъ также и очеркъ исторіи польскаго языка въ первой половинѣ XVI ст., подъ заглавіемъ: «Polonicae grammaticae institutio» (Крак., 1568). Грамматика С. имѣетъ важное историческое значеніе, по богатству приведеннаго матеріала. Ревностный католикъ, С. издалъ много сочиненій въ защиту своего исповѣданія.

Стожары — такъ въ Костромской губ. называютъ подмошки изъ жердей для сѣнныхъ стоговъ. На эти подмошки ставятъ, по мѣрѣ высоты стога, жерди конусообразно, и на эту вершину наваливается сѣно. Такой способъ признанъ въ англійскихъ фермахъ наилучшимъ для отвращенія гнилости клевернаго и даже люцерноваго сѣна.

Стоики.—Стоическая философія возникаетъ въ эпоху, когда греческая мысль, утомянная теоретическимъ умствованіемъ, все болѣе и болѣе стремится къ цѣльному догматическому міросозерданію, которое могло-бы стать на мѣсто разложившихся вѣрованій и обосновать систему рациональной этики. Такое міросозерцаніе являлось потребностью цѣлаго общества, цѣлой культуры, а не тѣснаго кружка мыслителей, замыкавшихся въ стѣны своей школы. Греческое просвѣщеніе покрывало міръ, становилось міровою политической силой—и греческая философія, соотвѣтственно этому, мѣняла свой прежній характеръ: она переставала быть изслѣдованіемъ, умозрѣніемъ, и обращалась въ догму. Такой характеръ болѣе всего придали ей Зенонъ, основатель стоической школы, и его многочисленные послѣдователи.

Главнѣйшіе С. Зенонъ изъ Китія на Кипрѣ (прибл. 340—265) сошелся въ Афинахъ съ книжкомъ Кратесомъ, въ которомъ онъ видѣлъ истиннаго представителя философіи Сократа. Не удовлетворенный книжескимъ ученіемъ, онъ слушалъ и другихъ учителей—мегарца Стильфона и платониковъ Ксенократа и Полемона, и къ концу IV в. основалъ собственную школу въ «узорчатомъ портикѣ» (стоа пойкиле), отъ котораго она и получила свое названіе. Сочиненія его, касавшіяся самыхъ разнообразныхъ предметовъ, дошли до

насъ лишь въ незначительныхъ фрагментахъ, какъ и сочиненія его преемника Клеанза изъ Ассъ (331—251), бывшаго кулачнаго бойца, который сталъ философомъ благодаря глубинѣ увлеченія и необыкновенной энергіи (см. Pearson, «The Fragments of Zeno and Cleanthes», 1890). Другіе ученики Зенона—его землякъ Персей, Аристонъ изъ Хиоса, Гериллъ изъ Карагена, Сферъ изъ Босфора и поэтъ Аратъ изъ Сициліи. Преемникъ Клеанза, Хризиппъ (281/76—208/4)—одинъ изъ самыхъ плодовитыхъ писателей древности, неутомимый преподаватель и полемистъ, прославился какъ второй основатель стоицизма, развившій его систематически въ своихъ многочисленныхъ философскихъ и полемическихъ сочиненіяхъ. Его многочисленные ученики распространили стоическое ученіе на востокъ и на западъ (Зенонъ, Антипатръ и Архедемъ изъ Тарса, Диогенъ завилонянинъ). Изъ современниковъ его выдаются знаменитый ученый Эратосеенъ Киренскій (276/2—196/2), ученикъ Аристона, и Телесъ, проповѣдникъ нравственности, сильно приближавшей къ кинизму. Ставъ философію высшую практич. цѣль, уже раніе С. расходились въ опѣнкѣ теоретической философіи: такъ Гериллъ, подобно Аристотелю, полагалъ высшее благо и высшую цѣль въ *познаніи*, между тѣмъ какъ Аристонъ не хотѣлъ знать ни діалектики (логики), ни физики, считая первую бесполезною, а вторую—недоступною человѣческому знанію, и придавалъ цѣну лишь основнымъ принципамъ этики. Помимо этихъ уклоновъ, школа сначала твердо держалась основныхъ началъ своего основателя. Болѣе глубокія различія мы находимъ лишь во второмъ и первомъ вѣкахъ, въ эпоху усилывающагося эклектизма. Ученики Диогена, Боэея и въ особенности Панетій Родосскій, значительно приближаются къ Аристотелю, а ученикъ Панетія Посидоній (прибл. 135—50) былъ ревностнымъ почитателемъ Платона и стремился къ соединенію стоицизма съ ученіями Платона и Аристотеля. Его философія носитъ отпечатокъ эклектическаго, платонизирующаго стоицизма, разновидности котораго мы находимъ у неопифагорейцевъ, у эклектиковъ, у академикомъ школы Антиоха Аскалонскаго и Евдора, у Филона и въ ранней патристикѣ. Во времена имперіи стоицизмъ обратился въ популярную просвѣтительную философію, сосредоточившую въ себѣ лучшіе завѣты античной доблести и нравственной мысли. Онъ получилъ самое широкое распространеніе; мы находимъ его представителей на всѣхъ ступеняхъ общественной дѣятельности, отъ кесаря М. Аврелія и вельможи Сенеки до раба Эпиктета. Проповѣдь этихъ учителей приобрѣтаетъ духовно-нравственный отпечатокъ, столь характерный для всей эпохи; но они остаются вѣрными основнымъ началамъ первоучителей—Зенона и Хризиппа—и держатся ихъ строже, чѣмъ представители средней эпохи, въ родѣ Посидонія.

Задача стоической философіи состояла въ томъ, чтобы найти прочное разумное основаніе для нравственной жизни. вмѣстѣ съ книжками, С. видѣли въ человѣческомъ знаніи

лишь средство къ добродѣтельному поведенію и достиженію блага; вмѣстѣ съ книжками, они поставили себѣ задачу сдѣлать человѣка свободнымъ и счастливымъ посредствомъ добродѣтели. Поэтому они опредѣляли философію какъ упражненіе въ добродѣтели (*ἀσκησις ἀρετῆς*). Сначала Зенонъ сходилъ съ книжками въ пренебреженіи къ теоретическимъ наукамъ — черта, которую до крайности усиливала ученикъ его Аристотель; но въ послѣдствіи, повидимому, самъ Зенонъ освободился отъ такой односторонности, не впадая въ обратную крайность другого ученика своего, Герилада, который, вмѣстѣ съ Аристотелемъ, признавалъ познаніе высшимъ благомъ. Наиболее отчетливо выражена основная тенденція школы у Хризиппа: полемизируя противъ Аристотеля, онъ признаетъ, что цѣль философіи заключается въ томъ знаніи, которое ведетъ къ истинной дѣятельности и тѣмъ самымъ составляетъ часть такой дѣятельности. По ученію С., истинная дѣятельность невозможна безъ истиннаго, объективнаго знанія; какъ и у Сократа, мудрость и добродѣтель признаются тождественными, и потому философія, опредѣляемая какъ «упражненіе въ добродѣтели», есть вмѣстѣ съ тѣмъ «познаніе божескаго и человѣческаго». Напрасно было бы видѣть въ стоицизмѣ исключительно *этическое* ученіе; хотя нравственный интересъ въ немъ и преобладаетъ, его этика, столь же рационалистическая, какъ и другія нравственныя ученія грековъ, всецѣло основывается на теоретической подстройкѣ. Рациональное философское міросозерцаніе само по себѣ имѣло извѣстную нравственную цѣну въ глазахъ С., и если нѣкоторые изъ нихъ любили выставлять на показъ свое презрѣніе къ частой теоріи, то сравненіе съ книжками указываетъ, насколько заняты они отъ этихъ моралистовъ именно въ разработкѣ теоретической философіи — логики и физики, — которой книжки дѣйствительно не хотѣли знать. Истинно доброе поведеніе, по ученію С., есть разумное поведеніе — а разумно то поведеніе, которое согласуется съ природою человѣка и всѣхъ вещей. Чтобы согласовать свое поведеніе съ закономъ вселенной, нужно познавать этотъ законъ, познавать человѣка и вселенную. Отсюда по необходимости возникаютъ логика, изслѣдующая вопросъ о познаваемости вещей, о критеріи истины — и физика или наука о природѣ. Въ своемъ стремленіи къ цѣльному, свободному отъ противорѣчій, чисторациональному міросозерцанію, С. нерѣдко являлись эклектиками по отношенію къ предшествовавшимъ ученіямъ: они поставили себѣ трудную цѣль — примирить дуалистическую философію понятія, развившуюся послѣ Сократа, съ первоначальнымъ *монизмомъ* іонійской физики.

Логика. Аристотель искалъ высшую цѣль познанія въ немъ самомъ и видѣлъ въ разумѣ дѣятельное начало познанія; С. ищутъ цѣль познанія въ его практическомъ результатѣ и признаютъ началомъ знанія нѣчто ему вышшее — впечатлѣнія вещей, испытываемыя нами. У Аристотеля теорія познанія какъ-бы дѣлится между рационализмомъ и эмпириз-

момъ: съ одной стороны начало познанія есть всевѣдущій дѣятельный умъ, съ другой — мы обладаемъ пассивной восприимчивостью къ вышнимъ впечатлѣніямъ. Въ своихъ поискахъ за реальнымъ, положительно обоснованнымъ знаніемъ, С. принимаютъ одну реалистическую сторону ученія Аристотеля: опытъ есть единственный источникъ познанія, и мышленіе наше — восходя отъ извѣстнаго къ неизвѣстному, отъ данныхъ частныхъ случаевъ къ другимъ предваряемымъ случаямъ, къ обобщеніямъ, — оперируетъ лишь съ матеріаломъ ощущеній, вызываемыхъ впечатлѣніями. Всѣ *представленія*, составляющія содержаніе нашего знанія, возникаютъ изъ *ощущеній* внутреннего или вышшняго чувства, изъ оттисковъ или *впечатлѣній* вышнихъ предметовъ, производящихъ внутренній измѣненіи или движенія души. Изъ воспріятій такого рода рождается память, изъ памяти — опытъ. Душа есть чистая хартия, на которую наносятся начертываемые знаки. Отъ однородныхъ частныхъ воспріятій мы приходимъ путемъ умозаключеній къ понятіямъ; и поскольку послѣднія служатъ естественнымъ результатомъ повседневнаго опыта, они характеризуются какъ *общія понятія* (*κοινὰ ἐννοιαί*), предшествующія всякому искусственному научному изслѣдованію въ качествѣ общихъ предубѣжденій или «предвосхищеній» (*προλήψεις*). Наука разрушаетъ нѣкоторыя изъ такихъ убѣжденій, подтверждаетъ другія и, наконецъ, порождаетъ новыя, высшія обобщенія, провѣренныя, сознательныя и уже неопровержимыя. За разсудкомъ признается право на безусловно достовѣрныя обобщенія. Какъ, однако, они возможны, если въ дѣйствительности намъ дано лишь частное или единичное? Книжки были послѣдовательнѣе, отрицая возможность общихъ опредѣленій. За то С. были практичнѣе въ своей непослѣдовательности: нельзя поступать разумно безъ общихъ принциповъ и цѣлей — и если невозможно разумное знаніе, то невозможно и разумное поведеніе. Но если источникомъ знанія служатъ чувственныя впечатлѣнія, то въ чемъ критерій истинности нашихъ представленій, и какъ можемъ мы сами судить о ихъ соответствіи или несоответствіи ихъ объектамъ? Такой критерій С. указываютъ въ непосредственной очевидности (*ἐνέργεια*) или убѣдительности нѣкоторыхъ изъ нашихъ представленій, которыя заставляютъ насъ невольно соглашаться съ ними; такія представленія (*φαινοιαί*) *обнимаютъ* въ себѣ свой предметъ и постольку связаны съ сознаніемъ его дѣйствительности. Зенонъ называлъ ихъ «понимательными представленіями» (*καταληκτικαί φ.*) и усматривалъ въ нихъ критерій истины. По свидѣтельству Діогена Лаэртія (VII, 54), Хризиппъ видѣлъ критерій въ ощущеніи (*αἰσθησις*) и общихъ понятіяхъ (*προλήψεις*), образовавшихся непосредственно, помимо научнаго размышленія, а нѣкоторые изъ предшествовавшихъ С. искали критерія въ логической дѣятельности разума. Какъ ни различны на видъ эти опредѣленія, они легко согласуются между собою съ точки зрѣнія грубаго сенсуалистическаго реализма стоической школы: все содержаніе разума и

понятій опредѣляется впечатлѣніями, а въ этихъ послѣднихъ мы непосредственно воспринимаемъ самыя вещи. Воспріятіе очевидно, какъ непосредственный отпечатокъ вещи; общія понятія истинны и очевидны какъ результатъ многократнаго повторенія однородныхъ воспріятій, при которомъ естественно отпадаютъ случайные элементы единичнаго воспріятія; наконецъ, такія понятія обладаютъ высшею достовѣрностью, когда они имѣютъ за себя *общее* согласіе всѣхъ, или ручательство, даваемое научной провѣркой, которая сама опирается на общія истинны опыта. Вся эта теорія познанія представляется сенсуалистическимъ упрощеніемъ ученія Аристотеля. Не слѣдуетъ, однако, смѣшивать С. съ позднѣйшими сенсуалистами. Признавая въ своей физикѣ непосредственное единство духа и матеріи, разума и вещества, они признавали и непосредственную *разумность самихъ чувствъ*: на этомъ-то и основывалось ихъ ученіе о «понимательномъ представленіи» — чувственномъ образѣ, понимающемъ, «схватывающемъ» свой предметъ. Теорія познанія С. составляла отдѣлъ ихъ *логики*, которую они понимали весьма широко, какъ науку о *внутреннемъ и внешнемъ словѣ* (*λ. ἐνδοχῆτος* и *πρὸς ἄλλους*), т. е. о мысли и о ея словесной формѣ; соотвѣтственно этому они дѣлили логику на *диалектику* и *риторику*, при чемъ первая распадалась на формальную логику въ тѣсномъ смыслѣ, ученіе о критеріи, поэтику и трагикатику. Въ области послѣдней заслуги ихъ были весьма почтенны, но въ области формальной логики они ограничились схоластической переработкой того, что сдѣлано было Аристотелемъ.

Физика. Въ физикѣ, какъ и въ теоріи познанія, С. даютъ реалистическое упрощеніе ученія Аристотеля, отвергая его дуализмъ. Есть только одно начало, въ одно и тоже время духовное и тѣлесное — живая разумная стихія, подобная огню Гераклита или воздуху Анаксимена. Вселенная есть живое тѣло, всѣ члены котораго разумно согласованы. Она образуется путемъ послѣдовательныхъ сгушеній и разрѣженій огненного духа или пневмы: эта пневма сгущается въ воздухъ, изъ котораго сгущается влага — вода; изъ воды сгущаются твердые осадки — земля — и вновь улечиваются, путемъ разрѣженія, (пары, воздухъ, огонь). Въ мірѣ нѣтъ пустоты; есть лишь тѣла различной плотности, которыя всѣ соединяются во едино всеобъемлющимъ и всепроницающимъ тѣломъ — воздухомъ. «Пустота» лежитъ за предѣлами міра: когда вселенная возвращается въ первобытное единство, въ общемъ воспламененіи всѣхъ стихій, мировое вещество безпредѣльно расширяется въ этой пустотѣ, чтобы затѣмъ вновь сгуститься въ компактную массу, при наступленіи новаго періода мірообразования. Безъ единства вещества и его непрерывности не было бы связи и взаимодѣйствія вещей, которыя относятся другъ къ другу какъ части единой субстанціи. Безъ такою единства субстанціи необъяснимо взаимодѣйствіе между матеріей и формой, душой и тѣломъ, разумомъ и вещами; духъ не дѣйствовалъ-бы на вещество,

если-бы онъ не былъ тѣлеснымъ, формы не могли-бы воплощаться въ вещества, если-бы онѣ были безплотны. У Платона не только духъ, но и матерія были безплотны; у стоиковъ не только матерія, но и духъ есть тѣло. Мало того: С. признавали тѣлесность не только души, но и самыхъ *свойствъ* и *качествъ* вещей, т. е. «формъ» Аристотеля; самыя *состоянія* и *длительности* существъ, даже аффекты и добродѣтели души представлялись имъ тѣлесными. Все это своего рода тонкія «матеріи» или токи, *пневматы* — своеобразныя пневматическія сущности, которыя распространяются, проникаютъ собою болѣе грубыя тѣла и сообщаютъ имъ тѣ или другія свойства (напр. тепло, цвѣтъ, болѣзнь и пр.). Такимъ образомъ, С. вовсе не думали отрицать психическія свойства или проповѣдывать грубый матеріализмъ: они хотѣли только разрѣшить проблему метафизики Аристотеля и его теоріи познанія, упразднивъ ея дуалистическое противоположеніе между идеальнымъ и реальнымъ, между безплотнымъ понятіемъ («формою») и чувственной матеріальной дѣйствительностью. Они допускали различіе между духомъ и «неразумнымъ» веществомъ, между активнымъ и пассивнымъ началомъ, между матеріей и силой; но духъ былъ для нихъ тѣлеснымъ, сила — также матеріей своего рода или, точнѣе, состояніемъ матеріи, ея «тономъ»: различія въ степени энергіи, жизненности, разумности зависятъ отъ «тона», напряженія основной стихіи. Матерія и сила нераздѣльны; вещество не существуетъ безъ силъ, безъ качествъ и состояній, какъ и качества и состоянія, производимыя силами, не существуютъ внѣ вещества. Такимъ образомъ въ самомъ монизмѣ С. уцѣлѣли слѣды дуализма Аристотеля: сама по себѣ матерія «безформенна и безкачественна», лишена жизни и движенія; она движется, оживляется и формируется тою творческой разумною силой, которая ее проникаетъ. И единство, и стройность мірозданія свидѣтельствуютъ о единствѣ силы, ея зиждущей, какъ и объ единствѣ ея вещества. Эта единая разумная сила опредѣляется какъ *Логосъ*, разумъ міра или Божество. Въ Божествѣ нераздѣльно связаны и активная, и пассивная, и матеріальная, и духовная стороны, какъ душа и тѣло въ человѣкѣ. Божество есть въ одно и тоже время и физическая субстанція, изъ которой образуется тѣло вселенной, и универсальный Логосъ, опредѣляющій закономерное разумное устройство цѣлаго и оживляющій природу. Божество, сохранившее въ чистотѣ свою эвэриуну, огненную природу за предѣлами видимого міра, или блистающее въ солнцѣ и звѣздахъ, невидимо разлито во всемъ мірѣ, проникаетъ *все* и находится въ физическомъ взаимодѣйствіи съ тѣми косными стихіями, которыя изъ него образовались. Оно есть, слѣдовательно, и матерія міра, и его форма, и его субстанція, и его законъ, и его стихія, и его разумная душа. Богъ есть міръ, и вмѣстѣ съ тѣмъ Онъ есть дѣятельное творческое начало міра, «лучшая», превосходящая его часть; Онъ есть часть и цѣлое, начало, середина и конецъ. Онъ есть Промыслъ,

управляющий миром—и вмѣстѣ съ тѣмъ физическое начало мира, духовный и физическій законъ. Онъ объимаетъ въ себѣ полноту стихій и полноту силъ, образующихъ вещество. Если вселенная образуется единымъ Логосомъ, то множеству единичныхъ вещей или существъ соответствуютъ частные логосы, опредѣляющие собою ихъ формы. Какъ сѣмя предопредѣляетъ собою форму будущаго организма, такъ эти логосы опредѣляютъ собою родовыя, видовыя и индивидуальныя формы вещей: С., поэтому, называютъ ихъ «сѣменными» или «сперматическими логосами». Такимъ образомъ, невещественныя «формы» Аристотеля, его «роды и виды», соответствующіе понятіямъ, не только признаются физическими агентами, но обращаются въ живую матеріальную сперму, приобращаютъ тонкую тѣлесность, безъ которой С. отказываются объяснить ихъ взаимодействие съ болѣе грубыми тѣлами—взаимодействие формы и матеріи. Всемирный огненный Логосъ есть сперма мира; онъ заключаетъ въ себѣ и всѣ частные логосы—сѣмена, изъ которыхъ образуются всѣ вещи. Они изъ него исходятъ и къ нему возвращаются. Ученіе о Логосѣ неразрывно связано съ ученіемъ о Промыслѣ, которое получаетъ все большее развитіе и распространеніе въ связи съ нравственнымъ ученіемъ С. Оно обращается въ телеологическое доказательство бытія Божія и популярную теодицею. Изъ рассмотрѣнія тѣлесообразности мірозданія выводится его разумность, которая примиряетъ насъ съ роковой необходимостью мірового порядка: оптимизмъ С. соединяется съ фатализмомъ; законъ природы, которому мудрый свободно подчиняется, есть разумный законъ. Поэтому жизнь, сообразная разуму, есть вмѣстѣ съ тѣмъ жизнь, сообразная истинной природѣ человѣка и всѣхъ вещей. Неизмѣнная необходимость, неразрывная цѣль причинности опредѣляютъ все, что случается. С. придерживались самаго строгаго детерминизма: человѣкъ въ своихъ дѣйствіяхъ безусловно подчиняется закону необходимости; онъ свободенъ лишь тогда, когда повинуетъ ему сознательно. Человѣческая душа есть частица или истечение міровой души, такая же «теплая пиесма», какъ и она, и точно такъ же распространена по всему тѣлу человѣка, какъ та—по всему тѣлу мірозданія. Она тѣлесна, иначе она не могла-бы дѣйствовать на тѣло или испытывать его аффекты; она бессмертна лишь въ томъ смыслѣ, что переживаетъ тѣло: при общемъ конечномъ воспламененіи она погибаетъ. Это ученіе о конечномъ воспламененіи міра долго составляло предметъ оживленнаго спора школъ между собою, но вмѣстѣ съ тѣмъ служило соблазномъ для нѣкоторыхъ изъ С., которые готовы были пожертвовать имъ въ интересахъ теизма и бессмертія души (напр. Зенонъ изъ Тарса, Диогенъ, Вовей, Панетій). Большинство, однако, оставалось вѣрнымъ абсолютному пантеизму школы и не допускало никакому оковчательнаго, вѣчнаго обособленія, никакихъ вѣчныхъ границъ, отдѣляющихъ отъ божества его части или излученія.

Этика. Миръ не есть механической агрегатъ атомовъ, а единое органическое цѣлое, оживленное божественнымъ разумомъ. Человѣкъ особенно причастенъ этому разуму, который по природѣ составляетъ «господствующее» начало въ немъ (то *ἡγεμονικόν*); поэтому онъ можетъ и долженъ сознавать свое мѣсто и назначеніе въ мірозданіи; онъ долженъ познавать, какое поведеніе болѣе сообразно его природѣ и его естественному отношенію къ другимъ существамъ. Онъ долженъ «жить сообразно природѣ», т. е. сознательно сообразоваться съ тѣмъ, что онъ есть по природѣ, свободно, произвольно слѣдуя ей божественному закону. Человѣкъ есть животное, разумное существо, по природѣ предназначено къ общенію съ себѣ подобными. Слѣдовательно, онъ долженъ жить сообразно естественной цѣли (а не прихотямъ или похотямъ) животного; во-вторыхъ, онъ долженъ жить сообразно естественной цѣли разумнаго существа, подчиняя свои аффекты разуму; въ третьихъ, онъ долженъ жить сообразно той естественной цѣли, какую онъ имѣетъ въ качествѣ органическаго члена социальнаго цѣлага. Въ сущности «жить сообразно природѣ», значитъ жить сообразно разуму, сообразно универсальному Логосу; въ этомъ и мудрость, и добродѣтель, и счастье человѣка. Сама природа внушаетъ намъ здравые нравственные инстинкты: она даетъ животному инстинктъ самосохраненія, заставляющій его жить сообразно его природѣ. Этотъ же инстинктъ беретъ отъ разумнаго существа самоутвержденія и самосохраненія его разумной природы. Только разумное есть благое для человѣка; только разумное поведеніе или добродѣтель есть для него дѣйствительное благо, только неразуміе и порокъ—подлинное зло. Все прочее «безразлично»: здоровье, богатство и почести не суть благо и лишеніе ихъ не есть зло. Все, кромѣ добродѣтели, можетъ быть хорошо лишь по своему отношенію къ ней, поскольку оно ей способствуетъ. Въ этомъ смыслѣ испытанія суть блага, упражняя человѣка въ добродѣтели; *bonus vir omnia adversa exercitationes putat*—тема, на которую написано много проповѣдей или увѣщаній. Однако, не слѣдуетъ думать, чтобы С., вмѣстѣ съ киниками, вовсе отвергали всякую цѣнность вѣщныхъ, относительныхъ благъ. Уже Зенонъ признавалъ возможность различіи расцѣнки «безразличныхъ» предметовъ: такъ напр., здоровье и богатство безразличны въ нравственномъ смыслѣ, но было бы безуміемъ предпочитать имъ болѣзнь или бѣдность. Позднѣйшіе С. вдавались въ мелочную, чисто іезуитскую казуистику въ расцѣнкѣ вещей и поступковъ. Въ общемъ «безразличныя вещи» дѣлились на «предпочтительныя», «сжегательныя» и наконецъ вполне безразличныя, не имѣющія значенія для человѣка. Въ ученіи о *висетемъ благи* С. всего болѣе расходится съ Эпикуромъ и гедониками, искавшими его въ удовольствіи. Какъ страдательный аффектъ чувственности, независимый отъ разума, удовольствіе не можетъ быть цѣлью разумнаго существа. Природа внушаетъ животному инстинктъ самосохраненія, а не похоть удовольствія; послѣд-

нее является не цѣлью, а только послѣдствіемъ, наступающимъ за нормальнымъ удовлетвореніемъ естественныхъ потребностей. Клеантъ признавалъ его даже противнымъ природѣ разумнаго существа, несообразнымъ съ нею; другіе С. не заходили такъ далеко, но все же полагали истинное благо и счастье въ свободѣ отъ страстей (*apatia*), въ спокойствіи духа. Стремленіе къ добродѣтели есть законъ разумной, человѣческой природы. Познавая ее, мы сознаемъ этотъ законъ какъ *долгъ*. Правда, на ряду съ разумными, добрыми инстинктами въ насъ шевелятся неразумные аффекты и страстные движенія. Какъ ни трудно объяснить ихъ съ точки зрѣнія философіи, которая считаетъ все существующее разумнымъ, С. не только признаютъ ихъ существованіе, но ставятъ борьбу съ ними главнѣйшею задачею добродѣтели. Мы должны вырвать съ корнемъ эти «болѣзни души», подавить въ себѣ аффекты наслажденія, похоти, заботы и страха. Въ отличіе отъ этихъ неразумныхъ влеченій, добродѣтель есть *разумность духа*. Корень всѣхъ добродѣтелей есть мудрость; всѣ онѣ суть проявленія одного и того же неизмѣнно-благаго настроенія (*apatia*); добродѣтель есть нравственная сила и достигается познаніемъ и упражненіемъ. Добродѣтель едина, но проявленія ея разнообразны въ различныхъ моментахъ или сторонахъ человѣческой дѣятельности. Соответственно этому С. различаютъ четыре частныхъ добродѣтели — разумность, мужество, самообладаніе или воздержаніе и справедливость. Вся нравственная дѣятельность поступковъ зависитъ, однако, исключительно отъ настроенія, и если его нѣтъ, то одно внѣшнее исполненіе долга еще не дѣлаетъ добрымъ наше поведеніе. Благое или разумное настроеніе воли представляется величайшею абсолютной, которая не имѣетъ степеней; оно не можетъ быть большимъ или меньшимъ — оно есть или его нѣтъ. Между мудростью и безуміемъ, добродѣтелью и порокомъ нѣтъ середины. Разумъ господствуетъ или не господствуетъ — добродѣтель есть, или ее нѣтъ, ибо она заключается именно въ господствѣ разума. Сообразно этому все человечество дѣлится на два класса — мудрыхъ и безумныхъ, хотя, при извѣстномъ ригоризмѣ, въ мірѣ едва-ли найдется истинный, т. е. совершенный мудрецъ, съ тѣмъ неизмѣнно-разумнымъ, никогда не слабѣющимъ строемъ воли, безъ котораго, по ученію С., нѣтъ добродѣтели. Это не мѣшаетъ имъ, однако, развивать самый идеалъ такого «мудреца»: онъ одинъ свободенъ, прекрасенъ, богатъ, блаженъ, всевѣдущъ, одинъ обладаетъ всѣми добродѣтелями, всегда поступаетъ какъ должно, ничему не удивляется, никогда не обманывается и ни въ чемъ не погрѣшаетъ. Онъ есть единый истинный царь, правитель, врачъ, прорицатель, кормчій и т. д. Словомъ, нѣтъ тѣхъ совершенствъ, которыми-бы С. не надѣляли мудреца въ своихъ популярныхъ нравственныхъ трактатахъ. Онъ свободенъ отъ всякихъ потребностей и страданій, онъ единый другъ боговъ, его счастье равняется блаженству самого Зевса, такъ какъ онъ живетъ

сообразно божественному разуму, который какъ-бы воплощается въ немъ. Его добродѣтель, по Хризиппу, можетъ быть утрачена лишь въ томъ случаѣ, если онъ окончательно сойдетъ съ ума. Очевидно, такой мудрецъ есть лишь отвлеченный идеалъ; сами С. признавали, что даже лучшіе изъ философовъ были лишь на пути къ нему. Отсюда вытекала необходимость компромиссовъ между идеаломъ и дѣйствительностью. Наряду съ абсолютнымъ совершенствомъ признавался рядъ ступеней нравственнаго прогресса (*prokopte*), хотя, съ точки зрѣнія отвлеченной морали С., совершенствующійся (*prokopton*) еще принадлежитъ къ разряду «неразумныхъ». Фактически, однако, на такой отвлеченной точкѣ зрѣнія трудно было удержаться въ проповѣди морали, и С., проповѣдая идеалъ божественнаго «мудреца», разрабатывали самую мелочную систему прикладной морали. Идеальные этические требованія, въ самой противоположности своей повседневному поведенію, господствовавшимъ нравамъ и безнравственности, имѣли, однако, высокое воспитательное значеніе. Стоицизмъ былъ могущественною нравственною силой, оказавшей свое дѣйствіе въ теченіе многихъ вѣковъ и въ большомъ масштабѣ. Творенія Сенеки, Эпиктета, Марка Аврелія до сихъ поръ поражаютъ возвышенностью своихъ нравственныхъ мыслей, тонкостью духовныхъ наблюдений. С. воспитывали нравственное сознание, будили совесть въ томъ обществѣ, которое ихъ слушало, были его проповѣдниками и духовниками. Стоицизмъ пережилъ язычество и вошелъ въ христіанскую литературу, оказавъ сильное вліяніе на многихъ апологетовъ и учителей христіанства, каковы, напр., Тертуллианъ, Амвросій, Климентъ Александрійскій. Въ общемъ, въ морали С. замѣчается двойственная тенденція. Съ одной стороны это мораль киниковъ, которая стремится освободить человѣка отъ всего внѣшняго и проповѣдуетъ идеалъ отвлеченной свободы личности, ея совершеннаго безстрастія и равнодушія; человѣкъ — разумное существо, свободно располагающее своею жизнью и смертью, и когда его тѣло отказывается служить ему по немощамъ и болѣзнямъ, за нимъ признается право окончить жизнь самоубійствомъ, какъ это сдѣлали въ старости Зенонъ, Клеантъ и другіе. Но наряду съ крайнимъ киническимъ индивидуализмомъ мы наблюдаемъ у С. другую, гуманную тенденцію, нравственные идеалы, возникающіе изъ сознанія солидарности, органической связи человѣка съ человечествомъ и съ мировымъ цѣлымъ. Отсюда возникаетъ обязанность жить для цѣлаго, человѣколюбиво относиться къ ближнему. Киническая проповѣдь, направленная противъ условныхъ нравовъ и установленныхъ человѣческаго общества, противъ обычаевъ и моды, требовавшая упрощенія жизни, съ теченіемъ времени постепенно смягчалась. Идеалъ самодовлѣющаго мудреца, равнаго богамъ, безстрастнаго, чуждаго гнѣва и жалости, страннымъ образомъ соединяется съ чрезвычайно высокой оцѣнкой дружбы; киническій взглядъ на союзъ между полами уступаетъ мѣсто возвышенному

нравственному представлению о бракъ. И хотя политическіе идеалы были чужды С., они сдѣлали въ послѣдствіи сочетать свои стремленія съ завѣтами римской республиканской доблести. Индивидуализмъ С. сочетается съ универсализмомъ, который впервые возвышается до идеи всеобщаго братства. Нѣтъ болѣе ни афинянина, ни коринѳянина, ни эллина, ни варвара — всѣ люди братья, какъ чада единого Отца. Въ сознаніи этой истины сглаживаются социальныя и національныя различія: рабъ дѣлается братомъ, иноплеменникъ становится ближнимъ, космополитизмъ провозглашается на мѣсто идеаловъ національнаго государства. *Mundus est nobis patria*. Человѣкъ сознаетъ себя гражданиномъ «вышняго города» — государства, въ которомъ всѣ реальныя города или государства являются лишь какъ-бы отдѣльными домами. Онъ чувствуетъ себя членомъ вседенскаго, божественнаго тѣла — *Dei socii sumus et membra*, — и такимъ образомъ въ стоицизмѣ впервые зарождается идея «града Божія», которой суждено было получить новое развитіе въ ученіи римской церкви. Союзъ, обнимающій человечество, не ограничивается его предѣлами: онъ охватываетъ всѣ разумныя существа въ единомъ всеобъемлющемъ цѣломъ. Вселенная опредѣляется какъ «система, состоящая изъ боговъ и людей и изъ того, что ради нихъ существуетъ». Въ подчиненіи закону этого царства духовъ, въ покорности судьбѣ, которую постоянно проповѣдуютъ С., заключается ихъ *religio*. Благочестіе есть «познаніе служенія богамъ»; такое служеніе состоитъ въ томъ, чтобы имѣть правильныя представленія о богахъ, подражать ихъ совершенствамъ, повиноваться ихъ волѣ и блюсти чистоту сердца; словомъ, истинное богослуженіе состоитъ въ мудрости и добродѣтели. Истинная религія есть истинная философія. Въ народной религіи С. естественно должны были отвергать весьма многое, но на дѣлѣ они выступали ея защитниками, какъ мы видимъ это на примѣрѣ Марка Аврелія, допустившаго жестокаго гоненія на христіанъ. Они не рѣшались посягать на религію, какъ основу народной нравственности, предоставляя себѣ объяснять по своему міеологію. Признавая единое верховное божество, Зевса, они видѣли въ другихъ богахъ лишь формы божественнаго — изображенія божественныхъ силъ, являющихся въ стихіяхъ и свѣтилахъ, или въ великихъ людяхъ, благодѣтеляхъ человечества. Уже Зенонъ, Клеанъ и Хризиппъ въ самыхъ широкихъ размѣрахъ допускали аллегорическое истолкованіе міеовъ, образчикомъ котораго служить дошедшее до насъ сочиненіе стоика Корнута (перваго вѣка по Р. Хр.) «О природѣ боговъ»: Кроносъ и Рея суть время и матерія, Гефестъ — огонь, Аполлонъ и Артемида — солнце и луна и т. д. Боги сводятся либо къ силамъ, проявленіямъ божественнаго, либо понимаются какъ разумныя существа высшаго порядка (демоны). Оракулы, предсказанія и предзнаменованія будущаго объяснялись внутреннею «симпатической» связью всѣхъ вещей и событій, которая открывается разум-

ной человѣческой душѣ, просвѣщаемой божественнымъ свѣтомъ.

См.: сохранившіяся сочиненія позднѣйшихъ стоиковъ — Сенеки, М. Аврелія, «бесѣды» и «руководство» Эпиктета, изданныя Аррианомъ, вмѣстѣ съ комментариемъ къ «руководству» Симпликія, вышеупомянутое соч. Корнута и фрагменты Музонія Руфа (P. Wendland, «Quaestiones Musonianaе», 1886). Для стоиковъ средней эпохи см. Schmekel, «Die Philos. d. mittleren Stoa». Отъ стоиковъ ранняго времени до насъ дошли лишь фрагменты, собранные въ различныхъ сборникахъ (Pearson, «The Fragments of Zeno and Cleanthes», 1890; Bagnet, «De Chris. vita et reliquiis», 1822; Gercke, «Chrysippea» — «Jahrb. f. Philol.», Suppl., XIV, 691 сл.; VII книга Диогена Лаэртія, который черпаетъ свои свѣдѣнія изъ жизнеописаній Антигона Карастскаго, III в. до Р. Х.). Изъ общихъ сочиненій, помимо Целлера, «Philos. d. Griechen» (III, 1), главные: Ravaisson, «Essai sur le St.» (1856); Weygoldt, «Die Philos. d. Stoa» (1883); Ogereau, «Essai sur le système philos. des St.» (1885); Hirzel, «Untersuchungen zu Cicero's philos. Schriften», II, 1882; «Die Entwicklung d. st. Philosophie»; L. Stein, «Die Psychol. d. Stoa» (1886—88). Изъ монографій, помимо указанныхъ выше, особое значеніе для исторіи стоицизма имѣетъ Bonnhöfer, «Epiktet und die Stoa» (1891); С. Говоровъ, «Моральная философія С. въ отношеніи къ христіанству» («Вѣра и Разумъ», 1888); К. Мартъ, «Философы и поэты-моралисты во времена Римской имперіи» (М., 1879).

С. Т.

Стоиловъ (Константинъ) — болгарскій политическій дѣятель, род. въ 1862 г. въ Филиппополѣ, учился сперва въ Константинополѣ, потомъ въ Гейдельбергѣ. Въ 1879 г. былъ членомъ великаго тырновскаго народнаго собранія, гдѣ выдѣлился какъ одинъ изъ самыхъ даровитыхъ и научно образованныхъ вождей консервативной партіи; отстаивалъ двѣ палаты и возможно широкія прерогативы князя. Онъ былъ членомъ депутации, отправленной собраніемъ къ Александру Баттенбергу, чтобы предложить ему княжескую корону. Послѣ вступленія князя на престолъ, былъ сперва его частнымъ секретаремъ, потомъ начальникомъ его кабинета, и принадлежалъ къ вліятельнѣйшимъ политическимъ дѣятелямъ Болгаріи. Въ январѣ 1883 г. онъ вступилъ въ министерство ген. Соболева съ портфелемъ иностранныхъ дѣлъ и просвѣщенія, но отношенія его къ Соболеву все время были враждебныя; въ мартѣ 1883 г. они окончились разрывомъ изъ-за церковнаго вопроса. Въ сентябрѣ 1883 г. С. вступилъ въ министерство Цанкова, съ портфелемъ юстиціи, но въ январѣ 1884 г. вышелъ въ отставку. Въ министерствѣ Радославова, во время регентства 1886—87 гг., онъ занималъ тотъ же постъ. Въ 1887 г. онъ посѣтилъ Константинополь и Вѣну съ цѣлью зондированія почвы относительно избранія новаго князя. Въ министерствѣ Стамбулова, составленномъ послѣ вступленія на престолъ Фердинанда, С. остался министромъ юстиціи; въ этой долж-

ности онъ провѣлъ крайне реакціонный законъ о печати 1888 г. Скоро онъ разошелся со своимъ шефомъ, въ ноябрѣ 1888 г. вышелъ въ отставку и съ тѣхъ поръ стоялъ во главѣ консервативной оппозиціи; въ то же время онъ съ большимъ успѣхомъ занимался адвокатурой, особенно охотно выступая по дѣламъ о преступленіяхъ печати, при чемъ всегда горячо отстаивалъ свободу печати и нападалъ на дѣйствующій законъ о печати 1888 г. Его судебныя и политическія рѣчи представляютъ образецъ строго дѣловаго краснорѣчія; онъ всегда полны прекрасна подобранныхъ фактовъ и тонкаго юридическаго анализа и построены на основательномъ знакомствѣ съ правомъ Болгаріи и иностранныхъ державъ. Въ 1893 г. С., заключивъ союзъ съ вождемъ либеральной оппозиціи Радославовымъ, началъ вмѣстѣ съ нимъ (при участіи фиктивныхъ редакторовъ) издавать газету «Свободно Слово», рѣзко нападавшей на Стамбулова и не разъ вызывавшей противъ себя судебное преслѣдованіе. Въ маѣ 1894 г., послѣ паденія Стамбулова, С. было поручено сформировать кабинетъ; сперва онъ составилъ его изъ своихъ приверженцевъ и изъ радославистовъ, но вскорѣ вытѣснилъ послѣднихъ и замѣнилъ ихъ соединистами. Вышедшій до тѣхъ поръ ожесточеннымъ руссофобомъ, С. въ качествѣ премьера внезапно сдѣлался руссофиломъ; онъ настоялъ на присоединеніи князя Бориса къ православію и этимъ подготовилъ примиреніе Болгаріи съ Россіею, состоявшееся въ 1896 г. Финансовая политика С. представляла продолженіе волюнтаризма Стамбулова; онъ оставилъ Болгарію съ такимъ же хроническимъ дефицитомъ, какому она страдала до него, еще болѣе опутанною долгами и съ значительно упавшимъ курсомъ бумажныхъ и серебряныхъ денегъ. Административный произволъ процвѣталъ при С. лишь въ нѣсколько слабѣйшей степени, чѣмъ при Стамбуловѣ. Законъ о печати былъ дополненъ новеллой, создавшей обязательный образовательный пензъ для редакторовъ изданій и затруднившей этимъ присканіе фиктивныхъ (а иногда и дѣйствительныхъ) редакторовъ. Въ январѣ 1899 г. министерство С. вышло въ отставку. Съ тѣхъ поръ не совѣмъ здоровый С. не играетъ политической роли.

В. Водовозовъ.

Стоимость (эконом.)—см. Цѣнность.

Стоицизмъ, *стоическая философія*—см. Стоици.

Стойла—см. Руды и ихъ обработка.

Стойка (воен.)—способъ стоять въ строю. Опредѣляется до мелочныхъ подробностей въ военныхъ уставахъ. Требуется С. правильная, свободная, но не напряженная.

Стойка—свойство легавыхъ (подружейныхъ) собакъ останавливаться передъ отысканною ими дичью. Способность эта присуща не только всѣмъ видамъ рода *Canis*—собакъ, лисѣ, волку и др., но и очень многимъ другимъ хищнымъ животнымъ, при чемъ объясняется потребностью хорошо высмотрѣть учувствую добычу, чтобы вѣрнѣе рассчитать прыжокъ для овладѣнія ею безъ промаха. Въ первобытномъ видѣ С. у собакъ была крат-

ковременная, но затѣмъ, путемъ настойчиваго обученія цѣлаго ряда поколѣній, постепенно выработалась средневетковая *chien couchant*—лежащая собака, т. е. ложащаяся на С., названіе, равнозначущее русской легавой (отъ слова *лечь*) и англійскому *setter* (*setter*). Для успѣшной ружейной охоты необходима собака съ *крѣпкою* С., съ которой она имѣетъ право сойти не иначе, какъ по приказанію охотника; при этомъ собакъ приказываютъ или вслугнуть дичь (если дичь сама не срывается отъ приближенія охотника), или же отзываютъ собаку съ С., если не намѣрены въ тотъ моментъ поднимать дичь. Собака останавливается на С. или моментально, или же предварительно медленно скрадываетъ учувствую ея дичь, что называется охотниками *подводкою*, *водкою* или *потяжкою*. У нѣкоторыхъ собакъ, особенно у кровныхъ сеттеровъ-лаверакровъ, С. доходить не только до столбняка, а принимаетъ какой-то эпилептический характеръ: собакъ дѣлается дурно, она шатается и, случается, что, ошомнившись, вмѣсто того, чтобы поднять дичь, со страхомъ убѣгаетъ къ ногамъ охотника; вообще-же, по общему правилу, чѣмъ крѣче лежитъ дичь, тѣмъ крѣче и С., и наоборотъ.

С. Б.

Стойковичъ (Аванасій Ивановичъ)—первый проф. физики въ харьк. унив. (1802—13). Читалъ умозрительную и опытную физику, физич. географію и астрономію, а на практич. занятіяхъ показывалъ опыты и объяснялъ слушателямъ позу Лукреція «О природѣ вещей» и «Георгики» Виргилія. Напечаталъ: «О воздушныхъ камняхъ и ихъ происхожденіи» (Харьк., 1807); «Начальныя основанія умозрительной и опытной физики» (Х., 1809); «О предохраненіи себя отъ ударовъ молніи» (ib., 1810); «Систему физики» (ib., 1813); «Начальныя основанія физической астрономіи» (ib., 1813). С. былъ образованнымъ по тому времени человекомъ, но совершенно не обладалъ даромъ самостоятельнаго изслѣдованія. Сочиненія его, имѣвшія значеніе какъ университетскіе учебники—простая компіляція, не вносящая ничего новаго въ науку. Громкую, но печальную память С. оставилъ по себѣ не какъ ученый, а какъ человекъ. С. былъ профессоромъ и ректоромъ университета. Онъ былъ типичнымъ выходцемъ изъ славянщины, пріѣхавшимъ въ Россію съ глѣзю нажитья, не пренебрегавшимъ никакими средствами. Бралъ взятки за поставленіе въ ученую степень и за удачный экзаменъ на чинъ; пользовался правомъ, предоставленнымъ университету, выписывать изъ-за границы вино и прочіе предметы житейскаго обихода и занимался торговлею, отчасти даже въ самомъ университетѣ. Въ 1812 г. разбиралось въ свѣтѣ университета громкое дѣло по доносу Васильева на С., обвинявшагося въ многочисленныхъ продѣлахъ. С. былъ оставленъ, но путемъ происковъ получилъ половинную пенсію. И послѣ отставки С. осыпалъ университетъ инсинуаціями и клеветами. См. статью Лавровскаго въ «Чтеніяхъ Общ. Ист. и Древн.» (1875, кн. 2); Багалія, «Опытъ исторія харьковскаго университета» (т. I). Умеръ С. въ 1832 г., 68-и лѣтъ.

Стойковичъ (Иованъ Stojković), болѣе известный подъ именемъ «Иованна изъ Дубровника» (Johannes de Ragusio) — католическій богословъ, род. между 1390 и 1395 г. въ Дубровникѣ въ знатной семьѣ, вступилъ въ доминиканскій орденъ, былъ на констанцскомъ соборѣ, изучалъ богословіе въ парижскомъ университетѣ, гдѣ позже состоялъ профессоромъ. Былъ посланъ отъ этого университета у папы и императора, съ цѣлью понужденія ихъ къ созыву вселенскаго собора; сопровождалъ кардинала Чезарини въ Германію (1431) и былъ имъ посланъ на базельскій соборъ, гдѣ доказывалъ необходимость насильственнаго подавленія гуситскаго движенія и выступалъ противникомъ причащенія мирянъ подъ обоими видами. Въ 1435 г. овъ былъ посланъ соборомъ въ Константинополь, хлопотать о соединеніи церквей греческой и латинской. Позже былъ возведенъ въ санъ кардинала и умеръ въ 1443 г. въ Лозаннѣ или Женевѣ. Написалъ много сочиненій, изъ которыхъ большая часть остается ненапечатанными. Его «Initium atque prosecutio Basiliensis concilii» и «Tractatus de reductione Bohemorum ad unitatem ecclesiae» издалъ Fr. Palacky, въ «Monumenta conciliorum generalium seculi XV. Concilium Basiliense» (В., 1857), съ вводной статьей о жизни и дѣятельности С. См. также Palacky, «Dějiny národa Českého» (III).

Ир. П.

Стоквисъ (Барендъ-Іосифъ Stokvis, род. 1834) — голл. медикъ, профессоръ общей патологии и клиникъ въ Амстердамѣ. Его главныя сочиненія: «Recherches sur les conditions pathologiques de l'albuminurie» (1866), «Sur l'excrétion de l'acide phosphorique dans la phthisie pulmonaire» (1879), «La médecine coloniale et les médecins hollandais du XVII siècle» (1883), «Sur le rôle des microbes dans la production des maladies infectieuses» (1884), «Zur Pathologie und Therapie des Diabetes mellitus» (1886), «Ueber vergleichende Rassenpathologie und die Widerstandsfähigkeit des Europäers in den Tropen» (Берл., 1890).

Стокгольмскій ланъ (Län) — административный округъ въ средней Швеціи, обнимаетъ восточную часть Упланда и сѣверовосточную часть Сѣдерманланда; почти на $\frac{4}{5}$ своей окружности омывается Балтійскимъ моремъ и озеромъ Меларомъ; занимаетъ (безъ города Стокгольма) пространство въ 7611 кв. км. Прибрежныя мѣстности его гористы и лѣсисты; дальше въ глубь страны открытыя равнины, съ озерами и лѣсами, перемежаются болѣе или менѣе значительными возвышенностями. Жит. (1895) 157457. Почва вообще плодородна, но пашни занимаютъ лишь 21,1% общей поверхности; на природные луга приходится 5,1%, на лѣса 56%. Разводятся овесъ (въ 1894 г. снято 871200 гектолитр.), рожь (380000 гектолитр.), разныя зерновой хлѣбъ (крупя), ячмень, пшеница, картофель. Въ 1893 г. насчитывалось 25312 лошадей, 103390 гол. крупнаго рогатаго скота, 42353 овецъ, 19187 свиней. Большое значеніе имѣютъ рыбная ловля, мореплаваніе и торговля. Казенныя и частныя желѣзныя дороги (300 км.); много небольшихъ каналовъ. Города С. лана

(кромѣ самостоятельнаго города Стокгольма): Сѣдертелге, Норртелге, Ваксгольмъ, Эрегрундъ, Эстгаммаръ и Сигтуна.

Стокгольмъ (Stockholm, въ старину у русскихъ *Стекольна*) — столица Швеціи, подъ 59°20' сѣв. шир. и 18°3' вост. долг., на озерѣ Меларъ, въ томъ мѣстѣ, гдѣ оно посредствомъ небольшого Сѣвернаго пролива (Norrström) и канала со шлюзомъ (Slussen) выноситъ свои воды въ богатый островами заливъ Балтійскаго моря, которое здѣсь называется Соленымъ моремъ (Saltsjön). Средняя за годъ температура +5,37°Ц., высшая въ июлѣ +16,7°Ц., низшая въ январѣ —4°; дожди выпадаютъ въ годъ 422 мм. Берега оз. Мелара съ сѣверной стороны богаты лѣсомъ и холмисты, съ широкими долинами; съ южной стороны они поднимаются до значительной высоты, очень круты и представляютъ только узкія береговыя равнины; каменистый грунтъ ихъ состоитъ преимущественно изъ гранита и сѣраго гнейса и потому они на большихъ пространствахъ остаются обнаженными. Въ гигиеническомъ отношеніи положеніе города весьма выгодное, хотя въ нѣкоторыхъ мѣстахъ затруднителенъ стокъ излишнихъ водъ. Административный районъ С. занимаетъ 3118 гектаровъ, изъ которыхъ 1688 гектар. входятъ въ черту города. Жителей въ С. въ 1718 г. было 50000, въ 1780 г. 75000, въ 1850 г. 93000. Во второй половинѣ XIX столѣтія населеніе начинаетъ расти довольно быстро, въ особенности въ послѣднія десятилѣтія: въ 1880 г. С. имѣлъ уже 168775 жит., въ концѣ 1890 г. — 243500, въ 1898—1899 гг. — 289000. За десятилѣтіе 1881—1890 г. пришлося ежегодно на 1000 жителей 33 живорожденія и 23 смертныхъ случая. Строительная дѣятельность, долго находившаяся въ упадкѣ, настолько усилилась, что число жилыхъ зданій превышаетъ потребности возрастающаго населенія. Общая стоимость поземельныхъ участковъ въ концѣ 1890 г. составляла 565 милл. кронъ. *Части города, площади, улицы и зданія.* С. распадается на три главныя части: 1) собственно городъ, 2) городскія части на сѣверн. берегу оз. Мелара и 3) городская часть на южн. берегу оз. Мелара. Собственно городъ (Staden) лежитъ въ центрѣ, на трехъ о-вахъ между оз. Меларомъ и Соленымъ моремъ, и представляетъ собою древнѣйшую часть, еще въ 1255 г. получившую названіе города, съ узкими, неправильными улицами, небольшими площадями, высокими, массивными зданіями. Этою частью города все болѣе завладѣваетъ дѣловая жизнь. На сѣверномъ берегу Мелара лежатъ Ноггшальмъ (Сѣверное предмѣстье) съ прекрасными площадями, прямыми улицами и многочисленными роскошными домами; Ostermalmъ (Восточное предмѣстье), теперь лучшая часть города; Kungsholm (Королевскій островъ), сѣверо-западная часть города, со многими фабриками и заводами и лучшими въ городѣ больницами. На южномъ берегу оз. Мелара — Södermalm (Южное предмѣстье), самый бѣдный кварталъ города; отсюда прекрасный видъ на весь городъ; въ особенности съ Mosebacke и ведущаго туда длиннаго моста Екатерининскаго элеватора. Изъ парковъ наи-

болѣ замѣчательны: Humlegården, въ Восточномъ предмѣстьѣ, съ правительственной публичной библиотекой и памятникомъ Линнею (колоссальная бронзовая статуя работы Кьельберга); Kungsträdgården въ Сѣверномъ предмѣстьѣ, со статуями кор. Карла XII и Карла XIII; паркъ Берцелиуса, со статуей Берцелиуса, между Сѣвернымъ и Восточнымъ предмѣстьями; берегъ ниже моста Norgbro; чрезвычайно красивый «Звѣринецъ» (Durgården) на Восточномъ островѣ. Въ архитектурномъ отношеніи С. представляетъ немного замѣчательныхъ зданій, уцѣлѣвшихъ отъ среднихъ вѣковъ; за то въ немъ много построекъ XVI—XVIII ст., въ особенности XVII-го. Изъ девяти главныхъ храмовъ С. важнѣйшіе: Storkyrkan (большая церковь) или Св. Николая, рядомъ съ замкомъ, начата еще въ XIII ст.; Riddarholmskyrkan (церковь Рыцарскаго острова), мѣсто погребенія членовъ королевской фамиліи, съ роскошной усыпальницей и военными трофеями; Tyskakyrkan (нѣмецкая церковь), въ стилѣ нѣмецкаго Возрожденія; Johankyrkan (церковь св. Іоанна), построенная въ 1890 г. въ готическомъ стилѣ. Изъ другихъ зданій болѣе замѣчательны: королевскій замокъ, построенный Никодимомъ Тессинномъ Младшимъ, почти квадратное зданіе въ стилѣ итальянскаго Возрожденія; Riddarhuset (рыцарскій домъ) и дворецъ оберъ-штатгальтера, оба XVII ст.; національный музей, королевская библиотека, высшее техническое училище, синагога, новая академія свободныхъ искусствъ, новое зданіе королевской оперы, зданіе сѣвернаго музея въ «Звѣринцѣ». *Управление.* Въ административномъ отношеніи С. образуетъ особый самостоятельный округъ. Во главѣ управленія стоитъ назначаемый правительствомъ оберштатгальтеръ, который является въ то же время и законнымъ руководителемъ муниципалитета (думы), состоящаго изъ 20 городскихъ депутатовъ. Полиція состоитъ изъ 1 полицеймейстера, 13 комиссаровъ и 455 полицейскихъ служителей. Со времени организаціи въ 1875 г. пожарныхъ депо (127 человекъ) прежде часто повторявшіеся и опустошительные пожары приняли совершенно неопасный характеръ. Водопроводныя трубы (съ 1893 г.) имѣютъ въ длину 163706 м.; потребленіе газа достигаетъ въ годъ почти 14½ милл. куб. метр. Электрическое освѣщеніе очень распространено (длина проводовъ городскихъ станцій въ 1893 г.—65445 м.). Въ 1893 г. городской долгъ С. достигалъ 60,8 милл. кронъ, активъ города составлялъ 67,8 милл. кронъ, общая сумма расходовъ—16,5 милл. кронъ. Гарнизонъ С. состоитъ приблизительно изъ 3000 челов., преимущественно гвардейскихъ войскъ. *Народное образованіе.* Въ 1886 г. вновь организованъ медицинскій факультетъ, съ 43 преподавателями и 400 студентами; при немъ клиники. Частный университетъ, образованный въ 1878 г. изъ учреждений, занимавшихся преимущественно естественно-историческими и физико-математическими предметами; 18 профессоровъ, семинарія, библиотека. Высшихъ гимназій (съ девятилѣтнимъ курсомъ) 4 казенныхъ и 2 частныхъ, низшихъ (т. е. прогимназій, съ пятилѣт-

нимъ курсомъ) 4; учащихся въ этихъ 10 учебныхъ заведеніяхъ 2800. Три высшихъ женскихъ училища. Народныя училища хорошо устроены; въ 1893 г. въ нихъ насчитывалось 514 учителей и учительницъ и 22010 учащихся. Высшее техническое училище (300 слушателей, 30 доцентовъ), техническое (вѣрнѣе — ремесленное) училище еще большихъ размѣровъ, два военныхъ училища, артиллерійское и инженерное училище, морское военное училище, навигаціонное училище, лѣсной институтъ, центральный гимнастическій институтъ, фармацевтическій институтъ, ветеринарный институтъ. Академія наукъ, съ естественно-историческими собраниями, астрономической обсерваторіей и метеорологическимъ центральнымъ комитетомъ; академія исторіи и древностей, съ замѣчательнымъ историко-этнографическимъ музеемъ; сельскохозяйственная академія, основанная въ 1811 г., академія свободныхъ искусствъ, основанная въ 1735 г. и соединенная съ учительскимъ институтомъ; музыкальная академія, основанная въ 1771 г., съ музыкальной консерваторіей. Богатая собранія произведеній искусствъ и предметовъ доисторическаго періода хранятся въ національномъ музее. Въ сѣверномъ музее, основанномъ въ 1872 г., собраны образцовыя коллекціи предметовъ по этнографіи сѣверныхъ народовъ. Изъ библиотекъ самая важная королевская (300000 томовъ). Постоянныхъ театровъ въ С. шесть; изъ нихъ два пользуются субсидіей отъ правительства («королевская опера» и такъ наз. «драматическій театр»). Лѣтніе театры и увеселенія располагаются въ «Звѣринцѣ». *Благотворительныя учрежденія.* Много больницъ, два большихъ дома призрѣнія бѣдныхъ и нѣсколько меньшихъ. Частныя благотворительныя заведенія и учрежденія съ благотворительными цѣлями располагали въ 1890 г. капиталомъ около 6,2 милл. кр.; на дѣла общественной благотворительности и заботы о бѣдныхъ въ 1892 г. было израсходовано 1,39 милл. кронъ. *Промышленность, торговля, пути сообщенія.* Изъ всего населенія С. около 55% свискиваютъ себѣ пропитаніе различными отраслями промышленности или ремеслами, около 30%—торговлею и транспортными работами, около 15%—состоятъ на государственной или общественной службѣ или живутъ литературнымъ и художественнымъ трудомъ и т. д. Послѣ Гётеборга, С.—самый большой промышленный городъ Швеціи: въ 1893 г. въ немъ было 408 фабрикъ и заводовъ, съ 13740 рабочими и производствомъ на сумму 47000000 кронъ. Особенно важное значеніе имѣютъ производства чугунно-литейное, машиностроительное, сахароварное, табачное, пивоваренное, фарфоровое, столярное, растительнаго масла и мыла, хлопчатобумажныхъ тканей, кораблестроеніе. С. занимаетъ первое мѣсто среди гаваней Швеціи по количеству ввоза; по суммѣ вывоза онъ стоитъ гораздо ниже. Предметами ввоза служатъ преимущественно колоніальныя товары, ткани, каменный уголь, хлѣбъ въ зернѣ и мукѣ, рыба, машины; главные предметы вывоза—жѣлѣзо, овесъ, доски, зажигательныя спички. Главная

коватора шведскаго государственнаго банка, Stockholms Enskilda Bank (стокгольмскій частный банк), филиальныя отдѣленія или конторы различныхъ провинціальныхъ частныхъ банковъ, скандинавское кредитно-акціонерное общество, шпотечное акціонерное общество и мн. др. Изъ С. выходятъ три жел.-дорожныя магистрали и двѣ жел.-дорожныя линіи мѣстнаго сообщения. Желѣзно-дорожныя линіи, идущія къ С и Ю отъ оз. Мелара, связываются между собою оконченною въ 1871 г. соединительною вѣтвью, которая по мостамъ и виадукамъ проходитъ черезъ середину города, а затѣмъ по туннелю въ 417 м. длины подъ Сёдермалмъ. Кромѣ центрального вокзала, въ чертѣ города устроены еще 8 меньшихъ вокзаловъ. Сѣтъ конно-желѣзныхъ дорогъ (около 20 км.), электрическая дорога. 60 небольшихъ пароходовъ пересѣкаютъ въ различныхъ направленіяхъ многочисленныя водныя пути города. Въ расположенное на значительной высотѣ южное предмѣстье ведутъ два элеватора; сообщеніе между Сѣвернымъ и Восточнымъ предмѣстьями облегчается туннелемъ. Очень развито пользованіе телефономъ: въ концѣ 1893 г. было 11400 абонентовъ, что составляетъ 1 на 23 жит. Изъ болѣе отдаленныхъ пунктовъ съ С. связаны телефонными проводами Гетеборгъ и Мальмё. Въ стокгольмскую гавань въ 1893 г. вошло изъ-за границы 1553 судна, съ грузомъ въ 563930 тоннъ. Собственный флотъ города въ 1893 г. состоялъ изъ 281 судна, вмѣстимостью въ 52187 тоннъ, въ томъ числѣ 228 паровыхъ, вмѣстимостью въ 39882 тонны. *Увеселительныя мѣста и окрестности.* Въ С. очень много увеселительныхъ мѣстъ, изъ которыхъ наибольшую популярностью пользуются «Салонъ Бернса» въ Берцелиусовомъ паркѣ и «Hasselbacken» и «Skansen» въ «Звтрияцѣ». Окрестности С. восхитительны; берега оз. Мелара и Балтійскаго моря усажены роскошными виллами. Внутри городской черты или близъ нея находятся королевскія увеселительныя замки: Гага, Ульриксдалъ, Розендалъ и Дроттинггольмъ, красивѣйшій изъ всѣхъ королевскихъ замковъ, съ величественнымъ паркомъ. Съ ЮЗ къ С. примыкаетъ пригородъ Лильекольменъ (Liljeholmen), съ желѣзнодорожнымъ машиностроительнымъ заводомъ. *Исторія.* Городъ С. выросъ, повидимому, изъ рыбацкаго селенія. Въ 1187 г. король Кнутъ-Эриксоуъ построилъ на мѣстѣ нынѣшняго С. укрѣпленный замокъ, а около 1250 г. Биргеръ Ярль (1250—66) возвысилъ окрестное селеніе на степень города и окружилъ его стѣною. Въ 1389 г. С. былъ осажденъ королевою Маргаритою Датскою и, по повелѣнію взятаго въ плѣнъ короля Альбрехта, сдался. Близъ него 14 октября 1471 г. шведы, подъ предводительствомъ Стень-Стуре, одержали блестящую побѣду надъ датчанами, подъ начальствомъ короля Христіана Датскаго. Король Христіанъ II тщетно въ 1518 г. осаждалъ городъ С., которымъ ему удалось овладѣть только въ 1520 г., путемъ капитуляціи. Въ ноябрѣ того же года разыгралась въ С. «Стокгольмская кровавая баня», когда, по повелѣнію Христіана II, было обезглавлено болѣе 100 человекъ шведскихъ дворянъ, ду-

ховныхъ лицъ и гражданъ. Вообще въ теченіе среднихъ вѣковъ С. выдержалъ нѣсколько осадъ, былъ нѣсколько разъ завоеванъ и долго былъ довольно незначительнымъ городкомъ. Только въ XVII ст. онъ начинаетъ сильно расти, благодаря богатствамъ, которыя стекались сюда вслѣдствіе удачныхъ войнъ, и блеску, который окружалъ дворъ королевы Христіны и Карла X. Не смотря на свое положеніе на берегу внутренняго моря, замерзающаго на нѣсколько мѣсяцевъ, С. во второй половинѣ XIX стол. поднялся на значительную высоту какъ въ коммерческомъ, такъ и въ промышленномъ отношеніи.

Литература. Ferlin, «Stockholms stad» (Стокгольмъ, 1854—56); Frisch, «Stockholm» (Берл., 1860); Wattenbach, «Stockholm. Ein Blick auf Schwedens Hauptstadt und Schwedens Geschichte» (тамъ же, 1875); Lundin och Strindberg, «Gamla Stockholm» (Стокгольмъ, 1882); Kёrsner, «Stockholm med omgifningar» (тамъ же, 1886); Lundin, «Nya Stockholm» (тамъ же, 1887—1890); Rée, «Reisehandbuch über Stockholm» (тамъ же, 1891); Nordensvan, «Mälardrottningen» («о-ва оз. Мелара»; тамъ же, 1896, съ иллюстраціями); ежегодно съ 1866 г. выходящіе статистическіе отчеты по общественному управленію.

Стокдаль (Персиваль Stokdale)—англійскій писатель (1736—1811); сначала служилъ въ арміи, потомъ принялъ духовный санъ. Перевелъ «Амниту» Тассо (1770), написалъ поэму «Поэтъ» (1775), «Изысканія о природѣ и истинныхъ законахъ поэзіи», біографію поэта Waller'a, «Лекціи о заслугахъ великихъ англійскихъ поэтовъ» (1807) и воспоминанія о собственной жизни.

Стоккато—см. Стаккато (XXXI, 400).

Стоклишки—мст. Виленской губ. Троцкаго у. Жиг. 1869. Като. пер., синагога, народное учил., 7 лавокъ и еженед. базары. Минеральныя воды (источники сѣрный, соляной и желѣзный), которыя въ 1840—50 гг. посѣщались больными и были устроены, во послѣ пожара 1857 г. не возобновлены. Въ XVII ст. въ С. существовала солеварня.

Стокпортъ (Stockport)—пограничный гор. въ англ. граф. Честеръ и Ланкастеръ, при слияніи р. Геймъ и Мёрси, въ 10 км. отъ Манчестера. Фабрики ткацкія, заводы машинныя, желѣзодѣлательныя, пивоваренныя, кирпичныя. Церковь св. Маріи, съ древней каедрой; бібліотека, музей. С.—древній г., на мѣстѣ котораго въ саксонскую и норманнскую эпохи возвышались замки. Жит. 81000 (1899).

Стокъ (баронетъ Георгъ-Габріель Stokes)—извѣстный физикъ и математикъ, родъ въ 1819 г. въ Ирландіи, окончилъ съ отличіемъ курсъ въ пемброкской коллегіи кембриджскаго университета и съ 1849 г. занимаетъ въ этомъ университетѣ кафедру математики (Lucasian Professorship). Состоя членомъ королевскаго общества, С. исполнялъ обязанности сначала секретаря, а затѣмъ и президента этого общества. Съ 1887 по 1891 С. былъ представителемъ кембриджскаго университета въ парламентѣ. За свои ученныя работы С. получилъ отъ королевскаго общества а

медали Румфорда и Коплея. Въ 1899 г. праздновалъ 50-лѣтній юбилей профессорской дѣятельности С.: ему была вручена отъ франц. академіи золотая медаль Араго. Онъ избранъ почетнымъ членомъ нашей военно-медіц. акад. Работы С. относятся главнымъ образомъ къ гидродинамикѣ и оптикѣ. Въ гидродинамикѣ С. положилъ основаніе совершенно новой области. Въ оптикѣ, по словамъ лорда Кельвина, онъ явился учителемъ и руководителемъ своихъ современниковъ. Онъ первый разъяснилъ принципы, на которыхъ основанъ спектральный анализъ, онъ тщательно изслѣдовалъ явленія флуоресценціи и установилъ соответствующіе имъ законы; ему принадлежатъ классическій мемуаръ по дифракціи свѣта, ему же принадлежитъ изслѣдованіе измѣненія силы тяжести съ измѣненіемъ мѣста на земной поверхности и, наконецъ, въ недавнее время статья, выясняющая природу Рѣнтгеновыхъ лучей. Не мало сдѣлалъ С. и для чистой математики. Его именемъ называется одна теорема, касающаяся преобразованія интеграловъ, теорема, на которой основаны многіе важные выводы въ ученіи объ электромагнетизмѣ. Всѣ статьи С. отличаются особою ясностью изложенія и крайнею строгостью въ выводахъ. С. извѣстенъ также какъ отличный лекторъ и руководитель въ занятіяхъ. Его лекціи о свѣтѣ представляютъ собою образецъ популяризаціи точныхъ научныхъ свѣдѣній. Въ 1883 г. изданы въ двухъ томахъ: «Mathematical and Physical Papers by G. G. Stokes». *И. Борнманъ.*

Стоксъ (Уитлей Stokes, род. въ 1830) — англійскій кельтологъ и юристъ, долго служилъ въ Индіи, потомъ былъ профессоромъ индійскаго права въ Кембриджѣ. Въ области индійскаго права имъ напеч.: «Hindu Law Books» (Мадрасъ, 1865, собраніе переводовъ на англійскій языкъ памятниковъ древнеиндійскаго права) и «The Anglo-Indians Codes» (Оксф., 1887—1888, допала. 1889—1891). Его главные труды по кельтологіи: «Irish Glosses» (Дубл., 1860), «Three Irish Glossaries» (Кальк., 1868), «Fis Adamnain» (Симла, 1870), «A Cornish Glossary» (Л., 1870), «The Life of Saint Meriasek, a Cornish drama» (ib., 1872), «Middle-Breton hours» (Кальк., 1876), «Three middle Irish homilies» (ib., 1879), «Togall Troi. The destruction of Troy» (ib., 1881), «Urkeltischer Sprachschatz» (Геттинг., 1894).

Стоктонъ (Stockton) — г. въ сѣв.-амер. шт. Калифорнія, близъ р. Іоакимъ. Ежедневное пароходное сообщеніе съ Санъ-Франциско. 13 церквей, синагога, театр, банк, литейные заводы. С. снабжается артезианской водою съ глубины болѣе 300 м. Крупный вывозъ зерна. Жит. 14424 (1890).

Стоктонъ (Stockton-on-Tiss) на Тиссъ — въ англ. граф. Дерхемъ. Новая гавань расширена для судовъ до 300 тоннъ. Фабрики парусины, канатовъ, льняныхъ издѣлій, заводы желѣзныхъ и мѣдныхъ издѣлій, пивоваренные и др. Главные предметы вывоза за границу — свинецъ и камен. уголь, ввоза — лѣсной матеріалъ для кораблестроенія, сало. Жителей 56000 (1891).

Стокфишъ (нѣм. Stockfisch, буквально — палка-рыба). Подъ этимъ именемъ извѣстенъ особый видъ сухого рыбнаго товара, приготавливаемый въ Норвегіи изъ трески и другихъ близкихъ къ ней породъ. Отрубивъ голову и вырѣзавъ спинной хребетъ, оставляютъ двѣ половинки рыбы соединенными лишь въ хвостѣ и безъ предварительнаго посола вывѣшиваютъ для сушки на шести (Stock). Высохшая рыба и даетъ товаръ, извѣстный подъ именемъ С., продаваемый обыкновенно въ связкахъ (спрессованныхъ) въ 100 и болѣе кило вѣсомъ. С. вывозится изъ Норвегіи преимущественно въ Испанію, Италію и Африканскія колоніи. Это болѣе дешевый на рынкѣ рыбный товаръ, котораго приготавливается громадное количество. Ближій къ нему товаръ, отличающійся лишь тѣмъ, что рыба не разрѣзывается на двѣ половинки, а сушится въ «кругломъ видѣ», извѣстенъ подъ именемъ «рундфишъ» (Rundfisch).

Стоклетъ (Нильсъ Іоакимъ-Христіанъ-Вибе Stockfleth, 1787—1866) — писатель, пасторъ въ сѣв. Норвегіи. Онъ поставилъ себѣ задачей положить начало самобытной лапландской литературѣ: перевелъ на лапландское нарѣчіе Библию и Малый Катехизисъ Лютера, составилъ лапландскую грамматику. Другіе его труды: «Lappisk Sprogloere» (Христіанія, 1850), «Norsk lappisk Ordog» (ib., 1852), «Om de finske Sprogforholde in Finmarkens og Nordlandenes Amt» (ib., 1851), «Dagbog over mine Missionsreiser i Finmarken» (ib., 1860).

Стокъ-на-Трентъ (Stoke-upon-Trent) — г. въ англ. граф. Стаффордъ, на Трентѣ, рукавѣ Гумбера, и на каналѣ Трентъ-Мерсей. Фабрики фарфора и фаянса, изразцовъ и мозаичныхъ плитъ. Жит. 24027 (1899).

Стола (Stola) — у древнихъ римлянъ одежда матроны, представлявшая собой тунику, которая надѣвалась поверхъ исподней туники (tunica interior) и доходила до лодыжекъ. Снизу къ С. пришивалась оборка, называвшаяся *instita*; шейное отверстіе обшивалось пурпуровой каймой. Рукава С. достигали локтей и не были сшиты, а закрѣплялись рядомъ застежекъ. Если внутренняя туника имѣла рукава, то у С. ихъ не было. С. обхватывалась поясомъ значительно выше талии, при чемъ образовывался рядъ складокъ. Слово С. взято изъ греческаго языка (*στολή*) и означало первоначально вообще всякую одежду, не только женскую, но и мужскую. Какъ женская одежда, С. стала извѣстна не позже 2-й пунической войны. При Тиберіи С. вышла изъ моды. Какъ одежда римскихъ матронъ, С. сдѣлалась символомъ законнаго брака; *femina stolata* былъ почетный терминъ, который носили семейныя римлянки (С. J. L. III, 5225, 5283, 6155). Ср. Marquardt, «Das Privatleben der Römer» (стр. 573 — 575, В., 1886); Baumeister, «Denkmäler antiker Kunst», подъ статьёй *toga*.

Столець (сагporhogum) — тонкая колонка, остающаяся посрединѣ дробнаго плода, послѣ вскрытія и обособленія плодиковъ; колонка иногда (напр. у *Pelargonium*, *Erodium*) цѣльная, иногда на верхушкѣ расщепленная (у зонтичныхъ, клена), обособившіяся пло-

дики некоторое время остаются прикрѣпленными къ верхушкѣ С., позже они открываются.

Столбикъ (Stylus, ботан.) — средняя часть пестика, несущая рыльца и служащая каналомъ, по которому проходит пыльцевая трубка до сѣмяпочекъ. Обычная форма С. тонкая, цилиндрическая (нитевидная); внутри С. находится либо полость, выстланная сосочковой или волосистой тканью, либо сплошная масса, состоящая изъ удлинненных сочныхъ клѣтокъ, расположенныхъ продольными рядами и легко обособляющихся одна отъ другой вслѣдствіе ослизненія оболочекъ; масса эта называется проводящею тканью, такъ какъ она «проводитъ» пыльцевую трубку. Длина С. весьма различна; иногда онъ бываетъ очень коротокъ, а иногда его совершенно не бываетъ; вообще онъ представляет на существенную часть пестика. Число С. на пестикѣ различно. С. Р.

Столбикъ (columella) — название, которое прилагается къ двумъ костямъ черепа позвоночныхъ. С. Auris — слуховой С., представляющей собой единственную слуховую косточку (см.) амфибій, пресмыкающихся и птицъ и образующую большую часть стремени (см.) млекопитающихъ. По мянѣнію нѣкоторыхъ, у рыбъ эта косточка представлена os hyomandibulare. Columella cranii — черепной С., особая парная косточка, свойственная ящерипамъ и соединяющая теменные кости съ крыловидными. Иначе ее называютъ epipterygoideum. В. М. Ш.

Столбикъ (мед. Tetanus) — инфекционная болѣзнь, вслѣдствіе зараженія ранъ бактеріями, открытыми Николайеромъ, выражающаяся судорогами. Бактерія этотъ часто находится въ почвѣ, особенно въ садовой землѣ. Судороги могутъ появиться въ каждомъ періодѣ заживленія ранъ и даже по окончаніи заживленія. Болѣзнь эта въ лѣчебныхъ заведеніяхъ иногда принимаетъ эпидемическій характеръ. Судорожные сокращенія сперва появляются въ жевательныхъ мышцахъ (trismus — тризмъ): больному трудно открывать ротъ при полномъ отсутствіи воспалительныхъ явленій въ полости его и зѣва. Температура и пульсъ въ этомъ періодѣ болѣзни еще нормальны. Дальнѣйшія болѣзненные явленія развиваются или медленно въ теченіе нѣсколькихъ дней и даже недѣль, или очень бурно, вслѣдствіе чего различаютъ острую и хроническую формы. При первой вслѣдъ за судорогами жевателей поражаются глоточныя мышцы: глотаніе затруднено; затѣмъ поражаются затылочные — голова запрокинута назадъ. За ними судорожно сокращаются лицевыя. Лице какъ-бы окаменѣваетъ (маска). А потомъ поражаются разгибатели спины: больной опирается на постель затылкомъ и пятками (согнуть въ дугу). Всякій стукъ, толчекъ въ постели и т. п. вызываютъ приступы судорогъ на нѣсколько минутъ вслѣдствіе сильно повышенной рефлекторной возбудимости. Приступы судорогъ сменяются паузами. Температура быстро поднимается до 40° и выше, пульсъ и дыханіе учащаются, больной сильно потѣетъ. За спящими мышцами судорожно сокращаются брюш-

ныя — животъ втянутъ, дыханіе затруднено. Судорога дыхательныхъ мышцъ ведетъ къ смерти. Судорога грудобрюшной преграды вызываетъ удушье, пульсъ исчезаетъ; дыханіе можетъ еще на короткое время восстановиться, но новый приступъ судорогъ прекращаетъ его навсегда. Судорогъ въ конечностяхъ обыкновенно не бываетъ. Въ послѣднемъ періодѣ болѣзни температура поднимается до 42°—44° и повышается еще и послѣ смерти. Острая форма болѣзни длится 3—4 дня, иногда всего 24—36 часовъ. Въ хроническихъ полная картина болѣзни не развивается: развивается тризмъ; затѣмъ затрудняется глотаніе; разгибатели спины не участвуютъ въ судорогахъ; температура нормальна. Болѣзненные явленія исчезаютъ также медленно, какъ и развились, черезъ 8—10 недѣль больной выздоравливаетъ. Въ ранахъ, пораженныхъ С. больныхъ, нѣтъ важныхъ измѣненій. При вскрытіи существенныхъ измѣненій не находятъ. Бактеріи С. вырабатываютъ ядъ, подобный стрихнину, вызывающей отравленіе — тетанинъ. Профилактика въ строгомъ соблюденіи правилъ асептики при лѣченіи ранъ. Лѣченіе симптомное — наркотическія нѣсколько смягчаютъ страданія. Въ послѣднее время получаютъ антитоксинъ (Madsen и Ehrlich), искусственной иммунизацией кролика въ опытахъ надъ животными, дававшей положительный результатъ и съ успѣхомъ примѣнявшейся и у взрослыхъ больныхъ людей.

С. новорожденныхъ вызывается тѣми же бактеріями, что и у взрослыхъ, и выражается приступами тоническихъ судорогъ мышцъ туловища и конечностей. Зараженіе происходитъ черезъ пупочную рану при неоправномъ содержаніи ея и дѣтской комнаты. Палочки С. находятся въ ранѣ и крови. Въ спинномъ мозгу, при вскрытіи дѣтей, находятъ крововизліянія и гиперемію. Если пупочная рана заражена, то тризмъ появляется на 2—5 день по отпаденіи пуповины. Передъ появленіемъ судорогъ ребенокъ беспокоенъ, нижняя челюсть дрожитъ, затѣмъ черезъ нѣсколько часовъ или дней ребенокъ изъ-за судороги жевательныхъ мышцъ не въ состояніи открыть ротъ; глаза закрыты, голова запрокинута назадъ; затѣмъ всѣ мышцы тѣла судорожно сокращаются, глотаніе невозможно. Черезъ 1—8 дней отъ задушенія или истощенія наступаетъ смерть. Выздоровленіе очень рѣдко. Высокая температура — дурной симптомъ. Лѣченіе: какъ предохранительная мѣра — строгое соблюденіе асептики, антисептики и чистоты во всемъ, что приходится въ соприкосновеніи съ ребенкомъ. Забота о надлежащемъ лѣченіи всякой раны. Горячая ванна можетъ сама вызвать приступы судорогъ. При развившейся болѣзни примѣняются противосудорожныя и наркотическія. Кормить, при надобности, зондомъ черезъ носъ. А.

Столбовахское солоное озеро — Полтавской губ. Кременчугскаго у. Мѣстное населеніе пользуется цѣлебной грязью, извлекаемою изъ озера. Устроеннаго лѣчебнаго заведенія нѣтъ.

Столбовая бухта — Варангерскаго зал., Сѣв. Ледов. ок., Архангельской губ.,

Александровскаго у., къ В отъ устья пограничной р. Ворьемы, въ очень близкомъ отъ него разстоянн. Эта небольшая бухта прикрыта отъ С. двумя островами. Въ юго-зап. углу бухты расположено рыбацье становище, куда лѣтомъ приходятъ поморы для промысловъ; здѣсь же одинъ домъ колониста. Глубина у становища до 10 фт. Входъ въ бухту при сильныхъ вѣтрахъ затруднителенъ, стоянка въ бухтѣ у становища неудобна и возможна лишь для небольшихъ судовъ, сидящихъ до 7 фт. Сюда лѣтомъ приходятъ изъ тундры для рыбнаго промысла лопари.

Столбовая выемка—см. Горное дѣло.

Столбовскій договоръ.—Еще въ январѣ 1616 г., по прекращенн военныхъ дѣйствнй, представители русскихъ и шведовъ, съ посредниками—Джономъ Мерикомъ и голландскими послами, сошлись для мирныхъ переговоровъ близъ Старой Руссы; но, за коренными разногласиими, уполномоченные въ февралѣ разъѣхались. Вторично они собрались, при посредствѣ одного Джона Мерика, въ декабрѣ того-же года (1616), въ деревнѣ Столбовой или Столбовѣ (близъ Тихвина) и послѣ двухмѣсячныхъ переговоровъ заключили слѣдующнй трактатъ. Швеція возвращала Москвѣ Новгородъ съ его областю, но оставляла за собою Ивангородъ, Яму, Колорье, Орѣшекъ, Корелу (Кексгольмъ) и Ижору (Ингрию). Москва уплачивала Швеціи 20000 серебряныхъ рублей. Царь московскій отказывался отъ своихъ притязаннй на Ливонскую и Корельскую земли. Торговля возобновлялась съ обѣихъ сторонъ свободная, но шведскимъ торговымъ людямъ не дозволялось заходить съ товарами черезъ Московское государство въ Персію, Турцію и Крымъ, а равно и московскимъ купцамъ черезъ—Швецію въ Англію, Францію и другія западныя государства. Обѣ стороны обязывались подданныхъ не презывать, перебѣжчиковъ выдавать и т. д. По С. договору русскіе совершенно были отрѣзаны отъ Балтійскаго моря, и это особенно радовало шведскаго короля Густава-Адольфа, щедро наградившаго своихъ уполномоченныхъ. Въ свою очередь и москвичи были довольно заключеннымъ миромъ: съ одной стороны, они возвращали Новгородъ Великій, съ другой — получали возможность безпрепятственно воевать съ Польшей. Уполномоченные, князь Мезецкій и Зюзиновъ, были награждены первый — боярствомъ, второй — окольничествомъ. Щедро былъ награжденъ мѣхами, тканями, золотою цѣпью, драгоценными камнями англійскій посредникъ, Джонъ Мерикъ.—См. Лыжинъ, «Столбовскій договоръ и переговоры, ему предшествовавшіе» (СПб., 1857); Якубовъ, «Россія и Швеція въ первой половинѣ XVII вѣка» («Чтенія Московскаго Общества Исторіи и Древн. Росс.», 1897, кн. III). В. Р.—с.

Столбово—небольшая дер. Новолодожскаго у., С.-Петербуржской губ., на р. Сяси, въ 50 вер. отъ г. Нов. Ладоги. Здѣсь былъ заключенъ Столбовскій миръ (см. Столбовскій договоръ) со шведами.

Столбовой островъ—въ Сѣв. Ледовитомъ океанѣ, Якутской обл., Верхоянскаго

окр. Дл. около 25 в., шир. отъ 7 до 8 в. Берега о-ва утесистые, состоятъ изъ черныхъ глинистыхъ сланцевъ, и шифера, вышина ихъ отъ 7 до 9 саж. О-въ покрытъ мохомъ и ягельми. На о-вѣ водятся олени, песцы, бѣлые медвѣди, мыши, полярныя лисицы, весной и лѣтомъ много птицъ. Островъ необитаемъ. Лежитъ къ ЮЗ отъ острова Котельнаго въ 150 вер. и былъ посѣщенъ капитаномъ Анжу въ 1822 г.; посѣщается иногда и промышленниками.

Столбовый—мысъ на Новой Землѣ, въ проливѣ Маточкинъ шаръ.

Столбовый — мысъ на вост. берегу полуо-ва Камчатки (Приморской обл.), подъ 56°40' с. ш. и 178°39' в. д. Мысъ высокъ и утесистъ, передъ нимъ лежатъ 3 каменныхъ столба (кекуры), выш. до 14 саж.

Столбунецъ (*Rumex Acetosa* L.)— см. Щавель.

Столбы (Столпы)—мст. Минской губ. и у., на р. Нѣманѣ; пристань. Въ окрестностяхъ выжигаютъ много извести. Жит. 2370; церковь, училище; пчт.-тлгр. отд.

Столбчатая паренхима или *паллисадиля паренхима*—см. Листъ.

Столбъ позорный— см. Позоряція наказанія (XXIV, 236).

Столбы, *столпы* и *столбим*—такъ назывались узкіе, длинноватые доскутки бумаги, на которыхъ писали наши старинные дѣякіи и подъячіе до конца XVII в. Писали обыкновенно на одной сторонѣ; потомъ эти листы склеивали (мѣста склейки листовъ назывались *ставами* или *поставами*) въ длинныя ленты и скатывали въ трубку въ видѣ свитковъ. Извѣстны С. длиной въ 70 и въ 100 аршинъ. Въ 1700 г. въ помѣстномъ приказѣ, а затѣмъ и въ другихъ учрежденіяхъ стали писать на листахъ и въ тетрадахъ.

Столпнъ—мст. Минской губ., Пявскаго у., на р. Горыни. Одно изъ древнѣйшихъ поселеннй; въ XVII в. было городомъ. Жит. 1634; церковь, училище, пчт.-тлгр. отд. Торговое поселеніе.

Столцица (Ferdinand Stoliczka, 1833—1874)—палеонтологъ, состоялъ въ продолженіе нѣсколькихъ лѣтъ членомъ въяскаго геологическаго института, въ 1862 г. былъ приглашенъ въ Калькутту, въ качествѣ члена-сотрудника, въ Geological Survey of India. Рядъ его статей занимается мѣловыми ископаемыми Южн. Индіи. Одновременно съ этимъ онъ печаталъ важные труды по зоологии въ изданіяхъ «Asiatic Society of Bengal», секретаремъ котораго онъ былъ уже съ 1868 г. Въ 1864 и 1865 г. С. совершилъ, съ цѣлью ученыхъ изслѣдованнй, путешествіе въ англійскій Тибетъ, въ 1873 г., въ качествѣ геолога, принималъ участіе въ посольствѣ въ Кашгаръ, а затѣмъ съ полковникомъ Гордономъ и Троттеромъ пошелъ къ Чатыр-кулю въ Тянь-Шанѣ, черезъ Памиръ на Ваханъ и обратно, но достигъ только Мурге на Шайокѣ, недалеко отъ прохода въ Ладакъ». Cp. Ball, «Memoir of the life and work of F. Stoliczka» (Лондонъ, 1886).

Столобенскій (Столбенскій)—о-въ на оз. Седигерѣ, Тверской губ., Осташковскаго

у., въ 8 в. отъ уѣздн. г. Площадь о-ва ок. 7 дес., весь занят м-ремъ—*Ниловой пустыню* (XXI, 147), монастырскими верфью и садомъ.

Столовичи — мѣстечко Минской губ.; памятно по удачному дѣлу Суворова противъ гетмана Огинскаго, начальника литовскихъ коронныхъ войскъ (3—4 т.), 13 сент. 1771 г. Не смотря на значительное превосходство надъ русскими, непріятель былъ выбитъ изъ мѣстечка и окончательно разсѣянъ. Самъ Огинскій едва избѣгъ плѣна.

Столовая бухта и гора (Table Bay и Table Mountain)—на юго-западной оконечности Африки; въ бухту впадаетъ р. Сольтерверъ; здѣсь расположенъ г. Капштатъ. Бухту защищаетъ отъ сѣв.-зап. вѣтровъ волноломъ въ 1000 м. дл. Къ Ю отъ бухты возвышается С. гора (1082 м.). Склоны отвѣсныя, а вершина представляетъ плоскогоріе въ 2 км. ширины, вѣчно покрытое такъ наз. «скатертью» изъ облаковъ.

Столовая гора (Mons mensae) — небольшое созвѣздіе между 4^h и 7^h прямого восхожденія и 70° и 80° южнаго склоненія. Помѣщено на звѣздную карту Лакайемъ во время его пребыванія на мысѣ Доброй Надежды (1752). Въ созвѣздіи 12 звѣздъ, видимыхъ простымъ глазомъ; изъ нихъ самая яркая 5-ой величины.

Столовый деньги — см. Оклады денежные (XXI, 822). Съ 1899 г. въ военномъ вѣдомствѣ и съ 1900 г.—въ морскомъ существенно измѣнены для строевыхъ офицерскихъ чиновъ денежные оклады вообще и оклады С. денегъ въ частности. Последніе, въ общемъ, нѣсколько уменьшены, въ виду значительнаго увеличенія окладовъ жалованья. Нынѣ полагается С. денегъ въ годъ (за узаконенными вычетами):

| | |
|--|-----------------------|
| 1. Главному начальнику военного округа | По Высоч. назначенію. |
| 2. Помощнику главн. нач. воен. окр. и командиру корпуса | 5700 р. |
| 3. Начальнику дивизіи | 4200 » |
| 4. Начальнику отдѣльной бригады | 3300 » |
| 5. Командиру полка | 2700 » |
| 6. Командиру отдѣльнаго батальона и артиллер. дивизіона | 1560 » |
| 7. Командиру батареи | 900 » |
| 8. Командиру неотдѣльнаго батальона, завѣдывающему хозяйствомъ въ полку и помощнику командира кавалерійскаго полка | 660 » |
| 9. Младшему штабъ-офицеру и ротному (эскадронному) командиру | 360 » |
| 10. Полковому адъютанту и др. чинамъ полковаго штаба | 96 » |

См. приказъ по воен. вѣд. 1899 г. № 141. По соответствію съ приведенными окладами получаютъ С. деньги чины корпуса жандармовъ и пограничной стражи.

Столовый народный — см. Чайный. **Столонъ** (Stolo)—отростокъ животнаго, служащій мѣстомъ образованія почекъ, дающихъ начало новымъ животнымъ (см. Размноженіе).

Столенская - Николаевская, мужская, заштатная **пустынь**—Тверской губ., Вышневолоцкаго у. Основана въ XVI в.; долго состояла приписной къ Могилевской Тверской пустыни и въ 1764 г. оставлена за штатомъ.

Стольники — преподобные, подвизавшіеся на столпахъ. Подвиги стоянія на столпѣ ради благочестія встрѣчаются еще ранѣе IV в. Св. Ефремъ Сиринъ въ 29 поученіи къ египетскимъ монахамъ говоритъ, что онъ видѣлъ челоуѣка, который ради добродѣтели стоялъ на столпѣ. Первый, прославившійся своимъ подвигомъ на столпѣ — Симеонъ Столпникъ (см. XXIX, 923). Подвигу Симеона подражали въ V вѣкѣ препод. Даниилъ (память 11 декабря), въ VI в.—преп. Иоаннъ и Симеонъ Дивногорецъ, въ отличіе отъ перваго Симеона (Столпника) называемый младшимъ (память 24 мая), въ VII в.—Алипій, подвизавшійся на столпѣ 66 лѣтъ (пам. 26 ноября), въ VIII в.—Феодосій, столпникъ едескій (пам. 9 июля), въ X в.—препод. Лука столпникъ новый, 45 лѣтъ пребывавшій на столпѣ (пам. 11 декабря), въ XII в.—препод. Никита переславскій (пам. 24 мая), въ XV в.—препод. Савва Вишерскій, скончавшійся въ 1460 г. (память 1 октября).

Столовое пѣніе—тоже, что знаменное. Основано оно на осьмогласіи. С. пѣніе или основное пѣніе есть наиболее старинное пѣніе православной церкви. С. знаки — тѣ, которыми пользовались въ нотныхъ книгахъ ранняго періода исторіи русскаго церковнаго пѣнія. Позднѣйшія знамена стали называться не столповыми, а кондакарными.

Столявскій (Николай Петровичъ)—извѣстный педагогъ, сынъ дьячка рязанской губерніи, род. въ 1834 г., учился въ рязанской дух. семинаріи, потомъ въ моск. унив.; за участіе въ студенческой исторіи былъ уволенъ изъ университета; поступилъ въ военно-медицинскую академію, но не кончилъ курса. Былъ учителемъ исторіи и географіи въ разныхъ учебныхъ заведеніяхъ, инспекторомъ по учебной части школъ русскаго технического общества; руководилъ обученіемъ молодыхъ солдатъ въ войскахъ Финляндскаго округа и въ 7 гвардейскихъ полкахъ Петербурга. Съ 1890 по 1894 г. содержалъ частные курсы ручного труда въ Харьковѣ и СПб. Въ началѣ 1860-хъ гг. былъ однимъ изъ организаторовъ воскресныхъ школъ, а также лѣтнихъ школъ, устроенныхъ студентами, отъѣзжавшими на каници (деньги на эти школы были собраны среди торговцевъ гостиного двора). Самъ С. устроилъ школу подь Москвой; для классной комнаты на первый разъ крестьянами былъ уступленъ пустой хлѣвъ. Съ 1868 по 1895 г. С. руководилъ курсами учителей и учительницъ земскихъ народныхъ школъ въ петербургскомъ, новгородскомъ, рязанскомъ, ярославскомъ и смоленскомъ земствахъ. Литературно-педагогическіе труды С.: «Азбука съ прописями» (1864); «Букварь для народныхъ школъ» (1865); «Народная азбука» (1867); «Солдатская азбука» (1870); «Азбука рукописи» (1870); «Звѣздочка—азбука для обученія молодыхъ солдатъ» (1878); «Книга для чтенія въ сельскихъ шко-

лахъ»; «Первая послѣ азбуки книга для чтенія»; «Учебникъ ариметики»; «Девять губерній Западно-русского края»; девять брошюръ сельскохозяйственнаго содержанія; «Руководство для учителей и учительницъ сельскихъ» и др. Редактировала педагогическій журналъ «Школьная жизнь» (1872—74); сотрудничала въ «Народной газетѣ», «Грамотѣ» и другихъ журналахъ для народа. Азбуки С. разошлись въ количествѣ ок. 2 милл. экзempl. С. была педагогъ-практикъ, одинъ изъ первыхъ пропагандистовъ звукового метода. Особенность его приема обученія грамотѣ въ войскахъ заключалась въ томъ, что предварительно изъ старыхъ солдатъ готовились учителя—которымъ и поручалось обученіе новобранцевъ. На обученіе грамотѣ въ войскахъ полагалась первая зима.

Столъ паяльный—см. Лабораторія.

Столы ледниковые—см. Глетчеры (VIII, 832).

Столыпинскія минеральныя воды—въ Николаевскомъ у. Самарской губ., близъ д. Новой Столыпинки, на берегу р. Большого Кушума, въ 40 вер. отъ волжской пристани с. Балакова. Принадлежатъ къ группѣ сѣрно-и-солеводородныхъ водъ. Въ 1867 г. С. воды получаютъ изъ двухъ источниковъ—железистаго Маринскаго, представляющаго собою рядъ сильно бьющихъ ключей и сѣрно-солевого Николаевского; кромѣ того въ 3¼ верстахъ отъ главнаго зданія лѣсныхъ водъ вьезъ по р. Кушуму расположено рядъ соленыхъ озеръ. Вода Николаевского источника совершенно прозрачна и безвѣтна, горько-соленого вкуса съ запахомъ сѣроводорода. Температура воды 10° Ц., удѣльный вѣсъ при 14,6° Ц. = 0,1419. Вода Маринскаго источника безъ запаха, слабо-железистаго вкуса; выделяетъ углекислоту и муть, осаждающую окисъ желѣза. Уд. вѣсъ 1,00345—9,4%; реакция средняя. По содержанію желѣза (0,07 гр. въ литрѣ воды) Маринскій источникъ оказывается главнымъ представителемъ железныхъ водъ въ Россіи и одинъ только источникъ въ Липецкѣ немногимъ превышаетъ его (0,0361). Железководскія же значительно слабѣе. Главнымъ представителемъ С. соленыхъ озеръ считается Алексѣевское горячее озеро, верхній слой воды котораго всегда имѣетъ темп. + 20—21° Ц., но по мѣрѣ углубленія температура постепенно повышается и вблизи дна достигаетъ + 36° Ц. и выше. Вода озеръ совершенно прозрачна, безъ запаха, сильно соленого вкуса и представляетъ собою сильно концентрированный растворъ солей. На днѣ озеръ образовались громадныя залежи минеральной соли и грязи. Озера питаются выходящими со дна горячими сѣрными источниками и потому не высыхаютъ даже въ самое жаркое и сухое лѣто. Воды очень давно славятся среди мѣстнаго населенія, какъ вѣрное средство противъ ломоты и ревмъ, но только съ 1866 г. официально было открыто лѣчебное заведеніе. Зданія для ваннъ, съ 39 отдѣльными кабинетами, находятся вблизи Николаевского источника и назначены для пользованія сѣрно-соленой водою. Для грязевыхъ ваннъ существуютъ

особые кабинеты. Кумысолѣченіе. Заведеніе имѣетъ всѣ указываемыя современной наукой лѣчебныя приспособленія. Сезонъ съ 15 мая по 1 сентября. Мѣстность степная, климатъ сухой, континентальный. См. «Вюлетень Имп. Академіи Наукъ» (1865, т. VI, и 1867, т. VII); М. П. Лоювскій, «Столыпино» (1899).

Столыпинъ (Аркадій Алексѣевичъ)—писатель, сенаторъ († 1825); напечаталъ въ «Пріятномъ и полезномъ препровожденіи времени» (1794—95): «Восточный моралистъ»; «Благодѣтельный государь», правоучительная повѣсть съ франц.; «Отрывокъ».

Столыпинъ (Аркадій Дмитріевичъ)—генералъ-отъ-артиллеріи, писатель (1822—1899); шестнадцати лѣтъ опредѣлился въ конную артиллерію, но, дослужившись до подпрапорщика, вышелъ въ отставку; когда русскія войска отправились въ Венгрію, вновь поступилъ на военную службу, затѣмъ участвовалъ въ крымской кампаніи и въ русско-турецкой войнѣ 1877—78 гг., по окончаніи которой былъ назначенъ генералъ-губернаторомъ Восточной Румелии и Адрианопольскаго санджака; позже командовалъ 9-мъ армейскимъ и гренадерскимъ корпусами, въ 1889 г. назначенъ членомъ Александровскаго комитета о раненыхъ, въ 1892 г. — завѣдующимъ придворною частью въ Москвѣ. Написалъ «Исторію Россіи для народнаго и солдатскаго чтенія» и рядъ статей и воспоминаній, печатанныхъ въ разныхъ журналахъ и газетахъ. На академической выставкѣ 1869 г. экспонировались два скульптурныхъ произведенія С.: «Голова Спасителя» (по описанію Флавія) и «Медаль статуи Спасителя».

Столыпинъ (Дм.) — напечаталъ въ «Инокренѣ» 1801 г. «Надгробную кн. Рѣвнину» въ «Новост. русск. литер.» 1802 г. — стихъ «Птичка».

Столыпинъ (Дмитрій Аркадьевичъ, 1818—1893)—писатель; учился въ школахъ гвардейскихъ подпрапорщиковъ, служилъ въ конногвардейскомъ полку. По выходѣ въ отставку долго жилъ за границей, гдѣ познакомился съ ученіемъ Конта. Вернувшись въ Россію, С. занялся устройствомъ быта крестьянъ въ своихъ многочисленныхъ имѣніяхъ и изученіемъ экономическихъ вопросовъ. Корнемъ экономическихъ нестроений русскаго народа онъ считалъ общину, съ ея круговою порукою; въ противоположность общинѣ, онъ выдвигалъ хуторное хозяйство. Имѣлъ съ тѣмъ С. касался и отдѣльныхъ вопросовъ философіи, съ точки зрѣнія позитивизма. Статьи свои С. выпускалъ отдѣльными небольшими брошюрами, верѣдко поражавшими читателя разнородностью своего содержанія: рядомъ съ какинъ-нибудь тезисомъ Конта обсуждается вопросъ о пользованіи землею или разбирается какинъ-нибудь статья уголовного уложенія. Философскія разсужденія автора не отличались послѣдовательностью и основательностью; ни одно изъ нихъ не нашло себѣ мѣста въ распространенныхъ органахъ печати. Въ московскомъ психологическомъ обществѣ С. учреждена премія въ 2000 руб. за сочиненіе, посвященное контовскому предложенію о есте-

ственномъ совпадении первообразныхъ законовъ неорганической природы съ основными законами органической жизни. Половина этой премии до сихъ поръ остается свободной. Главные труды С.: «Арендные хутора» («Русск. Вѣстн.», 1892); «Графъ Н. С. Мордвиновъ въ его сельско-хозяйственной дѣятельности» (1874); «Земледѣльческіе порядки до и послѣ упраздненія крѣпостного права» (1874); «Изъ личныхъ воспоминаній о Крымской войнѣ» (1874). Послѣ смерти его вышла брошюра: «О существованіи научныхъ естественныхъ законовъ для общественныхъ явленій. По вопросу нашего сельскаго быта». Я. К.

Столыпинъ (Н.) — напечаталъ въ «Пріятн. и полезн. препровожд. врем.» 1794 г. «Первый урокъ любви» и въ «Нов. русск. литер.» стих.: «Восторгъ», «Превратность», «Весна», «Надгробіе великому Суворову», «Къ Лицъ».

Столыпины—дворянскій родъ, восходящій къ началу XVI стол. Аркадій Алексѣевичъ С. (1778—1825), другъ Сперанскаго, былъ сенаторомъ; братъ его Николай, ген.-лейтенантъ (1781—1830), убитъ въ Севастополѣ во время бунта; сестра ихъ Елисавета Алексѣевна, по мужу Арсеньева, была бабкою М. Ю. Лермонтова. Изъ сыновей Аркадія Алексѣевича Николай (1814—84) былъ посланникомъ въ Штутгардѣ и Гаагѣ, Алексѣй (1816—58)—другомъ Лермонтова, извѣстнымъ подъ прозвищемъ «Монго». Объ ихъ двоюродномъ братѣ Аркадіи Дмитріевичѣ — см. выше. Родъ С. внесенъ въ VI ч. род. кн. Пензенской и Саратовской губ. (Гербовникъ, X, 31).

В. Р.

Столыпины — старинный дворянскій чинъ. Первоначальное назначеніе С. было служить за столомъ государя, подавать ему блюда и наливать напитки въ чаши, откуда и другое ихъ названіе—*чашники*. С. встрѣчаются въ лѣтописныхъ извѣстіяхъ начиная съ первыхъ годовъ XIII стол. Уже тогда они присутствовали при приемѣ пословъ, были посредниками при переговорахъ князя съ боярами и т. д. Чашники рязанскаго князя въ XIV в. входили, вмѣстѣ съ боярами, въ составъ его думы. За столомъ московскихъ государей С. служили только въ торжественныхъ случаяхъ, въ праздники и при приемѣ пословъ. Возлагаемыя на нихъ при этомъ обязанности были весьма разнообразны. С. должны были въ «столы сказывать», т. е. приглашать почетныхъ гостей къ столу, «отпущать ѣсть и пить», наблюдая за общимъ порядкомъ стола, наливая напитки и подавая блюда; былъ особый *стольникъ*, «отпущавшій ѣсть» съ особаго «поставца» почетному гостю, особый для «наряженія» винъ и за каждымъ столомъ «для порядку» по С. Число С., служившихъ за столомъ государя, было иногда болѣе 100 (напр. 114 на обѣдѣ, данномъ въ 1664 г. англійскому послу Чарльзу Говарду). С. были обязаны кормить монастырскую братію во время поѣздокъ государей по монастырямъ и подавать яйца государю при христосованіи. Имъ поручалось ходить за государемъ «со стряпней» при торжественныхъ выходахъ, вмѣсто постельничаго; иногда они завѣдывали вмѣсто

постельничаго мастерскою пазатю, а вмѣсто сокольничаго — птицами и сокольниками. При приемѣ пословъ С. назначались въ рынды; во время приема государемъ царевичей, бояръ и др. стояли въ «комнатѣ государевой» «у крюка» (дверного) и по списку вызывали допущенныхъ къ аудіенціи; наконецъ, С. исполняли должность возницъ государя. Эта придворная служба С. далеко не имѣла для нихъ первостепеннаго значенія. По словамъ Котошихина, служба у стола занимала очень небольшое число С. и въ немногіе дни года; между тѣмъ, въ царствованіе Алексѣя Михайловича число ихъ простиралось до 500. Старшіе изъ нихъ обыкновенно разсылались по воеводствамъ, а младшіе несли военную службу въ полку государевомъ и по городамъ при воеводахъ. Кромѣ того С. назначались въ приказы и посылались во всякія посылки—по судебнымъ дѣламъ, для осмотра служилыхъ людей и т. п. При перечисленіи служилыхъ людей они обыкновенно упоминались послѣ думныхъ дьяковъ и впереди стряпчихъ. Въ С. служили лица самыхъ лучшихъ фамилій: князья Куракины, Одоевскіе, Голицыны, Трубетцкіе, Решнины, Ростовскіе, Урусовы, Морозовы, Шереметевы и проч. Назначались въ С., однако, и люди неименитые, напримѣръ Андрей Посниковъ, сынъ благовѣщенскаго протопопа, любимецъ царя Алексѣя Михайловича. Тѣ С., которые служили государю въ его комнатахъ, назывались *ближними* или *комнатными*. Въ 1675 г. послѣдовалъ указъ «росписать государевыхъ ближнихъ людей и С. дневать и ночевать поочередно, въ четыре смѣны». Съ семидесятихъ же годовъ встрѣчаются *ближніе* С. «со стряпней», «у крюка» и др. Ближніе С. днюютъ и ночуютъ у гроба умершаго государя; они же несутъ изъ комнаты тѣло его. Ср. В. И. Сергѣевичъ, «Русскія юридическія древности. Т. I. Территорія и населеніе» (СПб., 1890).

В. Р.—ст.

Стольниковъ (Яковъ Яковлевичъ, 1850—94)—профессоръ госпитальной терапевтической клиники варшавскаго университета. Первоначальное образованіе получилъ въ орловской духовной семинаріи, откуда поступилъ на естественный факультетъ петербургскаго университета, затѣмъ перешелъ въ въ сиб. мед.-хир. академію, курсъ которой окончилъ въ 1878 г. Послѣ защиты диссертации на степень д-ра медицины «Объ измѣненіяхъ поджелудочной железы при лихорадкѣ» былъ отправленъ за границу на 2 года, гдѣ много работалъ у профф. Людвигъ Коха, Баумана. Въ 1886 г. былъ приглашенъ варшавскимъ унив. на кафедру rozpoznawania внутреннихъ болѣзней, а черезъ нѣсколько лѣтъ занялъ кафедру госпитальной терапевтической клиники. Клиническое образованіе С. получилъ подъ руководствомъ проф. С. П. Воткина. С. принадлежатъ изслѣдованія о легочномъ броидитѣ, разрушающемъ упругія волокна, о вліяніи теплыхъ ваннъ, о дѣйствіи фарадизаціи на печень, «Вліяніе лихорадки на дыхательныя мышцы и на упругость легкихъ» 1876 г.; «Количественное опредѣленіе бѣлка въ мочѣ», «О теплотномъ раздраженіи нервовъ», совместно съ И. П. Павловымъ;

«Физиологическое значение пептоновъ» 1880 г.; «Роль печеночныхъ венъ въ печеночномъ и общемъ кровообращеніи» 1882 г. и мн. др.

4.

Стольно-Българскій комитатъ (мадьярск. Székes-Fejérvár-Vármegye, латин. Comitatus Albensis)—въ Венгріи. 4156 кв. км., жит. (1890) 222455, преимущественно мадьярскаго племени и католическаго исповѣданія (нѣмцевъ 26077, словаковъ 2924, сербовъ 2103; евангелическаго исповѣд. 65021 чел., еврейскаго 8388). Южная часть комитата представляетъ собою волнистую равнину, которая еще недавно была покрыта болотами; сѣверная часть прорѣзана дѣбно Вертошскихъ горъ. Главною рѣкою комитата служитъ Дунай, одинаково важный какъ для судоходства и торговли, такъ и для рыбной ловли. Мягкій климатъ способствуетъ богатой производительности плодородной почвы. Главные продукты земледѣлія—хлѣбные злаки, въ особенности пшеница и маисъ. Виноградъ, плоды, табакъ. Тучныя пастбища благоприятствуютъ скотоводству. Большіе лѣса въ сѣверной части комитата богаты дичью, а воды—рыбой, раками и черепахами. Лѣса даютъ много дерева строевого, подѣлочнаго и годнаго на топливо.

Стольное—мст. Черниговской губ., Сосянскаго у., при р. Дониѣ, впадающей въ Десну, въ 38 вер. отъ уѣзднаго города. Было сотеннымъ мѣстечкомъ. Жителей 3817. Двухклассное мѣн. училище, земскій пріемный покой, ярмарка.

Стольный Българъ, или *Българъ* *Королевскій* (сербск. Столни Београд, мадьярск. Székes-Fejérvár, нѣмецк. Stuhlweissenburg, словенск. Královský Bělehrad, латинск. Alba Regia, Alba Regalis, Albanium) — главный городъ Стольно-Българскаго комитата въ Венгріи. Жителей (1890) 27548, преимущественно мадьярскаго племени и католиковъ (3496 чел.—евангелическаго исповѣданія). Памятникъ поэту Вѣрешмарти (Vörösmarty); кафедральный соборъ Пресвятой Дѣвы, подъ которымъ при раскопкахъ открыты старинныя королевскія гробницы и базилика Стефана св.; красивая церковь св. Іоанна, съ замѣчательною живописью (XIV стол.); венгерскій театр. Изготовленіе сукошь, фланели, набойки, машинъ, ножей, сафьяна, мыла. Сода добывается изъ болотъ, которыя богаты также рыбой, раками, черепахами и водяной птицей. Значительная торговля виномъ, фруктами и лошадьми. Городъ окруженъ виноградниками. С.-Българъ былъ Стефаномъ святымъ возвышенъ на степень престольнаго города, въ которомъ до Фердинанда I короновались, до времени Белы IV—имѣли свою резиденцію, а до Запольи—и погребались венгерскіе короли. Максимилианъ I завоевалъ городъ въ 1490 г., но не могъ его удержать за собою. Въ 1543 г. городъ попалъ въ руки туркамъ, сдавшійся на капитуляцію; но послѣ побѣды имперцевъ надъ турками, въ 1593 и 1601 гг., онъ снова перешелъ во власть христіанъ. Въ 1602 г., вслѣдствіе бунта гарнизона, онъ опять попалъ въ руки турокъ, во власти которыхъ оставался до 1688 г. Среди этихъ переходовъ

изъ однихъ рукъ въ другія городъ мало по малу лишился своего значенія, и вмѣсто него возвышался Пресбургъ, куда былъ перенесенъ и обрядъ коронованія.

Столетняя война (1337—1453)—велась между Франціей и Англіей. Три основныхъ вопроса вызывали старинную вражду между этими державами: шотландскій, французскій и фландрскій. Англія давно уже вела неудачную войну съ Шотландіей, которая геройски отстаивала свою независимость. Эта борьба втянула Англію въ войну съ Франціей, поддерживавшей Шотландію еще съ конца XIII в. При Эдуардѣ III шотландскій король Давидъ бѣжалъ во Францію: она послала на помощь шотландцамъ войско и снабдила ихъ деньгами. Филиппъ Валуа торжественно заявилъ, что считаетъ себя обязаннымъ помогать шотландцамъ. Другая причина неприязни заключалась въ томъ, что англійскій король, владѣя во Франціи остатками наслѣдства Элеоноры Аквитанской, жены Генриха II, заявилъ притязаніе и на корону Франціи. Еще въ 1299 г., по договору въ Монреллѣ, было условлено, что дочь французскаго короля Изабелла вступитъ въ бракъ съ наслѣдникомъ англ. престола будущимъ королемъ Эдуардомъ II. Отсюда идутъ притязанія сына ея Эдуарда III, на французскую корону. Когда во Франціи умеръ Карлъ IV, послѣдній представитель старшей линіи Капетинговъ, ближайшимъ наслѣдникомъ по мужской линіи являлся внукъ Филиппа, сынъ Карла Валуа и двоюродный братъ Карла IV, Филиппъ Валуа, а по женской линіи—Эдуардъ III, племянникъ Карла IV. Его мать, Изабелла Французская, заявила отъ имени сына притязанія на франц. престоль. Французскіе юристы возражали, что, по салическому закону, женщина не имѣетъ права наслѣдованія франц. престола. Филиппъ Валуа былъ провозглашенъ регентомъ, а 29 мая коронованъ въ Реймсѣ подъ именемъ Филиппа VI. Эдуардъ III, послѣ нѣкоторыхъ колебаній, призналъ Филиппа, какъ герцога Гіени, своимъ сюзереномъ (1331). Главнымъ виновникомъ С. войны Фруассаръ называетъ Роберта Артуа сскаго. Поссорившись съ Филиппомъ, онъ явился въ 1334 г. къ Эдуарду III, вооружая его противъ Филиппа. Для поддержки шотландцевъ король французскій послалъ въ началѣ 1335 г. флотъ къ берегамъ Шотландіи, послѣ того, какъ Эдуардъ отказался принять его посредничество. Въ 1337 г. Эдуардъ заявилъ въ парламентѣ о своемъ намѣреніи потребовать французскую корону, 7 окт. провозгласилъ себя владѣтелемъ французскаго королевства, а 1 ноября формально объявилъ войну Франціи. Третья причина С. войны—отношеніе Англіи къ фландрскимъ городамъ. Фландрія была естественной союзницей Англіи; сюда она ввозила шерсть, а шерстяная торговля имѣла огромное значеніе для Англіи: всѣ расходы по веденію войны оплачивались налогомъ на шерсть, Эдуардъ III получалъ отъ него ежегодно до 35 тыс. фи. стерлинговъ. Кромѣ промышленныхъ интересовъ, Фландрія была связана съ Англіей еще и демократическимъ духомъ своихъ городовъ, враждовавшихъ съ феодалами Франціи. Поэтому, въ на-

контора шведскаго государственнаго банка, Stockholms Enskilda Bank (стокгольмскій частный банк), филиальныя отдѣленія или конторы различныхъ провинціальныхъ частныхъ банковъ, скандинавское кредитно-акціонерное общество, ипотечное акціонерное общество и мн. др. Изъ С. выходятъ три жел.-дорожныя магистрали и двѣ жел.-дорожныя линіи мѣстнаго сообщенія. Желѣзно-дорожныя линіи, идущія къ С и Ю отъ оз. Мелара, связываются между собою оконченною въ 1871 г. соединительною вѣтвью, которая по мостамъ и виадукамъ проходитъ черезъ середину города, а затѣмъ по туннелю въ 417 м. длины подъ Седермальмомъ. Кромѣ центрального вокзала, въ чертѣ города устроены еще 8 меньшихъ вокзаловъ. Сѣтъ конно-желѣзныхъ дорогъ (около 20 км.), электрическая дорога. 60 небольшихъ пароходовъ пересекаютъ въ различныхъ направленіяхъ многочисленные водные пути города. Въ расположенное на значительной высотѣ южной предмѣстье ведутъ два элеватора; сообщеніе между Сѣвернымъ и Восточнымъ предмѣстьями облегчается туннелемъ. Очень развито пользованіе телефономъ: въ концѣ 1893 г. было 11400 абонентовъ, что составляетъ 1 на 23 жит. Изъ болѣе отдаленныхъ пунктовъ съ С. связаны телефонными проводами Гетеборгъ и Мальмё. Въ стокгольмскую гавань въ 1893 г. вошло изъ-за границы 1553 судна, съ грузомъ въ 563930 тоннъ. Собственный флотъ города въ 1893 г. состоялъ изъ 281 судна, вмѣстимостью въ 52187 тоннъ, въ томъ числѣ 228 паровыхъ, вмѣстимостью въ 39882 тонны. *Увеселительная мѣста и окрестности.* Въ С. очень много увеселительныхъ мѣстъ, изъ которыхъ наибольшую популярность пользуются «Салонъ Бернса» въ Берцеліусовомъ паркѣ и «Hasselbacken» и «Skansen» въ «Звѣриницѣ». Окрестности С. восхитительны; берега оз. Мелара и Балтійскаго моря усыяны роскошными виллами. Внутри городской черты или близъ нея находятся королевскіе увеселительные замки: Гага, Ульриксдалъ, Розендалъ и Дроттнинггольмъ, красивѣйшій изъ всѣхъ королевскихъ замковъ, съ величественнымъ паркомъ. Съ ЮЗ къ С. примыкаетъ пригородъ Лильегольменъ (Liljeholmen), съ желѣзнодорожнымъ машиностроительнымъ заводомъ. *Исторія.* Городъ С. выросъ, повидимому, изъ рыбацкаго селенія. Въ 1187 г. король Кнютъ-Эриксоуъ построилъ на мѣстѣ нынѣшняго С. укрѣпленный замокъ, а около 1250 г. Биргеръ Ярль (1250—66) возвысилъ окрестное селеніе ца степень города и окружилъ его стѣною. Въ 1389 г. С. былъ осажденъ королевою Маргаритою Датскою и, по повелѣнію взятаго въ плѣнъ короля Альбрехта, сдался. Близъ него 14 октября 1471 г. шведы, подъ предводительствомъ Стенъ-Стуре, одержали блестящую побѣду надъ датчанами, подъ начальствомъ короля Христіана Датскаго. Король Христіанъ II тщетно въ 1518 г. осаждалъ городъ С., которымъ ему удалось овладѣть только въ 1520 г., путемъ капитуляціи. Въ ноябрѣ того же года разыгралась въ С. «Стокгольмская кровавая баня», когда, по повелѣнію Христіана II, было обезглавлено болѣе 100 человекъ шведскихъ дворянъ, ду-

ховныхъ лицъ и гражданъ. Вообще въ теченіе среднихъ вѣковъ С. выдержалъ нѣсколько осадъ, былъ нѣсколько разъ завоеванъ и долго былъ довольно незначительнымъ городкомъ. Только въ XVII ст. онъ начинаетъ сильно расти, благодаря богатствамъ, которыя стеклись сюда вслѣдствіе удачныхъ войнъ, и блеску, который окружалъ дворъ королевы Христіны и Карла X. Не смотря на свое положеніе на берегу внутренняго моря, замерзающаго на нѣсколько мѣсяцевъ, С. во второй половинѣ XIX стол. поднялся на значительную высоту какъ въ коммерческомъ, такъ и въ промышленномъ отношеніи.

Литература. Ferlin, «Stockholms stad» (Стокгольмъ, 1854—56); Frisch, «Stockholm» (Берл., 1860); Wattenbach, «Stockholm. Ein Blick auf Schwedens Hauptstadt und Schwedens Geschichte» (тамъ же, 1875); Lundin och Strindberg, «Gamla Stockholm» (Стокгольмъ, 1882); Kёrsner, «Stockholm med omgifningar» (тамъ же, 1886); Lundin, «Nya Stockholm» (тамъ же, 1887—1890); Rée, «Reisehandbuch über Stockholm» (тамъ же, 1891); Nordensvan, «Mälardrottningen» («о-ва оз. Мелара»; тамъ же, 1896, съ иллюстраціями); ежегодно съ 1866 г. выходящіе статистическіе отчеты по общественному управленію.

Стоксдаль (Персиваль Stokdale)—англійскій писатель (1736—1811); сначала служилъ въ арміи, потомъ принялъ духовный санъ. Перевелъ «Аминту» Тассо (1770), написалъ поэму «Поэтъ» (1775), «Изысканія о природѣ и истинныхъ законахъ поэзіи», біографію поэта Waller'a, «Лекціи о заслугахъ великихъ англійскихъ поэтовъ» (1807) и воспоминанія о собственной жизни.

Стоккато—см. Стакато (XXXI, 400).

Стоклинки—мст. Виленской губ. Троцкаго у. Жит. 1869. Католическая церковь, синагога, народное училище, 7 лавокъ и еженед. базары. Минеральныя воды (источники сѣрный, соляной и желѣзный), которыя въ 1840—50 гг. посѣщались болыными и были устроены, но послѣ пожара 1857 г. не возобновлены. Въ XVII ст. въ С. существовала солеварня.

Стокпортъ (Stockport)—пограничный гор. въ англ. граф. Честеръ и Ланкастеръ, при слияніи р. Теймъ и Мёрси, въ 10 км. отъ Манчестера. Фабрики ткацкія, заводы машинныя, желѣзодѣлательныя, пивоваренныя, кирпичныя. Церковь св. Маріи, съ древней каедрой; бібліотека, музей. С.—древній г., на мѣстѣ котораго въ саксонскую и норманнскую эпохи возвышались замки. Жит. 81000 (1899).

Стоксъ (баронетъ Георгъ-Габріель Stokes)—извѣстный физикъ и математикъ, род. въ 1819 г. въ Ирландіи, окончилъ съ отличиемъ курсъ въ пемброкской коллегіи кембриджскаго университета и съ 1849 г. занимаетъ въ этомъ университетѣ кафедру математики (Lucasian Professorship). Состоитъ членомъ королевскаго общества, С. исполняетъ обязанности сначала секретаря, а затѣмъ и президента этого общества. Съ 1887 по 1891 г. С. былъ представителемъ кембриджскаго университета въ парламентѣ. За свои ученныя работы С. получилъ отъ королевскаго общества

медали Румфорда и Коплея. В 1899 г. праздновал 50-лѣтній юбилей профессорской дѣятельности С.: ему была вручена отъ франц. академіи золотая медаль Араго. Онъ избранъ почетнымъ членомъ нашей военно-мед. акад. Работы С. относятся главнымъ образомъ къ гидродинамикѣ и оптикѣ. Въ гидродинамикѣ С. положилъ основаніе совершенно новой области. Въ оптикѣ, по словамъ лорда Кельвина, онъ явился учителемъ и руководителемъ своихъ современниковъ. Онъ первый разъяснилъ принципы, на которыхъ основанъ спектральный анализъ, онъ тщательно изслѣдовалъ явленія флуоресценціи и установилъ соответствующіе имъ законы; ему принадлежатъ классическій мемуаръ по дифракціи свѣта, ему же принадлежитъ изслѣдованіе измѣненія силы тяжести съ измѣненіемъ мѣста на земной поверхности и, наконецъ, въ недавнее время статья, выясняющая природу Рентгеновыхъ лучей. Не мало сдѣлалъ С. и для чистой математики. Его именемъ называется одна теорема, касающаяся преобразования интеграловъ, теорема, на которой основаны многіе важные выводы въ ученіи объ электромагнетизмѣ. Всѣ статьи С. отличаются особою ясностью изложенія и крайнею строгостью въ выводахъ. С. извѣстенъ также какъ отличный лекторъ и руководитель въ занятіяхъ. Его лекціи о свѣтѣ представляютъ собою образецъ популяризаціи точныхъ научныхъ свѣдѣній. В 1883 г. изданы въ двухъ томахъ: «Mathematical and Physical Papers by G. G. Stokes». *И. Борманъ.*

Стоксъ (Уитлей Stokes, род. въ 1830) — англійскій кельтологъ и юристъ, долго служилъ въ Индіи, потомъ былъ профессоромъ индійскаго права въ Кембриджѣ. Въ области индійскаго права имъ напеч.: «Hindu Law Books» (Мадрасъ, 1865, собраніе переводовъ на англійскій языкъ памятниковъ древнеиндійскаго права) и «The Anglo-Indians Codes» (Оксф., 1887—1888, доп. 1889—1891). Его главные труды по кельтологіи: «Irish Glosses» (Дубл., 1860), «Three Irish Glossaries» (Кальк., 1868), «Fis Adamnain» (Симла, 1870), «A Cornish Glossary» (Л., 1870), «The life of Saint Meriasek, a Cornish drama» (ib., 1872), «Middle-Breton hours» (Кальк., 1876), «Three middle Irish homilies» (ib., 1879), «Togall Troi. The destruction of Troy» (ib., 1881), «Urkeltischer Sprachschatz» (Геттинг., 1894).

Стоктонъ (Stockton) — г. въ сѣв.-амер. шт. Калифорніи, близъ р. Іоакимъ. Ежедневное пароходное сообщеніе съ Санъ-Франциско. 13 церквей, синагога, театр, банкъ, литейные заводы. С. снабжается артезианской водою съ глубины болѣе 300 м. Крупный вывозъ зерна. Жит. 14424 (1890).

Стоктонъ (Stockton-on-Tiss) на Тиссъ — въ англ. граф. Дерхемъ. Новая гавань расширена для судовъ до 300 тоннъ. Фабрики парусины, канатовъ, льняныхъ издѣлій, заводы желѣзныхъ и мѣдныхъ издѣлій, пивоваренные и др. Главные предметы вывоза за границу — свинецъ и камен. уголь, ввоза — лѣсной матеріалъ для кораблестроенія, сало. Жителей 56000 (1891).

Стокфишъ (нѣм. Stockfisch, буквально — палка-рыба). Подъ этимъ именемъ извѣстенъ особый видъ сухого рыбнаго товара, приготовляемый въ Норвегіи изъ трески и другихъ близкихъ къ ней породъ. Отрубивъ голову и вырѣзавъ спинной хребетъ, оставляютъ двѣ половинки рыбы соединенными лишь въ хвостѣ и безъ предварительнаго посола вывѣшиваютъ для сушки на шести (Stock). Высушенная рыба и даетъ товаръ, извѣстный подъ именемъ С., продаваемый обыкновенно въ связкахъ (спрессованныхъ) въ 100 и болѣе кило вѣсомъ. С. вывозится изъ Норвегіи преимущественно въ Испанію, Италію и Африканскія колоніи. Это болѣе дешевый на рынкѣ рыбный товаръ, котораго готовится громадное количество. Близкій къ нему товаръ, отличающійся лишь тѣмъ, что рыба не разрѣзывается на двѣ половинки, а сушится въ «кругломъ видѣ», извѣстенъ подъ именемъ «рундфишъ» (Rundfisch).

Стоклетъ (Нильсъ Іоакимъ-Христіанъ-Вибе Stockfeth, 1787—1866) — писатель, пасторъ въ сѣв. Норвегіи. Онъ поставилъ себѣ задачей положить начало самобитной лапландской литературѣ: перевелъ на лапландское нарѣчіе Библию и Малый Катехизисъ Лютера, составилъ лапландскую грамматику. Другіе его труды: «Lappisk Sprogloere» (Христіанія, 1850), «Norskklappisk Ordog» (ib., 1852), «Om de finske Sprogforholde in Finmarkens og Nordlandenes Amter» (ib., 1851), «Dagbog over mine Missionsreiser i Finmarekn» (ib., 1860).

Стокъ-на-Трентъ (Stoke-upon-Trent) — г. въ англ. граф. Стаффордъ, на Трентѣ, рукавѣ Гумбера, и на каналѣ Трентъ-Мерсей. Фабрики фарфора и фаянса, изразцовъ и мозаичныхъ плитъ. Жит. 24027 (1899).

Стола (Stola) — у древнихъ римлянъ одежда матроны, представлявшая собой тунику, которая надѣвалась поверхъ исподней туники (tunica interior) и доходила до лодыжекъ. Снизу къ С. пришивалась оборка, называвшаяся *instita*; шейное отверстие обшивалось пурпуровой каймой. Рукава С. достигали локтей и не были сшиты, а закрѣплялись рядомъ застежекъ. Если внутренняя туника имѣла рукава, то у С. ихъ не было. С. обхватывалась поясомъ значительно выше талии, при чемъ образовывался рядъ складокъ. Слово С. взято изъ греческаго языка (*στολή*) и означало первоначально вообще всякую одежду, не только женскую, но и мужскую. Какъ женская одежда, С. стала извѣстна не позже 2-й пунической войны. При Тиберіи С. вышла изъ моды. Какъ одежда римскихъ матронъ, С. сдѣлалась символомъ законнаго брака; *femina stolata* былъ почетный терминъ, который носили семейныя римлянки (С. J. L. III, 5225, 5283, 6155). Ср. Marquardt, «Das Privatleben der Römer» (стр. 573—575, В., 1886); Baumeister, «Denkmäler antiker Kunst», подъ статьей toga.

Столець (сагporhorium) — тонкая колонка, остающаяся посрединѣ дробнаго злота, послѣ вскрытія и обособленія плодиковъ; колонка иногда (напр. у Pelargonium, Erodium) цѣльная, иногда на верхушкѣ расщепленная (у зонтичныхъ, клепа), обособившіеся пло-

дики нѣкоторое время остаются прикрѣпленными къ верхушкѣ С., позже они открываются.

Столбикъ (Stylus, ботан.) — средняя часть пестика, несущая рыльца и служащая каналомъ, по которому проходитъ пыльцевая трубка до сѣмяпочекъ. Обычная форма С. тонкая, цилиндрическая (нитевидная); внутри С. находится либо полость, выстланная сосочковою или волосистою тканью, либо сплошная масса, состоящая изъ удлинненных сочныхъ клѣтокъ, расположенныхъ продольными рядами и легко обособляющихся одна отъ другой вслѣдствіе ослизненія оболочекъ; масса эта называется проводящею тканью, такъ какъ она «проводитъ» пыльцевую трубку. Длина С. весьма различна; иногда онъ бываетъ очень коротокъ, а иногда его совершенно не бываетъ; вообще онъ представляетъ не существенную часть пестика. Число С. на пестикѣ различно.

Столбикъ (columella) — название, которое прилагается къ двумъ костямъ черепа позвоночныхъ. С. Auris — слуховой С., представляющей собой единственную сочлененную косточку (см.) амфибій, пресмыкающихся и птиц и образующую большую часть стремени (см.) млекопитающихъ. По мнѣнію нѣкоторыхъ, у рыбъ эта косточка представлена os hyomandibulare. Columella cranii — черепной С., особая парная косточка, свойственная ящерипамъ и соединяющая теменные кости съ крыловидными. Иначе ее называютъ epipterygoideum.

Столбикъ (мед. Tetanus) — инфекционная болѣзнь, вслѣдствіе зараженія ранъ бактеріями, открытыми Николайеромъ, выражающаяся судорогами. Бактеріи атогъ часто находятся въ почвѣ, особенно въ садовой землѣ. Судороги могутъ появиться въ каждомъ періодѣ заживленія ранъ и даже по окончаніи заживленія. Болѣзнь эта въ лѣчебныхъ заведеніяхъ иногда принимаетъ эпидемическій характеръ. Судорожныя сокращенія сперва появляются въ жевательныхъ мышцахъ (trismus — тризмъ): больному трудно открывать ротъ при полномъ отсутствіи воспалительныхъ явленій въ полости его и зѣва. Температура и пульсъ въ этомъ періодѣ болѣзни еще нормальны. Дальнѣйшія болѣзненные явленія развиваются или медленно въ теченіе нѣсколькихъ дней и даже недѣль, или очень бурно, вслѣдствіе чего различаютъ острую и хроническую формы. При первой вслѣдъ за судорогами жевателей поражаются глоточныя мышцы: глотаніе затруднено; затѣмъ поражаются затылочные — голова запрокинута назадъ. За ними судорожно сокращаются лицевыя. Лице какъ-бы окаменѣваетъ (маска). А потомъ поражаются разгибатели спины: больной опирается на постель затылкомъ и пятками (согнуть въ дугу). Всякій стукъ, толчекъ въ постели и т. п. вызываютъ приступы судорогъ на нѣсколько минутъ вслѣдствіе сильно повышенной рефлекторной возбудимости. Приступы судорогъ сменяются паузами. Температура быстро поднимается до 40° и выше, пульсъ и дыханіе учащаются, больной сильно потѣетъ. За спинными мышцами судорожно сокращаются брюш-

ныя — животъ втянуть, дыханіе затруднено. Судорога дыхательныхъ мышцъ ведетъ къ смерти. Судорога грудобрюшной преграды вызываетъ удушье, пульсъ исчезаетъ; дыханіе можетъ еще на короткое время возобновиться, но новый приступъ судорогъ прекращаетъ его навсегда. Судорогъ въ конечностяхъ обыкновенно не бываетъ. Въ послѣднемъ періодѣ болѣзни температура поднимается до 42°—44° и повышается еще и послѣ смерти. Острая форма болѣзни длится 3—4 дня, иногда всего 24—36 часовъ. Въ хроническихъ позная картина болѣзни не развивается: развивается тризмъ; затѣмъ затрудняется глотаніе; разгибатели спины не участвуютъ въ судорогахъ; температура нормальна. Болѣзненные явленія исчезаютъ также медленно, какъ и развились, черезъ 8—10 недѣль больной выздоравливаетъ. Въ ранахъ, пораженныхъ С. больныхъ, нѣтъ важныхъ измѣненій. При вскрытіи существенныхъ измѣненій не находятъ. Бактеріи С. вырабатываютъ ядъ, подобный стрихнину, вызывающій отравленіе — тетанизмъ. Профилактика въ строгое соблюденіе правилъ асептики при лѣченіи ранъ. Лѣченіе симптоматическое — наркотическія нѣсколько смягчаютъ страданія. Въ послѣднее время получаютъ антитоксинъ (Madsen и Ehrlich), искусственной иммунизацией кролика въ опытахъ надъ животными, дававшій положительный результатъ и съ успѣхомъ примѣнявшійся и у взрослыхъ больныхъ людей.

С. новорожденныхъ вызывается тѣми же бактеріями, что и у взрослыхъ, и выражается приступами тоническихъ судорогъ мышцъ туловища и конечностей. Зараженіе происходитъ черезъ пупочную рану при неоправномъ содержаніи ея и дѣтской комнаты. Палочки С. находятся въ ранѣ и крови. Въ спинномъ мозгу, при вскрытіи дѣтей, находятъ крововизліянія и гиперемію. Если пупочная рана заражена, то тризмъ появляется на 2—5 день по отпаденіи пуповины. Передъ появленіемъ судорогъ ребенокъ безпокоенъ, нижняя челюсть дрожитъ, затѣмъ черезъ нѣсколько часовъ или дней ребенокъ изъ-за судороги жевательныхъ мышцъ не въ состояніи открыть ротъ; глаза закрыты, голова запрокинута назадъ; затѣмъ всѣ мышцы тѣла судорожно сокращаются, глотаніе невозможно. Черезъ 1—8 дней отъ задушенія или истощенія наступаетъ смерть. Выздоровленіе очень рѣдко. Высокая температура — дурной симптомъ. Лѣченіе: какъ предохранительная мѣра — строгое соблюденіе асептики, антисептики и чистоты во всемъ, что приходится въ соприкосновеніи съ ребенкомъ. Забота о надлежащемъ лѣченіи всякой раны. Горячая ванна можетъ сама вызвать приступы судорогъ. При развившейся болѣзни примѣняютъ противосудорожныя и наркотическія. Кормить, при надобности, зондомъ черезъ носъ.

Столбовахское солное озеро — Подтавской губ. Кременчугскаго у. Мѣстное населеніе пользуется цѣлебною грязью, извлекаемою изъ озера. Устроеннаго лѣчебнаго заведенія нѣтъ.

Столбовая бухта — Варангерскаго зал., Сѣв. Ледов. ок., Архангельской губ.,

Александровскаго у., къ В отъ устья пограничной р. Ворьемы, въ очень близкомъ отъ него разстоянїи. Эта небольшая бухта прикрыта отъ С. двумя островами. Въ юго-зап. углу бухты расположено рыбацье становище, куда лѣтомъ приходятъ поморы для промысловъ; здѣсь же одинъ домъ колониста. Глубина у становища до 10 фт. Входъ въ бухту при сильныхъ вѣтрахъ затруднителенъ, стоянка въ бухтѣ у становища неудобна и возможна лишь для небольшихъ судовъ, сидящихъ до 7 фт. Сюда лѣтомъ приходятъ изъ тундры для рыбнаго промысла лопари.

Столбонал выемка—см. Горное дѣло.

Столбовенскій договоръ.—Еще въ январѣ 1616 г., по прекращенїи военныхъ дѣйствїй, представители русскихъ и шведовъ, съ посредниками—Джономъ Мерикомъ и голландскими послами, сошлись для мирныхъ переговоровъ близъ Старой Руссы; но, за коренными разногласїями, уполномоченные въ февралѣ разѣхались. Вторично они собрались, при посредствѣ одного Джона Мерина, въ декабрѣ того-же года (1616), въ деревнѣ Столбовой или Столбовѣ (близъ Тихвина) и послѣ двухмѣсячныхъ переговоровъ заключили слѣдующїй трактатъ. Швеція возвращала Москвѣ Новгородъ съ его областью, но оставляла за собою Ивангородъ, Яму, Копорье, Орѣшекъ, Корелу (Рексгольмъ) и Ижору (Ингриу). Москва уплачивала Швеціи 20000 серебряныхъ рублей. Царь московскій отказывался отъ своихъ притязанїй на Ливонскую и Корельскую земли. Торговля возобновлялась съ обѣихъ сторонъ свободная, но шведскимъ торговцамъ людямъ не дозволялось вѣзти съ товарами черезъ Московское государство въ Персію, Турцію и Крымъ, а равно и московскимъ купцамъ черезъ—Швецію въ Англію, Францію и другія западныя государства. Обѣ стороны обязывались подданныхъ не презывать, перебѣжчиковъ выдавать и т. д. По С. договору русскіе совершенно были отрѣзаны отъ Балтійскаго моря, и это особенно радовало шведскаго короля Густава-Адольфа, щедро наградившаго своихъ уполномоченныхъ. Въ свою очередь и москвичи были довольны заключеннымъ миромъ: съ одной стороны, они возвращали Новгородъ Великій, съ другой — получали возможность безпрепятственно воевать съ Польшей. Уполномоченные, князь Мезецкій и Зюзинъ, были награждены первый — боярствомъ, второй — окольничествомъ. Щедро былъ награжденъ мѣхами, тканями, золотомъ цѣлью, драгоценными камнями англійскїй посредникъ, Джонъ Мерикъ.—См. Лыжинъ, «Столбовскїй договоръ и переговоры, ему предшествовавшіе» (СПб., 1857); Якубовъ, «Россія и Швеція въ первой половинѣ XVII вѣка» («Чтенїя Московскаго Общества Исторїи и Древн. Росс.», 1897, кн. III). В. Р.—ст.

Столбона—небольшая дер. Новоладожскаго у., С.-Петербургской губ., на р. Сяси, въ 50 вер. отъ г. Нов. Ладоги. Здѣсь былъ заключенъ Столбовскїй миръ (см. Столбовскїй договоръ) со шведами.

Столбовенскій островъ—въ Сѣв. Ледовитомъ океанѣ, Якутской обл., Верхоянскаго

окр. Дл. около 25 в., шир. отъ 7 до 8 в. Берега о-ва утесистые, состоятъ изъ черныхъ глинистыхъ сланцевъ, и шифера, вышина ихъ отъ 7 до 9 саж. О-въ покрытъ мохомъ и ягельями. На о-вѣ водятся олени, песцы, бѣлые медвѣди, мыши, полярныя лисицы, весной и лѣтомъ много птицъ. Островъ необитаемъ. Лежитъ къ ЮЗ отъ острова Котельнаго въ 150 вер. и былъ посѣщенъ капитаномъ Анжу въ 1822 г.; посѣщается иногда и промышленниками.

Столбовый—мысъ на Новой Землѣ, въ проливѣ Маточкинъ шаръ.

Столбовый — мысъ на вост. берегу полу-ва Камчатки (Приморской обл.), подъ 56°40' с. ш. и 178°59' в. д. Мысъ высокъ и утесистъ, передъ нимъ лежатъ 3 каменныхъ столба (кекуры), выш. до 14 саж.

Столбуица (*Rumex Acetosa* L.)—см. Щавель.

Столбы (Столпы)—мст. Минской губ. и у., на р. Нѣманѣ; пристань. Въ окрестностяхъ выжигаютъ много извести. Жит. 2370; церковь, училище; пчт.-тагр. отд.

Столбчатая паренхима или *пальма-садняя паренхима*—см. Листъ.

Столбъ позорный—см. Позоряція наказанїя (XXIV, 236).

Столбы, *столпы* и *столбы*—такъ назывались узкіе, длинноватые лоскутки бумаги, на которыхъ писали напіи старинные дѣякіи и подъячіе до конца XVII в. Писали обыкновенно на одной сторонѣ; потомъ эти листы склеивали (мѣста склейки листовъ назывались *ставами* или *поставами*) въ длинныя ленты и скатывали въ трубку въ видѣ свитковъ. Извѣстны С. длиной въ 70 и въ 100 аршинъ. Въ 1700 г. въ помѣстномъ приказѣ, а затѣмъ и въ другихъ учрежденїяхъ стали писать на листахъ и въ тетрадахъ.

Столнъ—мст. Минской губ., Пинскаго у., на р. Горыни. Одно изъ древнѣйшихъ поселенїй; въ XVII в. было городомъ. Жит. 1634; церковь, училище, пчт.-тагр. отд. Торговое поселеніе.

Столцка (Ferdinand Stoliczka, 1833—1874)—палеонтологъ, состоялъ въ продолженіе нѣсколькихъ лѣтъ членомъ вѣнскаго геологическаго института, въ 1862 г. былъ приглашенъ въ Калькутту, въ качествѣ члена-сотрудника, въ Geological Survey of India. Рядъ его статей занимается мѣловыми ископаемыми Южн. Индіи. Одновременно съ этимъ онъ печаталъ важныя труды по зоологїи въ изданїяхъ «Asiatic Society of Bengal», секретаремъ котораго онъ былъ уже съ 1868 г. Въ 1864 и 1865 г. С. совершилъ, съ цѣлью ученыхъ изслѣдованїй, путешествіе въ англійскїй Тибетъ, въ 1873 г., въ качествѣ геолога, принималъ участіе въ посольствѣ въ Кашгаръ, а затѣмъ съ полковникомъ Гордономъ и Троттеромъ пошелъ къ Чатыр-кулю въ Тянь-Шанѣ, черезъ Памиръ на Ваханъ и обратно, но достигъ только Мурге на Шайокѣ, недалеко отъ прохода въ Ладакъ». Ср. Ball, «Memoir of the life and work of F. Stoliczka» (Лондонъ, 1886).

Столбенскій (Столбенскїй)—о-въ на оз. Селигерѣ, Тверской губ., Осташковскаго

у., въ 8 в. отъ уѣздн. г. Площадь о-ва ок. 7 дес., весь занятъ и-ремь—*Ниловой пустыню* (XXI, 147), монастырскими верфью и садомъ.

Столовичи — мѣстечко Минской губ.; памятно по удачному дѣлу Суворова противъ гетмана Огинскаго, начальника литовскихъ коронныхъ войскъ (3—4 т.), 13 сент. 1771 г. Не смотря на значительное превосходство надъ русскими, непріятель былъ выбитъ изъ мѣстечка и окончательно разбѣянъ. Самъ Огинскій едва избѣгъ пѣна.

Столовая бухта и гора (Table Bay и Table Mountain)—на юго-западной оконечности Африки; въ бухту впадаетъ р. Сольт-риверъ; здѣсь расположенъ г. Капштатъ. Бухту защищаетъ отъ сѣв.-зап. вѣтровъ волноломъ въ 1000 м. дл. Къ Ю отъ бухты возвышается С. гора (1082 м.). Склоны отвѣсныя, а вершина представляетъ плоскогоріе въ 2 км. ширины, вѣчно покрытое такъ наз. «скатертью» изъ облаковъ.

Столовая гора (Mons mensae) — небольшое созвѣздіе между 4^h и 7^h прямого восхожденія и 70° и 80° южнаго склоненія. Помѣщено на звѣздную карту Лакайлемъ во время его пребыванія на мысѣ Доброй Надежды (1752). Въ созвѣздіи 12 звѣздъ, видимыхъ простымъ глазомъ; изъ нихъ самая яркая 5-ой величины.

Столовыя деньги — см. Оклады денежные (XXI, 822). Съ 1899 г. въ военномъ вѣдомствѣ и съ 1900 г.—въ морскомъ существенно измѣнены для строевыхъ офицеровъ чиновъ денежные оклады вообще и оклады С. денегъ въ частности. Последніе, въ общемъ, нѣсколько уменьшены, въ виду значительнаго увеличенія окладовъ жалованья. Нынѣ полагается С. денегъ въ годъ (за законенными вычетами):

| | |
|--|-----------------------|
| 1. Главному начальнику военного округа | По Высоч. назначенію. |
| 2. Помощнику главн. нач. воен. окр. и командиру корпуса | 5700 р. |
| 3. Начальнику дивизіи | 4200 > |
| 4. Начальнику отдѣльной бригады | 3300 > |
| 5. Командиру полка | 2700 > |
| 6. Командиру отдѣльнаго батальона и артиллер. дивизіона | 1560 > |
| 7. Командиру батареи | 900 > |
| 8. Командиру неотдѣльнаго батальона, завѣдывающему хозяйствомъ въ полку и помощнику командира кавалерійскаго полка | 660 > |
| 9. Младшему штаб-офицеру и ротному (эскадронному) командиру | 360 > |
| 10. Полковому адъютанту и др. чинамъ полковаго штаба | 96 > |

См. приказъ по воен. вѣд. 1899 г. № 141. По соответствію съ приведенными окладами получаютъ С. деньги чины корпуса жандармовъ и пограничной стражи.

Столовыя народныя — см. Чайныя. **Столонъ** (Stolo)—отростокъ животнаго, служащій мѣстомъ образованія почекъ, дающихъ начало новымъ животнымъ (см. Размноженіе).

Столенская - Николаевская, мужская, заштатная пустынь—Тверской губ., Вышневолоцкаго у. Основана въ XVI в.; долго состояла приписной къ Могилевской Тверской пустыни и въ 1764 г. оставлена за штатомъ.

Столпники — преподобные, подвизавшіеся на столпахъ. Подвиги стоянія на столпѣ ради благочестія встрѣчаются еще ранѣе IV в. Св. Ефремъ Сирій въ 29 поученія къ египетскимъ монахамъ говоритъ, что онъ видѣлъ человека, который ради добродѣтели стоялъ на столпѣ. Первый, прославившійся своимъ подвигомъ на столпѣ — Симеонъ Столпникъ (см. XXIX, 923). Подвигу Симеона подражали въ V вѣкѣ препод. Даниилъ (память 11 декабря), въ VI в.—преп. Іоаннъ и Симеонъ Дивногорецъ, въ отличіе отъ перваго Симеона (Столпника) называемый младшимъ (память 24 мая), въ VII в.—Алипій, подвизавшійся на столпѣ 66 лѣтъ (пам. 26 ноября), въ VIII в.—Ѳеодосій, столпникъ едесскій (пам. 9 июля), въ X в.—препод. Лука столпникъ новый, 45 лѣтъ пребывавшій на столпѣ (пам. 11 декабря), въ XII в.—препод. Никита переславскій (пам. 24 мая), въ XV в.—препод. Савва Вишерскій, скончавшійся въ 1460 г. (память 1 октября).

Столоное пѣние—тоже, что знаменное. Основано оно на осмогласіи. С. пѣніе или основное пѣніе есть наиболее старинное пѣніе православной церкви. С. знаки — тѣ, которыми пользовались въ нотныхъ книгахъ ранняго періода исторіи русскаго церковнаго пѣнія. Позднѣйшія знамена стали называться не столповыми, а кондакарными.

Столпянскій (Николай Петровичъ)—извѣстный педагогъ, сынъ дьячка рязанской губерніи, род. въ 1834 г., учился въ рязанской дух. семинаріи, потомъ въ моск. унив.; за участіе въ студенческой исторіи былъ уволенъ изъ университета; поступилъ въ военно-медицинскую академію, но не кончилъ курса. Былъ учителемъ исторіи и географіи въ разныхъ учебныхъ заведеніяхъ, инспекторомъ по учебной части школъ русскаго технического общества; руководилъ обученіемъ молодыхъ солдатъ въ войскахъ Финляндскаго округа и въ 7 гвардейскихъ полкахъ Петербурга. Съ 1890 по 1894 г. содержалъ частные курсы ручного труда въ Харьковѣ и СПб. Въ началѣ 1860-хъ гг. былъ однимъ изъ организаторовъ воскресныхъ школъ, а также лѣтнихъ школъ, устраивавшихся студентами, отъѣзжавшими на кондичіи (деньги на эти школы были собраны среди торговцевъ гостиннаго двора). Самъ С. устроилъ школу подъ Москвой; для классной комнаты на первый разъ крестьянами былъ уступленъ пустой хлѣвъ. Съ 1868 по 1895 г. С. руководилъ курсами учителей и учительницъ земскихъ народныхъ школъ въ петербургскомъ, новгородскомъ, рязанскомъ, ярославскомъ и смоленскомъ земствахъ. Литературно-педагогическіе труды С.: «Азбука съ прописями» (1864); «Букварь для народныхъ школъ» (1865); «Народная азбука» (1867); «Создатская азбука» (1870); «Азбука рукописи» (1870); «Звѣздочка—азбука для обученія молодыхъ солдатъ» (1878); «Книга для чтенія въ сельскихъ шко-

лахъ»; «Первая послѣ азбуки книга для чтенія»; «Учебникъ ариметики»; «Девять губерній Западно-русскаго края»; девять брошюръ сельскохозяйственнаго содержанія; «Руководство для учителей и учительницъ сельскихъ» и др. Редактировалъ педагогическій журналъ «Школьная жизнь» (1872—74); сотрудничалъ въ «Народной газетѣ», «Грамотѣ» и другихъ журналахъ для народа. Азбуки С. разошлись въ количествѣ ок. 2 милл. экзempl. С. былъ педагогъ-практикъ, одинъ изъ первыхъ пропагандистовъ звукового метода. Особенность его приема обученія грамотѣ въ войскахъ заключалась въ томъ, что предварительно изъ старыхъ солдатъ готовились учителя—которымъ и поручалось обученіе новобранцевъ. На обученіе грамотѣ въ войскахъ полагалась первая зима.

Столь паяльный—см. Лабораторія.

Столы ледниковые—см. Глетчеры (VIII, 832).

Столыпинскія минеральныя воды—въ Николаевскомъ у. Самарской губ., близъ д. Новой Столыпинки, на берегу р. Большого Кушума, въ 40 вер. отъ волжской пристани с. Балакова. Принадлежатъ къ группѣ сѣрно-исоленощелочныхъ водъ. Въ 1867 г. С. воды получаютъ изъ двухъ источниковъ—железистаго Маринскаго, представляющаго собой рядъ сильно боющихъ ключей и сѣрно-соленатаго Николаевскаго; кромѣ того въ 3½ верстахъ отъ главнаго зданія лѣчебныхъ водъ ваннъ по р. Кушуму расположенъ рядъ соленыхъ озеръ. Вода Николаевскаго источника совершенно прозрачна и безвѣтна, горько-соленатаго вкуса съ запахомъ сѣроводорода. Температура воды 10° Ц., удѣльный вѣсъ при 14,6° Ц. = 0,1419. Вода Маринскаго источника безъ запаха, слабо-железистатаго вкуса; выдѣляетъ углекислоту и муть, осаждающую окисъ желѣза. Уд. вѣсъ 1,00345—0,4%; реакція средняя. По содержанію желѣза (0,07 гр. въ литрѣ воды) Маринскій источникъ оказывается главнымъ представителемъ железныхъ водъ въ Россіи и одинъ только источникъ въ Липецкѣ немногимъ превышаетъ его (0,0361). Железноводскія же значительно слабѣе. Главнымъ представителемъ С. соленыхъ озеръ считается Алексѣевское горячее озеро, верхній слой воды котораго всегда имѣетъ темп. + 20—21° Ц., но по мѣрѣ углубленія температура постепенно повышается и въблизи дна достигаетъ + 36° Ц. и выше. Вода озеръ совершенно прозрачна, безъ запаха, сильно соленатаго вкуса и представляетъ собою сильно концентрированный растворъ солей. На днѣ озеръ образовались громадныя залежи минеральной соли и грязи. Озера питаются выходящими со дна горячими сѣрными источниками и потому не высыхаютъ даже въ самое жаркое и сухое лѣто. Воды очень давно славилась среди мѣстнаго населенія, какъ вѣрное средство противъ ломоты и ранъ, но только съ 1866 г. официально было открыто лѣчебное заведеніе. Зданія для ваннъ съ 39 отдѣльными кабинетами, находятся въблизи Николаевскаго источника и назначены для пользованія сѣрно-соленатою водою. Для грязевыхъ ваннъ существуютъ

особые кабинеты. Кумысолѣченіе. Заведеніе имѣетъ всѣ указываемыя современной наукой лѣчебныя приспособленія. Сезонъ съ 15 мая по 1 сентября. Мѣстность степная, климатъ сухой, континентальный. См. «Бюллетень Имп. Академіи Наукъ» (1865, т. VI, и 1867, т. VII); М. П. Лоювскій, «Столыпинно» (1899).

Столыпинъ (Аркадій Алексѣевичъ)—писатель, сенаторъ († 1825); напечаталъ въ «Пріятномъ и полезномъ препровожденіи времени» (1794—95): «Восточный моралистъ»; «Благодѣтельный государь», правоучительная повѣсть съ франц.; «Отрывокъ».

Столыпинъ (Аркадій Дмитріевичъ)—генералъ-отъ-артиллеріи, писатель (1822—1899); шестнадцати лѣтъ опредѣлился въ конную артиллерію, но, дослужившись до подпрапорщика, вышелъ въ отставку; когда русскія войска отправились въ Венгрію, вновь поступилъ на военную службу, затѣмъ участвовалъ въ крымской кампаніи и въ русско-турецкой войнѣ 1877—78 гг., по окончаніи которой былъ назначенъ генералъ-губернаторомъ Восточной Румелии и Адрианопольскаго санджака; позже командовалъ 9-мъ армейскимъ и гренадерскимъ корпусами, въ 1889 г. назначенъ членомъ Александровскаго комитета о раненыхъ, въ 1892 г. — завѣдующимъ придворною частью въ Москвѣ. Написалъ «Исторію Россіи для народнаго и солдатскаго чтенія» и рядъ статей и воспоминаній, печатанныхъ въ разныхъ журналахъ и газетахъ. На академической выставкѣ 1869 г. экспонировались два скульптурныхъ произведенія С.: «Голова Спасителя» (по описанію Флавія) и «Медаль статуи Спасителя».

Столыпинъ (Дм.) — напечаталъ въ «Ипокретѣ» 1801 г. «Надгробную кн. Рѣпинну» въ «Новост. русск. литер.» 1802 г. — стихъ «Птичка».

Столыпинъ (Дмитрій Аркадьевичъ, 1818—1893)—писатель; учился въ школѣ гвардейскихъ подпрапорщиковъ, служилъ въ конногвардейскомъ полку. По выходѣ въ отставку долго жилъ за границей, гдѣ познакомился съ ученіемъ Конта. Вернувшись въ Россію, С. занялся устройствомъ быта крестьянъ въ своихъ многочисленныхъ имѣніяхъ и изученіемъ экономическихъ вопросовъ. Корнемъ экономическихъ нестроений русскаго народа онъ считалъ общину, съ ея круговою порукою; въ противоположность общинѣ, онъ выдвигалъ хуторное хозяйство. Въмѣстѣ съ тѣмъ С. касался и отдѣльныхъ вопросовъ философіи, съ точки зрѣнія позитивизма. Статьи свои С. выпускалъ отдѣльными небольшими брошюрами, нерѣдко поражавшими читателя разнородностью своего содержанія: рядомъ съ какою-нибудь тезисомъ Конта обсуждается вопросъ о пользованіи землею или разбирается какаго-нибудь статья уголовного уложенія. Философскія разсужденія автора не отличались послѣдовательностью и основательностью; ни одно изъ нихъ не нашло себѣ мѣста въ распространенныхъ органахъ печати. Въ московскомъ психологическомъ обществѣ С. учреждена премія въ 2000 руб. за сочиненіе, посвященное контовскому положенію о есте-

ственномъ совпадении первообразныхъ законовъ неорганической природы съ основными законами органической жизни. Половина этой премии до сихъ поръ остается свободной. Главные труды С.: «Арендные хутора» («Русск. Вѣстн.», 1892); «Графъ Н. С. Мордвиновъ въ его сельско-хозяйственной дѣятельности» (1874); «Земледѣльческіе порядки до и послѣ упраздненія крѣпостного права» (1874); «Изъ личныхъ воспоминаній о Крымской войнѣ» (1874). Послѣ смерти его вышла брошюра: «О существованіи научныхъ естественныхъ законовъ для общественныхъ явленій. По вопросу нашего сельскаго быта». Я. К.

Столыпинъ (Н.) — напечаталъ въ «Пріятн. и полезн. препровожд. врем.» 1794 г. «Первый урокъ любви» и въ «Нов. русск. литер.» стих.: «Восторгъ», «Превратность», «Весна», «Надгробіе великому Суворову», «Къ Лизѣ».

Столыпины — дворянскій родъ, восходящій къ началу XVI стол. Аркадій Алексѣевичъ С. (1778—1825), другъ Сперанскаго, былъ сенаторомъ; братъ его Николай, ген.-лейтенантъ (1781—1830), убитъ въ Севастополѣ во время бунта; сестра ихъ Елисавета Алексѣевна, по мужу Арсеньева, была бабкою М. Ю. Лермонтова. Изъ сыновей Аркадія Алексѣевича Николай (1814—84) былъ посланникомъ въ Штутгардѣ и Гаагѣ, Алексѣй (1816—58) — другомъ Лермонтова, извѣстнымъ подъ прозвищемъ «Монго». Объ ихъ двоюродномъ братѣ Аркадіи Дмитріевичѣ — см. выше. Родъ С. внесенъ въ VI ч. род. кн. Пензенской и Саратовской губ. (Гербовникъ, X, 31).

В. Р.

Столыпины — старинный дворянскій чинъ. Первоначальное назначеніе С. было служить за столомъ государя, подавать ему блюда и наливать напитки въ чаши, откуда и другое ихъ названіе — *чашники*. С. встрѣчаются въ лѣтописныхъ извѣстіяхъ начиная съ первыхъ годовъ XIII стол. Уже тогда они присутствовали при приемѣ пословъ, были посредниками при переговорахъ князя съ боярами и т. д. Чашники рязанскаго князя въ XIV в. входили, вмѣстѣ съ боярами, въ составъ его думы. За столомъ московскихъ государей С. служили только въ торжественныхъ случаяхъ, въ праздники и при приемѣ пословъ. Возлагаемыя на нихъ при этомъ обязанности были весьма разнообразны. С. должны были въ «столахъ сказывать», т. е. приглашать почетныхъ гостей къ столу, «отпугивать ѣсть и пить», наблюдая за общимъ порядкомъ стола, наливая напитки и подавая блюда; былъ особый *стольникъ*, «отпугивавшій ѣсть» съ особаго «поставца» почетному гостю, особый для «нараженія» вина и за каждымъ столомъ «для порядку» по С. Число С., служившихъ за столомъ государя, было иногда болѣе 100 (напр. 114 на обѣдѣ, данномъ въ 1664 г. английскому послу Чарльзу Говарду). С. были обязаны кормить монастырскую братію во время поѣздокъ государей по монастырямъ и подавать яща государю при христосованіи. Имъ поручалось ходить за государемъ «со странней» при торжественныхъ выходахъ, вмѣсто постельничаго; иногда они завѣдывали вмѣсто

постельничаго мастерскою палатою, а вмѣсто сокольничаго — птицами и соколышками. При приемѣ пословъ С. назначались въ ряды; во время приема государемъ царевичей, бояръ и др. стояли въ «комнатѣ государевой» «у крыжа» (дверного) и по списку вызывали допущенныхъ къ аудіенціи; наконецъ, С. исполняли должность возницъ государя. Эта придворная служба С. далеко не имѣла для нихъ первостепеннаго значенія. По словамъ Котошихина служба у стола занимала очень небольшое число С. и въ немногіе дни года; между тѣмъ, въ царствованіе Алексѣя Михайловича число ихъ простиралось до 500. Старшіе изъ нихъ обыкновенно разсылались по воеводствамъ, а младшіе несли военную службу въ полку государевомъ и по городамъ при воеводахъ. Кромѣ того С. назначались въ приказы и посылались во всякія послышки — по судебнымъ дѣламъ, для осмотра служилыхъ людей и т. п. При перечисленіи служилыхъ людей они обыкновенно упоминались послѣ думныхъ дьяковъ и впереди стряпчихъ. Въ С. служили лица самыхъ лучшихъ фамилій: князья Куракины, Одоевскіе, Голицыны, Трубецкіе, Репнины, Ростовскіе, Урусовы, Морозовы, Шереметевы и проч. Назначались въ С., однако, и люди неименитые, напримѣръ Андрей Посниковъ, сынъ благовѣщенскаго протопопа, любимецъ царя Алексѣя Михайловича. Тѣ С., которые служили государю въ его комнатахъ, назывались *ближними* или *комнатными*. Въ 1675 г. послѣдовалъ указъ «росписать государевыхъ ближнихъ людей и С. дневать и ночевать поочередно, въ четыре смѣны». Съ семидесятихъ же годовъ встрѣчаются *ближніе* С. «со стражей», «у крыжа» и др. Ближніе С. днюютъ и ночуютъ у гроба умершаго государя; они же несутъ изъ комнаты тѣло его. Ср. В. И. Сергѣевичъ, «Русскія юридическія древности. Т. I. Территорія и населеніе» (СПб., 1890).

В. Р. — а.

Стольниковъ (Яковъ Яковлевичъ, 1850—94) — профессоръ госпитальной терапевтической клиники варшавскаго университета. Первоначальное образованіе получилъ въ орловской духовной семинаріи, откуда поступилъ на естественный факультетъ петербургскаго университета, затѣмъ перешелъ въ спб. мед.-хир. академію, курсъ которой окончилъ въ 1878 г. Послѣ защиты диссертации на степень д-ра медицины «Объ измѣненіяхъ поджелудочной железы при лихорадкѣ» былъ отправленъ за границу на 2 года, гдѣ много работалъ у проф. Людвигъ Коха, Баумана. Въ 1886 г. былъ приглашенъ варшавскимъ унив. на кафедру распознаванія внутреннихъ болѣзней, а черезъ нѣсколько лѣтъ занялъ кафедру госпитальной терапевтической клиники. Клиническое образованіе С. получилъ подъ руководствомъ проф. С. П. Боткина. С. принадлежатъ изслѣдованія о легочномъ бродилѣ, разрушающемъ упругія волокна, о вліяніи теплыхъ ваннъ, о дѣйствіи фардизации на печень, «Вліяніе лихорадки на дыхательныя мышцы и на упругость легкихъ» 1876 г.; «Количественное опредѣленіе бѣлка въ мочѣ», «О теплотномъ раздраженіи нервовъ», совмѣстно съ И. П. Павловымъ;

«Физиологическое значеніе пептоновъ» 1880 г.;
«Роль печеночныхъ венъ въ печеночномъ и
общемъ кровообращеніи» 1882 г. и мн. др.

А.

Столбно-Бѣлградскій комитатъ
Смадьарск. Székes-Fejérvár-Vármegye, латин.
Comitatus Albensis)—въ Венгріи. 4156 кв. км.,
жит. (1890) 222455, преимущественно мадьяр-
скаго племени и католическаго исповѣданія
(нѣмцевъ 26077, словаковъ 2924, сербовъ 2103;
евангелическаго исповѣд. 65021 чел., еврей-
скаго 8388). Южная часть комитата пред-
ставляетъ собою волнистую равнину, которая
еще недавно была покрыта болотами; сѣвер-
ная часть прорѣзана цѣнью Вертошскихъ
горъ. Главною рѣкой комитата служитъ Ду-
най, одинаково важный какъ для судоходства
и торговли, такъ и для рыбной ловли. Мяг-
кій климатъ способствуетъ богатой произво-
дительности плодородной почвы. Главные
продукты земледѣлія — хлѣбные злаки, въ
особенности пшеница и маисъ. Виноградъ,
плоды, табакъ. Тучныя пастбища благопріят-
ствуютъ скотоводству. Большіе лѣса въ сѣ-
верной части комитата богаты дичью, а воды
—рыбой, раками и черепахами. Лѣса даютъ
много дерева строевого, подѣлочнаго и год-
наго на топливо.

Столбно—мст. Черниговской губ., Со-
синскаго у., при р. Дониѣ, впадающей въ
Десну, въ 38 вер. отъ уѣзднаго города. Было
сотевнымъ мѣстечкомъ. Жителей 3817. Двух-
классное мнн. училище, земскій приемный
доконъ, ярмарка.

Столбный Бѣлградъ, или *Бѣлградъ*
Королевскій (сербск. Столни Београд, мадьярск.
Székes-Fejérvár, нѣмецк. Stuhlweissenburg,
словенск. Královský Bělehrad, латинск. Alba
Regia, Alba Regalis, Albanium) — главный
городъ Столно-Бѣлградскаго комитата въ
Венгріи. Жителей (1890) 27548, преимуще-
ственно мадьярскаго племени и католиковъ
(2496 чел.—евангелическаго исповѣданія). Па-
мятникъ поэту Вѣрѣшмарти (Vörösmarty); ка-
федральный соборъ Пресвятой Дѣвы, подъ
которымъ при раскопкахъ открыты старин-
ныя королевскія гробницы и базилика Сте-
фана св.; красивая церковь св. Иоанна, съ
замѣчательною живописью (XIV стол.); вен-
герскій театр. Изготовленіе суконъ, фланели,
набойки, машинъ, ножей, сафьяна, мыла. Сода
добывается изъ болотъ, которыя богаты также
рыбой, раками, черепахами и водяной сти-
пей. Значительная торговля виномъ, фруктами
и лошадами. Городъ окруженъ виноградниками.
С.-Бѣлградъ былъ Стефаномъ святымъ
возвышенъ на степень престольнаго города,
въ которомъ до Фердинанда I короновались,
до времени Белы IV—имѣли свою резиденцію,
а до Запольи—и погребались венгерскіе ко-
роли. Максимилианъ I завоевалъ городъ въ
1490 г., но не могъ его удержать за собою.
Въ 1543 г. городъ попалъ въ руки туркамъ,
сдавшись на капитуляцію; но послѣ побѣдъ
имперцевъ надъ турками, въ 1593 и 1601 гг.,
онъ снова перешелъ во власть христіанъ. Въ
1602 г., вслѣдствіе бунта гарнизона, онъ опять
попалъ въ руки турокъ, во власти которыхъ
оставался до 1688 г. Среди этихъ переходовъ

изъ однихъ рукъ въ другія городъ мало по
малу лишился своего значенія, и вмѣсто него
возвышался Пресбургъ, куда былъ перенесенъ
и обрядъ коронованія.

Столѣтняя война (1337—1453)—ве-
лась между Франціей и Англіей. Три основ-
ныхъ вопроса вызывали старинную вражду
между этими державами: шотландскій, фран-
цузскій и фландрскій. Англія давно уже вела
неудачную войну съ Шотландіей, которая ге-
ройски отстаивала свою независимость. Эта
борьба втянула Англію въ войну съ Франціей,
поддерживавшей Шотландію еще съ конца
XIII в. При Эдуардѣ III шотландскій король
Давидъ бѣжалъ во Францію: она послала на
помощь шотландцамъ войско и снабдила ихъ
деньгами. Филиппъ Валуа торжественно за-
явилъ, что считаетъ себя обязаннымъ помо-
гать шотландцамъ. Другая причина непріязни
заключалась въ томъ, что англійскій король,
властя во Франціи остатками наслѣдства Эле-
оноры Аквитанской, жены Генриха II, за-
явилъ притязаніе и на корону Франціи. Еще
въ 1299 г., по договору въ Монрелѣ, было
условлено, что дочь французскаго короля Иза-
белла вступитъ въ бракъ съ наслѣдникомъ англ.
престола будущимъ королемъ Эдуардомъ II.
Отсюда идутъ притязанія сына ея Эдуарда III,
на французскую корону. Когда во Франціи
умеръ Карлъ IV, послѣдній представитель
старшей линіи Капетинговъ, ближайшимъ на-
слѣдникомъ по мужской линіи являлся внукъ
Филиппа, сынъ Карла Валуа и двоюродный
братъ Карла IV, Филиппъ Валуа, а по жен-
ской линіи—Эдуардъ III, племянникъ Карла
IV. Его мать, Изабелла Французская, заявила
отъ имени сына притязанія на франц. пре-
столь. Французскіе юристы возражали, что, по
салическому закону, женщина не имѣетъ права
наслѣдованія франц. престола. Филиппъ Валуа
былъ провозглашенъ регентомъ, а 29 мая ко-
ронованъ въ Реймсѣ подъ именемъ Филиппа
VI. Эдуардъ III, послѣ нѣкоторыхъ колебаній,
призналъ Филиппа, какъ герцога Гиени, сво-
имъ сюзереномъ (1331). Главнымъ виновни-
комъ С. войны Фруассаръ называетъ Роберта
Артуа. Поссорившись съ Филиппомъ,
онъ явился въ 1334 г. къ Эдуарду III, вооружая
его противъ Филиппа. Для поддержки шот-
ландцевъ король французскій послалъ въ на-
чалѣ 1335 г. флотъ къ берегамъ Шотландіи,
послѣ того, какъ Эдуардъ отказался принять
его посредничество. Въ 1337 г. Эдуардъ за-
явилъ въ парламентѣ о своемъ намѣреніи по-
требовать французскую корону, 7 окт. провоз-
гласилъ себя владѣтелемъ французскаго коро-
левства, а 1 ноября формально объявилъ войну
Франціи. Третья причина С. войны—отношеніе
Англіи къ фландрскимъ городамъ. Фландрія
была естественной союзницей Англіи; сюда
она ввозила шерсть, а шерстяная торговля
имѣла огромное значеніе для Англіи: всѣ
расходы по веденію войны оплачивались на-
логомъ на шерсть, Эдуардъ III получалъ отъ
него ежегодно до 35 тыс. фн. стерлинговъ.
Кромѣ промышленныхъ интересовъ, Фландрія
была связана съ Англіей еще и демократи-
ческимъ духомъ своихъ городовъ, враждовав-
шихъ съ феодалами Франціи. Поэтому, въ на-

чавшихся столкновениях фламандцы приняли сторону Англии. 25 янв. 1340 г., на собраніи въ Гентѣ, фламандцы заключили съ Эдуардомъ союзъ. Исторію С. войны можно раздѣлить на 2 периода: первый—до смерти Карла V (1337—1380), второй—до конца 1453 г.

Первый періодъ. Война съ самаго начала приняла широкіе размѣры; перевѣсъ, видимо, былъ на сторонѣ Франціи, поставленной, благодаря слабости имперіи и авиньонскому плѣненію папы, въ благоприятныя условія. Населеніе Франціи значительно превосходило населеніе Англии. У Филиппа было наготовѣ 40 тыс. войска, Эдуардъ имѣлъ въ своемъ распоряженіи лишь 8 тыс. Эдуардъ надѣялся на коалицію европейскіхъ государствъ противъ Франціи. Императоръ обѣщаль послать Эдуарду 2000 рыцарей, но этимъ и закончились переговоры о союзѣ съ Германіей. Въ 1339 г. Филиппъ напалъ на Аженуа. Въ 1339 г. Эдуарду не удалось осады Камбре, занятаго французами; въ рѣшительную минуту его оставили владѣтели Геннегау и Намюра. 22 іюня 1340 г. Эдуардъ отплылъ изъ Англии во Фландрію. Французы собрались у фландрскаго порта Слюиса, съ флотомъ въ 200 кораблей, чтобы помѣшать высадкѣ Эдуарда. 24 іюня произошла жестокая битва: французскіе корабли были уничтожены, болѣе 20 тыс. французовъ было убито. Эдуардъ направился къ Турне, два мѣсяца безуспѣшно осаждалъ крѣпость и 25 сент. 1340 г. заключилъ съ Филиппомъ на годъ перемиріе, по которому была объявлена свобода торговли между всеми государствами, принимавшими участіе въ войнѣ. Перемиріе вызвано было недостаткомъ денегъ у Эдуарда. Изъ Гіени и сѣверной Франціи война перешла въ Бретань, которая стала предметомъ спора между Эдуардомъ и Филиппомъ. Здѣсь, послѣ смерти бретанскаго герцога Іоанна III (30 апрѣля 1340), наследниками оставались его племянница Іоанна Пентіевская, жена Карла Влуасскаго, двоюроднаго брата французскаго короля, и родной братъ герцога, Іоаннъ Бретанскій. Герцоги бретанскіе считались вассалами англійскаго короля. Филиппъ поддерживалъ Карла, признавая тѣмъ самымъ престолонаслѣдіе по женской линіи, Эдуардъ—Іоанна, отвергая право наследованія по женской линіи. Перевѣсъ остался на сторонѣ Карла, признаннаго въ 1341 г. герцогомъ Бретанскимъ. Война до 1346 г. носила упорный, но безрезультатный характеръ. Нантъ сдался Карлу Влуасскому; герцогъ Монфортскій былъ взятъ въ плѣнъ. Въ 1343 г. было заключено новое перемиріе, во время котораго оба короля энергично готовились къ войнѣ. Она возобновилась, когда французы, заподозрѣвъ нѣсколькихъ бретанскихъ дворянъ въ тайныхъ сношеніяхъ съ Англійей, казнили ихъ. Перемиріе было нарушено. Эдуардъ сдѣлалъ притворенія къ вторженію въ Гіень, Бретань и Фландрію. Англія съ воодушевленіемъ поддерживала своего короля, въ то время какъ Франція роптала на тяжкіе налоги Филиппа. Войсками въ Гіени командовалъ Генрихъ Ланкастерскій, графъ Дерби. Онъ взялъ Ла-Реоль, Бержеракъ и Ангулемъ. Филиппъ отправилъ противъ него 100 тысячное

войско подъ предводительствомъ своего сына Іоанна, герцога Нормандскаго; Ангулемъ былъ отнятъ у англичанъ Эдуардъ съ 30 тыс. войскомъ, состоявшимъ изъ англичанъ, ирландцевъ и валлійцевъ, высадился въ Ла-Гогъ и двинулся къ Нормандію, совершенно беззащитную, разграбилъ Канъ, подошелъ къ Сенъ, построилъ мостъ при Пуасси и угрожалъ Парижу. 26 августа 1346 г. произошла страшная битва при Креси. У Филиппа было 8 тысячъ всадниковъ и 60 тыс. пѣхота, но армія его находилась въ жалкомъ положеніи. Рекрутскихъ наборовъ не было, недворяне устранялись отъ военной службы; все завѣсло отъ феодаловъ. Эдуардъ имѣлъ превосходныхъ стрѣлковъ изъ лука, стрѣлявшихъ вчетверо скорѣе, чѣмъ французы изъ своихъ самострѣловъ; его выносливая національная пѣхота, вооруженная короткими мечами, быстро справлялась съ тяжелыми, блестящими французскими рыцарями. Большое значеніе имѣлъ и англійскій строй войска. Военная тактика Эдуарда, давшая ему побѣду при Креси, сводилась къ тому, что главной боевой силой была пѣхота, а стрѣлковъ-крестьянъ защищала знать, которая должна была снѣживаться и сражаться въ качествѣ тяжелой пѣхоты. Своимъ успѣхомъ англійская армія была обязана единодушному дѣйствію пѣхоты и конницы. Во французскомъ войскѣ при Креси сказалось пренебреженіе пѣхотой, какъ результатъ вражды между знатію и горожанами: высокомерные рыцари презирали пѣхотинцевъ. Вооружены были французскіе дворяне очень длинными копьями; у англичанъ было даже огнестрѣльное оружіе. На томъ флангѣ, откуда ожидали нападенія французовъ, Эдуардъ построилъ стрѣлковъ; за ними шли три боевыя линіи рыцарей. Въ первой линіи былъ принцъ валлійскій («Черный Принцъ»); въ третьей стоялъ Эдуардъ. Всего войска у него было 3900 тяжело вооруженныхъ, 10 тыс. стрѣлковъ и 5 т. валлійцевъ. Во франц. войскѣ находились, между прочимъ, Іоаннъ, король богемскій. Войско Филиппа было утомлено болѣшимъ переходомъ, но рыцари считали позорнымъ повернуть назадъ, когда увидѣли лагерь англичанъ. Первыми бросились на англичанъ генуэзскіе стрѣлки, уставые, пошавше подъ ливень, испортившія тетивы у луковъ. Яркое солнце, показавшееся послѣ грозы, только ослѣпляло французовъ. Англійскія пушки сильно разстроили ихъ ряды, стрѣлки осыпали конницу тучей стрѣлъ, валлисцы кололи лошадей. Король Іоаннъ Богемскій былъ убитъ, Филиппъ бѣжалъ. На полѣ битвы остались 120 рыцарей и 30 тыс. пѣхотинцевъ. Героемъ дня былъ сынъ Эдуарда, Черный Принцъ. Эдуардъ осадилъ Кале, желая приобрести операціонный базисъ противъ Франціи. Осада Кале продолжалась около 8 мѣс.; обороной города руководилъ Іоаннъ Віеннскій. Истомленные голодомъ, жители сдались Эдуарду 4 авг. 1347 г. Въ Бретани Карлъ Влуасскій былъ разбитъ при Кадорѣ, а при Рошъ-Дерріенѣ былъ взятъ въ плѣнъ и отправленъ въ Англію. Въ сент. 1347 г. Филиппъ заключилъ съ Эдуардомъ перемиріе, тянувшееся до 1355 г., хотя стычки и нападенія продолжались.

Бретань Эдуардъ отдалъ въ управленіе своему наместнику, Томасу Дагворту. За первые 10 лѣтъ войны были опустошены Фландрія, Артуа, Пикардія, часть Иль-де-Франса, Нормандія, Анжу, Бретань, Пуату, Сентонжъ, Перигоръ. Францію угнетали тяжкіе налоги, Англію — голодъ, внутренніе беспорядки, чума. Въ іюлѣ 1355 г. война возобновилась. Эдуардъ вторгся въ сѣв. Францію, герцогъ Ланкастерскій — въ Бретань, Черный Принцъ — въ южн. Францію. Вторженія Эдуарда и герцога не имѣли успѣха, но Черный Принцъ дошелъ до Пиренеевъ, взялъ города Нарбонну и Каркасоннъ и разрушилъ до 500 городовъ или мѣстечекъ. Франц. король Іоаннъ, преемникъ Филиппа VI, собралъ громадную армію и появился на Дуарѣ. Принцъ быстро пошелъ ему на встрѣчу. У Мопертжи, недалеко отъ Пуатье, 19 сент. 1356 г. англичане одержали вторую блестящую побѣду (см. Пуатье, XXV, 743). Король Іоаннъ былъ взятъ въ плѣнъ и привезенъ въ Англію. Съ Франціей было заключено перемиріе на 2 года. По всему западу Франціи бродили англійскія шайки, убивая безоружныхъ. Король Іоаннъ, находясь въ плѣнѣ, принялъ 24 марта 1359 г. условія мира, очень тяжкія для Франціи и потому отвергнутыя народомъ. Въ отвѣтъ на это, Эдуардъ заперъ Іоанна въ Лондонской башнѣ и началъ грабить Францію. 28 окт. 1359 г. онъ высадился съ большимъ войскомъ въ Кале, осадилъ Рейссъ, заставилъ Филиппа, герцога бургундскаго, заплатить большую контрибуцію, прошелъ мимо Парижа и, дойдя до Шартра, заключилъ миръ въ Бретиньн, подписанный 24 октября 1360 г. Эдуарду были уступлены Гиень, Понтье, Пуату, Сентонжъ, Ангума, Лимузенъ, Перигоръ, Ажене, Керси, Руэргъ, Бигорръ. Области эти освобождались отъ вассальныхъ обязательствъ по отношенію къ Франціи. Размѣръ выкупа Іоанна былъ определенъ въ 3 милл. золотыхъ монетъ. За все это англ. король отказывался отъ притязаній на корону Франціи и отъ Нормандіи. Но въ условіяхъ мира не былъ рѣшенъ старый вопросъ о Бретани, и тамъ съ конца 1361 г. возобновились военные дѣйствія. Англійскіе наемники разбили Карла Влуасскаго у Орэ (1364), взяли въ плѣнъ Дюгеклена (см.). По мирному договору въ Герандѣ (12 апр. 1365 г.) герцогомъ бретанскимъ былъ признанъ Іоаннъ Монфорскій, обязавшійся считать франц. короля своимъ сюзереномъ. Въ продолженіе 5 лѣтъ Карлъ V, преемникъ Іоанна, усердно готовился къ войнѣ, заручившись поддержкой папы Урбана V, имп. Карла IV, миланскаго герцога и короля шотландскаго. Бретиньскій трактатъ былъ вскорѣ нарушенъ, главнымъ образомъ вслѣдствіе того, что населеніе Аквитаніи не хотѣло мириться съ господствомъ англичанъ и возмущалось тяжелыми налогами. Графъ Арманьякъ, выдавшій свою дочь за королевскаго брата, отказался, вмѣстѣ съ другими знатыми людьми, вносить подымную подать. Карлъ V поддержалъ ихъ и въ концѣ іюня 1368 г. потребовалъ Чернаго Принца, какъ герцога Аквитаніи, къ королевскому суду. Война была объявлена, но приняла другой оборотъ для Англій. Карлъ V занялъ Аб-

бевиль и Понтье. Населеніе областей, уступленныхъ Англій, было освобождено отъ присяги, данной Эдуарду; къ франц. эскадрѣ присоединилась кастильская, и англійскій флотъ оказался слабѣе французскаго. Дюгекленъ незадолго до того выкупился изъ плѣна, и Карлъ V назначилъ его коннетаблемъ Франціи. Рядомъ съ нимъ выдвинулось въ это время еще нѣсколько талантливыхъ полководцевъ: Оливье К्लиссонъ, адмиралъ Іоаннъ Виеннскій, маршалъ Бленвилль и др. Карлъ преобразовалъ армію, завелъ артиллерию. Французы устраивали засады, окопы, то уклонялись отъ битвъ, то внезапно поражали англичанъ; война выработала въ арміи дисциплину и стойкость, даже рыцарство уступало теперь свое мѣсто наемной пѣхотѣ. Крестьяне вели партизанскую войну, уничтожали или прятали съѣстные припасы. Походъ герцога Ланкастерскаго въ Пикардю и Нижнюю Нормандію окончился полной неудачей; Робертъ Кнодль, выступившій изъ Кале съ большою арміей, былъ разбитъ Дюгекленомъ. Постепенно рядъ городовъ — Лиможъ, Монконтуръ, Сень-Северъ, Пуатье, Туарсъ — и сто замковъ отворили ворота Дюгеклену. Черный Принцъ варварски наказалъ Лиможъ, убивъ 3000 чел., но, вслѣдствіе болѣзни, вернулся въ Англію. Тяжкой потерей для Англій было взятіе французами Ла-Рошели. Герцогъ Бретанскій, измѣнивъ Франціи, удалился въ Англію. Въ 1373 г. почти вся Бретань была занята французами. Въ 1374 г. герцогомъ Анжуйскимъ было взято еще 50 крѣпостей въ Гасконіи. Съ 1375 до 1377 г. продолжалось перемиріе. Въ это время умерли Черный Принцъ и Эдуардъ III. Въ рукахъ Англій изъ прежнихъ владѣній остались только Бордо, Байонна, Даксъ и Вазасъ. Карлъ V, избѣгая рѣшительныхъ битвъ, продолжалъ войну, и въ 1377 г. герцогъ Анжуйскій взялъ еще 123 крѣпости. Французскій флотъ, подъ начальствомъ Іоанна Виеннскаго, наводилъ ужасъ на англичанъ, грабилъ берега Англій, проникъ въ устье Темзы. Однако, всѣхъ франц. областей Карлу не удалось отнять у англичанъ. Война въ Бретани усилилась съ 1378 г. Іоаннъ Монфоръ оставался союзникомъ Англій; Карлъ объявилъ его измѣнникомъ. Населеніе, боясь потерять свою независимость, поддерживало герцога и англичанъ; бретанское дворянство отказалось повиноваться Карлу; посланные противъ мятежниковъ Дюгекленъ и К्लиссонъ вернулись въ 1379 г., не достигнувъ цѣли. Въ 1380 г. Карлъ V умеръ, оставивъ 12-лѣтняго сына Карла VI, царствованіе котораго — самое печальное время въ исторіи Франціи (см. Карлъ VI).

Второй періодъ (1380—1453). Ричардъ II, король англійскій, стараясь упрочить свою власть внутри страны, велъ съ Франціей переговоры о заключеніи мира. Въ 1396 г. онъ заключилъ съ Франціей долгосрочное перемиріе и женился на дочери франц. короля Карла VI, Изабеллѣ. Англійскимъ королемъ, послѣ низверженія Ричарда II, сдѣлался Генрихъ IV Ланкастерскій. Сынъ его, Генрихъ V, вступившій на престолъ Англій въ 1413 г., опять сталъ готовиться къ войнѣ, требуя возвращенія Ан-

глин ея владѣній во Франціи. Притязанія его имѣли еще меньше основаній, чѣмъ притязанія Эдуарда III, но Франція всегда враждебно относилась къ Лавкастерскому дому, а моментъ для нападенія на Францію, раздираемой междоусобною войной, былъ очень удобный. Заручившись обѣщаніемъ нейтралитета со стороны герцога Бургундскаго, Генрихъ V съ 60 тыс. арміей отплылъ въ 1415 г. во Францію. Войско высадилось на Нормандскомъ берегу, осадило гор. Гарфлеръ и взяло его, послѣ 1½ мѣс. осады (16 сент. 1415). Осада обошлась очень дорого англ. войску: въ немъ появились болѣзни, припасы истощались. Генриху пришлось отступить къ Кале; утомленная и полуголодная англ. армія прошла черезъ сѣв. Нормандію и Пикардію къ низовьямъ Соммы и встрѣтилась 25 октября 1415 г. съ 60 тыс. арміей французовъ у Азенкура. Повторились тѣ же ошибки со стороны французовъ, какія привела къ гибели ихъ флота при Пуатье. Стрѣлки уничтожили франц. рыцарей, стрѣляя въ плотную ихъ массу. Армія французская была совершенно разбита; между 10 тыс. убитыхъ было 8 тыс. дворянъ, въ томъ числѣ 120 феодалныхъ владѣтелей. 1500 рыцарей было взято въ плѣнъ, между ними герцогъ орлеанскій Карлъ. Въ іюні 1417 г. Генрихъ съ 40 тыс. арміей занялъ Нижнюю Нормандію, а весной 1418 г. двинулся на Руанъ. Осада города велась мастерски, обдуманно и жестоко. Жители держались съ іюня 1418 до января 1419 г.; болѣе 50 тыс. умерло отъ голода: собака стояла въ осажденномъ городѣ 150 фр. Вся Нормандія была покорена; Генрихъ держалъ себя въ сѣв. Франціи, какъ законный государь; жители покидали свою родину. Франція ужаснулась; всѣ требовали примиренія враждующихъ партій для борьбы съ Англіей. На время дофинъ Карлъ и герцогъ Іоаннъ Бургундскій примирились, но послѣ вѣроломнаго убійства Іоанна сынъ и преемникъ его, Филиппъ, вступилъ въ союзъ съ англичанами. Еще въ маѣ 1419 г. королева Изабелла предлагала Генриху жениться на ея дочери Екатерины (см. VIII, 352). 20 мая 1420 г. былъ заключенъ постыдный Труаскій договоръ о заключеніи мира съ Англіей и о бракѣ Генриха и Екатерины. Генрихъ былъ объявленъ наследникомъ французскаго престола; генеральные штаты утвердили, 6 дек., труаскій договоръ. Въ январѣ 1421 г. Генрихъ уѣхалъ въ Англію, оставивъ своимъ намѣстникомъ во Франціи герцога Эксетерскаго. Франція вновь стала готовиться къ борьбѣ. Братъ Генриха, герцогъ Кларендонскій, былъ разбитъ при Божѣ въ Аялу (23 марта 1421 г.). Генрихъ снова появился во Франціи, овладѣлъ, послѣ упорной осады, Мо (10 мая 1422 г.) и усмирилъ Сѣв. Францію. Послѣ смерти Генриха V и Карла VI Франція раскололась на двѣ половины: южную, стоявшую на сторонѣ дофина, т. е. короля Карла VII, и сѣверную, повиновавшуюся англійскому герцогу Бедфордскому, правившему за малолѣтняго Генриха VI. Партія національная была очень сильна и повсюду вызвала упорное сопротивленіе англичанамъ. Съ 1422 до 1429 г. англичане и бургундцы

взяли Меленъ и нѣсколько другихъ крѣпостей. Герцогъ Бедфордскій нанесъ тяжкое пораженіе французскому войску при Вернезѣ (17 авг. 1424 г.), гдѣ было убито множество знати; вся страна на сѣверъ отъ Луары перешла подъ его власть. Въ окт. 1428 г. графъ Салисбери приступилъ къ осадѣ Орлеана. Положеніе короля и осажденныхъ было отчаянное. Спасительницей Франціи явилась Жанна д'Аркъ (см. XI, 721). У англичанъ было 9000 воиновъ, а городъ защищали 6000 жителей, изнемогавшихъ отъ голода. 4 мая Жанна подошла съ королевскими войсками къ городу, взяла форты и освободила Орлеанъ. Благодаря ей французы покорили Божанси, а при Патѣ разбили англійскаго главнокомандующаго Тальбота. 11 іюля Жанна взяла Труа; 17-го Карлъ короновался въ Реймсѣ. Послѣ этого Сѣв. Франція стала переходить на сторону Карла: Ланъ, Суассонъ, Шато-Тьерри, Компьенъ были въ его рукахъ, Шампань, Иль-де-Франсъ волновались. Армія Карла дошла до Ланви, въ ожиданіи битвы съ Бедфордомъ. Восемь мѣсяцевъ прошло въ стычкахъ съ англичанами; при Компьенѣ Жанна была взята въ плѣнъ. Послѣ ея сожженія (30 мая 1431 г.) англичане сначала удачно вели войну; 17 дек. Генрихъ VI былъ коронованъ въ Парижѣ. Но въ Реймсѣ англичанамъ пройти не удалось, и Бедфордъ теперь уже думалъ лишь о сохраненіи Нормандіи; повсюду англичане и бургундцы терпѣли неудачи. Французы заняли Шартрь и Сень-Дени и подступили къ Парижу. Когда Бедфордъ умеръ, Парижъ былъ потерянъ для Англіи. 21 сент. 1435 г. былъ подписанъ въ Аррасѣ мирный договоръ между Карломъ VII и герц. бургундскимъ, прекратившій междоусобную войну во Франціи. Весною 1436 г. начались рѣшительныя дѣйствія противъ англичанъ. Графъ Дюнуа взялъ Меленъ; парижское населеніе рѣшило сдать городъ французамъ, стоявшимъ въ Сень-Дени. 13 апр. Рижмонъ, гр. Дюнуа и Лиль-Аданъ подошли къ Парижу и черезъ 4 дня заняли его; 12 ноября Карлъ VII торжественно въѣхалъ въ свою столицу. Съ 1435 г. до 1444 г. война свирѣпствовала въ разныхъ мѣстахъ. Французы были отбиты у Кале, англичане грабили берега Голландіи и Фландріи, Ла-Гиръ и Сентраль сражались въ Нормандіи, гдѣ вспыхивали мятежи. Голодъ, повальные болѣзни и шайки грабителей опустошали страну. Въ 1438 г. въ Парижѣ умерло отъ заразы 50 тыс. чел.; улицы опустѣли, волки бродили по городу. Англія тоже страдала отъ голода и заразы; лучшіе полководцы погибли, прежнихъ стрѣлковъ уже было мало. Въ 1439 г. англичане пытались вступить въ мирные переговоры близъ Кале, но Рижмонъ взялъ 12 авг. важный для англичанъ городъ Мо, и переговоры прервались. 19 сентября 1441 г. Карлъ отбилъ у англичанъ Понтуаэ. Въ 1444 г. было заключено перемиріе въ Турѣ на два года (до 1 апрѣля 1446 г.), а потомъ продолжено до 1449 г. За время перемирія Франція сильно оправилась; у короля было постоянное войско. Положеніе Англіи было плохое: къ соціальному вопросу присоединились распри въ королевскомъ домѣ.

Франція воспользовалась первымъ предложеньемъ, чтобы возобновить войну. Когда англичане напали на Фужеръ, городъ на границѣ Бретани съ Нормандіей, французы, подъ начальствомъ Дюнуа, заняли часть Нормандіи (1449). 10 ноября Карль VII овладѣлъ Руаномъ, побѣдивъ Сомерсета и Тальбота, лучшихъ полководцевъ въ Англіи. 15 дек. сдалась послѣдняя крѣпость въ Верхней Нормандіи — Гарфлѣръ. Судьба Нормандіи была рѣшена послѣ страшнаго пораженія англичанъ при Форминьи, гдѣ было убито около 4 тыс. англичанъ и всего 12 французовъ. Сомерсетъ отплылъ въ Кале, заплативъ большой выкупъ. 12 августа 1450 г. Нормандія была освобождена отъ англичанъ. Гораздо труднѣе было завоевать Гіень, гдѣ власть Англіи была прочнѣе. 22 мая 1451 г. графъ Дюнуа овладѣлъ крѣпостью Бле; 20 июня ему покорился Бордо, 21 авг. сдалась Байонна. Разсчитывая на враждебное французамъ настроеніе жителей Гіени, Тальботъ рѣшилъ восстановить англійское владѣтельство и вступилъ въ Бордо 23 окт. 1452 г., но 17 июля 1453 г., при Кастильонѣ, его армія была разбита и самъ онъ былъ убитъ. Бордо былъ возвращенъ французамъ. Этимъ закончилась С. война. У англичанъ остался во Франціи только Кале, которымъ они владѣли еще 100 лѣтъ. С. война свидѣтельствуетъ о паденіи феодальнаго строя. Франція испытала страшныя потрясенія, была совершенно разорена. Рыцарство и дворянство утратили силу. Выиграла больше всего королевская власть, такъ какъ буржуазія не сумѣла организовать. Сохранивъ свою независимость, Франція сплотилась, территория ея объединилась. Война вызвала усиленную дѣятельность городовъ (см. Жакарія), утвердила во Франціи существованіе постоянного войска и постоянной подати. Въ Англіи война способствовала развитію англійской конституціи, напоминая королю, вслѣдствіе нужды въ деньгахъ и войскахъ, о зависимости его отъ парламента. Съ этого времени Англія становится морской державой, оставивъ планы о континентальныхъ войнахъ. С. война создала въ Англіи классъ профессиональныхъ солдатъ, деморализировала вліятельную часть народа и наполнила страну военными авантюристами. Геродотомъ С. войны былъ Фруассаръ, изобразившій эту войну съ точки зрѣнія рыцаря-космополита. Онъ продолжалъ хронику Іоанна Красиваго, служившаго въ войскахъ Эдуарда. См. S. Luce, «La France pendant la guerre de cent ans» (П., 1890—94); Terrier de Lorray, «L'Amiral Jean de Vienne» (1878); Hardy, «La Guerre de Cent ans» (П., 1877); Guibal, «Histoire du sentiment national pendant la guerre de cent ans» (1875); Ch. Bénévoist, «La politique de Charles V» (1886); Longinon, «Paris pendant la domination anglaise» (1878); P. Dognon, «Les Armagnacs et les Bourguignons... en Languedoc» (Тулуза, 1890); De Pange, «Le Patriotisme français en Lorraine avant Jeanne d'Arc» (П., 1899); Chauvelays, «Guerres des Français et des Anglais du XI-e au XV-e Siècle» (П., 1875); Joubert, «Les Invasions anglaises en Anjou au XIV et au XV s.» (Ан-

жеръ, 1872); Brissaud, «Les Anglais en Guyenne» (П., 1875); A. Taverne, «Journal de la paix d'Arras»; Page, «The siege of Rouen» (1877); Harris, «History of the battle of Azincourt and of the expedition of Henry the fifth into France» (Л., 1831); Dufourmantelle, «La marine militaire au début de la guerre de cent ans» (П., 1878). П. Конскій.

Столтовъ (Александръ Григорьевичъ) — профессоръ физики въ московскомъ унив., род. въ г. Владимірѣ въ іюнѣ 1839 г., скончался въ Москвѣ въ маѣ 1896 г. По окончаніи курса во владимірской гимназіи, С. поступилъ на математическій факультетъ московскаго университета, гдѣ окончилъ курсъ въ 1860 г. и въ томъ же году былъ оставленъ при университетѣ для приготовленія къ профессорскому званію. Съ лѣта 1862 г. до начала 1866 г. С. пробылъ за границей, занимаясь физикой сначала въ Гейдельбергѣ, потомъ въ Геттингенѣ, Берлинѣ, Парижѣ и наконецъ опять въ Гейдельбергѣ, въ лабораторіи Кирхгофа. Съ февраля 1866 г. С. началъ въ московскомъ унив. чтеніе лекцій по математической физикѣ. Въ маѣ 1869 г. онъ защитилъ магистерскую диссертацию подъ заглавіемъ «Общая задача электростатики и приведеніе ея къ простѣйшему случаю» и въ іюнѣ того же года былъ утвержденъ доцентомъ по кафедрѣ физики. Въ 1871 г. С. снова отправился за границу, гдѣ и пробылъ около полугода, работая въ лабораторіи Кирхгофа надъ своей докторской диссертацией. Эта диссертация, подъ заглавіемъ «Исслѣдованіе о функціи намагниченія мягкаго желѣза», была защищена въ апрѣлѣ 1872 г. Въ іюнѣ этого же года С. былъ утвержденъ экстраординарнымъ профессоромъ, а въ слѣдующемъ 1873 г. ординарнымъ профессоромъ. С. читалъ вначалѣ различные курсы математической физики и физическую географію, вслѣдствіи онъ перешелъ на изложеніе опытной физики. Не мало потрудился С. по устройству физической лабораторіи и организаціи практическихъ занятій въ дорогомъ для него московскомъ университетѣ. Непрерывно занимаясь своимъ любимымъ предметомъ, физикой, С. умѣлъ возбудить интересъ къ этой наукѣ и въ своихъ многочисленныхъ ученикахъ, о которыхъ онъ вообще заботился отечески. Большая часть университетскихъ профессоровъ физики — ученики С. Всѣ работы С., какъ строго научныя, такъ и литературныя, отличаются замѣчательнымъ изяществомъ мысли и выполненія. Обширная эрудиція С., его замѣчательный критическій анализъ и красота изложенія проявляются во всѣхъ произведеніяхъ, вышедшихъ изъ подъ пера С., и производятъ чарующее дѣйствіе на читателя. Прекрасны и по содержанию, и по стилю всѣ его популярныя статьи и рѣчи. Кромѣ занятій въ университетѣ, С. не мало времени посвящалъ на работы въ обществѣ любителей естествознанія и въ музеѣ прикладныхъ знаній. Въ теченіе нѣсколькихъ лѣтъ С. состоялъ предсѣдателемъ физическаго отдѣленія общ. люб. естествознанія и директоромъ физическаго отдѣла при политехническомъ музеѣ. Проводя почти каждое лѣто

за границей, С. имѣлъ возможность познакомиться со всѣми выдающимися западно-европейскими физиками, съ которыми и поддерживалъ постоянно сношенія. Онъ принималъ участіе и въ международных конгрессахъ. С. состоялъ членомъ очень многихъ ученыхъ обществъ какъ русскихъ, такъ и иностранныхъ, а именно онъ былъ почетнымъ членомъ общества любителей естествознанія, почетнымъ членомъ кievскаго физико-математическаго общества, почетнымъ членомъ кievскаго общества естествоиспытателей, членомъ общества московскаго математическаго, русскаго физико-химическаго, парижскаго Société Française de Physique, членомъ основателемъ и корреспондентомъ парижскаго Société Internationale des électriciens, иностраннымъ членомъ лондонскаго Institution of Electrical Engineers. Онъ былъ также почетнымъ членомъ Императорскаго унив. св. Владиміра. Кромѣ занятія наукой С. интересовался литературой, искусствомъ. Не крѣпкій по натурѣ, онъ испыталъ въ 1893 г. большія огорченія и окончательно разстроилъ свой организмъ. Въ концѣ 1894 г. здоровье С. какъ будто возстановилось и онъ отдался устройству физической секціи на IX съѣздѣ естествоиспытателей и врачей, превосходно организовавъ демонстративныя засѣданія этой секціи. Въ теченіе года С. чувствовалъ себя еще довольно сносно, но съ зимы 1895 г. онъ сталъ прихварывать и, наконецъ, отошелъ въ другой мiръ. Слишкомъ рано похитила смерть С.! Еще много могъ бы онъ сдѣлать для русской науки. Перечень работъ С. приведенъ въ «Журн. Русск. Физико-Химич. Общ.», т. 29, стр. 72. Кромѣ двухъ диссертаций, наиболѣе важныя статьи С. суть слѣдующія: «О Кольраушевомъ измѣреніи ртутной единицы сопротивленія»; «Sur une méthode pour déterminer le rapport des unités électromagnétiques et électrostatiques» (le « ν » de Maxwell); «Объ электричествѣ сопротивленія»; «О критическомъ состояніи тѣлъ» (4 ст.); «Активнoэлектрическія изслѣдованія»; «Эфиръ и электричество» (рѣчь); «Очеркъ развитія нашихъ свѣдѣній о газахъ»; «Введеніе въ акустику и оптику» (курсъ).

И. Борманъ.

Столытовъ (Николай Григорьевичъ)—генералъ отъ-инфантерій, род. въ 1833 г., окончилъ курсъ въ московскомъ унив. кандидатомъ математическихъ наукъ; поступивъ въ военную службу, участвовалъ въ восточной войнѣ 1854—55 гг.; въ 1869 г. состоя начальникомъ закаспійскаго отряда, основатель г. Красноводскъ; въ 1874 г. стоялъ во главѣ экспедиціи, изслѣдовавшей Аму-Дарьинскую область. Въ войнѣ 1877 г. С. принялъ участіе въ качествѣ начальника болгарскаго ополченія; вмѣстѣ съ послѣднимъ онъ перешелъ въ отрядъ ген. Гурко черезъ Балканы, сражался при Эски-Загрѣ и руководилъ, до прибытія Радецкаго, защитою Шишки. Позже командовалъ корпусомъ; нынѣ членъ военнаго совѣта.

Столярное дѣло.—Самую важную отрасль дерево-обрабатывающей промышленности является С. дѣло, занимающееся болѣе тонкою и тщательною обработкою дерева, чѣмъ оно существенно отличается отъ

плотничнаго дѣла (XXIII, 918). Ручной трудъ въ теченіе долгаго времени являлся преобладающимъ при обработкѣ дерева, и лишь въ послѣднія 25—30 лѣтъ машинное производство С. издѣлій получило сильное развитіе въ промышленныхъ странахъ Зап. Европы и Америки. У насъ же, и по настоящее время, число столярныхъ и мебельныхъ заведеній, приводимыхъ въ дѣйствіе механическою силою, ограничено (см. Мебельное производство, XVIII, 847), и потребность населенія въ С. издѣліяхъ покрывается преимущественно ручнымъ трудомъ ремесленниковъ и кустарей. Тѣмъ не менѣе дерево-обдѣлочныя механическія станки и у насъ можно встрѣтить въ большомъ количествѣ тамъ, гдѣ приходится одновременно обрабатывать металлы и дерево, какъ, напр., при изготовленіи сельскохозяйственныхъ орудій, пожарныхъ инструментовъ, вѣсовъ, въ экипажномъ, фортепیانномъ дѣлѣ и т. п. Въ крупныхъ машиностроительныхъ и чугунолитейныхъ заводахъ, получившихъ въ послѣднее время у насъ сильное развитіе, имѣются столярно-модельныя мастерскія, снабженныя дерево-обрабатывающими станками. Военныя техническія заведенія, каковы: адмиралтейства, арсеналы, артиллерійскія мастерскія и пр., а также вагонныя фабрики и желѣзнодорожныя мастерскія тоже пользуются въ значительной степени услугами дерево-обдѣлочныхъ машинъ и т. д. и потому, помимо ручной обработки дерева, въ видѣ С. ремесла, приходится подробно остановиться также и на устройствѣ дерево-обрабатывающихъ станковъ.

Существенною принадлежностью столярнаго ремесла является столярный верстакъ, служащій для надлежащаго укрѣпленія дерева при его обработкѣ. Состоитъ онъ изъ двухъ главныхъ частей: изъ подверстачника *B* (фиг. 1), гдѣ хранятся инструменты, чертежи и работы, и—верстачной доски *A* съ двумя тисками *M* и *N*. Тиски *N* называются продольными или задними и приводятся въ движеніе винтомъ *O*; тиски *M* называются поперечными или передними и состоятъ изъ винта *O'* и дощечки *P*. Въ продольныхъ тискахъ весьма удобно зажимать бруски и, вообще, болѣе толстые предметы; поперечные же тиски назначены, главнымъ образомъ, для зажиманія досокъ на ребро. Кромѣ того, на верстачной доскѣ имѣется рядъ квадратныхъ отверстій *b, б.* и такое же отверстіе *б'* находится на концѣ продольныхъ тисковъ: вставляя небольшіе деревянные клинышки въ отверстіе *б'* и въ одно изъ отверстій *b* и сдвигая тиски, можно зажать между клинышками обрабатываемое дерево, лежащее на поверхности верстака. Отверстія *б'* и *б, б* имѣютъ $\frac{3}{4}$ вершка въ сторонѣ и разставлены другъ отъ друга на разстояніи около 2—3 вершк. Вмѣсто деревянныхъ клинышекъ въ отверстія *б* и *б'* вставляются также желѣзныя или стальныя гребенки *c*; эти послѣднія снабжаются пружиною, посредствомъ которой онѣ удерживаются въ отверстіяхъ на разной высотѣ, не проваливаясь. Длина гребенокъ бываетъ около $4\frac{1}{2}$ верш.; при строганіи можно о нихъ

испортить лезвее струга. Длина верстака бывает 2—4½ арш., ширина—10—20 верш., а высота около 17 верш. Для удобства переноса верстаки дѣлаются разборными. Въ хорошихъ верстакахъ верхняя доска дѣлается изъ крѣпкаго, твердаго дерева—ясеня, дуба, бука или пльма и толщиной, по крайней мѣрѣ, 2¼ вершка, въ болѣе же простыхъ верстакахъ ее дѣлаютъ изъ березы или сосны и толщиной около 1—1¼ вершка. Въ толщѣ верстачной доски дѣлаются иногда квадратныя отверстія *a, a*, въ которыя вставляются подпорные деревянные колышки, служащія для лучшаго удержанія болѣе длинныхъ досокъ и планокъ, зажимаемыхъ въ тиски *M*.

Изъ инструментовъ, необходимыхъ для *C*. работы, болѣе существенное значеніе имѣютъ *струги* разнаго рода. *Шергебель* (фиг. 2) представляетъ неширокій стругъ съ узкимъ желѣзкомъ, лезвее котораго оттачивается выпуклою дугою. Онъ употребляется для грубой отдѣлки и предварительнаго обстругиванія поверхности дерева. Окончательно же поверхность сглаживается посредствомъ *рубанки* или *шляхтика* (фиг. 3), съ болѣе широкимъ желѣзкомъ и прямымъ лезвеемъ. Указанные инструменты состоятъ изъ деревянной колодки *B* и желѣзка *A*, удерживаемаго въ колодкѣ посредствомъ клина *B* въ наклонномъ положеніи. Желѣзко изготовляется изъ желѣза и наваривается сталью; ширина желѣзка шергебеля обыкновенно бываетъ около ½ вершка и доходить иногда до ¾ верш., рубаночное-же желѣзко дѣлается шириною до 1½ вершка, при длинѣ колодки до 6 верш. Чѣмъ наклоннѣе положеніе желѣзка въ колодкѣ, тѣмъ стружка будетъ толще, а обработанная поверхность грубѣе, т. е. работа пойдетъ болѣе быстро, но поверхность дерева не получится гладкая; по мѣрѣ же уменьшенія наклона желѣзка, стружка становится все тоньше, а обрабатываемая поверхность глаже. Самая тонкая стружка получается тогда, когда желѣзко будетъ почти вертикально; при этомъ стругъ будетъ не рѣзать дерево, а скоблить. Чтобы при достаточной быстротѣ работы получить большую гладкость обрабатываемой поверхности, употребляютъ рубанки съ *двойнымъ желѣзкомъ* (фиг. 4). Это послѣднее состоитъ изъ обыкновеннаго рубаночнаго желѣзка *a*, на которое наложено фальшивое желѣзко *b*, укрѣпляемое на *a* въ требуемомъ положеніи при помощи винта *c*; рубанокъ съ двойнымъ желѣзкомъ называется шляхтикомъ. Фальшивое желѣзко привинчивается нижнимъ своимъ концомъ какъ разъ надъ лезвеемъ перваго (рѣжущаго), вслѣдствіе чего двойное желѣзко шляхтика приобретаетъ особую прочность и не дрожитъ при работѣ; стружка при работѣ имъ не отдирается и не откалывается отъ дерева, а постепенно надламывается, при этомъ обрабатываемая поверхность получается гладкая при достаточной быстротѣ работы. Для крупной работы необходимъ стругъ, назыв. *столярными фуганкомъ*; это рубанокъ съ колодкою, длиною въ 14 и даже въ 17 вершк., при ширинѣ до 1½ вершка; снабжается онъ рукояткою *a* (фиг. 5). Желѣзко въ немъ бываетъ простое или двойное и сообразно съ этимъ и фуганки назыв.

простыми или двойными; фуганокъ необходимъ для пригонки кромокъ, склеиваемыхъ досокъ и выравниванія плоскостей при обмѣриваніи прямыхъ угловъ. *Шпунтубель* (фиг. 6) применяется для выемки углубленій въ деревѣ, напр. на кромкахъ досокъ и т. п. Въ *калевкахъ* или *фигурныхъ* стругахъ (фиг. 7) желѣзки отточены по извѣстной фигурѣ для выстрагиванія планокъ и досокъ, снабженныхъ фигурными краями. Изъ другихъ рѣжущихъ инструментовъ необходимо указать на *лучковую пилу*, полотенце которой вставлено въ деревянный станокъ особаго устройства. Этотъ станокъ состоитъ изъ двухъ брусковъ, удаленныхъ одинъ отъ другаго на извѣстное разстояніе посредствомъ поперечины съ виллообразными концами. Концы брусковъ просверлены, такъ что круглыя ручки *a* и *b* (фиг. 8) съ вырѣзами, куда вставляются концы полотенца, могутъ свободно вращаться вправо и влѣво, вращая вмѣстѣ съ тѣмъ и самое полотенце. Если это послѣднее будетъ нѣсколько наклонено въ сторону, то можно распилить доску довольно, значительной ширины, чему не помѣшаетъ вовсе поперечина, какъ видно на фиг. 8. Противоположные концы брусковъ стянуты тонкимъ, крѣпкимъ шнуркомъ или веревкою (тетивою), по мѣрѣ надобности закручиваемою и раскручиваемою закруткою, которая упирается въ поперечину пилы. Когда полотенце наклонено къ обоимъ брускамъ одинаково, то тетиву крѣпко закручиваютъ, отчего само полотенце приобретаетъ надлежащее натяженіе, необходимое для правильной работы пилы. По окончаніи работы, необходимо ослаблять тетиву, иначе станокъ пилы легко можетъ испортиться. Обычные размѣры полотенца пилы составляютъ отъ 20 до 25 дм. длины и 1¼ дм. ширины; для удобнаго поворачиванія пилы въ толщѣ дерева необходимо еще имѣть пилы съ болѣе узкимъ полотенцемъ, что является необходимымъ при вырѣзываніи криволинейныхъ частей дерева. Для надлежащей работы пилы, зубья ея должны быть достаточно остры и разведены правильно (см. Лѣсопильное производство, XVIII, 164). Для сухого и крѣпкаго дерева необходимо имѣть пилу со слабо отогнутыми зубьями, а для сырого и мягкаго съ болѣе разведенными. Кромѣ лучковой и поворотной пилы необходимо также имѣть и *ножовки*, употребляемую для выпиливанія отверстій. Ножовки имѣютъ неширокое полотенце, суживающееся къ концу; рукоятка ихъ можетъ быть выточена (фиг. 9) или вырѣзана такъ, чтобы ее удобно было держать въ рукѣ (фиг. 10). Прежде чѣмъ начать выпиливать отверстія, послѣднія готовятъ буравомъ и съ полученнаго этимъ путемъ отверстія начинается выпиливаніе по отмѣченнымъ на доскѣ линіямъ. Во многихъ случаяхъ лучковую пилу можно замѣнить *одноручною* пилою (фиг. 11), особенно при выполненіи мелкой *C*. работы. Не менѣе важный инструментъ послѣ пилы есть *буравъ*; обыкновенный буравчикъ бываетъ различной величины и употребляется для просверливанія въ деревѣ отверстій, въ которыя загоняются шурупы, гвозди и т. п.; это дѣлается для того, чтобы дерево не раскалывалось.

Необходимо также имѣть *коловоротъ* (фиг. 12), преимущественно желѣзный, съ нѣсколькими перками. *Перка* (фиг. 13) употребляется преимущественно для высверливанія небольшихъ отверстій, а для большихъ (болѣе $\frac{3}{8}$ дм.) берется *центровая перка* (фиг. 14), высверливающая болѣе ровныя и гладкія отверстія. Въ виду неоднороднаго сложенія дерева хорошую работу доставляютъ лишь тѣ инструменты, въ которыхъ имѣются лезвія двухъ сортовъ: одни имѣютъ назначеніе предварительно надрѣзать волокна дерева, а другіе служатъ для снятия стружекъ въ подготовленномъ первыми лезвіями пространствѣ, чѣмъ устраняется отдираніе или скалываніе древесныхъ волоконъ. Указанный принципъ, который въ большей или меньшей степени соблюдается почти во всѣхъ инструментахъ для обработки дерева, проведенъ надлежащимъ образомъ въ *центральной перкѣ*. Среднее остріе ея *б* вставляется въ середину того мѣста, которое должно быть высверлено; острый ножъ *а*, лезвіе котораго поставлено перпендикулярно къ плоскости чертежа, прорѣзываетъ при вращеніи сверла кругъ на поверхности дерева, соответствующій диаметру просверливаемого отверстія, а рѣзакъ *с*, лезвіе котораго находится въ плоскости чертежа, снимаетъ стружки. Для правильности работы лезвіе ножа *а* должно быть нѣсколько ниже и отставать отъ центра *б* нѣсколько дальше, чѣмъ лезвіе рѣзака *с*; при этомъ ножъ *а* усиливъ намѣтитъ кругъ на деревѣ прежде, чѣмъ рѣзакъ *с* приступитъ къ работѣ. Американская *винтовая перка* (фиг. 15) отличается отъ центральной перки тѣмъ, что она снабжается спиральной поверхностью, благодаря которой стружки автоматически извлекаются изъ высверливаемого отверстія; кромѣ того, спираль эта даетъ надлежащее направленіе бураву при его работѣ, вслѣдствіе чего подобныя перки работаютъ скоро и хорошо. *Стамеска* (фиг. 16 — 18) употребляется для выдалбливанія отверстій въ деревѣ и для отдѣлки концовъ обрабатываемого предмета. Столяръ долженъ имѣть нѣсколько обыкновенныхъ стамесокъ (фиг. 16) различной ширины: въ 1 дм., $\frac{1}{2}$, $\frac{3}{8}$, $\frac{1}{4}$ дм. и т. д.; кромѣ того, необходимо имѣть длинную, узкую и толстую стамеску (фиг. 17), которая называется долбежнымъ долотомъ и примѣняется при выдалбливаніи глубокихъ гнѣздъ; желательна также имѣть стамеску шириною въ $\frac{1}{2}$ дм. съ полукруглымъ лезвіемъ (фиг. 18). *Стамески* стачиваются съ одной стороны фаскою, при чемъ необходимо обращать вниманіе на то, чтобы полученное лезвіе было правильно наточено и совершенно остро. *С. топоръ* отличается отъ обыкновеннаго плотничнаго топора меньшими размѣрами и, значитъ, большею легкостью. *Цикля* или *скобель* представляетъ стальную пластинку, ребра которой тщательно отшлифованы, а стороны сходятся подъ прямыми углами; употребляется для сглаживанія поверхности дерева послѣ его строганія, такъ какъ рубанки и шліхтики всегда оставляютъ послѣ себя болѣе или менѣе замѣтныя углубленія, которыя слѣдуетъ устранить при окон-

чательной отдѣлкѣ дерева. Для изготовленія цикли кладутъ стальную пластинку на столь и начинаютъ затѣмъ водить по ребру ея гладкимъ кускомъ закаленной стали, назыв. *ворониломъ* (см.); если нѣсколько разъ водить имъ по ребру пластинки, крѣпко нажимая, то означенное ребро приобретаетъ такъ наз. *гратъ* или *заусеницу*; то же самое дѣлаютъ съ прочими ребрами и тогда цикля готова. Для получения гладкой поверхности водить инструментомъ по выстроганной плоскости (фиг. 19) преимущественно вдоль волоконъ дерева, производя легкое надавливаніе. Положеніе цикли должно быть нѣсколько наклоннымъ, чтобы острый край ея соскабливалъ съ поверхности мелкія стружки до тѣхъ поръ, пока послѣдняя не сдѣлается гладкою; если затѣмъ потереть еще поверхность мягкими стружками, то она получитъ еще болѣе гладкій и красивый видъ. Столь-же важное значеніе, какъ и рѣзущіе инструменты, имѣютъ въ *С. дѣлѣ* *измѣрительные* и *пробѣрочные* инструменты и приборы. *Наугольникъ* или *вышка* состоитъ изъ двухъ линеекъ неодинаковой длины, соединенныхъ подъ прямымъ угломъ (фиг. 20); обѣ линейки (крыла) наугольника дѣлаются обыкновенно изъ сухого дерева (бука, яблони, груши); лучшіе наугольники изготовляются такъ, что тонкая линейка дѣлается въ нихъ изъ стальной пластинки; американскіе *вингели* дѣлаются цѣликомъ изъ металла: толстое плечо чугунное, а тонкое — стальное, на этомъ послѣднемъ плечѣ иногда дѣлаются дюймовыя или миллиметрическія подраздѣленія. *Двойной наугольникъ* (фиг. 21) состоитъ изъ планки *а*, съвязъ утолщенную въ серединѣ часть которой пропуститъ квадратный стержень *с* съ дѣлениями. Этотъ послѣдній можетъ съ нѣкоторымъ усиленіемъ скользить въ отверстіи планки *а*; такой угольникъ часто примѣняется въ модельномъ дѣлѣ и служитъ для измѣренія высотъ и уступовъ, особенно въ тѣхъ случаяхъ, когда бока уступовъ наклонны. Болѣе универсальный инструментъ представляетъ *малка* (фиг. 22), посредствомъ которой можно измѣрять всевозможные углы. Состоитъ она изъ двухъ тонкихъ деревянныхъ линеекъ *А* и *В*, соединенныхъ между собою такъ, что между ними образуется щель; въ эту послѣднюю входитъ третья линейка *С* (деревянная или металлическая), которая можетъ поворачиваться съ нѣкоторымъ усиленіемъ вокругъ шарнира *т*, при чемъ образуются углы различной величины. При примѣненіи этого инструмента раздвигаютъ оба крыла его на столько, сколько требуется этого величина *о*бмѣриваемого угла, отмѣчаютъ имъ на деревѣ соответствующій уголь и употребляютъ затѣмъ точно такъ же, какъ обыкновенный наугольникъ. Въ *С. дѣлѣ* часто приходится соединять два куска дерева подъ прямымъ угломъ въ *усть*, при этомъ приходится срѣзать сходящіеся концы наискось такъ, чтобы они составляли половину прямого угла (45°); вмѣсто *малки*, для означенной цѣли лучше всего употреблять специальный наугольникъ, называемый *кружкомъ* (фиг. 23); состоитъ онъ изъ деревянной колодки *А* и болѣе тонкой ли-

нейки *Б*, деревянной или металлической, прирешенной к колодке под углом в 45° ; в таком виде ярунок употребляется, как и обыкновенный выкель. Когда приходится срывать под определенным углом концы у значительного количества планок или дощечек, напр., при массовом изготовлении рамок и т. п., устраивают простое приспособление, которое назыв. *донцами* (фиг. 24). К гладко выстроганной доске *а* приклеивают две равные выстроганные планки *б* и *в* так, чтобы образующийся между ними промежуток был везд одинаковой ширины; ширина этих планок дѣлается в 1 врш., а толщина в $\frac{1}{2}$ врш. На планки эти отлагают затѣм самым точным образом два угла, каждый равный половинѣ прямого, и дѣлают пилю два надрѣза по означенным линиям. Дощечки, концы которых должны быть срѣзаны под известным углом, кладутся поочередно в донцы между двумя верхними планками плотно к одному краю и затѣм пилю, которая направляется надрѣзами в планках, производится срѣзывание концов означенных дощечек; этим путем получается возможность скоро заготовить значительное количество планок, срѣзанных совершенно одинаковым образом. Часто употребляемый в С. дѣлѣ инструментъ является *ресмуъ* (фиг. 25), который служит для проведения на обрабатываемом деревѣ параллельных линий. Состоят онъ из колодки *А*, которая изготовляется из куска плотнаго, твердаго дерева, въ которомъ дѣлаютъ два сквозныхъ отверстія, соединяющихся между собою узкою сквозною щелью. Въ отверстія вставлены два деревянныхъ стержня *аа*, имѣющихъ на одномъ своемъ концѣ острую стальную шпильку *бб*. Стержни *аа* удерживаются въ неподвижномъ положеніи при помощи двухъ клиньевъ, которые помѣщаются въ щели колодки. Ослабляя означенные клинья, можно установить стержни въ любомъ положеніи. Шпильками можно чертить параллельныя линии на деревѣ; для этого ведутъ шпенекъ (шпильку) по дереву, придавая колодку рѣсмуе къ другой его грани, при этомъ шпенекъ начертитъ линію, параллельную ребру дерева; разстояніе же начерченной линіи отъ ребра будетъ зависеть отъ положенія стержня въ колодкѣ. Необходимо также имѣть правильную *линейку* для проверки плоскихъ поверхностей, аршинъ, раздѣленный на вершки и дюймы, или другую мѣру (4 фута, дѣленные на дюймы, метр, раздѣленный на сантиметры и миллиметры) и, кромѣ того, *циркуль* (фиг. 26) для измѣренія и для описанія круговъ. Если требуется описывать большіе круги, то для этого употребляется *воробка*, состоящая изъ тонкой планочки съ отверстіемъ для вкладыванія карандаша въ одномъ концѣ, острымъ штифтомъ въ другомъ и рядомъ отверстій вдоль всей планочки; острый штифтъ вставляютъ въ то отверстіе, которое должно служить центромъ для описываемой дуги или круга (фиг. 27). Кромѣ описанныхъ инструментовъ, необходимы еще слѣдующіе. *Молотокъ* (фиг. 28) вѣсомъ около $\frac{3}{4}$ фн. и до 1 фн., дѣлается

изъ желѣза и оба конца навариваются сталью; одинъ конецъ имѣетъ квадратную или круглую форму и нѣсколько выпуклую поверхность, а другой сплюсненъ и закругляется для вбиванія мелкихъ гвоздей. *Острогубы* или *клевши* (фиг. 29) употребляются для вытаскиванія гвоздей и должны быть длиною около 8—9 дм. Полезно имѣть также *плоскогубы* (фиг. 30) и *крулогубы* (фиг. 31), *рашпиль* для отдѣлки дерева, *отвертку* (фиг. 32) и т. д. Въ С. мастерской должно, кромѣ того, находиться все необходимое для надлежащаго *оттачиванія* инструментовъ. Точить инструменты можно на точильномъ *камени* и на *оселкѣ*; первый употребляется для того, чтобы устранить излишнюю часть желѣза и стали, пока не образуется новое, ровное лезвіе, а второй — для того, чтобы сдѣлать послѣднее тонкимъ и отполировать его. Точило, применяющееся въ небольшихъ мастерскихъ, состоитъ изъ плоскаго куска песчаника, помѣщеннаго въ деревянный ящикъ плоскою стороною кверху; при оттачиваніи инструмента, камень смачиваютъ водою, при чемъ слѣдуетъ слѣдить за тѣмъ, чтобы желѣзко все время находилось въ одномъ и томъ же наклонномъ положеніи, такъ какъ въ противномъ случаѣ фаска получится неровная. Въмѣсто плоскаго точила, употребляютъ круглое изъ мелкаго крѣпкаго песчаника, 11 — 16 дм. въ диаметръ; этотъ камень надѣвается на желѣзную ось, лежащую на краяхъ деревяннаго ящика, а этотъ послѣдній дѣлается на 4 ножкахъ и наполняется при работѣ до половины водою. Не слѣдуетъ давать стали нагрѣваться отъ тренія настолько, чтобы она потеряла свою закалку. Къ точильному камню полезно придѣлать приспособленіе (фиг. 33), устраняющее необходимость прибѣгать къ чужой помощи для движенія камня. Оселокъ есть не что иное, какъ небольшой продолговатый брусокъ мелкозернистаго камня шириною въ 2 дм. Желтые бельгійскіе оселки — самые лучшіе. Если лезвіе должно быть очень остро и тонко, то, послѣ отточки на оселкѣ, смоченномъ водою, слѣдуетъ тереть его о поверхность болѣе мелкозернистаго камня, смоченную одною или двумя каплями масла. Въ крупныхъ заведеніяхъ применяются спеціальныя и болѣе сложные аппараты и приспособленія для надлежащаго оттачиванія инструментовъ, о чемъ рѣчь будетъ ниже.

Наиболѣе важнымъ пріемомъ С. дѣла является *склеиваніе* деревянныхъ частей. Хорошій *клей* (XV, 339) имѣетъ цвѣтъ желтый или желтоватый, долженъ быть глянцевитымъ и имѣть нѣкоторую упругость, а при сильномъ сгибаніи долженъ ломаться, какъ стекло. При наблюденіи на свѣтъ, хорошій столярный клей долженъ быть или прозрачнымъ, или равномерно тусклымъ въ болѣе толстыхъ пластинкахъ; клей прозрачный, но съ матовыми или темными пятнами негоденъ; кромѣ того, хорошій клей не долженъ сырѣть на воздухѣ и не имѣть дурнаго запаха. Клей раздробляютъ на мелкіе кусочки и кладутъ въ сосудъ съ холодной водою, гдѣ онъ остается до тѣхъ поръ, пока не впитаетъ столько воды, чтобы можно было раздавить его пальцами; это про-

исходит приблизит. через 3—4 часа. Остальная вода вываривается, куски клея кладутъ въ клеянку, которую ставятъ на огонь, пока онъ не обратится въ ровную, жидкую массу, не содержащую комковъ. Во время варки клей необходимо постоянно мѣшать деревянной палочкой, чтобы не давать ему подгорѣть на днѣ, такъ какъ въ противномъ случаѣ онъ утрачиваетъ часть своей связывающей силы. Также не слѣдуетъ нагревать клей сильно: въ хорошихъ клеянкахъ стѣнки и дно сдѣланы двойными, промежутки между стѣнками и днищами наполнены водою,—при этомъ температура не будетъ выше 100° Ц. Для намазыванія клея употребляются кисти, большая и маленькая. Въ продажѣ можно получить жидкій клей, который не застываетъ при обыкн. темп. въ студенъ. При склеиваніи надо стараться употреблять наименьшее количество клея, такъ какъ излишекъ его не допускаетъ плотнаго прижатія склеиваемыхъ частей; слишкомъ густой клей намазывается неровнымъ слоемъ и скоро густѣетъ, а потому при работѣ съ нимъ необходимо торопиться; слишкомъ жидкій клей жадно впитывается порами дерева, при этомъ можетъ вовсе не произойти склеиванія; вслѣдствіе указанной причины, твердые и плотные породы дерева требуютъ болѣе жидкаго клея, а рыхлые и мягкія—болѣе густого; торцы дерева надо клеить очень густымъ клеемъ, или же предварительно промазать жидкимъ клеемъ и высушить для того, чтобы поры закрылись, а затѣмъ намазать клеемъ обыкновенной густоты; нѣкоторое проникновеніе клея въглубь дерева есть необходимое условіе прочности склейки, а потому надо избѣгать всего, что только можетъ препятствовать приставанію клея; вотъ почему поверхности, подлежащія склеиванію, не слѣдуетъ трогать грязными руками, или слишкомъ выглаживать и шлифовать и т. п. Никогда не слѣдуетъ приступать къ намазыванію клея, пока онъ не распустится весь и не приметъ однообразнаго состоянія, въ противномъ случаѣ нераспустившіяся крупинки клея будутъ способствовать неравномѣрности намазыванія его и не допустятъ плотнаго прикосновенія склеиваемыхъ частей; свѣжеразведенный клей отличается наибольшею связывающею силою, но затѣмъ, съ каждымъ новымъ разогреваніемъ, клейкость его постепенно ослабляется и потому слѣдуетъ стараться разводить только наименьшее количество клея. Склеиваемыя поверхности должны быть тщательно пригнаны другъ къ другу и должно, при наложеніи одной на другую между ними, оставаться возможно меньше пространства, такъ какъ чѣмъ меньше клея останется между склеиваемыми поверхностями, тѣмъ крѣпче онъ будетъ держаться. Съ тою же цѣлью склеиваемые куски дерева должны быть во время процесса склеиванія крѣпко прижаты другъ къ другу. Если нужно склеить двѣ планки ребрами, то сначала тщательно протрагиваютъ фуганкомъ означенныя ребра, такъ, чтобы при наложеніи обѣихъ планокъ нельзя было замѣтить никакого просвѣта. Затѣмъ оба ребра обильно намазываютъ горячимъ

клеемъ, быстро складываютъ вмѣстѣ и сильно сжимаютъ въ верстацѣ, такъ, чтобы излишній клей выступалъ изъ мѣста соединенія досокъ; если предварительно нагрѣть склеиваемыя ребра, держа ихъ передъ огнемъ, и затѣмъ намазать горячимъ клеемъ, то работа будетъ успѣшнѣе, такъ какъ нагрѣтое дерево лучше впитываетъ клей. Вмѣсто верстака, доски можно сжать посредствомъ клиньевъ; для этого изъ дуба или бука изготовляютъ два бруска, называемые *жеками* (фиг. 34); въ вырѣзы этихъ брусковъ, глубиною въ 1—1½ дюйма, вкладываются склеиваемыя доски и крѣпко зажимаются клиньями. Доски, пролежавшія зажатыми отъ 3 до 6 часовъ, смотря по теплотѣ воздуха, можно вынуть изъ тисковъ. Для склеиванія досокъ широкими поверхностями употребляютъ *струбцинки*; приспособленіе это состоитъ (фиг. 35) изъ трехъ крѣпко связанныхъ брусковъ дерева, стянутыхъ тонкими желѣзными стержнями и снабженныхъ на одномъ изъ брусковъ деревяннымъ винтомъ, посредствомъ котораго можно сильно зажать предметъ. Чтобы не попортить работы концомъ винта, слѣдуетъ всегда класть деревянную дощечку (*сулагу*) между винтомъ и предметомъ. Число употребляемыхъ струбцинокъ зависитъ отъ размѣровъ изготовляемаго предмета. Для успѣшности работы склеиваемыя доски должны быть нагрѣты передъ намазываніемъ клеемъ. Совершенно гладкія поверхности склеиваются менѣе прочно, чѣмъ снабженныя нѣжною шероховатостью; поэтому полезно широкая гладкія поверхности обдѣлывать *цинубелемъ*; это стругъ, въ которомъ круто поставленное желѣзо имѣетъ рядъ тонкихъ острыхъ зубчиковъ; при проведеніи цинубелемъ поверхность (дерева) получаетъ равномерную и мелкую шероховатость. Твердые породы дерева склеиваются труднѣе, чѣмъ мягкія, такъ какъ послѣднія легче впитываютъ клей. При склеиваніи лѣсъ долженъ быть совершенно сухой, въ противномъ случаѣ соединеніе получается непрочное. Полезно также, съ цѣлью увеличенія связывающей способности клея, прибавить къ нему небольшое количество (отъ 4—8%, по вѣсу клея) тонкаго порошка мѣла, цинковыхъ или свинцовыхъ бѣлизъ. Опыты, произведенныя надъ опредѣленіемъ прочности склеенныхъ частей, дали слѣд. результаты, при склеиваніи дерева торцомъ, на кв. дюймъ склейки для разрыва, требуется при буквомъ деревѣ 47½ пд., грабовомъ—40 пд., дубовомъ—38¾, еловомъ—33¼, липовомъ—32 и кленовомъ—31½ пуда; при склеиваніи дерева бокомъ, независимо отъ направленія волоконъ, при грабовомъ деревѣ—25 пуд., буквомъ—24½, кленовомъ—20, дубовомъ 17¼, липовомъ—14½, еловомъ 7½ пуд. Въ С. дѣлѣ очень частъ примѣняется, такъ назыв., накладная оклейная работа, имѣющая цѣлью придать предмету, сдѣланному изъ простого, дешеваго дерева, красивый внѣшній видъ посредствомъ оклейки тонкими дощечками изъ бѣлаго дерева, назыв. *фанерами*. Такая работа даетъ слѣд. выгоды: приготовляемые предметы имѣютъ менѣе вѣсъ, такъ какъ ихъ остова дѣ

чение для коэффициента E для сосны $E = 2 + \frac{20}{H}$, где H представляет толщину стружки в мм. и изменяется от 0,3 до 10 мм.

В *поперечно-* или *параллельно-строгательных* станках рѣзущий аппарат состоит из диска (фиг. 42), на котором укрѣпляются 2, 4 и больше ножей и который вращается около горизонтальной или вертикальной оси. Дерево обыкновенно получает непрерывное движение и обстругивается по плоскости, параллельной плоскости диска. В существующих станках скорость на окружности изменяется между 17 и 30 м. в сек., дерево же подвигается со скоростью от 20 до 60 мм. в сек. Вращающийся диск бывает диаметром в малых машинах — от 150 до 300 мм., а в больших — от 0,8 до 2,0 м. и доходить иногда до 3,6 м. Эти машины, не смотря на многія улучшения, не пользуются большим распространением и употребляются для выстрагивания брусевъ, паркетных планшетовъ и вообще крупных предметов. Обыкновенно в таких станках дерево прикрѣпляется къ особому подвижному столу, который двигается назад и вперед по станинѣ, как это дѣлается в металлострогательных станках; рѣзущий диск соединяется съ суппортомъ, который при каждом ходѣ стола подвигается на толщину снимаемой стружки. Но подвижной столъ встрѣчается и в тангенциально-строгательных станках, и, наоборотъ, в параллельно-строгательных станках можно найти надвигание обрабатываемого дерева при помощи питательных нажимных валиковъ. Надвигание подвижного стола даетъ лучшіе результаты в смыслъ правильности обрабатываемых поверхностей, такъ какъ при этомъ дерево обстругивается, при правильномъ движении стола, по плоскости, совершенно параллельной верхней плоскости этого стола; поэтому станки съ такимъ способомъ надвиганія дерева употребляются тогда, когда обрабатываемому предмету необходимо придавать точные размѣры и формы. Для того же, чтобы нажимные валики трениемъ могли увлекать дерево, они должны быть нажаты на немъ съ нѣкоторою силою, которая достаточна для того, чтобы распрямлять тонкія доски. В такомъ распрямленномъ видѣ дерево подвергается обыкновенно дѣйствию верхняго и нижняго рѣзущаго аппарата и обстругивается такъ, что обѣ обработанныя поверхности становятся совершенно параллельными между собою; но когда дерево освобождается отъ давленія валиковъ, оно опять сгибается. Отъ такихъ станковъ нельзя требовать достиженія точныхъ формъ, которыя достигаются только движениемъ стола. Англійскіе инженеры называютъ всѣ станки съ надвиганіемъ дерева при помощи валиковъ параллельно-строгательными (parallel planing machine), все равно, какъ-бы не двигались рѣзцы. Англійская терминологія имѣетъ въ виду параллельность строганных поверхностей между собою, между тѣмъ какъ наша основывается на параллельности между плоскостью движения рѣзцовъ и обстругиваемой. Къ сожалѣнію, сложность и дороговизна

устройства подвижного стола, который долженъ имѣть длину, соответствующую наибольшей длинѣ обрабатываемыхъ предметовъ, мешаютъ широкому распространению деревострогательныхъ станковъ съ подвижнымъ столомъ. Кромѣ того, необходимость укрѣплять дерево на столѣ особыми зажимами, а потомъ ослаблять ихъ, чтобы снять состроганный предметъ, отнимаетъ много времени. Указанные недостатки отсутствуют в машинахъ, снабженныхъ питающими валиками; станки имѣютъ малые размѣры, питание идетъ непрерывно и количество работы в нихъ большое. В Америкѣ распространены третій типъ станковъ, в которыхъ обрабатываемое дерево придвигается къ рѣзцамъ при помощи стола, движущагося на-подобіе бесконечной цѣпи. Такія машины обладаютъ хорошими свойствами обѣихъ предыдущихъ системъ; онѣ годны какъ для малыхъ предметовъ, такъ и для большихъ, и работа в нихъ идетъ непрерывно. Она доходитъ до 3200 — 3700 кв. м. в 10 час., при чемъ обрабатываемое дерево можетъ быть толщиной отъ 10 до 300 мм. и шириною до 760 мм. Подобныя машины устраиваются двухъ системы: простая, в которыхъ дерево обрабатывается только съ одной верхней стороны, и двойная, в которыхъ оно обстругивается одновременно съ верхней и нижней сторонъ. В одиночной машинѣ валъ для верхняго рѣзущаго аппарата расположенъ надъ цѣпнымъ столомъ, а у двойныхъ, кромѣ этого вала, имѣется еще одинъ валъ съ ножами, служащій для обстругиванія нижней плоскости дерева и расположенный на самомъ концѣ станка, тамъ, гдѣ дерево выходитъ. Самый цѣпной столъ дѣлается обыкновенно изъ полосъ желѣза шириною в 75 мм. и толщиной в 30 мм.; длина ихъ соответствуетъ ширинѣ наружной станины. Полосы эти соединяются болтами, которые вставляются въ петли, сдѣланные на полосахъ, такъ что каждая полоса можетъ поворачиваться около болтовъ, какъ около шарнировъ, и всѣ вмѣстѣ образуютъ звенья бесконечной цѣпи. Движеніе стола совершается посредствомъ двухъ шестерней, сидящихъ на одномъ валу; зубцы ихъ захватываютъ снизу звенья стола и подвигаютъ ихъ въ одну сторону. Валъ, на которомъ сидятъ эти шестерни, помещается на концѣ машины, противоположномъ тому, гдѣ происходитъ питаніе, такъ что звенья стола тянуть, а не толкаютъ другъ друга; валъ этотъ всегда сидитъ сзади верхняго рѣзущаго аппарата и впереди нижняго. Для наиболѣе выгоднаго дѣйствія ножей на дерево, рѣзущій уголъ ножей долженъ быть опредѣленной величины, и всякое измѣненіе этого угла, зависящее отъ неправильнаго натачиванія, дѣйствуетъ вредно какъ в смыслѣ гладкости получаемой поверхности, такъ и в отношеніи непроизводительной траты работы; то же самое имѣетъ мѣсто и относительно прямолинейности рѣзущей грани. Кромѣ того, рѣзущій аппаратъ двигается со значительною скоростью, и потому онъ долженъ быть тщательно центрированъ на своей оси, иначе получаютъ вредные толчки и удары, разруши-

тельно дѣйствующіе на станокъ; при неравномерномъ натачиваніи ножей, сидящихъ на одномъ и томъ же аппаратѣ, надлежащая центровка ихъ достигается съ большимъ трудомъ. Вотъ почему во всѣхъ болѣе или менѣе крупныхъ С. мастерскихъ, гдѣ имѣются тангенциально-строгательные станки, необходимо имѣть станокъ для автоматическаго заостренія ножей. Для этой цѣли самымъ подходящимъ орудіемъ является, безъ сомнѣнія, наждачный кружокъ, вращающійся съ большою скоростью. Способъ дѣйствія его на рѣзецъ (фиг. 43) состоитъ въ томъ, что кружокъ, вращаясь около своей оси и получая въ то же время поперечное перемѣщеніе вдоль неподвижнаго рѣзца (или, что одно и то же, рѣзецъ движется въ этомъ направленіи, а ось кружка остается неподвижною), снимаетъ извѣстный слой съ ножа и тѣмъ заостряетъ его. Этотъ обыкновенно употребляемый способъ дѣйствія страдаетъ, однако, слѣдующими недостатками. Во 1-хъ, узкая кромка рѣзца, подвергающаяся непосредственному дѣйствію кружка, получаетъ не плоскую форму, а цилиндрическую, въ зависимости отъ диаметра заостряющаго кружка. При этомъ самый край этой кромки, т. е. лезвіе, оказывается на столько тонкимъ, и въ немъ сосредоточивается такъ мало матеріала, что онъ легко ломается и дурно сопротивляется возвышенію въ немъ температуры при работѣ. Съ увеличеніемъ диаметра кружка неудобство это уменьшается, но при его изнашиваніи, которое постоянно имѣетъ мѣсто, форма рѣзущей кромки рѣзца постоянно мѣняется, и описанный недостатокъ возрастаетъ. Во 2-хъ, при указанномъ способѣ дѣйствія кружка на рѣзецъ, прикосновеніе происходитъ не въ одной точкѣ радиальнаго сѣченія кружка, а по цѣлой линіи, длина которой равна ширинѣ узкой кромки ножа. Поэтому, каждая частица металла или наждака, отдѣляющаяся во время заостренія, должна пройти нѣкоторый путь между трущимися поверхностями рѣзца и кружка прежде, чѣмъ она выйдетъ наружу. Она не можетъ быть вынесена безъ того, чтобы не быть сильно сдавленной между этими двумя трущимися поверхностями; а такъ какъ наждачный кружокъ представляетъ болѣе или менѣе пористое тѣло, то частицы металла вдавливаются въ тѣло кружка и дѣлаютъ его черезъ нѣкоторое время негоднымъ къ дальнѣйшему употребленію. Кромѣ того, отъ указаннаго тренія лезвіе нагрѣвается, закалка теряется, и рѣзецъ портится. Для избѣжанія означенныхъ неудобствъ, нѣкоторые конструкторы перевертываютъ въ своихъ станкахъ наждачный кругъ на 90°, т. е. плоская сторона кружка направляется по длинѣ лезвія (фиг. 44). Въ этомъ случаѣ узкая грань рѣзца будетъ имѣть плоскую форму, а отдѣляющіяся частицы металла и наждака свободно выносятся наружу; въ этомъ случаѣ особаго возвышенія температуры не происходитъ, ножи сохраняютъ свою нормальную закалку и требуютъ болѣе рѣдкаго исправленія. Ножи поперечно-строгательныхъ станковъ заостряются на обыкновенномъ точильномъ камнѣ, хотя и для этого случая имѣются спеціальныя приспособленія.

Фрезерные станки принадлежатъ къ тѣмъ машинамъ, въ которыхъ способъ дѣйствія рѣзцовъ на дерево походитъ на способъ дѣйствія ножей въ тангенциально-строгательныхъ станкахъ. Разнообразное употребленіе этихъ машинъ при фабрикаціи мебели, дверей, оконъ, багетовъ и т. д., преимущественно для выниманія пазовъ съ разнообразнымъ поперечнымъ сѣченіемъ въ прямыхъ или какъ угодно изогнутыхъ предметахъ, дѣлаетъ ихъ весьма полезнымъ орудіемъ для С. мастерскихъ, особенно широко распространеннымъ въ Америкѣ. При обыкновенномъ устройствѣ, станки эти состоятъ изъ горизонтальнаго стола (фиг. 45), съ которымъ соединенъ быстро вращающійся вертикальный валъ, верхняя часть котораго выдается надъ поверхностью стола и образуетъ головку; въ эту послѣднюю можно вставить одинъ или нѣсколько ножей, назыв. фрезерами. Обрабатываемое дерево надвигается къ фрезерамъ отъ руки, или же къ столу приврѣляютъ разныя направляющія линейки или другія приспособленія, дающія возможность получать фрезерную работу на предметахъ разнообразной формы. Самому фрезеру можно придать какую-угодно форму, вслѣдствіе этого и работа можетъ получиться крайне разнообразная, начиная отъ вырѣзыванія простыхъ пазовъ и гребней на кромкахъ досокъ и кончая самыми затѣливыми рисунками. Въмѣсто одной фрезерной головки, устраиваются станки съ двумя и болѣе головками на одномъ и томъ же столѣ; кромѣ того, имѣются станки, въ которыхъ валъ, несущій фрезеръ, имѣетъ горизонтальное положеніе, и, наконецъ, существуютъ станки, въ которыхъ одновременно имѣются и вертикальныя, и горизонтальныя фрезеры. Обыкновенно валъ дѣлаетъ 3600 и болѣе оборотовъ, и скорость на окружности бываетъ 15—20 м. въ сек. На Чикагской выставкѣ было много фрезерныхъ станковъ для самой разнообразной работы: для гравированія на деревѣ, для полученія на немъ всевозможныхъ узоровъ, довольно тонкой и изящной рѣзбы и т. п.; въ такихъ станкахъ, въ которыхъ имѣется нѣсколько горизонтальныхъ и вертикальныхъ фрезеровъ, валы этихъ послѣднихъ дѣлаютъ до 10000 оборотовъ въ мин.

Сверлильные станки устраиваются горизонтальныя или вертикальныя и служатъ для образованія круглыхъ или продолговатыхъ отверстій. Последнее получается, когда сверло, погружаясь въ дерево, вращается около своей оси и въ то же время движется перпендикулярно къ этой оси. Устраиваются сверлильные станки съ неподвижнымъ столомъ, и тогда сверло опускается въ дерево; или же дерево получаетъ вертикальное перемѣщеніе, а сверло только вращается; первое устройство обыкновенно предпочитается. Погруженіе сверла производится отъ руки или отъ ноги рабочаго, выниманіе же его совершается автоматически отъ дѣйствія груза, соединеннаго со шпинделемъ станка. Лучше устроить такъ, чтобы опусканіе сверла въ дерево производилось ногою рабочаго, потому что тогда руки его свободны. Для того, чтобы ограничить опусканіе сверла въ томъ случаѣ, когда приходится высверлить

СТОЛЯРНОЕ ПРОИЗВОДСТВО. II.

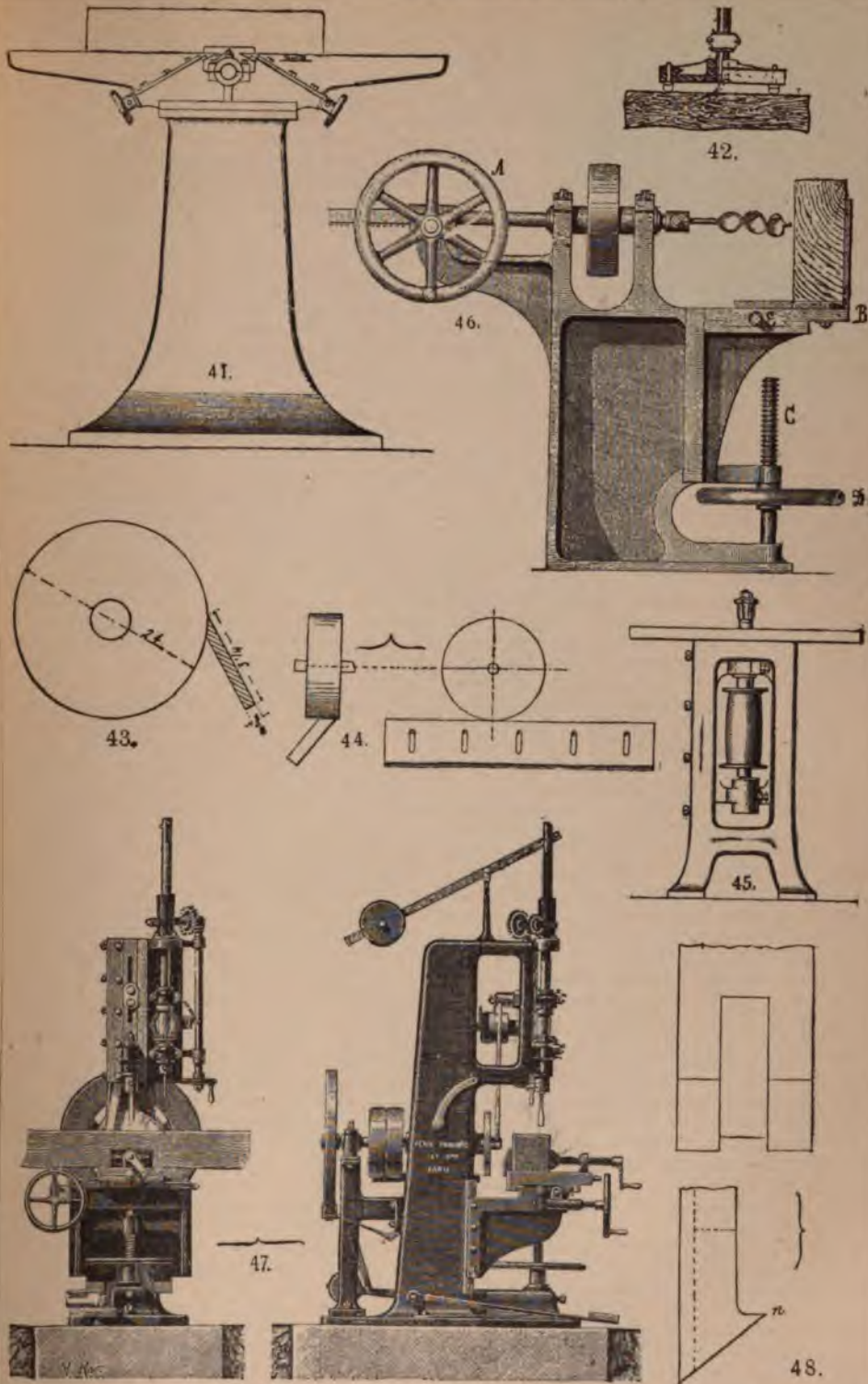

41. Английская универсальная строгательная машина. 42. Рѣжущій аппарат параллельно-строгательнаго станка. 43 и 44. Способы ватачивания ножей тангенциально-строгательныхъ станковъ. 45. Обыкновенный фрезерный станокъ. 46. Горизонтальный сверлильный станокъ. 47. Сверлильно-долбежный станокъ. 48. Устройство долота въ долбежномъ станкѣ.

жетъ являть различное протяженіе (см. Пищеваренія органы). У позвоночныхъ она представлена ротовой полостью.

Стоматоскопическій методъ съ фонетикъ — заключается въ полученіи тѣмъ или другимъ путемъ отпечатковъ съ артикуляцій, производимыхъ нашими органами рѣчи при произнесеніи звуковъ. Первые несовершенныя попытки въ этомъ родѣ принадлежатъ английскому врачу Оклей-Кольсу (Oakley-Coles; см. его статью: «Transactions of the odontological society of Great-Britain», т. IV, Л., 1871—72, N. Ser., 110), который, съ цѣлью точно демонстрировать артикуляцію разныхъ звуковъ, покрывалъ полость рта внутри смѣсью муки и гуммиарабика. Языкъ, прикасаясь при произнесеніи звуковъ къ той или другой части полости рта, снималъ этотъ клейстеръ съ ея стѣнокъ, и такимъ образомъ получались отпечатки, по которымъ можно было судить о мѣстѣ артикуляціи, площади, которую она захватывала и т. д. Техмеръ («Phonetik. Zur vergleichenden Physiologie der Stimme und Sprache», Лпц., 1880) нѣсколько измѣнилъ этотъ способъ, названный имъ *стоматоскопическимъ*, а именно покрывалъ только языкъ клейстеромъ изъ муки съ гуммиарабикомъ, окрашеннымъ въ черный цвѣтъ китайской тушью. При артикуляціи языкъ окрашивалъ небо и другія части полости рта, къ которымъ прикасался во время произнесенія звуковъ, и эти отпечатки можно было видѣть при помощи гортаннаго зеркала или ларингоскопа, а затѣмъ и срисовать ихъ. Такимъ путемъ Техмеръ получилъ рядъ С. изображеній разныхъ артикуляцій, которыя и можно найти во второй части его «Фонетики». Приемы эти, однако, представляютъ рядъ неудобствъ, не говоря уже о неприятности отъ смазыванія языка и рта клейстеромъ, съ тушью или безъ нея. Отпечатки, получаемые такимъ образомъ, не могутъ быть ни сфотографированы, ни точно срисованы, такъ какъ остаются внутри полости рта и обозрѣваемы могутъ лишь при помощи гортаннаго зеркала. При такихъ условіяхъ есть основаніе сомнѣваться въ точности С. рисунковъ Техмера. Не лучше и способъ Грюннера (Grützneg. «Physiologie der Stimme und Sprache» въ I т. «Handbuch der Physiologie» Германа, 1879), который вмѣсто туши употребляетъ карминъ. Сомнительно, чтобы отпечатки краснымъ карминомъ могли давать точное изображеніе на красной же слизистой оболочкѣ, одѣвающей стѣнки полости рта. Кроме того, обильное выдѣленіе слюны, при смазываніи рта клейстеромъ или карминомъ, несомнѣнно должно затруднять наблюденія и дѣлать самыя отпечатки неясными. Приемы Техмера примѣнялъ Ленцъ («Zur Physiologie und Geschichte der Palatale», въ Kuhn's «Zeitschrift für vergleich. Sprachforschung», т. XXIX, 1888) и нѣк. др. Шагъ впередъ сдѣлалъ Клингслея (N. W. Klingsley, «Illustrations of the Articulations of the Tongue», въ «Internationale Zeitschrift für allgemeine Sprachwissenschaft», т. III, 1887), который впервые ввелъ для С. наблюденія искусственное небо, приготовленное изъ твердаго, черного каучука. Если намѣлять такое

небо мѣломъ, то артикуляціи языка будутъ сниматъ съ него слои мѣла и давать точныя отпечатки, которые уже легко можно срисовать или сфотографировать, вынувъ небо. Небо Клингслея примѣняли въ своихъ наблюденіяхъ надъ венгерскимъ произношеніемъ Баласса (J. Balassa, «Phonetik der ungarischen Sprache», въ «Internationale Zeitschrift für allgemeine Sprachwissenschaft», т. IV, 1889). Въ этомъ же родѣ способъ шведа Хагелина (H. Hagelin, «Stomatoskopiska Undersökningar of Franska Språkjud», Стокгольмъ, 1889), который приготовлялъ свое искусственное небо изъ мѣда, путемъ гальванопластики, покрывалъ его чернымъ лакомъ и затѣмъ получалъ отпечатки, предварительно забѣливъ его мѣломъ. Отпечатки эти имъ фотографировались, такъ что получались совершенно точныя изображенія, хотя и не очень ясныя, въ силу неблагоприятныхъ условій для фотографіи. Искусственное небо Клингслея и Хагелина имѣють, однако, тотъ недостатокъ, что его довольно трудно и долго готовить; не всякій фонетикъ можетъ его для себя сдѣлать. Последнее усовершенствованіе въ этой области принадлежитъ французу, аббату Руссело, поставившему экспериментальную фонетику на небывалую высоту развитія. Руссело изобрѣлъ очень простой и удобный способъ приготовленія искусственнаго неба, которое каждый можетъ сдѣлать себѣ самъ, накладывая влажные листы (2—3) фильтровальной бумаги, смазанной клеємъ и переложеной слоемъ каолиноваго порошку, на слѣпокъ, снятый съ полости рта при помощи особой легкотвердѣющей массы, которую употребляютъ для подобныхъ слѣпковъ зубные врачи. Полученное такимъ образомъ картонное искусственное небо онъ покрываетъ также чернымъ лакомъ и получаетъ на немъ отпечатки артикуляцій языка такимъ же образомъ, какъ и Хагелинъ, забѣливъ его предварительно мѣломъ. Полученные отпечатки онъ, однако, не фотографируетъ, а снимаетъ графически на заранѣе заготовленные схематическія изображенія неба, сдѣланныя при помощи того же искусств. неба (см. его «Les modifications phonétiques du langage, étudiées dans le patois d'une famille de Cellesrouin», въ «Revue des Patois gallo-romans», т. IV, 1891 г., и его же, «Principes de phonétique expérimentale», ч. I, П., 1897). Само собою разумѣется, что С. методъ можетъ быть примѣняемъ къ изученію только такихъ артикуляцій, которыя сопряжены съ прикосновеніемъ языка къ небу, и поэтому годится не для всѣхъ звуковъ. Ср. критическія замѣчанія Сторма («Englische Philologie», 2 изд., т. I, Лпц., 1892, стр. 265, 328—31).

С. Бульмъ.

Сто могилъ — обширное городище со многими насыпями, извѣстное уже съ XI в. подъ этимъ названіемъ, близъ д. Широкой, Херсонской губ. и у. По мнѣнію археологовъ, здѣсь стояла большая греч. колонія Ольвія.

Стонгендизъ — см. Кромлехъ (XVI, 818).

Стоножки — названіе, даваемое многимъ многоножкамъ (см.).

Стонхаусъ — предмѣстье англ. гор. Плимута (см.).

щами свою форму. Чтобы подвести дешевое дерево по наружному виду къ дереву болѣе дорогому и красивому, подвергаютъ его *травалию* (см.), что даетъ возможность изготовлять довольно красивые предметы изъ малоцѣннаго материала. Наиболѣе частый приемъ въ С. дѣлѣ для получения изящныхъ издѣлій представляетъ полировка предметовъ и покрываніе ихъ лакомъ (см. Лакированіе, XVII, 259). Кромѣ того, нерѣдко примѣняется натирание деревянныхъ издѣлій воскомъ; для этого поверхность издѣлія готовится почти также, какъ и для политуры: чистить надо, по возможности, безъ жирныхъ пятенъ. Употребляютъ или чистый воскъ, или же сплавъ воска съ небольшимъ количествомъ скипидара; подобнымъ составомъ натираютъ поверхность дерева и растираютъ равномерно жесткою щеткою, при чемъ излишекъ снимаютъ пиклей, затѣмъ трутъ шерстянымъ лоскуткомъ до тѣхъ поръ, пока не получится требуемый глянецъ. Главное достоинство отдѣлки подъ воскъ состоитъ въ возможности легко возстановить блескъ, когда онъ исчезнетъ: стоитъ только потереть поверхность сушонкой, и блескъ возобновляется.

Дерево-обрабатывающіе станки. Въ С. дѣлѣ находятъ обширное примѣненіе станки съ ленточными и круглыми пилами (см. Лѣсопильное производство, XVIII, 162), но, преимущественно, небольшихъ размѣровъ, при чемъ обыкновенно надвиганіе дерева на пилу производится отъ руки, что даетъ возможность выпилывать на станкѣ деревянные части разныхъ размѣровъ и различной формы. Вся предварительная заготовка частей для получения деревянныхъ издѣлій обыкновенно производится на станкѣ съ ленточными пилами; подобное же, хотя и болѣе ограниченное, значеніе имѣютъ и станки съ круглыми пилами. Встрѣчаются въ С. мастерскихъ и такъ наз. *прорѣзные пилы* (фиг. 38), служащія для образованія прямыхъ, косыхъ и кривыхъ пропиловъ, преимущественно, въ тонкомъ деревѣ. Въ нихъ прямая, тонкая пила приводится обыкновенно въ движеніе отъ шатуна, соединеннаго съ пуговицею шайбы, сидящей на рабочемъ валу. Пила получаетъ натяженіе при посредствѣ пружины или при помощи груза. При маломъ ходѣ пилы и при большой величинѣ пружины, примѣненіе этихъ послѣднихъ также, какъ и груза, даетъ удовлетворительную равномерность натяженія, а такъ какъ станки съ пружинами оказываются менѣе сложными по своему устройству, то они преимущественно и предпочитаютъ. Прорѣзные пилы американской конструкціи получаютъ до 1200 оборотовъ въ минуту. Громадное значеніе при обработкѣ дерева имѣютъ *строгательныя машины*. Въ нѣкоторыхъ изъ нихъ ножи или рѣзцы устанавливаются неподвижно, а обстрагиваемое дерево приводится въ движеніе; при этомъ дерево можетъ имѣть или поступательное, или вращательное движеніе; въ другихъ станкахъ рѣзцы находятся при работѣ въ движеніи, которое также бываетъ либо поступательное, либо вращательное; вращаться же они могутъ такъ, что лезвія рѣзцовъ образуютъ при движеніи или цилиндри-

ческую поверхность, или плоскость. Всѣ строгательныя станки раздѣляются на двѣ главныя группы. Къ первой относятся всѣ тѣ станки, въ которыхъ рѣзцы имѣютъ такіе размѣры и такую установку, что обстрагиваемая поверхность получается снятіемъ *одной* лишь стружки, площадь которой равна всей сострагиваемой поверхности дерева, и которая снимается параллельно направленію волоконъ дерева. Ко второй группѣ слѣдуетъ причислить всѣ тѣ станки, у которыхъ данная обстрагиваемая поверхность дерева получается снятіемъ многихъ стружекъ, при чемъ волокна дерева перерѣзываются ножами. Собственно получение строганныхъ поверхностей на деревѣ станками второй группы достигается съ гораздо большимъ удобствомъ и съ значительнымъ выигрышемъ времени. Станки первой группы употребляются въ настоящее время по преимуществу тогда, когда дѣлѣ производится—полученіе правильныхъ стружекъ, напр. при приготовленіи фанерокъ, гонта, спичечной соломки, коробокъ и т. д.; подробности объ этихъ станкахъ—см. Фанерочное производство. Станки второй группы въ свою очередь могутъ быть раздѣлены на двѣ категоріи: на такъ наз. продольно-или тангенциально-строгательныя и на поперечно-или параллельно-строгательныя станки. Въ первыхъ лезвія рѣзцовъ описываютъ при своемъ движеніи цилиндрическую поверхность, касательную къ обстрагиваемой плоскости, и снимаютъ стружки по длинѣ фибры дерева. Въ станкахъ же второй категоріи лезвія образуютъ при движеніи плоскость, параллельную обстрагиваемой, и снимаютъ стружку въ направленіи поперечномъ и наклонномъ къ длинѣ фибры, другими словами—въ направленіи, которое получается черезъ пересѣченіе длины фибры съ окружностями, описываемыми точками, лежащими на лезвіяхъ рѣзцовъ.

Тангенциально-строгательныя станки являются самыми распространенными приборами для выстрагиванія деревянныхъ частей. Рѣжущій аппаратъ въ нихъ (фиг. 39) состоитъ изъ вала, горизонтальнаго или вертикальнаго, къ которому укрѣпляется нѣсколько рѣзцовъ и который получаетъ весьма быстрое вращательное движеніе, при чемъ рѣжущія кромки рѣзцовъ параллельны оси, вокругъ которой они движутся. Въ этихъ станкахъ весьма важно обращать вниманіе на правильность плоскостей рѣзцовъ и на уголъ ихъ отточки. Обыкновенный рѣзецъ необходимо соединять съ особою накладкою, которая должна плотно прилегать своею переднею гранью къ рѣзцу, при чемъ ея передняя кромка должна быть параллельна рѣжущей грани, отступая отъ нея немного болѣе, чѣмъ на толщину стружки. Накладка, устраняя вибрацію рѣзца, не позволяетъ ему брать стружки то толще, то тоньше; къ тому же стружка отъ выступа накладки самывается и не происходитъ откалыванія. Въ существующихъ станкахъ валъ дѣлаетъ 1200—2000 и болѣе оборотовъ въ мин., и скорость на окружности рѣзцовъ бываетъ между 15 и 20 метр. въ сек., хотя доходить иногда и до 30 м., а въ американскихъ станкахъ и до 50 м. въ сек. Скорость надвиганія

дерева изменяется от 16 до 18 мм. в сек.; число рѣзовъ на вращающемся валу чаще всего бываетъ два, такъ что на метръ длины дерева приходится отъ 800 до 2700 отдѣльныхъ сѣзовъ. Строго говоря, тангенциально-строгательные станки не даютъ совершенно гладкихъ поверхностей, а поверхность, получающаяся послѣ обстрогования, состоитъ изъ пересѣченной цилиндрическихъ поверхностей. Но отношеніе скорости рѣзовъ къ скорости надвиганія дерева такъ велико, что выступы на деревѣ совершенно незамѣтны, и практически ихъ можно считать совершенно гладкими. Число рѣжущихъ аппаратовъ изменяется отъ 1 до 4. Въ машинѣ, изображенной на фиг. 40, имѣются 3 рѣжущихъ аппарата: одинъ горизонтальный *a*, служащій для выстрагиванія верхней поверхности доски *АА*, и два вертикальныхъ *b* и *c*—для одновременной обработки обѣихъ кромокъ доски. Два рифленыхъ валика *m* (одинъ надъ деревомъ, а другой подъ нимъ) и два гладкихъ валика *n*, надавливая на доску, способствуютъ при своемъ вращеніи надвиганію дерева въ сторону рѣжущихъ аппаратовъ; такимъ образомъ, доска, проходя мимо трехъ аппаратовъ, выстрагивается съ трехъ сторонъ. Въ другихъ машинахъ подъ столомъ станка имѣется еще и четвертый рѣжущій аппаратъ. Въ двухъ вертикальныхъ рѣжущихъ аппаратахъ можно, вмѣсто прямыхъ рѣзовъ, поставить фасонные рѣзцы разной формы, что даетъ возможность получать на кромкахъ досокъ зубцы, шпунты и другія очертанія. Подобныя машины разнообразной конструкціи употребляются во всѣхъ болѣе или менѣе крупныхъ дерево-обрабатывающихъ мастерскихъ. Чрезвычайно практичнымъ станкомъ для С. модельныхъ и т. п. заведеній является строгательная машина, извѣстная въ Англіи подъ именемъ универсальной (Universal Wood Worker). Она состоитъ изъ чугунаго стола (фиг. 41), подъ которымъ помѣщается валъ рѣжущаго аппарата, расположеннаго такимъ образомъ, что лезвія ножей при вращеніи аппарата нѣсколько выступаютъ надъ поверхностью стола, такъ что дерево, лежащее на столѣ и придавливаемое сверху рукою рабочаго, обстроговается съ его нижней стороны. Дерево, какой-бы оно ни было формы съ верхней стороны, и какой-бы толщины ни было, легко сострагивается съ нижней стороны. При этомъ способъ работы весьма простъ; при немъ легко контролировать качество работы, рабочій можетъ начать работу съ начала дерева или съ его середины, и, кромѣ того, искусный рабочій, при помощи нѣкоторыхъ приспособленій, можетъ выстрогать разные плоскія и кривыя поверхности. Столъ въ подобныхъ станкахъ лучшей конструкціи раздѣленъ по ширинѣ на двѣ части, изъ которыхъ каждая можетъ самостоятельно получать перемѣщеніе въ вертикальномъ, а иногда и въ горизонтальномъ направленіи. При этомъ столъ съ лѣвой стороны, т. е. сзади ножей, устанавливается на одномъ уровнѣ съ верхнею точкою круга, описываемого лезвіями этихъ ножей; столъ же спереди рѣжущаго аппарата опускается на величину, соответствующую толщинѣ снимаемой стружки.

Это даетъ возможность снимать съ дерева по произволу большую или меньшую стружку; при чемъ часть поверхности дерева, уже остроганная, находитъ опору на заднемъ столѣ. Недостаткомъ этого станка является его значительная опасность для рабочихъ, которые часто теряютъ пальцы и получаютъ другія поврежденія рукъ; при употребленіи этого станка слѣдуетъ примѣнять предохранительныя отъ увѣчій приспособленія. Обыкновенно, ножи въ рѣжущихъ аппаратахъ станковъ описанной категоріи установлены такимъ образомъ, что ихъ лезвія параллельны оси вала; вслѣдствіе этого ножи дѣйствуютъ сразу въсѣмъ своимъ рѣжущимъ ребромъ, отчего является значительное сопротивленіе при началѣ работы рѣзца, вредно отражающееся какъ на самомъ инструментѣ, такъ и на чистотѣ обрабатываемой поверхности, и производящее усиленное давленіе въ шейкахъ вала, результатомъ чего является нерѣдко ихъ нагрѣваніе. Эти постоянные удары рѣзовъ о дерево тѣмъ вреднѣе дѣйствуютъ на станокъ, чѣмъ больше число оборотовъ рѣжущаго аппарата и чѣмъ рѣзцы шире. Для устраненія этихъ неудобствъ Маршалъ предложилъ употреблять рѣзцы, лезвія которыхъ образуютъ винтовую линію такъ, что всѣ точки этой линіи лежатъ на одной цилиндрической поверхности. Рѣзцы эти выковываются въ видѣ тонкихъ (до 2 мм.) пластинокъ и при наложеніи на колодку рѣжущаго аппарата изгибаются по кривой, по которой колодка сдѣлана. При подобномъ устройствѣ исключаются удары ножей о дерево, и во всякое время какой-нибудь точка лезвія непремѣнно находится на обрабатываемомъ деревѣ; работа идетъ плавно, съ гораздо меньшимъ шумомъ, а пачки и подшипники изнашиваются гораздо медленнѣе. Стружки отбрасываются въ сторону, что для рабочаго и для самой машины лучше, чѣмъ когда стружки отлетаютъ перпендикулярно къ оси рѣжущаго аппарата, какъ въ обыкновенныхъ строгательныхъ станкахъ. Произведенные опыты показали, что подобные станки расходуютъ на 30% меньше работы по сравненію съ обыкновенными станками. Французскій заводъ Арбей примѣняетъ описанные рѣжущіе аппараты въ своихъ строгательныхъ машинахъ, при чемъ въ самыхъ машинахъ находится приборъ для отточки рѣзовъ, дающій возможность скоро придавать рѣзцамъ правильную форму. Къ сожалѣнію, сложность конструкціи является серьезнымъ препятствіемъ въ смыслѣ широкаго распространенія означенныхъ рѣжущихъ аппаратовъ. Для опредѣленія числа лошадиныхъ силъ, расходаго тангенциально-строгательными станками обыкновенной системы, можно примѣнить формулу Гартига $N_0 = \frac{\sum(v)}{2000}$, гдѣ $\sum(v)$ есть сумма чиселъ оборотовъ въ минуту всѣхъ вращающихся валовъ въ станкѣ. Полезная работа, по Гартигу, выражается формулою $N_1 = EV$, гдѣ E —полезная работа, выраженная въ лошадиныхъ силахъ, необходимая для снятія 1 куб. метра стружекъ, а V представляетъ выраженный въ куб. м. объемъ стружекъ, получаемыхъ въ часъ; среднее зна-

чение для коэффициента E для сосны $E = 2 + \frac{20}{H}$, где H представляет толщину стружки в мм. и изменяется от 0,3 до 10 мм.

В *поперечно-* или *параллельно-строгательных* станках рѣзущий аппарат состоит из диска (фиг. 42), на котором укрѣпляются 2, 4 и больше ножей и который вращается около горизонтальной или вертикальной оси. Дерево обыкновенно получает непрерывное движение и обстругивается по плоскости, параллельной плоскости диска. В существующих станках скорость на окружности изменяется между 17 и 30 м. в сек., дерево же подвигается со скоростью от 20 до 60 мм. в сек. Вращающийся диск бывает диаметром в малых машинах — от 150 до 300 мм., а в больших — от 0,8 до 2,0 м. и доходить иногда до 3,6 м. Эти машины, не смотря на многія улучшения, не пользуются большим распространением и употребляются для выстрагивания брусевъ, паркетных плашкетов и вообще крупных предметов. Обыкновенно в таких станках дерево прикрѣпляется къ особому подвижному столу, который двигается взадъ и впередъ по станинѣ, какъ это дѣлается въ металлострогательных станках; рѣзущий диск соединяется съ суппортомъ, который при каждом ходѣ стола подвигается на толщину снимаемой стружки. Но подвижной столъ встрѣчается и в тангенциально-строгательных станках, и, наоборотъ, въ параллельно-строгательных станках можно найти надвигание обрабатываемого дерева при помощи питательных нажимных валиковъ. Надвигание подвижного стола даетъ лучшие результаты в смыслѣ правильности обрабатываемых поверхностей, такъ какъ при этомъ дерево обстругивается, при правильномъ движеніи стола, по плоскости, совершенно параллельной верхней плоскости этого стола; поэтому станки съ такимъ способомъ надвиганія дерева употребляются тогда, когда обрабатываемому предмету необходимо придавать точныя размѣры и формы. Для того же, чтобы нажимные валики трениемъ могли увлекать дерево, они должны быть нажаты на немъ съ нѣкоторою силою, которая достаточна для того, чтобы распрямлять тонкія доски. В такомъ распрямленномъ видѣ дерево подвергается обыкновенно дѣйствию верхняго и нижняго рѣзущаго аппарата и обстругивается такъ, что обѣ обработанныя поверхности становятся совершенно параллельными между собою; но когда дерево освобождается отъ давленія валиковъ, оно опять сгибается. Отъ такихъ станковъ нельзя требовать достиженія точныхъ формъ, которыя достигаются только движеніемъ стола. Англійскіе инженеры называютъ всѣ станки съ надвиганіемъ дерева при помощи валиковъ параллельно-строгательными (parallel planing machine), все равно, какъ-бы не двигались рѣзцы. Англійская терминологія имѣетъ въ виду параллельность строганныхъ поверхностей между собою, между тѣмъ какъ наша основывается на параллельности между плоскостью движенія рѣзцовъ и обстругиваемой. Къ сожалѣнію, сложность и дороговизна

устройства подвижного стола, который долженъ имѣть длину, соответствующую наибольшей длинѣ обрабатываемыхъ предметовъ, мешаютъ широкому распространенію деревострогательныхъ станковъ съ подвижнымъ столомъ. Кроме того, необходимость укрѣплять дерево на столѣ особыми зажимами, а потомъ ослаблять ихъ, чтобы снять состроганный предметъ, отнимаетъ много времени. Указанные недостатки отсутствуютъ въ машинахъ, снабженныхъ питающими валиками; станокъ имѣетъ малые размѣры, питание идетъ непрерывно и количество работы въ нихъ большое. В Америкѣ распространены третій типъ станковъ, въ которыхъ обрабатываемое дерево придвигается къ рѣзцамъ при помощи стола, движущагося на-подобіе безконечной цѣпи. Такія машины обладаютъ хорошими свойствами обѣихъ предыдущихъ системъ; онѣ годны какъ для малыхъ предметовъ, такъ и для большихъ, и работа въ нихъ идетъ непрерывно. Она доходитъ до 3200 — 3700 кв. м. въ 10 час., при чемъ обрабатываемое дерево можетъ быть толщиной отъ 10 до 300 мм. и шириною до 760 мм. Подобныя машины устроятся двухъ системъ: простая, въ которыхъ дерево обрабатывается только съ одной верхней стороны, и двойная, въ которыхъ оно обстругивается одновременно съ верхней и нижней сторонъ. В одиночной машинѣ валъ для верхняго рѣзущаго аппарата расположенъ надъ цѣпнымъ столомъ, а у двойныхъ, кроме этого вала, имѣется еще одинъ валъ съ ножами, служащій для обстругиванія нижней плоскости дерева и расположенный на самомъ концѣ станка, тамъ, гдѣ дерево выходитъ. Самый цѣпной столъ дѣлается обыкновенно изъ полосъ желѣза шириною въ 75 мм. и толщиной въ 30 мм.; длина ихъ соответствуетъ ширинѣ наружной станины. Полосы эти соединяются болтами, которые вставляются въ петли, сдѣланныя на полосахъ, такъ что каждая полоса можетъ поворачиваться около болтовъ, какъ около шарнировъ, и всѣ вмѣстѣ образуютъ звеня безконечной цѣпи. Движеніе стола совершается посредствомъ двухъ шестерней, сидящихъ на одномъ валу; зубцы ихъ захватываютъ снизу звеня стола и подвигаютъ ихъ въ одну сторону. Валъ, на которомъ сидятъ эти шестерни, помещается на концѣ машины, противоположномъ тому, гдѣ происходитъ питание, такъ что звеня стола тянутъ, а не толкаютъ другъ друга; валъ этотъ всегда сидитъ сзади верхняго рѣзущаго аппарата и впереди нижняго. Для наиболѣе выгоднаго дѣйствія пожегъ на дерево, рѣзущій уголъ ножей долженъ быть опредѣленной величины, и всякое измѣненіе этого угла, зависящее отъ неправильнаго натачиванія, дѣйствуетъ вредно какъ въ смыслѣ гладкости получаемой поверхности, такъ и въ отношеніи непроизводительной траты работы; то же самое имѣетъ мѣсто и относительно прямолинейности рѣзущей грани. Кроме того, рѣзущий аппаратъ двигается со значительною скоростью, и потому онъ долженъ быть тщательно центрированъ на своей оси, иначе получатся вредныя толчки и удары, разруши-

тельно дѣйствующіе на станокъ; при неравномерномъ натачиваніи ножей, сидящихъ на одномъ и томъ же аппаратѣ, надлежащая центровка ихъ достигается съ большимъ трудомъ. Вотъ почему во всѣхъ болѣе или менѣе крупныхъ С. мастерскихъ, гдѣ имѣются тангенциально-строгательные станки, необходимо имѣть станокъ для автоматическаго заостренія ножей. Для этой цѣли самымъ подходящимъ орудіемъ является, безъ сомнѣнія, наждачный кружокъ, вращающійся съ большою скоростью. Способъ дѣйствія его на рѣзецъ (фиг. 43) состоитъ въ томъ, что кружокъ, вращаясь около своей оси и получая въ то же время поперечное перемѣщеніе вдоль неподвижнаго рѣза (или, что одно и то же, рѣзецъ движется въ этомъ направленіи, а ось кружка остается неподвижною), снимаетъ известный слой съ ножа и тѣмъ заостряетъ его. Этотъ обыкновенно употребляемый способъ дѣйствія страдаетъ, однако, слѣдующими недостатками. Во 1-хъ, узкая кромка рѣза, подвергающаяся непосредственному дѣйствію кружка, получаетъ не плоскую форму, а цилиндрическую, въ зависимости отъ діаметра заостряющаго кружка. При этомъ самый край этой кромки, т. е. лезвіе, оказывается настолько тонкимъ, и въ немъ сосредоточивается такъ мало матеріала, что онъ легко ломается и дурно сопротивляется возвышенію въ немъ температуры при работѣ. Съ увеличеніемъ діаметра кружка неудобство это уменьшается, но при его изнашиваніи, которое постоянно имѣетъ мѣсто, форма рѣзущей кромки рѣза постоянно мѣняется, и описанный недостатокъ возрастаетъ. Во 2-хъ, при указанномъ способѣ дѣйствія кружка на рѣзецъ, прикосновеніе происходитъ не въ одной точкѣ радиальнаго сѣченія кружка, а по цѣлой линіи, длина которой равна ширинѣ узкой кромки ножа. Поэтому, каждая частица металла или наждака, отдѣляющаяся во время заостренія, должна пройти нѣкоторый путь между трущимися поверхностями рѣза и кружка прежде, чѣмъ она выйдетъ наружу. Она не можетъ быть вынесена безъ того, чтобы не быть сильно сдавленной между этими двумя трущимися поверхностями; а такъ какъ наждачный кружокъ представляетъ болѣе или менѣе пористое тѣло, то частицы металла вдавливаются въ тѣло кружка и дѣлаютъ его черезъ нѣкоторое время негоднымъ къ дальнѣйшему употребленію. Кромѣ того, отъ указанного тренія лезвіе нагревается, закалка теряется, и рѣзецъ портится. Для избѣжанія означенныхъ неудобствъ, нѣкоторые конструкторы перевертываютъ въ своихъ станкахъ наждачный кругъ на 90°, т. е. плоская сторона кружка направляется по длинѣ лезвія (фиг. 44). Въ этомъ случаѣ узкая грань рѣза будетъ имѣть плоскую форму, а отдѣляющаяся частица металла и наждака свободно выносятся наружу; въ этомъ случаѣ особаго возвышенія температуры не происходитъ, ножи сохраняютъ свою нормальную закалку и требуютъ болѣе рѣдкаго исправленія. Ножи поперечно-строгательныхъ станковъ заостряются на обыкновенномъ точильномъ камнѣ, хотя и для этого случая имѣются спеціальныя приспособленія.

Фрезерные станки принадлежатъ къ тѣмъ машинамъ, въ которыхъ способъ дѣйствія рѣзовъ на дерево походитъ на способъ дѣйствія ножей въ тангенциально-строгательныхъ станкахъ. Разнообразное употребленіе этихъ машинъ при фабрикаціи мебели, дверей, оконъ, багетовъ и т. д., преимущественно для выниманія пазовъ съ разнообразнымъ поперечнымъ сѣченіемъ въ прямыхъ или какъ угодно изогнутыхъ предметахъ, дѣлаетъ ихъ весьма полезнымъ орудіемъ для С. мастерскихъ, особенно широко распространеннымъ въ Америкѣ. При обыкновенномъ устройствѣ, станки эти состоятъ изъ горизонтальнаго стола (фиг. 45), съ которымъ соединенъ быстро вращающійся вертикальный валъ, верхняя часть котораго выдается надъ поверхностью стола и образуетъ головку; въ эту послѣднюю можно вставить одинъ или нѣсколько ножей, назыв. фрезерами. Обрабатываемое дерево надвигается къ фрезерамъ отъ руки, или же къ столу прикрѣпляютъ разныя направляющія линейки или другія приспособленія, дающія возможность получать фрезерную работу на предметахъ разнообразной формы. Самому фрезеру можно придать какую-угодно форму, вслѣдствіе этого и работа можетъ получиться крайне разнообразная, начиная отъ вырѣзыванія простыхъ пазовъ и гребней на кромкахъ досокъ и кончая самыми затѣливыми рисунками. Въмѣсто одной фрезерной головки, устраиваются станки съ двумя и болѣе головками на одномъ и томъ же столѣ; кромѣ того, имѣются станки, въ которыхъ валъ, несущій фрезеръ, имѣетъ горизонтальное положеніе, и, наконецъ, существуютъ станки, въ которыхъ одновременно имѣются и вертикальныя, и горизонтальныя фрезеры. Обыкновенно валъ дѣлаетъ 3600 и болѣе оборотовъ, и скорость на окружности бываетъ 15—20 м. въ сек. На Чикагской выставкѣ было много фрезерныхъ станковъ для самой разнообразной работы: для гравированія на деревѣ, для полученія на немъ всевозможныхъ узоровъ, довольно тонкой и изящной рѣзбы и т. п.; въ такихъ станкахъ, въ которыхъ имѣется нѣсколько горизонтальныхъ и вертикальныхъ фрезеровъ, валы этихъ послѣднихъ дѣлаютъ до 10000 оборотовъ въ мин.

Сверлильные станки устраиваются горизонтальныя или вертикальныя и служатъ для образованія круглыхъ или продолговатыхъ отверстій. Послѣднее получается, когда сверло, погружаясь въ дерево, вращается около своей оси и въ то же время движется перпендикулярно къ этой оси. Устраиваются сверлильные станки съ неподвижнымъ столомъ, и тогда сверло опускается въ дерево; или же дерево получаетъ вертикальное перемѣщеніе, а сверло только вращается; первое устройство обыкновенно предпочитается. Погруженіе сверла производится отъ руки или отъ ноги рабочаго, выниманіе же его совершается автоматически отъ дѣйствія груза, соединеннаго со шпинделемъ станка. Лучше устроить такъ, чтобы опусканіе сверла въ дерево производилось ногою рабочаго, потому что тогда руки его свободны. Для того, чтобы ограничить опусканіе сверла въ томъ случаѣ, когда приходится высверлить

отверстие определенной глубины, употребляются самые простые приспособления. На шпиндель или на тягу, соединяющей шпиндель с педалью, находится кольцо, которое может передвигаться по шпинделю и на данном месте быть закреплённым винтом, чѣмъ и достигается получение отверстия определенной глубины. На фиг. 45 представлен горизонтальный сверлильный станок; въ немъ шпиндель получает горизонтальное перемѣщеніе отъ маховичка *A*, который сидитъ на одной оси съ шестернею, дѣйствующею на зубчатую рейку, соединенную со шпинделемъ. Дерево устанавливается на салазкахъ *B*, которые могутъ перемѣщаться въ вертикальномъ направленіи при помощи винта *C* и маховичка *D*; въ горизонтальномъ же направленіи, перпендикулярно къ направленію оси шпинделя, салазки передвигаются при посредствѣ рукоятки, помѣщенной на концѣ винта *E*; этимъ путемъ имѣется возможность установить дерево такъ, чтобы можно было сверлить въ какомъ угодно мѣстѣ. При употребленіи спиральныхъ сверлъ, стружки сами выходятъ изъ отверстій и не затрудняютъ работы; для вывода же стружекъ изъ отверстія при ложкообразномъ сверлѣ, можно патронъ, въ который сверло вставляется, сдѣлать пустымъ, и во время работы особымъ вентиляторомъ вытягивать стружки черезъ патронъ. При большихъ отверстияхъ обыкновенно вынимаютъ только цилиндрическое кольцо, тогда внутренняя часть сама выпадаетъ; при этомъ образуется всего меньше стружекъ и тратится мало силы, такъ какъ не все дерево разбивается сверломъ. Для опредѣленія работы станковъ съ центровыми сверлами Гартигъ даетъ слѣдующія формулы: для сосны $E = 7,6 + \frac{1000}{d}$, для ольхи $E = 28,8 + \frac{2170}{d}$, для граба и бѣлаго бука $E = 210 + \frac{2280}{d}$, гдѣ E — количество полезной работы, необходимой для высверливанія 1 куб. метра дерева, а d — діаметръ центрального сверла въ миллим. Для спирального сверла приходится всё эти формулы умножить на коэффициентъ 0,25, такъ какъ работа, израсходованная на высверливаніе опредѣленнаго объема дерева центровымъ сверломъ, среднимъ числомъ, въ 4 раза больше, чѣмъ для спирального. При опытахъ Гартига скорость сверла была отъ 4,73 до 5,92 м. въ сек. Сверлильные станки устраиваются съ однимъ, двумя и болѣе сверлами, которые могутъ быть параллельны или находиться подъ разными углами. Имѣются станки, въ которыхъ разстояние между параллельно расположенными шпинделями можетъ быть измѣняемо по произволу.

Важною машиною въ С. мастерскихъ является также долбежный станокъ, имѣющій назначеніе выбирать гнѣзда и различныя отверстия въ деревѣ. Рабочій инструментъ его (долото) имѣетъ поперемянное движеніе, и такъ какъ при этомъ требуется отъ станка большая скорость при большой разницѣ въ

количествѣ потраченной работы при нисходящемъ и при восходящемъ движеніи долота, то это представляетъ условія, сильно затрудняющія устройство станка. Американцы придаютъ своимъ долбежнымъ станкамъ такое устройство, что они легко выдерживаютъ ту относительно громадную скорость, которую даютъ долоту. Во многихъ станкахъ долото дѣлаетъ до 600 двойныхъ ходовъ и скорость его равна 3 м. въ сек.; призма, въ которой укреплено долото, весьма часто приводится въ движеніе отъ шатуна, соединеннаго съ пуговицею диска; этотъ послѣдній обыкновенно сидитъ на валу, получающемъ свое движеніе отъ приводнаго вала и расположенномъ близко отъ пола, такъ что сотрясенія оказываютъ мало вліянія на всю станину, при этомъ шатунъ приходится дѣлать длиннымъ. Для того, чтобы призма выходила, по возможности, легче, она можетъ быть соединена съ шатуномъ на-глухо; для выдалбливанія отверстій разной глубины приходится столъ, на которомъ лежитъ дерево, дѣлать подвижнымъ въ вертикальномъ направленіи, при чемъ подниманіе и опусканіе этого стола производится ногою рабочаго при помощи подюжки; столъ дѣлается при этомъ массивнымъ, для того, чтобы удары долота не передавались ногѣ рабочаго. Въ станкахъ европейской конструкции число оборотовъ рабочаго вала обыкновенно бываетъ меньше — отъ 250 до 300 и въ извѣстныхъ предѣлахъ можетъ быть измѣняемо посредствомъ ступенчатыхъ шкивовъ. Въ этомъ случаѣ шатунъ закрѣпляется на дискѣ при помощи пуговицы, могущей приближаться или удаляться отъ центра диска, чѣмъ достигается измѣненіе величины хода долота; съ призою шатунъ соединяется такъ, что она вмѣстѣ съ долотомъ, при одной и той же величинѣ хода, можетъ быть поставлена выше и ниже. Столъ нерѣдко устраивается довольно сложнымъ, для того чтобы дерево могло имѣть различныя движенія, чѣмъ облегчается его установка. Долбежные станки обыкновенно бывають съ вертикально-движущимся долотомъ, но бывають и съ горизонтальнымъ. Очень часто соединяють на одномъ станкѣ механизмъ для движенія долота и сверла; въ этомъ случаѣ станокъ получаетъ названіе *сверлильно-долбежнаго* (фиг. 47). Такое соединеніе весьма важно въ тѣхъ случаяхъ, когда приходится продѣлывать отверстие въ серединѣ предмета, напр. гнѣзда въ ступицѣ деревянныхъ колесъ и т. п. Работу эту прямо долотомъ вести нельзя, даже и при мягкихъ породахъ дерева, — приходится высверливать сперва отверстие, въ которое могло-бы входить долото. Для опредѣленія полезной работы долбежнаго станка Гартигъ даетъ слѣдующую данную: для ольхи $E = 94,3$ лощ. силы, гдѣ E есть полезная работа, необходимая для выдалбливанія 1 кубич. метра дерева. Лезвіе долота ставятъ не перпендикулярно къ движенію долота, а подъ нѣкоторымъ угломъ, чѣмъ достигается постепенность прониканія лезвія въ дерево и уменьшаются удары при встрѣчѣ долота съ обрабатываемымъ предметомъ. Предлагаютъ устраивать долото, какъ на фиг. 48, что особенно важно при долбленіи

глубокихъ и узкихъ отверстій; выступъ и поднимаетъ вверхъ стружку изъ выдалбливаемого гнѣзда и тѣмъ облегчаетъ его работу; лезвіе раздѣлено на три части, изъ коихъ двѣ крайнія расположены на одной линіи, перпендикулярной къ направленію движенія долота, а средняя параллельна имъ, но лежитъ нѣсколько выше, чѣмъ достигается нѣкоторое уменьшеніе удара при встрѣчѣ долота съ деревомъ.

Изъ станковъ, имѣющихъ болѣе специальное назначеніе, назовемъ *копировальные* станки, служащіе для обтачиванія деревянныхъ издѣлій, по извѣстной модели, получившіе довольно широкое распространеніе при изготовленіи ружейныхъ ложекъ, колесныхъ спицъ, деревянныхъ башмаковъ и т. п. Подобное же специальное назначеніе имѣютъ станки для выниманія гнѣздъ и пазовъ на концахъ брусьевъ, для вырѣзыванія гнѣздъ въ видѣ ласточкина хвоста на кромкахъ досокъ (въ ящичномъ дѣлѣ), для изготовленія круглыхъ древокъ и т. д. О токарныхъ станкахъ см.—Токарное дѣло. Иногда на одной и той же станинѣ помѣщаютъ нѣсколько разныхъ инструментовъ и такимъ образомъ получаютъ станки, которые могутъ быть употреблены на разныхъ работахъ. Такіе универсальные станки позволяютъ одинъ и тотъ же обрабатываемый предметъ подвергать нѣсколькимъ операціямъ. Получается и выигрышъ въ расходуемой силѣ, когда всѣ инструменты работаютъ разомъ, но это не всегда возможно, такъ какъ одна работа мѣшаетъ другой, такъ что часто приходится производить одну какую-либо операцію, и тогда работа, необходимая для движенія неработающихъ инструментовъ, представляеть проигрышъ.

При устройствѣ помѣщенія для С. мастерской желательно, чтобы она находилась на возвышенномъ и сухомъ мѣстѣ, вдали отъ всякихъ источниковъ сырости или чрезмѣрной жары; при чемъ окна должны быть, по возможности, обращены на сѣверъ и давать много свѣта. Для того, чтобы удобнѣе было обращаться съ длинными досками, брусьями и другими громоздкими предметами, желательно, чтобы С. мастерскія находились въ нижнемъ этажѣ и имѣли вышину не менѣе 5 м., а выходы и проходы были достаточно просторны. Плита для варки клея и красильныхъ растворовъ должна быть вынесена за мастерскую, такъ какъ она представляетъ опасность въ пожарномъ отношеніи; по крайней мѣрѣ, желательно, чтобы она была окружена перегородкою изъ негорячаго матеріала; при употребленіи паровыхъ клеенокъ сказанная опасность устраняется. Въ небольшихъ мастерскихъ надъ плитою дѣлаются небольшія рѣшетчатые полаты для просушки на нихъ дерева въ небольшихъ кускахъ; при болѣе значительныхъ заведеніяхъ необходимо устройство лѣсосушильни. Помѣщеніе должно быть сдѣлано изъ огнеупорныхъ матеріаловъ, при чемъ паровой котелъ и паровая машина, при примѣненіи паровой силы, обязательно должны быть вынесены за мастерскую, въ особую каменную пристройку. Устройствомъ

брандмауеровъ и сводовъ въ наиболѣе опасныхъ частяхъ С. мастерской, примѣненіемъ безопасной системы освѣщенія и отопленія и другими предупредительными мѣрами имѣется возможность обезопасить въ пожарномъ отношеніи означенныя мастерскія. Приводные валы въ С. мастерскихъ должны дѣлать не менѣе 250 обор. въ мин., иначе придется дѣлать сложныя передачи къ станкамъ, двигающимся съ значительною скоростью. Станки устанавливаются на прочныхъ и массивныхъ фундаментахъ и прикрѣпляются къ нимъ надежнымъ образомъ, что съ одной стороны способствуетъ сохраненію самихъ станковъ, а съ другой—даетъ возможность получать болѣе правильную и чистую работу. Для удаленія стружекъ и опилокъ полезно у каждаго станка устроить воронку у того мѣста, гдѣ происходитъ выдѣленіе этихъ стружекъ и опилокъ, и соединить воронку съ стѣною воздухопроводныхъ трубъ, расположенною въ мастерской и имѣющею на концѣ экстауторъ; при нормальномъ устройствѣ и при сухомъ деревѣ скорость воздуха въ трубахъ должна быть отъ 30 до 45 м. въ сек.

Литература. Кромѣ источниковъ, указанныхъ въ ст. Лѣсопильное дѣло и Плотничное дѣло, можно еще привести: Ledebur, «Die Verarbeitung des Holzes auf mechanischen Wege»; W. Schmidt, «Die mechanischen Tischlerwerkstätte»; Guettier, «Technologie professionnelle, le menuisier, modeleur, mecanicien»; Richards, «On the arrangement, care and operation of Wood Working factories and Machinery forming a Complete Operators Handbook», его же, «Treatise on the Construction and operation of Wood Working Machines»; Петькса, «Практическій курсъ столярнаго искусства»; «Кустарное ремесло. Столярное ремесло», изданіе минист. земл. и госуд. имущества и др. А. А. Прессъ, Д.

Столяровъ (Александръ Александровичъ, † 1865)—самоучка-изобрѣтатель, писатель, сынъ саратовскаго мѣшанина; 12-ти лѣтнимъ мальчикомъ поступилъ въ лапку на побѣгунки и вскорѣ дослужился до прикащика; счастливый случай доставилъ ему возможность переѣхать въ Москву, а потомъ въ Петербургъ, гдѣ онъ занялся службой по откупамъ и завязалъ знакомства съ образованными людьми. Въ свободное время С. занимался химіей, посѣщалъ различныя фабрики и заводы и основательно изучилъ машинное дѣло; живя въ Петербургѣ, открылъ тамъ заведеніе для приготовленія бумажныхъ пробокъ и придумалъ способъ глазированія или цементованія бочекъ отъ утечки вина; способъ этотъ былъ испробованъ въ Лондонѣ и оказался заслуживающимъ вниманія. Въ 1858 г. С. переѣхалъ въ Астрахань; здѣсь имъ были изобрѣтены: 1) усовершенствованный способъ приготовленія рыбьяго и тюленьяго жира; 2) средство устраненія накипи въ паровыхъ котлахъ; 3) средство уничтоженія въ виноградномъ видѣ укусуной закиси (объ этихъ изобрѣтеніяхъ см. «Астраханскія Губернскія Вѣдомости», 1859) и 4) способъ (получившій въ 1861 г. въ Лондонѣ одобреніе) изготовленія клея изъ рыбьей чешуи; тогда же С.

Сторожи — въ до-Петровское время небольшие посты (4—8 чел.), выставившиеся впереди сторожевой линии къ сторонѣ Крыма. Они дѣлились на ближнія и дальнія (последнія — иногда на 50—60 в. отъ города), смѣняны и безсѣйны. Высылка С. начиналась съ открытія весны (ок. 25 марта). Онѣ должны были дѣлать разъѣзды до сосѣдних С., располагавшихся отъ нихъ, примѣрно, на сутки пути. Для наблюденія за С. высылались «дозорщики». Совершенно открытая южная граница наша, вполне доступная для набеговъ татаръ, еще при Димитріи Донскомъ вызвала необходимость охраненія ея подвижными частями. Мало-по-малу впереди укрѣпленных пунктовъ появилась двойная линия охраны: С. — въ извѣстныхъ пунктахъ поддерживавшія между собою связь разъѣздами — и «станции», высланныя на болѣе дальнія разстоянія и обязанныя объѣзжать указанное имъ пространство. Такое охраненіе границъ получило полное устройство при Іоаннѣ IV; но самая линия С. и станцій, равно какъ и составленные для нихъ инструкціи подвергались измѣненіямъ, при чемъ С. и станціи переносились все далѣе къ Ю. При Петрѣ I необходимость въ нихъ миновала, такъ какъ на значительной части границы уже находились казачьи войска и устроены были небольшие, но частыя укрѣпленія. Описанный способъ охраны границъ принесъ государству несомѣнную пользу. Еще при Димитрія Донскомъ С. довольно вѣрно передали извѣстіе о движеніи Мамаю; впослѣдствіи онѣ за-благовременно сообщали о наступленіи татаръ и тѣмъ давали возможность собрать ратныхъ людей для встрѣчи противника. Тяжелая станичная и сторожевая служба отпирывалась казаками, дѣтми боярскими и другими ратными людьми. Ср. Казаки (XIII, 882). См. Бѣляевъ, «О сторожевой, станичной и полевой службѣ на Польской Украинѣ» (1846).

Сторожинскъ (Storożynsk) — торговое мст. въ Буковинѣ, на лѣвомъ берегу р. Серета. Спиртоочистительный и водочный заводъ Жит. (1890) 5674 (нѣмцы, румыны и евреи).

Сторожка ружья — особое приспособленіе, употребляемое въропромышленниками для настоживания винтовки такимъ образомъ, чтобы она выстрѣлила въ медвѣдя, когда онъ хватаетъ за приманку (кусочекъ падали или штукъ 10 зайцевъ), привязанную къ веревкѣ, другимъ своимъ концомъ прикрѣпленной къ спуску винтовочнаго замка.

Сторожъ — длинная веревка, обыкновенная, употребляемая при рыболовствѣ плавными сѣтями въ рѣкѣ. За *сторожи* рыбаки держатъ сѣть и, въ случаѣ въ сѣть попадетъ рыба, по нимъ «настигиваютъ» ее (Ураль). — Мочальная веревка, соединяющая ставные сѣти во время ихъ выставки въ морѣ и идущая къ «буйлу» (Касп. море). Н. Б.—н.

Сторthing (Storthing) — названіе парламента въ Норвегій; избирается, на основаніи закона 1898 г., всеобщей подачей голосовъ всеми норвежцами мужского пола старше 25-лѣтняго возраста, за исключеніемъ ограниченныхъ въ правахъ; состоитъ изъ 114 чле-

новъ; тотчасъ послѣ избранія самъ дѣлится на двѣ палаты или отдѣленія — загтингъ и одельстингъ. Избирается на три года; корона не имѣетъ права досрочнаго раслушенія, за исключеніемъ случаевъ пересмотра конституціи. По отношенію къ рѣшеніямъ С. корона имѣетъ только право суспенсивнаго вето; рѣшеніе, постановленное тремя С. подрядъ, получаетъ силу закона, даже вопреки желанію короны. Последніе выборы въ С. имѣли мѣсто въ 1900 г. См. Норвегія (XXI, 341) и Одельстингъ (XXI, 724). В. В.—н.

Сторубленна — гора Пермской губ., Екатеринбургскаго у., въ 10 вер. отъ слоб. Мурзинской; мѣстороженіе аметистовъ.

Стоу (Джонъ Stow) — англ. антикварій (1525 — 1605). Собралъ множество матеріаловъ, онъ предохранялъ отъ уничтоженія рядъ документовъ первостепенной важности и открылъ къ нимъ доступъ всемъ желающимъ. Растративъ все свое состояніе на составленіе научныхъ коллекцій, С. наклонѣ лѣтъ получилъ отъ короля Іакова I разрѣшеніе «въ награду за тяжелые труды пытаться добротной милостыней соотечественниковъ». Окончилъ жизнь, полную лишеній, въ глубокой нищетѣ, на лондонскихъ улицахъ. Главные труды С.: «Summary of English Chronicles» (Лонд., 1561, 2 изд. 1604), «Annales of England» (1580, 2 изд. 1631), «Survey of the cities of London and Westminster» (1598, 2 изд. 1820 г.). С. принималъ дѣятельное участіе въ продолженіи «Chronicle» Голлингсхеда и въ составленіи «Collectanea» Деланда. Биографію С. см. у Стрипа въ его предисловіи ко 2 изд. «Survey of the Cities of L. and W.».

Стоутонъ (Джонъ Stoughton, род. 1807) — англійскій историкъ церкви, священникъ. Главныя сочиненія его: «Ecclesiastical history of England» (1867—74; 2 изд., подъ названіемъ: «Religion in England from the opening of the Lond Parliament to the end of the XVIII century», 1881); «Religion in England from 1800 to 1850» (1884); «Recollections of a long life» (1894); «Lights and shadows of church life» (1895).

Стоффлѣ (Nicolas Stofflet) — одинъ изъ главныхъ дѣятелей вандейской войны (V, 486), сынъ мельника; род. въ 1751 г. Прослуживъ 15 лѣтъ рядовымъ, онъ получилъ мѣсто лѣсничаго въ имѣніи своего бывшаго полковника, въ провинціи Анжу. Когда разгорѣлась первая революція, С. примкнулъ къ роялистамъ и, вмѣстѣ съ Кателино (XIV, 724), сталъ во главѣ вандейскихъ ополченій. Лѣтомъ 1793 г. онъ былъ избранъ главнымъ начальникомъ такъ наз. королевской арміи; но скоро первоначальная удача смѣнилась несчастными для вандейцевъ дѣлами и начались раздоры С. съ другими предводителями. Уже въ слѣдующемъ году недостатокъ въ денежныхъ средствахъ и упадокъ духа въ массѣ возставшихъ понудили С. вступить въ переговоры съ республиканскими предводителями. Роялистскіе агенты старались помѣшать этимъ переговорамъ. Въ январѣ 1796 г. С. опять рѣшительно сталъ на королевскую сторону, получивъ отъ графа д'Артуа званіе ген.-лейтенанта. Набрать новыя силы для продолженія

борьбы ему, однако, не удалось. Вскорѣ онъ былъ схваченъ республиканцами, отвезенъ въ г. Анжеръ и тамъ разстрѣлянъ.

Стоходъ—р. Волынской и Минской губ., правый притокъ р. Припяти. Береть начало изъ болотъ Владиміръ-Волынскаго у., на абсол. высотѣ около 90 саж. Орошаетъ у. Владиміръ-Волынской (на протяженіи ок. 18 в.), составляетъ границу уу. Ковельскаго и Луцкаго (53 в.), протекаетъ въ вост. пологѣ Ковельскаго у. (67 в.) и въ южной части Пинскаго у. (51 в.), впадаетъ на абсол. высотѣ ок. 70 саж. бл. дер. Сваловичи въ часть Припяти, извѣстную подъ названіемъ Пазюнь, двумя рукавами (подъ именемъ С. извѣстенъ также одинъ изъ рукавовъ Припяти ниже мст. Нобеля, между дер. Невелемъ и Неродомъ). Общее направленіе теченія къ ССВ, дл. 189 вер., паденіе (среднее) 0,7 фт. на версту. Ширина рѣки въ верхнемъ теченіи $2\frac{1}{2}$, у с. Зайчатки 1,2, ниже до 19 саж.; глуб. до мст. Гулевичей не болѣе 5 фт., ниже 21 фт. и болѣе. Теченіе повсюду медленное; берега низменны, болотисты и лѣсисты; болота тянутся мѣстами на десятки верстъ; берега и дно рѣки сложены изъ аллювиальныхъ песчаныхъ и иловатыхъ отложений. Замерзаетъ С. въ половинѣ декабря, вскрывается въ первой половинѣ марта. Весеннія воды поднимаются надъ лѣтнимъ уровнемъ футовъ на 6—7. Половодье продолжается около 3 недѣль и въ это время производится по С. сплавъ лѣса (на 1500—2000 р.) и движенье барокъ, поднимающихся до 200 пд. хлѣба, между г. Пинскомъ и мст. Любашевомъ. Въ меженное время теченіе въ С. почти незаметно и судоходство невозможно. На берегахъ С. расположено 55 селеній и 6 незначительныхъ мѣстечекъ. Экономическое значеніе С. въ ея нынѣшнемъ заболоченномъ состояніи ничтожно.

Столице—дворянскій родъ, герба Белты, восходящій къ началу XVI в.; предокъ ихъ Филиппъ С. въ 1529 г. служилъ виленскому епископу. Въ XVII и XVIII в. С. занимали высшія земскія должности въ Минскомъ и Новогрудскомъ воеводствахъ. Въ первой половинѣ XIX ст. Паулина С. (рожд. Вогушъ) приобрѣла печальную извѣстность крайне жестокомъ обращеніемъ съ крестьянами, за что была сослана въ Сибирь. Родъ С. внесенъ въ VI и I ч. род. кн. Виленской, Волынской, Гродненской, Кіевской, Минской и Подольской губ. Нѣкоторыя изъ вѣтвей С. употребляютъ вмѣсто герба Белты гербъ Равичъ.

В. Р.

Стоцекъ (Stoczek)—незначительный пос. Луковскаго у., Сѣдлецкой губ., на рч. того же названія; окруженъ со всѣхъ сторонъ болотами; торговля незначительна. Жит. 490. 2 февр. 1831 г., во время польской войны, два нашихъ конно-егерскихъ полка изъ колонны ген. Гейсмара (VIII, 261) потеряли около С. сильное пораженіе въ дѣлѣ съ войсками Дверницкаго (X, 169), при чемъ потеряли до 280 чел. и 6 орудій. Дверницкій, однако, не извлекъ никакихъ выгодъ изъ этого успѣха и не преслѣдовалъ Гейсмара, который, подъ прикрытіемъ другой части своего отряда,

успѣлъ собрать разсѣянные эскадроны и отступить на Скуржичъ и Сѣдльце.

Стошь (Альбрехтъ Stosch)—германскій генералъ, политическій дѣятель (1818—96). Во время войны 1870—71 г. занималъ постъ генералъ-интенданта прусской арміи и образцово устроилъ продовольствіе ея. Послѣ заключенія мира былъ начальникомъ генеральнаго штаба оккупационной арміи во Франціи. Въ 1872 г. назначенъ морскимъ министромъ. Онъ пользовался симпатіями въ рядахъ прогрессивной партіи и въ свою очередь не скрывалъ своего сочувствія къ либеральнымъ идеямъ. Въ 1877 г. онъ выразилъ въ рейхстагѣ одобреніе нѣкоторыхъ взглядовъ Ев. Рихтера; въ отвѣтъ на это кн. Бисмаркъ позволилъ себѣ рѣзко оскорбительную выходку противъ С., который немедленно подалъ въ отставку; императоръ, однако, ея не принялъ и временно примирилъ С. съ Бисмаркомъ. Въ 1883 г. С. вновь подалъ въ отставку, вслѣдствіе разногласій съ Бисмаркомъ, и на этотъ разъ отставка была принята. Съ 1860 г. С. былъ интимнымъ другомъ кронпринца, впоследствии импер. Фридриха III; вмѣстѣ съ профессоромъ Геффкенемъ, онъ принималъ участіе въ опубликованіи дневника, веденнаго Фридрихомъ.

В. В—въ.

Стоюнинъ (Владиміръ Яковлевичъ)—выдающійся педагогическій дѣятель. Род. въ 1826 г., въ купеческой семьѣ; среднее образованіе получилъ сперва въ слб. училищѣ при церкви св. Анны и въ слб. 3 гимназій. Еще въ гимназій С. началъ писать стихи. Живое воображеніе и мечтательность юноши побудили его поступить на восточный факультетъ слб. университета; онъ думалъ о службѣ при посольствѣ въ Персію или Турцію. Много занимался онъ и по историко-филологическому (тогдашнему философскому) факультету. Необходимость поддерживать мать и сестеръ заставила его отказаться отъ прежнихъ замысловъ и давать уроки, сперва частные, затѣмъ въ 3-й гимназій, въ которой онъ и оставался до 1871 г., являясь не только прекраснымъ преподавателемъ, но и наставникомъ въ высшемъ смыслѣ этого слова. Преподавалъ также русскій языкъ и словесность въ 1-мъ Маринскомъ училищѣ и въ Маринскомъ инст. Въ 1871 г. С. былъ назначенъ инспекторомъ московскаго Николаевскаго сиротскаго инст. И здѣсь онъ быстро сумѣлъ привлечь къ себѣ учащихся и учащихся. Не всѣ, однако, хотѣли понять высокія педагогическія идеалы С., и въ 1874 г. С. принужденъ былъ покинуть любимое призваніе. Въ 1881 г., когда его жена, Марія Николаевна С., открыла въ СПб. частную женскую гимназій, С. опять взялся за живое педагогическое дѣло. Преподавая русскій языкъ, словесность, исторію и кромѣ того руководя, какъ инспекторъ, новую школу, онъ имѣлъ полную возможность проводить здѣсь свои принципы. Гимназія, благодаря своему инспектору, быстро заняла выдающееся мѣсто, которое сохраняетъ и до настоящаго времени. Скончался С. 4 ноября 1888 г. Литературные труды С. можно раздѣлить на три группы. А) Къ первой принадлежатъ статьи по исторіи образованія въ Рос-

Стопъ (Маркусъ Stone)—англійскій живописецъ-жанристъ, род. въ Лондонѣ, въ 1840 г., въ началѣ учился у своего отца, акварелиста Франка С. (ум. въ 1859 г.), но окончательно образовался безъ помощи наставниковъ, благодаря своимъ поѣздкамъ въ Италию и въ Парижъ, гдѣ было имъ усвоено многое изъ техники новѣйшихъ французск. живописцевъ. Онъ сталъ являться со своими произведеніями предъ публикою съ 1858 г., но только въ 1863 г. приобрѣлъ въ ней извѣстность картиною: «Ивъ Ватерло въ Парижѣ». Изъ прочихъ его картинъ, неодинаковыхъ по достоинству и въ которыхъ особенно удаются ему женскія фигуры и исторически-бытовые околичности, лучшими признаются: «Поддѣльный ключъ» (1866), «Старое письмо», «Остановленная дуэль», «Королева Екатерина подсматриваетъ ухаживаніе Генриха VIII за Анною Болейнъ» (1870), «Королевская дѣтская» (1871), «Эдуардъ II и Петеръ Гавестонъ», «Бездѣтная вдова», «Отвергнутое предложеніе», «Saint et sauf» (1875), «Пора розъ» и нѣкот. др. Еще болѣе, чѣмъ картины, доставили С. популярность его рисунки, помѣщавшіяся въ разныхъ изданіяхъ. Между прочимъ, онъ иллюстрировалъ сочиненія Дикенса и Троллопа и доставлялъ оригиналы для политиважей въ журналы «The Graphic» и «Cornhill Magazine».

А. С.—ъ.

Стопа—нижняя часть ноги, которая граничитъ съ одной стороны съ большой и малой берцовой костью и сзади заканчивается пяткой, а спереди граничитъ съ пальцами. С. состоитъ изъ двухъ частей: проксимальной—предплюсны (tarsus) и дистальной—плюсны (metatarsus). Въ составъ первой входят обыкновенно слѣд. кости: tibiale, fibulare, intermedium, двѣ centrale, образующія проксимальную часть предплюсны и 5 костей tarsalia, составляющія второй рядъ. Въ составъ послѣдней входят обыкновенно пять костей metatarsalia. Въ предплюснѣ кости могутъ сливаться или недоразвиться, вслѣдствіе чего число ихъ уменьшается. Точно также въ плюсны косточки, соответствующія сосѣднимъ пальцамъ, могутъ сливаться, а при недоразвитіи пальцевъ недоразвиваются; съ другой стороны, при возрастаніи числа пальцевъ (напр. у амфибій) въ С. можно отличить косточки, соответствующія metatarsalia этихъ пальцевъ (Эмери). Клаачъ (Klaatsch) въ послѣднее время предложилъ новую терминологию частей конечностей, общую для передней и задней. Бедро или плечо—stylopodium; лучевая и большая берцовая—propodium; локтевая и малая берцовая—metapodium; косточки carpі и tarsi—mesopodium; краевыя косточки этихъ частей (соответствующія двумъ рудиментарнымъ пальцамъ нѣкоторыхъ животныхъ—предбольшому и послѣднимвизу)—epimarginalia; кости плюсны—actinalia; суставы пальцевъ—epactinalia. Значительное измѣненіе С. находимъ у птицъ и ихъ ископаемыхъ предковъ, нѣкоторыхъ Dinornidae: tibiale—сливается съ tibia, и всѣ прочія кости С. соединяются въ одну кость—цѣвку, несущую пальцы. Въ С. человека мы находимъ слѣдующія кости: таранную (talus s. astragalus), большую кость, сочленяющуюся съ

берцовой костью и соответствующая intermedium; лежащая подъ ней большая пяточная кость (calcaneus), соответствующая fibulare; ладьевидная (naviculare s. scaphoideum, лежащая впереди talus и соответствующая centrale; три клиновидныя кости (cuneiformia) и одна кубовидная (cuboideum) лежатъ въ рядѣ, причѣмъ первая клиновидная кость со стороны большого пальца, кубовидная со стороны мизинца. Первые три соответствуютъ 1, 2, 3 tarsalia и четвертая слившимся 4 и 5 tarsalia. Всѣ эти кости образуютъ подплюсну, за которой слѣдуютъ 5 удлинненныхъ костей плюсны, несущихъ каждая по пальцу. У другихъ млекопитающихъ находятъ еще 2-е centrale (у Scurtoprocta—по Барделебену) и tibiale (у многихъ формъ по Бауру). Эта послѣдняя есть и у хищниковъ въ зародышевомъ состояніи, но потомъ сливается съ centrale для образованія ладьевидной кости. Мышцы С. частью берутъ начало изъ вышележащихъ частей ноги, частью въ самой С. и состоятъ главнымъ образомъ изъ сгибателей и разгибателей пальцевъ. Между млекопитающими мы можемъ отличать такихъ, которые при хожденіи опираются на концы пальцевъ, напр. большинство копытныхъ,—такихъ, которые опираются не на концы, но на заднюю или точиѣ подошвенную поверхность пальцевъ и каковыя называются пальцеходящими (digitigrada); наконецъ, третьи опираются на всю С., т. е. на пальцы и прочія кости С. до пяточной включительно и они называются стопеходящими (plantigrada). Къ числу стопеходящихъ принадлежатъ всѣ насѣкомоядныя, нѣкоторые хищники, какъ напр. медвѣди и др. Примѣры пальцеходящихъ многочисленны также между хищниками (собаки, кошки и др.) и иногда въ одномъ и томъ же семействѣ (напр. у кунницъ, вивервовыхъ и др.) встрѣчаются тѣ и другія формы. Нѣкоторыя могутъ занимать по способу хожденія переходное положеніе между пальце- и стопеходящими, т. е. опираться на часть ступни. Такія животныя, напр. гиены, называются полустопеходящими.

В. М. III.

С., искривленія ел.—Искривленія С. бываютъ врожденныя и приобретенныя. По частотѣ отношеніе послѣднихъ къ первымъ равняется 3:2. Встрѣчаются слѣдующія отклоненія отъ нормальнаго положенія: 1) лошадиная С. (pes equinus)—пятка приподнята и вся С. находится въ состояніи разгибанія (см. VI, 629); 2) пяточная С. (pes calcaneus)—тылъ С. приподнятъ, а пяточный бугоръ приходится внизу; 3) плоская С. (pes valgus), т. е. сведеніе С. кнаружи; 4) косолапость (pes vagus), т. е. сведеніе С. внутрь. Изъ врожденныхъ формъ наиболѣе частая четвертая, которая обыкновенно комбинируется съ первой, слѣдовательно, косолапость въ соединеніи съ приподнятіемъ пятки (pes equinovagus). При средней степени искривленія этого рода, мы находимъ, что внутренний край С. обращенъ вверхъ, наружный соответственно этому внизъ, тылъ С. впереди, а подошва взади. Когда ребенокъ начинаетъ ходить, то подъ вліяніемъ тяжести тѣла уродство еще усиливается и можетъ дойти до того, что тылъ С. начинаетъ играть

роль подошвы, и кожа на немъ грубѣетъ и утолщается. Врожденная косолапость встрѣчается гораздо чаще у мальчиковъ, нежели у девочекъ. Искривленія С. представляютъ въ значительной степени явленіе наследственное, при чемъ наследственность можетъ быть не только прямая, но и косвенная. Въ настоящее время косолапость считается излѣчимымъ страданіемъ, если только лѣчение начато своевременно. Обыкновенно приступаютъ къ исправленію врожденнаго искривленія по истеченіи трехъ мѣсяцевъ жизни ребенка. Лѣчение, главнымъ образомъ, ортопедическое. Предназначаемые для этой цѣли аппараты въ общемъ состоятъ изъ подставки для С., къ наружной сторонѣ которой подъ прямымъ угломъ укрѣпляется шина. На этой подставкѣ укрѣпляется подошва и настолько прочно, чтобы С. вполнѣ могла слѣдовать за движениями подставки. Затѣмъ шину притягиваютъ къ наружной сторонѣ голени; тогда подставка, а съ ней и С. тоже отклоняются кнаружи, вслѣдствіе чего подошва поворачивается внизъ. На этомъ принципѣ устроены сапоги Скарпа и его видоизмѣненія Люкке (Lücke), Буша и др. У взрослыхъ ортопедическое лѣчение приходится продолжать годами. Если оно не приводитъ къ цѣли, то примѣняютъ либо безкровный методъ (по Лоренцу) выпрямленія въ одинъ сеансъ подъ наркозомъ съ послѣдующимъ наложеніемъ гипсовой повязки, либо прибѣгаютъ къ оперативнымъ способамъ, а именно прежде всего къ подкожной перерѣзкѣ Ахиллесова сухожилія (тенотомія) и далѣе къ костнымъ операціямъ. Въ очень застарѣлыхъ и рецидивировавшихъ случаяхъ приходится даже иногда ампутировать ногу. Приобрѣтенныя искривленія С. имѣютъ въ основѣ болѣею частью измѣненія мягкихъ частей, а именно параличъ отдѣльныхъ мышечныхъ группъ и спастическое ихъ укороченіе (сведенія, контрактуры). Такимъ образомъ дѣтскій спиноомозговой параличъ и частія въ дѣтскомъ возрастѣ конвульсія могутъ имѣть послѣдствіемъ измѣненія въ конфигураціи С. Но и въ болѣе позднемъ возрастѣ встрѣчаются спастическія пораженія мышцъ при воспалительныхъ процессахъ въ центральной нервной системѣ, а также при истеріи. Изъ приобретенныхъ уродствъ самой частой формой также является комбинація конской С. съ косолапостью, о которой была уже рѣчь выше. Но не менѣе часты легкія степени плоской С., между тѣмъ какъ болѣе тяжелыя формы ея значительно рѣже встрѣчаются. *Плоская С.* (*pes valgus*), хотя и бываетъ врожденная, но главнымъ образомъ она развивается у молодыхъ субъектовъ въ возрастѣ 14—20 лѣтъ, вынужденныхъ по своей профессіи долго стоять, напр. у кельнеровъ, нянечъ, приказчиковъ и т. п. Вслѣдствіе непомернаго отягощенія, сводъ С. уплощается, внутренний край весь касается земли, большой ступаетъ всей подошвой, ступня становится длиннѣе и шире; въ сильнѣе выраженныхъ случаяхъ наружный край С. приподнятъ надъ землей и представляется вогнутымъ, а внутренний край тогда бываетъ выпуклымъ. Плоская С. развивается также у дѣтей, ко-

торыхъ уже рано обрекаютъ на занятія, требующія долгаго пребыванія на ногахъ. Далѣе встрѣчается уже въ первые годы жизни рахитическая форма плоской С.; здѣсь причиной искривленія является ненормальная мягкость костей, не выдерживающая нормальнаго отягощенія. Плоская С. бываетъ обыкновенно двусторонняя; врожденная форма ея иногда комбинируется съ косолапостью другой стороны. Въ развитіи плоской С. можно различать три стадія: стадія медленнаго измѣненія формы С., сопровождающаяся быстрой утомляемостью ноги при стояніи и ходьбѣ. Вскорѣ затѣмъ наступаетъ стадія болей; боли появляются сначала подъ внутренней лодыжкой, позже подъ наружной лодыжкой и, наконецъ, на тылѣ С. Боли иногда дѣлаютъ совершенно невозможной ходьбу. Третья стадія выражается сведеніемъ мышцъ. Лѣчение плоской С. тоже по преимуществу ортопедическое. Въ легкихъ случаяхъ и при рахитической формѣ можно ограничиться назначеніемъ сапога, въ который кладется стелька изъ плотной кожи, подпирающая внутренний край С.; кромѣ того каблукъ на внутренней сторонѣ дѣлается нѣсколько выше, нежели на наружной. Пяточная С. характеризуется низкимъ стояніемъ пятки и приподнятійемъ тыла С. къ передней поверхности голени; обыкновенно она комбинируется съ плоской С. Какъ врожденная форма, она встрѣчается почти исключительно у дѣтей, родившихся въ агодичномъ положеніи, при которомъ ножки бывають закинуты вверхъ къ передней поверхности тѣла. Исправленіе этого уродства не представляетъ особенныхъ затрудненій. Какъ приобретенная форма, пяточная С. наблюдается довольно рѣдко и зависитъ почти всегда отъ тяжелаго дѣтскаго паралича съ преимущественнымъ пораженіемъ мускулатуры и икры. Предсказаніе при этомъ искривленія не особенно благоприятно. Рѣзкимъ примѣромъ приобретенной пяточной С. можетъ служить изуродованіе ногъ, практикуемое въ Китаѣ у высокопоставленныхъ дамъ. Это уродство вызывается наложеніемъ сильно сжимающихъ биндажей, начиная съ 4-лѣтняго возраста, и можетъ служить доказательствомъ того, что продолжительное виѣшеніе давленіе въ состояніи вызвать тяжелыя искривленія С.

В. М. Островскій.

Стопа (*Fuss, pied*—отъ обыкновенія отбивать тактъ ногой) — простѣйшая ритмическая единица въ стихотворной рѣчи, состоящая изъ одного повышенія и одного пониженія, т. е. въ русскомъ стихосложеніи—изъ одного слога съ удареніемъ и одного или двухъ слоговъ безъ ударенія. Древняя метрика, строившая стопы не на основаніи удареній, а въ связи съ долгой и краткостью слоговъ, знала слѣдующіе виды стопы:

I. Двусложныя:

- 1) спондей : — —
- 2) хорей или трохей : — —
- 3) ямбъ : — —
- 4) пиррихій : — —

II. Трехсложныя:

- 5) дактиль : — — —
- 6) анапестъ или антидактиль : — — —

- 7) молось или тримацерь: — — —
 8) трибрахій: — — —
 9) амфибрахій или брахихорей: — — —
 10) амфимацерь или кретикусь: — — —
 11) бакхій: — — —
 12) антибакхій или палимбаххій: — — —

III. Четырехсложныя:

- 13) дисpondeй: — — — —
 14) діамбъ: — — — —
 15) дихорей: — — — —
 16) хоріамбъ: — — — —
 17) автиспасть: — — — —
 18) прокелевсаматикъ: — — — —
 19) іоникъ большій: — — — —
 20) іоникъ меньшій: — — — —
 21) пеонъ первый: — — — —
 22) > второй: — — — —
 23) > третій: — — — —
 24) > четвертый: — — — —
 25) эпитритъ первый: — — — —
 26) > второй: — — — —
 27) > третій: — — — —
 28) > четвертый: — — — —

Наше стихосложеніе удержало изъ этихъ стопъ только хорей, ямбъ, дактиль, анапестъ и амфибрахій. По первой стопѣ опредѣляется ритмическое движеніе всего стиха; кажушееся исключеніе составляютъ стихи съ затактомъ (см. Затактная нота, XII, 325), гдѣ при счетѣ первый слогъ (всегда безъ ударенія) не принимается въ расчетъ; такіе стихи употребительны у насъ только въ народной поэзіи.

Ар. I—дс.

Стопа.—А) Мѣра вмѣстимости для вина. Нѣкогда ведро дѣлилось на С., но числовыхъ свѣдѣній о такомъ дѣленіи не сохранилось, сохранились только нѣкоторыя цѣны, дающія поводъ къ сближеніямъ: а) въ 1531 г. С. церковнаго вина стоила 3 деньги (новгородки), а по показанію Торговой книги большая бочка краснаго вина продавалась по 6 руб.; въ этой цѣнѣ содержится 200 цѣнъ С.; б) въ 1629 г., по словамъ Псковской лѣтописи, С. подверглась измѣненію: «купиша (т. е. откупиша) на Москвѣ кабаки псковскіе москвичи... Хмѣлевской съ товарищи, и продаваша вино по 4 алтына С., а стопѣ убавили»; въ 1615 г. кабацкое ведро вина стоило 2 руб. 10 алтынъ, что даетъ почти 20 уменьшенныхъ С. на ведро, или 2½ С. на кружку, а это едва-ли вѣроятно. Въ 1655 г. нѣмецкимъ посланцъ, вмѣсто медовъ обарнаго и паточнаго, дано романенъ 100 С.—Б) С. бумаги писчей была единицею пошлиною: въ 1551 г. съ С. положено было пошлины полденеги. По сметамъ 1622 г., въ цѣнѣ С. (1½ руб.) содержится до 20 цѣнъ дести (3½ дес. 8 алтынъ съ деньгою, 4 дести 10 алтынъ). Равнымъ образомъ и въ расходной книгѣ 1652 г. цѣна С. соответствуетъ цѣнѣ 20 дестей. Только въ 1710 г., при сдачѣ бумаги, С. зачтена была въ 19 дестей, вѣроятно, вслѣдствіе выкиды верхнихъ попорченныхъ листовъ. Нынѣ въ С. считаютъ 20 дестей или 480 листовъ.

Стопанъ—см. Пиротехнія (XXIII, 668).

Стопница (Stopnica) — пос. Кѣлецкой губ., админ. центръ Стопницкаго у. Жит. 7045

(3987 жнц.). Вблизи древній замокъ; въ костелѣ памятникъ кор. Казимиру Великому. Жители С. занимаются разработкою залежей крупнозернистаго известняка, которымъ богаты окрестности.

Стопоходціа животныи — опирающіяся при хожденіи на всю стопу (см.).
Стораксъ—см. Стираксъ, въ ст. Смоли и бальзамы (XXX, 564 и 576).

Стори (Иосифъ Story, 1779—1845) — сѣверо-американскій государственный дѣятель и ученый юристъ; былъ членомъ верховнаго суда и профессоромъ юридическихъ наукъ въ гарвардскомъ университетѣ въ Кембриджѣ, близъ Бостона. Читалъ лекціи по естественному праву, международному, морскому и торговому и по гражданскому праву Соед. Штатовъ и составилъ по всѣмъ этимъ предметамъ учебники, считающіеся классическими даже въ Англіи. Другіе главные труды его: «Commentaries on the constitution of the United States» (5 изд., Востонъ, 1891); «Miscellaneous writings literary, critical, juridical and political» (Вост., 1835). Ср. W. Story, «Life and letters of Joseph S.» (Лонд. 1851). Сынъ его *Вильямъ-Ветморъ* (1819—1895) — сѣверо-американскій скульпторъ и поэтъ. Его скульптурныя работы отличаются глубиной идеи и мастерскимъ исполненіемъ; таковы, напр., статуи: Клеопатра, Сафо, Юдифь, Медea, Сивилла, Моисей, Саулъ, а также портретныя статуи, напр., его отца, Пибоди (Лондонъ) и Эверетта (Бостонъ), и національный памятникъ въ Филадельфіи. Главныя его поэтическія произведенія: «Nature and art» (1844); «Poems» (1847, новое изд., 1885); «A Roman lawyer in Jerusalem» (1870); «Tragedy of Negro» (1875); «Genevra la Siena» (1866); «Val-lombrosa» (1881); «He and she or a poet's portfolio» (1883, 8 изд. 1886) и «Fiannetta. A summer idyll» (1885). Кромѣ биографіи отца, онъ написалъ еще «Roba di Roma, or walks and talks about Rome» (1862, нов. изд. 1887); «Castel St.-Angelo» (1877); «Proportions of human figure» (1866); «Graffiti d'Italia» (1869, 2 изд. 1875); «Conversation in a studio» (1890); «Excursions in art and letters» (1891) и др.

Сторль (Максимиліанъ - Викентій-Людвигъ, 1761—1813) — профессоръ греческой и латинской словесности въ казанскомъ университетѣ, уроженецъ г. Праги. Его труды: переводъ на языкъ латинскій, французскій и итальянскій небольшого гомерическаго гимна къ Вакху; разсужденіе, на нѣмецкомъ языкѣ, о нравственномъ воспитаніи по образу Эпиктета; рѣчь «De natura rerum sincero ac unico fonte universal aesthesis» и др.

Стормъ (Густавъ Storm, род. 1845 г.) — норвежскій историкъ, профессоръ исторіи въ Христианіи. Его главные труды: «Snorre Sturlassóns historieskrivning» (Копенг., 1873); «Sagnkredsene om Karl den Store og Didrik of Bern» (Христианіа, 1874); «Kritiske bidrag til vikingetidens historie» (1 ч., ib., 1878); «Maria Stuart» (ib., 1891).

Стормъ (Эдвардъ Storm, 1749—1794) — датскій поэтъ; былъ директоромъ театра въ Копенгагенѣ. Написалъ комическо-героическую поэмю «Vroeger», значительно уступающую

щую его одамъ, сатирамъ баснямъ, и въ особенности романсамъ, написаннымъ въ народныхъ духѣ. Избранныя стихотворенія его издавы въ 1871 г. (Копенг.).

Сторнелло (Stornello)—форма итальянской национальной пѣсни, ведущей происхождение отъ римованныхъ пословицъ. Название, происходящее отъ провансальскаго estorn — борьба, состязаніе, указываетъ на то, что такая пѣсня составлялась для поэтическихъ состязаній. Онѣ состоятъ изъ двухъ римованныхъ одиннадцатисложныхъ стиховъ или изъ трехъ стиховъ, одного пяти или семисложнаго и двухъ одиннадцатисложныхъ, рѣдко изъ трехъ одиннадцатисложныхъ. Въ трехстишіи рیمуютъ 1 и 3 стихи. Очень часто первый стихъ заключаетъ въ себѣ воззваніе къ какому-нибудь цвѣтку, не имѣющему ничего общаго съ остальнымъ содержаніемъ. Въ художественной лирицѣ С. рѣдко примѣняется, но оно понынѣ осталось излюбленною формою народнаго поэтическаго творчества. Ср. Heuze, «Italienische Dichter» (т. IV, Берлинъ, 1889); Schuchardt, «Ritornell und Terzine» (Палле, 1875); D'Ancona, «La poesia popolare italiana» стр. 312 и сл. (Ливорно, 1877); Nigra, «Canti popolari del Piemonte» (2 изд., Туринъ, 1895).

Сторнированіе—терминъ бухгалтеріи, означашій такую *обратную* книговую записъ (статью), которая предпринимается съ цѣлью исправленія ошибки въ сдѣланной записи. Такъ какъ самая ошибка можетъ состоять въ занесеніи данной суммы не на подлежащій счетъ (на другую страницу книги), или въ занесеніи самой суммы въ большемъ или меньшемъ размѣрѣ, съ ошибочно установленною классификаціею (номенклатурою) счетовъ и пр., и такъ какъ подчистки и зачеркиванія всего занесеннаго въ книги недопустимы, ибо могутъ лишить книгу доказательной силы, то и предпринимается *контрзаписъ* (контръ-статья), имѣющая цѣлью возстановить действительное положеніе дѣла. Записъ (первоначальная, ошибочная) оказывается въ этомъ случаѣ *сторнированою*, контръ-статья называется *сторно*, а предпринимаемое дѣйствіе—*сторнированіемъ* (ресторнированіемъ; см.).

Сторнировать, *сторно*— см. Сторнированіе.

Сторожевая—станція Кубанской обл., Баташапшинскаго отд. Жит. 3500; церковь, школа, торгово-промышлен. зав. 11.

Сторожевая служба—обеспечиваетъ войска отъ нечаяннаго нападенія противника въ бою, на походѣ и на отдыхѣ; съ этою цѣлью назначаются С. отрядъ большей или меньшей силы изъ пѣхоты и кавалеріи, а иногда и съ причаею къ нему артиллеріи; отъ С. отряда высылаются къ сторонѣ противника заставы, а отъ нихъ посты (при расположеніи на мѣстѣ) и дозоры или конные разъѣзды. Вся неподвижная служба, а также поддержка двигающихся впереди походныхъ колоннъ частей С. охраненія возлагается главнымъ образомъ на пѣхоту. Такимъ образомъ: а) *при погодномъ движеніи* къ сторонѣ противника высылаются авангарды или арьергарды,

отъ нихъ передовой или задній отряды, а далѣе къ противнику—походныя заставы съ дозорами и разъѣздами; б) *въ бою*—на флангахъ боевого порядка, нѣсколько впередъ и въ сторону выставляются кавалерійскія заставы, отъ которыхъ высылаются посты и разъѣзды; а) *на отдыхѣ*—выставляется С. отрядъ, которому назначается извѣстный районъ для наблюденія, раздѣляемый на С. участки, по числу высылаемыхъ впередъ ротъ, съ небольшою причаею къ нимъ кавалеристовъ для связи съ сосѣдними частями С. охраненія и съ охраняемымъ отрядомъ; каждая рота выставляетъ одну или нѣсколько (до четырехъ) С. заставъ (при четырехъ С. заставахъ одна изъ нихъ назначается главною); отъ каждой заставы выставляются часовой и одинъ или нѣсколько постовъ, а также высылаются дозоры или конные разъѣзды. Заставы располагаются у дорогъ или пунктовъ, гдѣ вѣроятнѣе помысли противника пробраться къ расположенію охраняемаго отряда. Мѣстность, время дня или ночи, состояніе погоды, продолжительность остановки на отдыхѣ, близость противника, а также сила охраняемаго отряда вліяютъ на размѣръ наряда войскъ для С. охраненія и степень его удаленія отъ охраняемыхъ войскъ. По мѣрѣ увеличенія опасности нарядъ дѣлается сильнѣе, заставы сближаются, посты могутъ образовать непрерывную цѣпь. При разстояніи до значительныхъ силъ противника въ 4—6 верстъ, С. части принимаютъ почти боевое расположеніе; за каждымъ участкомъ располагается сильный резервъ въ полной готовности къ дѣйствію и только общій резервъ отряда иногда получаетъ возможность воспользоваться полнымъ отдыхомъ. Всѣ части С. расположенія связываются между собою и съ охраняемымъ отрядомъ телеграфомъ, телефономъ или же постами полевой почты. С. резервъ (онъ же иногда и дежурная часть отряда) имѣетъ задачей охранять позицію, на которую должны прибыть, въ случаѣ тревоги, войска охраняемаго отряда. Для отличія своихъ отъ постороннихъ людей и непріятеля, который можетъ передвѣдваться, частямъ С. службы дается секретное слово—пропускъ, который сообщается постамъ и дозорамъ. Для скрытнаго наблюденія за непріятелемъ иногда къ обыкновеннымъ С. мѣтрамъ присоединяются секреты или засады, выставляемые впереди частей С. охраненія.

Сторожное—с. Коротоякскаго у., Воронежской губ., въ 19 в. отъ уѣзда. гор., на прав. берегу р. Дона. Жит. 3006. Одно изъ древн. селеній губ. Здѣсь находилась крайняя на Дону «сторожа отъ безвѣстныхъ приходовъ крымцевъ». Школа.

Сторожевой полкъ— въ до-Петровскихъ рус. войскахъ та часть ихъ, которая соотвѣтствуетъ нынѣшнему авангарду (1, 50). Начало высылки С. полковъ относится ко временамъ татарскаго нашествія.

Сторожевой порядокъ охраны имущества (воен.)—противопологается караульному. Онъ примѣняется для охраны стрѣльбищныхъ валовъ, второстепенныхъ производственныхъ магазиновъ и вообще незначительныхъ складовъ войскового имуще-

ства. С. посты должны имѣть число сторожей на двѣ смѣны. Сторожа стоятъ безъ огнестрѣльнаго оружія, остаются на посту отъ 4 до 6 час. и смѣняются сами; разводящіе на С. посты не назначаются. Въ отношеніи отвѣственности за неточное исполненіе обязанностей, сторожа приравниваются къ дневальнымъ. См. Уставъ гарнизонной службы, прилож. къ § 34.

Сторожквскій (Борисъ Николаевичъ)— журналистъ (1850—98); окончилъ курсъ въ кievскомъ университетѣ, по юридическому факультету; былъ секретаремъ «Кіевлянина», а по смерти Шузыгина—редакторомъ его; въ 1881—1882 гг. издавалъ въ Каменецъ-Подольскѣ «Подольскій Листокъ»; послѣдніе годы жизни провелъ въ Кіевѣ и сотрудничалъ какъ въ столичныхъ изданіяхъ, такъ и во многихъ газетахъ Юго-зап. края, главнымъ же образомъ въ «Жизни и Искусствѣ», гдѣ печаталъ фельетоны за подписью 100. Болѣе талантливыя произведения его: «Охрименко», разск. (въ «Новомъ Словѣ», 1897, № 5), «Событіе», рассказъ («Нива») и «Ворона въ павлиньихъ перьяхъ», разск. («Природа и Охота»).

Стороженъ (Василій Николаевичъ)— современный археографъ, род. въ 1866 г., окончилъ курсъ въ московскомъ унив. по историко-филол. факультету. Въ 1888 г. поступилъ на службу въ московскій архивъ министерства юстиціи; въ 1895 г. принужденъ былъ выйти въ отставку, вслѣдствіе несогласія съ управляющимъ архивомъ; въ настоящее время состоитъ преподавателемъ коммерческаго училища К. К. Мазинга въ Москвѣ, продолжая работы по изданію памятниковъ отечественнаго прошлаго. Въ повременной печати («Р. Мысль», «Новости», «Сборникъ Правовѣднія», «Образованіе») С. работаетъ съ 1885 г., главнымъ образомъ въ качествѣ критика. Въ области исторической науки С. является сторонникомъ такъ назыв. реалистическаго направленія и изучаетъ по преимуществу вопросы юридическіе и экономическіе; занимается также вопросами городского общественнаго управленія и народнаго образованія. Главнѣйшіе отдѣльно изданные труды С.: «Указная книга помѣстнаго приказа» (М., 1889); «Матеріалы для исторіи русскаго дворянства. Томъ I. Десятни и тысячная книга XVI вѣка» (М., 1891); «Дозорная книга города Твери 1616 г.» (Тверь, 1890); «Тверское дворянство XVII вѣка» (Тверь, 1891—95.); «Писцовыя книги Рязанскаго края» (Рязань, 1898—1900); «Къ исторіи сельско-хозяйственнаго быта костромскихъ Ипатьевского и Боголюбскаго м-рей» (М., 1894); «Георгій Андреевъ Лермонтъ, родоначальникъ русской вѣтви Лермонтовыхъ» (М., 1894); «Составъ рязанскаго дворянства по десятиямъ XVII в.» (Рязань, 1891); «Московское управленіе въ Видлѣ XVII в.» (М., 1894); «Засѣчныя книги какъ историко-географическій и археологическій источникъ». Для городскихъ начальныхъ училищъ въ Москвѣ, по программѣ и подъ редакціей С., изданы, по порученію московскаго городского общественнаго управленія, «Сочиненія А. С. Пушкина» (М., 1900).

Стороженыя линіи — устраивались въ прежнія времена вдоль государственныхъ границъ. Онѣ состояли изъ каменныхъ и деревянныхъ башенъ или блокгаузовъ, расположенныхъ на такомъ разстояніи другъ отъ друга, чтобы можно было видѣть подаваемые условные сигналы. Въ такихъ сторожекахъ помѣщались 3—4, а иногда и до 10 чел. С. линіи устраивались также въ непосредственной связи съ укрѣпленными пограничными линіями или линіями мертвыхъ преградъ, которыми закрывали границу («засѣчки», «засѣчная стража»). Какъ на примѣръ С. линіи, можно указать на устроенную Карломъ Великимъ для охраны отъ внезапныхъ вторженій саксовъ. Эта линія тянулась отъ Нѣмецкаго моря до верховьевъ Дуная и далѣе. Подобными линіями охранялись и наши границы; такъ, при Петрѣ I (въ 1717 г.) устроена была Царицынская линія, между Волгой и Дономъ, на протяженіи 60 вер., съ 25 караулками.

Стороженко — дворянскій родъ, происходящій отъ Ивана С., который послѣ Андрусовскаго мира переселился съ правой на лѣвую сторону Днѣпра и былъ полковникомъ прилуцкимъ. Объ Алексѣѣ Петровичѣ С. см. ниже. Андрей Яковлевичъ С. (1790—1857) былъ сенаторомъ и главнымъ директоромъ правительственной комиссіи внутреннихъ и духовныхъ дѣлъ Царства Польскаго. Родъ С. внесенъ въ родословныя книги Екатеринославской, Курской, Полтавской и Черниговской губ.

Стороженко (Алексѣй Петровичъ)— малорусскій писатель (1805—74); служилъ въ военной службѣ, участвовалъ въ польской кампаніи 1831 г., съ 1863 г. служилъ при М. Н. Муравьевѣ въ Зап. краѣ, позже былъ брестскимъ уѣзднымъ предводителемъ дворянства и предсѣдателемъ съѣзда мировыхъ судей. Написалъ 14 соч. на русскомъ яз. и 26 на малорусскомъ; лучшія—на малороссійск. яз., которымъ С. владѣлъ въ совершенствѣ. Матеріалъ для повѣстей С. черпалъ частью изъ личныхъ наблюденій надъ малорусскою жизнью, частью изъ народной словесности—сказокъ, преданій и анекдотовъ, преимущественно фантастическихъ или юмористическихъ. Главное произведеніе С., «Марко проклятый», представляетъ смѣсь разнородныхъ преданій и повѣрій въ сильной авторской перекраскѣ. Гораздо ближе къ народнымъ источникамъ стоятъ повѣсти: «Два брата», «Женатый чортъ», «Скарбъ», «Се та баба». Яркимъ юморомъ отличается рассказъ «Вусы». 23 малор. рассказа С. были изданы въ 1863 г. въ Петербургѣ. См. «Очерки истор. укр. литер. XX в.», Петрова, 211—227, и «Ист. литер. русскою Огоновскаго, III, 307—376. Н. С.—ос.

Стороженко (Николай Ильичъ)— талантливый ученый, род. въ 1836 г., воспитывался въ первой кievской гимназіи и московскомъ университетѣ, гдѣ окончилъ курсъ по историко-филологическому факультету. Былъ преподавателемъ въ Александровскомъ военномъ училищѣ и 1-й моск. гимназіи, гдѣ въ 1864 г. прочелъ пять публичныхъ лекцій о Шекспирѣ. Этотъ писатель и его эпоха сдѣлались пред-

метомъ спеціальнаго глубокаго изученія для молодого ученаго. Два года (1867—69) С. провелъ за границей, преимущественно въ Англїи. Плодомъ его занятій были—статья «Шекспировская критика въ Германїи» («Вѣстн. Европы», 1869, октябрь и ноябрь) и диссертация на степень магистра: «Предшественники Шекспира» (СПб., 1872). Статья, написанная увлекательно и съ горячей любовью къ предмету, свидѣтельствовала о богатой эрудици и литературномъ талантѣ. Обзорѣвая судьбу шекспировскихъ произведеній въ нѣмецкой критикѣ, С. давалъ поучно прекрасныя характеристики шекспировскихъ типовъ и вообще шекспировскаго гения и написалъ рядъ блестящихъ страницъ изъ исторїи германской мысли въ XIX в. Въ диссертаци С. впервые на русскомъ языкѣ была обрисована не только съ ученымъ, но и съ художественнымъ талантомъ личность Марло. Авторъ не затруднился дѣлать экскурсія въ область публицистики, если она помогала ему уяснить для читателей психологію писателя и человека; Бѣлинскій призывается въ свидѣтели при сужденїи о Марло, натурѣ страстной, гениальной и многогрѣшной. «Напряженное участіе», «лихорадочный интересъ», какіе чувствовала авторъ къ своему предмету, до конца остаются характерными чертами всѣхъ произведеній С. и управляютъ его выборомъ. С. писалъ и пишетъ только о томъ, во что можно вложить не только трудъ, но и настроеніе, о чемъ можно говорить съ воодушевленіемъ, съ горячимъ сочувствіемъ. Въ годъ выхода первой диссертаци С. былъ избранъ совѣтомъ московскаго унив. на кафедру исторїи всеобщей литературы. И здѣсь, какъ въ его занятїяхъ англійской драмой, ему суждено было явиться инициаторомъ и стать хронологически и научно во главѣ преподаванія исторїи всеобщей литературы въ московскомъ унив. До него предметъ этотъ читался профессорами исторїи русской литературы обходнымъ путемъ; напр. Тихомировъ подъ именемъ исторїи новой русской литературы читалъ курсъ исторїи французской литературы XVII и XVIII вв., при чемъ собственно на долю исторїи русской литературы приходились въ концѣ курса лекціи 3—4. Уставъ 1863 г. узаконилъ кафедру всеобщей литературы, и С. первый занялъ ее какъ специалистъ. Въ свои лекціи онъ внесъ тотъ же литературный талантъ, ту же тонкость художественнаго чувства и то же гуманное направленіе, какимъ отличались его первые учено-литературные труды. Въ 1878 г. С. защитилъ диссертацию на степень доктора: «Робертъ Гринъ. Его жизнь и произведенія». Книга разработала вопросъ новый даже для англійской ученой литературы, дѣлала въ науку цѣнный вкладъ и въ вновь открытыхъ документовъ и была по достоинству оценена въ Англїи: ее перевели на англ. яз., и С. былъ избранъ однимъ изъ вице-президентовъ Новаго шекспировскаго общества (New Shakespeare-Society). Съ тѣхъ поръ дѣятельность С. шла двумя путями: чтеніе многочисленныхъ лекцій въ университетѣ, на женскихъ курсахъ, въ театральномъ училищѣ, членство, потомъ предсѣдательство (съ

1894 г.) въ литературно-театральномъ комитетѣ,—и одновременно множество оригинальныхъ статей и редактированіе переводныхъ сочиненій по Шекспиру (Женз, Коха, Левеса, Брандеса). Подъ ред. С. вышли также «Испан. ист. лит.» Тикнора и «Викторъ Гюго и его время». Журнальныя статьи С. посвящены разнообразнымъ вопросамъ по всѣмъ главнымъ литературамъ Европы. Самыя темы, выбираемыя С., наглядно характеризуютъ направленіе его научно-литературной работы: «Философія Донъ-Кихота» («Вѣстн. Европы», 1885, сент.), «Апостолъ гуманности и свободы — Теодоръ Паркеръ» (публичная лекція, изд. «Посредника», СПб., 1900), «Вольнодумецъ эпохи Возрожденія» (СПб., 1897), «Поэзія міровой скорби», «Юношеская любовь Гете» (въ «Сборникѣ въ пользу голодающихъ», изд. «Рус. Вѣд.»), «Шекспиръ и Вѣлинскій» («Міръ Божій», 1898, 3); «Личность Лермонтова» («Рус. Вѣд., 1891, 15 июля). Въ области шекспировской драмы каждая статья С. обличаетъ разносторонняго, пока единственнаго въ Россїи знатока предмета. С. принадлежатъ очеркъ по исторїи англ. драмы до смерти Шекспира во «Всеобщ. ист. лит.» (ред. Корша и Кирпичникова). Менѣе обширныя статьи: «О сонетахъ Шекспира» (актовая университетская рѣчь, «Отчетъ» 1900)—капитальная работа, обнимающая въ сжатой формѣ всю обширную литературу предмета; «Прототипы Фальстафа» («Артистъ», 1891, № 15 — исчерпывающая психологическая и историко-культурная характеристика одного изъ самыхъ сложныхъ шекспировскихъ типовъ). Рецензія на кн. Чуйко о Шекспирѣ: «Дилетантизмъ въ шекспировской критикѣ» замѣчательна по обилію ученаго матеріала и тонкости анализа. С. написалъ еще: «Возникновеніе реального романа» («Сѣв. Вѣстн., 1892, 12), «Щепкинъ и Шевченко», о Баратынскомъ, о г-жѣ Сталь и мн. др., а также рядъ театральныхъ отчетовъ въ «Артистѣ» («Артистическія соперницы», «Макобетъ» — о спектакляхъ Росси). Въ «Кіевской Старинѣ» С. время отъ времени печатаетъ цѣнные матеріалы для біографіи Шевченко, извлекаемые имъ изъ петербургскихъ архивовъ. С. неоднократно съ большимъ успѣхомъ выступалъ какъ публичный лекторъ. Одинъ изъ популярнѣйшихъ людей въ Москвѣ, онъ является неизмѣннымъ помощникомъ и руководителемъ молодыхъ ученыхъ и начинающихъ писателей и всегда готовъ тратить свое время на всевозможныя указанія и хлопоты ради всякаго, кто только нуждается въ нихъ. Назначенный бібліотекаремъ въ Румяновскій музей, С. въ короткое время успѣлъ довести до образцовой полноты, какую только позволяли средства бібліотеки, ея научные отдѣлы и по собственной инициативѣ устроилъ особую общедоступную научно-популярную бібліотеку читальнаго зала, непрерывно обновляющуюся и имѣющую свой особый капиталъ. Съ 1894 г. С. состоитъ предсѣдателемъ общества любителей россійской словесности и дѣятельно устраиваетъ его публичные засѣданія, нерѣдко принимая личное участіе въ нихъ.

Ив. Ивановъ.

Сторожи — в до-Петровское время небольшие посты (4—8 чел.), выставившиеся впереди сторожевой линии к сторонам Крыма. Они делились на ближия и дальня (последняя — иногда на 50—60 в. от города), смѣныя и безсмѣныя. Высылка С. начиналась съ открытія весны (ок. 25 марта). Онѣ должны были дѣлать разъѣзды до сосѣдних С., располагавшихся отъ нихъ, примѣрно, на сутки пути. Для наблюденія за С. высылались «дозорщики». Совершенно открытая южная граница наша, вполне доступная для набѣговъ татаръ, еще при Димитріи Донскомъ вызвала необходимость охраненія ея подвижными частями. Мало-по-малу впереди укрѣпленныхъ пунктовъ появилась двойная линия охраны: С. — въ извѣстныхъ пунктахъ поддерживавшія между собою связь разъѣздами — и «станции», высланныя на болѣе дальня разстоянія и обязанныя объѣзжать указанное имъ пространство. Такое охраненіе границъ получило полное устройство при Іоаннѣ IV; но самая линия С. и станціи, равно какъ и составленныя для нихъ инструкціи подвергались измѣненіямъ, при чемъ С. и станціи переносились все далѣе къ Ю. При Петрѣ I необходимость въ нихъ миновала, такъ какъ на значительной части границы уже находились казаки войска и устроены были небольшие, но частыя укрѣпленія. Описанный способъ охраны границъ принесъ государству несомнѣнную пользу. Еще при Димитріи Донскомъ С. довольно вѣрно передали извѣстіе о движеніи Мамая; впоследствии онѣ одновременно сообщали о наступленіи татаръ и тѣмъ давали возможность собрать ратныхъ людей для встрѣчи противника. Тяжелая станичная и сторожевая служба отпирывалась казаками, дѣтьми боярскими и другими ратными людьми. Ср. Казаки (XIII, 882). См. Бѣляевъ, «О сторожевой, станичной и полевой службѣ въ Польской Украинѣ» (1846).

Сторожинецъ (Storozhynec) — торговое мѣст. въ Буковинѣ, на лѣвомъ берегу р. Серета. Спиртоочистительный и водочный заводъ Жит. (1890) 5674 (нѣмцы, румыны и евреи).

Сторожина ружья — особое приспособленіе, употребляемое звѣропромышленниками для настороживанія винтовки такимъ образомъ, чтобы она выстрѣлила въ медвѣдя, когда онъ хватается за приманку (кусочекъ падали или шкуры 10 зайцевъ), привязанную къ веревкѣ, другимъ своимъ концомъ прикрѣпленной къ спуску винтовочнаго замка.

Сторожъ — длинная веревка, обыкновенная, употребляемая при рыболовствѣ главными сѣтями въ рѣкѣ. За *стѣрожи* рыбаки держатъ сѣть и, въ случаѣ въ сѣть попадетъ рыба, по нимъ «наслушивается» ее (Ураль). — Мочальная веревка, соединяющая ставныя сѣти во время ихъ выставки въ морѣ и идущая къ «буйку» (Касп. море). Н. В.—н.

Сторthingъ (Storthing) — названіе парламента въ Норвегій; избирается, на основаніи закона 1898 г., всеобщей подачей голосовъ всѣми норвежцами мужского пола старше 25-лѣтняго возраста, за исключеніемъ ограниченныхъ въ правахъ; состоитъ изъ 114 чле-

новъ; тотчасъ послѣ избранія самъ дѣлится на двѣ палаты или отдѣленія — лагтингъ и одельстингъ. Избирается на три года; королю не имѣть права досрочнаго распушенія, за исключеніемъ случаевъ пересмотра конституціи. По отношенію къ рѣшеніямъ С. королю имѣть только право суспенсивнаго вето; рѣшеніе, постановленное тремя С. подрядъ, получаетъ силу закона, даже вопреки желанію короля. Последніе выборы въ С. имѣли мѣсто въ 1900 г. См. Норвегія (XXI, 341) и Одельстингъ (XXI, 724). В. В.—н.

Сторублевна — гора Пермской губ., Екатеринбургскаго у., въ 10 вер. отъ слоб. Мураинской; мѣсторожденіе аметистовъ.

Стоу (Джонъ Stow) — англ. антикварій (1525 — 1605). Собралъ множество матеріаловъ, онъ предохранялъ отъ уничтоженія рядъ документовъ первостепенной важности и открылъ къ нимъ доступъ всѣмъ желающимъ. Растративъ все свое состояніе на составленіе научныхъ коллекцій, С. на склонѣ лѣтъ получилъ отъ короля Іакова I разрѣшеніе «въ награду за тяжелые труды питаться доброхотною милостыней соотечественниковъ». Окончилъ жизнь, полную лишеній, въ глубокой нищетѣ, на лондонскихъ улицахъ. Главныя труды С.: «Summary of English Chronicles» (Лонд., 1561, 2 изд. 1604), «Annales of England» (1580, 2 изд. 1631), «Survey of the cities of London and Westminster» (1598, 2 изд. 1820 г.). С. принималъ дѣятельное участіе въ продолженіи «Chronicle» Голингшеда и въ составленіи «Collectanea» Деланда. Биографію С. см. у Стрипа въ его предисловіи ко 2 изд. «Survey of the Cities of L. and W.».

Стоутонъ (Джонъ Stoughton, род. 1807) — англійскій историкъ церкви, священникъ. Главныя сочиненія его: «Ecclesiastical history of England» (1867—74; 2 изд., подъ названіемъ: «Religion in England from the opening of the Lond Parliament to the end of the XVIII century», 1881); «Religion in England from 1800 to 1850» (1884); «Recollections of a long life» (1894); «Lights and shadows of church life» (1895).

Стоффлѣ (Nicolas Stofflet) — одинъ изъ главныхъ дѣятелей вандейской войны (V, 486), сынъ мельника; род. въ 1751 г. Прослуживъ 15 лѣтъ рядовымъ, онъ получилъ мѣсто лѣсничаго въ имѣніи своего бывшаго полковника, въ провинціи Анжу. Когда разгорѣлась первая революція, С. примкнулъ къ роялистамъ и, вмѣстѣ съ Кателино (XIV, 724), сталъ во главѣ вандейскихъ ополченій. Лѣтомъ 1793 г. онъ былъ избранъ главнымъ начальникомъ такъ наз. королевской арміи; но скоро первоначальныя удачі смѣнились несчастіями для вандейцевъ дѣлами и начались раздоры С. съ другими предводителями. Уже въ слѣдующемъ году недостатокъ въ денежныхъ средствахъ и упадокъ духа въ массѣ возставшихъ понудили С. вступить въ переговоры съ республиканскими предводителями. Роялистскіе агенты старались помѣшать этимъ переговорамъ. Въ январѣ 1796 г. С. опять рѣшительно сталъ на королевскую сторону, получивъ отъ графа д'Артуа званіе ген.-лейтенанта. Набрать новыя силы для продолженія

борьбы ему, однако, не удалось. Вскорѣ онъ былъ схваченъ республиканцами, отвезенъ въ г. Анжеръ и тамъ разстрѣлянъ.

Стоходъ—р. Волынской и Минской губ., правый притокъ р. Припяти. Беретъ начало изъ болотъ Владиміръ-Волынскаго у., на абсол. высотѣ около 90 саж. Орошаетъ у. Владиміръ-Волынский (на протяженіи ок. 18 в.), составляетъ границу уу. Ковельскаго и Луцкаго (53 в.), протекаетъ въ вост. полосу Ковельскаго у. (67 в.) и въ южной части Пинскаго у. (51 в.), впадаетъ на абсол. высотѣ ок. 70 саж. бл. дер. Сваловичи въ часть Припяти, извѣстную подъ названіемъ Пазюнь, двумя рукавами (подъ именемъ С. извѣстенъ также одинъ изъ рукавовъ Припяти ниже мст. Нобеля, между дер. Невелемъ и Неродомъ). Общее направленіе теченія къ ССВ, дл. 189 вер., паденіе (среднее) 0,7 фт. на версту. Ширина рѣки въ верхнемъ теченіи 2½, у с. Зайчевки 1½, ниже до 19 саж.; глуб. до мст. Гудевичей не болѣе 5 фт., ниже 2½ фт. и болѣе. Теченіе повсюду медленное; берега низменны, болотисты и лѣсисты; болота тянутся мѣстами на десятки верстъ; берега и дно рѣки сложены изъ аллювиальныхъ песчаныхъ и иловатыхъ отложений. Замерзаетъ С. въ половинѣ декабря, вскрывается въ первой половинѣ марта. Весеннія воды поднимаются надъ лѣтнимъ уровнемъ футовъ на 6—7. Половодье продолжается около 3 недѣль и въ это время производится по С. сплавъ лѣса (на 1500—2000 р.) и движеніе барокъ, поднимающихся до 200 пд. хлѣба, между г. Пинскомъ и мст. Любашевомъ. Въ меженное время теченіе въ С. почти незамѣтно и судоходство невозможно. На берегахъ С. расположены 55 селеній и 6 незначительныхъ мѣстечекъ. Экономическое значеніе С. въ ея вышнемъ заболоченномъ состояніи ничтожно.

Стоцкіе—дворянскій родъ, герба Белты, восходящій къ началу XVI в.; предокъ ихъ Филиппъ С. въ 1529 г. служилъ виленскому епископу. Въ XVII и XVIII в. С. занимали высшія земскія должности въ Минскѣ и Новогрудскѣмъ воеводствахъ. Въ первой половинѣ XIX ст. Паулина С. (рожд. Вогушь) приобрѣла печальную извѣстность крайне жестокимъ обращеніемъ съ крестьянами, за что была сослана въ Сибирь. Родъ С. внесенъ въ VI и I ч. род. кн. Виленской, Волынской, Гродненской, Киевской, Минской и Подольской губ. Нѣкоторыя изъ вѣтвей С. употребляли вмѣсто герба Белты гербъ Равичъ.

В. Р.

Стоцкскі (Stoczek)—незначительный пос. Луковскаго у., Сѣдлецкой губ., на рч. того же названія; окруженъ со всѣхъ сторонъ болотами; торговля незначительна. Жит. 490. 2 февр. 1831 г., во время польской войны, два нашихъ конно-егерскихъ полка изъ колонны ген. Гейсмара (VIII, 261) потеряли около С. сильное пораженіе въ дѣлѣ съ войсками Дверницкаго (X, 169), при чемъ потеряли до 280 чел. и 6 орудій. Дверницкій, однако, не извлекъ никакихъ выгодъ изъ этого успѣха и не преслѣдовалъ Гейсмара, который, подъ прикрытіемъ другой части своего отряда,

успѣлъ собрать разсѣянные эскадроны и отступить на Скуржичъ и Сѣдльце.

Стошъ (Альбрехтъ Stosch)—германскій генералъ, политическій дѣятель (1818—96). Во время войны 1870—71 г. занималъ постъ генералъ-интенданта прусской арміи и образцово устроилъ продовольствіе ея. Послѣ заключенія мира былъ начальникомъ генеральнаго штаба оккупационной арміи во Франціи. Въ 1872 г. назначенъ морскимъ министромъ. Онъ пользовался симпатіями въ рядахъ прогрессивной партіи и въ свою очередь не скрывалъ своего сочувствія къ либеральнымъ идеямъ. Въ 1877 г. онъ выразилъ въ рейхстагѣ одобреніе нѣкоторыхъ взглядовъ Ев. Рихтера; въ отвѣтъ на это кн. Бисмаркъ позволилъ себѣ рѣзко оскорбительную выходку противъ С., который немедленно подалъ въ отставку; императоръ, однако, ея не принялъ и временно примирилъ С. съ Бисмаркомъ. Въ 1883 г. С. вновь подалъ въ отставку, вслѣдствіе разногласій съ Бисмаркомъ, и на этотъ разъ отставка была принята. Съ 1860 г. С. былъ интимнымъ другомъ кронпринца, впоследствии импер. Фридриха III; вмѣстѣ съ профессоромъ Геффкенемъ, онъ принималъ участіе въ опубликованіи дневника, веденнаго Фридрихомъ.

В. В.—ст.

Стоюнянъ (Владиміръ Яковлевичъ)— выдающійся педагогическій дѣятель. Род. въ 1826 г., въ купеческой семьѣ; среднее образованіе получилъ сперва въ слб. училищѣ при церкви св. Анны и въ слб. 3 гимназіи. Еще въ гимназіи С. началъ писать стихи. Живое воображеніе и мечтательность юноши побудили его поступить на восточный факультетъ слб. университета; онъ думалъ о службѣ при посольствѣ въ Персіи или Турціи. Много занимался онъ и по историко-филологическому (тогдашнему философскому) факультету. Необходимость поддерживать мать и сестеръ заставила его отказаться отъ прежнихъ замысловъ и давать уроки, сперва частные, затѣмъ въ 3-й гимназіи, въ которой онъ и оставался до 1871 г., являясь не только прекраснымъ преподавателемъ, но и наставникомъ въ высшемъ смыслѣ этого слова. Преподавалъ также русскій языкъ и словесность въ 1-мъ Маринскомъ училищѣ и въ Маринскомъ инст. Въ 1871 г. С. былъ назначенъ инспекторомъ московскаго Николаевскаго сиротскаго инст. И здѣсь онъ быстро сумѣлъ привлечь къ себѣ учащихся и учащихся. Не всѣ, однако, хотѣли понять высокіе педагогическіе идеалы С., и въ 1874 г. С. принужденъ былъ покинуть любимое призваніе. Въ 1881 г., когда его жена, Марія Николаевна С., открыла въ СПб. частную женскую гимназію, С. опять взялся за живое педагогическое дѣло. Преподавая русскій языкъ, словесность, исторію и кромѣ того руководя, какъ инспекторъ, новую школу, онъ имѣлъ полную возможность проводить здѣсь свои принципы. Гимназія, благодаря своему инспектору, быстро заняла выдающееся мѣсто, которое сохраняетъ и до настоящаго времени. Скончался С. 4 ноября 1888 г. Литературные труды С. можно раздѣлить на три группы. А) Къ первой принадлежатъ статьи по исторіи образованія въ Рос-

си и по разнымъ общепедагогическимъ вопросамъ (изданы въ 1892 г. подъ заглавіемъ: «Педагогическія сочиненія»). Главную особенность ихъ составляетъ то, что вопросы образованія и воспитанія разбираются въ тѣсной связи съ условиями современнаго быта, на которыя авторъ отвѣчаетъ чрезвычайно чутко, являясь педагогомъ-публицистомъ. Исходнымъ пунктомъ воззрѣній С. является требованіе, чтобы «школа наша могла назваться національною». «Дѣло школы можно разсматривать только въ связи со всѣми условиями жизни того народа, для котораго она предназначена». Попытки создать школу по чужимъ опытамъ не могутъ быть удачными; но не слѣдуетъ пренебрегать и общей наукой, выработанной въ другихъ странахъ. Назначеніе школы, по понятію С. — воспитаніе, прежде всего, человѣка, а не подготовленіе лицъ, которые могли-бы занять одну изъ ступеней табели о рангахъ. Чтобы русская школа могла правильно развиваться, необходимо соблюденіе слѣдующихъ условий: 1) она должна выпускать изъ нѣдръ своихъ будущихъ гражданъ въ истинномъ смыслѣ этого слова, проникнутыхъ чувствомъ законности, никогда и нигдѣ не ставшихъ «дѣло на второмъ планѣ, а на первомъ личностъ, со своимъ самовластіемъ». 2) Школа должна способствовать поднятію общественной нравственности. «Стремленіе жить только для себя или на общественный счетъ, расчеты на одиѣ личныя выгоды, уклоненіе отъ добросовѣстнаго труда, беззастѣнчивая ложь—вотъ что отличаетъ многихъ изъ насъ въ общественной сферѣ; еще печальнѣе, что на это зло смотрится какъ-то примирительно, безъ особеннаго негодованія, какъ будто-бы иначе и быть не можетъ, что, конечно, поощряетъ людей, склонныхъ пожать на чужой счетъ». Чтобы школа могла бороться съ подобными явленіями, необходимо дѣятельно ея не сводить свою работу къ учительству, въ самомъ тѣсномъ значеніи этого слова; они должны *воспитывать* своихъ питомцевъ, оживляя сферу своихъ уроковъ идеаломъ, не заключеннымъ въ узкіе предѣлы той или другой каедры, а въ связи съ нравственными требованіями семейной и общественной жизни. 3) Наконецъ, школа можетъ быть истинно русской, если она будетъ идти на встрѣчу всѣмъ потребностямъ русской общественной жизни, если изъ нея будутъ выходить такіе люди, въ которыхъ нуждаются государство и общество. Нельзя, конечно, требовать отъ школы, чтобы она выпускала въ жизнь людей со сложившимся уже идеаломъ: послѣдній развивается только въ связи съ дѣйствительною общественною жизнью. Но «школа должна приготовить духовныя силы юноши для созданія идеала, должна пробудить въ немъ безкорыстную любовь къ истинѣ, правдѣ, добру и прекрасному и стремленіе къ нимъ». Въ то же время «она не можетъ навязывать никакой теоріи для жизни, никакой исключительной идеи, которой должна быть посвящена жизнь... юноша долженъ вступать въ жизнь съ полной свободою выбрать себѣ поприще, лишь было-бы въ немъ живо чувство справедливости, чест-

ности, стремленіе соединить свое благо съ общимъ». Рисуя идеальную школу, С. не могъ не коснуться вопроса о взаимномъ отношеніи между семьею и школою. Съ одной стороны школа, обязанная для своей жизнестности идти на встрѣчу запросамъ общества, должна искать помощи въ семьѣ, интересы которой такъ тѣсно соприкасаются съ интересами всего общества. Прислушиваясь къ голосу семьи, школѣ легче удовлетворить предъявляемымъ отъ лица общества требованіямъ. Съ другой стороны, «семья должна смотрѣть на школу, какъ на свою помощницу въ дѣлѣ, которое ей ближе всего, но котораго она одна не можетъ выполнить». Однимъ словомъ, «пусть школа видитъ свое дополненіе въ семьѣ, а семья въ школѣ. Обѣ онѣ въ тѣсной связи могутъ укрѣплять другъ друга, увеличивая взаимно воспитательныя силы». Въ одной изъ своихъ статей С. касается вопроса, что такое общее образованіе, какъ нѣчто противоположное специальному. Чтобы точнѣе опредѣлить первое, С. рисуетъ *идеаль простищеннаго человека*: «Простищенный человѣкъ не тотъ, у кого много несвязныхъ понятій или такихъ, которыя составляютъ одну какую-нибудь специальность, а тотъ, кто черезъ научныя познанія развилъ въ себѣ высшія понятія, которыя опредѣляютъ человѣческую жизнь въ ея отношеніяхъ ко всему окружающему, т. е. къ природѣ и къ обществу. Простищеніемъ вызывается присущая человѣку стремленія къ истинѣ, правдѣ, добру и изящному и сами имъ поддерживаются. Слѣдственно, съ простищеніемъ соединяются всѣ сферы дѣятельности: и ученаго, и администратора, и судьи, и медика, и филантропа, независимо отъ тѣхъ специальныхъ познаній, которыя имъ нужны для дѣятельности». Чтобы выработать въ своихъ питомцахъ высшія понятія и, прежде всего, возвышенное понятіе о человѣкѣ, школѣ приходится постепенно выяснять много низшихъ понятій, относящихся къ міру физическому и нравственному, при чемъ матеріалъ, предлагаемый школою, долженъ быть такимъ, чтобы на немъ учащійся могъ постепенно переходить отъ низшихъ понятій къ высшимъ. Въ рядѣ статей С. высказался по вопросу о женскомъ образованіи. И въ раннихъ, и въ позднѣйшихъ статьяхъ онъ возстаетъ противъ того поверхностнаго образованія, которое создаетъ такъ наз. *благовоспитанныхъ барышень*. Онъ обращается къ матерямъ съ горячимъ словомъ, убѣждая ихъ отказаться отъ мысли, что блестящее образованіе женщины заключается только въ знаніи новыхъ языковъ. Возстаетъ онъ также противъ вымучиванія въ дѣтяхъ талантовъ съ самаго ранняго дѣтства. С. высоко цѣнитъ всесловную женскую гимназію за то, что она уничтожила вопросъ о существованіи отличія образованія женщины и мужчины. Оба эти понятія связались въ одномъ понятіи «человѣкъ», которое не допускаетъ нравственнаго и умственнаго превосходства одного пола надъ другимъ. В) Вторую группу работъ С. составляютъ разныя пособія и руководства при преподаваніи роднаго языка и словесности: «Высшій курсъ грамматики» (1855

3 изд., 1876), «О преподаваніи русской литературы» (1864, 5 изд., 1898), «Руководство для историческаго изученія русской литературы» (1869, 5 изд., 1879); «Руководство для теоретическаго изученія литературы» (1870, 6 изд., 1879; къ нему въ 1879 г. издана «Хрестоматія»), «Русскій синтаксисъ» (1871); «Русская классная хрестоматія для низшихъ классовъ», съ «Руководствомъ для преподавателей» (1876; 3 изд. хрестоматіи 1893 г.; 2 изд. «Руководства», 1889); школьныя изданія сочиненій Фонвизина, Грибоедова, Пушкина. Все эти труды, принадлежатъ и до сихъ поръ къ лучшимъ въ нашей учебной литературѣ, въ свое время оказали громадное вліяніе на зміну прежняго схоластическаго и догматическаго изученія литературы живымъ, непосредственнымъ знакомствомъ съ ея произведениями. Взгляды С. на задачи и методы изученія словесности изложены въ книгѣ: «О преподаваніи русской литературы», которая должна быть настольною книгою каждаго преподавателя, въ особенности начинающаго. С. безусловно осуждаетъ тотъ способъ преподаванія литературы, встрѣчающійся и теперь, при которомъ память учащихся загромождается массою фактовъ и разсужденій, предложенныхъ въ готовомъ видѣ въ учебникахъ исторіи литературы. С. находитъ недостатки и въ томъ приемѣ, въ силу котораго преподаватель, исходя изъ разбора произведеній, самъ отъ себя даетъ готовые выводы. Правильно поступитъ тотъ учитель, который дастъ видное мѣсто бесѣдѣ съ учениками и ихъ попыткамъ самостоятельнаго разбора. С. предлагаетъ ограничиться небольшимъ количествомъ словесныхъ произведеній, но вести дѣло по указанному способу, который содѣйствуетъ всестороннему развитію учащихся. Возстаивая противъ общихъ характеристикъ, безсвязнаго исчисленія фактовъ, именъ, годовъ, безъ непосредственнаго знакомства съ самими произведениями, С. въ тоже время требуетъ историческаго изученія литературныхъ произведеній, т. е. разсмотрѣнія вопроса о томъ, какое значеніе имѣлъ писатель для общества своего времени. Иначе изученіе произведеній въ родѣ Лѣтописи, Слова о Полку Игоревѣ, трудовъ Ломоносова не будетъ имѣть ни цѣли, ни интереса. В) Третья группа работъ С. посвящена исторіи литературы. Сюда принадлежатъ изслѣдованія и статьи о Пушкинѣ («Истор. Вѣстн.», 1880 и слѣд.), Шишковѣ (отд. 1880), Кантемирѣ (при собраніи его сочиненій, изд. Глазунова, и въ «Вѣстн. Европы», 1867 и 1880 г.), Княжнинѣ («Библ. для Чтенія», 1850, и «Истор. Вѣстн.», 1881), Сумароковѣ («Музык. и Театр. Вѣстн.», 1856 и отд.), Кольцовѣ («Смыслъ Отеч.», 1852) и др. Кроме того, С. помѣстилъ рядъ литературныхъ и театральныхъ рецензій и статей самаго разнообразнаго содержанія, особенно въ журналахъ и газетахъ: «Музыкальный и Театральный Вѣстникъ» (1856—57), «Русскій Миръ» (1859—60, когда С. былъ его редакторомъ), «Порядокъ» (1881—82), «Вѣстн. Европы» (1880—84).

Литература о С.: біографія, составленная В. Д. Сиповскимъ («Вѣстн. Европы», 1889, и

при «Педагогическихъ сочиненіяхъ»; тутъ же помѣщенъ списокъ трудовъ С. и указатель литературы о немъ до 1891 г.); В. П. Острогорскій, «Изъ исторіи моего учительства»; статья Арельева («Рус. Школа», 1898, № 1), Витберга («Педагогич. Сборникъ», 1899, № 1, отд.), А. Н. Острогорскаго (тамъ же, № 3).

Н. Тушиковъ.

Стояніе—самое естественное положеніе вѣрующаго при богослуженіи. Такое положеніе вполнѣ сообразно съ величіемъ существа Божія, предъ которымъ предстоятъ со страхомъ и трепетомъ архангелы и ангелы (Ис. VI, 2; Дан. VII, 10; Апокал. VII, 11). Въ такомъ же положеніи молились іудеи въ церкви ветхозавѣтной какъ во храмѣ, такъ и въ синагогахъ (1 Цар. I, 26; 2 Парал. V, 12; XX, 5, 13; Неем. VIII, 7). Самъ Іисусъ Христосъ одобрилъ С. на молитвѣ, когда сказалъ: «егда стоите молящеся» (Марк. XI, 25), а потому еще древніе христіане, въ противоположность язычникамъ, молились стоя. Тертуллианъ и блаж. Августинъ обличаютъ тѣхъ изъ христіанъ, которые, подражая язычникамъ, сидятъ во храмѣ во время молитвы, чтеній и поученій. Въ древней церкви обычай стоять при богослуженіи имѣлъ особенную силу въ дни воскресные и Пятидесятницы, когда вѣрующимъ было запрещено преклонять колѣна. Иногда церковнымъ уставомъ разрешается сидѣть во время общаго священнаго богослуженія, какъ священнослужителямъ, такъ и всей молящейся братіи. Епископы и пресвитеры имѣютъ право сидѣть при богослуженіи въ извѣстные моменты (напр. во время чтенія Апостола); всѣмъ молящимся церковь дозволяетъ сидѣть во время чтенія свято-отеческихъ толкованій Свящ. Писанія, прологовъ, синаксарей, жизнеописаній святыхъ и во время пѣнія пѣсней, предшествовавшихъ этимъ чтеніямъ и получившихъ отсюда наименованіе сѣдальновъ (см.). См. свящ. В. Нечаевъ (еписк. Виссаріонъ), «О различныхъ тѣлесныхъ положеніяхъ и дѣйствіяхъ при молитвѣ и богослуженіи» («Душеполезное Чтеніе», 1860, сент.); архим. Гавріиль, «Руководство по литургикѣ или наука о православномъ богослуженіи» (Тверь, 1886); П. Лебедевъ, «Наука о богослуженіи православной церкви» (М., 1890); Еп. Нестеровскій, «Литургика или наука о богослуженіи православной церкви» (Курскъ, 1895).

Стояніе или *стоячее положеніе человека*, при которомъ вся тяжесть тѣла опирается на подошвенныя дуги стопы,—мыслимо только при условіи, когда линія, проходящая черезъ центръ тяжести тѣла, падаетъ въ границахъ площади, занимаемой ступнями. Для этого необходимо, конечно, рядъ мышечныхъ сокращеній со стороны мышцъ тазовища и нижнихъ конечностей; поэтому человекъ, потерявшій сознаніе, а также и трупъ не могутъ быть поставлены на ноги. Необходимость мышечной эквилибристики при С. уже прямо вытекаетъ изъ слѣдующаго: центръ тяжести головы приходится впереди затылочнаго сустава, поэтому, когда голова не укрѣпляется сокращеніемъ затылочныхъ мышцъ, какъ это бываетъ, напр., при засыпаніи, то голова на-

чинаеть кивать. Центр тяжести головы и всего туловища, вмѣстѣ взятыхъ, находится на уровнѣ мечевиднаго отростка впереди десятаго груднаго позвонка, а вертикальная линія, проведенная отъ этого центра книзу, проходить позади линіи, соединяющей центръ обонихъ тазобедренныхъ суставовъ, вслѣдствіе чего поставленное прямо тѣло человѣка упало-бы сзади, если-бы его не удерживали мышцы, идущія отъ бедеръ къ тазу. Линія центра тяжести головы, туловища и бедеръ, вмѣстѣ взятыхъ приходится нѣсколько къзади колѣнныхъ суставовъ и колѣни подогнулись-бы, если-бы этому не противодѣйствовала игра мышцъ, разгибающихъ колѣни. Наконецъ, линія центра тяжести всего тѣла, находящаяся у конца крестца, проходитъ впереди линіи, соединяющей оба голеностопныхъ сустава и поэтому для предотвращенія паденія тѣла впередъ необходимо напряженіе вкраннихъ мышцъ. Такимъ образомъ, стоячее положеніе тѣла поддерживается сочетанной, координированной игрой цѣлага ряда мышечныхъ группъ, управляемыхъ, какъ извѣстно, центральной нервной системой. Центральнымъ органомъ равновѣсія и координаціи движеній считается мозжечекъ, а периферическимъ — полукружные каналы лабиринта уха: разрушеніе ихъ нарушаетъ способность къ поддержанію равновѣсія тѣла и къ произведенію сложныхъ координированныхъ локомоторныхъ движеній. Кромѣ того, въ механизмъ поддержанія равновѣсія имѣютъ важное значеніе и центростремительные чувствующіе импульсы, возникающіе въ кожѣ и въ мышцахъ и направляющіеся къ центральнымъ органамъ равновѣсія и координаціи движеній.

И. Тархановъ.

Стояніе планеть. — При переходѣ видимаго движенія планеты (см. это слово) изъ обратнаго въ прямое, или наоборотъ, долгота ея нѣкоторое время остается почти неизмѣнной; планета останавливается (по долготѣ) относительно звѣздъ. Эти моменты и называются С. планеты.

Стояновскій (Николай Ивановичъ, 1820—1900)—выдающійся судебный дѣятель, сынъ помѣщика, родился въ Могилевѣ на Днѣстрѣ, окончилъ курсъ въ училищѣ правовѣдѣнія и поступилъ на службу въ сенатъ, гдѣ въ то время было всего 6 образованныхъ юристовъ. Въ 1846—54 гг. С. состоялъ преподавателемъ практическаго уголовного и гражданскаго судопроизводства въ училищѣ правовѣдѣнія и составилъ руководство къ уголовному судопроизводству (1850), сначала задержанное цензурой, въ виду того, что все нужное по этой части содержится въ Сводѣ Законовъ. Въ 1854 г. С. былъ назначенъ оберъ-прокуроромъ одного изъ московскихъ д-товъ сената, въ 1857 г.—герольдмейстеромъ. Когда началась преобразовательная эпоха, С., въ качествѣ члена комиссіи объ уѣздныхъ и губернскихъ учрежденіяхъ, составилъ «Учрежденіе судебныхъ слѣдователей» и такъ наз. «Наказъ» слѣдователямъ (1860); эти узаконенія, по которымъ слѣдственная часть была выдѣлена изъ вѣдѣнія полиціи, положили начало отдѣленію судебной власти отъ админи-

стративной. Важность выработанной С. слѣдственной реформы видна изъ того, что судебные уставы 1864 г. почти цѣликомъ восприняли этотъ институтъ. Одновременно С. принималъ участіе въ дѣлѣ освобожденія крестьянъ, работая въ редакціонныхъ комиссіяхъ; ему принадлежитъ разработка положенія о мировыхъ посредникахъ. Перешедши на службу въ государственную канцелярію, когда въ ней начали выработываться основы судебного преобразования, С., вмѣстѣ съ С. И. Заруднымъ, настоялъ на прикомандированіи къ канцеляріи въ началѣ 1861 г. образованныхъ юристовъ—Н. А. Бупковскаго, Д. А. Ровинскаго, К. П. Побѣдоносцева и др.; благодаря этому кружку юристовъ, удалось направить судебную реформу на рациональный путь. С. взялъ на себя трудъ составленія основныхъ началъ новаго уголовного судопроизводства. Въ 1862 г. С. занялъ постъ товарища министра юстиціи, Д. Н. Замятнина, при чемъ фактически ему принадлежала руководящая роль въ министерствѣ. Ему пришлось приложить огромный трудъ для успѣшнаго проведенія судебной реформы, при чемъ онъ обнаружилъ большой организаторскій талантъ. Составленные подъ его руководствомъ замѣчанія министерства юстиціи на судебные уставы занимаютъ два большихъ тома и отличаются богатствомъ содержанія. По особому Высочайшему повелѣнію С. получилъ право голоса въ государственномъ совѣтѣ при разсмотрѣніи проектовъ судебныхъ уставовъ. При выработкѣ плана введенія судебныхъ уставовъ С., въ противоположность Зарудному, предлагалъ постепенное введеніе судебной реформы въ Европ. Россіи по отдѣльнымъ округамъ, съ тѣмъ, чтобы закончить реформу въ шесть лѣтъ. Этотъ планъ былъ принятъ, но осуществленіе его замедлилось на столько, что реформа была введена повсемѣстно лишь въ 1899 г. Главнымъ образомъ благодаря вліанію и содѣйствію С. былъ подобранъ прекрасный, въ общемъ, персоналъ новыхъ судовъ; ему же приходилось заботиться о выработкѣ мелочныхъ, но необходимыхъ правилъ канцелярскаго распорядка и формъ дѣлопроизводства и даже о составленіи руководствъ по русской стенографіи. Не смотря на всѣ трудности первыхъ шаговъ реформы, С. удачно выполнилъ весь возложенный на него трудъ, и притомъ въ самый короткій срокъ. При С. началась въ министерствѣ юстиціи работа по скорѣйшей ликвидаціи старыхъ судебныхъ учреждений и по введенію въ нихъ нѣкоторыхъ началъ новаго суда (законъ 11 октября 1865 г.). Общая тенденція министерства юстиціи при С. была направлена, согласно духу и буквѣ судебныхъ уставовъ, къ водворенію въ судахъ закономѣрной самостоятельности, къ укрѣпленію гуманности и законности и къ возвышенію личнаго судейскаго достоинства. 1 янв. 1867 г., подъ вліаніемъ зарождавшейся тогда реакціи, С. покинулъ постъ товарища министра юстиціи и былъ назначенъ сенаторомъ уголовного кассационнаго департамента, а въ 1872 г.—первоприсутствующимъ этого департамента. Назначенный въ 1875 г. членомъ государственнаго совѣта, С. и тамъ часто

имѣлъ случай дѣйствовать въ томъ же духѣ, которымъ проникнуты наиболѣ выдающіеся періоды его государственной службы. Въ 1884 г. С. занялъ постъ предсѣдателя департамента гражданскихъ и духовныхъ дѣлъ государственнаго совѣта и состоялъ въ этой должности до 1897 г. Съ 1882 г. до самой смерти С. былъ предсѣдателемъ редакціонной коммисіи по составленію проекта гражданского уложенія. Онъ былъ однимъ изъ учредителей и дѣятельныхъ членовъ общества земледѣльческихъ колоній и ремесленныхъ приютовъ, членомъ общества для пособія нуждающимся литераторамъ и ученымъ, вице-предсѣдателемъ Имп. русскаго музыкальнаго общества, однимъ изъ учредителей юридическаго общества при свѣ. университетѣ и неизмѣннымъ предсѣдателемъ его со дня его открытія (въ 1877 г.) до 1895 г. Кромѣ того, С. состоялъ почетнымъ мировымъ судьей по чигиринскому (Кіевской губ.) судебнo-мировому округу и по Воронежскому у., почетнымъ членомъ московскаго и кіевского юридическихъ обществъ, почетнымъ членомъ университета св. Владимира въ Кіевѣ, предсѣдателемъ и почетнымъ членомъ правовѣдской кассы, дѣйствительнымъ членомъ совѣта Имп. человеколюбиваго общества, членомъ Имп. русскаго географическаго общества, славянскаго благотворительнаго общества и почетнымъ членомъ Имп. русскаго музыкальнаго общества. Кромѣ составленія вышеупомянутаго «Практическаго руководства къ русскому уголовному судопроизводству» (М., 1852; 2 изд. М., 1858), онъ съ конца 40-хъ годовъ помѣщалъ статьи въ «Москвитянинѣ» Погодина и «Отеч. Запискахъ» Краевскаго; въ 1860-хъ годахъ помѣстилъ рядъ критическихъ статей въ «Журналѣ Министерства Юстиціи»; ему принадлежатъ также очерки «Алексѣй Николаевичъ Озевинъ» (напеч. въ «Русс. Старинѣ» 1875 г., т. XIV и отдѣл. изданіемъ). Ср. Джаншиевъ, «Эпоха великихъ реформъ» (7 изд., М., 1898).

Стояновъ (Андрей Николаевичъ) — юристъ, род. въ 1830 г., окончилъ курсъ въ харьковскомъ унив. по юридическому факультету. Въ 1859 г. С. выдержалъ магистерскій экзаменъ и напечаталъ свою первую работу: «Объ идеальномъ возрѣніи на общество и государство», въ «Архивѣ» Калачова. Въ 1862 г. была представлена имъ диссертация на степень магистра энциклопедіи и международнаго права: «Методы разработки положительнаго права и общественное значеніе юристовъ отъ глоссаторовъ до конца XVIII ст.». Юридическій факультетъ харьковскаго унив. высоко оцѣнилъ эту работу, «какъ истинное приобрѣтеніе для русской юридической литературы». Въ 1863 г. С. былъ командированъ за границу на 2 года. До 1885 г. онъ занималъ въ харьковскомъ унив. кафедру исторіи законодательства, читалъ также международное право, энциклопедію права и римское право. По обширной эрудиціи, ясности изложенія и ораторскимъ приемамъ С. всегда считался однимъ изъ лучшихъ профессоровъ харьковскаго унив. Приверженецъ сравнительнаго и историческаго методовъ изученія правовыхъ институтовъ, С. слѣдуетъ примѣру Тейлора,

Спенсера, Мана. Въ такомъ направленіи написаны многочисленныя его изслѣдованія: «Научное значеніе всеобщей исторіи законодательства» (въ «Юридич. Вѣстн.», 1879, II), «Историческая аналогія и точки соприкосновенія новыхъ законодательствъ съ древнимъ правомъ» (Харьк., 1883), «Зачатки семейнаго права у первобытныхъ народовъ» (Харьковъ, 1884), «Къ вопросу о возникновеніи институтовъ имущественнаго и обязательственнаго права» («Юрид. Вѣст.», 1887, № 10), «Англійская адвокатура» (тамъ же, 1880, IV); «Нравы общества и суды во Франціи» (Харьк., 1876), «Исторія адвокатуры у древнихъ народовъ» (1869 г., докторская диссертация). Д. И. Каченовскій далъ этому труду высокую оцѣнку, какъ «совершенно самостоятельной работѣ, отличающейся по преимуществу критическимъ направленіемъ». Кромѣ того, С. написалъ «Воспоминаніе о Д. И. Каченовскомъ» (Харьковъ, 1872, большой, прочувствованный некрологъ) и обширное изслѣдованіе: «Очерки исторіи и догматики международнаго права» (Харьковъ, 1875; одно изъ лучшихъ руководствъ по этому предмету). Въ послѣднее время С. напечаталъ нѣсколько небольшихъ интересныхъ статей: «Изъ исторіи университетовъ Западной Европы» (Харьк., 1891); «Изъ исторіи дуэли въ Зап. Европѣ» (Харьковъ, 1893). Съ 1876 по 1886 г. С. былъ деканомъ юридическаго факультета. Неоднократно выступалъ съ публичными лекціями. Какъ въ ученой, такъ и въ преподавательской дѣятельности всегда и неизмѣнно оставался представителемъ идей просвѣщенія и гуманизма.

Н. Сумиговъ.

Стояновъ (Захарій)—болгарскій политическій дѣятель и публицистъ (1850—89), родомъ изъ Восточной Румелии; до 1870 г. былъ настухомъ овецъ, потомъ странствовалъ по Болгаріи въ поискахъ за работой, вступилъ въ сношенія съ революционнымъ комитетомъ и былъ однимъ изъ энергичныхъ «апостоловъ» болгарской революціи. Не получивъ никакого школьнаго образованія, С. успѣлъ приобрести кое-какія познанія и выдѣлился своимъ увлекательнымъ краснорѣчіемъ и литературною даровитостью, которую онъ обнаружилъ, сотрудничая въ революционныхъ изданіяхъ. Въ 1875 г. онъ принималъ участіе въ организованномъ его другомъ, Стамбуловымъ, неудавшемся старозагорскомъ возстаніи. Въ 1877—78 гг. участвовалъ добровольцемъ въ русско-турецкой кампаніи. Послѣ освобожденія Болгаріи служилъ судебнымъ слѣдователемъ въ Русчукѣ; въ 1881 г. долженъ былъ эмигрировать, вслѣдствіе написанной имъ брошюры «Искандеръ-бей», (Русчукъ, 1881), направленной противъ князя. Онъ поселился въ Филипполѣ, гдѣ скоро занялъ мѣсто судебного слѣдователя. Въ 1885 г. онъ былъ удаленъ со службы, вслѣдствіе участія въ агитаціи противъ восточно-румелийскаго правительства, и основалъ еженедѣльную газету «Ворба», агитировавшую за революціонное соединеніе съ Болгаріей; въ то же время онъ былъ душою тайнаго заговора, направленаго къ осуществленію этой цѣли. Онъ былъ истиннымъ двигателемъ революціи

6 сентября 1885 г., и когда она состоялась, сдѣлалъ членомъ временнаго восточно-румельскаго правительства. Когда Восточная Румелия была присоединена къ Болгаріи, С. былъ избранъ депутатомъ въ народное собрание, въ которомъ съ 1888 г. былъ председателемъ. Въ 1886 г. онъ основалъ въ Софіи газету «Свобода», ставшую органомъ Стамбулова, съ которымъ Стояновъ до самой смерти былъ связанъ тѣсной дружбой. Кромѣ сотрудничества въ различныхъ изданіяхъ, С. выпустилъ нѣсколько книгъ по исторіи и исторіи литературы Болгаріи. Наиболее замѣчательны: «Записки по болгарските вѣзстания» (Софія и Филиппополь, 1884 — 92); «Четите въ България» (Филиппополь, 1885); «Чърти отъ живота на Л. Каравелова» (тамъ же, 1885); «Документи по преврътанъ на деветий Августъ» (Софія, 1886); «Коронаванните нихилисти въ България» (Рущукъ, 1886); «Христо Вотйовъ—опитъ за биография» (Рущукъ 1888). Подъ редакціей С. вышли первые 7 томовъ сочиненій Л. Каравелова. См. Ю. Ивановъ, «Българский периодический печатъ» (Софія, т. I, 1893); И. Ивановичъ, «Сентябрьская революція въ Румелии» («Сѣв. Вѣстникъ», 1886, № 9—10).

В. Водовозовъ.

Стоячковичъ (Алекс. Стоячковичъ, род. въ 1822 г., въ гор. Сомборѣ) — сербскій писатель. Его труды: «Исторія восточно-славянскаго богослуженія и кирилскаго княжества код славяне западне цркве» (Новый Садъ, 1847), «Прте живота народа српског у угарским областима» (1849) и много историческихъ статей въ различныхъ журналахъ.

Страбизмъ или *косоглазіе* — представляеть такое патологическое состояніе глазъ, при которомъ зрительныя оси не пересекаются въ фиксируемой глазами точкѣ, а одинъ глазъ отклоняется въ сторону — внутрь или наружу, кверху или книзу; сообразно съ этимъ имѣютъ сходщееся, расходящееся косоглазіе и *sursum vergens* и *deorsum vergens*. С. является послѣдствіемъ или паралича одной изъ глазныхъ мышцъ или недостаточности одной мышцы; въ послѣднемъ случаѣ болѣе сильная мышца тянетъ глазъ въ свою сторону. Косоглазіе бываетъ чаще всего одностороннее, такъ какъ пользуются лучшимъ глазомъ, оставляя плохой косить. Но и послѣднимъ можно пользоваться для разсматриванія предметовъ, если закрыть другой глазъ. Лѣченіе — оперативное.

И. Т.

Страбонъ (Στραβωνъ) — знаменитый греческій географъ временъ Августа и первыхъ годовъ правленія Тиберія, родомъ изъ Амаσει, резиденціи понтийскихъ царей, происходившій изъ богатаго и знатнаго дома, жилъ около 80 лѣтъ. «Географія» (Γεωγραφικά) С., дошедшая до насъ почти цѣлкомъ — единственное сочиненіе, дающее намъ понятіе о томъ, чѣмъ была географическая наука въ то время, а равно знакомящее насъ и съ предшествующей исторіей науки, и съ различными въ ней направленіями. Грамматикъ пергамской школы и авторъ географическихъ трудовъ Тирваніонъ былъ наиболее раннимъ

учителемъ и вдоховителемъ С. Пергамская школа, подобно александрійской, усердно занималась толкованіемъ Гомеровскихъ поэмъ; объясненія географическихъ именъ въ этихъ поэмахъ составляли древнѣйшую греческую географію. Учился С. также у послѣдователя Аристарховской, т. е. александрійской школы Аристофана и черезъ него, должно быть, впервые познакомился съ знаменитѣйшимъ александрійскимъ географомъ Эратосееномъ и съ его взглядомъ на Гомера, какъ на поэта, имѣвшаго дѣло исключительно съ матеріаломъ вымышленнымъ. Учителемъ С. былъ и перипатетикъ Ксенархъ; дѣло въ томъ, что послѣдователи Аристотеля также интересовались географіей и наслѣдовали отъ своего учителя нѣкоторыя общія положенія по этому предмету. Наибольшее влияние на С. имѣли стоики, съ ихъ реально-этическимъ пониманіемъ Гомеровскихъ поэмъ. Въ этомъ отношеніи ближайшимъ образцомъ для С. служилъ Полибій (см.). Сочиненіе Полибія С. продолжалъ въ обширномъ историческомъ трудѣ: «Историческія записки», состоявшемъ изъ 43 книгъ: событія римской исторіи, начиная съ разрушенія Карфагена (146 до Р. Хр.) и кончая вѣроятно битвой при Акціумѣ (31 до Р. Хр.), составляли предметъ этого сочиненія, до насъ не дошедшаго, но упоминаемаго Страбономъ въ его «Географіи». Страбонъ вошелъ въ славу не скоро; за то болѣе поздняя древность высоко чтла его, какъ географа по преимуществу, и плоскошаріе С., съ небольшими только перемѣнами по краямъ, удерживалось до V в. нашей эры. Всѣ 17 книгъ «Географіи» С. сохранились почти цѣлкомъ, въ большомъ числѣ списковъ, сильно попорченныхъ пне восходящихъ дальше конца X ст. Лучшій изъ списковъ (Parisinus n° 1397 A) содержитъ только первые 9 книгъ; всѣ 17 книгъ, но съ большимъ числомъ пробѣловъ, особенно въ VII кн., содержитъ Parisinus n° 1393; незначительныя восполненія пробѣловъ дасть недавно открытый Коццою пергаментный списокъ, о которомъ см. предисловіе Ф. Мищенко къ переводу С. Съ судьбою Страбонскаго текста и съ относительнымъ достоинствомъ его списковъ знакомятъ критическое изданіе Крамера. Кромѣ полнаго текста, сохранились такъ назыв. сокращенія или извлеченія, сдѣланныя съ конца X в. и часто служащія къ восполненію пробѣловъ. Благодаря этимъ сокращеніямъ значительно восполнена утерянная часть VII кн., посвященная Македоніи и Фракіи. Изъ 17 книгъ «Географіи» двѣ первыя составляютъ введеніе и содержатъ въ себѣ, болѣе частью въ видѣ полемики съ предшественниками, изложеніе руководящихъ понятій С. о землеописаніи, какъ философской науки, о пользѣ географическихъ познаній для всякаго образованнаго человѣка, особенно для полководца и правителя; большое мѣсто занимаетъ критика Эратосеена и защита противъ него Гомера, какъ величайшаго изъ писателей и въ отношеніи географіи, а также защита Эратосеена противъ Гиппарха по вопросу о перемѣнѣ водной и сухой поверхности земли; здѣсь же даются

поправки къ Эратосеену въ опредѣленіяхъ объема земли, длины и ширины ея, дѣленія ея на три части и т. п., критика ученія Посейдонія и Полибія о поясахъ земли и т. п. Конецъ введенія посвященъ изложению собственныхъ взглядовъ С. на предметъ землеописанія, на необходимость для географа предварительнаго знакомства съ физикой и математикой и т. д. Собственно описательная географія начинается съ III книги, при чемъ восемь книгъ (III—X) заняты Европой, шесть книгъ—Азіей (XI—XVI), послѣдняя (XVII)—Африкой. Въ описаніи Европы, начинающемся съ Иберійскаго полу-ва, авторъ всего дольше останавливается на Элладѣ и прилегающихъ о-вахъ, посвящая имъ три книги (VIII, IX и X); описаніе Элады начинается съ Пелопоннеса, кончается Этоліей, Акарнавіей и о-вами. Большимъ вниманіемъ С. пользуется также Италия, съ близлежащими о-вами (кн. V—VI). Въ III кн. говорится объ Иберіи, въ IV о Галліи, въ VII о германахъ, кимбрахъ, скивахъ, савроматахъ, гетахъ, дакахъ, о народахъ по сию сторону Дуная, иллирійцахъ, паннонахъ и др., наконецъ, о Македоніи и Фракіи. Въ Азіи по сию сторону Тавра Троада, Пергамъ и Лидія описаны съ наибольшою обстоятельностью. Къ Азіи по ту сторону Тавра отнесены Индія, Персія, Ассирія, Вавилонія, Месопотамія, Сирія, Финіція съ Палестиной, Аравія. Восточную окраину обитаемой земли составляетъ Индія, западную—Иберія. Серы (китайцы) называются народомъ Индіи; географъ упоминаетъ объ ихъ долгодѣіи и, со словъ Непрха, объ ихъ хлопчатобумажныхъ тканяхъ. Болѣе точныя свѣдѣнія о Серикѣ даетъ впервые Птолемей, столѣтіе спустя послѣ С. Огромную начитанность не только въ географической и исторической литературѣ, но и въ поэзіи и философіи, Страбонъ восполнилъ путешествіями, обнимавшими Малую Азію, Элладу, Испанію, Египеть; подолгу онъ оставался въ Аѳинахъ, въ Римѣ и въ Александріи. Однако, С. гораздо больше литературно-образованный повѣствователь и критикъ, нежели наблюдатель окружающаго и ученый изслѣдователь. Главными источниками служили ему: Эратосеенъ, Артемидоръ, Аполлodorъ изъ Аѳинъ, особенно въ извѣстіяхъ о Греціи, Полибій и Посейдоній—въ описаніи Иберіи, Кельтики, Италіи, Антиохъ—въ извѣстіяхъ о Сициліи и Нижней Италіи, Теофанъ, историкъ походовъ Помпея на востокъ; изъ Мегасеена, Непрха, Онесикрата С. выписывалъ цѣлыя страницы объ Индіи и соседнихъ къ ней земляхъ. Гораздо меньше пользовался С. римскими писателями, но Галлію онъ описываетъ по Ю. Цезарю; описанія походовъ Августа, записки Агриппы служили ему источникомъ для многихъ измѣреній и для извѣстій объ альпійскихъ народахъ. Черезъ этихъ писателей ему были известны многіе другіе. Изъ древнихъ авторовъ наибольшимъ его уваженіемъ пользуется Гомеръ, котораго онъ, вмѣстѣ съ Аполлodorомъ и стоиками, считалъ величайшимъ, всеобъемлющимъ, точнымъ мыслителемъ и географомъ, творцомъ географіи: нужно только умѣнье от-

крывать дѣйствительную основу подъ поэтическимъ вымысломъ. С. съ ожесточеніемъ нападаетъ на Эратосеена за низведеніе Гомера на уровеньъ поэта-баснописца; тѣмъ же способомъ и другіе мненія и легенды С. превращаетъ въ дѣйствительную исторію и географію, примыкая въ этомъ отношеніи къ Полибію. С. раздѣляетъ и утилитарный взглядъ Полибія на географію, какъ науку полезную для всякаго, особенно для правителей и военачальниковъ—взглядъ, господствовавшій въ римскомъ обществѣ и опредѣлявшій для географа и подборъ матеріала, пригоднаго прежде всего для практическихъ цѣлей, и самый предметъ землеописанія—извѣстную и вмѣстѣ обитаемую часть земли (oecumene), съ находящимися на ней народами, съ ихъ учрежденіями и достопримѣчательностями, съ ихъ нравами, отношеніями къ соседямъ, съ ихъ исторіей, переселеніями и т. п. Ученіе о формѣ и положеніи земнаго шара, о величинѣ его и состояніи онъ предоставляетъ физикѣ, астрономіи и геометріи; не должны занимать географа ни неизвѣстныя ни необитаемыя части земли, ни вопросъ объ океанѣ, омывающемъ кругомъ землю. Надежныя показанія путешественниковъ и моряковъ относительно разстояній между мѣстностями имѣютъ болѣе значенія, нежели опредѣленія математическія или астрономическія (I, 8, 9, 10, 11, 12; II, 71, 112, 117, 118). И все-таки С., воспитанный на греческой наукѣ, уклонился отъ того исключительно утилитарнаго направленія, какое сообщили географіи Полибій и еще болѣе Артемидоръ. Въ построеніи географической карты, въ которой не только размѣщается бытовая и историческій матеріалъ, но которая обнимаетъ весь земной шаръ, С. остается вѣрнымъ послѣдователемъ Эратосеена и противникомъ Полибія. Шаровидность земли онъ доказываетъ тѣми самыми данными и соображеніями, какія и теперь содержатся въ элементарныхъ руководствахъ. Земля представляется раздѣленною экваторомъ и меридіаномъ на 4 сегмента, изъ которыхъ два лежатъ къ С. отъ экватора и два къ Ю.; только въ одномъ изъ сѣверныхъ сегментовъ содержится та часть земли, которую знаютъ греки и римляне; часть этого сегмента и три остальные были неизвѣстны; за предѣлами извѣстныхъ земель находятся не моря только, но и пространства суши, и притомъ населенныя людьми. Обитаемая земля имѣетъ видъ огромнаго о-ва, омываемаго наружнымъ океаномъ, и дѣлится на пять или шесть поясовъ, изъ которыхъ жаркій поясъ С. ошибочно считалъ необитаемымъ, вопреки увѣренію Эратосеена, Полибія и географовъ родосской школы. Длину обитаемой земли въ направленіи съ З на В. отъ крайней оконечности Иберіи до восточной окраины Индіи, С. опредѣляетъ въ 70000 стадій (4750 географич. миль), а ширину—въ 30000 (750 географич. миль), считая отъ параллели южной оконечности обитаемой земли (Аѳан), что надъ Мероэ, до параллели Іерны (нын. Ирландія); въ обитаемость болѣе сѣвернаго пункта, Оулы (Тула), С. не вѣритъ. О естественной произво-

С. значенія, какъ это видно изъ многихъ греческихъ и латинскихъ примѣровъ: scitus «опытный, знающій», «*ἀγρός*» «терпѣливый, выносливый», «*συνετός*» «понятливый» и т. под. Когда за этими образованиями утвердилось значеніе причастій С. залога, то возникли описательныя формы С. залога, составленныя изъ такихъ причастій и вспомогательнаго глагола. Въ лат. языкѣ сюда относятся описат. формы perfecti, plusquamperf. и futuri exacti развѣи. Подобнымъ же образомъ возникло и С. спряженіе въ нѣмецкомъ языкѣ, гдѣ оно образуется, при помощи глагола werden, тоже изъ причастій прош. времени С. залога. Въ слав. языкахъ формы С. залога встрѣчаются сравнительно рѣдко: онѣ образуются или приставкою мѣстоименія возвратнаго *сѣ* къ дѣйствительному залогу (напр. *любіааше сѣ* господьмь «онъ былъ любимъ Господомъ»), или описательно изъ причастій С. залога наст. вр. на -мъ (напр. несомъ), прошедш. вр. на -тъ (*вѣтъ*, *пѣтъ*) или на -нъ (*несенъ*, *бѣранъ*), съ вспомогательнымъ глаголомъ *бѣти*. См. В. Delbrück, «Vergl. Syntax d. indogerm. Sprachen» (II, 432—439); Paul, «Prinzipien der Sprachgeschichte» (Галле 1898, стр. 255—258); K. Brugmann, «Die mit dem Suffix -to- gebildeten Partizipia im Verbalsystem des Lateinischen u. des Umbrisch-Oskischen», въ «Indogerm. Forschungen» (V, 88—152).

Страделла (Alessandro Stradella) — знаменитый итал. композиторъ и пѣвецъ, жившій во второй половинѣ XVII стол., ученикъ Скарлатти. С. былъ убитъ вмѣстѣ со своей женой въ Генуѣ, вслѣдствіе мщенія одного знатнаго венеціанца. Романтическая судьба С. послужила сюжетомъ для оперы Флотова «Страделла». С. написалъ ораторіи: «S. Giovanni Battista», «Santa Pelagia», «S. Giovanni Crisostomo», «Ester», «Santa Edita», «Susanna», оперы: «La forza del amor Paterno», «Corispero» и пр. Всѣ его сочиненія отличаются талантичностью. Арія «Se i miei sospiri», пользующаяся большой популярностью, ошибочно приписывается С. Сочиненія С. крайне рѣдки. Въ неаполитанской консерваторіи находится сборникъ кантатъ С., какъ и въ бібліотекѣ св. Марка въ Венеціи. Нѣкоторыя изъ этихъ кантатъ изданы въ Парижѣ. См. P. Richard, «Stradella et les Contarini», въ «Ménestrel», 1865 г., № 51, 1866 г., № 18.

Страдивари или *Страдивариусъ* (Антонио) — знаменитый мастеръ струнныхъ инструментовъ (1644—1737), ученикъ Амати. Начиная съ 1690 г., С. самостоятельно занялся изготовленіемъ скрипокъ. Старанія его улучшить этотъ инструментъ увѣнчались успѣхомъ. Всѣ скрипки, сдѣланныя имъ съ 1700 до 1725 гг., отличаются замѣчательной работой, какъ съ вѣшной, такъ и съ внутренней стороны. Скрипки С. этого періода цѣнятся очень высоко. С. сдѣлалъ небольшое количество скрипокъ, преимущественно же онъ изготовлялъ violoncelli и контрабасы. Violoncelli, вышедшія изъ рукъ его, отлича-

ются замѣчательными достоинствами; ихъ тонъ пѣвучій, симпатичный, выдающейся красоты.

H. C.

Страдиоты (иначе—скипетары) — иррегулярная конница въ средніе вѣка, набиралаяся преимущественно венеціанцами въ Албаніи и Греціи. С. служили и въ войскахъ другихъ итал. республикъ, и даже во франц. войскахъ. Вооруженіе и одежда С. были турецкаго образца, кромѣ чалмы, вмѣсто которой они носили легкой шлемъ. На войнѣ С. придерживались образа дѣйствій, усвоеннаго турецкой конницей.

Стража (греч. *φύλαξη*, лат. *Vigilia*). — Для охраны лагеря древніе народы дѣлили день и въ особенности ночь на опредѣленные промежутки времени, въ которые смѣнялась С. Отсюда счетъ времени по стражамъ. Греки дѣлили ночь на 3 С., римляне — на 4. О дѣленіи ночи на С. упоминается и въ Свящ. Писаніи (Исх. XIV, 24; Суд. VI, 19; Марка XIII, 35 и др.).

Стража: земская — см. XII, 499, карантинная — XIV, 449, ковоинная — XV, 918, корчемная — XVI, 358, пограшная — XXIV, 37.

Стража (straž) — такъ въ польской конституціи 3 мая 1791 г. (XXIV, 397) назывался правительственный совѣтъ, которому вмѣстѣ съ королемъ поручалась исполнительная власть (собств. «стража законовъ»).

Страшка (Венвенуто Straccha) — юристъ, род. въ Анконѣ, жилъ въ среднѣи XVI столѣтія. Его «Tractatus de mercatura seu mercatore» (1553, 1556 и 1669 гг.) положилъ начало цѣлой литературѣ и представляетъ собою первый памятникъ отдѣльнаго, самостоятельнаго изложенія торговаго права, которое до появленія означеннаго трактата излагалось *смѣшанно* съ правомъ гражданскимъ, каноническимъ и даже съ *искусствомъ торговли*. Система изложенія означеннаго трактата весьма близко подходитъ къ принятой въ настоящее время при изложеніи торговаго права. Судя по предисловію, главнымъ мотивомъ, побудившимъ автора предпринять свой трудъ, было желаніе ознакомить свѣтъ съ правомъ города Анконы, возбуждавшимъ, по словамъ С., общее удивленіе. Находясь въ значительной степени подъ влияніемъ каноническаго права, онъ считаетъ своею обязанностью постоянно оправдывать торговлю и торговцевъ въ глазахъ церкви. Ср. Goldschmidt, «Handb. d. N. R.» (I, стр. 36); Behrend, «Lehrbuch des N. R.» (1880, стр. 57); Kuntze, «Lehre vor den Inhaberpapieren» (Лпц., 1857, стр. 98); Rodière, «Les grands jurisconsultes» (1874, стр. 35); Endemann, «Studien» (I, стр. 53).

Страколицы (чешск. Strakonice, нѣмек. Strakonitz) — гор. въ Чехіи, на лѣвомъ берегу р. Вотава. Старинный (XIII в.) замокъ ордена іоаннитовъ, ордена св. Маргариты (1583), новая синагога (1860). Производство восточныхъ фесокъ и другихъ тканевыхъ предметовъ, пивоваренъе, торговля. Жит. (1890) 5419, преимущественно чеховъ.

Стракошъ (Морицъ Strakosch) — композиторъ и антрепренеръ, род. въ 1825 г. въ Венгріи; часто сопровождалъ Аделину Патти

въ ея артистическихъ путешествіяхъ. Писалъ оперы и пьесы для фортепiano.

Страленбергъ (Филиппъ-Іоаннъ, 1676—1747)—шведскій подполковникъ, писатель о Россіи. Въ 1709 г. С. сопровождалъ Карла XII въ его походъ противъ Россіи, участвовалъ въ Полтавской битвѣ, былъ взятъ въ плѣнъ и сосланъ въ Сибирь, гдѣ пробылъ 13 лѣтъ. Получивъ позволеніе путешествовать по Сибири, С. составилъ подробную ея карту, которая случайно попала въ руки Петра I, нашедшаго ее очень интересной. Послѣ Ништадтскаго мира С. получилъ разрѣшеніе вернуться въ Швецію. Въ 1730 г. онъ издалъ въ Любекѣ, на нѣмецкомъ яз., книгу: «Историческое и географическое описаніе сѣверной и восточной частей Европы и Азій». На русскомъ яз. сочиненіе С. напечатано впервые въ 1797 г., подъ заглавіемъ: «Историческое и географическое описаніе полуночновосточной части Европы и Азій». Выдержки изъ него, о сибирскихъ инородцахъ, см. въ «Сибирскомъ Вѣстникѣ» (1888, № 18—24). В. Р.—*см.*

Страмботто (Strambotto)—метрическая форма итальянской любовной лирики, возникшая въ Сициліи и потому называемая также сицилианой (см.). Въмѣсто обычной ея формы (ab ab ab ab) въ Тосканѣ придумали новую форму ab ab cc dd. Третій видъ—ab ab ab cc—особенно любимъ поэтами и напоминаетъ октаву. Количество стиховъ можетъ быть увеличено до 10 и даже 12 и уменьшено, какъ это часто дѣлалось въ Тосканѣ, до 6 (ab ab cc). Последняя форма и вышеуказанная вторая называлась также *gioletto*, въ виду уваженія, которое пѣвцы оказывали ею своей возлюбленной. Однимъ изъ первыхъ авторовъ С. былъ венецонецъ Лионардо Джустиниани (ум. 1446), позже Каритео (ум. 1515). Послѣ первой половины XVI в. С. исчезло изъ поэзій и вновь стало примѣняться только въ самое послѣднее время.

Страна—газета; см. А. Д. Полонскій (XXIV, 360).

Странгуляціонная борода (мед.)—наблюдается на шеѣ повѣшенныхъ или удушенныхъ петлею. С. борода на трупѣ бываетъ или единичной, или двойная, или въ нѣсколько рядовъ, смотря по тому, какъ наложена петля. Одиночная отъ петли изъ толстой веревки или кушака и т. п. обыкновенно бываетъ широкой; множественныя С. борода—отъ петли изъ тонкой веревки (сахарной бечевки и т.). Цвѣтъ борода желтоватый или буроватый, синеватый или блѣдножелтый. Смотря по направленію и положенію на шеѣ борода, можно приблизительно опредѣлить способъ удушенія. Признаки сюда относящіяся и др. подробности вопроса не могутъ быть здѣсь изложены какъ спеціальныя, но для судебной экспертизы они важны.

Страндбергъ (Карлъ-Вильгельмъ-Августъ Strandberg)—шведскій писатель (1818—1877). Какъ поэтъ, С. сдѣлался извѣстнымъ, подъ псевдонимомъ *Talis Qualis*, своими «*Sån-der i ransar*» («Панцырные пѣсни», 1845). Въ 1848 г. вышелъ второй сборникъ: «*Vieda Rosor*», а въ 1854 г. оба сборника были изданы вмѣстѣ подъ общимъ загл. «*Dikter*». Позже,

въ 1861 г., выпущенъ былъ второй томъ его «*Dikter*», который отличается болѣе мягкимъ и болѣе задушевнымъ тономъ, но не меньшимъ патриотизмомъ, благородствомъ мысли и законченностью формы. Между многочисленными переводами С. особенно выдается переводъ Байроновскаго «*Don Juan*». Собраніе сочиненій С. вышло въ Стокгольмѣ, въ 1877—1878 г.

Странники или *блгуны*—безпоповщинскій толкъ, выродившійся изъ филипповскаго (см.), въ послѣдней четверти XVIII стол. Основателемъ блгуинства былъ нѣкто *Евѣмій*, родомъ изъ Переяславля, жившій нѣкоторое время въ средѣ филипповцевъ, потомъ военный дезертиръ. Живя въ Москвѣ, онъ пришелъ къ убѣжденію, что даже «крѣпкіе христіане» не заслуживали такого наименованія, вслѣдствіе ихъ двоудшнаго отношенія къ православію и православному правительству, и призналъ необходимымъ бороться съ такимъ, съ точки зрѣнія истаго безпоповца, зломъ. Для начала, Евѣмій послалъ «московскимъ старцамъ»-филипповцамъ 39 вопросовъ, прося дать ему отвѣты. Отвѣта не было дано, и это побудило вопрошателя тѣмъ настойчивѣе стремиться къ исполненію задуманнаго плана. Исходной точкой послужило для него безпоповщинское ученіе о воцареніи антихриста. Онъ повторилъ старую раскольническую мысль о имп. Петрѣ I, какъ антихристѣ, подыскавъ къ ней какъ можно болѣе мнимыхъ доказательствъ, и указавъ чувственаго антихриста въ лицѣ царствующихъ особъ, какъ преемниковъ Петра и исполнителей воли его. «Апокалипсичный звѣрь—писалъ Евѣмій,—есть царская власть, икона его—власть гражданская, тѣло его—власть духовная». Въ практическомъ выводѣ это означало, что остался одинъ для «вѣрующахъ» путь ко спасенію—«не пространнъ, еже о домѣ, о женѣ, о чадахъ, о торгахъ, о стяжаніяхъ попеченіе имѣти, а «тѣсный и прискорбный, еже не имѣти ни града, ни села, ни дома». Нужно вступить въ брань съ антихристомъ. Но какъ же вести ее? Такъ какъ открыто бороться нельзя, то «достойно таятися и бѣгати», порвать всѣ связи съ обществомъ, уклониться отъ всѣхъ гражданскихъ повинностей—видимыхъ знаковъ власти антихристовой: записи въ ревизіи, платежа податей, военной службы, паспортовъ, присяги. Всякій желающій вступить на этотъ путь, кто-бы онъ ни былъ, православный или раскольникъ, непременно долженъ принять *новое крещеніе*. Рѣшеніе Евѣмиемъ вопроса въ указанномъ смыслѣ состоялось, вѣроятно, не безъ вліянія со стороны нѣкоего «странника» Іоанна. Кто былъ Іоаннъ и откуда—неизвѣстно; но несомнѣнно, что «случайный незнакомецъ» Евѣмію былъ для него вліятельнымъ совѣтникомъ. Между прочимъ, онъ далъ Евѣмію совѣтъ крестить себя самого, что Евѣмій и исполнилъ въ 1772 г. Въ пошехонскихъ лѣсахъ Евѣмій обрѣлъ себя первыхъ послѣдователей, но не болѣе восьми. Скрываясь сначала въ лѣсахъ галицкихъ, потомъ въ окрестностяхъ Яро-славля, Евѣмій занимался иконописаніемъ, перепискою книгъ, а также сочинительствомъ.

Онъ былъ большой любитель книгъ. Въ 1792 г. Евенмій умеръ. По смерти Евенмія въ роли наставницы выступила его спутница Ирина Федорова, крестьянка изъ Тверской губ. Она не могла замѣнить Евенмія, но ученіе его продолжало распространяться, благодаря его сочиненіямъ, изъ которыхъ наибольшее уваженіе въ средѣ С. получило такъ назыв. «Цвѣтныя десятисловныя», содержащія обличеніе «виговъ» и «пороковъ» старообрядцевъ. Ирина перешла въ с. Софѣлки, что на правомъ берегу Волги, въ 15 в. отъ Ярославля, при ручьѣ Великорѣчкѣ. Это село съ тѣхъ поръ стало играть роль столицы бѣгунства; по его имени самый толкъ иначе называется «софѣлковскимъ». Послѣдователями Ирины въ Софѣлкахъ явились крестьяне Петръ Крайневъ и Яковъ Яковлевъ. Между ними завязался первый въ исторіи толка споръ о томъ, при какихъ условіяхъ можетъ быть совершенъ приемъ въ согласіе? Яковлевъ, рассуждая въ духѣ Евенмія, утверждалъ, что только тотъ можетъ считаться членомъ бѣгунскаго общества, кто дѣйствительно будетъ скрываться; Крайневъ, поддерживаемый Ириной, находилъ возможнымъ принимать въ общество и тѣхъ, кто дастъ обѣтъ выдти въ странство, хоть и будетъ оставаться дома. На первыхъ порахъ споръ окончился тѣмъ, что Яковлевъ оставилъ Софѣлки. На сторонѣ Крайнева были практическія соображенія. Постоянное бродяжничество, разрывая связь между членами толка, грозило его существованію, а также, привлекая люд. бѣдныхъ, бездомныхъ, преступниковъ, отнимало возможность привлеченія въ согласіе людей богатыхъ, привыкшихъ къ осядлости, которые могли-бы материально поддерживать его существованіе. Черезъ нѣсколько лѣтъ самъ Яковлевъ, при свиданіи съ ярославскими бѣгунами на пути своемъ въ Сибирь, въ ссылку, не произнесъ противъ нихъ строгаго осужденія. Съ тѣхъ поръ въ согласіе бѣгуновъ стало входить много лицъ «жиловыхъ». Имъ было поставлено въ обязанность давать пріютъ дѣйствительнымъ С. При ихъ домахъ существуютъ бѣгунскія «пристанодержательства», связующія бѣгуновъ въ одно цѣлое. Пристаны устраиваются съ тайниками для «крыюшихся». Тайники бываютъ въ видѣ ямъ подъ лѣстницами, чуланами, иногда за стѣной, или подъ двойной крышей; тайникъ одного дома соединяется съ тайникомъ другого, третьяго и т. д., а тайникъ послѣдняго дома выходитъ куда-нибудь въ садъ, передѣсокъ, на большую дорогу. Страннопріимцы, состоящіе членами толка подъ условіемъ одного обѣта странства, обязаны исполнить этотъ обѣтъ предъ концемъ жизни и умереть въ дѣйствительномъ «странствованіи»; но и это требованіе болѣею частью выполняется лишь по формѣ. Предъ приближеніемъ смерти страннопріимца, его помѣщаютъ въ тайникѣ «пребывая въ душевнорасплатномъ страхѣ», въ полицію же подается объявленіе о его побѣгѣ и затѣмъ, если болѣе положительное безнадѣженъ къ выздоровленію, его перекрещиваютъ. Тѣмъ все «странствованіе» и кончается. Въ первой четверти XIX в. въ средѣ бѣгуновъ возникъ

новый споръ по вопросу о деньгахъ: можно ли ихъ брать страннику? Нѣкій Иванъ Петровъ, изъ Костромской губ., рѣшилъ вопросъ въ отрицательномъ смыслѣ, на томъ основаніи, что на деньгахъ находится государственннй гербъ. Чтобы отдѣлиться отъ несогласныхъ съ нимъ, онъ крестилъ самъ себя. Шла молва о воздержной жизни новаго проповѣдника, и это склонило многихъ на его сторону. Сначала Иванъ скитался въ окрестностяхъ Ярославля, затѣмъ жилъ въ пошехонскихъ лѣсахъ, наконецъ перешелъ къ Вологдѣ. Послѣдователи Евенмія, несогласившіеся съ Петровымъ, дѣлали попытки къ умиротворенію возникшаго «раскола», но Петровъ до конца жизни († 1860) остался при своемъ мнѣніи. Толкъ «безденежниковъ», въ нѣкоторыхъ мѣстахъ извѣстный также подъ именемъ *антипова* согласія, въ настоящее время незначителенъ. Въ 60-хъ годахъ XIX в. произошло новое раздѣленіе въ бѣгунствѣ, по милости наставника Никиты Семенова, сочинителя «Малаго образа ересей», яраго пропагандиста, ѣздившаго съ своею проповѣдью не только по лѣсамъ пошехонскимъ и вологодскимъ, но и по многимъ городамъ, не исключая и Москвы. Въ концѣ 1854 г. Никита былъ взятъ полиціею, но изъявилъ намѣреніе присоединиться къ церкви и былъ освобожденъ, послѣ чего опять сталъ странствовать по Россіи. Для своей общины Никита написалъ уставъ, по которому устройство ея представляется въ такомъ видѣ: во главѣ стоитъ управляющій, какъ-бы нѣкій патріархъ; для нѣсколькихъ мѣстъ долженъ быть старшій, вродѣ епископа; въ каждой отдѣльной мѣстности имѣется настоятель, вродѣ пресвитера. Многіе не признали «статей» Никиты; произошло раздѣленіе. Строгихъ приверженцевъ Семенова называютъ *статейниками* или *іерархитами*. Въ то-же время возникъ между С. вопросъ о бракѣ. Первыми проповѣдниками брачной въ странствѣ жизни были Миронъ Васильевъ изъ Пошехонскаго уѣзда и Николай Косаткинъ—изъ Череповецкаго. Въ семидесятыхъ годахъ ихъ мысль наша усерднаго защитника въ лицѣ крестьянина Новгородской губ. Михаила Кондратьева. Совершать браки стали подъ условіемъ взаимнаго обѣта вѣрности и при пѣніи молебна. Бѣгунство, по его принципу—самый строгій аскетизмъ. Всѣ С., по идѣе—иноки. Уставы ихъ необыкновенно строги; особенно тяжелы наказанія за грѣхи противъ седьмой заповѣди. Не было, однако, ни одного странническаго наставника, который не имѣлъ-бы нѣсколькихъ наложницъ. Пьянство, воровство, убійства также встрѣчаются въ исторіи секты. Ученіе С. нашло себѣ пріютъ въ разныхъ мѣстахъ, начиная съ Петербурга и до глубины Сибири, болѣе же оно распространено въ губерніяхъ Ярославской, Костромской, Олонечкой и Владимірской. Ср. А. Вескинской, «С. или бѣгуны» («Правосл. Обзорніе», 1864, № 8); А. Розовъ, «С. или бѣгуны, въ русскомъ расколѣ» («Вѣстникъ Европы», 1872, №№ 11, 12; 1873, № 1); «Странническое согласіе, основанное бѣгуномъ М. Кондратьевымъ въ 1874 г.» («Братское Слово», 1876,

№ 2, отд. III); «О сектѣ С. и ея развѣтвленіяхъ» («Церк. Вѣстникъ», 1882, № 45); И. К. Пятницкій, «Русскій сектантъ въ своей исторіи. Возникновеніе страннической секты и первоначальная ея исторія по рукописи сектатора» («Странникъ», 1884, №№ 5, 6, 7); архим. Павелъ, «Краткія извѣстія о существующихъ въ расколѣ сектахъ» (СПб., 1889); Ч—въ, «Секта С. или бѣгуновъ» («Церковный Вѣстникъ», 1890, № 26); проф. Н. Ивановскій, «Старообрядческое бѣдунство въ его прошелѣмъ и настоящемъ» («Странникъ», 1892, №№ 6—7, 8); его же, «Руководство по исторіи и обличенію старообрядческаго раскола» (Казань, 1897, стр. 111—121); П. С. Смирновъ, «Исторія русскаго раскола старообрядства» (СПб., 1895, стр. 114—118); свящ. К. Плотниковъ, «Исторія русскаго раскола, извѣстнаго подъ именемъ старообрядчества» (Петрозаводскъ, 1898, стр. 105—110).

Странникъ — ежемѣсячный духовный журналъ. Основанъ въ 1860 г. протоіереемъ В. В. Гречулевичемъ. Затѣмъ редакторами состояли протоіерей В. И. и свящ. С. В. Протопоповы, А. Васильковъ и приватъ-доценты А. Пономаревъ и Е. Прилежаевъ. Приложенія къ С.: «Памятники древне-русской литературы», съ предисловіями и филологическими примѣчаніями, и «Общедоступная Богословская Библіотека» (съ 1898 г.). Въ настоящее время издателемъ С. состоитъ проф. А. П. Лопухинъ, редакторомъ—проф. А. И. Пономаревъ.

Страннолюбекій (Александръ Николаевичъ)—извѣстный педагогъ; род. въ 1839 г. Первые годы дѣтства провелъ въ Камчаткѣ, гдѣ отецъ его былъ начальникомъ области; образованіе получилъ въ морскомъ корпусѣ и офицерскихъ его классахъ (нынѣ Николаевская морская академія). Съ 1867 г. до 1894 г. состоялъ въ морскомъ училищѣ преподавателемъ математическихъ наукъ. Преподавалъ и продолжаетъ преподавать и въ другихъ, преимущественно женскихъ учебныхъ заведеніяхъ, между прочимъ на женскихъ педагогическихъ курсахъ. Въ 1860-хъ гг. С. принялъ дѣятельное участіе въ Василеостровской бесплатной школѣ, главнымъ руководителемъ которой былъ Ѳ. Резенеръ. Василеостровская школа положила въ основу своей дѣятельности принципъ полнѣйшей непринудительности ученія, совершенное отсутствіе наказаній, наградъ, балловъ, экзаменовъ, ввела обученіе ремесламъ, прогулки, экскурсіи для ознакомленія дѣтей съ различными производствами, музеями и т. п. и основала преподаваніе исключительно на возбужденіи въ дѣтяхъ интереса къ ученію. Школа, по основнымъ своимъ принципамъ, вполне сходилась съ педагогическими воззрѣніями графа Л. Н. Толстого, которая онъ примѣнялъ въ своей асиополянской школѣ и въ своемъ педагогическомъ журналѣ «Ясная Поляна». Съ конца 60-хъ годовъ С. примыкаетъ къ движенію, направленному къ улучшенію женскаго образованія: участвуетъ въ организациі плана первыхъ женскихъ гимназій, читаетъ лекціи въ многочисленныхъ женскихъ кружкахъ, образовавшихся для доставленія женщинамъ воз-

можности подготовиться къ высшему общему и специально-медицинскому образованію, читаетъ лекціи на такъ назыв. Аларчинскихъ курсахъ. При возникновеніи проекта учрежденія въ СПб. высшихъ женскихъ курсовъ С. участвовалъ въ разработкѣ ихъ организаціи, а когда, въ 1878 г., основалось особое общество для поддержанія этихъ курсовъ, былъ однимъ изъ его учредителей, затѣмъ секретаремъ его въ теченіе 12 лѣтъ, въ самый трудный періодъ жизни курсовъ. Составленный С. въ защиту курсовъ докладъ: «С.-петербургскіе высше женскіе курсы» напеч. отдѣльной книжкой, а также при «Отчетѣ общества для доставленія средствъ высшимъ женскимъ курсамъ за 1885—86 гг.». Въ послѣднее десятилѣтіе (1890—1900) С. принимаетъ большое участіе въ трудахъ Имп. русск. технического общества, гдѣ состоитъ товарищемъ предсѣдателя постоянной комиссіи по техническому образованію. С. участвовалъ также въ работахъ первыхъ съѣздовъ русскихъ дѣятелей по техническому и профессиональному образованію въ СПб. (1889—90) и въ Москвѣ (1895—96), на которые имъ представлены обширные доклады о женскихъ профессиональныхъ школахъ. Однимъ изъ результатовъ перваго изъ этихъ докладовъ была выработка плана коммерческихъ курсовъ для женщинъ, окончившихъ общее гимназическое образованіе. Первые въ Россіи курсы этого рода были учреждены въ СПб. П. О. Ивашининой; С. стоитъ во главѣ учебной части этихъ курсовъ. Кромѣ указанныхъ трудовъ, С. напеч.: «Современное состояніе нѣкоторыхъ вопросовъ, относящихся къ вооруженію (снасткѣ) и парусности броненосныхъ судовъ» («Морской Сборн.», 1867, №№ 10 и 11), «Организація выставки морского образованія въ Россіи» (СПб., 1878), «Обзоръ системъ морского образованія въ иностранныхъ государствахъ» («Морской Сборн.», 1882 и 1883), «Курсъ алгебры, основанный на постепенномъ обобщеніи ариметическихъ задачъ. Дидактическія указанія для преподавателя начальной алгебры» (СПб., 1868) и рядъ статей по вопросамъ образованія, особенно женскаго.

Страннопрійимный домъ—см. Домъ страннопрійимный (XI, 9).

Страннохвосты (Paradoxurus)—родъ млекопитающихъ семейства виверровыхъ (Viverridae; VI, 218), отряда плотоядныхъ (Carnivora). Рѣзцовъ $\frac{3}{2}$, клыковъ $\frac{1}{1}$, ложно-коренныхъ $\frac{4}{4}$, коренныхъ $\frac{3}{3}$, всего 40 зубовъ. Плоская форма коронки заднихъ коренныхъ и притупленность ея бугорковъ отличаютъ С. отъ другихъ членовъ семейства. Голова спереди заостренная. Уши маленькія, закругленныя. Туловище вытянутое. Конечности умѣренной длины. На переднихъ и заднихъ по 5 пальцевъ. Полустопоходящи. Когти втяжныя. Зрачокъ вертикальный. Хвостъ очень длинный, у индійскихъ видовъ способный закручиваться, но не цѣпкій. вмѣсто железистаго мѣшка настоящихъ виверръ имѣютъ подъ заднепроходнымъ отверстіемъ голую складку кожи, въ глубинѣ которой открываются железы, выделяющія салную вонючую массу. Довольно значительное число видовъ, величиной съ домашнюю

кошку или несколько крупнее, водятся исключительно в южной Азии и на Индо-Малайском архипелаге. Живут на деревьях, по которым отлично лазят, и в дуплах. Ведут преимущественно ночной образ жизни. Кроме животной пищи, как птицы и их яйца, мелкия млекопитающія, насекомых, питаются и растительной пищей и наносят большой вред ананасным и кофейным плантациям. Некоторые виды легко приручаются. Наиболее известны: *P. niger*, *P. hermaphroditus*, *P. jerdoni*, *P. aureus*, *P. grayi*—в Индии и Бирме; *P. philippinensis* на Филиппинских островах; *P. larvatus* в южном Китае и на Формозе; *P. leucomystax*—на Малакке, Суматре и Борнео; *P. musschenbroeki*—на Целебесе.

Д. П.—ко.

Странский: 1) *Георгий*—болгарский политический деятель; род. в 1848 г., учился медициной в Бухаресте; в 1874 г. принимал участие, в качестве врача, в сербско-турецкой и русско-турецкой войнах 1876—78 гг.; в 1879 г. был членом тырловского народного собрания, где принадлежал к либеральной партии; затем поселился в Филиппополь, где играл довольно видную роль в политике; при Александре был (1880—82) директором финансов. Во время приготовления к перевороту 6 сент. 1885 г. был одним из участников заговора. Когда Крестович-паша был низвергнут, то вошел в состав временного правительства и сдѣлался даже его председателем, хотя далеко не играл первой роли ни среди деятелей заговора до переворота, ни во временном правительстве послѣ переворота: эта роль принадлежала З. Стоянову (см.). Послѣ присоединения Вост. Румелии к Болгарии С. поселился в Софии. В 1887—90 г. был министром иностранных дѣлъ в кабинетѣ Стамбулова. В 1893 г. С. был одним из основателей, потом деятельным сотрудником враждебной Стамбулову газеты «Свободное Слово»; позднее участвовал в радославистской газетѣ «Народни Право». С 1898 г. не участвует в политической дѣятельности. 2) *Адольф С.*—чешский полит. деятель, род. в 1855 г., по происхождению еврей; был адвокатом в Брно, где основал младочешскія газеты «Mogawské listy», а потомъ «Zidové listy»; в 1895 г. избранъ, какъ младочешскій кандидат, на дополнительных выборах в рейхсратъ; не много спустя—в моравскій ландтаг; в младочешской партиі занимаетъ мѣсто на лѣвомъ ея крылѣ.

В. В.—ст.

Странский (Pavel M. Stránský) — чешский историк (1887—1957). Образование получал в пражском университете; был учителем и членом городского управления в Лейтмерице. Будучи ревностным приверженцем «братской вѣры» (т. е. чешских братьев) и неустрашимым оберегателем прав городской партией, С. вел борьбу с католической партией, окончившуюся тѣм, что ему пришлось покинуть страну и поселиться в Торнѣ, в качестве учителя гимназии. Отъ него остались два крупных исторических труда: «De Majestate Bohemia», появившийся в печати, и «Respublica Bo-

hemia» (несколько изданий, между прочим в сборникѣ Гольдста: «Commentarii de regni Bohemiae etc.»; нѣмецкій переводъ Прага, 1792—1803). Это произведение, очень замѣчательное для своего времени, отличается полнотою, критическим отношеніем къ предмету, правильностью латинской рѣчи и горячимъ патриотическимъ воодушевленіемъ. В спорныхъ пунктахъ авторъ почти совершенно объективно излагаетъ доводы обѣихъ противоположныхъ сторонъ или партий.

Ир. П.

Странствования животных — см. Миграція.

Странствующій листъ (Phyllium) см. Странники.

Страсбургеръ (Eduard Strassburger)—нѣмецкій ботаникъ, род. в Варшавѣ в 1844 г.; учился в университетахъ в Боннѣ и Ленѣ, съ 1867 г. состоялъ доцентомъ ботаники в варшавскомъ университетѣ, а съ 1869 г. профессоромъ в Ленѣ. Съ 1880 г. состоитъ в Боннѣ профессоромъ ботаники и директоромъ ботаническаго сада. С. принадлежалъ очень много работъ по микроскопической ботаникѣ (морфологии и анатоміи растений), главнѣйшая заслуга его состоитъ в выясненіи сложныхъ явленій в процессѣ дѣленія кѣлокъ «Ueber Zellbildung und Zelltheilung», нѣсколько изданий) и процессовъ ошодотворенія двубрачныхъ растений («Die Befruchtung bei den Coniferen», Iena, 1869, съ 3 табл.; «Die Coniferen und die Gnetales», Iena, 1872, съ 26 табл., «Ueber Befruchtung und Zelltheilung», Iena, 1877, съ 9 табл.; «Ueber Polyembryonie», Iena, 1878, съ 5 табл.; «Die Angiospermen und die Gymnospermen», Iena, 1879, съ 22 табл. и мн. др.). Не мала заслуга С. и в разработкѣ многихъ отдѣловъ микроскопической техники; сочиненія его, касающіяся этого предмета: «Das botanische Practicum» ее составляетъ настоящую книгу каждаго ботаника-микроскописта, необходимую принадлежность каждаго ботанической лабораторіи. Изъ многочисленныхъ сочиненій С. упомянемъ еще слѣдующія: «Die Befruchtung bei den Farnkräutern» (СПб., 1868), «Ueber Azolla» (Iena, 1872, съ 7 табл.), «Studien über Protoplasma» (Iena, 1876, съ 6 табл.), «Ueber Bau und Wachsthum der Zellhäute» (Iena, 1882, съ 8 табл.), «Ueber den Theilungsvorgang der Zellkerne» (Боннѣ, 1882, съ 3 табл.), «Ueber Befruchtungsvorgang bei den Phanerogamen etc.» (Iena, 1884), «Ueber den Bau und die Verrichtungen der Leitungsbahnen in den Pflanzen» (Iena, 1891, съ 5 табл.). В послѣднее время работы С. и его учениковъ появляются в периодическомъ изданіи «Histologische Beiträge». Послѣ смерти Принггейма С. состоитъ соиздателемъ и редакторомъ очень цѣннаго ботаническаго журнала: «Jahrbücher für wissenschaftliche Botanik».

С. Ростовцевъ.

Страсбургская клятва—присяга в вѣрности другъ другу Людовика Нѣмецкаго и Карла Лысаго, данная ими в Страсбургѣ 14 февраля 842 года. Послѣ того, какъ Лотарь сдѣлался императоромъ и задумалъ отнять земли у Людовика и Карла, своихъ

братьевъ, они, разбивъ Лотаря при Фонтане, рѣшили тѣснѣе скрѣпить свой союзъ. Съхвѣвшись въ Страсбургѣ, они произнесли обоюдную клятву. Формулы присяги сохранены Нитгардомъ, единственнымъ свѣтскимъ писателемъ того времени, внукомъ Карла Великаго. Рѣчи обоихъ братьевъ воспроизведены Нитгардомъ на латинскомъ языкѣ, а сама клятва приведена на оригинальномъ языкѣ того времени. Нитгардъ рассказываетъ, что клятва произнесена была Людовикомъ на романскомъ яз., а Карломъ — на тевтонскомъ. Передъ тѣмъ, какъ была произнесена клятва, братья сказали рѣчь собравшемуся народу: Карлъ говорилъ по-тевтонски, чтобы воины Людовика могли его понять, Людовикъ — по романски. Первымъ началъ говорить Людовикъ, какъ старшій. Онъ указалъ въ своей рѣчи на преслѣдованіе Лотаремъ Карла и на пренебреженіе ими суду божьему рѣшить, кто изъ нихъ правъ; но такъ какъ онъ продолжалъ враждовать и опустошать ихъ земли, то, «доведенные до крайности», они рѣшили, для обезпеченія благосостоянія государства, не руководимые незаконными страстями, скрѣпить вѣрность и братскую любовь взаимной клятвой, въ присутствіи воиновъ. Если клятва будетъ нарушена кѣмъ-нибудь изъ братьевъ, то воины нарушившаго освобождаются отъ повиновенія и присяги своему государю. Послѣ рѣчи, первый произнесъ присягу Людовикъ. Переводъ ея: «Ради божьей любви и ради христіанскаго народа и нашего облаго спасенія, отъ сего дня и впредь, насколько Богъ дастъ мнѣ знанія и силы, такъ буду защищать этого моего брата Карла, и въ помощи и во всякомъ дѣлѣ, какъ то должно по правдѣ защищать брата, съ тѣмъ, чтобы и онъ мнѣ тоже самое сдѣлалъ, и съ Лотаремъ не вступлю никогда ни въ какія сношенія, которыя, завѣдомо мнѣ, будутъ вредны этому моему брату Карлу». Такую же клятву произнесъ и Карлъ на нѣмецкомъ (тевдискскомъ) языкѣ (*lingua teudisca*); затѣмъ послѣдовала клятва войска; каждое войско клялось на своемъ языкѣ. «Если Людовикъ сохранитъ клятву, которой онъ клялся своему брату Карлу, а Карлъ, мой государь, съ своей стороны, не сдержитъ ея, а я не буду въ состояніи его удержать и въ томъ ему воспрепятствовать, то никакой помощи не окажу ему противъ Людовика». Текстъ клятвы — драгоценный образчикъ языка IX вѣка — заключаетъ въ себѣ, въ передачѣ Нитгарда, сомнительныя формы. Въ немъ впервые сказались опредѣленное разграниченіе двухъ націй — романской и германской. Въ «*Monum. Germ.*» (II, 666) помѣщено изслѣдованіе Гримма о С. клятвѣ. Gaston Barry изслѣдовалъ текстъ Нитгарда со стороны филологической.

II. К.—ий.

Страсбургъ (Strassburg im Elsass, Strasbourg, въ средніе вѣка Strataburgum) — глав. городъ германской имперской области Эльзасъ-Лотарингія, первоклассная крѣпость, въ 45 км. къ В отъ французской границы и въ 3 км. къ З отъ р. Рейна, на притоцъ его Ильв, въ самой низкой части Рейнской низменности (143 м. н. ур. м.). Климатъ мягкій; средняя годовая температура

10 Ц. (юльская + 19,2 Ц., январская — 0,3 Ц.); осадковъ 677,7 мм. Въ 1871 г. считалось 85654 жит., въ 1880 г. 104471, въ 1890 г. 123500, въ 1895 г. 135608, въ томъ числѣ 78017 гражданъ Эльзасъ-Лотарингской обл., 54301 др. частей Германіи и 3290 иностранцевъ. С. состоитъ изъ стараго города (Altstadt) и новыхъ частей, присоединенныхъ къ городу въ 1880 г. и увеличившихъ площадь его съ 230 до 614 гект. Знаменитый страсбургскій соборъ (Münster, Monasterium beatae Mariae Virginis) представляетъ собою всѣ стадіи средневѣковаго зодчества, отъ ранняго романскаго до поздняго готическаго стиля. Поперечный нефъ и хоры — романскаго стиля (XI—XII в.), продольный нефъ — ранняго готическаго (оконченъ въ 1275 г.), западный фасадъ (1277—1365) и башня (142 метра, окончена въ 1439 г.) — эпохи расцвѣта готическаго стиля. Въ 1772—78 гг. пристроены аркады въ поздне-готическ. стилѣ; въ 1878 г. возведенъ надъ средокрестіемъ куполь въ романскомъ стилѣ. Длина 110 м., ширина 41 м., высота средняя нефя 30 м. Росписныя окна XII—XV вв.; фрески Штейнле на хорахъ. Известные астрономическіе часы, изготовленные въ XIV в., реставрированные въ 1839—42 гг. Црк. св. Фомы съ великолѣпной гробницей Морца Саксонскаго (раб. Пигалы, 1776). Памятники Гутенбергу (работы Давида Анжерскаго) и ген. Клеберу. Бывшія ратуша — великолѣпное зданіе въ стилѣ Возрожденія (1582 — 85), зданіе «Die Grosse Metz» 1587 г. (теперь рынокъ съ художественно-промышленнымъ музеемъ), бывшій епископскій дворецъ (теперь городскіе музеи), императорскій дворецъ (1883—88), великолѣпный центральный вокзалъ. Университетъ, съ библіотекой въ 700 т. томовъ. Сигарныя и табачныя фабрики, кожевенное производство, литье колоколовъ, изготовленіе органовъ и башенныхъ часовъ, винокуренные и пивоваренные заводы, паркетное и обойное производство, фабрики билліардовъ, хирургическихъ инструментовъ, консервное производство, особенно славится производство лаштетовъ (вывозится на 1,6 милл. марокъ). Значительная торговля дѣсомъ, углемъ, жельзомъ, табакомъ и хлѣбомъ. Сообщеніе съ рейнскими гаванями чрезъ р. Ильв. Въ 1892 г. воздвигнуты въ гаваняхъ новые обширные склады. Укрѣпленія С., построенныя въ 1682—84 г. Вобаномъ, расширены послѣ 1871 г. 13 новыми фортами.

Исторія. Во времена импер. Августа на мѣстѣ С. находился городъ Argentoratum; здѣсь была главная квартира 8-го легіона. Въ 357 г. по Р. Хр. импер. Юлианъ одержалъ здѣсь побѣду надъ алеманнами, но въ 406 г. послѣдніе овладѣли городомъ. Во времена Меровинговъ здѣсь было основано епископство; епископъ сдѣлался главой города. Постепенно въ XI и XII в. городское управленіе перешло къ гражданамъ. Въ средніе XIII в. С. получилъ права имперскаго города. XIV, XV и XVI вв. — эпоха расцвѣта городскаго жизни; объ этомъ свидѣтельствуетъ, между прочимъ, постройка знаменитаго собора. Въ С. Гутенбергъ основалъ свою первую типографію. Реформація рано нашла сюда доступъ въ городъ; въ 1529 г. было отмѣнено католическое богослуженіе.

Въ 1621 г. основанъ университетъ. Въ 1680—81 г. Людовикъ XIV, среди полнаго мира, занявъ городъ и объявилъ его присоединеннымъ къ Франціи. Рисвикскій мирный трактатъ (1697) оставилъ С. за Франціей. Въ 1870 г. С. былъ осажденъ прусскими войсками и сдался, послѣ упорной обороны, съ гарнизономъ въ 17000 челов. Бомбардировкой были уничтожены 448 зданій, въ томъ числѣ городская библиотека. На отстройку всѣхъ разрушенныхъ зданій было отпущено изъ герм. имперской казны 40 милл. марокъ. Въ 1873 г., вслѣдствіе враждебнаго къ Германіи отношенія, городскій совѣтъ и мэръ были устраниены отъ должности, а городъ, управление передано правительственному комиссару. Лишь въ 1886 г. были допущены выборы, и во главѣ города сталъ примирившійся съ новымъ положеніемъ вещей городскій совѣтъ. Ср. Schmoller, «Strassburgs Blüte im XIII Jahrh.» (Стр., 1875); его же, «Strassburg zur Zeit der Zunftkämpfe» (тамъ же, 1875); Seyboth, «Das alte S. vom XIII Jahrh. bis 1870» (1890); «Strassburger Chroniken» (изд. Герелемъ, Лпц., 1870); «Kleine Strassburger Chronik 1424—1615» (изд. Рейсомъ, Стр., 1889); «Urkunden und Akten d. Stadt S.» (1879—97); Rathgeber, «Reformationsgeschichte der Stadt S.» (Штутгартъ, 1871); Baum, «Magistrat u. Reformation in S. bis 1529» (Стр., 1887); Legrelle «Louis XIV et Strassbourg» (П., 1887); Neuhaus, «Der Friede zu Ryswik und die Abtretung von S. an Frankreich» (1874); Wagner, «Gesch. der Belagerung von S. im J. 1870» (В., 1874—77); Staehling, «Histoire contemporaine de S., 1830—72» (1887); Euting, «Beschreibung der Stadt S.» (1896).

Страсы или *стразы* — подражаніе или поддѣлка природныхъ драгоценныхъ камней изъ стекла. Поддѣлки такого рода уже въ глубокой древности (въ Египтѣ и Финикіи, а впоследствии и въ Римѣ) были настолько искусны, что многія изъ нихъ долгое время почитались за настоящіе драгоценные камни; такъ, извѣстная древняя ваза, привезенная изъ Палестины во время крестовыхъ походовъ въ 1101 г. въ Геную и хранившаяся въ тамошнемъ музеѣ подъ названіемъ Sacro scapino di Smeraldo, только во времена Наполеона, который велѣлъ перевести ее въ Парижъ, была распознана Гюйтономъ (Guypot, «Annales de Chemie», 1807) какъ поддѣлка изумруда изъ стекла. Названіе С. происходитъ отъ имени ювелира Страсса (Strass), жившаго въ концѣ XVIII стол. и славившагося приготовленіемъ искусственныхъ камней. Распознаваніе природныхъ не представляетъ затрудненій; при навыкѣ и вниманіи послѣдніе узнаются на взглядъ, особенно поддѣльные брильянты, рубины, сафиры, изумруды, а лучше всего по твердости и уд. вѣсу. По опытамъ Ауербаха (1894), стекло имѣетъ твердость по минералогической шкалѣ Моса отъ 5 до 7; послѣднее число соответствуетъ твердости кварца, слѣдовательно, всѣ искусственные камни будутъ чертиться кварцемъ и стальнымъ напилькомъ. О распознаваніи по уд. вѣсу см. Драгоценные камни. Марго (1898) предлагаетъ

для отличія брильянтовъ настоящихъ отъ С. и др. поддѣлокъ ихъ изъ природныхъ камней, какъ, напр., изъ безцвѣтныхъ топазовъ, фенацитовъ, шлифованныхъ подъ брильянтовую грань, испытывать пробою на черту карандашемъ изъ магнезіи или алюминія, которые оставляютъ ясный металлическій слѣдъ на всѣхъ минералахъ, заключающихъ въ составѣ кремнеземъ и глиноземъ, а слѣдъ и стеклѣ; испытаніе это облегчается, если поверхность камня будетъ слегка влажная. По составу своему, С. есть свинцово-борное стекло, сходное съ оптическимъ флинтглассомъ (см. Стекло оптическое и Стекланное производство). Такъ какъ отъ С. требуется большой блескъ, то какъ щелочъ употребляютъ калиевыя соли; съ этою же цѣлью обогащаютъ славъ большимъ количествомъ окиси свинца, которая вмѣстѣ съ тѣмъ даетъ легкоплавкость, усиленную борнымъ ангидридомъ, что способствуетъ полученію болѣе однороднаго и чистаго сплава. Для окрашиванія въ различные цвѣта въ составъ стекла вводятъ окрашивающіе окислы. Въ послѣднее время, какъ безцвѣтный основной составъ, для увеличенія твердости входить въ употребленіе глинозменое стекло состава, приблизительно, $4,5SiO_2, Al_2O_3, 3CaO$ (Dubois, 1898), въ которомъ для большаго блеска и плотности часть извести замѣняется баритомъ (см. Стекл. произв.); но эти составы требуютъ значительно высшей температуры для плавленія и полученія чистыхъ и однородныхъ сплавовъ, а потому требуютъ особо приспособленныхъ печей. Матеріалы для приготовленія С. употребляются въ возможно чистомъ состояніи; такъ, кремнеземъ въ видѣ горнаго хрустала представляется, въ отобранныхъ безцвѣтныхъ кристаллахъ, самый лучшій матеріалъ, по отсутствію постороннихъ подмѣсей. Кремень, кварцъ и песокъ избѣгаются или выбираются болѣе чистые, для удаленія же слѣдовъ окиси желѣза обрабатываются, по измелченіи, соляной кислотой. Щелочъ, въ видѣ поташа, подвергается многократной кристаллизаци и обрабатывается алкогодемъ. Борный ангидридъ вводится въ видѣ буры и борной кислоты, окись свинца—въ видѣ сурика и бѣлалъ, кромѣ того, для освѣтленія прибавляютъ бѣлый мышьякъ (мышьяковистый ангидридъ). Для безцвѣтныхъ С., служащихъ подражаніемъ брильянтамъ, берутъ, по Луаселю (Loyssel): бѣлаго песку, очищеннаго соляной кислотой, 100 вѣс. част., сурику 150, поташа 30—35, прокаленной буры 10, бѣлаго мышьяку 1 ч. По Дюо-Виланду (Duoold-Wieland): горнаго хрустала—100, сурику—158, поташу—55, борной кислоты—6, бѣлаго мышьяку—0,2 ч. Изумрудъ искусственный получается прибавленіемъ окиси мѣди и окиси хрома; такъ, по Дюо-Виланду на 1000 ч. безцвѣтнаго состава прибавляется 0,8 ч. окиси мѣди, полученной осажденіемъ и промывкой, такого же качества окиси хрома—0,2 ч. Шрадеръ для закрашиванія употребляетъ комбинаціи окиси мѣди съ окисью желѣза, урана и кобальта для полученія болѣе темныхъ оттѣнковъ изумруда. Въ тѣхъ составахъ, гдѣ входить окись мѣди, для чистоты цвѣта полезно часть поташа замѣнять селитрой, если

составъ С. употребляется не въ сплавленномъ состояніи, а если въ сплавленномъ, то небольшое ея количество примѣшивается къ окисламъ, чтобы воспрепятствовать переходу окиси мѣди въ закись. *Гранаты* искусственные, въ подражаніе природнымъ, дѣлаются разныхъ цвѣтовъ; такъ, напр., для подражанія сирійскому гранату, на 1000 ч. безцвѣтнаго С. берется сурьмянаго стекла 500 ч., кассіева пурпура 4 ч., окиси марганца 4 ч.; другой оттѣнокъ получается прибавленіемъ окиси желѣза безъ сурьмянаго стекла. *Опалъ оловяной* получается, по Бастенеру, по слѣдующему рецепту: бѣлаго очищеннаго песку—100, сурьму—80, поташу—40, селитры калиевой—8 и окиси олова—16 ч. Здѣсь окись олова придаетъ сплаву полупрозрачность природнаго опала, каковая достигается также съ успѣхомъ прибавленіемъ бѣлаго мышьяка (не мене 10%) или костяной золы. *Рубины*, получаемые посредствомъ закрашиванія состава одной окисью марганца, бываютъ не столь блестящихъ цвѣтовъ, какъ полученные со смѣсью окисловъ сурьмы, марганца и соединеній золота. Для полученія розоваго богемскаго рубина берется на 100 ч. бѣлаго песку 150 ч. сурьмы, 30 ч. поташу, 5 ч. гремячаго золота, растертаго со скипидаромъ, 5 ч. сѣрнистой сурьмы (блескъ сурьмяной) и 5 ч. перекиси марганца. *Сапфиръ синий*, восточный, получается закрашиваніемъ безцвѣтнаго С. или чистою окисью кобальта въ количествѣ ок. 0,08%, или смѣсью ея съ окисью мѣди (ок. 2,5%); въ послѣднемъ случаѣ получается болѣе глубокой оттѣнокъ. *Топазъ* искусственный, хорошаго оттѣнка, по Дуо-Виланду, получается по слѣдующему рецепту: 1000 ч. безцвѣтнаго С., 40 ч. сурьмянаго стекла и 1 ч. кассіева пурпура; также возможно подогнать окраску подъ топазъ посредствомъ смѣси окисей марганца и желѣза, съ преобладаніемъ окиси марганца, но это труднѣе. *Турмалинъ*, имѣющій красно-красно-бурый оттѣнокъ, получается весьма подходящихъ цвѣтовъ подъ природные закрашиваніемъ окисью никкеля, но при этомъ необходимо, чтобы свинцово-борное стекло имѣло натровое основаніе; окись никкеля вводится въ количествѣ около 0,7%. Сплавы, получаемые для С., по затвердѣніи, при медленномъ охлажденіи, подвергаются отборкѣ по чистотѣ и однородности, какъ оптическое стекло (см.), и затѣмъ шлифованію съ граненіемъ и полировкѣ; первое производится посредствомъ наждака, а послѣднее—тонкимъ крокусомъ.

С. П. Пятуховъ, А.

Страстная икона Богородицы—первоначально находилась въ Нижнемъ-Новгородѣ, затѣмъ въ селѣ Палицахъ, а въ 1641 г. перенесена въ Москву. На мѣстѣ ея срѣтенія, у Тверскихъ воротъ, построена была сначала церковь, а въ 1654 г.—двѣичій монастырь, называемый *Страстнымъ*. Название «С.» икона получила отъ того, что около лика Богоматери изображаются два ангела съ орудіями страстей Господнихъ. Празднованіе иконѣ совершается 13 августа и въ шестое воскресенье послѣ Пасхи. См. С. Снегосорова, «Земная жизнь Пресв. Богородицы и описаніе святыхъ чудотворныхъ ея иконъ» (СПб.,

1891); И. Сперанскій, «Сказанія о чудотворныхъ иконахъ Божіей Матери, болѣе извѣстныхъ и особенно чтимыхъ въ средѣ правосл. русскаго народа» (изд. 3, Смоленскъ, 1898).

Страстная недѣля—см. Великая седмица.

Страстной-Богородицы-Одигитрии-Новоточий, женскій, 3-го класса **монастырь**—въ Москвѣ. Основанъ царемъ Алексѣемъ Михайловичемъ около половины XVII в., при церкви, построенной въ 1641 г. по случаю перенесенія сюда изъ с. Палицъ, Нижегородской губерніи, Чудотворной иконы Одигитрии Божіей Матери, наз. «Страстная». Въ соборномъ храмѣ находится «честная глава» св. великомученицы Анастасіи Узоръшительницы (съ 1841 г.). Одинъ изъ немногихъ, С. монастырь уцѣлѣлъ во время пожара 1812 года. См. очеркъ его исторіи въ «Чтеніяхъ Московскаго Общества Исторіи и Древностей Росс.» за 1876 г., т. II.

Страстные евангелія—имѣютъ своимъ содержаніемъ благовѣстіе о страданіяхъ и смерти Спасителя, выбранное изъ всѣхъ евангелистовъ и раздѣленное на двѣнадцать чтеній, по числу часовъ ночи, чѣмъ указывается, что вѣрующіе должны всю ночь провести въ слушаніи евангелій, подобно апостоламъ, сопровождавшимъ своего Учителя и Господа въ садъ Геосиманскій. Чтеніе С. евангелій обставлено нѣкоторыми особенностями: оно предваряется и сопровождается соответствующимъ ихъ содержанію пѣніемъ: «Слава долготерпѣнію Твоему, Господи», возвѣщается благовѣстіемъ, выслушивается вѣрующими при возженныхъ свѣчахъ. С. евангелія читаются на утрени въ великій пятокъ. О чтеніи С. евангелій въ этотъ день упоминаетъ уже Іоаннъ Златоустъ.

Страстотерпцы—такъ называются въ православной церкви вообще всѣ христіанскіе мученики, но въ частности этимъ именемъ означаются иногда тѣ изъ нихъ, которые претерпѣли *страданія* во имя Іисуса Христа, по коварству и клеветѣ ближнихъ—единовѣрцевъ. Таковы, напр., преподобный Дула, жившій въ V в., и Димитрій Царевичъ.

Страстоцвѣтныя (Passifloraceae).—Семейство двудольныхъ раздѣльнолепестныхъ растений, заключающее въ себѣ до 320 видовъ, распространенныхъ въ тропическомъ поясѣ обоихъ полушарій, но главнымъ образомъ, въ тропической Америкѣ. Сюда принадлежатъ травы или полукустарники съ лазящимъ, посредствомъ усиковъ, стеблемъ и очередными дѣльными или дланевиднолопастными, рѣдко перистосложными (у *Deidamia*) листьями. Цвѣты правильные и состоятъ изъ 5 чашелистиковъ и столькихъ же лепестковъ, за которыми, внутри цвѣтка, находится особый дискъ, состоящій изъ одной или нѣсколькихъ кружковъ особыхъ цвѣтныхъ нитей и выростовъ. Цвѣточная ось продолжается внутри цвѣтка въ особую подставку, возвышающуюся надъ вѣнчикомъ и несущую на вершинѣ пять тычинокъ съ свѣшивающимися наружу пыльниками и одногнѣздную завязь, состоящую изъ трехъ плодolistиковъ и окан-

чивающуюся тремя столбиками. Плод одногубная ягода. Сюда относятся 18 родов, из которых самый обширный, заключающий в себя до 250 видов, род *Passiflora*, давший название всему семейству. Ср. Engler u. Prantl, «Die nat. Pflanzenfamilien» (т. III, отд. 6 а, стр. 69—94).

С. Коржикский.

Страстоцвѣтъ (*Passiflora*).—Родъ растений из сем. страстоцвѣтныхъ, заключающий в себя до 250 видовъ, изъ которыхъ большая часть обитаетъ въ тропической Америкѣ, особенно въ Бразиліи и Перу, немногіе виды встрѣчаются въ тропической Азии и Австраліи, а одинъ видъ на о-вѣ Мадагаскарѣ. Сюда принадлежатъ травы или кустарники съ лазичнымъ стеблемъ и очередными цѣльными или пальчато-лопастными листьями. Цвѣты крупныя, большею частью красивыя. Сочныя плоды многихъ видовъ *С.* употребляются въ пищу. Нѣкоторые виды разводятся, какъ декоративныя растения, въ комнатахъ или оранжереяхъ; болѣе выносливыя изъ нихъ, именно *P. coerulea* и *incarnata*, уже въ средней Европѣ, а тѣмъ болѣе на Югѣ могутъ переносить зиму и разводиться на открытомъ воздухѣ. Виды *С.* были занесены въ Италію въ началѣ XVI стол. и назывались *Grapadilla*, такъ какъ съдобные плоды сравнивались съ гранатами. Въ концѣ XVI стол. католическіе патеры начали находить въ цвѣтахъ *С.* эмблему страданій Христа, при чемъ коронку диска сравнивали съ терновымъ вѣнкомъ, три булавовидныхъ столбика—съ гвоздями креста, а въ пяти тычинкахъ видѣли указаніе на пять ранъ Иисуса Христа. Это сравненіе и подало поводъ къ названію растения *Passiflora*, т. е. *С.* *Коржикский.*

Стратегія — военная хитрость. Въ прежнее время, при небольшихъ арміяхъ и театрахъ военныхъ дѣйствій, онѣ имѣли болѣе значеніе, чѣмъ теперь, когда, при значительныхъ силахъ, употребляемыхъ на войнѣ, условія пространства и времени, а также подготовительныя стратегическія операціи сдѣлались настолько сложными, что обмануть противника почти нѣтъ возможности. То, что понималось прежде подъ словомъ *С.*, теперь перемѣнилось или, вѣрнѣе, возможно еще въ области тактики.

Стратегическіе пункты—пункты театра войны, обладаніе которыми даетъ значительныя стратегическія выгоды, напр. важныя центры народной жизни, узлы путей, переправы черезъ значительныя рѣки или важныя проходы въ горахъ, болотистыхъ и лѣсныхъ пространствахъ и т. п.

Стратегическія линіи — пустыни, горныя хребты, рѣки, лѣсныя и болотистыя пространства, пересекающія операціонныя направленія арміи и затрудняющія свободу маневрированія войскъ во всѣхъ направленіяхъ. Обороняющійся пользуется этими линіями, чтобы задержать непріятеля и выиграть время. Онѣ играли большую роль въ періоды слабости тактики, т. е. когда она не обладала необходимыми формами и средствами для производства сильныхъ атакъ (эпоха линейной тактики); въ то время по границамъ иногда строили на десятки и сот-

ни версты искусственныя оборонительныя линіи изъ рѣдковъ или люнетовъ, соединенныхъ куртинами. Слабость тактики, а также стремленіе занять возможно болѣе широкой фронтъ, съ цѣлью прикрыть тылъ арміи, вызвали кордонную систему, неразрывно связанную съ оборонительными линіями. Петръ Великій первый протестовалъ противъ пользованія кордонной системой въ связи съ оборонительными линіями; Наполеонъ также отрицательно отнесся къ этому вопросу стратегіи. Современная стратегія допускаетъ временное пользованіе оборонительными линіями, для небольшихъ частей арміи, только съ цѣлью выигрыша времени, и притомъ въ весьма ограниченныхъ размѣрахъ.

Стратегія — наука о войнѣ, въ частности наука полководца. Она изучаетъ войну съ двухъ главнѣйшихъ точекъ зрѣнія: 1) какъ явленіе въ жизни человѣческихъ обществъ и 2) съ точки зрѣнія специально военной, т. е. употребленія силы для одержанія побѣды надъ врагомъ. Изученіе войны, какъ явленія въ жизни человѣческихъ обществъ, составляетъ одинъ изъ отдѣловъ динамической социологіи; степень научности ея выводовъ въ этой области находится въ полной зависимости отъ развитія социологіи. Изслѣдованіе вопроса объ употребленіи силы съ военными цѣлями составляетъ предметъ теоріи военного искусства. Изучая военныя явленія прошлаго и настоящаго времени, *С.* стремится установить возможно широкія обобщенія, по которымъ можно было-бы объяснять военныя явленія и даже предсказывать ихъ; послѣднее не всегда возможно, но тѣмъ не менѣе эта часть *С.* уже вышла изъ описательнаго періода и вступила во второй періодъ научнаго развитія—періодъ классификацій, частныхъ обобщеній. Общія идеи (принципы) военного искусства признавались съ древнѣйшихъ временъ. Первые попытки къ обобщеніямъ, къ выясненію сущности военныхъ явленій, встрѣчаются еще у Геродота, потомъ у Фукидида, Ксенофонта, Полибія. Это не были еще спеціальныя трактаты о войнѣ; послѣдніе появились значительно позже, когда въ описаніяхъ дѣяній великихъ полководцевъ накопилось достаточно матеріаловъ для обобщеній. Замѣчательно, что этого рода сочиненія стали появляться въ Римѣ въ періодъ упадка военного искусства, въ концѣ перваго и въ послѣдующіе вѣка послѣ Р. Хр. Къ такимъ сочиненіямъ, дошедшимъ до насъ, относятся произведенія Фронтіна, Поліена, Вегенія Оносандра, императоровъ Маврикія, Льва VI Философа и др.; изъ нихъ наиболѣе содержательныя сочиненія Вегенія (конецъ IV в. и особенно Оносандра (V в.), который, въ своей «*Стратегіи или наукѣ побѣждать*», чисто догматическимъ путемъ излагаетъ основныя положенія военной науки. Сочиненіе императора Маврикія «*Strategicum*» представляетъ шагъ впередъ въ развитіи *С.* Сочиненіе императора Льва VI Философа (IX в.) «*О военныхъ учрежденіяхъ*»—ничто иное, какъ компіляція трудовъ Вегенія, Оносандра и Маврикія, при чемъ второстепеннымъ пред-

нает убытки или выплачивает отдельному страхователю определенную ренту. Выдача *страхового вознаграждения* всегда предварительно обуславливается *страховым договором* между сторонами, излагаемым в особом документе — *страховом полисе*. Периодические взносы страхователя страховщику (страховые премии) должны согласоваться со степенью риска ились больше или меньше вероятностью наступления случая, а также с размером связанных с этим потерь для страхового учреждения. *Высота* премии теоретически определяется делением страха на вероятное число уплат премий, с принятием в соображение организационных расходов и процентов с уплаченных премий. Итог деления составляет искомую величину премии. Отсюда видно, что центр тяжести лежит в отыскании вероятного числа, вследствие чего вся техника страхового дела покоится на строго определенных данных математики. Вероятность в отдельных отраслях С. весьма различна; развитие этого различия образует содержание учения о *видах С.* *Общю* основой всех их служит деление риска на *классы*. Статист. опыт дает затѣм возможность установить расцѣнку отдельных случаев в пределах класса, создавая систему *классных премий*. Сводки всех классов образуют *тарифы* премий, не только различные по видам С., но многочисленные и в одном и том же виде. Детализирование ставок, в зависимости от местных условий, создает весьма сложную и «чувствительную тарификацию» и называется *индивидуализацією* тарифа, признаваемою в настоящее время в науке явлением безусловно вредным для интересов населения. Интересы последнего существенным образом затрагиваются системой тарификации и размерами премий, почему и весь вопрос о премиях считается весьма важным и в жизни, и в экономической литературе. Самые премии дѣлятся на *брутто-премии* и *нетто-премии*. Для их вычисления выработан ряд таблиц, на подобие логарифмических, позволяющих производить все необходимые вычисления чисто механическим путем. Брутто-премию называется премия, в состав которой входят, помимо суммы, долженствующей покрыть действительный убыток, еще пропорциональные отчисления на расходы по управлению, пошлины, прибыль предпринимателя и отчисления в резервный капитал. *Резервный фонд* является необходимым элементом каждого страхового дела. Для того, чтобы страховщик мог выплатить страховое вознаграждение во всякий момент наступления страхового случая, необходимо, чтобы все уплаченные страхователем премии были налицо. Эти собранные премии и составляют запасный капитал, величина которого должна равняться сумме всех отдельных капиталов. На практикѣ запасный капитал образуется путем предварительного взноса и последующих отчислений из общей суммы поступающих доходов.

Объекты С. Так как наступление вредных случайностей, взятых в больших числах,

поддается статистическому анализу, а, следовательно, и предварительному вычислению, то влияние случая может быть заранее учтено и распределено. Точно также вся масса разнородных случаев поддается расчленению на несколько больших групп, охватывающих однородные явления, в силу чего и установилось несколько *видов* страхования, имѣющих каждый своим объектом определенную случайность. Объектом страхования является, таким образом, возмѣщение убытков, нанесенных хозяйству болѣзью, смертью или потерей трудоспособности одного из членов семьи, или сторажем, покражей, потоплением, вообще утратою какого-либо материального блага. Сообразно объекту С., обыкновенно классифицируют и виды С.

Учение С. (теория С.)—один из важных, но мало разработанных отделов политической экономии. Как предмет научного изучения, С. весьма интересно с методологической точки зрѣния, так как сюда входят и наиболее существенные вопросы экономической науки, и наиболее спорные стороны теории вероятности. Самая организация С. на практикѣ немислима без математического и статистического оснований. *Способы практической осуществленія С.* весьма разнообразны. Так различают С. *обязательное* и *добровольное*: первое имѣет мѣсто в тех случаях, когда обществ. или госуд. власть изъ общих социальных соображений предписывает С. в известных случаях каждому обывателю. Затѣм различают *частно-коммерческое* или *акционерное* и *общепольное* или *взаимное С.*, в зависимости от того, преслѣдуется ли при договорѣ промысловая выгода или же дело организуется на безкорыстном принципѣ групповой самопомощи. Наконец, С. может быть различаемо сообразно руководителю страхового дела: С. *государственное, губериское, войсковое, земское, уездное, городское, частно-предпринимательское*. Нѣсколько изолированно стоит *самострахованіе*, т. е. нестрахованіе имущества вследствие его значительности и разнообразія, но при обязательном условии, чтобы часть доходов с данного имущества регулярно отчислялась на покрытие возможного убытка от бѣдствія. Съ этой точки зрѣния сбереженія на старость и пр. являются также самострахованіем; требования повышенной заработной платы покоятся на пониманіи С., как составной части рабочаго заработка. Самострахованіе от огня практикуется во многих мѣстностях, между прочим и в Россіи. У нас не принято страховать казенное имущество, къ тому же и особенно тщательно оберегаемое в пожарном отношеніи; но такое нестрахованіе, при отсутствіи особаго страхового фонда, собраннаго изъ периодических отчислений, не есть, собственно говоря, самострахованіе. Особую форму С. составляет дальнѣйшая передача страхового риска (всего или части) в новыя руки, при чемъ расширяется страховое поле и уменьшается риск. Перестрахованіе практикуется между страховыми учреждениями не только данной страны, но и различных государств. Здѣсь мы

и у нас идет борьба между двумя школами — сторонников принципов военной науки и отрицателей их (Петровъ, Масловъ и др.), но зато спор служить на пользу науки, заставляя защитников принципов определить формулировать свое учение и воздерживаться от преувеличений. Во всяком практическом деле есть общія идеи (принципы), лежащая въ его основу; тоже должно быть и въ военномъ искусствѣ. Эти общія идеи не даютъ прямого рѣшенія вопроса, но онъ настолько существенны, что пренебреженіе ими умалитъ успѣхъ, а иногда ведетъ къ катастрофамъ. Изучая историческимъ путемъ военное искусство въ лицъ высшихъ его представителей — великихъ полководцевъ, можно придти къ слѣдующимъ важнѣйшимъ положеніямъ, крайне важнымъ для успѣха военныхъ операций: 1) нужно имѣть хорошую армию, какъ орудіе для достиженія цѣли войны; 2) удачной политикой создать благоприятную для нея обстановку; 3) сосредоточить на важнѣйшемъ театрѣ войны возможно превосходныя силы, не останавливаясь передъ рискомъ неудачи на второстепенныхъ театрахъ и пунктахъ; 4) лучше наступать, чѣмъ обороняться; 5) держать войска нужно по возможности сосредоточенно, а не разбрасывать; 6) въ бою искать рѣшенія операции, сосредоточивая для этого все, что только возможно, къ полю сраженія, а на самомъ полѣ битвы — на важнѣйшемъ его участкѣ, въ рѣшительный моментъ боя; 7) съ настойчивостью развивать одержанный успѣхъ, до полного истощенія нравственныхъ и матеріальныхъ силъ противника; 8) употреблять всевозможныя средства для подъема духа и бодрости войскъ, и, наконецъ, 9) вести войну съ возможно большимъ напряженіемъ силъ и дѣятельности. Техническая сторона стратегическихъ операций находится въ большой зависимости отъ организаціи снабженія арміи и, слѣдовательно, отъ устройства ея тыла и системы подвозовъ. Вкратцѣ можно такъ обрисовать подготовку къ войнѣ и веденіе ея. Изучивъ политическую обстановку государства и преслѣдуемая имъ цѣли, можно опредѣлить, при какихъ условіяхъ можетъ произойти война. Опредѣливъ противниковъ, можно поставить цѣль войны и направленіе операций (выборъ операціонной линіи), чему и должна отвѣчать подготовка къ войнѣ: 1) созданіе арміи и ея численность, 2) подготовка средствъ для веденія войны (военныхъ и финансовыхъ), 3) подготовка театра военныхъ дѣйствій и страны въ инженерномъ отношеніи (развитіе въ данныхъ направленіяхъ жел.-дорожной сѣти, постройка крѣпостей, подготовка важнѣйшихъ позицій), 4) устройство складовъ въ пограничной полосѣ (база) на время сосредоточенія арміи передъ началомъ военныхъ дѣйствій, 5) подготовка мобилизаціи и перевозки войскъ въ зону сосредоточенія въ пограничной полосѣ (стратегическое развертыванье арміи). Всѣ эти работы, производимыя въ мирное время, задолго до начала войны, составляютъ *планъ войны и подготовку къ его исполненію*. Въ основу всѣхъ работъ должно быть положено тщательное изученіе противника во всѣхъ отношеніяхъ. Стратегическимъ развер-

тываніемъ арміи оканчиваются подготовительныя дѣйствія къ войнѣ; оно даетъ исходное положеніе для веденія ея. Ошибки въ стратегическомъ развертываніи часто весьма губно отражаются на всемъ веденіи дальнѣйшихъ операций. По окончаніи стратегическаго развертыванья, армія начинаетъ *операции* (наступательныя или оборонительныя), въ зависимости отъ обстановки. Планъ операций вырабатывается уже на мѣстѣ главнокомандующимъ, по ближайшемъ изученіи условій, въ которыхъ приходится дѣйствовать. Если возможно *наступать*, то армія двигается впередъ по многимъ дорогамъ, широкимъ фронтамъ, для облегченія продовольствія и расположенія войскъ на ночлегахъ; по мѣрѣ сближенія съ противникомъ, фронтъ наступленія сокращается, чтобы имѣть возможность къ полю сраженія сосредоточить возможно большее количество войскъ. Кавалерія впереди развѣдываетъ о противникѣ и мѣстности. *Бой* — рѣшительный актъ войны. С. различаетъ рѣшительныя сраженія, исходъ которыхъ намѣчаетъ исходъ войны, и вспомогательныя, даваемая для развлеченія вниманія противника (демонстраціи) или для удержанія за собою какого-нибудь пункта, обеспечивающаго операцию или затрудняющаго дѣйствія противника. Рѣшительный бой получаетъ полное развитіе до совершеннаго разгрома противника, а второстепенный (вспомогательный) развивается только до достиженія поставленной цѣли; если противникъ уступить, бой можетъ и совсѣмъ не имѣть мѣста. Въ сраженіи *пунктъ главной атаки и направление удара*, а за нимъ, въ случаѣ успѣха, и преслѣдованія, указываются С. По мѣрѣ вторженія въ страну противника, для обезпеченія и устройства сообщеній въ тылу арміи, приходится захватывать желѣзныя дороги, овладѣвать крѣпостями, занимать важнѣйшіе центры гарнизоны, устраивать обезпеченныя ночлеги (этапные пункты) и т. п. Все это требуетъ большого расхода войскъ и средствъ, траты времени. Искусство стратега выражается здѣсь въ умѣннѣ отличить важное отъ второстепеннаго и въ томъ, чтобы между всѣми второстепенными операціями и главною была *тѣсная внутренняя связь (единство операціи)*. На второстепенныхъ операціяхъ часто тратится такъ много войскъ, что наступающей дѣлается не въ состояніи продолжать наступленіе и долженъ перейти къ оборонѣ (Наполеонъ въ 1812 г., вѣмцы подъ Парижемъ въ 1870—71 г.). *Оборонительная война* основывается на утомленіи противника, выигрышъ времени, пока сравниваются силы, а затѣмъ можно перейти и въ наступленіе. Этой С. держались Мемнонъ противъ Александра Македонскаго, Фабій Кункаторъ противъ Ганнибала, русскіе въ 1812 г., по завѣту Петра Великаго, который имѣлъ въ виду держаться того же способа дѣйствій, если-бы Карлъ XI вторгнулся въ предѣлы Россіи. Обороняющійся, отступая внутрь страны, съ каждымъ шагомъ усиливается, не нуждаясь въ охранѣ тыла, и самъ можетъ открыть дѣйствія на сообщенія противника, заставляя его тратить войска на ихъ оборону и тѣмъ ослаблять свои

способность къ положительной дѣятельности на стратегическомъ фронтѣ арміи. Оборонительная способность государства увеличивается съ глубиной театра военных дѣйствій и съ удаленіемъ отъ границы важнѣйшихъ центровъ народной дѣятельности и богатства (Россія). Обороноспособность государства увеличивается также съ развитіемъ сообщений, при условіи ихъ прикрытія крѣпостями отъ покушеній противника. Дессантные операціи, при громадномъ развитіи вооруженныхъ силъ первоклассныхъ государствъ, могутъ быть важными въ колоніяхъ и въ дѣйствіяхъ противъ слабого противника, но въ большой войнѣ имѣютъ только второстепенное значеніе.

Литература. Clausewitz, «Vom Kriege»; Frédéric II, «Oeuvres complètes»; Napoléon, «Maximes de guerre»; «Correspondance de Napoléon I»; Jomini, «Précis de l'art de la guerre»; Willisen, «Theorie d. grossen Krieger» (В., 1840); Rüstow, «Feldherrnkunst des XIX Jahrhunderts» (1857); его же, «Prinzipien der Kriegskunst» (1874); Pierron, «Les méthodes de guerre actuelles vers la fin du XIX siècle»; его же, «Stratégie et grande tactique d'après l'expérience des dernières guerres» (1887); Kraft de Hohenlohe - Ingelfingen, «Lettres sur la stratégie»; Blume, «Stratégie» (1884); Horsetzky, «Vorträge über Strategie» (1892); Goltz-Colmar, «Kriegsführung» (1895); Berthaut, «Principes de stratégie» (1881); Богдановичъ, «Записки С.» (1847); Лееръ, «С.» (изд. 5, 1893); его же, «Методъ военныхъ наукъ» (1894); Мартыновъ, «С. въ эпоху Наполеона I и въ наше время» (1894); Сухотинъ, «Стратегическое искусство великихъ полководцевъ древности» (1893); Михневичъ, «Стратегія» (1899).

Н. П. Михневичъ.

Стратегъ (στρατηγός) — у древнихъ грековъ должность главнокомандующаго войскомъ, завѣдываваго въ тоже время внѣшними дѣлами государства и отчасти финансами, включая судебную власть по всѣмъ указаннымъ отраслямъ управленія. Должность С. была повсемѣстной: такъ мы имѣемъ свѣдѣнія о существованіи ея въ іонійскихъ городахъ Малой Азіи (въ концѣ VI вѣка), въ Аргосѣ, гдѣ было 5 С., въ Сиракузахъ, Беотіи, и т. д.; кроме того, упоминаются стратеги какъ представители союзовъ (аркадскаго, акарнанскаго, эпирскаго, ахейскаго, этолскаго, вессалійскаго и проч.). Въ Египтѣ при Птолемахъ и въ эпоху римскаго владычества, С. были намѣстниками номовъ и стояли подъ начальствомъ элестратеговъ трехъ округовъ Египта. Въ Афинахъ стратегія была высшею государственною должностію благодаря возможности вліять на законодательство и праву занимать должность нѣсколько разъ подрядъ (напр., Периклъ былъ С. подрядъ 15 лѣтъ, Фокіонъ—45 разъ въ теченіе жизни). Со времени Клизеенова законодательства стратеговъ было, по числу филъ, десять, и это число удержалось, пока существовала коллегія (до 52 или 42 г. до Р. Хр.). Кроме обычной квалификаціи, которая предъвлялась ко всѣмъ афинскимъ магистратамъ, С. долженъ былъ имѣть собственность въ Атикѣ (при Драконтѣ—не менѣе 100 мнъ) и законныхъ сыно-

вей въ возрастѣ не моложе 10 лѣтъ. Въ С. выбирались обыкновенно лица старше 40 лѣтъ. При Клизеонѣ С. выбирались по филамъ, изъ каждой по одному; въ IV вѣкѣ выборъ С. происходилъ въ народномъ собраніи. Въ день вступленія въ должность С. приносили присягу; по сложеніи должности они давали отчетъ; кроме того въ каждую пританію производилось повѣрочное голосованіе (ἐπιστροφονία), для служебной ревизіи. Если относительно кого-либо голосованіе давало дурной результатъ, дѣло разсматривалось въ народномъ судѣ и соразмѣрно винѣ назначалось наказаніе; въ случаѣ оправданія, такой С. снова вступалъ въ свою должность. Всего важнѣе было право С. созывать народное собраніе (ius cum populo agendi), которое, по предложенію С., утверждало смѣту военнаго вѣдомства, и рѣшало многіе вопросы внѣшней политики (заключеніе договоровъ, объявленіе войны и проч.). Помимо законодательныхъ функций, С. имѣли широкій кругъ административныхъ обязанностей военнаго, судебного и финансоваго характера. Они производили наборъ войска изъ гражданъ и союзниковъ, были исполнителями договоровъ, заботились о соблюденіи клятвъ и религіозныхъ формальностей при заключеніи договоровъ, распоряжались смѣтными суммами, чрезвычайными поступленіями (изъ добычи, штрафовъ и уплаты за конвоированіе во время войны коммерческихъ судовъ), отвѣчали за поставку хлѣба въ Афины, назначали триерарховъ, вели процессы, связанные съ распределеніемъ триерической повинности, имѣли верховный надзоръ за дѣятельностью симморій и разбирали спорныя дѣла о взиманіи прямой подати на военныя надобности. Помимо руководства упоминаемыми процессами, С. имѣли уголовную юрисдикцію въ военныхъ дѣлахъ (по обвиненію въ неучастіи въ походѣ, дезертиствѣ, трусости) и право налагать наказанія, включая смертную казнь (за измѣну), а также награждать: по представленію С. хоронились на счетъ государства лица, павшія на полѣ битвы. Какъ распределялись эти функции между членами коллегіи, съ точностію сказать трудно. По Аристотелю («Αθηναίων πολιτεία», с. 61), одинъ изъ С. (вѣроятно—высшій) избирался къ *πολιταμъ*, одинъ для охраны страны, два для Пирея, одинъ для симморій; остальные пять посылались въ походъ, если того требовали обстоятельства. Упоминаются еще С. для приготовленій къ войнѣ, для наемныхъ войскъ, для флота. Высшими знаками отличія С. были хламида и вѣнокъ. Они имѣли почетное мѣсто въ театрѣ, участвовали въ процессіи на Панаѳинейскомъ праздникѣ, имѣли казенный столъ въ *στρατηγείον* и пританей; за особія отличія С. награждались статуями. Въ случаяхъ особо важныхъ и во время опасныхъ войнъ С. получали еще большія полномочія и могли дѣйствовать самостоятельно, безъ предварительнаго рѣшенія и согласія совѣта и народнаго собранія (*στρατηγῶν αὐτοκράτορες*). См. Gilbert, «Beiträge zur innern Geschichte Atticas im Zeitalter des Peloponnesischen Krieges» (стр. 1—72, Лп., 1877); Beloch, «Die Attische Politik seit Perikles»

пятствія. Отсюда та легкость, съ которою Вэнтвортъ совершалъ беззаконія и творилъ насилія, отсюда то равнодушіе, съ которымъ онъ относился къ справедливому негодванію оппозиціи. Карль съ радостью принялъ Вэнтворта, когда тотъ предложилъ ему свои услуги, и послѣ смерти Букингэма призвалъ его въ составъ королевскаго совѣта. Его дѣятельность въ этой должности разсматривается какъ первая попытка примѣненія принциповъ просвѣщеннаго абсолютизма. «Справедливость безъ различія лицъ»—таковъ былъ его девизъ; онъ старался давать отпоръ притязаніямъ имущихъ классовъ на привилегированное положеніе и прилагалъ серьезныя усилія къ тому, чтобы смягчить участь бѣдныхъ и нуждающихся, которыхъ онъ презиралъ, какъ общественный классъ. Единственной цѣлью этихъ гуманныхъ, повидимому, мѣръ было стремленіе отучить народъ отъ самодѣятельности, отъ сознанія своихъ правъ, отъ пониманія политической справедливости, и внушить ему ту мысль, что о немъ позаботится правительство въ той мѣрѣ, какая необходима. Но англійскій народъ понималъ, что подъ этими заботами кроется попытка деморализировать его, и мѣропріятія Вэнтворта вызывали не благодарность, а проклятія. Въ 1633 г. Вэнтвортъ сдѣлался намѣстникомъ Ирландіи и тамъ сталъ примѣнять свою политическую систему. Фактически островъ выигралъ отъ его управленія; благосостояніе народа испытало невиданный дотолѣ подъемъ, торговля и промышленность получили широкое развитіе, но политическая жизнь подавлялась имъ такъ же систематически, какъ и въ Англіи. Созванный въ 1634 г. ирландскій парламентъ, подъ вліяніемъ угрозъ и обѣщаній, ассигновалъ сумму, необходимую для содержанія арміи; но обѣщанія, торжественно подтвержденныя королемъ, не были исполнены; вопреки имъ, англійскіе колонисты были водворены въ Коннаутъ, потому что намѣстникъ считалъ это необходимымъ. Считалъ онъ необходимымъ и многое другое—давленіе надъ присяжными, нарушеніе традицій и освященныхъ временъ правъ Ирландіи, полнѣйшій произволъ въ замѣщеніи должностей, насиліе надъ личною. Все это дѣлалось въ угоду высшимъ политическимъ соображеніямъ; самая система была окрещена громкимъ именемъ «основательно» (thorough). Съ ропотомъ встрѣтили и съ проклятіями проводили Вэнтворта ирландцы, но король сдѣлалъ его графомъ Страффордъ. Чтобы вывести короля изъ неудобнаго положенія, созданнаго шотландскою войною, С. посовѣтовалъ ему созвать парламентъ («скороткій»); но парламентъ не согласился удовлетворить требованія Карла, и былъ распущенъ. Положеніе С. сдѣлалось критическимъ. Общество видѣло въ немъ вдохновителя политики короля, палаты считали его ренегатомъ, способнымъ на все; шотландская война кончилась позорнымъ пораженіемъ; выхода не было, нужно было обратиться къ парламенту. 3 ноября 1640 г. былъ созванъ «Долгий» парламентъ, а 11-го С. былъ уже подъ стражей. Онъ былъ обвиненъ въ государственной измѣнѣ, но ни одно изъ дѣйствій

обвиненій, выставленныхъ противъ него, не подходило подъ эту квалификацію. Хранительница закона, палата лордовъ, стала колебаться; тогда нижняя палата прекратила обвиненіе и выставила противъ С. билль ошачъ (bill of attainder), нарушавшій законныя формы, но обезпечивавшій парламенту побѣду надъ врагомъ. Въ этомъ биллѣ система С. обратилась противъ него; 8 мая билль прошелъ, и Карль, торжественно обѣщавшій С. полную безопасность, подписалъ смертный его приговоръ. Съ невыразимой горечью узналъ С. объ этомъ. «Не вѣрьте земнымъ властителямъ!»—таковы были его послѣднія слова. 12 мая 1641 г. голова его скатилась съ эшафота. Ср. Lally-Tollendal, «Vie du comte de S.»; Cooper, «Life of Th. W., Earl of S.»; Traill, «S.».

А. Джини-леговъ.

Страхованіе. — Содержаніе.

| | |
|---|-----|
| I. Теорія С. | 738 |
| II. Страховая политика | 738 |
| III. Исторія страхованія | 739 |
| IV. Исторія страхованія въ Россіи. Снядкатное соглашеніе страховыхъ отъ огня обществъ | 739 |
| V. Виды страхованія. | |
| 1) Страхованіе отъ огня | 741 |
| 2) Страхованіе отъ градобитія | 742 |
| 3) Страхованіе скота | 743 |
| 4) Транспортное страхованіе | 745 |
| 5) Страхованіе жизни | 746 |
| 6) Страхованіе жизни землевладѣльцевъ | 750 |
| 7) Страхованіе рабочихъ | 754 |

I. Теорія С. опредѣляетъ С. (Versicherung, assurance) какъ уничтоженіе случая (élimination du hasard) путемъ распредѣленія риска (division des risques). Случаемъ называется всякое явленіе, причины котораго намъ неизвѣстны и вліяніе котораго для насъ непреодолимо. Съ субъективной точки зрѣнія всѣ случаи распадаются на благопріятныя и неблагопріятныя. Первые находятъ себѣ мѣсто въ выигрышѣ (Glückspiel), вторые—въ С. Въ послѣднемъ, въ силу начала солидарности, рискъ одного распредѣляется между многими. Такимъ образомъ сущность С. сводится къ уничтоженію вліянія случая, путемъ распредѣленія ущерба, понесеннаго отдѣльнымъ хозяйствомъ, на возможно большую массу хозяйствъ, называемую *страховымъ полемъ*. Съ экономической точки зрѣнія С. является особымъ видомъ хозяйственной дѣятельности, направленной въ защиту отдѣльныхъ хозяйствъ отъ опредѣленныхъ неблагопріятныхъ случайностей (при такъ наз. *имущественномъ С.*) или создающей обезпеченіе одновременныхъ или постоянныхъ выдачъ (при *С. жизни*). Практически эта дѣятельность осуществляется особыми хозяйственными организаціями или *страховыми учрежденіями*. Послѣднія распредѣляютъ между всѣми членами—*страхователями*—одной опредѣленной группы соединившихся, добровольно или по принужденію, съ этою цѣлью хозяйствъ матеріальный ущербъ, нанесенный опредѣленнымъ случаемъ одному изъ хозяйствъ-членовъ этой группы. Участіе въ *страхѣ* заключается въ періодическомъ взносѣ страхователемъ заранѣе установленной суммы—*страховой преміи*—страховщику; послѣдній, при наступленіи факта, составлявшаго объектъ застрахованія, возмѣ-

жений тарифа. Вообще в истории русского С. синдиката замечается несколько повышательных и понижательных течений. Съ 1875 г. до середины 80-х гг. тарифные ставки постепенно возрастали. Во второй половине 80-х гг. синдикат, въ видахъ конкуренціи съ страховымъ обществомъ Москва, уклонившимся отъ конвенціи, а также съ земскимъ и взаимнымъ С., нѣсколько разъ огульно понижалъ премии своего тарифа. Въ послѣдніе годы опять началось усиленное повышение. Особенно выдѣлились годы 1899 и 1900, когда дѣлались и общія, и частныя надбавки процентовъ по 20 въ одинъ приемъ. Всѣ увеличенія сообщаются синдикатомъ къ свѣдѣнію частныхъ обществъ съ одною стереотипною мотивировкою: «въ виду возрастающей убыточности С. отъ огня, не смотря на сдѣланныя уже повышенія по нѣкоторымъ категоріямъ риска... бюро нашло необходимымъ возвысить». Дѣятельность бюро сводится къ сношеніямъ между представителями сѣзда и правленіями синдикатизированныхъ обществъ, къ регистраціи всѣхъ поступающихъ въ конвенціонныя общества застрахованія и къ проверкѣ правильности взиманія премій. При этомъ всякаго рода *недоборы* остаются безъ разсмотрѣнія, а всѣ *недоборы* строжайше штрафуются. Штрафъ налагается въ двойномъ противъ недобора размѣрѣ и отчисляется на содержаніе бюро. Бюро, кромѣ того, вѣдаетъ статистику страхового дѣла въ Россіи, а также и разработку деталей тарифа; но эта его дѣятельность остается неизвѣстною науцѣ и печати. Гласно и официально бюро не существуетъ. На послѣднемъ сентябрьскомъ сѣздѣ 1900 г. было найдено болѣе удобнымъ перейти отъ сѣздовъ и бюро къ болѣе прочной формѣ организации; съ этою цѣлью рѣшено создать особый полномочный, постоянно засѣдающій въ Петербургѣ комитетъ, избираемый на годичный срокъ изъ числа представителей 5 страховыхъ обществъ, правленія которыхъ находятся въ Петербургѣ. Комитетъ разрѣшаетъ тарифные вопросы на правахъ общаго собранія; постановленія его подлежатъ разсмотрѣнію ближайшаго общаго собранія лишь въ томъ случаѣ, если будутъ сдѣланы противъ нихъ съ какой-либо стороны возраженія. Не смотря на все вышеуказанное, дѣла страховыхъ обществъ въ Россіи далеко не процвѣтаютъ. Разгадка этому лежитъ въ ненормальности постановки всего страхового дѣла въ Россіи, въ самой системѣ, съ ея безчисленными агентами, дорогими правленіями, баснословными комиссіонными и пр. Для здоровой дѣятельности въ будущемъ необходима полная *реформа* всего дѣла, что невозможно безъ измѣненія основныхъ принциповъ современной организаціи: спекуляціи и коммерческой тайны. Рѣ 1898 г. сдѣлана у насъ попытка къ установленію синдикатнаго обглашенія въ С. жизни (именно С. дѣтей). Это соглашеніе было печально совѣмъ не отмѣчено, хотя очень повысило преміи и затруднило тѣмъ самымъ распространеніе у насъ очень симпатичнаго вида страхованія дѣтей, въ интересахъ ихъ воспитанія и будущаго обезпеченія (т. н. страхованіе приданого).

Г. Главнѣйшіе виды страхованія. 1. Страхованіе отъ огня—древнѣйшій и распространеннѣйшій видъ страхованія (см. выше). Въ настоящее время понятіе С. отъ огня значительно расширилось. Страховыми учрежденіями отъ огня принимаются на страхъ имущества не только могущія сгорѣть, но и подлежать уничтоженію и порчѣ отъ всевозможныхъ причинъ (напр. взрыва, молніи и пр.), лишь-бы это произошло во время пожара. Пожаромъ признается всякое несчастіе, происшедшее отъ огня, какія-бы причины его не вызвали. Только пожаръ, происшедшій отъ военныхъ дѣйствій или во время народныхъ волненій, не считается объектомъ этого рода С. Движимость страхуется въ самыхъ различныхъ ея видахъ: страхуются товары, мебель, носильное платье, инвентарь, орудія и машины, скотъ, орудія перевозки и пр. Болѣе цѣнныя произведенія искусства, деньги и цѣнныя бумаги на страхъ не принимаются. С. отъ огня производится акціонерными и взаимными обществами, государственнымъ и общественными учрежденіями. Тарифъ премій при страхованіи отъ огня, въ виду рискованности этого вида страхованія и пестроты мѣстныхъ условій, крайне индивидуализированъ. При опредѣленіи класса, подъ который подводится данное имущество, принимается во вниманіе сосѣдство, матеріаль постройки (каменные, деревянные и смѣшанныя), матеріаль крыши (жельзо, солома, черепица), прочность крыши, печи, наличность мастерскихъ, пожарныхъ сигналовъ, противопожарныхъ мѣръ, назначеніе зданія и пр. Особое вниманіе обращается на оцѣнку, производимую или по точному вычисленію дѣйствительной стоимости, или примѣрно, при застрахованіи ниже дѣйствительной стоимости («неполнымъ рублемъ»). Усиленное вниманіе страховщика обращено на исключеніе возможности спекулятивнаго пожара (т. е. поджога, ради полученія страхового вознагражденія). Весьма часто практикуемые пожары этого рода, строго караемые закономъ, предупреждаются до извѣстной степени строгостью оцѣнки, исключаящей перестрахованіе. С. отъ огня отличается отъ другихъ видовъ С. своею опредѣленностью, простотою организаціи и общераспространенностью. Нѣкоторые экономисты, впрочемъ (напр. Рошеръ, «Grundlagen», 15 изд., стр. 578), сомнѣваются въ полезности С. отъ огня, считая его почвою для корысти и спекуляціи. Процентъ незастрахованныхъ недвижимыхъ имуществъ все еще высокъ (напр. въ Пруссіи — 13%, въ Россіи — около 30%); С. движимости почти совершенно не распространено въ обширныхъ кругахъ мало зажиточнаго и бѣднаго населенія, особенно нуждающагося въ подобнаго рода С. Съ научной и технической точекъ зрѣнія С. отъ огня является однимъ изъ наиболѣе разработанныхъ. Добытыя здѣсь положенія входятъ почти цѣликомъ въ теорію С.; страховая политика этого вида С. служить образцомъ для другихъ, болѣе позднихъ и менѣе опредѣленныхъ вѣтвей С. О видахъ С. отъ огня въ Россіи и статистику его см. Россія, XXVII, стр. 373—379.

вѣдемъ начало *международнаго С.* Международность С., въ виду крайняго расширенія его страхового поля, представляется явленіемъ желательнымъ. Съ этой точки зрѣнія полезно и допущеніе дѣятельности *иноземныхъ* страховых обществъ. Перестрахованіе вызывается и поддерживается чисто практическимъ соображеніемъ: получивъ значительное С. и, слѣдовательно, сильно рискуя своими средствами, одно общество передаетъ часть своего С. другому. Перестрахованіе бываетъ добровольное и обязательное и практикуется какъ между акціонерами, такъ и между взаимными обществами. Обязательнымъ перестрахованіе бываетъ только въ силу соответствующаго договора. Перестрахованіе одного общества у другого называется также *ретрессією* (Retrocession). Принято заключать ретроцессію только при болѣе значительныхъ застрахованіяхъ, рискованныхъ по самому своему размаху. Обыкновенно заранѣе устанавливается предѣлъ (5, 10, 20 тыс.), превышеніе котораго каждый разъ передается въ другія руки. Определеніе *максимума*, до котораго страхуетъ данное общество единолично, называется *максимациєю тарифа*. Возникающее при перестрахованіи условіе, на которомъ выписаны С., размахъ премій, размахъ передачи и пр., носитъ специальное названіе *бордера* (bordereau). При добровольномъ перестрахованіи назначается срокъ, въ теченіе котораго перестраховщикъ, получивъ бордеро, долженъ отвѣтить перестрахователю, согласенъ-ли онъ принять перестрахованіе. При перестрахованіи общество, принявшее С., передаетъ перестраховщику и часть нетто-премій. Въ Россіи перестрахованіе производится, главнымъ образомъ, за границу. Функционируетъ также и особое общество перестрахованія. *Виды С.*—см. ниже.

II. *Страховая политика.* Наличие института С. въ данномъ народно-хозяйственномъ строе указываетъ на стремленіе къ ограниченію принципа свободной конкуренціи. Самый принципъ страхованія по своей сущности социаленъ; вся страховая политика должна покоиться на идеѣ взаимности и уравненія. Наиболѣе полное развитіе С. получаетъ въ организаціяхъ общепользнаго (взаимнаго) и государственнаго С. Наоборотъ, формы С. коммерческаго представляютъ изъ себя явленія временныя и переходныя, свидѣтельствующія о недостаточномъ развитіи идеаловъ культурнаго государственнаго хозяйства. Защитники коммерческой системы С. враждебны основному принципу страховой политики—ея социальности. Для практической жизни каждая система имѣетъ свои преимущества и недостатки. Въ страховой политикѣ видное мѣсто занимаетъ, далѣе, вопросъ *обязательности* или допустимости государственнаго вмѣшательства. Последнее все болѣе усваивается всѣми культурными государствами, проникая въ отдаленнѣйшіе уголки хозяйственной жизни народовъ. Въ С., функционирующемъ только черезъ посредство тѣхъ или иныхъ союзовъ, т. е. *органовъ публичной жизни*, принципъ государственнаго вмѣшательства долженъ быть проведенъ съ полною послѣдовательною

и широтою. Въ случаяхъ введенія *принужденія* вмѣшеніе государственной власти въ сферу С. должно быть еще болѣе рѣшительнымъ. Противъ *государственнаго С.* вѣются только два существенныхъ возраженія. Введеніе государственнаго С. признается неудобнымъ во первыхъ въ виду общей неподготовленности, а мѣстами—даже полнаго отсутствія соответствующаго бюрократическаго элемента; во-вторыхъ, въ виду общей нежелательности усиленія бюрократіи, съ ея индифферентизмомъ и формализмомъ, въ особенности въ странахъ съ сильною централизациєю. Преимущества государственнаго С. весьма многочисленны и вѣсны. При государственной формѣ С. достигается: 1) плановѣрность организаціи и громадное расширеніе страхового поля. 2) Введеніе принципа обязательности, распространяющее С. и на лицъ, не понимающихъ всей его важности. 3) Урегулированіе всего страхового дѣла законодательными актами. 4) Длительность страхового договора. 5) Введеніе въ страховой кругъ наиболѣе слабыхъ элементовъ населенія, игнорируемыхъ частными компаниями. 6) Матеріальная солидарность организаціи и крѣпкая устойчивость предпріятія, какъ учрежденія государственнаго. 7) Общепользное направленіе страховой политики, не руководимой коммерческими соображеніями. 8) Ничтожность расходовъ на управленіе, дешезизна застрахованія и отсутствіе переложенія, замаскированно происходящаго подъ видомъ сбора премій и выдачи дивиденда. 9) Уменьшеніе размаховъ резервнаго фонда, сокращеніе размаховъ отчисленій въ него и, слѣдовательно, удешевленіе премій, уменьшеніе принципа индивидуализаціи тарифа. 10) Развитіе соответствующихъ формъ защиты населенія. Мѣропріятія въ этой послѣдней области повсемѣстно находятся въ сферѣ вѣдѣній государственной власти. Для созданія болѣе широкой плановѣрности и единства дѣйствія необходимо, чтобы всѣ три функціи обезпеченія матеріальныхъ благъ населенія—предупрежденіе, пресѣченіе и С.—находились въ рукахъ одной и той же власти. Во всякомъ случаѣ и при наличности частныхъ страховых обществъ необходимъ правительственный надзоръ за дѣйствіями этихъ компаній, такъ какъ при крахѣ одной изъ нихъ могутъ существенно пострадать интересы обширныхъ группъ населенія. Въ большинствѣ случаевъ государственная власть по отношенію къ частнымъ обществамъ ограничивается общими законоположеніями и общимъ полицейскимъ надзоромъ; но нѣкоторыя государства Европы успѣли уже выработать особое *страховое законодательство*. Въ нѣкоторыхъ европейскихъ государствахъ, между прочимъ и въ Россіи, практикуется концессионная система. Правительство входитъ въ сношенія съ обществами при утвержденіи ихъ уставовъ или при разрѣшеніи дѣйствія въ предѣлахъ страны иноземнымъ обществамъ. Со стороны правительства всегда обращается большое вниманіе на размахъ и условія храненія запасныхъ капиталовъ, обязательные и для отдаленнѣйшихъ иностранныхъ обществъ. Иногда госу-

дарственная власть назначает особых правительственных агентов, для надзора за текущими делами страховых обществ; это практикуется в большинстве американских штатов, в Швейцарии и в Австрии. Загмъ государственная власть требует периодической гласности: обществамъ вмѣняется въ обязанность периодически опубликовывать свои отчеты. Наконецъ, государство взимаетъ известнаго рода гербовый и иной сборъ, что, впрочемъ, нельзя не признать совершенно противорѣчащимъ самой идее С.

III. *Исторія страхованія.* С. впервые появилось въ XII в., въ Исландіи. Жители жилищнаго въ тѣ времена острова соединились въ союзы (Ferps или Hgerps) для взаимнаго обезпеченія на случай пожаровъ или падежа скота. Союзы состояли обыкновенно изъ 20 жилищныхъ крестьянъ; въ случаяхъ несчастія, часть убытка уплачивалась деньгами, часть — матеріалами или работою. Подробности этой организаціи до сихъ поръ еще мало выяснены (см. Wilda, «Geschichte des Gildeswesens im Mittelalter»; Dahlmann, «Geschichte Dänemarks»). Исландскіе союзы не сдѣлались известными въ Европѣ, гдѣ на страхованіе отъ огня было обращено вниманіе только ко времени упадка феодализма и развитія городской жизни. Значительно раньше въ Европѣ возникло С. морское, которое принято считать одною изъ старѣйшихъ вѣтвей С. Во Фландріи оно уже было развито съ начала XIV в., а въ XV в. появился весьма обстоятельно разработанный сводъ законодательныхъ постановленій того времени. Въ концѣ XV в. въ Европѣ функционировалъ рядъ небольшихъ учреждений взаимнаго страхованія — такъ назыв. Brandgilden (огневые товарищества), — дѣятельность которыхъ не распространялась далѣе тѣснаго мѣстнаго района. Изъ нихъ особенно известны гильдіи Шлезвига (съ 1446 г.), Голштиніи (съ 1442 г.), Лондона и Парижа. Первоначальною формою С. было С. взаимное, хотя встрѣчались и отдѣльные капиталы, занимавшіеся С. за свой счетъ и счетъ. Съ начала XVII в. появляются акціонерныя компаніи. Первое такое общество, «голландско-остиндское», возникло въ 1602 г. Затѣмъ слѣдовали общества англо-остиндское (1613), голландское (1629), французское (1668), два лондонскихъ Royal Exchange и London Assurance (1720), копенгагенское (1726), стокгольмское (1734), берлинское (1745). Въ виду отсутствія вѣрныхъ статистическихъ данныхъ о размѣрахъ несчастій, количествѣ транспортовъ и пр., все операціи носили рискованный характеръ и давали обширную почву для злоупотребленій. Къ тому же, нѣкоторыя изъ обществъ первое время представляли изъ себя учрежденія монопольнаго характера. Привлегли двухъ лондонскихъ обществъ 1720 г. были уничтожены только въ 1824 г. Такимъ образомъ къ началу XVIII ст. С. существовало въ двухъ видахъ: отъ огня и морское. Огневое С. распространялось исключительно на недвижимость. Первое большое страховое учрежденіе, съ цѣлью рациональнаго дѣловаго веденія дѣла, было основано въ Лондонѣ въ 1710 г., подъ именемъ «Sun-Fire-Office».

Со второй половины XVIII ст. начинается С. движимости. Въ Гамбургѣ этотъ видъ С. навѣстень съ 1779 г., въ Англіи — съ 1780 г. Въ обширныхъ размѣрахъ С. движимости развились только въ теченіе XIX ст. Впрочемъ, въ своемъ распространеніи оно не пошло еще въ глубь населенія и до сихъ поръ все еще отсутствуетъ у людей бѣдныхъ, для которыхъ оно особенно важно. Съ начала XVIII ст. начинается и С. жизни. Родиною его является Англія конца XVII в., хотя первоначальныя формы или, вѣрнѣе, прототипы этого страхованія (похоронныя кассы, тоитины и пр.) были известны значительно раньше. Въ концѣ XVIII в. (съ 1795 г.) появляется С. отъ градобитія. Къ этому же времени относятся и зарожденіе идеи о С. рабочихъ (Кондорсе). Развитие всѣхъ формъ страхованія принадлежитъ уже XIX в.

IV. *Исторія страхового дѣла въ Россіи.* С. въ Россіи было вызвано въ свѣтъ нуждами долгосрочнаго кредита и было введено государственною властью. Первое правительственное распоряженіе о введеніи у насъ С. было опубликовано въ манифестѣ 28 іюня 1786 г.: «Объ учрежденіи государственнаго заемнаго банка». Новому банку разрѣшались операціи лишь съ тѣми домами, «которые на страхъ въ сей же банкъ будутъ отдаемы». Съ этою цѣлью учреждена 26 декабря того же 1786 г. при заемномъ банкѣ особая *страховая экспедиція*, принимавшая на страхъ строенія въ обихъ столицахъ и во всѣхъ городахъ, но только каменные, крытыя желѣзомъ или черепицею. Страховая сумма назначалась въ размѣрѣ $\frac{3}{4}$ отъѣки, определенной мѣстною городскою думою, страховая премія — въ $1\frac{1}{2}\%$ съ принятой на страхъ суммы. Страхованіе въ иноземныхъ страховыхъ учрежденіяхъ воспрещалось. Страховая экспедиція просуществовала 36 лѣтъ, не проявивъ, не смотря на монополію, никакой дѣятельности. За все это время общая сумма всѣхъ застрахованныхъ зданій не превысила ни въ одномъ году $6\frac{1}{2}$ милл. рублей ассигнаціями, хотя операція была далеко не убыточна; премія за все 36 лѣтъ было собрано экспедиціею свыше 1168 тыс. рублей, процентовъ на проценты наростало около 200 т. р., а пожарныхъ убытковъ возмѣщено лишь на 170 т. р. Въ годъ закрытія экспедиціи на страхъ состояли всего 25 зданій, на сумму 1,6 милл. рублей ассигн. Дальнѣйшая исторія С. въ Россіи точно также сначала тѣсно связана съ рядомъ правительственныхъ учреждений, а именно: вспомогательнымъ и ассигнаціоннымъ банками, учетными и страховыми конторами, камеральнымъ департаментомъ, ассекюрансъ-камерою или фейеръ-кадастромъ (см. т. XXVII. Россія, стр. 373). Начало 60-хъ годовъ принесло измѣненіе и въ русское страховое дѣло. вновь введенное С. правительственное, земское и городское своимъ развитіемъ тормозило дѣло частныхъ страховыхъ обществъ, и безъ того обезсиленныхъ взаимною борьбою. Все это привело частныя общества къ мысли о взаимномъ соглашеніи и создало почву для образованія русскаго страхового синдиката.

Страховой синдикатъ. Къ началу 70-х годов русское страховое дѣло переживало сильный кризисъ. Въ особенности пострадала страховая общ. отъ огня, доходы которыхъ настолько понизились, что годовые балансы сводились съ значительнымъ дефицитомъ. Бумаги страховыхъ обществъ не приносили дивиденда. Ничѣмъ неограниченная конкуренція акціонерныхъ компаній, вредя обществамъ и капиталистамъ, становилась опасной и для широкаго круга страхователей. Ставки тарифа понижались безъ всякой системы и въ ущербъ нормальному веденію дѣла, имѣя единственную цѣль — привлеченіе возможно большаго числа С. Въ 1874 г. нѣсколько страховыхъ обществъ вошли въ соглашеніе относительно общаго образа дѣйствій. Идея синдиката встрѣтила сочувствіе со стороны представителей 8-ми русскихъ обществъ (первое русское 1827 г., второе русское 1835 г., товарищество «Саламадра», общ. московское, русское, коммерческое, варшавское и сѣверное). На сѣздѣ ихъ былъ выработанъ особый договоръ, вошедшій въ силу съ 1 января 1875 г. Новыя условія страхованія, согласно договору, были обязательны только для новыхъ страхованій, заключенныхъ уже послѣ соглашенія. Страховыя общества обязались дѣйствовать на одинаковыхъ для всѣхъ основаніяхъ, безъ малѣйшихъ отклоненій отъ буквы договора или постановленій послѣдующихъ сѣздовъ, которые было положено созывать три раза въ годъ, въ январѣ, февралѣ и сентябрѣ. На первыхъ же сѣздахъ были опредѣлены общія нормы тарифныхъ ставокъ, введены единообразные приемы застрахованія и перестрахованія, опредѣлены одинаковыя условія %-ныхъ скидокъ и надбавокъ по тарифу, назначены равныя для всѣхъ участниковъ синдиката штрафы за нарушенія договора. За нарушеніе постановленія синдиката провинившееся общество лишалось неправильно принятаго страхованія. Существовавшіе къ тому времени размѣры премій были признаны недостаточными, весь тарифъ пересмотрѣн и ставки повышены. Было постановлено, чтобы «пересмотры», дополненія и измѣненія дѣлались периодически, сообразно обстоятельствамъ и нуждамъ времени. Для выполнения постановленій сѣздовъ было организовано специальное бюро представителей обществъ. Такъ возникла «*конвенція общаго тарифа*», послужившая ядромъ для развитія наиболѣе могущественнаго и старѣйшаго русскаго синдиката — синдиката страхового. Первоначально къ конвенціи примкнули только страховыя общества отъ огня, но впоследствии къ ней присоединились и транспортныя общества. «Конвенція общаго тарифа» оживила дѣятельность русскихъ страховыхъ обществъ. Преміи стали значительно возрастать, число застрахованій также замѣтно увеличилось, дивиденды увеличились. Эти условія вызвали къ жизни шесть новыхъ страховыхъ обществъ, примкнувшихъ къ синдикату. Въ теченіе 70-хъ и 80-хъ годовъ, кромѣ общаго поднятія уровня страховой преміи, сѣзды отъ времени до времени устанавливали специальные надбавки для различныхъ

родовъ страхуемаго имущества, стараясь индивидуализировать весь тарифъ. Не разъ были предпринимаемы и общіе пересмотры тарифа. Такъ, въ 1882 г. всѣ преміи, уплачиваемыя за городскія имущества, были повышены на одну треть противъ прежняго размѣра, а преміи сельскаго С. — на одну пятую. Въ томъ же 1882 г. было установлено для городской недвижимости новое увеличеніе преміи отъ 30 до 60%, для сельской — отъ 20 до 50%, для фабрикъ — отъ 30 до 50%. Въ нѣкоторыхъ случаяхъ были введены разнаго рода ограниченія при выдачѣ вознагражденія. Такъ, владѣльцы лѣсопосѣевъ и лѣсныхъ дворовъ при нихъ, въ случаѣ пожара, получали только $\frac{3}{4}$ суммы дѣйствительнаго убытка. Они обязывались съ этою цѣлью принимать $\frac{1}{4}$ дѣйствительной стоимости всего имущества на личный свой страхъ и лишались права до-С. въ другихъ обществахъ. Это ограниченіе удержалось и до настоящаго времени. Подобныя стѣсненія были введены впоследствии и для сельскохозяйственнаго страхованія. Такъ напр., въ «спеціальныхъ правилахъ» къ тарифу премій на усадебныя и сельскохозяйственныя имущества въ губерніяхъ Виленской, Витебской, Гродненской, Ковенской, Минской и Могилевской значится: «при С. всякаго рода сельскохозяйственныхъ продуктовъ, $\frac{1}{4}$ стоимости должна обязательно оставаться на собственномъ рискѣ страхователя». Съ 1883 по 1888 г. пожарныя убытки не превышали собранной преміи, и потому стало возможнымъ, безъ ущерба для интересовъ обществъ, постепенно понижать высокія преміи 1882 г.; сборъ премій въ теченіе означенныхъ 6 лѣтъ постепенно уменьшается (съ 34 милл. до 32). Земское (добровольное) и городское (взаимное) страхованіе съ первыхъ лѣтъ было предметомъ вниманія со стороны акціонерныхъ компаній. Съ организаціею синдиката на эти формы страхованія было обращено особенное вниманіе; одною изъ задачъ «соглашенія» ставилась борьба съ ними. Съ этою цѣлью синдикатомъ было запрещено принимать на дополнительный страхъ имущества, застрахованнаго въ земствѣ по добровольному страхованію (начиная съ 1883 г.) и всѣ застрахованныя въ городскихъ и иныхъ взаимныхъ страховыхъ учрежденіяхъ (съ 1884 г.). Затѣмъ были понижены преміи во всѣхъ городахъ, гдѣ уже имѣлись или открывались вновь общества взаимнаго страхованія. Такъ, по постановленіямъ сѣзда 1883 г. были понижены преміи въ Одессѣ, Воронежѣ, Екатеринославѣ, Калугѣ, Новгородѣ и нѣкоторыхъ другихъ городахъ. Преміи понижались на 30% и даже 50%, всегда съ расчетомъ, чтобы онѣ были равны преміямъ взаимнаго С. или ниже ихъ. Всѣ эти мѣропріятія хоти и наносили существенный ущербъ земскому и городскому страхованію, но приостановить ихъ дѣятельность не смогли, въ виду неприспособленности синдикатнаго тарифа къ мѣстнымъ условіямъ. Дальнѣйшая дѣятельность синдиката состояла именно въ приспособленіи его тарифа къ мѣстнымъ условіямъ; но введеніе принципа индивидуализаціи не измѣнило старой системы огульныхъ повышеній и пони-

женій тарифа. Вообще въ исторіи русскаго С. синдиката замѣчается нѣсколько повышательныхъ и понижательныхъ теченій. Съ 1875 г. до середины 80-хъ гг. тарифныя ставки постепенно возрастали. Во второй половинѣ 80-хъ гг. синдикатъ, въ видахъ конкуренціи съ страховымъ обществомъ Москва, уклонившимся отъ конвенціи, а также съ земскимъ и взаимнымъ С., нѣсколько разъ огульно понижалъ преміи своего тарифа. Въ послѣдніе годы опять началось усиленное повышение. Особенно выдѣлились годы 1899 и 1900, когда дѣлались и общія, и частныя надбавки процентовъ по 20 въ одинъ приемъ. Всѣ увеличенія сообщаются синдикатомъ къ свѣдѣнію частныхъ обществъ съ одною стереотипною мотивировкою: «въ виду возрастающей убыточности С. отъ огня, не смотря на сдѣланныя уже повышенія по нѣкоторымъ категориямъ риска... бюро нашло необходимымъ повысить». Дѣятельность бюро сводится къ сношеніямъ между представителями сѣзда и правленіями синдикатизированныхъ обществъ, къ регистраціи всѣхъ поступающихъ въ конвенціонныя общества застрахованія и къ провѣркѣ правильности взиманія премій. При этомъ всякаго рода *переворы* остаются безъ разсмотрѣнія, а всѣ *недоборы* строгаише штрафуются. Штрафъ налагается въ двойномъ противъ недобора размѣрѣ и отчисляется на содержаніе бюро. Бюро, кромѣ того, вѣдаетъ статистику страхового дѣла въ Россіи, а также и разработку деталей тарифа; но эта его дѣятельность остается неизвѣстною науцѣ и печати. Гласно и официально бюро не существуетъ. На послѣднемъ сентябрьскомъ сѣздѣ 1900 г. было найдено болѣе удобнымъ перейти отъ сѣздовъ и бюро къ болѣе прочной формѣ организаци; съ этою цѣлью рѣшено создать особый полномочный, постоянно засѣдающій въ Петербургѣ комитетъ, избираемый на годичный срокъ изъ числа представителей 5 страховыхъ обществъ, правленія которыхъ находятся въ Петербургѣ. Комитетъ разрѣшаетъ тарифныя вопросы на правахъ общаго собранія; постановленія его подлежатъ разсмотрѣнію ближайшаго общаго собранія лишь въ томъ случаѣ, если будутъ сдѣланы противъ нихъ съ какой-либо стороны возраженія. Не смотря на все вышеуказанное, дѣла страховыхъ обществъ въ Россіи далеко не процвѣтаютъ. Разгадка этому лежитъ въ ненормальности постановки всего страхового дѣла въ Россіи, въ самой системѣ, съ ея безчисленными агентами, дорогими правленіями, баснословными комиссіонными и пр. Для здоровой дѣятельности въ будущемъ необходима полная *реформа* всего дѣла, что невозможно безъ измѣненія основныхъ принциповъ современной организаци: спекуляціи и коммерческой тайны. Ръ 1898 г. сдѣлана у насъ попытка къ установленію синдикатнаго обглашенія въ С. жизни (именно С. дѣтей). Это соглашеніе было печатно совѣмъ не отмѣчено, хотя очень повысило преміи и затруднило тѣмъ самымъ распространеніе у насъ очень симпатичнаго вида страхованія дѣтей, въ интересахъ ихъ воспитанія и будущаго обезпеченія (т. п. страхованіе приданаго).

Г. Главнѣйшіе виды страхованія. 1. Страхованіе отъ огня—древнѣйшій и распространеннѣйшій видъ страхованія (см. выше). Въ настоящее время понятіе С. отъ огня значительно расширилось. Страховыми учрежденіями отъ огня принимаются на страхъ имущества не только могущія сгорѣть, но и подлежать уничтоженію и порчѣ отъ всевозможныхъ причинъ (напр. взрыва, молніи и пр.), лишь-бы это произошло во время пожара. Пожаромъ признается всякое несчастіе, происшедшее отъ огня, какія-бы причины его не вызвали. Только пожаръ, происшедшій отъ военныхъ дѣйствій или во время народныхъ волненій, не считается объектомъ этого рода С. Движимость страхуется въ самыхъ различныхъ ея видахъ: страхуются товары, мебель, носильное платье, инвентарь, орудія и машины, скотъ, орудія перевозки и пр. Болѣе цѣнныя произведенія искусства, деньги и цѣнныя бумаги на страхъ не принимаются. С. отъ огня производится акціонерными и взаимными обществами, государственными и общественными учрежденіями. Тарифъ премій при страхованіи отъ огня, въ виду рискованности этого вида страхованія и пестроты мѣстныхъ условій, крайне индивидуализированъ. При опредѣленіи класса, подъ который подводится данное имущество, принимается во вниманіе сосѣдство, матеріалъ постройки (каменные, деревянные и смѣшанныя), матеріалъ крыши (жельзо, солома, черепица), прочность крыши, печи, этажъ, наличность мастерскихъ, пожарныхъ сигналовъ, противопожарныхъ мѣръ, назначеніе зданія и пр. Особое вниманіе обращается на оцѣнку, производимую или по точному вычисленію дѣйствительной стоимости, или примѣрно, при застрахованіи ниже дѣйствительной стоимости («неполнымъ рублемъ»). Усиленное вниманіе страховщика обращено на исключеніе возможности спекулятивнаго пожара (т. е. поджога, ради полученія страхового вознагражденія). Весьма часто практикуемые пожары этого рода, строго караемые закономъ, предупреждаются до извѣстной степени строгостью оцѣнки, исключаящей перестрахованіе. С. отъ огня отличается отъ другихъ видовъ С. своею опредѣленностью, простотою организаци и общераспространенностью. Нѣкоторые экономисты, впрочемъ (напр. Роттеръ, «Grundlagen», 15 изд., стр. 578), сомнѣваются въ полезности С. отъ огня, считая его почвою для корысти и спекуляціи. Процентъ незастрахованныхъ недвижимыхъ имуществъ все еще высокъ (напр. въ Пруссіи — 13%, въ Россіи — около 30%); С. движимости почти совершенно не распространено въ обширныхъ кругахъ мало зажиточнаго и бѣднаго населенія, особенно нуждающагося въ подобнаго рода С. Съ научной и технической точекъ зрѣнія С. отъ огня является однимъ изъ наиболѣе разработанныхъ. Добытыя здѣсь положенія входятъ почти цѣликомъ въ теорію С.; страховая политика этого вида С. служитъ образцомъ для другихъ, болѣе позднихъ и менѣе опредѣленныхъ вѣтвей С. О видахъ С. отъ огня въ Россіи и статистику его см. Россія, XXVII, стр. 373—379.

Литература. Von Hülsen, «Geschichte, Umfang und Bedeutung des öffentlichen Feuer-versicherungswesens» (1867); W. Schaefer, «Die Verstaatlichung des Feuer-Versicherungswesens» (Гамбург, 1884); Silberberg, «Wegweiser für Feuer-Versicherungsbeamte in sämtlichen deutschen Staaten» (Альтона, 1890); H. Westergaard, «Das Risiko bei Feuer-Versicherungen», в ежегодник Ehrenzweig'a «Assekuranz Jahrbuch» (ч. II, Вена, 1884); Raymond, «Dictionnaire de l'assureur contre l'incendie» (Beauvais, 1882); Richard et Maucorps, «Traité de la responsabilité civile en matière d'incendie» (П., 1883); May, «Law of fire insurance» (Л., 1882); Fowler, «History of insurance in Philadelphia for two centuries, 1683—1882» (Филадельфия, 1889); Блюцфелль, «С. отъ огня въ Россіи и за границею» («Вѣсти. Фил.», 1893, № 16).

2. Страхование отъ градобитія — полагается только со второй половины XVIII столѣтія, во Франціи. Въ послѣдніе годы первой имперіи, по инициативѣ нѣсколькихъ землевладельцевъ различныхъ департаментовъ, организовалось особое общество С. поѣвовъ отъ градобитія; подробныя свѣдѣнія объ этомъ обществѣ не сохранились. Подобныя начинанія появляются также въ Шотландіи, Ирландіи, Англіи и Германіи (въ 1791 г., въ Брауншвейгѣ). Въ 1795 г. мекленбургскій помѣщикъ фонъ-Мюллеръ напечаталъ брошюру: «Idee zu einer Hagelversicherung», идея которой легла въ основаніе вскорѣ затѣмъ организованнаго мекленбургскаго страхового общества (Meklenburgische Hagelschaden-Versicherungsgesellschaft), существующаго и нынѣ. Затѣмъ, за исключеніемъ двухъ-трехъ незначительныхъ и неудачныхъ попытокъ, наступило полное затишье, продолжавшееся около четверти вѣка. Первые шаги къ развитію фабричной промышленности, оживленіе торговли, измѣненіе въ характерѣ нѣмецкаго сельскаго хозяйства, ставшаго и болѣе интенсивнымъ, и болѣе раціональнымъ, вліяніе аграрнаго законодательства Штейнъ-Гарденбергскаго періода, переходъ отъ натурального къ денежному хозяйству — все это не могло не повліять на развитіе сельско-хозяйственной жизни Германіи. Съ новою силою выступилъ тогда вопросъ о С. поѣвовъ отъ градобитія. Съ 1818 г. начинается основаніе новыхъ обществъ этой категоріи. До 1853 г. въ Германіи было основано 26 страховыхъ учреждений, возмѣщавшихъ частнымъ землевладельцамъ убытки отъ градобитія ихъ поѣвовъ; но убѣдѣно изъ нихъ къ 1853 г. только 12. Общая страховая сумма этихъ 12 учреждений достигала слишкомъ 300 милл. марокъ. Позднѣе, въ 60-хъ и 70-хъ годахъ, на смѣну этихъ коммерческихъ страховыхъ обществъ въ различныхъ частяхъ Германіи стали появляться общества взаимнаго С., взявшія въ свои руки и С. отъ градобитія. Подъ вліяніемъ ихъ конкуренціи, а также общихъ неблагоприятныхъ условий тѣхъ лѣтъ, дѣятельность акціонерныхъ обществъ С. отъ градобитія сильно сократилась; нѣкоторые изъ нихъ ликвидировали свои дѣла. Этому способствовала плохая поставка специальной стороны дѣла, не оправ-

давая предварительныхъ расчетовъ. Улучшеніе наступило во второй половинѣ 80-хъ годовъ. Громадное большинство обществъ удвоило свои обороты. Въ 1895 г. въ Германіи функционировало уже 25 частныхъ обществъ (5 акціонерныхъ и 20 взаимныхъ), съ 2,2 миллиардами марокъ застрахованнаго имущества. Страхуются отъ градобитія около $\frac{1}{3}$ всехъ поѣвовъ. Сверхъ того въ королевствѣ Баварскомъ существуетъ государственное С. отъ градобитія (см. ниже). Въ другихъ государствахъ Европы:

| Страны. | Число учреждений. | Изъ нихъ акціонерныхъ. | Страховая сумма. Марокъ. |
|---------------|-------------------|------------------------|--------------------------|
| Австрія . . . | 14 | 9 | 495200000 |
| Франція . . . | 20 | 3 | 480600000 |
| Италія . . . | 16 | ? | 117200000 |
| Англія . . . | 3 | ? | ? |
| Россія . . . | 2 | 1 | ? |

Въ виду того, что Франція, Австрія и Германія лежатъ приблизительно въ одинаковыхъ климатическихъ условіяхъ, есть возможность сравнить размѣры страховой суммы, приходящейся на извѣстную квадратную площадь каждой изъ упомянутыхъ странъ. По приближительному расчету:

| 1 кв. гектаръ | обеспечивается | въ % |
|------------------|----------------|------|
| во Франціи . . . | 18 марокъ | 100 |
| въ Австріи . . . | 21 » | 107 |
| » Германіи . . . | 145 » | 806 |

Отсюда видно, что Германію необходимо признать классическою страной въ дѣлѣ обезпеченія населенія отъ убытковъ, наносимыхъ народному хозяйству градобитіемъ.

Государственное С. отъ градобитія, насколько извѣстно, встрѣчается въ трехъ странахъ — Баваріи, Болгаріи и Японіи. Еще въ началѣ 40-хъ годовъ, послѣ нѣсколькихъ опустошительныхъ градобитій, въ баварскій ландтагъ были внесены проекты по этому предмету. Помощь населенію была тѣмъ болѣе необходима, что небольшое частное общество — Hagelversicherungs-Verein für Bayern, — незадолго передъ тѣмъ возникшее, а равно и общества соседнихъ государствъ не могли бороться съ суровыми климатическими условіями Баваріи. Для болѣе солидной организации дѣла предполагалось сдѣлать С. отъ градобитія обязательнымъ. Вопросъ сводился къ тому, государству или частной компаніи взять организацию дѣла въ свои руки. Въ ландтагѣ, въ 60-хъ и 70-хъ годахъ, внесено было нѣсколько законопроектовъ обязательнаго государственнаго С. поѣвовъ, но всѣ они потерпѣли неудачу. Только въ 1884 г. появилось правительственное баварское страховое учрежденіе — Landes-Hagelversicherungs-Anstalt. Въ оборотный капиталъ послѣдняго былъ отчисленъ одинъ милліонъ марокъ. Доходы со страховки ежегодно поступаютъ въ особый резервный фондъ. Помимо страховыхъ взносовъ землевладельцевъ, въ кассу ежегодно поступаетъ опредѣленная сумма изъ средствъ государственнаго казначейства (сначала 40 тыс. марокъ, съ 1892 г. 70 тыс. марокъ). Посредниками между страховымъ вѣдомствомъ

и страхователями являются местные общинные власти, в пользу которых отчисляется 1% съ каждого взноса. Расходы на администрацию сведены до минимума. Все дѣла по управленію переданы немногочисленному, но хорошо подготовленному и солидно оплачиваемому штату вѣдомства С. отъ огня—дѣла въ Баваріи также государственнаго. Чиновники «страховой отъ огня камеры» за незначительную приплату (въ 2 пф. со 100 марокъ страховой суммы) вѣдаютъ поутно и это несложное для специалиста дѣло. Отчетъ послѣдняго 10-лѣтія дѣятельности баварскаго страхового бюро даетъ слѣдующую картину:

| Годы. | Число застрахованныхъ. | Общая сумма застрахованнаго имущества. |
|----------------|------------------------|--|
| 1884 | 7375 | 11140233 |
| 1885 | 13386 | 20150945 |
| 1886 | 22597 | 32792791 |
| 1887 | 28500 | 42163426 |
| 1888 | 29470 | 42860996 |
| 1889 | 33656 | 50008430 |
| 1890 | 57186 | 84634460 |
| 1891 | 64855 | 95448430 |
| 1892 | 72414 | 108780240 |
| 1893 | 75734 | 114116210 |
| 1894 | 85635 | 130305440. |

Какъ число застрахованныхъ (вынуждаемыхъ къ тому рядомъ косвенныхъ средствъ), такъ и сумма застрахованнаго имущества въ теченіе этого періода времени возрасла въ 12 разъ. Баварское страховое учрежденіе еще не вызвало подражаній въ другихъ частяхъ Германіи. Все остальные страхователи обращаются къ частнымъ обществамъ акціонернымъ и взаимнаго С., выдающимъ всю сумму, въ которую застрахованъ посѣвъ (Баварское же учрежденіе выдаетъ всего 80% застрахованной суммы посѣва). Въ послѣднее время къ С. отъ градобитія присоединяется и С. посѣвовъ отъ разрушительнаго вліянія вѣтровъ, морозовъ и вообще различныхъ неблагоприятныхъ метеорологическихъ условий. *Болгарскій законъ 1895—96 г.* значительно поднялъ баварскаго. Инициатива его принадлежала министру Ремшу, который обратилъ серьезное вліяніе на недоборъ «десятины» (поземельнаго налога) подъ вліяніемъ градобитій. Съ 1896 г. во всемъ княжествѣ было введено обязательное взаимное С. отъ градобитія, дѣлами котораго завѣдуетъ специальное бюро министерства торговли и земледѣлія. С. распространяется на все произведеніе земли, за исключеніемъ табака, и притомъ до тѣхъ поръ, пока продукты находятся на корню или лежатъ на полѣ въ снопахъ или копнахъ. Вознагражденіе уплачивается лишь при поврежденіи свыше $\frac{1}{5}$ всего сбора. Бюджетъ страхового фонда слагается изъ двухъ главныхъ источниковъ—новаго 5% добавочнаго поземельнаго налога и ежегодной правительственной субсидіи въ $\frac{1}{2}$ милл. франк. Въ 1896 г. всего поступило въ фондъ 1395465 франковъ и почти столько же въ 1897 г. Почти вся сумма поглощалась каждый разъ градобитіями. Число потерпѣвшихъ сельскихъ хозяевъ простиралось до 32 тыс. человекъ еже-

годно. Въ настоящее время 5% добавочный налогъ признанъ недостаточнымъ. Кроме того имѣется въ виду веденіе специальныхъ агентствъ съ оплачиваемымъ штатомъ, вѣсто безплатнаго труда чиновниковъ различныхъ вѣдомствъ. Затѣмъ, болгарское правительство склоняется къ введенію болѣе индивидуализированнаго тарифа и къ пониженію оцѣнокъ ожидаемаго урожая, бывшихъ въ первые два года чрезвычайно высокими и нанесшими ущербъ страховому фонду. О С. отъ градобитія въ Россіи—см. Россія, XXVII, 382.

Литература. Richter-Tharand, «Die Hagelversicherungsgesellschaften Deutschlands in ihrem Geschäftsumgang etc.» (1878); E. Romm, «Die Hagelversicherungsfrage in Württemberg» (Гюбингенъ, 1885); Suchland, «Ueber die Verstaatlichung der Hagelversicherung», въ ежегодникѣ Ehrenzweig'a, «Asssekuranz Jahrbuch» (Вѣна, 1889); N. von Thuemen, «Geschichte des Hagelversicherungswesens in Deutschland» (Дрезденъ, 1896); Emminghaus, «Hagelversicherung», въ словартѣ Коррада (т. IV); Günther, «Ein Beitrag zur Kenntniss des Hagel-Versicherungs in Deutschland» (Лип., 1889); Le Hir, «Assurance nouvelle contre la grêle et Gelées etc.» (П., 1857); Fr. Müller, «Die Bayrische staatlich geleitete Hagelversicherungsanstalt», въ «Arch. der Deut. Landwirtschaft» (1888); Грассъ, «С. посѣвовъ отъ градобитія» (1891); Елаичъ, «Докладъ по поводу проекта Грасса о С. посѣвовъ» (1892); В. Святловскій 2-й, «С. отъ градобитія въ Германіи» («Журн. Моск. Общ. Сел. Хоз.», инв., 1897). *В. В. Святловскій.*

3. Страхование скота. Обезпеченіе живого инвентаря путемъ С. началось въ Европѣ съ конца XVI столѣтія. Старѣйшіе изъ существующихъ въ настоящее время союзовъ сельскихъ хозяевъ для С. скота—итѣмецкіе и швейцарскіе; нѣкоторые изъ нихъ, напр. шлезвигскій, уже вступили во второе столѣтіе своего существованія. Союзы эти, носившіе первоначально наименованіе *коровьихъ ильдій* или *коровьихъ кассъ*, были все основаны на началахъ взаимности и притомъ для нуждъ небольшого района. На болѣе широкихъ основаніяхъ повели дѣло акціонерныя общества С. скота. Первое изъ нихъ возникло въ 1839 г. въ Лейпцигѣ. Тѣмъ не менѣе большинство заграничныхъ обществъ подобнаго рода—общества взаимныя. Для удобства веденія дѣла, крайне сложнаго и кропотливаго, общества распадутся на нѣсколько совершенно независимыхъ другъ отъ друга отдѣловъ. Такъ напр., ганноверскій страховой банкъ имѣетъ три отдѣла, ведущіе каждый свою отчетность влодѣ самостоятелно: въ первомъ страхуются ильдія стада отъ всѣхъ случаевъ смерти, за исключеніемъ чумы; во второмъ—отдѣльныя животныя отъ эндемическихъ заболѣваній, въ третьемъ—отдѣльныя животныя отъ всѣхъ вообще потерь. Обычнымъ размѣромъ премій въ Германіи является 1%. Страховое вознагражденіе чаще всего выдается въ размѣрѣ $\frac{2}{3}$ убытка. Общества С. скота во всѣхъ земледѣльческихъ странахъ Европы очень много. Въ одной Пруссіи насчитывается до 5 тыс. маленькихъ со-

юзовъ этого рода. Въ нихъ принимало участие свыше 600 тыс. участниковъ, страховавшихъ около 1½ милл. головъ скота. Статистическія свѣдѣнія для всѣхъ странъ Европы по этому виду С. крайне скудны. См. ст. «Viehversicherung» въ извѣстномъ словарѣ Конрада.

В. В. С.

Въ Россіи страхование скота составляетъ въ настоящее время одинъ изъ насущныхъ вопросовъ русскаго скотоводства, которое прогрессивно падаетъ въ количественномъ и качественномъ отношеніи. По исчисленію министерства финансовъ, смертность крупнаго рогатаго скота, при наличности его въ 29000000 головъ, со стоимостью 21000000, при средней стоимости въ 30 р., достигаетъ 3%, что составитъ ежегодную потерю въ 40650000 руб. Изъ общаго количества скота въ Россіи 97,7% лошадей и 98,1% рогатаго скота приходится на долю сельскаго— слѣдовательно, главнымъ образомъ крестьянскаго населенія; между тѣмъ, 50% крестьянскаго капитала, а въ нѣкоторыхъ мѣстностяхъ 60% и болѣе, вложены въ скотъ. Понятно, что утрата скота ведетъ къ весьма тяжелымъ для крестьянъ послѣдствіямъ, тѣмъ болѣе, что въ Россіи преобладающей группой скотовладельцевъ являются хозяева, владеющіе 1—2 головами низкоцѣннаго скота, и что въ болѣе части Россіи земледѣліе зиждется на навозномъ удобреніи. Чтобы придти

на помощь скотоводу, правительство и земство давно останавливаютъ свое вниманіе на С., какъ мѣрѣ, могущей, во-первыхъ, гарантировать хозяевъ отъ убытковъ, вызываемыхъ падежами, во-вторыхъ — поощрять количественное и качественное развитие скотоводства, въ третьихъ— содѣйствовать ветеринарно-санитарному дѣлу какъ быстрымъ полученіемъ свѣдѣній о появленіи эпизоотій и своевременнымъ принятіемъ противъ нихъ мѣръ, такъ и выясненіемъ мѣстностей, представляющихъ наибольшую опасность для здоровья и благополучія скота; наконецъ, С. можетъ содѣйствовать развитію кредита подъ скотъ. Послѣ неудачныхъ попытокъ нѣкоторыхъ частныхъ предпринимателей организовать общества С. скота, земства приняли на себя осуществленіе данной мѣры, въ формѣ добровольнаго С. Починъ послѣдняго принадлежитъ московскому земству, установившему въ 1883 г. добровольное С. крупнаго рогатаго скота отъ смертности всякаго рода съ весьма умѣреннымъ страховымъ сборомъ въ 50 коп., при вознагражденіи въ 25 руб. Мѣра была принята населеніемъ сочувственно: въ первые же мѣсяцы по введеніи С. (съ 1 августа 1884 г. по 1 мая 1885 г.) было застраховано во всѣхъ 13 уѣздахъ губерніи, въ 242 селеніяхъ и 35 имѣніяхъ, 1077 хозяйствами 2560 головъ. Въ слѣдующіе затѣмъ годы отмѣчается весьма сильный ростъ числа застрахованныхъ животныхъ.

| | 188 ³ / ₈ | 188 ⁴ / ₇ | 188 ⁵ / ₆ | 188 ⁶ / ₅ | 188 ⁷ / ₄ | Сумма за 5 лѣтъ. |
|-----------------------|---------------------------------|---------------------------------|---------------------------------|---------------------------------|---------------------------------|------------------|
| Въ городахъ | 1033 | 1327 | 1952 | 2060 | 2246 | 8618 |
| » селеніяхъ | 5580 | 21210 | 18254 | 25413 | 38523 | 99980 |
| » поселкахъ | 317 | 647 | 852 | 840 | 1010 | 3666 |
| » имѣніяхъ | 2752 | 3441 | 4218 | 3875 | 4572 | 18858 |
| Всего | 9682 | 17625 | 25276 | 32188 | 46351 | 131122 |

Такимъ образомъ, уже на пятый годъ С. въ губерніи было принято на страхъ около 15% наличнаго количества скота. Выѣстъ съ ростомъ С. росли и приплаты изъ общегубернскихъ суммъ на выдачу вознагражденія за павшій скотъ. Только въ первый (неполный) страховой годъ земство получило отъ страховой операціи прибыль въ размѣрѣ 405 руб. Въ 188³/₈ г. убытокъ равнялся 1433 рублямъ, въ 188⁴/₇ г.—1738 руб., въ 188⁵/₆ г.—2563 руб., въ 188⁶/₅ г.—7109 руб., въ 188⁷/₄ г.—13049 руб. Земство воплію сознательно шло на эти убытки, имѣя въ виду, что, съ привлеченіемъ къ С. все болѣе части населенія, является возможность болѣе своевременнаго получения заявленій о заболѣваніяхъ при заразныхъ формахъ болѣзней, а также болѣе рациональной борьбы съ ними. Хотя въ слѣдующіе затѣмъ годы убытки стали уменьшаться, но все-таки еще представляли довольно внушительныя цифры: 11140 руб. въ 188⁸/₃ г., 11576 руб. въ 189¹/₂ г., 7624 руб. въ 189²/₃ г.—при наличности застрахованнаго скота въ 59203 головы, что составляло уже 23% общаго количества скота въ губерніи. Въ 1891 г. губернская управа предложила на обсужденіе собранія слѣдующія общія положенія: 1) страховое вознагражденіе должно быть близкимъ къ дѣй-

ствительной стоимости животнаго во время смерти, но не должно превышать стоимости животнаго, т. е. страхователь не долженъ имѣть выгоды отъ его смерти. 2) Страховая премія по размѣрамъ своимъ должна быть какъ можно доступнѣе скотовладельцамъ, но не должна быть настолько малою, чтобы требовались приплаты въ кассу С. отъ земства. Эти начала были положены въ основу всѣхъ слѣдующихъ измѣненій въ постановкѣ дѣла С. скота. Постановленіемъ губернскаго собранія очередной сессіи 189²/₃ года были введены слѣдующія измѣненія: 1) нормальная оцѣнка понижена съ 25 до 15 руб., 2) установлено колебаніе въ размѣрѣ страхового вознагражденія, смотря по временамъ года, и 3) страховая премія повышена съ 2% до 2,6%. Всѣ эти нововведенія вызвали рѣзкое паденіе количества принятаго на страхъ скота; паденіе это продолжалось и въ слѣдующіе затѣмъ годы, не смотря на то, что земство скоро стало вводить различныя поправки, напримѣръ увеличеніе средней нормальной оцѣнки съ 15 до 20 руб. Въ 189³/₄ г. было застраховано 42107 гол., въ 189⁴/₃ г.—30097 головъ. Съ 189⁵/₂ г. начинается опять ростъ застрахованнаго скота: въ 189⁶/₁ г. было застраховано 30525 гол., въ 189⁷/₁ г.—31462 го-

ловы. За послѣдніе годы не было тѣхъ значительныхъ убытковъ, которые несла страховая касса раѣе. Уже въ 189³/₄ г. убытокъ земства равнялся только 1588 руб., въ 189⁶/₇ г. — 300 руб. С. скота въ Московской губ. можетъ быть названо крестьянскимъ страхованіемъ: по даннымъ 189⁴/₅ г. 93% общаго числа страхователей приходилось на долю крестьянъ. Изъ общаго числа скотовладельцевъ, приступившихъ къ С., 50% приходится на долю имѣющихъ только по одной головѣ скота; хозяйствъ, имѣющихъ по 2 головы, было 30%; отъ 3 до 5 головъ—18%; отъ 6 до 10 головъ—1,3%; отъ 11 до 50 головъ—0,3%; отъ 51 до 300 головъ—0,1%. Процентъ смертности скота за десятилѣтіе съ 188⁵/₆ по 189⁴/₅ г. колеблется въ предѣлахъ отъ 2,47 до 3,21. Въ селеніяхъ максимальный %, 3,2, падаетъ на 18⁸/₁₀₀ г.; максимальная смертность въ имѣніяхъ наблюдалась въ томъ же году—3,77%. Меньше всего смертность въ поселкахъ (0,8—2,21%). По группамъ скотовладѣнія шахматомъ для 189⁴/₅ г., какъ и для многихъ другихъ годовъ, приходится на группу съ 11—50 головами скота (2,92%); у владѣльцевъ, имѣющихъ скотъ въ размѣрѣ 3—10 головъ, смертность получилась минимальная (2,59%), а у имѣющихъ 1 голову—2,71%. Многія земства послѣдовали примѣру московскаго, но въ скоромъ времени пришли къ убѣжденію, что принятая ими форма добровольнаго С. не можетъ прочно утвердиться въ силу своей убыточности. Нѣкоторые земства, послѣ многолѣтняго опыта, совершенно отказались отъ этой мѣры (калужское, воронежское, орловское), а остальные, въ которыхъ существуетъ еще мѣра С., наитрепны перейти на обязательное С. и въ этомъ направленіи нѣкоторыми земствами (московское, саратовское, с.-петербургское) возбуждено соответствующее ходатайство. Въ то же время министерство финансовъ остановилось на обязательномъ С., какъ на одной изъ радикальныхъ мѣръ къ поднятію отечественнаго скотоводства, въ виду чего особенною канцеляріей по кредитной части выработана проектъ государственнаго и земскаго С. скота. Въ этомъ проектѣ предполагается ввести С. не отъ всякой смертности, а только отъ семи заразныхъ болѣзней: чумы, повального воспаления легкихъ, сибирской язвы, туберкулеза, симптоматическаго карбункула, бѣшенства и ящура. Подвергнутый разсмотрѣнію особой комиссіи, проектъ вызвалъ возраженія со стороны специалистовъ и компетентныхъ лицъ, тѣмъ болѣе, что и прототипъ этой формы, а именно С. отъ семи болѣзней въ орловскомъ земствѣ, потерпѣлъ полную неудачу. Смертность скота отъ намѣченныхъ проектомъ семи эпизоотій не составляетъ, въ общей сложности, значительнаго процента и въ то же время не соответствуетъ ветеринарно-санитарнымъ требованіямъ государства: проектъ отдаетъ С. скота, по существу дѣла замѣняющее нынѣшнюю постановку ветеринарно-санитарныхъ мѣръ, всецѣло въ руки участковыхъ страховыхъ комитетовъ, не обладающихъ компетентностью ни въ ветеринарномъ, ни въ страховомъ дѣлѣ. Обязательное С., выработанное земствами,

свободно отъ подобныхъ пробѣловъ и вполне цѣлесообразно. См. «Журналъ Совѣщанія при Вет. Управленіи, 1898 г.»; «Проектъ государственнаго и земскаго С. скота, выработанный особенною канцеляріей министерства финансовъ 1898 г.»; «Архивъ Вет. Наукъ», 1895 г.; «Вѣстникъ Финансовъ», 1898 г. *И. П.*

4. Транспортное страхованіе—весьма старый и распространенный видъ С. Нѣкоторые изслѣдователи считаютъ его древнѣйшимъ видомъ страхового дѣла и усматриваютъ зародыши его въ морской торговлѣ античнаго міра. *Tōxos nautikōs*; у грековъ, *raesinia traestica* и *foenus nauticum* у римлянъ считаются прототипомъ транспортнаго С., известнаго въ Европѣ съ XIII стол. Первоначально транспортное С. распространялось только на морскіе суда и грузы; развитіе его было тѣсно связано съ успѣхами морской торговли, первенство въ которой переходило отъ одной страны къ другой. Фландрія, Голландія, Испанія, Португалія, Венеція, Англія въ концѣ среднихъ вѣковъ и въ началѣ новаго времени одна за другою издають соответствующіе акты морскаго С., служащіе вмѣстѣ съ тѣмъ первыми историческими памятниками страхового дѣла.—Первоначальная форма морскаго С. была взаимная. Кружокъ капиталистовъ, зачастую самихъ судовладельцевъ, организовалъ дѣло на товарищескихъ началахъ. Съ начала XVII стол. появляются первыя акціонерныя общества (въ 1602 г. въ Голландіи, въ 1603 г. въ Англіи и т. д.). Въ XVIII в. первое мѣсто въ этомъ дѣлѣ заняла Англія. Въ XIX ст. возникли и другія формы транспортнаго С., вскорѣ своими размѣрами сравнявагося съ морскимъ страхованіемъ. Новинкою въ транспортномъ С. является С. самихъ пассажировъ въ пути отъ смерти и увѣчья. Отличительною чертою организаціи транспортнаго С. служитъ его нахожденіе въ рукахъ частныхъ предпринимателей. По своей идее оно сильно разнится отъ другихъ видовъ С., такъ какъ характеръ самаго несчастія здѣсь совершенно особенный. Констатированіе факта сопряжено съ громадными трудностями; единственными данными часто служатъ отрывочныя показанія береговыхъ жителей какой-либо чужой страны. Точно также и размѣры премій зависятъ отъ совершенно особенныхъ условий: продолжительности пути, маршрута, времени года, дѣли поѣздки и пр. При морскомъ С. различаютъ большую *аварію*, обнимающую собою всѣ несчастія, могущія произойти съ грузомъ или судномъ, малую *аварію*—частичное поврежденіе груза, *эмбарго*—захватъ непринадлежнъ или пиратами груза, корабля или того и другого, *бодмерею* (см.) и пр. Особое значеніе имѣютъ контроль и классификація судовъ, производимые частными обществами—англійскимъ и нѣмецкимъ Ллойдями, парижскимъ бюро Veritas и пр. Транспортное С. касается также застрахованія отдѣльныхъ почтовыхъ посылокъ. С. *корпусовъ кораблей* (*casco*) принимаетъ въ послѣднее время значительные размѣры. *Сухопутное С.* во многихъ странахъ также сильно развито; оно существуетъ или въ видѣ отдѣльныхъ учреждений, или попутно при другихъ,

напр. при желѣзныхъ дорогахъ, пароходствахъ и пр. Въ Россіи транспортное С. производится восьмью обществами, ежегодно расширяющими свои обороты. Всѣхъ собранныхъ ими премій было въ 1880 г. 3 милл., въ 1890 г.—4,7 милл., въ 1900 г.—около 8 милл. руб. Всѣ русскія общества С. транспортны въ обширныхъ размѣрахъ практикуютъ взаимное перестрахованіе. Транспортное С. считается вообще прибыльнымъ и въ большинствѣ случаевъ соединяется съ учреждениями фактическаго транспортнаго грузоваго. Статистич. свѣдѣнія см. Россія, XXVII, 378 и сл.

Литература транспортнаго С. весьма обширна. Цѣлый рядъ сочиненій (Hasse, Gocking, Deh, Meyer и др.) былъ изданъ еще въ прошломъ столѣтіи. Изъ сочиненій послѣднихъ десятилѣтій выдѣляются: Andersen, «Die Seeversicherung in den hauptsüchl. Staaten Europas» (Гамбургъ, 1888); Benecke, «System des Assekuranz und Bodmereiwesens» (Гамбургъ, 1850—60); Aschenheim, «Der Abandon des Versicherten in der Seeversicherung» (Б., 1893); Thilo, «Zur Geschichte und Reform der Seeversicherung» (Лпц., 1884); Cauvet, «Traité des assurance maritimes» (2 т., П., 1879—81); Cresp, «Assurances maritimes» (2 т., 1882); Arnould, «A treatise on the law of marine insurance and average» (11 изд., 1887); Martin, «History of Lolyd's and of marine insurance in Great Britain» (Л., 1876); Salvioli, «L'assicurazione e il cambio marittimo nella storia del diritto Italiana» (Болонья, 1884); Vidari, «Il diritto marittimo italiano esposto sistematicamente» (Миланъ, 1891). О С. см. — см. Россія, XXVII, 381. В. В. С.

5. Страхованіе жизни. Задача С. жизни заключается или въ возмѣщеніи матеріальнаго ущерба, наносимаго преждевременною смертью даннаго лица его семьѣ или близкимъ ему людямъ, или въ употребленіи известной суммы послѣ смерти какаго-либо лица на специальную цѣль, этимъ лицомъ заранѣе указанную, или же, наконецъ, въ обезпеченіи на старость определенной денежной поддержки самому застрахованному. Посредствомъ С. жизни осуществляются также и другія денежные операціи, связанныя съ обстоятельствами жизни одного или нѣсколькихъ лицъ, напр. С. на воспитаніе дѣтей, С. приданого и т. п. Сообразно съ этимъ, различаютъ слѣдующія главныя операціи по С. жизни. С. на случай смерти состоитъ въ томъ, что страховое учрежденіе за известную премію обязывается уплатить послѣ смерти застрахованнаго наследникамъ его или лицамъ, указаннымъ въ полисѣ, определенный капиталъ; премія можетъ быть ежегодная или единовременная; ежегодная вносится до смерти, когда-бы послѣдняя ни послѣдовала. То же С. можетъ быть заключено съ обязательствомъ со стороны страхователя вносить ежегодную премію въ теченіе определеннаго числа лѣтъ: 5, 10, 15 и т. д. С. на случай смерти называется *взаимнымъ*, когда застрахованныхъ двое (или болѣе), напр. мужъ и жена, и премія вносится до смерти кого-либо изъ нихъ, а капиталъ выплачивается пережившему. С. на дожитіе состоитъ въ томъ, что застрахованный вноситъ ежегодную

премію въ теченіе определеннаго срока (или единовременно); общество выплачиваетъ капиталъ по истеченіи этого срока, если застрахованный будетъ тогда въ живыхъ; въ противномъ случаѣ всѣ внесенныя преміи обращаются въ пользу общества (такъ назыв. С. на дожитіе безъ возврата премій). За нѣсколько высшую премію общество можетъ обязаться возвратить премію въ случаѣ смерти застрахованнаго до срока (С. на дожитіе съ возвратомъ премій). *Смѣшанное С. на случай смерти* представляетъ собою комбинацію обѣихъ предыдущихъ операцій (на случай смерти и на дожитіе): общество выплачиваетъ капиталъ черезъ известное число лѣтъ по заключеніи С. самому застрахованному, или его семьѣ немедленно послѣ его смерти, если послѣдній случится до истеченія этого срока. Третья главная операція—С. *ренты*, въ которомъ различаютъ: а) немедленно начинающееся С. пожизненной ренты; б) С. временной ренты и в) С. отсроченной ренты. Первое состоитъ въ томъ, что застрахованный вноситъ единовременную премію, общество же обязывается выплачивать ему определенную ежегодную ренту съ момента заключенія С. до смерти. Временная рента отличается отъ пожизненной тѣмъ, что она выплачивается только въ теченіе определеннаго числа лѣтъ со дня заключенія С. или до смерти, если послѣдняя произойдетъ раньше. Отсроченная рента отличается тѣмъ, что она выплачивается не со дня заключенія С., а съ какаго-либо другого срока, напр., по истеченіи 5 лѣтъ со дня заключенія С.; она можетъ продолжаться до смерти или до определеннаго возраста. Отсроченная рента платится на *пережитіе*, если она должна быть выплачиваема лицу А по смерти определеннаго лица В; въ случаѣ смерти лица А раньше лица В общество освобождается отъ своего обязательства. При С. немедленно начинающихся рентъ въ случаѣ смерти застрахованнаго внесенныя преміи не возвращаются; при отсроченной рентѣ онѣ могутъ быть возвращаемы, если застрахованный умретъ до начала выплаты ренты. Указанныя выше три главныя операціи по С. жизни даютъ основаніе для составленія всевозможныхъ комбинацій, которыя дѣйствительно и практикуются различными учрежденіями по С. жизни. Въ первоначальной своей формѣ С. жизни сводилось къ пари, предметомъ котораго служило лицо, предпринимавшее большое путешествіе. Оно возникло одновременно съ С. морскихъ судовъ и грузовъ (въ XV вѣкѣ). Опасность попасть въ плѣнъ къ пиратамъ, особенно большая на Средиземномъ морѣ, заставляла многихъ обращаться къ первичной формѣ С. жизни. Лицо, предпринимавшее морское путешествіе, вносило страховщику известную сумму, съ тѣмъ, чтобы послѣдній обезпечилъ выкупъ перваго въ случаѣ плѣна. Затѣмъ стали страховывать и отъ другихъ опасностей при переѣздахъ, при чемъ за известную взносъ данное лицо могло получить увеличенную сумму въ случаѣ благополучнаго возвращенія изъ опаснаго путешествія. Въ такой формѣ С. носило характеръ азартной игры; стали играть также изъ-за ставки на

жизнь и смерть къ условленному сроку третьихъ лицъ, при чемъ предметомъ подобной игры или заклада служила верѣдка жизни знаменитыхъ людей—королей, папъ, полководцевъ и т. п., уже независимо отъ опасностей, связанныхъ съ переездами; вскорѣ затѣмъ появились и злоупотребленія, имѣвшія цѣлью доставить выигрышъ определенной сторонѣ; случались даже убійства вслѣдствіе пари, отнесенныхъ къ жизни отдѣльныхъ лицъ. Явленіе это вызвало цѣлый рядъ законодательныхъ актовъ, имѣвшихъ цѣлью запретить С. жизни. Это сильно повредило распространенію означеннаго С. Второй стадіей въ исторіи С. жизни слѣдуетъ считать устройство во Франціи въ концѣ XVII вѣка правительственныхъ *тонтинъ* (см.). Тонтинъ получили названіе отъ итальянскаго врача Тонти, который подалъ французскому правительству, сильно нуждавшемуся въ деньгахъ, мысль производить займы съ тѣмъ, чтобы проценты по нимъ распределялись ежегодно между оставшимися въ живыхъ подписчиками займа, пропорціонально внесенной ими суммѣ; размѣръ годового дохода каждаго отдѣльнаго участника, по мѣрѣ вымиранія его сверстниковъ, возрастаетъ-бы ежегодно. Первые тонтинны объявлены были въ 1653 г., а затѣмъ подписка открывалась еще десять разъ (1689—1759 гг.); но такъ какъ окончательные результаты не оправдали ожиданій казны, то въ 1770 г. послѣдовала ликвидація всѣхъ неистекшихъ тонтинъ. Въ 1791 г., при содѣйствіи Мирабо, утверждена была тонтинная касса, извѣстная подъ именемъ «кассы Ла-фаржа»; по числу своихъ участниковъ (около 116000 лицъ) касса эта занимаетъ первое мѣсто среди когда-либо существовавшихъ тонтинныхъ каскъ; послѣдній участникъ этой тонтинны умеръ не такъ еще давно, 96 лѣтъ отъ роду. Кромѣ Франціи, тонтинъ процвѣтали до начала XIX стол. въ Англіи и Голландіи; но мало по малу тонтинный принципъ уступилъ мѣсто болѣе рациональнымъ формамъ матеріальнаго обезпеченія людей на старость и пр. Дѣлу С. жизни тонтинны оказали лишь косвенную услугу, какъ основаніе для развившагося впоследствии С. пожизненныхъ капиталовъ и рентъ. Стремленіе обезпечить матеріальную поддержку себѣ на старость или

семьѣ въ случаѣ смерти съ давнихъ поръ находило выраженіе въ устройствѣ различныхъ каскъ: вспомогательныхъ (VII, 415), пенсионныхъ (XXIII, 149), похоронныхъ (XXIV, 764) и т. под. Основной недостатокъ большинства этихъ каскъ, въ особенности прежняго времени, состоитъ въ томъ, что онѣ организованы не на строго-научныхъ началахъ и потому всегда могли и могутъ оказаться несостоятельными, въ виду несоответствія между капиталомъ кассы и принятыми ею на себя обязательствами. Лишь при накопленіи болѣе или менѣе надежныхъ статистическихъ данныхъ и при достаточномъ развитіи математическихъ наукъ сдѣлалось возможнымъ организовать дѣло такъ, чтобы оно обладало надлежащею прочностью. Подобное учрежденіе возникло впервые въ Англіи въ 1765 г. (The Equitable Society for the Assurance of Life and Survivorships), и благоприятные результаты, имъ достигнутые, способствовали распространенію этой отрасли С. въ означенной странѣ. На континентѣ первое общество по С. жизни возникло во Франціи, въ 1819 г.; затѣмъ были учреждены общества въ Австріи и Бельгіи въ 1824 г., въ Германіи въ 1828 г., въ Сѣв.-Амер. Соедин. Штатахъ въ 1850 г., въ Россіи въ 1835 г. (см. Россія, XXVII, 379), въ Даніи въ 1842 г., въ Швеціи въ 1850 г. и т. д. Успѣхъ дѣла вызвалъ цѣлый рядъ предпріятій по С. жизни, въ особенности въ Англіи. Наряду съ солидными учрежденіями стали возникать и предпріятія иного рода, которыя, естественно, должны были погибнуть. Въ Англіи за время съ 1844 до 1867 гг. прекратили свое существованіе 230 обществъ по С. жизни, основанныхъ какъ на акціонерномъ принципѣ, такъ и на началахъ взаимности. Вмѣшательство государства, вызванное появленіемъ подобныхъ не солидныхъ предпріятій и выразившееся въ видѣ контроля надъ дѣйствіями страховыхъ учреждений, способствовало оздоровленію дѣла С. жизни, да и само населеніе научилось, путемъ горькаго опыта, не довѣрять беззащитнымъ рекламамъ и заманчивымъ обіщаніямъ. Нижеслѣдующая таблица даетъ представленіе о тѣхъ колоссальныхъ размѣрахъ, которыхъ достигло въ 1898 г. С. жизни въ нѣкоторыхъ странахъ:

| | Число застрахованныхъ лицъ (тысячъ) | Суммы застрахованныхъ капиталовъ. | Суммы застрахованныхъ рентъ. | Размѣръ капиталовъ, обезпечивающихъ обязательства страховыхъ обществъ. | Собранная премія. | Прибыль: | |
|-------------------------------------|-------------------------------------|-----------------------------------|------------------------------|--|-------------------|--------------|----------------|
| | | | | | | акціонеровъ. | страхователей. |
| Тысячи рублей. | | | | | | | |
| Сѣв.-Америк. Штаты | 2365 | 11006754 | 6582 | 2836934 | 494062 | 1621 | 38503 |
| Великобританія | 1543 | 5173574 | 14391 | 1969973 | 201803 | 4222 | 11052 |
| Германія | 1627 | 2767166 | 5234 | 1068062 | 117750 | 1130 | 20557 |
| Франція | 1043 | 1322297 | 27786 | 835826 | 54374 | 3614 | 2942 |
| Австрія | 625 | 784588 | 1551 | 257963 | 31343 | 727 | 692 |
| Россія { Русскія общества | 124 | 311618 | 257 | 57867 | 11652 | 257 | 432 |
| { Иностранная общ. | 20 | 107244 | 14 | ? | 5069 | -219 | ? |

Въ Россіи С. жизни находится на сравнительно низкой ступени развитія. Въ послѣд-

нія два десятилѣтія замѣчается, однако, значительный поворотъ къ лучшему (см. Россія,

XXVII, 379). Интересное явление в области С. жизни представляет так назыв. *народное С.* Таблицы смертности, по которым рассчитываются премии, выведены из наблюдений над жизнью и смертью людей больше или меньше состоятельных, всего чаще прибывавших к С. жизни. Бѣдные слои народонаселения, вследствие большей смертности и болѣе значительных издержек при сборѣ премій, давали страховымъ учреждениямъ, при нормальныхъ преміяхъ, довольно значительные убытки, и потому большинство обществъ вынуждено было установить извѣстный минимумъ страховой суммы, ниже которой С. не заключались (напр. в Австро-Венгрии общества не принимали на страхъ ниже 2000 кронъ). Такое положеніе дѣла лишило большую часть населенія возможности обезпечить свои семьи путемъ С. На этотъ недостатокъ впервые было обращено вниманіе въ Англии, гдѣ общество «Prudential» начало выдавать въ пятидесятыхъ годахъ полисы на маленькія суммы при еженедѣльныхъ взносахъ премій. Дѣло это стало сильно развиваться; собрано было премій въ Англии специально по народному страхованію въ 1875 г. — 9150000 руб., въ 1881 г. — 17769245 р., въ 1890 г. — 44371675 руб., въ 1897 г. — 65432647 р. Другія страны также послѣдовали этому примѣру, и въ настоящее время въ нѣкоторыхъ странахъ *народное С.* получило крупное развитіе, какъ это видно изъ нижеслѣдующихъ цифръ. Къ концу 1897 г. были въ силѣ:

| | Полноевъ: | На сумму въ руб. въ 1897 г. | Противъ 1896 г. болѣе на |
|----------------------------|-----------|-----------------------------|--------------------------|
| Великобританія . . | 15860654 | 1656709841 | 86399504 |
| Соединенн. Штаты | 7612134 | 1885988830 | 270196614 |
| Германія | 2385163 | 255752000 | 54815033 |
| Австро-Венгрія . . | 112127 | 14400000 | 2640952 |

Въ Россіи народное С. впервые было открыто въ 1899 году русскимъ обществомъ застрахованія капиталовъ и доходовъ, учрежд. въ 1835 г. Премія народнаго С. выше премій обыкновеннаго С. приблизительно процентовъ на 30.

Распространеніе страховыхъ операцій выдвинуло цѣлый рядъ теоретическихъ вопросовъ и заставило многихъ заняться специально ихъ изслѣдованіемъ. Область страховыхъ или такъ назыв. *актуарныхъ* знаній касается математики, статистики и политической экономіи. Законы, относящіеся къ населенію (см. XX, 615), имѣютъ здѣсь особое значеніе и служатъ основаніемъ для вычисленія премій и для производства всѣхъ расчетовъ, связанныхъ съ веденіемъ операцій по С. жизни. Не надо забывать, однако, что эти законы выведены на основаніи наблюдений сравнительно недавняго времени (начиная съ прошлаго столѣтія), надъ числомъ лицъ, составляющихъ небольшую часть (около $\frac{1}{5}$) населенія всего земного шара, и притомъ преимущественно живущихъ въ странахъ съ умѣреннымъ климатомъ. Смертность, притомъ, зави-

сать отъ многоразличныхъ причинъ; точно опредѣлить ихъ вліяніе невозможно. Главное вниманіе было обращено, поэтому, на одну причину, являющуюся въ данномъ случаѣ господствующею, а именно возрастъ; въ отношеніи же другихъ факторовъ смертности дѣлается предположеніе, что они, при большой массѣ наблюдений, взаимно нейтрализуются (большая смертность, напр., между врачами и трактирщиками уравнивается меньшею смертностью между духовными лицами, при прочихъ равныхъ условіяхъ; болѣе значительная смертность между людьми съ наследственными болѣзнями уравнивается меньшею значительною смертностью между лицами, свободными отъ этихъ болѣзней, при прочихъ равныхъ условіяхъ, и т. д.). Тѣмъ не менѣе, всѣ эти обстоятельства должны быть принимаемы во вниманіе при С. жизни. Важный матеріалъ для наблюденія надъ смертностью, въ зависимости отъ возраста, представляютъ различныя замкнутыя группы (монашескіе ордена, вспомогательныя кассы, тонтины и т. под.). Изъ этого матеріала составляются таблицы, которыя показываютъ законъ смертности для каждаго возраста и называются *таблицами смертности* (см. Смертность). Наиболѣе извѣстны изъ таблицъ смертности слѣдующія. Таблица *Депарсье* основана на наблюденіяхъ нѣсколькихъ тонтинныхъ учреждений прошлаго столѣтія; до сихъ поръ представляетъ, кромѣ историческаго, еще и практическое значеніе; въ Россіи до 1898 г. вступили на практикѣ тарифы страховыхъ премій, основанные на этой таблицѣ; показываетъ нѣсколько преувеличенную смертность. *Таблица 20 англійскихъ обществъ* вычислена лондонскими актуаріями (страховыми математиками) на основаніи 160426 наблюдений, доставленныхъ 20 важнѣйшими англійскими обществами С. жизни; имѣетъ высокое научное и практическое значеніе; показываетъ нормальную смертность и употребляется многими англійскими и французскими обществами. *Таблица 23 нѣмецкихъ обществъ* вычислена въ 1883 г. берлинскою коллегіею нѣмецкихъ актуаріевъ на основаніи 858500 наблюдений; показываетъ нормальную смертность, имѣетъ большое практическое и научное значеніе; по распоряженію министерства внутреннихъ дѣлъ, таблица эта принята русскими страховыми обществами съ 1 января 1898 г. для исчисленія резервовъ премій по С. на случай смерти. Въ Россіи, трудами Б. Ѳ. Малешенскаго, выработана таблица смертности, вычисленная на основаніи наблюдений 3 русскихъ обществъ С. жизни (Россійскаго 1835 г., «Россія» и С.-Петербургскаго). Наблюденія эти относятся къ 5145 смертнымъ случаямъ. Въ настоящее время русскія страховыя общества приступили къ систематическому собранію матеріаловъ для составленія таблицы смертности среди застрахованныхъ у нихъ лицъ. *Таблица Землера* составлена въ 1875 г. по наблюденіямъ надъ смертностью (14472 лица) среди застрахованныхъ въ прусскомъ обществѣ С. рентъ; таблица эта съ 1898 г. принята русскими страховыми обществами для расчета резервовъ по С. на дожитіе и,

вообще по С., заключаемым без медицинского освидетельствования. Для характеристики этих таблиц и для указания способов их применения при операциях по С. жизни, приведем таблицу 23 немецких обществ.

| Возр. | Жив. | Возр. | Жив. | Возр. | Жив. | Возр. | Жив. |
|-------|--------|-------|-------|-------|-------|-------|-------|
| 20 | 100000 | 38 | 87191 | 56 | 64362 | 74 | 23925 |
| 21 | 99376 | 39 | 86270 | 57 | 62550 | 75 | 21576 |
| 22 | 98760 | 40 | 85318 | 58 | 60667 | 76 | 19288 |
| 23 | 98154 | 41 | 84330 | 59 | 58711 | 77 | 17088 |
| 24 | 97539 | 42 | 83301 | 60 | 56692 | 78 | 14997 |
| 25 | 96919 | 43 | 82232 | 61 | 54601 | 79 | 13019 |
| 26 | 96285 | 44 | 81122 | 62 | 52453 | 80 | 11167 |
| 27 | 95642 | 45 | 79976 | 63 | 50256 | 81 | 9425 |
| 28 | 94982 | 46 | 78797 | 64 | 48016 | 82 | 7809 |
| 29 | 94306 | 47 | 77591 | 65 | 45733 | 83 | 6348 |
| 30 | 93607 | 48 | 76352 | 66 | 43408 | 84 | 5075 |
| 31 | 92886 | 49 | 75077 | 67 | 41036 | 85 | 3998 |
| 32 | 92142 | 50 | 73757 | 68 | 38615 | 86 | 3106 |
| 33 | 91378 | 51 | 72365 | 69 | 36163 | 87 | 2394 |
| 34 | 90590 | 52 | 70907 | 70 | 33695 | 88 | 1829 |
| 35 | 89778 | 53 | 69378 | 71 | 31221 | 89 | 1382 |
| 36 | 88941 | 54 | 67777 | 72 | 28757 | — | — |
| 37 | 88081 | 55 | 66103 | 73 | 26324 | — | — |

На основании этой таблицы можно определить, как будет вымирать данная группа лиц определенного возраста, напр., 1000 лиц возраста 30 лет; из 93607 живущих умирает в продолжение 30 года 721 человек, значить, на 1000 придется 8 чел. (собственно 7,7) и т. д. *Вероятная продолжительность жизни* вычисляется при помощи таблицы смертности следующим образом: возьмем возраст 26 лет; число живущих равно приблизит. 96000 чел. *); ищем в таблицѣ, въ какомъ возрастѣ числятся на половину меньше живущихъ, чѣмъ въ возрастѣ 26 л.; находимъ возрастъ 64 года, до котораго доживаютъ приблиз. 48000 чел.; значить, въ течение 37 летъ половина изъ 96000 лицъ 26-ти-лѣтняго возраста вымерла; очевидно, что для каждаго изъ 96000 лицъ этого возраста вероятность дожить до 64-го года выразится дробью $\frac{48000}{96000} = \frac{1}{2}$; вероятность умереть въ течение этого 37-лѣтняго періода выразится также дробью $\frac{48000}{96000} = \frac{1}{2}$, т. е. вероятность смерти и жизни равны; это значить, что изъ двухъ возможныхъ случайныхъ событий—пережитія и смерти—съ одинаковою вероятностью можно ожидать того и другого; 37 летъ и будутъ выражать вероятную продолжительность жизни для лица, которому исполнилось 26 летъ. Для вычисления *средней продолжительности жизни* 26-лѣтняго, напримеръ, возраста складываютъ число летъ, прожитыхъ группою 26-лѣтнихъ, до смерти

* Для простоты мы беремъ приближительныя числа, въ лѣтственности же всѣ вычисления производятся самымъ точнымъ образомъ, на основаніи законовъ математикъ.

последняго ея представителя, и сумму дѣлать на число лицъ 26-лѣтняго возраста; изъ 96285 лицъ этого возраста умираютъ въ течение года 643 человекъ; въ началѣ 27-го года живущихъ 95642, къ концу его изъ нихъ оказывается умершихъ 660 чел., и т. д. Если суммы живущихъ каждаго возраста: 96285 + 95642 + 94982 + ... до смерти послѣдняго представителя группы, раздѣлить на число живущихъ 26-лѣтняго возраста, то получится средняя продолжительность жизни: $\frac{96285 + 95642 + 94982 + \dots}{96285} = 35,71$ л.

Какъ вероятная, такъ и средняя продолжительность жизни выражаетъ въ сущности одно и то же—число летъ, которое данное лицо можетъ прожить, только способы вычисления этихъ величинъ неодинаковы; вероятная продолжительность жизни, въ общемъ, выше въ первой половинѣ жизни человека (приблизительно до 40 летъ), а средняя—въ возрастахъ выше 60 летъ; въ возрастахъ 40—60 л. обѣ эти величины почти равны.

Для вычисления премій, помимо таблицъ смертности, важное значеніе имѣютъ вычисления сложныхъ процентовъ, которые определяются по известной формулѣ $A = aq^n =$

$= a \left(\frac{100+p}{100} \right)^n$, гдѣ p означаетъ принятый для расчетовъ процентъ, a —помощаемую сумму, n —число летъ, $q = \frac{100+p}{100}$, а A —капиталъ, въ который превращается сумма a черезъ n летъ, при процентѣ p . Изъ этой формулы можно получить a , при известномъ A , а именно $a = \frac{A}{q^n}$; сумма a , которая по прошествіи n летъ при наростаніи сложными процентами превращается въ известную сумму A , называется *современною стоимостью* этой послѣдней суммы.—Взносы страхователя (премій) и платежи страховщика (при наступленіи соответствующихъ событий) производятся не только при наступленіи разныхъ событий, но и въ различное время. Въ страховыхъ операцияхъ, какъ и во многихъ другихъ финансовыхъ предприятияхъ, равнозначущими признаются тѣ платежи, современныя стоимости которыхъ равны. Поэтому зависимость между платежами страхователя и страховщика устанавливается на основаніи слѣдующаго принципа: отнесенныя ко времени заключенія страхового договора современныя стоимости предстоящихъ платежей страхователя и страховщика должны быть равны между собою. Взносы страхователя, опредѣленные на основаніи равенства современныхъ стоимостей платежей страхователя и страховщика, называются *нетто-премиями*. На основаніи указаннаго принципа не трудно вычислить нетто-премій при всевозможныхъ комбинаціяхъ, которыя встрѣчаются при С. жизни. Дешевизна или дороговизна нетто-премій при одной и той же таблицѣ смертности зависитъ отъ величины процента, принятаго при расчетахъ и носящаго названіе *техническаго*; чѣмъ онъ выше, тѣмъ пре-

ми ниже, и наоборот; в русских страховых обществах технический процент равен 4. Но, помимо платежей страховщику, соответствующих вычисленным неттопремиям, страховая общность несет целый ряд других расходов: содержание центрального управления, вознаграждение врачей и агентов, разъезды инспекторов, составление запасного капитала, оплата дивиденда по основному капиталу, обеспечивающему устойчивость операций и т. п. Поэтому платежи страхователя должны быть выше неттопремий. Величина этих платежей ограничивается естественным для коммерческого предприятия стремлением расширить контингент страхователей и условиями конкуренции между страховщиками. Действительные платежи страхователей называются *брутто-премиями* или *тарифными* премиями. Эта последняя премия должна покрывать не только указанные выше расходы, но еще и другие, необходимые потому, что не все то, на чем в теории основано С. жизни, оправдывается на практике: соответственно этому приходится делать *надбавки* к премиям. Замечено, что смертность среди лиц, страхующихся на случай смерти, выше, чем среди лиц, страхующихся на дожитие; первая форма С. представляется, повято, более привлекательной для лиц, опасавшихся скорого наступления смерти, а вторая форма охотнее заключается лицами рассчитывающими на то, что они доживут до установленного страховым договором срока. Прилив лиц слабого здоровья, желающих заключить договоры по С. на случай смерти, заставляет страховые общества подвергать этих лиц предварительному медицинскому осмотру, дабы этим путем исключить всех тех, состояние здоровья которых дает основание опасаться скорого наступления смерти. Кроме того, страховые общества устанавливают иногда особые условия С. для лиц, состояние здоровья которых оказывается ниже нормального. В общем замечается, что смертность среди лиц, подвергшихся тщательному медицинскому осмотру, в течение первых лет по заключении С. меньше, чем смертность застрахованных на дожитие (не подвергающихся такому осмотру); но по истечении пяти, приблизительно, лет, смертность в первой категории увеличивается и после 10 лет оказывается обыкновенно гораздо сильнее, чем во второй. Каждая таблица смертности показывает, что в более ранние возрасты число живущих велико, а число умирающих незначительно, в зрелом же возрасте — наоборот; если предположить, что группа лиц, указанная в таблице, заключит С. на случай смерти в известном возрасте, то в первое время взносы страхователей будут велики и превысят ожидания платежей со стороны общества; наоборот, с течением времени поступающие платежи будут уменьшаться, а ожидаемые расходы увеличиваться. В последние годы, когда остается незначительное число лиц означенной группы и когда ежегодно умирает все большее и большее число лиц, поступающие взносы значительно ниже ожидаемых плате-

жей. Для того, чтобы общество могло выполнить свои обязательства, оно должно полученные в первые годы излишки отложить в запас, с целью покрытия увеличенных расходов в конце С. Разность между соответствующими известному моменту современной стоимостью лежащих на страховщика обязательств и предстоящих страхователю взносов неттопремий назыв. *резервом*, или *резервной премией*, или *стоимостью полиса*. Правильное вычисление и надлежащее хранение этих резервов представляют задачу, на которую обращается особое внимание во всех солидных учреждениях по С. жизни. Если страхователь прекращает С. до срока, то резерв его остается свободным и поступает в распоряжение общества. Довольно часто, однако, при заключении страхового договора страхователю предоставляется право, при добровольном оставлении С., получить обратно известную долю из внесенных им страховщику сумм. Суммы, получаемые страхователем при досрочном прекращении страхового договора, назыв. *выкупными суммами*, а вся операция — *выкупом* С. Суммы эти, по существу своему, не могут превышать количество резерва; в действительности же общества выдают не весь резерв, а только известную его часть, от 30% до 60%, в зависимости от возраста страхователя и продолжительности С., так как обществам при заключении страхования приходится нести большие расходы, которые они имели бы возможность возместить лишь впоследствии, если бы С. продолжалось до своего естественного конца. Расходы общества по приобретению С. ложатся всею своею тяжестью преимущественно на первые годы С.; поэтому, в случае добровольного прекращения С., общества возвращают часть резервов начиная только с известного года после заключения С. (обыкновенно — с 4-го года). Сумму выкупа страхователь может получить или прямо на руки, или в виде единовременной премии для страхования капитала в том возрасте, когда выкуп производится; в этом случае говорят о *редукции* полиса. Статистику см. XXVII, 379.

Литература. Б. Ф. Малешевский, «Теория и практика пенсионных касс» (1890); С. Е. Савичь, «Элементарная теория С. жизни и трудоспособности» (1900); журнал «Страховое Обозр.», в особенности статьи А. М. Бунакова и К. В. Дарманчева; W. Kagur, «Handbuch der Lebensversicherung» (1885); Beziat d'Andibert, «Théorie élémentaire des assurances sur la vie et autres opérations viagères» (1893); E. Dormoy, «Théorie mathématique des assurances sur la vie» (1878); H. Poterin de Motel, «Théorie des assurances sur la vie» (1899); G. King, «The Institute of Actuaries Text-Book».

А. Прессь.

6) С. жизни землевладельцев. Особый вид С. жизни имеет целью погашение ипотечных долгов, лежащих на поземельной собственности. Исходя от основного положения, что задолженность землевладельца есть факт, устранение которого должно входить в задачи рациональной социальной политики, сторонники этого вида С. предлагают связать

поземельный кредит съ С. жизни заемщиковъ. Каждое поколѣніе должно заботиться о погашеніи своихъ долговъ: таковъ идеалъ правильнаго аграрнаго порядка. При современныхъ экономическихъ условіяхъ земля обременяется все больше и больше; всякій переходъ земли отъ одного поколѣнія къ другому связанъ съ усиленіемъ задолженности. Землевладельцы фактически обращаются въ арендаторовъ, имѣющихъ чисто номинальные права, такъ какъ изъ чистаго дохода они должны удѣлять на уплату процентовъ все большую долю. Лѣтъ пятьдесятъ тому назадъ большія надежды возлагались на постепенную амортизацию, какъ на средство, могущее въ теченіе нѣсколькихъ десятилѣтій избавить землевладельцевъ отъ бремени падавшихъ на него долговъ почти безъ всякихъ усилій со стороны землевладельцевъ. Ожиданія эти не оправдались: амортизация не освободила землевладельцевъ отъ миллиардовъ долговъ, какъ потому, что погашеніе рассчитано на болѣе продолжительные сроки, чѣмъ средняя продолжительность жизни землевладельцевъ, такъ и потому, что землевладельцы стремились къ полученію изъ банковъ погашенной доли, и долги нисколько не уменьшались. Совсѣмъ другое дѣло, если со смертію владѣльца имѣніе сразу освобождается отъ долговъ и переходитъ въ руки наследниковъ необремененное старыми долгами. Если новый владѣлецъ желаетъ сохранить за собою все имѣніе и предпочитаетъ выдѣлить сонаследниковъ деньгами безъ дробленія самой земли, то ему, конечно, приходится закладывать имѣніе, но за то при дальнѣйшемъ переходѣ имѣнія къ его дѣтямъ долги эти снова погашаются. Однимъ словомъ, каждое поколѣніе знаетъ только собственные долги, а не долги предшествующихъ поколѣній. Такъ какъ освобожденіе отъ долговъ можетъ быть произведено лишь на счетъ самихъ владѣльцевъ, то задача сводится къ тому, чтобы владѣльцы могли при жизни, путемъ особыхъ дополнительныхъ взносов, сверхъ процентовъ, накопить капиталъ, равный падающимъ на землю долгамъ. Для этого необходимо установить платежи за С. въ зависимости отъ возраста владѣльца на такихъ же началахъ, на какихъ построено С. жизни вообще. Отъ послѣдняго этотъ видъ С. отличается тѣмъ, что по смерти застрахованнаго наследники не получаютъ капитала, а уплачиваются лишь долги, обременяющие землю. Феликсъ Гехтъ, въ новѣйшемъ своемъ произведеніи: «Der Europäische Bodenkredit» (т. I, «Entschuldung des ländlichen Grundbesitzes», Лпц., 1900) пришелъ къ слѣдующимъ выводамъ: прежде всего необходимо стремиться къ тому, чтобы ежегодные платежи по ипотечнымъ займамъ и по С. были сведены къ минимуму; лучшимъ средствомъ для этого является не замѣна амортизации страхованіемъ, а сохраненіе амортизации, независимо отъ С. и одновременно съ нимъ. При такой системѣ застрахованная сумма равна не первоначальному долгу, а остатку долга и, слѣдовательно, постепенно уменьшается. Расчеты, сдѣланные Гехтомъ, показали, что при С. остатка долга премія уменьшается на большую сумму, чѣмъ по-

гасительный взносъ, если только проценты по ссудамъ выше нормы, положенной въ основаніе расчетовъ С. При выборѣ неизмѣнныхъ премій, какъ наиболѣе соответствующихъ условіямъ сельскаго хозяйства, годовые платежи, по таблицѣ смертности 23 нѣмецкихъ обществъ С. жизни, составляютъ для 30-лѣтняго возраста, при ссудѣ въ 10000 марокъ, выданныхъ банкомъ изъ $3\frac{1}{2}\%$ роста и $\frac{1}{2}\%$ погашенія, 400 марокъ, а страховая премія, при С. на 50 лѣтъ—185 марокъ, всего 585 марокъ или $5,85\%$ на первоначальный капиталъ. Если ссуда выдана безъ погашенія, то, при прочихъ равныхъ условіяхъ, платежи банку равны 350 мар., а страховая премія—235 мар., всего 585 мар. Когда проценты по ипотечному долгу выше $5\frac{1}{2}\%$, С. становится выгоднѣе, если ссуда выдана съ амортизаціей. Такъ, при 4% ссудѣ годовые платежи безъ амортизации составляютъ 635 мар., при амортизаціи въ $\frac{1}{2}\%$ —только 629 мар. Такъ какъ проценты по ипотечнымъ долгамъ вообще выше, чѣмъ проценты, принимаемые въ основаніе расчетовъ премій въ страховыхъ обществахъ, то С., связанное съ амортизаціей, выгоднѣе. Распространеніе С. можетъ быть облегчено, если ему будутъ содѣйствовать ипотечныя кредитныя учрежденія и мѣстныя сельскохозяйственныя товарищества и корпораціи. Чѣмъ моложе застрахованный, тѣмъ ниже страховая премія; чѣмъ продолжительнѣе срокъ С., тѣмъ дешевле оно обходится. Если принять срокъ С. такой же, какой принимается земельными банками при залогѣ, то получаются приблизительно слѣдующіе платежи, въ зависимости отъ процентовъ по ипотечнымъ долгамъ:

Ипотечные проценты 3% . Срокъ С. 15-лѣтній.

| Возрастъ застрахованнаго. | При ссудѣ безъ погашенія. | При ссудѣ съ погашеніемъ. | | | | | |
|---------------------------|---------------------------|---------------------------|-------|------------------|-------|-------|------------------|
| | | $\frac{1}{2}\%$ | 1% | $1\frac{1}{2}\%$ | 2% | 3% | $4\frac{1}{2}\%$ |
| 20 . . . | 6,24 | 5,73 | 5,22 | 4,72 | 4,21 | 3,20 | 1,68 |
| 30 . . . | 6,30 | 5,79 | 5,29 | 4,78 | 4,28 | 3,26 | 1,75 |
| 40 . . . | 6,56 | 6,06 | 5,55 | 5,05 | 4,55 | 3,54 | 2,03 |
| 50 . . . | 7,20 | 6,70 | 6,21 | 5,71 | 5,22 | 4,23 | 2,74 |

При продленіи срока С. до 20 лѣтъ премія понижается и составляетъ при 20-ти лѣтнемъ возрастѣ безъ амортизаціи $4,5\%$, при амортизаціи—отъ 3% до $1,53\%$. Если принять срокъ С. въ 40 лѣтъ, то премія для 20-лѣтняго возраста безъ амортизаціи составитъ $2,25\%$, для 30-лѣтняго $2,53\%$, для 40-лѣтняго $3,23\%$, для 50-лѣтняго $4,52\%$.

При обычныхъ условіяхъ, въ которыхъ находится землевладѣніе, т. е. при ипотечныхъ долгахъ, которые оплачивается въ Германіи $3\frac{1}{2}$ — 4% , а въ Россіи—значительно выше этой нормы, страховая премія для землевладельцевъ въ возрастѣ 35—40 лѣтъ составляетъ отъ 2,14 до $2,62\%$, что составляетъ около половины срочныхъ платежей земельнымъ банкамъ. При ростѣ въ 4% и погашеніи въ $\frac{1}{2}\%$, т. е. при

обычных срочных платежах в $4\frac{1}{2}\%$, С. жизни для погашения ипотечного долга увеличивается обязательства землевладельца 35-летнего возраста несколько меньше, чем наполовину, а для 40-летнего возраста — больше, чем на половину. Общая сумма платежей составила бы в первом случае $6,64\%$, во втором — $7,12\%$ вместо $4\frac{1}{2}\%$. При оценке этого предприятия следует еще принять во внимание следующее: при переходе имения в другие руки не после смерти владельца, а путем добровольного или принудительного отчуждения, ипотечный долг переходит на нового владельца. Когда новый владелец по возрасту не соответствует условиям прежнего С., переход С. без значительных изменений в первоначальных условиях становится невозможным. Прежнему владельцу остается либо продолжать С. жизни без всякого отношения к владению землею, либо выкупить свой полис. Точно также возможны случаи, когда ипотечный долг будет погашен самими владельцем при жизни. Хотя эти формальные неудобства во многих случаях устранимы, но с ними приходится считаться. Гораздо важнее возражения экономического характера. Из тарифа премий видно, что при самых благоприятных условиях обязательства заемщиков значительно увеличиваются и становятся не под силу землевладельцам. Если в настоящее время повсюду раздаются жалобы на обременительность платежей и принимаются меры к их уменьшению посредством конверсии; если многие настойчиво предлагают отменить обязательную амортизацию только потому, что она препятствует дальнейшему понижению платежей, то мера, возвышающая теперешние платежи почти наполовину, очевидно не может рассчитываться на успех, как бы ни были благоприятны ее последствия. Перспектива оставить детям свободное от долгов имение очень заманчива, но для осуществления этого идеала нужны средства, которыми землевладельцы располагают очень редко. Гораздо легче применить эту меру к городской недвижимости. Дома в городах закладываются обыкновенно на более короткие сроки, с гораздо более крупной амортизацией; срок залога часто совпадает с продолжительностью жизни владельца и погашение долга фактически нередко производится самим владельцем. Срочные платежи домовладельцев в общем, гораздо выше, чем платежи домовладельцев, так что замена срочного погашения страхового премии или уменьшение погашения в пользу страхования лишь весьма незначительно возвысило бы платежи домовладельцев. При ссудах на 15—20 лет, при которых кроме процентов приходится платить 3—4% погашения, С. может быть организовано без особенного обременения для владельца. Если владелец проживет тот срок, на который выдана ссуда, тогда для него, конечно, выгодно погашать ее срочными платежами без страхования; но так как смерть может последовать очень скоро, когда владелец не успевает еще погасить и части долга, то страхование жизни заслуживает пред-

почтения. Если, однако, кредит под залог домов организован без амортизации или с незначительной амортизацией (у нас под каменные дома приняты 38-летний срок, при погашении в 1%), тогда все возражения, которые приводятся против С. жизни землевладельцев, применимы и к домовладельцам. На практике С. жизни получило некоторое применение в обществах для постройки жилищ для рабочих и небогатого люда. Общества эти принимают полисы на С. жизни в обеспечение ссуды, выданной для покупки дома. Пока рабочий сам имеет заработок, платежи обеспечены; но с его смертью семья лишена средств для уплаты процентов по ссуде и рискует потерять имущество. Вот тут-то и приходится на помощь С. жизни: остаток долга по ссуде погашается сразу и семья получает свободный от долгов дом. Так как наемная плата за небольшие помещения сравнительно очень высока и так как при постройке домов для рабочих строительные общества большей частью не преследуют спекулятивных целей, то срочные платежи нормируются с таким расчетом, чтобы они приближались, вместе с погашением и страхового премии, к арендной плате в наемных помещениях. В Англии, во Франции и в Бельгии страхование жизни постепенно входит в практику при постройке жилищ для небогатых классов. В Бельгии операция эта практикуется госуд. сберег. кассою, выдающей ссуды обществам для постройки жилищ из пониженного процента. То же введено и в берлинском акционерном обществе постройки жилищ для народа. Крестьянское земледелие поставлено в другие условия, чем крупное и среднее; страхование может получить здесь некоторое развитие, особенно если одновременно с ним производится понижение срочных платежей по ипотечным долгам. Так, если крестьянам приходится платить 6—7% по ссудам, выданным сберегательными кассами (как это часто имеет место в Германии), то с конверсией этих займов в 4%, что вполне возможно и начало уже практиковаться, сбережение в платежах могло бы быть употреблено на страхование для погашения долгов. Разница в платежах в 2—3% вполне достаточна для устройства С. Вообще, когда идет речь о слоях населения, живущих заработком, все равно, от городских или от сельских промыслов, возвышение платежей, необходимое для страхования жизни, гораздо более доступно и гораздо менее разорительно, чем для крупного или среднего земледелия, с трудом выплачивающего 4—4½% по ипотечным долгам. Проект С. жизни для погашения ипотечных долгов появился в Германии впервые в 1862 г.; главным основанием его развития известным статистиком Эрнстом Энгелем в его соч. «Der Kredit und das Kapitalbedürfniss d. Grundbesitzes befriedigt durch eine preussische Bodenkreditbank». Однако, проект до настоящего времени не получил практического осуществления. В Германии можно указать только на опыт, сдѣ-

данный баварским ипотечным банком. Баварский банк ввел три тарифа премий. При 4% ссуды и погашении в 1/2% на 55 лет премия для 30-летнего возраста составляет 1,97%; она понижается через 27 лет до 1,527%, а в конце 55 г. составляет 1,26%. При погашении в 1% на срок 41 год премия для того же возраста составляет 1,67% в первый год страхования и 0,52 в последний год. При ссудах без погашения премия составляет для того же возраста 2,38%. Таким образом платежи увеличиваются в полтора раза. Так как срочное погашение не носит в Германии такого обязательного характера, как у нас, и многие займы заключены без амортизации, то землевладельцы не воспользовались предложением баварского банка. В 1897 г. в защиту проекта Энгеля выступил Мюллер и в статье: «Hypothekarkredit und Lebensversicherung» предложил применить страхование к крестьянскому землевладению; тому же вопросу уделил внимание проф. Макс Гавас. Некоторые отголоски этого движения замечаются и в Австрии. В Германии коллегия сельскохозяйственной экономики многократно дебатировала этот вопрос; он был предметом обсуждения на прусской аграрной конференции 1894 г., а в последние годы встречается сторонников в сельскохозяйственном совете. Некоторые акционерные страховые общества выработали условия для этой отрасли страхования. Во Франции страховое общество «Urbaine» установило следующий тариф:

| Возрастъ. | Сроки погашеній. | | | | | |
|-----------|------------------|------|----------|------|----------|------|
| | 10 лѣтъ. | | 15 лѣтъ. | | 20 лѣтъ. | |
| | ф. | ш. | п. | ф. | ш. | п. |
| 22—25 | 0,98 | 0,81 | 0,81 | 0,81 | 0,86 | 0,95 |
| 30 | 1,11 | 0,91 | 0,91 | 0,97 | 1,06 | 1,16 |
| 35 | 1,33 | 1,11 | 1,12 | 1,20 | 1,33 | 1,49 |
| 40 | 1,64 | 1,39 | 1,43 | 1,56 | 1,75 | 1,97 |
| 45 | 2,12 | 1,83 | 1,91 | 2,10 | 2,36 | 2,65 |
| 50 | 2,87 | 2,51 | 2,63 | 2,91 | 3,26 | 3,63 |

При таком тарифе землевладелец в возрасте от 20 до 25 лет уплачивает, при ссуде в 10000 франк. на 25 лет, ежегодно, кроме % и погашения, 630 фр., при чем в течение последних пяти лет он вносит только платежи на рост и погашение, без страховой премии. Аналогичные тарифы ввел бельгийское страховое общество «La royale belge», вступившее в соглашение с «Crédit foncier de Belgique» для погашения после смерти заемщиков ссуды, выданных под залог ипотек. Операция эта введена лишь недавно. В Англии операция приняла характер погашения ссуды, выданных тем же страховым обществом, которое принимает на себя С. жизни. Общество выдает ссуду для покупки или постройки дома, или же под залог приобретенного уже раньше дома, принимает дом в залог и заключает договор, по которому обязуется после смерти владельца в всяком случае не позже известного

срока погасить ссуду и освободить дом от залога. Проценты по ссуде и страховая премия не отделяются друг от друга и вместе носят название premium. В таких случаях застрахованная сумма выплачивается обществом не после смерти, а при заключении С., и поступает на покупку или постройку дома. С. это известно под названием «endowment insurance paid in advance». В случае прекращения страхования по желанию застрахованного, общество получает в свою пользу вознаграждение по определенному тарифу, в зависимости от числа лет, в течение которых страхователь по договору должен был еще платить премии. При переходе дома в другие руки по добровольному акту С. может быть переведено на нового приобретателя, с изменениями, вызываемыми возрастом приобретателя. Операция эта производится обществом «Atlas Assurance Co» в Лондоне, устроившим, наряду с С. жизни и от огня, отделение для С. ипотек. Общество выдает ссуды в размере 60 до 75% своей отдачи, на сумму не ниже 500 фи. стерл., и заключает с заемщиком договор С. жизни на 10, 15 и 20 лет. Премии, вместе с процентами и расходами по ссуде, рассчитаны на каждые 100 фи. стерл. по четвертям года, по нижеследующему тарифу:

| Возрастъ. | Срокъ страхования. | | | | | | | | |
|-----------|--------------------|----|----|----------|----|----|----------|----|----|
| | 10 лѣтъ. | | | 15 лѣтъ. | | | 20 лѣтъ. | | |
| | ф. | ш. | п. | ф. | ш. | п. | ф. | ш. | п. |
| 22 . . | 3 | 8 | 6 | 2 | 11 | 7 | 2 | 3 | 6 |
| 30 . . | 3 | 9 | 2 | 2 | 12 | 4 | 2 | 4 | 6 |
| 35 . . | 3 | 9 | 10 | 2 | 13 | 1 | 2 | 5 | 5 |
| 40 . . | 3 | 10 | 7 | 2 | 14 | 2 | 2 | 6 | 9 |
| 45 . . | 3 | 12 | 0 | 2 | 15 | 11 | 2 | 9 | 1 |
| 50 . . | 3 | 14 | 2 | 2 | 18 | 9 | 2 | 12 | 10 |
| 55 . . | 3 | 17 | 10 | 3 | 3 | 7 | 2 | 19 | 2 |
| 60 . . | 4 | 4 | 1 | 3 | 11 | 11 | 3 | 10 | 5 |

В Глазго «Scottish Temperance Life Assurance Co» имеет аналогичное отделение для С. ипотек, и наряду с страхованием, заключаемым одновременно с выдачей ссуды, принимает страхование жизни для предстоящей покупки, при чем премия, до фактического получения ссуды, рассчитывается без процентов по ссуде. В Соед. Штатах эту операцию производит «United Security Life Insurance and Trust Company of Pennsylvania». Премии американского общества, в общем, выше европейских. Для тридцатилетнего возраста при С. на 20 лет ежегодная премия составляет 10,20%, тогда как по расчетам Гехта такое С., включая 4% по ипотечной ссуде, должно обходиться в 8,63%.

В России операция эта введена американским обществом С. жизни «Equitable», но на практике получила слабое распространение. Она построена на началах срочного, ежегодного возобновляемого С. на случай смерти, причем премия определяется соответственно остатку долга и потому с каждым годом

уменьшается. Для тридцатилетнего возраста премія для погашения долга въ 50000 рублей опредѣлена въ 632 руб., что составляет 1,26%. Неудобства этого способа заключаются въ томъ, что если страхователь прекращаетъ С., то всё его платежи пропадаютъ. Это, въ сущности, цѣлый рядъ самостоятельныхъ ежегодныхъ страхованій. Такая комбинація, не смотря на сравнительно невысокій размѣръ преміи, менѣе выгодна, чѣмъ выработанныя другими обществами системы. «Эквитебль» предлагаетъ еще другой способъ С., заключающійся въ томъ, что страховое общество за известную премію обязуется вносить срочные платежи по ипотечнымъ долгамъ до полного ихъ погашенія, т. е. выдавать наследникамъ, въ случаѣ смерти застрахованнаго лица, ежегодно сумму, равную срочнымъ платежамъ. Общество предлагаетъ ежегодно возобновляемое С. по слѣдующему тарифу:

| Возрастъ. | Премія съ 1000 руб. |
|-----------|---------------------|
| 21 | 11,78 |
| 25 | 12,10 |
| 30 | 12,64 |
| 35 | 13,42 |
| 40 | 14,69 |
| 45 | 16,75 |
| 50 | 20,67 |
| 55 | 27,86 |
| 60 | 40,04 |
| 64 | 55,31 |

При страхованіи съ уплатою капитала по частямъ установленъ слѣдующій тарифъ: при обязательствѣ платить въ теченіе 15 лѣтъ общество взимаетъ съ тридцатилетняго 1,51¹⁰%; чрезъ годъ премія понижается до 1,45; на десятый годъ, когда остается только 6 взносов, премія равна 0,8%. Вообще всё эти условія С. менѣе выгодны, чѣмъ выработанныя другими обществами.

М. Гершенштейнъ.

7) С. рабочихъ есть примѣненіе общей идеи С. къ специальнымъ условіямъ жизни рабочаго класса. Отличіе его отъ страхованія жизни и др. состоитъ въ томъ, что оно требуетъ приспособленія техники страхового дѣла къ платежеспособности массы людей съ небольшими, колеблющимися и непостоянными заработками и предусматриваетъ организацію С. на началахъ общественнаго права. Принужденіе, государственная субсидія, завѣдываніе общественными органами не составляютъ необходимой принадлежности понятія страхованія рабочихъ; но, при тѣсной связи между интересами общественнаго порядка и удовлетвореніемъ нуждъ рабочихъ классовъ, эти элементы фактически входятъ въ всякое учрежденіе С., соответствующее своему назначенію. Безъ принужденія, безъ обязательности, государство не въ состояніи осуществить всеобщую грамотность; точно такъ же обязательность является практически необходимымъ условіемъ распространенія всеобщей обезпеченности. При отсутствіи у массы народа средствъ, достаточныхъ для пріобрѣтенія обезпеченія во всѣхъ случаяхъ, въ которыхъ прекращается трудовая способность, дѣйствительное дости-

женіе цѣлей С. возможно лишь тогда, когда общественная власть или заставлятъ предпринимателей нести часть расходовъ по С. своихъ рабочихъ, или же сама признаетъ это своею обязанностью, перенося въ сферу С. задачи общественнаго призрѣнія, замѣняя милость предоставленіемъ права. Въ этомъ тѣсномъ смыслѣ С. рабочихъ является системой учреждений, стремящихся устранить необезпеченность—одну изъ самыхъ темныхъ сторонъ современнаго строя, основаннаго на наемномъ трудѣ и признающаго рабочей трудъ товаромъ. Потребности въ такой организаціи С. не могло быть, пока рабочей промышленности во время болѣзни и неспособности къ труду находилъ опору въ корпорации и семьѣ хозяина, а крестьянское населеніе—въ общинѣ. Съ распаденіемъ общинной и корпоративно-цеховой организаціи, возникшей на ея мѣстѣ индивидуальной строй, провозгласивъ право свободной личности, прежде всего заставляя рабочаго стремиться къ союзу съ такими же безпомощными въ отдѣльности, какъ и онъ самъ, товарищами. Въ Англіи, гдѣ начала современнаго хозяйства можно прослѣдить раньше, чѣмъ на континентѣ, союзы подмастерьевъ и рабочихъ уже въ XVII стол. играютъ роль обществъ взаимопомощи, особенно на случай смерти своихъ членовъ. Friendly Societies, если не по имени, то по содержанию, настолько же старше французскихъ Sociétés de secours mutuel, насколько индивидуализмъ въ строѣ народнаго хозяйства Англіи опередилъ французскую революцію (см. Союзы рабочихъ). Во Франціи, не смотря на суровыя наказанія, которыми законодательство, послѣ отмены цеховъ, грозило за соединеніе въ профессиональные союзы, послѣдніе стали быстро размножаться въ концѣ прошлаго вѣка. Въ Германіи, гдѣ измѣненія въ промышленномъ строѣ наступили еще позже, Hülfskassen, изъ которыхъ многія были прямыми преемниками союзовъ подмастерьевъ (Gesellenverbände), особенно развилась съ провозглашеніемъ свободы промышленности и свободы передвиженія (для Пруссіи—съ 1845 г., для всей Германіи—съ 1869 г.). Въ слѣдствіе существовавшей съ XVIII вѣка обязанности общественнаго призрѣнія, законодательства въ германскихъ странахъ и въ некоторыхъ швейцарскихъ кантонахъ, съ переходомъ къ свободѣ промышленности, сохранили за общинами право, путемъ мѣстныхъ статутовъ, *обязывать* хозяевъ и рабочихъ къ взносамъ въ кассу самой общины, или же въ существующія общества взаимопомощи. Этимъ предупреждалось обремененіе мѣстныхъ бюджетовъ расходами на призрѣніе больныхъ, увѣчныхъ, стариковъ. Право на пособие, пріобрѣтенное такимъ путемъ, не носило характера публичной милостыни и сохранилось вплоть до новѣйшаго законодательства объ обязательномъ С.; оно существуетъ даже теперь еще въ Баваріи и Баденѣ для той категоріи наемныхъ людей, которая—какъ напр. домашняя прислуга,—не подчинена закону о С. на случай болѣзни. Съ измѣненіями въ промышленномъ строѣ увеличилась и опасность промысловой работы, въ слѣдствіе вве-

денія машинъ и концентрации массы рабочихъ на небольшомъ пространствѣ. Современные фабрики и заводы ежегодно поставляютъ милліоны болѣе или менѣе тяжкихъ увѣчныхъ; это — поле битвы труда, на которомъ остается болѣе жертвъ, чѣмъ въ самыхъ кровопролитныхъ сраженіяхъ. Между тѣмъ законодательства европейскихъ государствъ очень долго продолжали относиться къ увѣчанію въ промышленности какъ къ необходимому ей спутнику, не требующему особенной регламентации. Принципъ гражданского права, по которому каждый несетъ отвѣтственность лишь за свою вину, фактически избавлялъ предпринимателя отъ обязанности вознаграждать потерпѣвшихъ рабочихъ. Въ этомъ отношеніи прогрессъ представляли лишь нѣкоторые желѣзнодорожные законы (старѣйшій — прусскій, 1838 г.), перелавшіе тяжесть доказательства съ потерпѣшаго на предпріятіе, которымъ причиненъ вредъ. Требовать отъ хозяина фабрики или завода доказательства, что онъ и его уполномоченные не виновны въ причиненіи вреда потерпѣвшему, казалось юристамъ такимъ нарушеніемъ логики, что еще въ 1871 г., при реформѣ законодательства объ отвѣтственности предпринимателей въ Германіи, правительство и рейхстагъ не рѣшились на измѣненіе *onus probandi*; только швейцарскій законъ 1881 г. провозгласилъ, что не рабочій, а хозяинъ долженъ нести тяжесть доказательства. Германія, однако, принадлежить честь разрѣшенія вопроса объ инвалидахъ труда на совершенно иныхъ началахъ, чѣмъ частно-правовая отвѣтственность отдѣльныхъ лицъ. Исходя, прежде всего, изъ необходимости обезпечить больного и увѣчнаго, германское законодательство постепенно расширило свою задачу до обезпеченія рабочаго класса почти при всѣхъ превратностяхъ судьбы, лишающихъ человѣка возможности жить своимъ трудомъ и прокормить свою семью. Средство, которымъ эта задача отчасти достигнута — С. рабочихъ. Когда въ настоящее время говорятъ о рабочемъ С., то подъ нимъ прежде всего понимаютъ ту форму, въ которой оно осуществлено въ Германіи. Еще болѣе 100 лѣтъ тому назадъ Кондорсе мечталъ о всеобщемъ С. для избавленія массы народа отъ крайней нужды и представлялъ себѣ осуществленіе его возможнымъ не только при помощи частныхъ ассоціацій, но и во имя власти. Въ 40-хъ гг. въ Германіи та же мысль занимала филантроповъ, создавшихъ «Общество ко благу рабочаго класса». Изъ нѣмецкихъ экономистовъ, обратившихъ вниманіе Бисмарка на С., какъ на одно изъ лучшихъ средствъ положительной социальной реформы, доказавшее свои практическія достоинства въ *Klapperschaften* горнорабочихъ, первое мѣсто принадлежитъ Шеффле. Совѣты науки тѣмъ внимательнѣе выслушаны были канцлеромъ, что развитіе социаль-демократіи заставляло его задумываться надъ будущностью того общественнаго порядка Германіи, который въ нѣкоторыхъ отношеніяхъ могъ быть названъ его созданиемъ. Ясно сознавая, что репрессивными мѣрами нельзя остановить

рабочее движеніе, Бисмаркъ выдвинулъ идею государственнаго социализма. Грандіозная, пугавшая многихъ его поклонниковъ система обезпеченія рабочихъ должна была, казалось, привлечь государству симпатіи народныхъ массъ. Послѣдствія показали, что этимъ путемъ еще нельзя «разрѣшить» весь социальный вопросъ; но несомнѣнно, что обезпеченіе, пріобрѣтенное нѣмецкими рабочими, оказало вліяніе на переходъ рабочаго движенія въ спокойное русло, и вмѣстѣ съ другими условіями, удержало народъ отъ всепыхъ отчаянія. Старѣйшій изъ законовъ о страхованіи рабочихъ въ Германіи — законъ о страхованіи на случай болѣзни отъ 15 іюня 1883 г., дополненный въ 1892 г. — знаетъ три категоріи работниковъ. Къ первой принадлежатъ тѣ, которые *обязательно* должны быть застрахованы, пока имѣютъ заработокъ; вторая состоитъ изъ рабочихъ, которые должны быть застрахованы, *если это постановлено будетъ* мѣстнымъ, территориальнымъ законодательствомъ или общиннымъ статутомъ; къ третьей группѣ, наконецъ, принадлежатъ рабочіе, которые *могутъ* быть застрахованы, если они сами пожелаютъ дѣлать взносы. При опредѣленіи обязательнаго С., законъ подѣлитъ «рабочими» разумѣть наемныхъ рабочихъ и служащихъ по найму, если жалованье послѣднихъ менѣе 2000 марокъ въ годъ. С., основывающееся на статутѣ, можетъ быть признано обязательнымъ и для членовъ семьи ремесленника, работающихъ безъ жалованья, и для кустарей. *Обязательно* застрахованы всѣ наемные рабочіе и служащіе въ горныхъ и соляныхъ промыслахъ, на фабрикахъ и заводахъ, на верфяхъ, постройкахъ, желѣзныхъ дорогахъ и судоходствѣ, во всѣхъ производствахъ, въ которыхъ постоянно находятся паровые котлы и механическіе двигатели, на почтѣ и телеграфѣ, въ мастерскихъ морского и военнаго вѣдомства, а также всѣ наемные подмастерья и ученики у ремесленниковъ. Что касается приказчиковъ и вообще служащихъ въ торговлѣ, то они должны быть застрахованы въ томъ лишь случаѣ, если не пользуются предоставленнымъ имъ торговымъ уставомъ правомъ на 6-ти недѣльное пособіе отъ хозяина въ случаѣ болѣзни и если жалованье ихъ не превышаетъ 2000 марокъ въ годъ. Со служащими въ торговлѣ уравниены служащіе въ конторахъ адвокатовъ, нотариусовъ, судебныхъ приставовъ и страховыхъ учреждений. Сельскихъ рабочихъ правительство сначала вовсе исключило изъ круга застрахованныхъ лицъ, мотивируя это тѣмъ, что условія деревни еще патріархальны, а обязательное страхованіе — продуктъ денежнаго хозяйства; вносить чистый припускъ денежнаго хозяйства въ натуральное или смѣшанное хозяйство деревни и вредно, и несправедливо. Черезъ 3 года, однако, послѣ изданія перваго *Krankenversicherungsgesetz*, правительство и консервативная партія пошли на компромиссъ: законъ не признаетъ С. сельскихъ рабочихъ обязательнымъ для всей Германіи, но предоставляетъ каждому союзному государству право подчинить сельскихъ рабочихъ С. наравнѣ съ промыш-

ленными рабочими. Такое же право предоставлено каждой общинѣ для сельскихъ рабочихъ ея района. Въ какой мѣрѣ общины воспользовались этимъ правомъ — объ этомъ у насъ нѣтъ достаточнаго матеріала; извѣстно только, что такихъ общинныхъ статутовъ немного. Саксонія, Баденъ и Гессенъ-Дармштатъ подчинили сельскихъ рабочихъ обязательному С. вравнѣ съ рабочими въ промышленности; въ Баваріи и Вюртембергѣ для сельскихъ рабочихъ, какъ и для всѣхъ прочихъ наемныхъ людей, на которыхъ не распространено дѣйствіе имперскаго С. на случай болѣзни (напр. домашняго прислуга), сохранено и расширено уже раньше существовавшее общинное С. на случай болѣзни. Оно не должно быть смѣшиваемо съ общинною помощью изъ средствъ общественаго призрѣнія: баварскія и вюртембергскія общины выдаютъ пособія заболѣвшимъ на основаніи уплаченныхъ взносовъ, а не въ видѣ помощи бѣднымъ. Изъятія изъ круга застрахованныхъ по большей части основываются на справедливомъ предположеніи, что нѣтъ надобности обязывать С. тѣхъ, которые и теперь уже обезпечены на случай болѣзни. Безусловно освобождены, напр., всѣ служащіе на государственной или общественной службѣ и всѣ работающіе въ предпріятіяхъ государства и самоуправления, если они по службѣ и занятіямъ имѣютъ, во время болѣзни, право или на полученіе прежняго заработка, или на пособіе, не уступающее минимуму пособія изъ страховыхъ кассъ, въ теченіе 3 мѣсяцевъ (13 недѣль). Изъ трехъ осуществленныхъ до сихъ поръ видовъ С.: на случай болѣзни, несчастныхъ случаевъ и неспособности къ труду, въ законѣ С. отъ болѣзни *принципъ принужденія* идетъ не такъ далеко, какъ въ обоихъ другихъ. Законъ обязываетъ известную категорію лицъ быть застрахованными, но не принуждаетъ ихъ принадлежать непременно къ определенной страховой кассѣ. Можно сказать, что принципъ страхования на случай болѣзни есть *Kassenzwang*, но не *Zwangskasse*. Отчасти это находится въ связи съ тѣмъ, что законъ о С. на случай болѣзни былъ первымъ въ ряду страховыхъ законовъ, такъ что ему больше другихъ приходилось считаться съ предубѣжденіемъ противъ принужденія. Отчасти, однако, это лежитъ и въ свойствѣ самаго дѣла: принужденіе можетъ быть оправдано только необходимостью. Добровольное С. и обязательное С. на основаніи мѣстныхъ статутовъ привели лишь къ тому, что половина рабочихъ были застрахованы. Чтобы застрахованы были всѣ, нуженъ былъ *Kassenzwang*, нужно было, чтобы государство заявило: всякій рабочий въ такихъ-то промыслахъ долженъ быть застрахованъ. Гдѣ ему быть застрахованнымъ — это для государства второстепенный вопросъ, если только кассы представляютъ достаточно гарантіи прочности. Незачѣмъ было разрушать тысячи кассъ, существовавшихъ до введенія обязательнаго С. Товарищи легче могутъ контролировать другъ друга; участіе въ управленіи кассой — одинъ изъ элементовъ свободной дѣятельности рабочаго, развивающій и

поднимающій его въ собственныхъ глазахъ. Законъ предоставилъ существовавшимъ раньше вольнымъ кассамъ, подчинившимся закону 1876 г. и приобрѣвшимъ права «регистрованныхъ вспомогательныхъ кассъ» — или существовавшимъ на основаніи отдѣльныхъ, не общегерманскихъ постановленій — возможность дальнѣйшаго существованія. Однако, бюрократизмъ и недоверіе къ вольной дѣятельности рабочихъ все-таки очень замѣтно выразились въ законѣ. Въ вольной кассѣ, если она удовлетворяетъ всѣмъ требованіямъ относительно помощи при болѣзни, рабочей можетъ остаться, принадлежность къ ней освобождаетъ его отъ участія въ другихъ предусмотрѣнныхъ закономъ страховыхъ кассахъ; но онъ долженъ платить всю страховую премію, тогда какъ въ другихъ кассахъ $\frac{1}{2}$ преміи закономъ возложена на предпринимателей. Кромѣ того установлена презумпція, что рабочей не принадлежитъ къ вольной кассѣ, пока онъ этого не заявилъ и не потребовалъ освобожденія отъ взносовъ въ другую кассу. Существованіе вольныхъ кассъ только терпимо, особенно послѣ новеллы 1892-го года. Еще до введенія обязательнаго С. въ Германіи было очень много *фабричныхъ кассъ*. Законъ не только допустилъ ихъ, но призналъ ихъ одною изъ основныхъ формъ С. на случай болѣзни, поставивъ *Betriebs-* или *Fabrikkranken-* кассы рядомъ съ *Ortskassen* и снабдивъ ихъ одинаковыми правами. Если работа на фабрикѣ сопряжена съ особенно сильною заболѣваемостью, предпринимателя даже можно *принудить* устроить для своихъ рабочихъ особую кассу. По представленіи администраціи мѣстной кассы или общины, къ основанію собственной фабричной кассы можетъ быть обязанъ всякій фабрикантъ или заводчикъ, у котораго работаетъ болѣе 50 чело-вѣкъ. Рабочій становится членомъ такой кассы съ момента поступленія на фабрику. Почти одинаково положеніе строительныхъ кассъ (*Baukranken-* кассы), предусмотрѣнныхъ для рабочихъ при большихъ постройкахъ: разница только та, что строительныя кассы — временныя, пока длится постройка. Кассы страхования при ремесленныхъ корпораціяхъ (*Innungen*) и кассы горнорабочихъ тоже не созданы новымъ закономъ, а существовали уже раньше и только оставлены въ силѣ; тѣ и другія включены лишь закономъ въ общую систему страхования. Кассы ремесленныхъ корпорацій — даже не самостоятельныя юридическія лица, а только учрежденія при корпораціи. Наконецъ, *общинныя кассы* въ законѣ фигурируютъ на первомъ мѣстѣ, въ дѣйствительности же имъ принадлежало послѣднее, потому что онѣ предусмотрѣны лишь на тотъ случай, когда рабочіе, по закону подчиненные С., не попадутъ ни въ одну изъ другихъ кассъ. Самое крупное распространеніе получили *Ortskranken-* кассы, т. е. мѣстныя кассы. Если община невелика и наемныхъ рабочихъ немного, касса учреждается для всѣхъ живущихъ въ ней рабочихъ. Въ большихъ городахъ, въ промышленныхъ центрахъ, рабочіе отдѣльныхъ промысловъ могутъ учреждать свои отдѣльныя мѣстныя кас-

сы, но для этого нужно, по крайней мѣрѣ, 100 членовъ. Ortskasse отличается отъ вольной кассы тѣмъ, что уставъ ея выработывается общиной и въ управленіи кассой предоставляется участіе предпринимателямъ, которые за то обязаны платить $\frac{1}{3}$ премій за своихъ рабочихъ. Общее собраніе изъ членовъ кассы и хозяевъ или ихъ представителей выбираетъ правленіе. Какъ въ общемъ собраніи, такъ и въ правленіи предприниматели не должны имѣть больше $\frac{1}{3}$ голосовъ. Вольная касса можетъ принимать кого ей угодно и отказывать въ приемѣ членовъ; мѣстная касса обязана принять всякаго рабочаго въ данной мѣстности, подлежащаго обязательному С. Если въ общинѣ, гдѣ есть Ortskasse, нѣтъ специальныхъ фабричныхъ, цеховыхъ, горныхъ или строительныхъ кассъ и если рабочій не заявилъ, что онъ причисленъ къ вольной кассѣ, то онъ считается застрахованнымъ въ мѣстной кассѣ. Принципъ профессиональности не обязателенъ для мѣстныхъ кассъ. Взносы ниже всего въ общинномъ страхованіи. Премія, уплачиваемая на $\frac{1}{2}$ рабочими и на $\frac{1}{4}$ предпринимателями, не должны здѣсь превышать 2% (обыкновенно—1 $\frac{1}{2}$ %) заработной платы чернорабочаго данной мѣстности. При изслѣдованіи заработной платы въ Германіи, въ цѣляхъ С., средній заработокъ былъ установленъ на 10 лѣтъ для различныхъ мѣстностей Германіи; онъ колеблется между 75 пф. и 3 $\frac{1}{2}$ марками въ день. Рабочимъ восточныхъ провинцій Пруссіи, гдѣ обычный заработокъ чернорабочаго рѣдко превышаетъ 1—1 $\frac{1}{2}$ марки въ день, приходится платить при общинномъ С. всего отъ 6 до 7 пф. въ недѣлю, ихъ хозяевамъ—отъ 3 до 4 пф. За то и пособія—болѣе чѣмъ скромныя: они выдаются не соответственно дѣйствительному заработку заболѣвшаго, а въ доляхъ фиктивного средняго заработка поденщика. Помощь состоитъ въ предоставленіи врача, медикаментовъ и, если болѣзнь не позволяетъ работать, въ выдачѣ 50% минимальнаго, въ сущности, заработка. Въ восточныхъ провинціяхъ Пруссіи, кое-гдѣ въ Баваріи, Саксоніи и Вюртембергѣ, это сводится къ 50—60 пф. пособия въ день, при которомъ больной только что не умираетъ съ семьей съ голоду. Въ Берлинѣ это составляетъ 1 м. 50 пф., въ Килѣ, Бременѣ—до 1 м. 80 пф. въ день. Пособія на погребеніе, обязательныя во всѣхъ другихъ кассахъ, не обязательны для общинныхъ кассъ. Въ рѣдкихъ случаяхъ она имѣетъ возможность повысить помощь больнымъ, но за то ей предоставлено право вовсе не выдавать помощи или уменьшить помощь такимъ больнымъ, которые сами причинили себѣ болѣзнь пьянствомъ, участіемъ въ дракахъ и половою распущенностью. Сразу лучше условія премій и пособій въ мѣстныхъ, фабричныхъ, ремесленно-корпоративныхъ и строительныхъ кассахъ. Законъ предоставляетъ имъ довольно широкое право въ опредѣленіи взносовъ и пособій, но все-таки съ соблюденіемъ минимальныхъ и максимальныхъ границъ, указанныхъ закономъ. Всѣ эти кассы должны давать своимъ членамъ не только пособие при болѣзни, но и единовременное по-

собіе на погребеніе, въ размѣрѣ не менѣе 20-кратнаго обычнаго поденнаго заработка въ вышеуказанномъ смыслѣ, а также и пособіе роженицамъ въ теченіе 4 недѣль послѣ родовъ. Какъ при опредѣленіи премій, такъ и при выдачѣ помощи мѣстными кассами въ основаніе расчетовъ положенъ не заработокъ простого поденщика, а средній заработокъ той категоріи труда, къ которой принадлежатъ застрахованные; этотъ средній заработокъ не принимается, однако, въ расчетъ болѣе чѣмъ въ 3 марки въ день. Кассамъ предоставлено право еще болѣе специализировать взносы и пособія, вводя раздѣленіе рабочихъ одной и той же кассы по группамъ заработковъ, но не выше заработка въ 4 мар. въ день. При учрежденіи кассы, преміи только тогда должны превышать 3% средняго заработка рабочихъ данной категоріи (съ заработка не выше 3 марокъ), если это необходимо для оказанія минимума пособій, предписаннаго въ законѣ. Позже кассы могутъ увеличивать преміи до 4 $\frac{1}{2}$ процентовъ заработка; но если это не необходимо для оказанія минимума законнаго пособія, то поднятіе премій до 4 $\frac{1}{2}$ процентовъ разрѣшается только тогда, когда на это согласны какъ члены кассы-рабочіе, такъ и представители предпринимателей. Рабочіе, застрахованные въ мѣстныхъ, фабричныхъ, ремесленныхъ или строительныхъ кассахъ, имѣютъ право на даровую медицинскую помощь (врачъ, медикаменты, медицинскіе аппараты, напр. биндажи, очки и т. п.) съ момента заболѣванія и, въ случаѣ болѣзни, мѣшающей работать, на 50% средняго заработка съ третьяго дня болѣзни въ продолженіе 13 недѣль. Въ общинномъ пособіи 50% заработка чернорабочаго составляютъ, по большей части, гроши, въ другихъ же кассахъ они болѣе или менѣе приближаются къ половинѣ дѣйствительнаго заработка. Многія фабричныя и нѣкоторыя мѣстныя кассы вышли изъ рамокъ минимума, требуемаго закономъ, и увеличили помощь какъ экстенсивно, предоставляя ее не съ 3-го, а съ 1-го дня болѣзни и выдавая ее не въ теченіе 3 мѣсяцевъ, а долѣе (законъ разрѣшаетъ до 1 года), такъ и интенсивно, выдавая не 50, а до 75% заработной платы, оказывая роженицамъ помощь въ теченіе не 4, а 6 недѣль, увеличивая пособіе на погребеніе до 40-кратнаго размѣра заработка. По отношенію къ холостымъ своимъ членамъ, не живущимъ въ семьѣ, кассы пользуются правомъ замѣнять пособіе помѣщеніемъ въ больницѣ. Семейные и женатые только тогда подчинены этому постановленію, когда по роду заболѣванія нужны уходъ и питаніе, котораго больной дома не можетъ имѣть. Во всѣхъ остальныхъ случаяхъ семейныхъ можно послать въ больницу только съ ихъ собственнаго согласія. Какъ холостые, поддерживающіе родителей, такъ и женатые и замужнія при больничномъ пользованіи могутъ требовать, чтобы половина обязательнаго пособія предоставлена была ихъ семьямъ. Кассы могутъ постановить въ своихъ уставахъ, чтобы и тѣ больные, которые не имѣютъ никого на своихъ рукахъ, получали, лѣчасъ въ больницѣ, $\frac{1}{6}$ пособія деньгами на

карманные расходы. Хотя кассы обязаны предоставлять медицинскую помощь лишь своим членам, но очень многія изъ нихъ распространяютъ ее и на семьи членовъ. Около 9 милліоновъ человекъ въ настоящее время пользуются въ Германіи уходомъ и леченіемъ во время болѣзни изъ средствъ кассъ С. Бюджетъ всѣхъ кассъ С. отъ болѣзней за 1898 г. показываетъ 168 милл. въ приходѣ и 158 милл. въ расходѣ. Взносы рабочихъ составляютъ 95,6 милл., приплата хозяевъ—39,8 милл. Въ среднемъ на каждого «застрахованнаго» страховая премія составляетъ около 16 мар. въ годъ. Главная статья расходнаго бюджета—прямая денежная помощь заболѣвшимъ и ихъ семьямъ, поглощающая въ годъ около 55 милл. или 45% всѣхъ расходовъ на поддержку больныхъ. Врачебная помощь больнымъ, остающимся у себя на дому, обходится въ 27 милл. въ годъ, лѣкарства и другія лѣчебныя средства потребовали болѣе 20 милл.; около 15 милл. затрачено на леченіе заболѣвшихъ въ больницахъ и санаторіяхъ. Кассы не только никогда не оказывались въ затруднительномъ финансовомъ положеніи, но еще успѣли собрать запасный капиталъ въ 150 милл. Въ среднемъ изъ 100 застрахованныхъ 35 болѣютъ и пользуются услугами кассъ; на каждого заболѣвшаго приходится 17 дней болѣзни, въ теченіе которыхъ кассы его поддерживаютъ. Въ отдѣльныхъ профессіяхъ заболѣваемость чрезвычайно различна: наиболѣе велика она у наборщиковъ, каменщиковъ, портныхъ, извозчиковъ, на которыхъ въ среднемъ приходится отъ 34 до 38 дней болѣзни въ году. Женщины не только чаще болѣютъ, чѣмъ мужчины, но и болѣзни ихъ упорнѣе; такъ напр., у портныхъ больной былъ неспособенъ къ труду въ среднемъ, 29 дней въ году, тогда какъ портниха болѣла 48 дней. По роду болѣзни, за исключеніемъ несчастныхъ случаевъ, первое мѣсто занимаютъ инфекціонныя заболѣванія и болѣзни дыхательныхъ органовъ. Въ настоящее время изъ 22672 кассъ страхованія отъ болѣзни 8587—общинныя, 6974—фабрично-заводскія, 4548—мѣстныя, 1422—вольныя; 1141 принадлежатъ къ остальнымъ видамъ кассъ. По числу застрахованныхъ первое мѣсто занимаютъ мѣстныя кассы, къ которымъ принадлежатъ почти 4 милл. застрахованныхъ; въ фабрично-заводскихъ ихъ немногимъ болѣе 2 милл., въ общинныхъ—монѣе 1½ милл., въ вольныхъ—730000 членовъ. Въ среднемъ на 1 общинную кассу приходится 166, на фабричную—314, на вольную—519, на мѣстную—849 членовъ. Отступленія отъ средней нормы чрезвычайно велики; такъ напр., есть фабричныя кассы съ 20 и даже 27 тыс. членовъ (Круицъ); изъ общинныхъ нюрнбергская насчитываетъ 53656 застрахованныхъ, изъ мѣстныхъ дрезденская—70 тыс., лейпцигская—даже 123 тыс. членовъ. Практическое значеніе С. отъ болѣзни для массы трудящагося населенія Германіи обнаруживается еще нагляднѣе при знакомствѣ съ дѣятельностью хорошо организованныхъ кассъ, не ограничивающихся, въ большинствѣ случаевъ, мнимомъ пособіи, установленныхъ въ законѣ.

Въ обзорѣ имперскаго страхового бюро *) приведенъ отчетъ о дѣятельности трехъ типичныхъ кассъ: мѣстной, фабрично-заводской и общинной. Типомъ мѣстныхъ кассъ избрана лейпцигская, которая по величинѣ своихъ оборотовъ въ настоящее время первая въ Германіи. Въмѣсто обязательныхъ, по закону, пособій больнымъ въ теченіе 16 недѣль, касса поддерживаетъ своихъ членовъ 34 недѣли; не только сами застрахованные получаютъ даромъ медицинскую помощь и лѣкарства, но также и ихъ семьи; касса выдаетъ также деньги на погребеніе женъ и дѣтей своихъ членовъ. Расходы въ 1898 г. равнялись 3,2 милл. марокъ, доходы—3,4 милл. Въ концѣ 1898 г. касса располагала имуществомъ въ 2475874 марки. Со времени основанія кассы ею выдано всего пособій на сумму 21623000 мар., изъ которыхъ около 11927000 мар. наличными деньгами, 4899000 марокъ—врачебная помощь, 3042000—лѣкарства и т. п. и ок. 1855000 мар. уплачено въ больницы. Въ 1898 г. касса выдала пособія въ 51846 случаяхъ заболѣванія и связанной съ нимъ неспособности къ труду, продолжавшихся вмѣстѣ 1074782 дня. Даровой медицинской помощью на средства кассы пользовались 98325 членовъ кассъ; въ 44153 случаяхъ, кромѣ того, она оказана была ихъ женамъ, въ 107508 случаяхъ—ихъ дѣтямъ, въ 4069—другимъ родственникамъ застрахованныхъ. Пособія были выданы 2235 родильницамъ. Въ больницы въ 1898 г. помѣщено было 5334 заболѣвшихъ. Больные получали, сверхъ денежныхъ пособій, даровой медицинской помощи и лѣкарствъ, все предписываемое ими врачами: такъ, имъ въ 1898 г. выдано было 64554 литра молока, 42936 билетовъ для ваннъ разнаго рода, 5878 очковъ, 14184 бутылки медицинскаго вина и минеральныхъ водъ. Двѣ санаторіи въ саксонскихъ Рудныхъ горахъ—одна для выздоравливающихъ мужчинъ, другая для женщинъ—служатъ почти исключительно членамъ кассъ; кромѣ того, касса въ значительной мѣрѣ пользовалась для своихъ выздоравливающихъ санаторіей вблизи Дрездена. Всего въ этихъ санаторіяхъ въ 1898 г. находилось въ теченіе 28271 дня 1122 лица. 122 больныхъ были отправлены на средства кассы въ разные другіе курорты. Въ 1898 г. касса, по контрактамъ, пользовалась услугами 226 врачей (въ томъ числѣ 73 специалистовъ и 15 зубныхъ врачей), 80 аптекарей, 9 оптиковъ и бандажистовъ, 20 массажистовъ и массажистокъ, 11 банъ. Касса имѣетъ трехъ врачей, получающихъ годовую окладъ и отказавшихся отъ права заниматься другой частной практикой. Контроль больныхъ производится 25 наемными и 234 добровольными контролерами (членами кассы).

Несравненно больше труда и борьбы стоило осуществленіе закона о С. отъ несчастныхъ случаевъ (6 июня 1884 г.). Только послѣ того, какъ правительство отказалось отъ вѣкоторыхъ основныхъ положеній своего первоначальнаго проекта—напр. отъ государственной

*) Lass und Zahn, „Einrichtung und Wirkung der deutschen Arbeiterversicherung“ (Б., 1900).

субсидии и от организации С. в государственном учреждении,—рейхстаг согласился заменить обязательным страхованием прежнюю личную ответственность предпринимателя. Защитникам идеи С., для ее осуществления, на первых порах пришлось согласиться и на значительное сокращение круга застрахованных лиц: в то время как Бисмарк, по его собственному выражению, желал поставить в первой статье закона: «каждый немец застрахован от несчастных случаев», закон 1884 г. в действительности подчинил обязательному С. лишь фабрично-заводских рабочих, других же—лишь в том случае, если в их занятиях можно было отыскать критерий особенной опасности. Постепенно, однако, в продолжение 16 лет первоначальный закон, дополненный 5 новеллами, все расширял сферу своего действия, так что в настоящее время ему подчинены 16½ милл. самостоятельных работников в промышленности, сельском хозяйстве, строительных, транспортных и мн. др. предприятиях. Недостает только С. в мелком ремесле, торговле, домашних услугах и кустарной промышленности. Великая заслуга этого вида С. та, что, устраняя для увечных необходимость доказывать чью-либо вину, избавляя и хозяев от судебной ответственности, он дает пострадавшему и его семье не временное удовлетворение капиталом, а прочную и более или менее достаточную ренту. Если последствие несчастного случая—смерть потерпевшего, семья получает, прежде всего, сумму на погребение, равняющуюся 20-кратному дневному заработку потерпевшего или (у сельских рабочих) $\frac{1}{16}$ его годового заработка, но ни в каком случае не менее 30 марок. Со дня смерти потерпевшего его семья—жена, малолетние дети, родители (если сын или дочь были единственными их кормильцами),—получает ежегодную ренту: вдова—в размере 20% заработка мужа для себя и по 15% для каждого из детей до достижения ими 15-тилетнего возраста, но в совокупности не более 60% заработка пострадавшего. Родители имеют право на пожизненную ренту в размере 20% заработка умершего, но в том лишь случае, если рента его жены и детей не достигает предельной—60%. Рента вдовы пожизненная; если, однако, она вновь выходит замуж, ей выдают одновременно трехкратный размер ее ренты, и дальнейшая выдача прекращается. Если умерший оставляет круглых сирот, то каждый ребенок имеет право не на 15, а на 20%, но все вместе опять-таки не более как на 60%. Иностранцы и семьи иностранцев пользуются такими же правами, как и германские подданные. Семья убитого или потерпевшего иностранца, если она во время несчастного случая не жила в Германии, правом на ренту не пользуется. Если она переселяется на свою родину после несчастного случая, ей выдают одновременно трехкратную пенсию. При полной неспособности к труду потерпевшему возмещаются, начиная с 14-й недели после несчастия, расходы на лечение и назначается

постоянная рента в 66½ процента его заработка. Рента сохраняется до тех пор, пока длится неспособность к труду. В тех случаях, когда потерпевший, излечившись, становится способным зарабатывать, но меньше, чем до несчастия, рента уменьшается так, чтобы заработок, вместе с нею, составлял $\frac{2}{3}$ среднего заработка. Определение размера уменьшения сил и способности к работе происходит в каждом отдельном случае. Огромное большинство несчастных случаев вызывается, однако, только кратковременный перерыв в работе—в несколько дней, несколько недель: в этих случаях отвечает касса С. от болезни, а не С. от несчастных случаев. Избавив рабочих от всяких взносов за С. от несчастных случаев, законодательство нашло возможным возложить на них попечение о больных и увечных более легкого свойства. Сложный аппарат С. от несчастных случаев этим чрезвычайно упрощается, но принцип: «предприятие несет весь риск» поколеблен. По статистике 1898 г., в обрабатывающей промышленности, транспортировании и прочих промышленных предприятиях, организованных в *Berufsgenossenschaften*, т. е. товариществах предпринимателей для взаимного С. от несчастных случаев, на 270907 всех случаев было 4613 смертных и 22886 тяжелых увечий. На кассы С. от несчастных случаев падало всего только 44881 обязательство вознаграждения. Не следует, однако, думать, что на *Krankenkassen*, в которых рабочие платят сами $\frac{2}{3}$ взносов, падает большая доля расходов; наоборот, на их долю приходится по статистике 1886—96 г. лишь 12% всех пособий пострадавшим при несчастных случаях, тогда как на товарищества С. от несчастных случаев падает 88%. Хотя кассы С. от болезни обязаны содержать 84% всех увечных, но это все временные пенсионеры, не больше как на 13 недель, да и пособие в этих кассах скромнее. Круг застрахованных на случай болезни и застрахованных от несчастных случаев не совпадает; что-же делать тем, которые не застрахованы, если закон дает им право на ренту и пособие из кассы С. от несчастных случаев только по истечении 13 недель (*Karenzeit*)? Закон это предусмотрел и для этих случаев сохранил личную ответственность предпринимателя, у которого произошел несчастный случай: если пострадавший рабочий не был застрахован от болезни, он получает помощь в течение первых 13 недель от предпринимателя, но не путем судебного иска, а на основании одного факта, что он пострадал при работе. Вопрос о вине рабочего, о непреодолимой случайности и т. п. не может быть, как и вообще С. почти вовсе устраняет момент личной ответственности: в одном только случае потерпевший лишается права на вознаграждение—если он умышленно причинил себе увечье. Сельские рабочие, более других нуждающиеся в субсидиарной личной ответственности хозяина, в первые 13 не-

дѣль лишены, однако, этой льготы: они пользуются только медицинскою помощью и медикаментами от общины. Что касается рабочихъ, застрахованныхъ въ Krankenkasse, то и они въ нѣкоторой степени все еще пользуются обязательной помощью того предпринимателя, у котораго они пострадали. Начиная съ 5-й недѣли помощь, выдаваемая изъ Krankenkasse, должна быть не меньше $\frac{2}{3}$ заработка. Если по статутамъ кассы помощь не достигаетъ этого размѣра, то все, что выдается потерпѣвшему сверхъ нормы, т. е. разница между пособиемъ, которое получаютъ прочие больные, и пособиемъ, которое выдается увѣчному, доплачивается предпринимателемъ, у котораго потерпѣвшій работалъ. Рента, уплачиваемая потерпѣвшему или его семьѣ, вычисляется на основаніи *дѣйствительнаго заработка* потерпѣвшаго, съ тѣмъ ограниченіемъ, что при заработкѣ сверхъ 4 мар. въ день полностью засчитываются 4 мар., остальные же — на $\frac{1}{3}$. Только если потерпѣвшій — чернорабочій, получавшій меньше «обычнаго дневнаго заработка», опредѣленнаго для Krankenkassen, рента выдается на основаніи обычнаго, а не индивидуальнаго заработка. Сельскіе рабочіе и тутъ, однако, хуже поставлены, чѣмъ промышленные: для нихъ высчитывается средняя зароботокъ по отдѣльнымъ мѣстностямъ, и рента выдается на основаніи средней, а не индивидуальной заработной платы. На тѣхъ же основаніяхъ рента вычисляется для получатѣль, для вдовъ, дѣтей, родителей. Получатѣлка — растяжимое понятіе. Если присмотрѣться къ практикѣ отдѣльныхъ «товариществъ», то можно встрѣтить ренты начиная съ 5 — 10% за оторванный палецъ и кончая границей, поставленной закономъ. Въ среднемъ, каждый увѣчный обходится въ 146 мар. въ годъ, при чемъ приблизительно половина издержекъ на помощь увѣчнымъ падаетъ на долю такихъ застрахованныхъ, у которыхъ потеря трудоспособности не превышаетъ 50% рабочей силы. При полной инвалидности ренты достигаютъ 400 и болѣе марокъ въ годъ. Изъ 71 милл. марокъ, уплаченныхъ въ 1898 г. пострадавшимъ и ихъ семьямъ, 51 $\frac{1}{2}$ милл. употреблены были на ренты полнымъ и полунвалидамъ, 13 $\frac{1}{2}$ милл. достались женамъ, дѣтямъ, родителямъ убитыхъ и умершихъ отъ увѣчья; почти 5 милл. употреблены были на леченье. Всѣ расходы С. отъ несчастныхъ случаевъ въ 1898 г. составляли 84 милл., приходъ — 107 $\frac{1}{2}$ милл., изъ которыхъ преміи (платящія на предпринимателей) составляли лишь 74 милл.; остальная сумма получена изъ процентовъ отъ собственныхъ фондовъ и т. д. Издержекъ по управленію, надзору и приведенію въ исполненіе всего огромнаго аппарата страхованія было 8 милл. въ годъ, или 9,6% всѣхъ расходовъ.

Организация С. отъ несчастныхъ случаевъ построена на началѣ взаимнаго С. предпріятій. Слово Berufsgenossenschaft создано законодательствомъ. Подъ нимъ понимается товарищество, группа предпріятій опредѣленной профессіи или, по крайней мѣрѣ, близкихъ по характеру профессій, имѣющая цѣлью коллективное и, въ большинствѣ случаевъ, авто-

номное устройство С. отъ несчастныхъ случаевъ. *Мѣстная* банзостъ при этомъ не играетъ роли, хотя фактически она принята во вниманіе при устройствѣ и разграниченіи дѣятельности отдѣльныхъ профессиональныхъ группъ. По закону, каждая изъ нихъ можетъ распространить свою дѣятельность на всю Германію. Въ такихъ отрасляхъ промышленности, какъ желѣзная, мануфактурная (текстильная), строительная, съ сотнями тысячъ рабочихъ въ каждой, оказалось возможнымъ, безъ риска съ страховой точки зрѣнія, образовать по нѣскольку самостоятельныхъ страховыхъ товариществъ. Въ строительномъ промыслѣ, напр., 11 отдѣльныхъ Berufsgenossenschaften, изъ которыхъ самыя малыя, мюнхенская и вюртембергская, имѣютъ по 34—35 тыс. застрахованныхъ рабочихъ, а самая большая, сѣверо-восточная (Nordöstliche Baugewerks-genossenschaft), насчитывала болѣе 165000 застрахованныхъ. Хозяева кирпичныхъ заводовъ предпочли основать одну группу для всей Германіи, заключающую въ себѣ 253000 человекъ. Принадлежность каждаго отдѣльнаго предпринимателя къ страховой группѣ не вызываетъ теперь затрудненій и сомнѣній. Если я открываю въ Германіи кирпичный заводъ, то я этимъ самымъ уже принимаю къ товариществу кирпичныхъ заводовъ для С. отъ несчастныхъ случаевъ и къ той секціи, которая учреждена въ избранной мною мѣстности. Точно также каждый предприниматель, вновь устраивающій въ Хемницѣ или Лейпцигѣ ткацкую фабрику, принадлежитъ обязательно къ Sächsische Textilgenossenschaft. Онъ обязанъ, подъ угрозой высокаго штрафа, представить списокъ своихъ рабочихъ и отмѣтить характеръ и техническія условія производства. Трудящіе были условія, когда законъ только что осуществлялся. Предпринимателямъ нужно было сговориться, рѣшить вопросъ о территориальномъ разграниченіи товариществъ, а въ мѣнѣ крупныхъ производствахъ — и вопросъ о соединеніи съ близкими профессіями. Въ тѣхъ случаяхъ, когда добровольное соглашеніе не удавалось, организацию специальныхъ товариществъ приходилось предписывать сверху, изъ центральнаго Reichsversicherungsamt. — Членами группы или товарищества состоятъ всѣ причисленные къ нему предприниматели. Они образуютъ общее собраніе, которое выбираетъ правленіе, на практикѣ пользующееся такими же полномочіями, какъ правленіе въ акціонерныхъ обществахъ, но только подъ болѣе тщательнымъ государственнымъ контролемъ, исходящимъ изъ центральнаго Reichsversicherungsamt или мѣстныхъ центральныхъ учреждений, гдѣ они существуютъ (напр. въ Баваріи). Въ большинствѣ «товариществъ», не сосредоточенныхъ въ одномъ небольшомъ округѣ, общая группа распадается на секціи и во главѣ каждой секціи стоитъ особое правленіе. Гдѣ нѣтъ секцій или секціи велики, Berufsgenossenschaft назначаетъ еще своихъ довѣренныхъ лицъ (Vertrauensmänner) для каждой мѣстности, въ которой находятся предпріятія ея членовъ. Всѣ должности выборныхъ — почетныя и бесплатныя. Въ этихъ предприниматель-

скихъ союзамъ представителямъ рабочихъ дано право голоса въ установленіи мѣръ предупредительнаго дознанія и въ рѣшеніяхъ *третейскихъ судовъ*, учрежденныхъ при каждомъ товариществѣ и при многихъ секціяхъ и имѣющихъ своимъ назначеніемъ установленіе правъ пострадавшихъ, назначеніе размѣра ренты и т. п., если потерпѣвшіе недовольны рѣшеніемъ правленія. Судъ, въ этихъ случаяхъ, состоитъ изъ предсѣдателя, по назначенію правительства, и 4 членовъ, изъ которыхъ 2 назначаются товариществомъ, т. е. хозяевами, другіе же 2 — рабочими. Представители кассъ С. на случай болѣзни выбираютъ столько представителей въ товарищество предпринимателей, сколько въ правленіи товарищества или секціи членовъ отъ хозяевъ. При всѣхъ выборахъ отъ кассъ страхованія на случай болѣзни выбираютъ только рабочіе (хозяева въ правленіи этихъ кассъ права голоса не имѣютъ) и выбраны могутъ быть только рабочіе, застрахованные отъ несчастныхъ случаевъ. Больныя кассы при выборѣ представителей (кромя доверенныхъ лицъ для полицейскихъ дознаній) правомъ голоса не пользуются. Рабочіе-представители получаютъ за потерянное время вознагражденіе изъ суммъ товарищества предпринимателей.—Уже въ первомъ законѣ о страхованіи отъ несчастныхъ случаевъ (1884) отъ намѣченной здѣсь организаціи пришлось сдѣлать нѣкоторыя отступленія для горныхъ промысловъ. Въ то время, какъ другія государственныя предпріятія сохранили за собою право не примыкать съ собственными, непосредственно на государство работающими рабочими къ организаціи *Berufgenossenschaft*, для угольныхъ копей и рудниковъ сдѣлано было исключеніе: существующія *Knappschaften* сохранили свою организацію и соединены были въ одно общее товарищество для С. отъ несчастныхъ случаевъ (*Knappschafts-Berufgenossenschaft*), безъ изыятій для государственныхъ копей и рудниковъ. «Товарищество» должно только удовлетворять тѣмъ требованіямъ о вознагражденіи потерпѣвшихъ и распределеніи риска, которыя законъ выставилъ для другихъ промышленныхъ рабочихъ. Представительство рабочихъ поручено было непосредственно *Knappschaftsältesten*—делегатамъ рабочихъ и служащихъ въ горныхъ кассахъ. Эти делегаты пользуются правомъ голоса въ управленіи товарищества или секціи, тогда какъ въ другихъ товариществахъ представители рабочихъ участвуютъ только въ третейскихъ судахъ, полицейскомъ дознаніи и обсужденіи предупредительныхъ мѣръ. Когда въ 1885 г. страхованіе отъ несчастныхъ случаевъ было распространено на почту, телеграфъ, желѣзныя дороги и др. перевозочныя предпріятія, государство сохранило изыятіе для всѣхъ своихъ служащихъ и рабочихъ: вознагражденіе отъ несчастныхъ случаевъ имъ было обезпечено, но не изъ товарищества, а непосредственно отъ казны, назначавшей лишь для завѣдыванія страховымъ дѣломъ отдѣльныя учрежденія (*Staatliche Ausführungsbörden*). Совершенно такое же право было предоставлено общинамъ. Фактиче-

ски теперь въ Германіи, рядомъ съ 65 *Berufgenossenschaften* въ промышленности и 45 въ сельск. хозяйствѣ, существуютъ еще 48 страховыхъ учрежденийъ для рабочихъ и служащихъ въ государственныхъ предпріятіяхъ и 269 провинціальныхъ и коммунальныхъ *Ausführungsbehörden*. Самыя существенныя измѣненія внесены въ професіонально-корпоративный принципъ при распространеніи въ 1886 г. С. отъ несчастныхъ случаевъ на сельское хозяйство. Прежде всего здѣсь данъ широкій просторъ законодательству отдѣльныхъ территориальныхъ государствъ, такъ что между организаціями въ Пруссіи, Баваріи или Саксоніи очень замѣтная разница; только размѣръ и характеръ пособія пострадавшимъ предписаны одинаково для всѣхъ. Распределеніе сельскаго населенія по группамъ или товариществамъ произошло не на основаніи соглашенія между землевладѣльцами, а сверху, по распоряженію высшей администраціи, выслушавшей, правда, и органы мѣстнаго самоуправленія, и сельскохозяйственныя общества. Въ виду однородности занятій, о професіональномъ дифференцированіи здѣсь нѣтъ рѣчи: все сельское С. представляется, по своей организаціи, построеннымъ на принципѣ мѣстной принадлежности, совершенно такъ, какъ происходитъ административное раздѣленіе. Въ Пруссіи устройство сельско-хозяйственныхъ страховыхъ товариществъ и секцій приспособлено къ политическому раздѣленію страны: каждая провинція образуетъ «товарищество», каждый уѣздъ (*Kreis*)—секцію. Представительство страховыхъ учрежденийъ слито съ мѣстнымъ самоуправленіемъ. Уѣздная управа (*Kreisausschuss*) завѣдуетъ дѣлами секціи; провинціальная управа (*Provinzialausschuss*) замѣняетъ собою правленіе товарищества. вмѣсто общаго собранія изъ членовъ-землевладѣльцевъ, для страховыхъ кассъ, ихъ отчеты, измѣненія въ статутахъ и т. д. обсуждаются провинціальными ландтагами, наравнѣ съ прочими земскими дѣлами. Законъ допускаетъ возможность и иного порядка, но въ дѣйствительности С. отъ несчастныхъ случаевъ въ сельскомъ хозяйствѣ превратилось въ одну изъ функцій земскаго самоуправления. Въ Саксоніи организаціи: на всю страну—одно общее товарищество землевладѣльцевъ для С. отъ несчастныхъ случаевъ. Сельскохозяйственный совѣтъ (*Landeskulturrat*) назначаетъ 28 членовъ, образующихъ общее собраніе и выбирающихъ правленіе. Въ каждую общину назначается доверенное лицо. Правленіе дѣйствуетъ подъ наблюденіемъ совѣта 28. Годичные отчеты представляются для утвержденія въ *Landeskulturrat*. Вблизи къ саксонской организаціи сельскаго С. въ Вюртембергѣ: члены общаго собранія изъ землевладѣльцевъ выбираются окружными сельско-хозяйственными обществами, а гдѣ ихъ нѣтъ—органами мѣстнаго самоуправления. Общее собраніе выбираетъ членовъ правленія, предсѣдатель котораго назначается правительствомъ.—Законъ о С. рабочихъ отъ несчастныхъ случаевъ создалъ центральное учрежденіе, объединяющее и регулирующее сложную организацію всего стра-

хового дѣла. Это—имперское страховое бюро въ Берлинѣ, Reichsversicherungsamt. Бюро состоитъ изъ постоянныхъ членовъ, назначаемыхъ пожизненно императоромъ по представлению союзнаго совѣта, и изъ временныхъ членовъ, на половину назначаемыхъ союзнымъ совѣтомъ, на половину избираемыхъ, поровну, предпринимателями и рабочими. Сельскіе рабочіе не имѣютъ своего представительства въ организаціи С. отъ несчастныхъ случаевъ, а потому защитниками ихъ интересовъ въ центральное страховое бюро назначаются союзнымъ совѣтомъ лица, способныя защищать интересы рабочихъ. Задачи центрального учрежденія сводятся, во-первыхъ, къ наблюденію за дѣлопроизводствомъ страховыхъ товариществъ и учрежденій для С. отъ несчастныхъ случаевъ; во-вторыхъ, къ указаніямъ, совѣтамъ и изданію обязательныхъ постановленій для отдѣльныхъ учреждений; въ третьихъ, къ судебной и въ четвертыхъ, къ статистической дѣятельности. Характеръ учрежденія — смѣшанный: полудецентрализованный, полусудебный. Стремленіе законодательства избѣгнуть всего, что можетъ подать поводъ къ обвиненіямъ въ опрессаченіи, было такъ велико, что оно и для объединяющей дѣятельности страхового бюро допустило конкуренцію мѣстныхъ, территориальныхъ бюро. Баварія, Саксонія и Вюртембергъ воспользовались этимъ правомъ и учредили у себя Landesversicherungsämter, на которыя перешли почти всѣ функціи имперскаго страхового бюро. Въ Баденѣ, Гессенѣ, Мекленбургѣ (и даже въ Рейсѣ старшей линіи) также учреждены страховыя бюро, но съ болѣе ограниченной компетенціей, только для урегулированія С. сельскихъ рабочихъ.

Издержки по страхованію отъ несчастныхъ случаевъ падаютъ на предпринимателей. Чтобы не обременить ихъ сразу, законъ избралъ не осторожную, прочную систему покрытія ренты соответствующимъ капиталомъ, а такъ наз. Umlageverfahren. Между предпринимателями распределяются только дѣйствительные расходы каждаго года, нѣсколько увеличенные для основанія резервнаго фонда. Основаніемъ разверстки служатъ сумма выплаченной заработной платы и степень опасности. Съ точки зрѣнія опасности, каждое товарищество распределяетъ принадлежащіи къ нему предпріятія на извѣстное число классовъ (Gefahrenklassen). Сумма заработковъ дѣлится на сумму расходовъ одного года, и такимъ образомъ получается нормальная премія на каждую 1000 марокъ заработковъ. Полученная нормальная ставка понижается или повышается, смотря по классу опасности. Къ суммѣ расходовъ на пособія и ренты пострадавшимъ и на управленіе въ теченіе первыхъ 11 лѣтъ присоединялись еще особыя суммы на образованіе резервнаго фонда. Въ первый годъ по вступленіи въ силу закона, когда обязанности товариществъ были еще не велики, взносы въ резервный фондъ составляли 300% вознагражденія потерпѣвшихъ, во второй годъ—200%, въ третій—150, въ четвертый—100, въ пятый—80, въ шестой—90%. Съ 6-го по

11-ый годъ взносы уменьшались ежегодно на 10%. Къ 1 янв. 1899 г. резервный фондъ всѣхъ товариществъ С. достигалъ 137 милл. мар. Устройствомъ резервовъ не предупреждается, однако, постоянный ростъ расходовъ на С. отъ несчастныхъ случаевъ, который будетъ продолжаться, приблизительно, въ теченіе 30 лѣтъ, до достиженія Beharrungszustand, т. е. того момента, когда увеличеніе расходовъ прекратится вслѣдствіе замѣны одного поколѣнія пенсионеровъ другимъ. Теперь къ новымъ пенсионерамъ каждаго года присоединяются пенсионеры всѣхъ предыдущихъ лѣтъ, еще живущіе. Законъ предоставляетъ слабымъ товариществамъ возможность соединяться, а въ случаѣ прямой несостоятельности какого-нибудь товарищества обязательства его переходятъ на государство; тѣмъ не менѣе, система распреденія платежей остается одною изъ самыхъ слабыхъ сторонъ нынѣшней организаціи. Единственный примѣръ правильной страховой системы—образованія капитала, соответствующаго вѣроятному числу рентъ,—представляетъ С. въ Tiefbauberufsgenossenschaft. Каждое товарищество въ правѣ постановить, чтобы отдѣльныя секціи самостоятельно распределяли до 50 (въ Knappschaften — и болѣе) процентовъ расходовъ между своими членами. Проще, хотя и на основаніи той же системы, совершается распреденіе расходовъ въ сельскохозяйственныхъ группахъ. Въ громадномъ ихъ большинствѣ взносы на С. отъ несчастныхъ случаевъ взимаются въ формѣ дополнительнаго земельного налога. Благодаря обязательному С., каждая отрасль промышленности заинтересована теперь въ уменьшеніи несчастныхъ случаевъ; внутри каждой группы отдѣльныя вѣтви, отдѣльныя единицы (фабрика) имѣютъ прямой интересъ сдѣлать все, чтобы уменьшить опасность производства. Чѣмъ благоустроеннѣе производство, тѣмъ меньше доля его участія въ вознагражденіи потерпѣвшихъ: оно фигурируетъ внутри товарищества въ классѣ менѣе опасныхъ. Не полагаясь на собственное благоразуміе предпринимателей, законъ предоставилъ Berufsgenossenschaften право издавать обязательныя правила для предупрежденія несчастныхъ случаевъ, помимо предписаній фабричнаго законодательства. Для наблюденія за этимъ каждое товарищество въ правѣ назначать своихъ инспекторовъ или уполномоченныхъ, содѣйствующихъ фабричной инспекціи и пользующихся, въ случаѣ надобности, принудительнымъ доступомъ на фабрики. Обязательныя предписанія могутъ быть изданы какъ для всѣхъ заведеній товарищества, такъ и для извѣстной категоріи производства, для точно ограниченной мѣстности. Они могутъ предписывать и рабочимъ, какъ себя вести для предупрежденія несчастій. Представители рабочихъ участвуютъ, наравнѣ съ членами правленія товарищества или его секцій, въ изданіи правилъ, все равно, предписывается ли что-нибудь хозяевамъ или рабочимъ. Хозяева, не подчиняющіеся изданнымъ правиламъ, могутъ быть переведены въ классъ болѣе опасныхъ производствъ, а если производства ихъ уже принадлежатъ къ са-

мымъ опаснымъ, т. е. если они платили по высшему тарифу, то послѣдній можетъ быть удвоенъ. Рабочіе, не соблюдающіе касающихся ихъ предписаній, могутъ быть подвергнуты штрафу до 6 марокъ, поступающему въ пользу Krankenkasse, къ которой принадлежитъ оштрафованный. До конца 1899 г. изъ числа 65 промышленныхъ товариществъ 62 издали— и притомъ неоднократно—правила для предупрежденія несчастныхъ случаевъ, назначивъ 208 уполномоченныхъ (преимущественно инженеровъ) для наблюденія за исполненіемъ предписаній. На періодическихъ сѣздахъ представителей Berufsgenossenschaften вопросы, касающіеся предупрежденія несчастій, занимаютъ первое мѣсто и обсуждаются особенно тщательно. На контроль за производствомъ, въ видахъ предупрежденія несчастныхъ случаевъ, въ 1898 г. товариществами С. въ обрабатывающей промышленности затрачено

534429 марокъ, не считая расходовъ по наблюденію за паровыми котлами. Въ этомъ отношеніи сельско-хозяйственныя товарищества много уступаютъ фабрично-заводскимъ: изъ 45 кассъ С. въ сельскомъ хозяйствѣ только 3 имѣютъ контролеровъ, и весь ихъ годовой расходъ на этотъ предметъ—ничтожный (1642 м.). Чтобы судить о вліяніи законодательства на число несчастій при работѣ, нужно произвести тщательное раздѣленіе между увѣчьями, вызвавшими смерть или полную неспособность къ труду, и такими, послѣдствіемъ которыхъ была лишь временная неспособность продолжать работу. За послѣдніе 13 лѣтъ доля тяжелыхъ случаевъ все уменьшается; увеличивается лишь число среднихъ и мелкихъ увѣчій, большинство которыхъ раньше не пользовалось вознагражденіемъ. Нижеслѣдующія таблицы даютъ этому полное подтвержденіе (см. также Несчастные случаи, XX, 924).

Число увѣчныхъ, которымъ въ отчетномъ году въ первый разъ назначено вознагражденіе.

а. С. отъ несчастныхъ случаевъ вообще.

| Годы. | Абсолютное число увѣчныхъ. | | | | | На 100 увѣчныхъ | | | |
|----------|----------------------------|---------------------------|------------------------|-----------|----------------------------------|-----------------|------------------------|-----------|-----------------------------------|
| | вообще. | послѣдствіемъ увѣчья были | | | | Смерть | неспособность къ труду | | |
| | | смерть. | неспособность къ труду | | временная неспособность къ труду | | полная | частичная | временная неспособность къ труду. |
| | | | полная | частичная | | | | | |
| 1886 . . | 10613 | 2848 | 492 | 4122 | 3151 | 26,83 | 4,64 | 38,84 | 29,69 |
| 1894 . . | 69547 | 6630 | 1391 | 35237 | 26289 | 9,53 | 2,00 | 50,67 | 37,80 |
| 1898 . . | 98023 | 7984 | 1139 | 48356 | 40544 | 8,15 | 1,16 | 49,33 | 41,36 |

б. Промышленныя товарищества С.

| | | | | | | | | | |
|----------|-------|------|-----|-------|-------|-------|------|-------|-------|
| 1886 . . | 9796 | 2536 | 343 | 3884 | 3033 | 25,89 | 3,50 | 39,65 | 30,96 |
| 1894 . . | 32724 | 3611 | 606 | 16955 | 11552 | 11,04 | 1,85 | 51,81 | 35,30 |
| 1898 . . | 44881 | 4613 | 538 | 22348 | 17382 | 10,28 | 1,20 | 49,79 | 38,73 |

в. Сельскохозяйственныя товарищества С.

| | | | | | | | | | |
|----------|-------|------|-----|-------|-------|-------|------|-------|-------|
| 1888 . . | 807 | 361 | 26 | 226 | 194 | 44,73 | 3,22 | 28,01 | 24,04 |
| 1894 . . | 32491 | 2344 | 429 | 16067 | 13651 | 7,21 | 1,32 | 49,45 | 42,02 |
| 1898 . . | 47683 | 2598 | 332 | 23366 | 21387 | 5,45 | 0,70 | 49,00 | 44,85 |

О причинахъ несчастныхъ случаевъ и о распределеніи ихъ по производствомъ см. т. XX, 928 и 929. По времени несчастные случаи происходятъ особенно часто тогда, когда работа наиболѣе интенсивна. Поэтому наибольшій процентъ несчастныхъ случаевъ падаетъ на мѣсяцъ сентябрь и на время дня между 9 и 12 и 3 и 6 часами. Если изъ дней недѣли наиболѣе богатымъ несчастными случаями оказывается понедѣльникъ, то это объясняется не только нѣкоторою разсѣянностью послѣ воскреснаго дня, но и тѣмъ обстоятельствомъ, что какъ разъ въ этотъ день приходится совершать много опасныхъ работъ—установку машинъ и т. п. По полу и возрасту рабочихъ, наибольшее число несчастныхъ случаевъ происходитъ въ средѣ тѣхъ, кому приходится наиболѣе интенсивно работать; поэтому процентъ несчастныхъ случаевъ съ женщинами и подростками, занятыми болѣею частью менѣе сложными работами, го-

раздо ниже, чѣмъ среди мужчинъ и взрослыхъ. Съ другой стороны, уменьшеніе энергіи и вниманія въ болѣе высокомъ возрастѣ вызываетъ большее число несчастій съ рабочими; германская статистика по мѣрѣ приближенія къ 70-лѣтнему возрасту констатируетъ постоянное увеличеніе несчастій. Изъ 41746 болѣе или менѣе тяжелыхъ увѣчій 1897 г. на фабрикахъ, заводахъ и мастерскихъ 1386 приходится на малолѣтнихъ до 16 лѣтъ и 1749 на женщинъ. Въ возрастѣ отъ 16 до 18 лѣтъ на 10000 застрахованныхъ оказываются 32 пострадавшихъ, отъ 20 до 30 лѣтъ—54, отъ 40 до 50—123, отъ 50 до 60—138, отъ 60 до 70—142. Очевидно, что въ особенности въ возрастѣ послѣ 50 лѣтъ ослабѣваетъ не только рабочая сила, но и вниманіе и ловкость. «Рабочіе рано старѣютъ» давно уже замѣтилъ Верасгофферъ, лучший изъ нѣмецкихъ фабричныхъ инспекторовъ. «Обязательное С.—говоритъ Бедереръ,—повело къ болѣе внимательному отношенію къ лѣче-

нію пострадавших и устранило этимъ много горя и страданія въ рабочихъ семьяхъ. Гдѣ прежде наступала смерть, теперь часто удается сохранить жизнь и производительную силу человѣка. Три милліона марокъ въ годъ, которые товарищества С. употребляютъ на леченіе, составляютъ самую производительную ихъ затрату». Однимъ изъ симпатичнѣйшихъ учреждений, вызванныхъ С. рабочихъ въ этой области, были станціи для подачи первой помощи при несчастныхъ случаяхъ, оказывающія огромную услугу не только рабочему населенію. По инициативѣ берлинской секціи товарищества пивоваровъ, въ различныхъ пунктахъ столицы учреждены были въ 1894 г. первыя дежурства врачей, функционирующія днемъ и ночью и оказывающія помощь всякому внезапно заболѣвшему и увѣчному, гдѣ-бы онъ ни пострадалъ—на фабрикѣ, на улицѣ, при пожарахъ, столкновеніяхъ и т. п. Теперь въ Берлинѣ существуютъ 20 такихъ станцій, превратившихся въ постоянныя клиники, при которыхъ имѣются всѣ инструменты для операций, одна или двѣ постели и дежурный врачъ съ фельдшерницей. Онѣ соединены телефономъ со всѣми фабриками и заводами, имѣютъ специально приспособленные для перевозки больныхъ экипажи. Въ теченіе 1899 г. ихъ услугами воспользовалось до 40000 потерпѣвшихъ увѣчья или внезапно заболѣвшихъ. По образцу берлинскихъ Unfallstationen и при содѣйствіи товариществъ С., несущихъ главную долю расходовъ на ихъ содержаніе, возникли такія же станціи въ Бреславлѣ, Данцигѣ, Кельнѣ и многихъ другихъ городахъ. Въ Берлинѣ съ ними конкурируютъ дежурства общества для подачи врачебной помощи (Rettungsgesellschaft), задача котораго—предоставить другимъ классамъ общества, хотя и за большую плату, тѣ услуги, которая «станціи» оказываютъ преимущественно рабочему классу. Таково *дѣйствующее* до сихъ поръ С. отъ несчастныхъ случаевъ. Въ ближайшемъ будущемъ вступаютъ въ силу измѣненія, внесенныя новеллой 1900 г. Она далеко не представляетъ собою радикальной реформы и даже значительно уступаетъ нѣкоторымъ прежнимъ, не осуществившимся попыткамъ расширенія сферы С., но во многомъ устраняетъ замѣчательныя недостатки. Задача состояла, прежде всего, въ расширеніи круга застрахованныхъ лицъ. Въ этомъ отношеніи новелла—только скромный палліативъ: ремесленные подмастерья и ученики, прислуга, служащіе и работающіе въ общественныхъ предпріятіяхъ и учрежденіяхъ по прежнему остались незастрахованными. Законодательство не рѣшилось ломать принятую съ самаго начала корпоративно-товарищескую организацію С.—а при этой формѣ расширеніе круга застрахованныхъ встрѣчало непреодолимыя препятствія. Послѣ долгихъ переговоровъ въ комиссіи и продолжительныхъ дебатовъ въ рейхстагѣ рѣшено было «пока» включить въ нынѣшнія рамки «Berufsgenossenschaften» нѣкоторыя наиболее опасныя, т. е. отличающіяся частыми увѣчьями мелкія производства. Понятіе «фабрики» распространено включеніемъ въ него всѣхъ

предпріятій, пользующихся не только паромъ, электричествомъ или элементарными силами, но и животными въ качествѣ двигателей. Изъ ремесленныхъ производствъ обязательному С. отъ несчастныхъ случаевъ подчинены всѣ кузницы, слесарни, мясныя, а также предпріятія чистки, перевозочныя амбары и склады. Другое улучшеніе въ этомъ направленіи сдѣлано распространеніемъ обязательнаго С. на всѣ несчастные случаи, происходившіе или въ связи съ промысловыми работами, или же при исполненіи домашнихъ услугъ для предпринимателя. Специально для рабочихъ строительныхъ промысловъ новелла вводитъ такое же обезпеченіе при несчастныхъ случаяхъ внѣ постройки, каковыя они до сихъ пользовались лишь за увѣчья на постройкахъ. Далѣе, С. отъ несчастныхъ случаевъ до сихъ поръ распространялось на конторскій и другой служащій персоналъ, если жалованье ихъ не превышало 2000 мар. въ годъ; новелла 1900 г. дѣлаетъ С. обязательнымъ, если жалованье не достигаетъ 3000 мар. Отдѣльными статутами обязательное С. можетъ быть распространено и на предпринимателя, годовою доходъ котораго не превышаетъ 3000 мар. Болѣе крупныя улучшенія заключаются въ новыхъ постановленіяхъ о размѣрѣ ренты и о способѣ ея вычисленія. Принципіально остается въ силѣ максимумъ вознагражденія при инвалидности въ $\frac{2}{3}$ средняго заработка; но если пострадавшій не только лишенъ возможности что-нибудь заработать, а сталъ калѣкой, нуждающимся въ уходѣ, то его рента можетъ быть доведена до полной высоты прежняго заработка. Въ этомъ отношеніи новый германскій законъ воспользовался опытомъ Австріи. Въ исключительныхъ случаяхъ и не нуждающіеся въ уходѣ, но «безвинно» оставшіеся безъ заработка увѣчные *могутъ*, съ разрѣшенія правленія товарищества С., получить больше двухъ третей. Фактически рента всѣхъ увѣчныхъ отнынѣ повышается вслѣдствіе новаго ея расчета: въ виду происшедшаго въ послѣднее десятилѣтіе значительнаго увеличенія заработной платы, новый законъ принимаетъ полностью заработокъ въ 6 мар. въ день или 1500 мар. въ годъ и лишь заработная плата, превышающая 1500 марокъ, засчитывается только одной третью. Малолѣтніе увѣчные выигрываютъ отъ того, что принадлежащая имъ рента рассчитывается на основаніи обыкновеннаго мѣстнаго заработка простого *взрослаго* рабочаго. Сдѣлана также попытка индивидуализаціи ренты пострадавшихъ сельскихъ рабочихъ, до сихъ поръ получавшихъ вознагражденіе на основаніи средняго заработка данной мѣстности. Попытка, правда, распространяется лишь на весьма незначительную группу сельскихъ рабочихъ, обладающихъ техническими свѣдѣніями или принадлежащихъ къ деревенскимъ ремесленникамъ. Нововведеніемъ, вызывающимъ всѣякія возраженія, является разрѣшеніе товариществамъ С., съ согласія пострадавшаго, замѣнить ренту единовременной выдачей капитала. Сознывая опасность такого пріема, законодатель ограничиваетъ это право лишь кругомъ увѣчныхъ менѣе серьезныхъ, рента которыхъ не превы-

шает 15% их заработка. Минимум вознаграждения за похороны убитого рабочего новеллой поднят съ 30 на 50 мар. Улучшено также положеніе сиротъ, оставшихся послѣ убитого при работѣ: до сихъ поръ на каждаго сироту полагалась рента въ 15% заработка отца, возмывавшаяся до 20% лишь въ томъ случаѣ, если у сироты не было и матери; теперь же дѣти и при живой матери будутъ получать 20%. Характерное нововведеніе, вытекающее изъ увеличенія промышленной дѣятельности женщинъ, состоитъ въ томъ, что въ случаѣ смертельнаго увѣчья женщины-работницы, оставившей мужа и дѣтей, мужъ и дѣти также пользуются правомъ на ренту, если до несчастнаго случая мать была главной кормилицей семьи. Кромѣ дѣтей пострадавшаго, право на ренту распространяется на родителей, прародителей и внуковъ, если существованіе ихъ главнымъ образомъ зависѣло отъ жизни и заработка убитого (до сихъ поръ внуки закономъ вовсе не упоминались, родители же имѣли право на пособие лишь когда пострадавшій былъ ихъ единственной опорой). Цѣлый рядъ улучшеній въ организаціи обезпечиваетъ пострадавшему правильное полученіе ренты и стремится къ устраненію или возможному упрощенію споровъ, возникающихъ между увѣчными и товариществами С. Въмѣсто прежнихъ отдѣльныхъ третейскихъ судовъ при каждомъ товариществѣ, отнынѣ споры будутъ разбирать тѣ же третейскіе суды, которые существуютъ при учрежденіяхъ С. инвалидов и стариковъ. Существенно также и то, что по истеченіи двухъ лѣтъ со дня установленія ренты послѣдняя можетъ быть повышена или понижена не во всякую любую минуту, а лишь изъ года въ годъ; по истеченіи же 5 лѣтъ рента можетъ быть измѣнена лишь по постановленію третейскаго суда. Маленькія ренты—до 60 мар.—будутъ выплачиваться не ежемѣсячно, а по четвертямъ года. Новелла вводитъ *обязательность* изданія особыхъ предписаній для предупрежденія несчастныхъ случаевъ въ каждой отрасли труда, по распоряженію имперскаго страхового бюро (Reichsversicherungsamt). До сихъ поръ, правда, и безъ принужденія сами товарищества С. промышленныхъ рабочихъ издали массу такихъ детальнѣхъ предписаній; на всемірной выставкѣ въ Парижѣ констатировано, что германскія товарищества С. довели заботливость о предупрежденіи увѣчій до высокой степени совершенства. Въ исключительныхъ случаяхъ, однако, принужденіе будетъ умѣстно; въ особенности отъ него ждутъ полезныхъ результатовъ въ сельскомъ хозяйствѣ, невыгодно отличающемся отъ обрабатывающей промышленности почти полнымъ отсутствіемъ предупредительныхъ мѣръ. Одно изъ нововведеній касается предпріятій, имѣющихъ отдѣленія за границей. Часто возникаетъ вопросъ, какъ поступить съ увѣчными рабочими, пострадавшими въ иностранномъ отдѣленіи, но застрахованными въ Германіи, напр. съ монтеромъ, посланнымъ для установкы машины въ Россію и при этомъ искалѣченнымъ? Съ другой стороны, въ самой Германіи существуютъ иностранныя предпріятія съ иностранными ра-

бочими, и одежація обязательному С. Рейхстагъ постановилъ поручить имперскому канцлеру вступить въ переговоры съ тѣми странами, въ которыхъ существуетъ аналогичное германскому или близко подходящее къ нему по существу обезпеченіе увѣчныхъ. Цѣль переговоровъ должна состоять въ заключеніи трактата, или подчиняющаго всѣ предпріятія за границей мѣстному законодательству, или же распространяющаго дѣйствіе собственныхъ законовъ объ обезпеченіи увѣчныхъ на предпріятія, находящіяся за границей.

До закона 1889 года *обезпеченіе на случай старости и инвалидности*, за исключеніемъ инвалидов-увѣчныхъ, осуществлено было въ Германіи только для горнорабочихъ. Фабриканты, помѣщики, ремесленники, торговцы только косвенно участвовали въ попеченіи объ инвалидахъ, налогами на общественное призрѣніе. Правда, очень крупныя предпріиматели добровольно устраивали при своихъ фабрикахъ пенсіонныя кассы, въ которыя вносили иногда довольно значительныя суммы. Это была одна изъ наиболѣе дѣйствительныхъ формъ фабричной филантропіи, но, въ то же время, обоюдоострая. Извѣстный заводчикъ Штуммъ даже предлагалъ въ 1879 г. въ рейхстагѣ сдѣлать пенсіонныя кассы при фабрикахъ обязательными. Тѣмъ не менѣе, намѣреніе законодателя сдѣлать обезпеченіе стариковъ и инвалидовъ обязательнымъ для всѣхъ хозяевъ, встрѣтило огромныя препятствія: консервативные землевладѣльцы, раздѣло коснулось и ихъ, оказались не меньшими противниками «государственнаго социализма», чѣмъ манчестерцы-фабриканты. Послѣ продолжительной борьбы въ парламентѣ, законъ принятъ былъ, наконецъ, въ 1889 г. и вступилъ въ силу въ 1891-мъ, но съ тѣхъ поръ подвергся существеннымъ измѣненіямъ и дополненіямъ. Въ томъ видѣ, который данъ ему новеллой 13 июля 1899 г., законъ о С. на случай старости и инвалидности распространяется на всѣхъ наемныхъ рабочихъ, подмастерьевъ, учениковъ въ промышленности, торговлѣ, путяхъ сообщенія и сельскомъ хозяйствѣ, на домашнюю прислугу, всѣхъ служащихъ мастеровъ, приказчиковъ и учениковъ, а также на домашнихъ учителей и учительницъ, насколько занятія этой категоріи не-рабочихъ постоянны, составляютъ ихъ главную профессию и сопряжены съ заработкомъ, не превышающимъ 2000 мар. въ годъ. Постановленіемъ союзаго совѣта обязательное С. можетъ быть распространено на кустарную или домашнюю промышленность и на самостоятельныхъ ремесленниковъ, если послѣдніе и не пользуются постоянно-наемнымъ трудомъ. На основаніи этого полномочія, союзный совѣтъ въ 1891 г. распространилъ дѣйствіе закона на домашнихъ работниковъ въ табачномъ производствѣ и въ 1894 г. на кустарные промыслы въ прядильно-ткацкой промышленности. Иностранцы, которымъ разрѣшено лишь временное пребываніе въ Германіи (въ качествѣ сезонныхъ рабочихъ), могутъ, постановленіемъ союзаго совѣта, быть исключены изъ круга застрахованныхъ. Для того, однако, чтобы не вызвать у землевладѣльцевъ и фабрикантовъ

нію постраждалих и устранило этимъ много горя и страданія въ рабочихъ семьяхъ. Гдѣ прежде наступала смерть, теперь часто удается сохранить жизнь и производительную силу человѣка. Три милліона марокъ въ годъ, которые товарищества С. употребляютъ на леченіе, составляютъ самую производительную ихъ затрату. Однимъ изъ симпатичнѣйшихъ учреждений, вызванныхъ С. рабочихъ въ этой области, были станціи для подачи первой помощи при несчастныхъ случаяхъ, оказывающія огромную услугу не только рабочему населенію. По инициативѣ берлинской секціи товарищества пивоваровъ, въ различныхъ пунктахъ столицы учреждены были въ 1894 г. первыя дежурства врачей, функционирующія днемъ и ночью и оказывающія помощь всякому внезапно заболѣвшему и увѣчному, гдѣ-бы онъ ни пострадалъ—на фабричѣли, на улицѣ, при пожарахъ, столкновеніяхъ и т. п. Теперь въ Берлинѣ существуютъ 20 такихъ станцій, превратившихся въ постоянныя клиники, при которыхъ имѣются всѣ инструменты для операцій, одна или двѣ постели и дежурный врачъ съ фельдшерией. Онѣ соединены телефономъ со всѣми фабриками и заводами, имѣютъ специально приспособленные для перевозки больныхъ экипажи. Въ теченіе 1899 г. ихъ услугами воспользовалось до 40000 потерпѣвшихъ увѣчья или внезапно заболѣвшихъ. По образцу берлинскихъ Unfallstationen и при содѣйствіи товариществъ С., несущихъ главную долю расходовъ на ихъ содержаніе, возникли такія же станціи въ Бреславлѣ, Данцигѣ, Кельнѣ и многихъ другихъ городахъ. Въ Берлинѣ съ ними конкурируютъ дежурства общества для подачи врачебной помощи (Rettungsgesellschaft), задача котораго—предоставить другимъ классамъ общества, хотя и за большую плату, тѣ услуги, которыя «станціи» оказываютъ преимущественно рабочему классу. Таково *дѣйствующее* до сихъ поръ С. отъ несчастныхъ случаевъ. Въ ближайшемъ будущемъ вступаютъ въ силу измѣненія, внесенныя новеллой 1900 г. Она далеко не представляетъ собою радикальной реформы и даже значительно уступаетъ нѣкоторымъ прежнимъ, не осуществившимся попыткамъ расширенія сферы С., но во многомъ устраняетъ замѣченные недостатки. Задача состояла, прежде всего, въ расширеніи круга застрахованныхъ лицъ. Въ этомъ отношеніи новелла—только скромный палліативъ: ремесленные подмастерья и ученики, прислуга, служащіе и работающіе въ общественныхъ предпріятіяхъ и учрежденіяхъ по прежнему остались незастрахованными. Законодательство не рѣшилось ломать принятую съ самаго начала корпоративно-товарищескую организацию С.—а при этой формѣ расширеніе круга застрахованныхъ встрѣчало непреодолимыя препятствія. Послѣ долгихъ переговоровъ въ комиссіи и продолжительныхъ дебатовъ въ рейхстагѣ рѣшено было «пока» включить въ нынѣшнія рамки «Vergesellschaftungen» нѣкоторыя наиболѣе опасныя, т. е. отличающіяся частыми увѣчьями мелкія производства. Понятіе «фабрики» распространено включеніемъ въ него всѣхъ

предпріятій, пользующихся не только паромъ, электричествомъ или элементарными силами, но и животными въ качествѣ двигателей. Изъ ремесленныхъ производствъ обязательно С. отъ несчастныхъ случаевъ подчинены всѣ кузницы, слесарни, мясныя, а также предпріятія чистки, перевозочныя амбары и склады. Другое улучшеніе въ этомъ направленіи сдѣлано распространеніемъ обязательнаго С. на всѣ несчастные случаи, происходящіе или въ связи съ промысловыми работами, или же при исполненіи домашнихъ услугъ для предпринимателя. Специально для рабочихъ строительныхъ промысловъ новелла вводитъ такое же обезпеченіе при несчастныхъ случаяхъ внѣ постройки, какимъ они до сихъ пользовались лишь за увѣчья на постройкахъ. Далѣе, С. отъ несчастныхъ случаевъ до сихъ поръ распространялось на конторскій и другой служащій персоналъ, если жалованье ихъ не превышало 2000 мар. въ годъ; новелла 1900 г. дѣлаетъ С. обязательнымъ, если жалованье не достигаетъ 3000 мар. Отдѣльными статутами обязательное С. можетъ быть распространено и на предпринимателя, годовою доходъ котораго не превышаетъ 3000 мар. Болѣе крупныя улучшенія заключаются въ новыхъ постановленіяхъ о размѣрѣ ренты и о способѣ ея вычисленія. Принципіально остается въ силѣ максимумъ вознагражденія при инвалидности въ $\frac{2}{3}$ средняго заработка; но если пострадавшій не только лишенъ возможности что-нибудь заработать, а сталъ калѣкой, нуждающимся въ уходѣ, то его рента можетъ быть доведена до полной высоты прежняго заработка. Въ этомъ отношеніи новый германскій законъ воспользовался опытомъ Австріи. Въ исключительныхъ случаяхъ и не нуждающіеся въ уходѣ, но «безвинно» оставшіеся безъ заработка увѣчные *могутъ*, съ разрѣшенія правленія товарищества С., получить больше двухъ третей. Фактически рента всѣхъ увѣчныхъ отнынѣ повышается вслѣдствіе новаго ея расчета: въ виду происшедшаго въ послѣднее десятилѣтіе значительнаго увеличенія заработной платы, новый законъ принимаетъ полностью заработокъ въ 5 мар. въ день или 1500 мар. въ годъ и лишь заработная плата, превышающая 1500 марокъ, засчитывается только одной третью. Малолѣтніе увѣчные выигрываютъ отъ того, что принадлежащая имъ рента рассчитывается на основаніи обычнаго мѣстнаго заработка простаго *взрослаго* рабочаго. Сдѣлана также попытка индивидуализации ренты пострадавшихъ сельскихъ рабочихъ, до сихъ поръ получавшихъ вознагражденіе на основаніи средняго заработка данной мѣстности. Попытка, правда, распространяется лишь на весьма незначительную группу сельскихъ рабочихъ, обладающихъ техническими свѣдѣніями или принадлежавшихъ къ деревенскимъ ремесленникамъ. Нововведеніемъ, вызывающимъ всѣякія возраженія, является разрѣшеніе товариществамъ С., съ согласія пострадавшаго, замѣнить ренту единовременной выдачей капитала. Сознывая опасность такого пріема, законодатель ограничиваетъ это право лишь кругомъ увѣчныхъ менѣ серьезныхъ, рента которыхъ не превы-

шает 15% их заработка. Минимум вознаграждения за похороны убитого рабочего новеллой поднять съ 30 на 50 мар. Улучшено также положение сирот, оставшихся послѣ убитого при работѣ: до сих пор на каждого сироту полагалась рента въ 15% заработка отца, возвышавшаяся до 20% лишь въ томъ случаѣ, если у сироты не было и матери; теперь же дѣти и при живой матери будутъ получать 20%. Характерное нововведение, вытекающее изъ увеличенія промышленной дѣятельности женщинъ, состоитъ въ томъ, что въ случаѣ смертельнаго увѣчья женщины-работницы, оставившей мужа и дѣтей, мужъ и дѣти также пользуются правомъ на ренту, если до несчастнаго случая мать была главной кормилицей семьи. Кромѣ дѣтей пострадавшаго, право на ренту распространяется на родителей, прародителей и внуковъ, если существованіе ихъ главнымъ образомъ зависѣло отъ жизни и заработка убитого (до сих поръ внуки закономъ вовсе не упоминались, родители же имѣли право на пособие лишь когда пострадавшій былъ ихъ единственной опорой). Цѣлый рядъ улучшеній въ организации обезпечиваетъ пострадавшему правильное полученіе ренты и стремится къ устраненію или возможному упрощенію споровъ, возникающихъ между увѣчными и товариществами С. Въмѣсто прежнихъ отдѣльных третейскихъ судовъ при каждомъ товариществѣ, отнынѣ споры будутъ разбирать тѣ же третейскіе суды, которые существуютъ при учрежденіяхъ С. инвалидов и стариковъ. Существенно также и то, что по истеченіи двухъ лѣтъ со дня установленія ренты послѣдняя можетъ быть повышена или понижена не во всякую любую минуту, а лишь изъ года въ годъ; по истеченіи же 5 лѣтъ рента можетъ быть измѣнена лишь по постановленію третейскаго суда. Маленькія ренты—до 60 мар.—будутъ выплачиваться не ежемѣсячно, а по четвертямъ года. Новелла вводитъ *обязательность* изданія особыхъ предписаній для предупрежденія несчастныхъ случаевъ въ каждой отрасли труда, по распоряженію имперскаго страхового бюро (Reichsversicherungsamts). До сих поръ, правда, и безъ принужденія сами товарищества С. промышленныхъ рабочихъ издали массу такихъ детальнѣхъ предписаній; на всемірной выставкѣ въ Парижѣ констатировано, что германскія товарищества С. довели заботливость о предупрежденіи увѣчій до высокой степени совершенства. Въ исключительныхъ случаяхъ, однако, принужденіе будетъ уместно; въ особенности отъ него ждутъ полезныхъ результатовъ въ сельскомъ хозяйствѣ, невыгодно отличающемся отъ обрабатывающей промышленности почти полнымъ отсутствіемъ предупредительныхъ мѣръ. Одно изъ нововведеній касается предпріятій, имѣющихъ отдѣленія за границей. Часто возникаетъ вопросъ, какъ поступить съ увѣчными рабочими, пострадавшими въ иностранномъ отдѣленіи, но застрахованными въ Германіи, напр. съ монтеромъ, посланнымъ для установки машины въ Россію и при этомъ искалѣченнымъ? Съ другой стороны, въ самой Германіи существуютъ иностранныя предпріятія съ иностранными ра-

бочими, подлежащія обязательному С. Рейхстагъ постановилъ поручить имперскому канцлеру вступить въ переговоры съ тѣми странами, въ которыхъ существуетъ аналогичное германскому или близко подходящее къ нему по существу обезпеченіе увѣчныхъ. Цѣль переговоровъ должна состоять въ заключеніи трактата, или подчиняющаго все предпріятія за границей мѣстному законодательству, или же распространяющаго дѣйствіе собственныхъ законовъ объ обезпеченіи увѣчныхъ на предпріятія, находящіяся за границей.

До закона 1889 года *обезпеченіе на случай старости и инвалидности*, за исключеніемъ инвалидов-увѣчныхъ, осуществлено было въ Германіи только для горнорабочихъ. Фабриканты, помѣщики, ремесленники, торговцы только косвенно участвовали въ попеченіи объ инвалидахъ, налогами на общественное призрѣніе. Правда, очень крупныя предпріиматели добровольно устраивали при своихъ фабрикахъ пенсіонныя кассы, въ которыя вносили иногда довольно значительныя суммы. Это была одна изъ наиболѣе дѣйствительныхъ формъ фабричной филантропіи, но, въ то же время, общоудостраивать. Извѣстный заводчикъ Штуммъ даже предлагалъ въ 1879 г. въ рейхстагѣ сдѣлать пенсіонныя кассы при фабрикахъ обязательными. Тѣмъ не менѣе, намѣреніе законодателя сдѣлать обезпеченіе стариковъ и инвалидовъ обязательнымъ для всѣхъ хозяевъ, встрѣтило огромныя препятствія: консервативные землевладельцы, раздѣло коснулось и ихъ, оказались не меньшими противниками «государственнаго социализма», чѣмъ манчестерцы-фабриканты. Послѣ продолжительной борьбы въ парламентѣ, законъ принятъ былъ, наконецъ, въ 1889 г. и вступилъ въ силу въ 1891-мъ, но съ тѣхъ поръ подвергся существеннымъ измѣненіямъ и дополненіямъ. Въ томъ видѣ, который данъ ему новеллой 13 іюля 1899 г., законъ о С. на случай старости и инвалидности распространяется на всѣхъ наемныхъ рабочихъ, подмастерьевъ, учениковъ въ промышленности, торговлѣ, путяхъ сообщенія и сельскомъ хозяйствѣ, на домашнюю прислугу, всѣхъ служащихъ мастеровъ, приказчиковъ и учениковъ, а также на домашнихъ учителей и учительницъ, насколько занятія этой категоріи не-рабочихъ постоянны, составляютъ ихъ главную профессію и сопряжены съ заработкомъ, не превышающимъ 2000 мар. въ годъ. Постановленіемъ союзаго совѣта обязательное С. можетъ быть распространено на кустарную или домашнюю промышленность и на самостоятельныхъ ремесленниковъ, если послѣдніе и не пользуются постоянно-наемнымъ трудомъ. На основаніи этого полномочія, союзный совѣтъ въ 1891 г. распространилъ дѣйствіе закона на домашнихъ работниковъ въ табачномъ производствѣ и въ 1894 г. на кустарные промыслы въ прядильно-ткацкой промышленности. Иностранцы, которымъ разрѣшено лишь временное пребываніе въ Германіи (въ качествѣ сезонныхъ рабочихъ), могутъ постановленіемъ союзаго совѣта, быть исключены изъ круга застрахованныхъ. Для того, однако, чтобы не вызвать у землевладельцевъ и фабрикантовъ

охоты, на этом основании, замѣнить соотечественниковъ иностранцами, законъ предписываетъ, что за иностранныхъ рабочихъ, даже если они исключены изъ С., предприниматель обязанъ вносить въ страховую кассу ту долю преміи, которая падала-бы на него, если-бы они были застрахованы. Служащіе, техники, приказчики, кустари и самостоятельные предприниматели, имѣющіе не болѣе двухъ рабочихъ, а также учителя (съ заработкомъ болѣе 2000 мар.), имѣютъ право добровольно застраховать себя въ тѣхъ же учрежденияхъ, въ которыхъ происходитъ обязательное С., если годичный заработокъ ихъ не превышаетъ 3000 мар.; въ такомъ случаѣ они сами обязаны платить всю премію, но имѣютъ ту выгоду, что, получивъ право на пенсію, пользуются приплатой къ ней государства. Всѣ застрахованные раздѣляются на 5 классовъ, по размѣру получаемого ими жалованья и заработка, которымъ соответствуетъ высота премій и величина ренты. Къ первому классу принадлежатъ низшіе круги рабочихъ (преимущественно подростки и женщины), съ доходомъ ниже 350 мар.; еженедѣльная премія ихъ составляетъ 14 пфен. Ко второму классу отнесены заработки отъ 350 до 550 мар. въ годъ; премія — 20 пфен.; къ этой категоріи принадлежатъ, напр., всѣ домашнія прислуга. Къ третьему классу причислены рабочіе, имѣющіе доходъ отъ 550 до 850 мар.; премія составляетъ 24 пфен. Къ четвертому классу относятся заработки отъ 850 до 1150 мар., но къ этому разряду причислены и всѣ учителя, учительницы, гувернеры и гувернантки, хотя-бы доходъ ихъ и не достигалъ 850 мар. Премія — 30 пфен. въ недѣлю. Наконецъ, къ пятому разряду отнесены получающіе болѣе 1150 мар.; премія составляетъ 36 пфен. въ недѣлю. Каждому застрахованному выдается страховая книжка, въ которую еженедѣльно вклеиваются особые страховыя марки, покупаемыя на почтѣ (отсюда ироническое названіе *Klebegesetz* — отъ *kleben* = клеить — данное закону его противниками). Право на инвалидную пенсію пріобрѣтается по истеченіи 200 недѣль со дня вступленія въ С.; для получения же пенсіи на старость требуется уплата премій въ продолженіе 1200 недѣль. Застрахованнымъ, впрочемъ, засчитываются и тѣ недѣли, въ теченіе которыхъ они не платили премій вследствие исполненія воинской повинности или по болѣзни, вызвавшей временную неспособность къ труду. Безработица принимается закономъ во вниманіе лишь косвенно—тѣмъ, что «страховой годъ» опредѣленъ не въ 52, а въ 47 недѣль. Премія платится поровну хозяевами и рабочими, но относительно домашней прислуги установился обычай, что расходъ по страхованію падаетъ на хозяевъ. Къ платежамъ премій присоединяется еще государственная субсидія, не въ формѣ, однако, еженедѣльныхъ взносовъ, а въ видѣ приплаты по 50 мар. въ годъ къ каждой пріобрѣтенной застрахованнымъ пенсіи. Этими С. отъ старости и инвалидности рѣзко выдѣляется изъ всей системы С. рабочихъ въ Германіи. С. отъ болѣзни и С. отъ несчаст-

ныхъ случаевъ тоже имѣютъ принудительный характеръ, второе изъ нихъ также основано на принципѣ обязательныхъ кассъ (*Zwangskassen*); но въ страхованіи стариковъ и инвалидовъ есть на лицо тотъ пугавшій индивидуалистовъ принципъ государственнаго социализма, который выражается въ ассигнованіи изъ бюджета средствъ на нужды бѣднѣйшаго населенія. Старческая рента, получаемая всякимъ застрахованнымъ по достиженіи 70 лѣтъ, *независимо отъ того, способенъ-ли онъ еще къ труду или нѣтъ*, составляетъ для застрахованныхъ низшей категоріи 110 марокъ, во 2-мъ разрядѣ (домашнія прислуга и т. д.) — 140 марокъ, въ 3-мъ — 170 мар., въ 4-мъ — 200 мар., въ 5-мъ — 230 мар. Если въ теченіе періода С. заработка мѣнялись, и рабочій переходилъ изъ одного класса въ другой и обратно, то опредѣленіе ренты совершается на основаніи средняго вывода за все время. Если застрахованный платилъ болѣе 1200 недѣль, онъ получаетъ ренту высшаго разряда. Полная инвалидная рента состоитъ изъ основной платы отъ 60 до 100 мар. изъ кассъ С., смотря по тому, къ какому классу принадлежитъ застрахованный, + 50 мар. государственной субсидіи + подвижной суммы, опредѣляемой въ зависимости отъ количества платежей застрахованнаго и его хозяина. Въ низшемъ классѣ за каждую недѣлю присчитываются 3 пфен., въ высшемъ — 12 пфен. Такимъ образомъ, если рабочій сталъ неспособнымъ къ труду по истеченіи 10 лѣтъ работы, — а въ настоящее время въ Германіи можно сказать почти безъ оговорокъ, что, кто работаетъ, тотъ застрахованъ—онъ получаетъ въ низшемъ разрядѣ около 135 марокъ, въ высшемъ 180 мар. въ годъ. Такъ какъ, однако, обязательное С. распространяется на всѣхъ подростковъ, вступающихъ на фабрики, заводы и т. д., то нынѣшнее поколѣніе можетъ рассчитывать на то, что инвалидная рента, которую оно будетъ пользоваться, достигнетъ 250 и болѣе марокъ. До сихъ поръ средней размѣръ какъ инвалидной, такъ и старческой ренты медленно, но неуклонно повышается, что, отчасти, стоитъ въ связи съ увеличеніемъ заработковъ, лежащихъ въ основѣ расчета. Въ 1891 г. средняя инвалидная рента составляла 113 $\frac{1}{2}$ мар., а въ 1898 г.—130 $\frac{3}{4}$ мар. Въ Берлинѣ и Гамбургѣ она равняется 141 — 142 мар. Рента стариковъ съ 124 поднялась въ среднемъ до 141 мар., въ Берлинѣ и Гамбургѣ—до 171 и 173 мар. Право на получение ренты исключено лишь для тѣхъ рѣдкихъ случаевъ, когда застрахованный умышленно привелъ себя въ состояніе неспособности къ труду или (но въ этомъ случаѣ рента можетъ быть лишь отнята или уменьшена) если неспособность къ труду стоитъ въ причинной связи съ преступленіемъ застрахованнаго. Семья не должна, однако, страдать за вину своего кормильца. Страховыя учрежденія въ правѣ, вмѣсто уплаты ренты временнымъ инвалидамъ, предложить послѣднимъ лѣченіе и уходъ въ больницѣ, санаторіи, колоніи для выздоравливающихъ; но это требуетъ согласія застрахованнаго, если онъ имѣетъ семью или живетъ

съ родными. Дѣвшки, выходящія замужъ до приобретения права на ренту, получаютъ обратно половину всѣхъ платежей, если онѣ были застрахованы въ продолженіе 200 недѣль. Иностранцы, покидающіе Германію по полученіи права на ренту, могутъ, отказавшись отъ своего права, получить ренту за три года. Какъ видно изъ вышеизложеннаго, условія получения rents очень строга и разны по особія, особенно въ старческихъ пенсіяхъ, болѣе чѣмъ скромны. Исключеніе допущено закономъ по отношенію къ старикамъ и инвалидамъ, которые потеряли способность къ труду въ теченіе первыхъ 5 лѣтъ со вступленія въ силу новаго закона. Въ то время, какъ всѣмъ другимъ для получения старческой ренты нужно дѣлать взносы въ теченіе 27, а инвалидной — въ теченіе 5 лѣтъ, для лицъ старше 40 лѣтъ сдѣлана была льгота: имъ на столько лѣтъ меньше нужно было платить и ждать пенсін, насколько они, при вступленіи закона въ силу, были старше 40 лѣтъ. Такимъ образомъ 70-ти лѣтніе старики сразу получили право на старческую пенсію, 69-ти лѣтніе — черезъ годъ послѣ осуществленія закона, и т. д., при одномъ лишь условіи: если они въ послѣдніе три года имѣли постоянное занятіе въ промыслахъ, подчиненныхъ обязательному С. на старость и инвалидность. Уже въ первый годъ дѣйствія закона, право на старческую ренту признано было за 132961 стариками, которымъ выплачено было 13,3 милл. марокъ годовой пенсін. Что касается инвалидной пенсін, то въ первый 5 лѣтъ дѣйствія закона для получения ея достаточно было взносов премій въ теченіе одного года до наступленія неспособности къ труду, если, притомъ, было доказано, что инвалидъ въ теченіе 5 послѣднихъ лѣтъ работалъ въ отрасли промышленности, подчиненной обязательному С. На основаніи этой льготы къ 1 января 1896 г. удовлетворено было 186460 требованій инвалидной пенсін, на сумму около 32 милл. марокъ. Для организациі этого вида страхованія вся Германія раздѣлена на 31 страховыхъ округовъ; для каждого округа существуетъ особое страховое учрежденіе. Саксонія, напр., имѣетъ только 1 страховое учрежденіе, точно также весь Вюртембергъ, весь Баденъ; Баварія имѣетъ 8 страховыхъ учрежденій, Пруссія — 13. Городъ Берлинъ, имѣетъ самостоятельное страховое учрежденіе. Больные города Гамбургъ, Бременъ и Любекъ имѣютъ одну общую страховую кассу для инвалидовъ и стариковъ. Расходы на первоначальное устройство учрежденій производятся мѣстными правительственными или общинами, которыя также отвѣтственны за обязательства страховыхъ кассъ. Если-бы у послѣднихъ не хватило средствъ на уплату ренты, мѣстное правительство или община, смотря по тому, совпадаетъ ли страховой округъ съ государствомъ или общиной, отвѣтственны передъ застрахо-

ванными. Каждое страховое учрежденіе пользуется правами юридическаго лица и издаетъ статутъ, обязательно заключающій въ себѣ извѣстныя, предусмотрѣнныя въ законѣ постановленія и нуждающіяся въ утвержденіи имперскаго страхового бюро (Reichsversicherungsamt). Во главѣ каждого учрежденія стоитъ правленіе, назначаемое мѣстными правительствами или самоуправленіемъ (если территория учрежденія не выходитъ изъ предѣловъ общины). Бюрократическое управленіе смягчается тѣмъ, что при каждомъ страховомъ учрежденіи обязательно долженъ быть комитетъ по крайней мѣрѣ изъ 10 выборныхъ лицъ, на половину изъ предпринимателей и на половину изъ застрахованныхъ. При каждомъ страховомъ учрежденіи состоитъ правительственный комисаръ, пользующійся совѣщательнымъ голосомъ въ правленіи. Рядомъ съ 31 страховыми учрежденіями, носящими или названіе государства (напр., саксонское), или названіе провинціи, округа, города, существуетъ еще 9 такъ называемыхъ особыхъ учрежденій (besondere Kasseneinrichtungen): 5 желѣзнодорожныхъ кассъ и 4 кассы горнорабочихъ (Knappschaftsvereine). Члены ихъ, по закону, подлежатъ государственному С. наравнѣ съ прочими рабочими, но въ виду того, что кассы, къ которымъ они принадлежатъ, представляютъ всѣ необходимыя гарантіи и вполне удовлетворяютъ требованіямъ закона, имъ предоставлено право замѣнить принадлежность къ страховому учрежденію взносами въ прежнія кассы. Члены этихъ желѣзнодорожныхъ и горныхъ кассъ выиграли, однако, отъ введенія новаго законодательства тѣмъ, что каждый изъ нихъ, при назначеніи пенсін, получаетъ ту же субсидію въ 50 марокъ въ годъ, которую государство даетъ всѣмъ застрахованнымъ рабочимъ. Въ 1899 г. кассами С. на случай наступленія старости или неспособности къ труду выдано пенсін старикамъ и инвалидамъ 69,7 милл. мар.; кромѣ того ими выдано другихъ вспомошествованій на 5,4 милл. и истрачено на лѣченіе 3,8 милл. марокъ, такъ что всего изъ этихъ кассъ застрахованными получено въ теченіе года 79 милл. мар. Общая сумма выданныхъ превышала въ 1899 г. сумму взносов страхователей на 15 милл. мар. и вѣроятно черезъ нѣсколько лѣтъ будетъ уже вдвое больше ея. Отношеніе между расходами кассъ и взносами застрахованныхъ очень различно для разныхъ страховыхъ учрежденій. Такъ, въ страховой кассѣ Восточной Пруссіи на 4,2 милл. расходовъ приходится менѣе 3 милл. взносов, тогда какъ страховое учрежденіе Берлина израсходовало 1,9 мар., а взносовъ получило болѣе 6,3 милл. Съ каждымъ годомъ все яснѣе опредѣляется болѣе важное значеніе инвалидной ренты, по сравненію съ рентой при наступленіи старости. Кассами С. было выдано премій при наступленіи:

| | Старости. | Неспособности къ труду. |
|--------------------|---------------------|--|
| Въ 1892 году . . . | 21,1 милл. мар. 94% | 1,4 милл. мар. 6% всѣхъ выданныхъ пособій. |
| > 1895 > . . . | 26,8 > > 63% | 15,5 > > 37% > > > |
| > 1897 > . . . | 27,5 > > 50% | 27,4 > > 50% > > > |
| > 1899 > . . . | 26,9 > > 39% | 42,8 > > 61% > > > |

Уже С. отъ несчастныхъ случаевъ, помимо своего ближайшаго назначенія, оказало большое вліяніе на улучшение народной гигиены, развитіе санаторій и попеченіе о трудящемся населеніи въ случаѣ болѣзни. Въ собственномъ своемъ интересѣ многія товарищества предпринимателей, вмѣсто того, чтобы переложить на рабочія кассы С. отъ болѣзни лѣченіе увѣчныхъ въ первые три мѣсяца болѣзни (на что они имѣютъ право по закону), берутъ эту обязанность на себя. Въ 1893 г. это произошло въ 2494 случаяхъ, въ 1898 г. — уже въ 10487. Въ основанія такого образа дѣйствій лежитъ не столько филантропія, сколько простой расчетъ: внимательный уходъ за увѣчнымъ болѣе чѣмъ окупится тѣмъ, что по истеченіи трехъ мѣсяцевъ значительная часть пациентовъ дѣйствительно станетъ способной къ труду. Вотъ почему крупныя товарищества С. отъ несчастныхъ случаевъ заключаютъ договоры съ больницами, клиниками, санаторіями, или сами сооружаютъ спеціальныя лѣчебныя заведенія, снабженныя всѣми новѣйшими средствами медицины и гигиены. Таковы, напр., великолѣпныя больницы-санаторіи въ Бохумѣ, Галле и Ронсдорфѣ близъ Берлина, обошедшіяся каждая въ 700—750 тысячъ марокъ. Расчетъ оказался совершенно вѣрнымъ: въ то время какъ увѣчные, пользующіеся на первыхъ порахъ лишь скромнымъ пособіемъ кассъ С. отъ болѣзни, еще на половину, послѣ прекращенія пособія кассъ, нуждаются въ помощи товариществъ С., пациенты, взятые послѣдними непосредственно подъ свое попеченіе, на 90% выздоравливаютъ. Еще значительнѣе вліяніе на народное здравіе С. отъ старости и неспособности къ труду. Этому отдѣлу С. приходится имѣть дѣло съ клиентами, становящимися преждевременно инвалидами не вслѣдствіе травматическихъ поврежденій, а по болѣе сложнымъ условіямъ народной жизни и народнаго труда. Въ разумно-понятномъ собственномъ интересѣ, учрежденія для этого вида С., имѣя дѣло съ десятками тысячъ рабочихъ, ставшихъ неспособными къ труду вслѣдствіе внутреннихъ болѣзней, употребляютъ всѣ усилія на то, чтобы разумнымъ систематическимъ лѣченіемъ и предоставленіемъ на вѣкоторое время прекрасныхъ условій питанія и отдыха вернуть больнымъ хотя-бы часть рабочей силы. Всего 10 лѣтъ, какъ осуществленъ этотъ видъ С.—и на систематическое лѣченіе больныхъ, которымъ угрожаетъ стать совершенными инвалидами, уже затрачено около 10 милліоновъ марокъ. Поднятое въ Германіи движеніе для борьбы съ чахоткой путемъ учрежденія народныхъ санаторій имѣетъ свою сильнѣйшую опору въ учрежденіяхъ для С. рабочихъ. Болѣе 20 милліоновъ марокъ затрачено ими или непосредственно на устройство собственныхъ санаторій и климатическихъ станцій, или же въ видѣ субсидій и ссудъ общественнымъ учрежденіямъ и филантропическимъ обществамъ, задающимся той же цѣлью. Страховыя учрежденія Берлина, Брауншвейга, Гамбурга, Кенигсберга и мн. др. имѣютъ своиныя роскошныя санаторіи и колоніи, изъ которыхъ

берлинская обошлась въ 2 слѣшкомъ милліона марокъ. Благодаря этому, ежегодно отъ 10 до 15 тысячъ больныхъ пользуются уходомъ и комфортомъ, о которомъ раньше нельзя было мечтать. Болѣе $\frac{1}{3}$ изъ нихъ—чахоточные: ровно 4000 этихъ несчастныхъ на средства С. рабочихъ пользовались въ 1898 г. пребываніемъ въ санаторіяхъ и курортахъ. Болѣе 2500 другихъ больныхъ посланы, на средства тѣхъ же учреждений, на минеральныя воды, морскія купанья и въ спеціальныя лѣчебницы. Среднимъ числомъ систематическое лѣченіе, предоставленное въ прошломъ году 12424 пациентамъ, продолжалось 75 дней (73 у мужчинъ, 83 у женщинъ) при туберкулезѣ, около 50 дней — при другихъ болѣзняхъ. Каждый чахоточный обходился учрежденіемъ С. въ 4 м. 20 пф. въ день или въ 315 мар. за все время лѣченія. Расходы вполнѣ окупились—читаемъ мы въ официальной запискѣ: у 68% всѣхъ туберкулезныхъ пациентовъ 1897 г. и у 74% 1898 г. по окончаніи лѣченія въ близкомъ будущемъ нельзя было опасаться наступленія неспособности къ труду. Можно безъ преувеличенія сказать, что С. вообще въ первый разъ дало возможность узнать, сколько, какъ и отъ чего народъ болѣетъ и теряетъ силы. Вотъ, для примѣра, свидѣнія, собранныя берлинскимъ страховымъ учрежденіемъ. Въ числѣ причинъ ранняго наступленія неспособности къ труду у берлинскихъ рабочихъ въ 1899 г., какъ и въ предыдущіе годы, первое мѣсто занимаютъ легочныя болѣзни. Болѣе трети всѣхъ пенсионеровъ инвалидовъ кассъ (395 изъ 1000) потеряли способность работать вслѣдствіе болѣзни легкихъ. У женщинъ процентъ легочныхъ больныхъ нѣсколько ниже: 231 изъ 1000. Кромѣ болѣзней легкихъ, наиболѣе частыми причинами неспособности къ труду у рабочихъ-мужчинъ являлись болѣзни нервной системы — всего чаще сумасшествіе, параличъ и т. п. У женщинъ инвалидность особенно часто вызвана болѣзнями роста и питанія: преждевременная старческая слабость, малокровіе, общая слабость организма дѣлаютъ ихъ, въ большинствѣ случаевъ, неспособными къ труду. На 100 мужчинъ-пенсионеровъ инвалидовъ кассъ въ 1899 г. приходились 43 женщины. Разсматривая число ставшихъ неспособными къ труду по ихъ возрасту и полу, мы находимъ, что среди молодыхъ рабочихъ, въ возрастѣ 20—25 лѣтъ, число случаевъ неспособности къ труду у мужчинъ и женщинъ почти одинаково; въ слѣдующей затѣмъ по возрасту группѣ, отъ 25 до 30 лѣтъ, число сдѣлавшихся неспособными къ труду женщинъ составляетъ 64% числа мужчинъ-инвалидовъ; въ 35—40 лѣтъ число женщинъ, получающихъ инвалидную ренту, самое незначительное и составляетъ лишь 20% числа пенсионеровъ-мужчинъ. Затѣмъ участіе женщинъ, получающихъ пенсію, снова начинаетъ возрастать и въ возрастѣ между 60 и 70 г. оно составляетъ болѣе половины соответственнаго числа мужчинъ. Низкій процентъ женщинъ въ возрастѣ между 25 и 40 г. объясняется тѣмъ, что въ эти годы женщины-работницы выходятъ замужъ и выбываютъ изъ кассъ С., а въ

болѣе высокому возрастѣ онѣ, въ особенности если лишились своего кормильца, принуждены снова браться за работу, обязывающую ихъ къ С. Въ тѣсной связи съ народной гигиеной стоитъ та разумная филантропія, которую С. рабочиѣ начинаютъ проявлять все въ болѣе и болѣе широкихъ размѣрахъ путемъ помѣщения своихъ огромныхъ резервныхъ капиталовъ. Всѣ виды кассъ С. въ совокупности представляютъ одного изъ величайшихъ банкировъ въ мірѣ: резервы ихъ достигаютъ миллиарда. На первыхъ порахъ учрежденія С. помѣщали свои капиталы преимущественно въ государственныхъ и коммунальныхъ займахъ и въ ипотекахъ; теперь все болѣе увеличивается доля капитала, назначаемого ими въ суду предпріятіямъ и учрежденіямъ, задающимъ цѣлью поднятія положенія рабочаго класса. На первомъ мѣстѣ въ этомъ отношеніи стоитъ вопросъ о рабочихъ жилищахъ, на постройку которыхъ учрежденія для С. рабочиѣ выдали въ суду городамъ, товариществамъ и ферейнамъ болѣе 52 миллионновъ марокъ. Другимъ филантропическимъ предпріятіямъ — санаторіямъ, пріютамъ, обществамъ народныхъ банъ, потребительнымъ товариществамъ и т. п. — выдано въ суду болѣе 36 миллионновъ. Всякое начинаніе, отъ котораго можно ожидать улучшенія быта рабочихъ или уменьшенія смертности и заболѣваемости, находить въ страховыхъ кассахъ поддержку дешевымъ кредитомъ, идетъ ли рѣчь объ устройствѣ канализація, на которую городъ или община въ данную минуту не имѣетъ свободныхъ средствъ, или же о постройкѣ собственного школьнаго зданія, пріюта для дѣтей и всякаго другого общепользнаго начинанія. Такимъ образомъ С. рабочиѣ, помимо выполненія собственного своего призванія, становится величайшимъ двигателемъ всѣхъ предпріятій на пользу народа. Имперское страховое бюро недавно резюмировало результаты всѣхъ видовъ С. рабочихъ въ Германіи слѣдующими цифрами: на случай болѣзни застраховано 9,3 милл., въ томъ числѣ 7,3 милл. мужчинъ и 2 милл. женщинъ; отъ несчастныхъ случаевъ застраховано 16,7 милл. человекъ — 12,9 милл. мужчинъ и 3,8 милл. женщинъ; застрахованныхъ на случай наступленія старости и неспособности къ труду 12,7 милл., изъ которыхъ 8,4 милл. мужчинъ и 4,3 милл. женщинъ. Доходъ всѣхъ кассъ С. рабочихъ за время съ 1885 по 1899 г. превышаетъ 3 миллиарда, расходы ихъ — 2,4 миллиарда, состояніе — 1 миллиардъ. Сумма выданныхъ рабочимъ вознагражденій за этотъ періодъ времени составляетъ: по С. отъ болѣзни 1,4 миллиарда, по С. отъ несчастныхъ случаевъ — 540 миллион., по С. отъ инвалидности — 370 милл. мар. Общая сумма вознагражденій, выданныхъ въ теченіе 1 года, поднялась съ 51.1 милл. въ 1885 г. до 304½ милл. въ 1899 г. Изъ 3,3 миллиарда общей суммы доходовъ 1487 миллион. внесено предпринимателями, 1477 миллион. — рабочими, 123 милл. — приплата государства.

Какъ ни великъ результатъ С. рабочихъ въ Германіи, но достигнутыми до сихъ поръ усиліями далеко еще не исчерпана задача обез-

печенія рабочихъ, т. е. всего живущаго своимъ трудомъ населенія, отъ всѣхъ превратностей судьбы. Недостааетъ еще одного очень существеннаго вида С. — обезпеченія семей рабочихъ при преждевременной смерти отца и мужа, а также С. отъ безработицы. Только семьи увѣчныхъ, умершихъ отъ полученныхъ ранъ, на основаніи закона о С. отъ несчастныхъ случаевъ, пользуются пенсіей; всѣ прочія рабочія семьи, оставшіеся безъ кормильца, или вынуждены прибѣгать къ общественному призрѣнію, или же существуютъ непосильнымъ трудомъ женщины. Правда, пустое пространство, оставленное государственнымъ С., пытаются занять частныя страховыя общества, вводя такъ назыв. «народное С.» (см. выше); но средняя сумма этого С. въ двухъ главныхъ берлинск. обществахъ не достигаетъ 200 мар., что не можетъ быть названо сколько-нибудь серьезнымъ обезпеченіемъ семьи на случай смерти. Кромѣ того, добровольное С. доступно лишь болѣе или менѣе привилегированному кругу рабочихъ и, какъ показываетъ опытъ другихъ странъ, въ лучшемъ случаѣ замѣняетъ принудительное С. лишь у меньшей половины населенія. Вслѣдствіе этого распространеніе обязательнаго С. въ Германіи на обезпеченіе вдовъ и сиротъ — вопросъ ближайшаго времени. Проектъ такого закона уже предложено былъ въ рейхстагѣ деп. Штуммомъ. Подъ впечатлѣніемъ, вынесеннымъ изъ германскаго отдѣла С. рабочихъ на всемірной выставкѣ 1900 г., одинъ изъ французскихъ экономистовъ написалъ въ «Revue de Paris»: «На нѣмецкой почвѣ выросло дерево, подъ которымъ рабочій находить убѣжище и защиту, когда гроза разражается надъ его головою. Если онъ раненъ на промышленномъ полѣ битвы или, обезсиленный работой, впадаетъ въ болѣзнь, если онъ состарился или лишился способности работать, то онъ можетъ ухватиться за вѣтви дерева, чтобы не скатиться въ пропасть; онъ найдетъ по крайней мѣрѣ кусокъ хлѣба для себя и своей семьи и не вынужденъ будетъ на старости лѣтъ просить милостыни. Нѣтъ сомнѣній, что въ наше время изъ всѣхъ рабочихъ нѣмецкій съ наиболѣе легкимъ сердцемъ глядитъ въ будущее. До германскаго законодательства о С. рабочихъ помощь больному, неспособному къ труду или состарившемуся за работой рабочему, представлялась частной благотворительности или общественному призрѣнію, и поддержка въ сущности всегда носила характеръ милостыни; нынѣ же понятіе *благотворительности* и *милостыни* замѣнено понятіемъ *правъ*».

Наиболѣе близко къ германскому законодательству о С. рабочихъ примыкаютъ австрійскіе законы объ обезпеченіи увѣчныхъ, вознагражденіи ихъ семействъ и обязательной заботѣ о больныхъ. Австрійскій законъ 28 декабря 1887 г. объ обязательномъ С. отъ несчастныхъ случаевъ, дополненный новеллой 20 іюля 1894 г., въ основныхъ своихъ чертахъ копируетъ германскій законъ 1884 г. и только въ деталяхъ допускаетъ нѣкоторыя отклоненія, вызываемыя отчасти мѣстными условіями, отчасти техническими соображеніями. Какъ и его прототипъ, онъ почти

совершенно исключает гражданскую ответственность отдельного предпринимателя, оставляя ее лишь для крайне редких случаев, в которых может быть доказана злая умысел или близко граничащее с ним грубое невнимание. Круг застрахованных, как и в первом германском законѣ, ограничивается крупной промышленностью — фабриками и заводами. Только в 1894 г. обязательное С. от несчастных случаев распространено на все перевозочныя предприятия, в том числѣ и на желѣзныя дороги, а также на цѣлый ряд специальныхъ профессій, связанныхъ съ особой опасностью: на служащихъ въ пожарныхъ депо, въ театрахъ, чистильщиковъ улицъ, канальевъ, каменщиковъ, трубочистовъ. Какъ и въ Германіи, австрійскій законъ не рѣшилъ распространить обязательное С. на всю мелкую промышленность; но въ то время, какъ въ Германіи, не смотря на сопротивление аграріевъ, обязательному С. подчинено сельское хозяйство, въ Австріи сельскіе рабочіе остаются до сихъ поръ безъ серьезнаго обезпеченія. Желѣзнодорожныя рабочіе, которые, въ отличіе отъ всѣхъ другихъ, съ 1869 г. пользовались привилегированной защитой на принципѣ широкой ответственности желѣзнодорожныхъ обществъ, составляютъ и теперь исключеніе въ томъ смыслѣ, что при опредѣленіи вознагражденія для нихъ принимается въ расчетъ полный заработокъ, тогда какъ для всѣхъ остальныхъ вознагражденіе опредѣляется въ процентахъ средняго заработка, не превышающаго опредѣленной высоты (1200 гульденовъ). У желѣзнодорожныхъ рабочихъ нѣтъ и обязанности платить за С., тогда какъ всѣ остальные австрійскіе рабочіе участвуютъ въ платежахъ премій, правда, очень незначительной долей: $\frac{9}{10}$ премии падаетъ на предпринимателей, $\frac{1}{10}$ — на рабочихъ и служащихъ. Существенное отличіе въ техникѣ С. обѣихъ странъ состоитъ въ томъ, что австрійское избрало систему покрытія каждой увѣчной ренты соответствующимъ капиталомъ (Kapitaldeckungsverfahren), тогда какъ германское основывается на началѣ распределенія между предпринимателями расходовъ по вознагражденію увѣчныхъ даннаго періода, съ прибавленіемъ извѣстной суммы на составленіе резервныхъ фондовъ. Обязанность вознаграждать увѣчного для учреждений С. въ Австріи наступаетъ по истеченіи 4 недѣль со дня увѣчья, въ продолженіе которыхъ работа о пострадавшемъ падаетъ на кассы С. отъ болѣзни. При полной неспособности къ труду пострадавшій получаетъ 60% годовичнаго заработка, при частичной инвалидности — до 50%. Въ случаѣ смерти увѣчнаго семья выдается до 25 гульденовъ на погребеніе, вдовѣ или вдовцу, если онъ неспособенъ къ труду — 20%, на каждаго изъ дѣтей до 15-тилѣтнаго возраста — 15%, а если они круглыя сироты — по 20%. Въ австрійскомъ законѣ замѣчательной чертой является предоставленіе ренты и незаконнорожденнымъ дѣтямъ, правда, лишь въ размѣрѣ 10%. Рента вдовы или вдовца, вмѣстѣ съ рентами дѣтей, не должна превышать 50% заработка. Родителямъ или прародителямъ, если они пользовались поддержкой пострадав-

шаго, гарантирована рента въ 20% заработка ихъ кормильца. Организация С. въ Австріи носитъ характеръ не товарищества предпринимателей, какъ въ Германіи, а территориальныхъ страховыхъ учреждений, подобно германскимъ кассамъ С. отъ старости и неспособности къ труду. Въ настоящее время С. сосредоточено въ 7 крупныхъ кассахъ — по одной въ Вѣнѣ, Прагѣ, Брюннѣ, Зальцбургѣ, Грацѣ, Лембергѣ и Триестѣ. Въ управленіи кассами рабочіе принимаютъ большее участіе, нежели въ германскихъ Berufsgenossenschaften: во главѣ каждой кассы стоитъ бюро, на одну треть составленное изъ выборныхъ отъ хозяевъ, на другую — изъ выборныхъ отъ рабочихъ, на третью — по назначенію отъ правительства. Точно также представители рабочихъ принимаютъ активное участіе въ изслѣдованіи несчастныхъ случаевъ, въ изданіи мѣръ къ ихъ предупрежденію и въ третейскихъ судахъ. Недостатокъ этого устройства состоитъ лишь въ чрезуръ большой централизаци, ничѣмъ не смягчаемой: нѣтъ даже обязательнаго подраздѣленія крупныхъ территориальныхъ страховыхъ учреждений на мѣстныя секціи. Солидарность интересовъ между отдельными учреждениями выражается въ томъ, что суммы, назначаемыя для образованія резервныхъ фондовъ, на двѣ трети идутъ въ резервы каждаго отдельнаго страхового учрежденія, на одну же треть содѣйствуютъ увеличенію общаго резервнаго фонда для всѣхъ. Въ этомъ отношеніи австрійское устройство послужило примѣромъ и для Германіи при новѣйшемъ пересмотрѣ германскихъ законовъ С. отъ несчастныхъ случаевъ, инвалидности и старости. Въ 1899 г. въ Австріи въ кассы С. отъ несчастныхъ случаевъ поступило 22104379 кронъ; изъ нихъ 11261520 кронъ пошло на вознагражденія увѣчныхъ и 1741934 кронъ на управленіе. Число регистрованныхъ въ этомъ году несчастныхъ случаевъ равняется 80416, изъ томъ числѣ 985 смертныхъ случаевъ, 5343 случая продолжительной инвалидности и 16923 — временной неспособности къ труду болѣе чѣмъ на 4 недѣли. Постоянныя пенсіи изъ кассъ С. отъ несчастныхъ случаевъ выдавались въ концѣ 1899 г.

| | Число. | Общая сумма пенсій за годъ. |
|--|--------|-----------------------------|
| Вдовамъ | 4043 | 703539 кронъ. |
| Дѣтямъ | 6570 | 758941 > |
| Родственникамъ (по восход. линіи) | 537 | 67563 > |
| Инвалидамъ, совершенно неспособнымъ работать | 1798 | 1043548 > |
| Инвалидамъ, отчасти неспособнымъ работать | 25558 | 4107913 > |
| | 38506 | 6681504 кроны. |

Столь же близко къ германскому образцу подходит и австрійскій законъ о С. отъ болѣзни (30 марта 1888 г.). Обязательному С. подчинены рабочіе промышленности и транспортныхъ предприятий, за исключеніемъ кустарей, какъ и въ германскомъ законѣ; сельскіе рабочіе пока не подчинены С., но законъ

общает, что это будет совершенно вполнѣдствіи путемъ мѣстныхъ постановленій. Минимумъ обязательной помощи при болѣзни: въ продолженіе 20 недѣль даровая медицинская помощь, медикаменты и терапевтическія средства, и, если неспособность къ труду продолжается болѣе 3 дней, денежная помощь въ размѣрѣ 60% обычного заработка за неквалифицированный трудъ въ данной мѣстности. Помощь должна быть оказываема заболѣвшимъ въ продолженіе 20 недѣль, роженіямъ—до 5-й недѣли послѣ родовъ; въ случаѣ смерти застрахованнаго семьѣ выдается на погребеніе сумма равная, по крайней мѣрѣ, 20-кратному дневному заработку. Кассамъ предоставлено добровольно увеличивать пособие до 75%, и притомъ не дневного лишь заработка чернорабочаго, но также заработной платы, до 2 гульденовъ въ день. Продолжительность помощи можетъ быть распространена до иблага года. Высота преміи опредѣляется на основаніи технически-страховыхъ вычисленій, но не должна превышать 3% среднего заработка чернорабочаго. Премія падаетъ, какъ и въ Германіи, двумя третями на рабочаго и одной третью—на хозяина. Законъ предусматриваетъ 6 видовъ кассъ, къ одному изъ которыхъ обязательно долженъ принадлежать каждый рабочій, подчиненный С.: фабрично-заводскія (при наличности не менѣе 100 рабочихъ), цеховыя, строительныя, кассы рудокоповъ (Bruderladen, Knappschaftskassen), вольныя и окружныя (Bezirkskrankenassen). По статистикѣ 1896 г., изъ 2921 кассы 1382 были фабрично-заводскія, 844 — ремесленно-цеховыя, 566 — оружныя, 122 — вольныя, 7 — строительныя. По числу членовъ первое мѣсто занимаютъ оружныя кассы, къ которымъ изъ 2,2 милліоновъ всѣхъ застрахованныхъ причислено 880 тыс.; фабрично-заводскія кассы имѣютъ 586 тыс., ремесленно-цеховыя—357 тыс., вольныя—362 тыс. членовъ. Бюджетъ австрійскихъ кассъ С. отъ болѣзни показываетъ въ приходѣ 19142200, въ расходѣ—17347000 гульденовъ. Сверхъ того, кассы горнорабочихъ при 144841 членѣ имѣли бюджетъ въ 1789100 гульденовъ, при чемъ на каждого рудокопа приходилось собственныхъ взносовъ 6 гульденовъ и взносовъ хозяевъ 10 гульденовъ.

Въ продолженіе многихъ вѣковъ въ Швейцаріи обязательное призрѣніе больныхъ составляло, какъ и призрѣніе бѣдныхъ вообще, кантональную обязанность. Исполненіе ея стало затруднительнѣе и легко болѣе тяжелымъ бременемъ на кантональные финансы, когда, съ развитіемъ промышленности, въ нѣкоторыхъ кантонахъ стали замѣчаться большой наплывъ пришлыхъ рабочихъ. Кантональные правительства, вслѣдствіе этого, стали требовать, чтобы чужіе рабочіе, временно живущіе въ кантонѣ, обязательно были застрахованы на случай болѣзни: въ Цюрихѣ это произошло уже въ 1844 г., въ Бернѣ—въ 1849 г. Другіе кантоны прибѣгали къ косвеннымъ средствамъ, отчасти захватывавшимъ и мѣстное, не-пришломъ рабочее населеніе: такъ, напр., на хозяина возлагалась обязанность нести заботы и расходы по лѣченію

рабочихъ во время болѣзни, если они живутъ при мастерской или при фабрикѣ. Путемъ особаго конкордата 16 швейцарскихъ кантоновъ урегулировали взаимныя обязанности относительно лѣченія заболѣвшихъ рабочихъ на тѣхъ же основаніяхъ, какъ это происходить для земляковъ, но съ правомъ регресса по отношенію къ родитъ заболѣвшаго. Различіе въ отношеніи къ больнымъ своимъ и чужимъ устранено союзнымъ закономъ 22 іюня 1875 г., постановляющимъ, что кантоны обязаны одинаково заботиться о всѣхъ бѣдныхъ заболѣвшихъ швейцарцахъ, «если болной безъ вреда для себя и для другихъ не можетъ вернуться въ родной кантонъ». Многие кантоны послѣ этого стали требовать, чтобы пришлые рабочіе обязательно были застрахованы отъ болѣзни; если рабочій не принадлежитъ къ фабричной кассѣ или къ солидному союзу, кантональное правительство требуетъ, отъ него или отъ его хозяина причисленія къ мѣстной общинной кассѣ. Этотъ способъ обезпеченія, въ сущности, мало отличающійся отъ призрѣнія нищихъ, не могъ удовлетворить требованіямъ развитою рабочаго класса, вслѣдствіе чего швейцарскіе рабочіе, подобно англійскимъ и французскимъ, издавна стремились путемъ взаимопомощи избѣгнуть необходимости въ случаѣ болѣзни записаться въ публичныя нишіе. По даннымъ рабочаго секретариата отъ 1886 г. (новѣйшихъ не существуетъ, такъ что этой же устарѣлой статистикой пришлось пользоваться и Бюхеру въ новомъ изданіи «Handb. der Staatsw.»), въ Швейцаріи было болѣе 1200 кассъ взаимопомощи, съ 200060 членовъ. Весьма немногія имѣли центральную организацію и распространены были на всю страну; большая часть кассъ соответствуетъ мѣстнымъ кассамъ въ Германіи, около четверти—фабричныя кассы. Сумма выданныхъ ими пособій не превышаетъ 2 милл. фр.; тѣмъ не менѣе, по крайней мѣрѣ половина фабричныхъ рабочихъ и ремесленныхъ подмастерій, въ случаѣ болѣзни, могли рассчитывать на болѣе или менѣе дѣйствительную помощь. Широкии задачами обезпеченія рабочаго на старости и попеченія о его семьѣ послѣ смерти задавались лишь отдѣльные союзы рабочихъ, стоящихъ на высшихъ ступеняхъ, напр., швейцарскій союзъ типографскихъ рабочихъ и нѣсколько крупныхъ фабричныхъ кассъ. Огромному большинству другихъ кассъ такая задача была не по силамъ, тѣмъ болѣе, что характеристическая черта швейцарскихъ кассъ взаимопомощи—небольшое число членовъ: около половины Krankenkassen не насчитываютъ 100 участниковъ. Вслѣдствіе этого кантональные законодательства съ 70-хъ годовъ уже задаются проектами обязательнаго С., изъ которыхъ, однако, только въ самое послѣднее время получили осуществленіе бернскій, базельскій и с.-галленскій—объ обезпеченіи при безработицѣ, и цевтальскій—объ учрежденіи кантональной кассы народнаго С. жизни на случай старости. Послѣднее, однако, не имѣетъ принудительнаго характера. Всѣ эти попытки, повидимому, убѣдили общественное мнѣніе Швейцаріи, что задача обезпеченія рабочихъ осуществима

лишь на более широкомъ базисѣ обще-національнаго С. Всѣ новѣйшія стремленія какъ рабочихъ, такъ и ихъ друзей, направлены къ тому, чтобы С. рабочихъ осуществлено было швейцарскимъ союзомъ, одинаково для жителей всѣхъ кантоновъ. Относительно обезпеченія увѣчныхъ въ Швейцаріи сначала стали на точку зрѣнія расширенной отвѣтственности. Швейцарскій законъ 1881 г. въ этомъ отношеніи—лучшій въ мірѣ: онъ признаетъ право рабочего на вознагражденіе не только при вѣдѣ хозяина предпріятія или кого-либо изъ надсмотрщиковъ, но и въ случаяхъ форсе пажеге: кто имѣетъ всѣ выгодные шансы, несетъ и рискъ. Тяжесть доказательствъ законъ возлагаетъ на отвѣтника-предпринимателя и распространяетъ отвѣтственность послѣдняго даже на всѣ случаи неспособности къ труду, наступающіе безъ наличности увѣчья, а вслѣдствіе свойства труда (то, что называютъ профессиональными болѣзнями). Въ виду столь широкой отвѣтственности, швейцарскіе предприниматели стали страховать своихъ рабочихъ въ частныхъ страховыхъ обществахъ и въ специальныхъ союзахъ фабрикантовъ на началѣ взаимности. Изъ 7¼ милл. фр. премій, полученныхъ въ 1897 г. оперирующими въ Швейцаріи страховыми обществами, 5¼ милл. получены отъ коллективнаго С. рабочихъ. Не смотря на это, недовольство существующимъ порядкомъ и стремленіе перейти къ системѣ государственнаго обязательнаго С. замѣчается уже съ середины 80-хъ годовъ, какъ среди рабочихъ, такъ и въ кантональныхъ и союзномъ представительствѣхъ. Не смотря на всѣ достоинства закона объ отвѣтственности, онъ все-таки связанъ съ необходимостью судебныхъ прецедентовъ. Во многихъ случаяхъ пострадавшіе остаются безъ вознагражденія, въ другихъ имъ долго приходится ждать его полученія. Первымъ шагомъ къ обще-швейцарскому С. рабочихъ должно было быть расширение компетенціи союзнаго законодательства. Это послѣдовало путемъ референдума 26 окт. 1890 г., въ которомъ швейцарскій народъ 283228 голосами противъ 92200 не только высказался за передачу союзу прежнихъ кантональныхъ обязанностей, но и принялъ два существенно важныхъ постановленія: 1) союзу предоставляется законодательнымъ путемъ ввести С. отъ болѣзни и несчастныхъ случаевъ и 2) С. можетъ быть обязательнымъ для всего населенія или для отдѣльныхъ его классовъ. На этомъ основаніи національнымъ совѣтомъ выработаны были въ 1893 г. два законопроекта, въ обсужденіи которыхъ приняли участіе рабочіе союзы, рабочій секретариатъ, общества предпринимателей, представители вольныхъ кассъ и т. д. Осуществленію проектовъ долго мѣшало разногласіе между національнымъ совѣтомъ и совѣтомъ сословій. С. отъ несчастныхъ случаевъ и болѣзни предполагалось обязательно подчинить все населеніе, живущее наемнымъ трудомъ, начиная съ 14 лѣтъ, не исключая состоящихъ на государств. и обществ. службѣхъ, но получающихъ менѣе 5000 фр. Не включены въ кругъ С. живущіе случайной поденной работой и кустари, ко-

торыхъ имѣлось въ виду обезпечить путемъ кантональныхъ законодательствъ. Страхование отъ несчастныхъ случаевъ должно было быть сосредоточено въ центральномъ государственномъ учрежденіи, при которомъ предполагался особый «страховой совѣтъ», съ равнымъ числомъ членовъ отъ хозяевъ, рабочихъ и союзнаго правительства. Децентрализация выражалась въ раздѣленіи Швейцаріи на отдѣльные округа, съ страховымъ инспекторомъ во главѣ. Вознагражденіе увѣчныхъ предполагалось въ формѣ ренты до 60% полному инвалиду, а въ случаяхъ совершенной безпомощности—даже до 100% фактическаго заработка. Семья убитаго получала право на ренту въ размѣрѣ до 50% его заработка. Система взиманія премій, въ отличіе отъ германской, была основана на принципѣ покрытия ренты соответствующимъ капиталомъ и сверхъ платежей предпринимателей вводила еще субсидію государства, въ размѣрѣ одной пятой всѣхъ расходовъ. Государственная субсидія предусмотрена и въ проектѣ С. отъ болѣзни, это — такъ назыв. Bundesgarpen, который швейцарскій союзъ брался приплачивать къ платежамъ каждаго изъ членовъ публичныхъ страховыхъ кассъ (т. е. кассъ окружныхъ и фабрично-заводскихъ; въ Швейцаріи онѣ играютъ роль мѣстныхъ, общинныхъ и фабричныхъ кассъ Германіи). Въ уплатѣ премій С. отъ болѣзни, которыя не должны превышать 4% заработка, хозяева и рабочіе участвуютъ въ равныхъ доляхъ, но, при особой опасности предпріятія для жизни и здоровья, взносы предпринимателей могутъ быть увеличены втрое. Всѣ застрахованные раздѣлены на 9 классовъ, изъ которыхъ низшій обнимаетъ заработки ниже 1 франка, высшій — отъ 6 до 7½ франковъ. Съ третьяго дня болѣзни кассы должны давать своимъ членамъ врачебную помощь въ самомъ широкомъ размѣрѣ и съ полной свободой въ выборѣ врача, а при неспособности къ труду—2/3 заработка, въ качествѣ пособія. Помощь оказывается срокомъ до одного года. Соответственно своимъ платежамъ, предприниматели принимаютъ участіе въ контролѣ надъ дѣйствіями кассъ, подлежащихъ, сверхъ того, тщательному наблюденію кантональныхъ и союзныхъ органовъ, собственно же управленіе кассами всецѣло находится въ рукахъ самихъ рабочихъ. Если бы эти проекты были осуществлены, 600000 швейц. рабочихъ не знали-бы нужды при болѣзни и увѣчьи. Расходы, правда, были-бы значительны: ихъ вычисляли въ 25 милл. фр. въ годъ, изъ которыхъ около 7½ милл. падали на бюджетъ союза. При блестящемъ состояніи швейцарскихъ финансовъ послѣднее, однако, не смущало представителей народа, и 2 октября 1899 г. проекты приняты были въ національномъ совѣтѣ 113 голосами противъ одного, а въ совѣтѣ сословій, три дня спустя—даже единогласно. Тогда противники обязательнаго С. потребовали референдума, и 20 мая 1900 г. народъ отвергъ созданный въ его пользу законъ 337 тыс. голосовъ противъ 147 тыс. Такой результатъ могъ произойти лишь вслѣдствіе того, что противъ закона оказался неестественный союзъ зажиточныхъ крестьянъ, нежелав-

тих брать на себя расходы по С. сельских рабочих, и фабрикантов, больших, что новые расходы падут на их прибыль—с рабочей демократией, забывшей, в этом случае, что «лучшее—враг хорошего». Влияние германского законодательства несомненно отразилось и на *норвежском* законѣ о С. от несчастных случаевъ 23 июля 1894 г. По объему законъ почти тождественъ съ германскимъ, охватывая всѣх рабочихъ фабрик, горныхъ предприятий, построекъ и т. д. Нѣкоторыя измѣненія противъ германскаго образца составляютъ несомнѣнные улучшенія, напр. подведение подъ рубрику фабрикъ всѣхъ производствъ, пользующихся другой двигательной силой, кромѣ мускульной. Особенности условия страны приняты во вниманіе включеніемъ въ кругъ обязательнаго С. всѣхъ работъ на льду. Въ *Даніи* закономъ отъ 7 янв. 1898 г. введено обезпеченіе пострадавшихъ при работѣ. Дѣйствіе закона распространяется на фабрики, предприятия съ механическими двигателями, строительныя работы, желѣзныя дороги, конки, омнибусы и нѣкоторыя другія болѣе мелкія предприятия, сопряженныя съ большой опасностью для жизни. Государственные и коммунальныя предприятия не составляютъ исключенія, если ихъ служащіе не пользуются правомъ на пенсію. Основною недостаткомъ закона состоитъ въ томъ, что онъ не устраняетъ доказательствъ индивидуальной вины и сопряженной съ нею судебной волокиты. Законами 1890 и 1891 гг. создана категория «достойныхъ бѣдныхъ», выдѣленныхъ изъ обязательнаго общественнаго «призрѣнія»: это — всѣ тѣ старики-рабочіе, достигшіе 60-лѣтняго возраста, которые въ продолженіе послѣднихъ 10 лѣтъ до наступленія нужды пользовались полными гражданскими правами и ни разу не прибѣгли къ помощи общинной кассы для бѣдныхъ. Въ случаѣ продолжительныхъ болѣзней или невозможности прокормиться и прокормить семью, лица этой категоріи имѣютъ право на субсидію для лѣченія и пенсію изъ средствъ общины, не носящія характера асигновокъ общественнаго призрѣнія. Число пользовавшихся обезпеченіемъ на старости, на основаніи закона 1891 г., достигло въ 1897 г. 53 тысячи. Расходъ общинъ на обезпеченіе «достойныхъ стариковъ» составляетъ около 4 милл. кронъ; изъ нихъ 2 милл.—государственная субсидія. Въ среднемъ выводѣ, пенсія составляетъ 93 кроны въ деревнѣ и 136 кронъ въ городахъ.

Въ области обезпеченія рабочихъ во время болѣзни, инвалидности и старости *Англія* до сихъ поръ является страной индивидуализма, въ которой личными усиліями и взаимопомощью достигнуты замѣчательные результаты. Они не соответствуютъ, однако, величинѣ задачи, вслѣдствіе чего общественное мнѣніе и законодательная власть и тамъ склоняются къ убѣжденію, что безъ принудительныхъ организацій значительная часть народа, и притомъ наиболѣе нуждающіеся слои его, въ трудныя эпохи жизни или остается безъ достаточной помощи, или же вынуждена прибѣгать къ унижительному общественному призрѣнію. Во главѣ союзовъ, въ

которыхъ англійскіе рабочіе и близко примыкающіе къ нимъ круги мелкаго мѣщанства пытаются застраховать себя на случай неспособности къ труду, до сихъ поръ стоятъ *Friendly societies*, главная задача которыхъ—поддержать больныхъ и дать семьямъ умершихъ средства на погребеніе (см. Союзы рабочихъ, XXXI, 103 и сл.). По закону 1896 г., регулиющему ихъ дѣятельность, эти «дружескія общества», если они удовлетворяютъ требованіямъ нормальнаго статута и внесены въ регистры, пользуются свободой отъ штемпельнаго сбора, льготами при помѣщеніи своихъ капиталовъ, правомъ приѣма въ члены малолѣтнихъ, начиная съ 1 года, и дѣльмъ рядомъ другихъ привилегій. Для обезпеченія правильности дѣлопроизводства и соответствія между платежами членовъ и помощью, оказываемою кассами, послѣднія должны представлять свои отчеты общественнымъ учрежденіямъ и подлежать періодическимъ ревизіямъ. Ежегодно парламенту представляется отчетъ Chief registrar о состояніи дружескихъ обществъ. Значительная часть *Friendly societies* пользуется легатами, подарками филантроповъ, субсидіями предпринимателей; весьма немногія, однако, располагаютъ солидными фондами, вполне обезпечивающими С. капитала (максимумъ—200 фн.) или ренты на старость (до 50 фн. въ годъ). Большинство въ состояніи удовлетворять лишь временной нуждѣ при болѣзни, въ первые мѣсяцы безпомощности вдовъ и сиротъ и при отсутствіи средствъ на погребеніе умершаго члена. Въ отличіе отъ германскаго обязательнаго С., первоначально имѣвшего въ виду интересы самого застрахованнаго и лишь постепенно распространявшаго свое попеченіе на его семью, англійское свободное С. въ *Friendly societies* съ самаго начала охватываетъ семью: не только застрахованный членъ, но и его жена, дѣти, братья, родители имѣютъ право на пособие при болѣзни и на приличное погребеніе. Тѣмъ не менѣе германское С. не только интенсивнѣе, т. е. даетъ болѣе дѣйствительную помощь отдѣльному лицу, но и экстенсивнѣе, захватывая всю или почти всю массу пролетаріата, тогда какъ добровольное взаимное С. въ Англій, въ наиболѣе его распространенныхъ формахъ, предоставляетъ нѣкоторое обезпеченіе *одной трети* рабочаго класса (см. Союзы рабочихъ, XXXI, 110). Въ среднемъ, кромѣ вступительнаго взноса въ 1½ — 2 шиллинга, каждый членъ общества, примыкающаго къ большимъ союзамъ, платитъ страховой преміи въ годъ 20 — 21 шил. Помощь во время болѣзни выражается въ средней цифрѣ 16½ шилл. на члена. Рука объ руку съ дружескими обществами идутъ профессиональные союзы, соприкасаясь съ ними уже тѣмъ, что значительная часть рабочаго класса принадлежитъ къ обществамъ того и другого типа (см. Союзы рабочихъ). Въ полнѣйшемъ противорѣчій съ развитымъ фабричнымъ законодательствомъ Англій находилось до самаго послѣдняго времени отношеніе закона къ отвѣтственности за несчастные случаи. При господствѣ *common law* вознагражденіе потерпѣвшаго связано съ си-

стемой доказательств, тяжесть которых все-гда лежала на сторонѣ рабочего и еще значительно усугублялась, въ сравненіи съ условіями на континентѣ, своеобразными и сложными процессуальными условіями Англии. Въ продолженіе десятковъ лѣтъ въ судебной практикѣ увѣчныхъ процессовъ установилась враждебная рабочему презумпція (такъ наз. common employment), по которой рабочій, вступая въ договоръ найма на работы, заранее беретъ на себя значительную часть риска, вытекающаго изъ опасности производства и совмѣстнаго занятія съ другими. Только въ 1880 г. Employers' Liability Act устранилъ худшія стороны прежней теоріи и практики, оставаясь, однако, на почвѣ судебнаго доказательства вины предпринимателя или его уполномоченныхъ. Въ лучшемъ случаѣ, вознагражденіе не должно было превышать трехгодичнаго заработка потерпѣвшаго, такъ что о дѣйствительномъ обезпеченіи увѣчныхъ и при выигрышѣ процесса не было рѣчи. Вслѣдствіе этого организованные союзы рабочихъ и друзья ихъ въ парламентѣ, особенно Гладстонъ и Чемберленъ, уже съ середины 80-хъ годовъ выступаютъ съ проектами реформы, лишь въ 1897 г. получающими нѣкоторое удовлетвореніе въ Workmen's Compensation Act, который составляетъ дѣйствующее право объ ответственности въ Англии. Этотъ законъ распространяется на желѣзныя дороги, горные промыслы фабрики и заводы, верфи и строительные промыслы. Охватывая около 6 милл. рабочихъ, законъ не распространяется на ремесла, нѣкоторые виды транспортныхъ предпріятій, торговые промыслы и сельское хозяйство. Основанный на началѣ личной ответственности предпринимателя, онъ приближается къ системѣ С. тѣмъ, что устанавливаетъ, хотя лишь факультативно, начало вознагражденія въ формѣ ренты и даетъ предпринимателю возможность устроить свою личную ответственность, застраховавъ своихъ рабочихъ отъ несчастныхъ случаевъ. Отступленіе отъ прежняго порядка выражается еще и въ томъ, что повяте вины, какъ основанія для вознагражденія, значительно суживается: причиной отказа рабочему въ вознагражденіи признается только грубая небрежность (wilful misconduct). Въ случаѣ умысла или грубой небрежности со стороны хозяина, рабочій можетъ требовать полнаго возмѣщенія убытковъ. Обязанность вознаграждать увѣчнаго наступаетъ лишь при несчастныхъ случаяхъ, влекущихъ за собой неспособность къ труду на срокъ болѣе 2 недѣль. Пострадавшій или его близкіе обязаны уведомить хозяина немедленно о происшедшемъ несчастіи. Вознагражденіе равняется рентѣ до 50% средняго заработка, но не выше 1 фун. въ недѣлю. Семья убитаго или умершаго отъ увѣчья (въ послѣднемъ случаѣ—лишь если смерть была непосредственнымъ слѣдствіемъ увѣчья) получаетъ до 10 фун. стерл. за лѣченіе и погребеніе и вознагражденіе капиталомъ въ видѣ трехкратнаго годичнаго заработка пострадавшаго; но вся сумма вознагражденія, включая и ренты, которыми убитый пользовался при жизни, не должна превышать 300 фун. Рента увѣчнаго

также можетъ быть замѣнена выдачею капитала по истеченіи 6 мѣсяцевъ. Лично за всѣ платежи остается ответственнымъ хозяинъ предпріятія, и хотя законъ предоставляетъ рентамъ за увѣчье привилегію въ случаѣ конкурса, но судьба пострадавшаго все-таки находится въ зависимости отъ платежеспособности отдѣльныхъ лицъ. вмѣсто возлагаемыхъ на него закономъ платежей, предприниматель можетъ, съ разрѣшенія регистратора Friendly societies, заключить со своими рабочими условіе, по которому онъ освобождается отъ вознагражденія отдѣльныхъ увѣчныхъ платежей премій въ общество взаимнаго С. рабочихъ, если послѣднее предоставляетъ увѣчнымъ, по меньшей мѣрѣ, тѣ же выгоды, которыя даетъ имъ законъ. Такое соглашеніе можетъ состояться лишь съ согласія рабочихъ, всегда можетъ быть ими уничтожено, и каждому вновь вступающему рабочему должна быть предоставлена полная свобода выбора. Еще до изданія закона 1897 г. въ горныхъ промыслахъ такимъ путемъ было застраховано около половины всѣхъ рабочихъ. Старѣйшій изъ 9 нынѣ существующихъ Miners' permanent relief funds, въ Нортумберлендѣ и Дергемѣ, основанный въ 1862 г., насчитывалъ къ концу 1896 г. 122257 членовъ, на 155700 всѣхъ чернокожихъ даннаго района, и соединялъ С. отъ несчастныхъ случаевъ съ С. на случай старости. Точно такіе же взаимныя общества (независимо отъ профессиональныхъ союзовъ, задающихъ преимущественно другими цѣлями) существовали и у желѣзнодорожныхъ рабочихъ. На основаніи закона 1897 г., С. рабочихъ отъ несчастныхъ случаевъ, съ разрѣшенія регистратора общества взаимопомощи, заключено было въ первый же годъ дѣйствія закона для 150000 рабочихъ крупной промышленности. Одно изъ достоинствъ новаго закона—устраненіе судебной волокиты: разрѣшеніе споровъ предоставлено третейскому суду изъ представителей хозяевъ и рабочихъ, а при его отсутствіи—судѣ графства. Споры не сопряжены съ судебными расходами. Предупрежденіе несчастныхъ случаевъ не входитъ въ кругъ постановленій закона 1897 г., но въ Англии объ этомъ въ широкихъ размѣрахъ заботятся фабричные законы.

Соединенные Штаты въ вопросѣ объ обезпеченіи рабочихъ являются еще болѣе типичной страной индивидуализма и невмѣшательства, нежели Англія. До настоящаго времени не удалось даже осуществить общаго для всѣхъ штатовъ закона объ ответственности предпринимателей за увѣчья рабочихъ, и только нѣкоторыя мѣстныя законодательства, какъ и судебная практика, иногда отступаютъ отъ принципа, что бремя доказательства лежитъ на истцѣ. Объ обязательныхъ кассахъ на случай болѣзни, старости или смерти нѣтъ и рѣчи. Даже фабрично-заводскія кассы менѣе распространены, чѣмъ въ Европѣ. Только желѣзныя дороги и большія акціонерныя общества съ начала 80-хъ годовъ стали устраивать кассы вспоможенія. Рабочимъ не осталось ничего другого, какъ самопомощью и товарищеской организаціей хотѣ нѣсколько парализовать послѣдствія болѣзни

и безработицы для себя и семьи. То, что в Англии создано Friendly societies, в Америке почти в столь же широких размерах осуществлено братствами и орденами труда Knights of Labour, American Order of United Workmen и т. д., насчитывающими около 2 милл. членов и включающими в свою задачу выдачу денег на погребение, субсидии во время болезни и небольшого капитала после смерти (см. Союзы рабочих и Рыцари труда). Основанное, однако, на очень платких технико-страховых началах, большинство товариществ не в состоянии брать на себя такие задачи, как выдача постоянных пенсий. Больше привилегированные рабочие находят еще поддержку в профессиональных союзах, главная задача которых, впрочем, как и в Европе — не обеспечение больных и безработных, а организация борьбы за лучшие условия труда. Самые богатые профессиональные союзы, как напр. союз рабочих локомотивов, требуют от своих членов заключения С. на сумму не менее 750 долл. на случай смерти или инвалидности; другие ограничиваются 500 долл. и сами собирают премии, поступающие отчасти в их кассы, отчасти на С. в братствах и акционерных обществах. В случае болезни хорошо организованные профессиональные союзы дают своим членам от 3 до 6 дол. в неделю, но не больше, как в продолжение 3 месяцев. Для массы рабочего населения главными учреждениями С. остаются акционерные и взаимные общества, развившие в Америке народное страхование (см. выше, стр. 748). Число всех полисов «народного» или «промышленного» С. к 1 янв. 1898 г. достигло почти 8 миллионов, на сумму в миллиард долларов; в среднем на 1 полис приходится около 125 долларов. В штате Нью-Джерси на 100 жителей, считая женщин и детей, приходится 56 народных полисов, в Нью-Йорке — 32. Самая слабая сторона этого порядка — дороговизна организации для застрахованного: на 45 милл. премий, собранных тремя главными обществами, приходится больше 17½ милл. расходов на содержание управления, агентов и т. п. (39,3% валовой выручки).

Хотя идеи Бисмарка, вызвавшие германское законодательство о С. рабочих, отчасти заимствованы у Наполеона III, но тем не менее Франция до сих пор не представляет и той могучей организации обеспечения труда, которую мы видим в Германии. Государственный социализм Наполеона III выразился в оригинальных для его времени экспериментах: в учреждении касс для страхования пенсий старикам, в предоставлении из средств бюджета и конфискованных имущества Луи-Филиппа субсидий вспомогательным обществам рабочих и т. п. «еретических» по тому времени поступках, — но им недостало последовательности, систематичности и объема, соответствующих величине задачи. Вследствие этого государственная инициатива не создала ничего похожего на действительное обеспечение пролетариата в дни болезни, инва-

лидности и старости. Если во Франции что-нибудь сделано в этом отношении, то лишь собственными усилиями самих бедняков, которым до недавнего времени, особенно в царствование Наполеона III, стояли поперег пути законодательные и административные стеснения, тормозившие деятельность профессиональных и других вольных союзов. Со времени июльской монархии учреждение всякого общества или союза требовало особого административного разрешения. Наполеон III к категории допущенных таким образом sociétés autorisées присоединил еще две другие категории союзов (sociétés reconnues и sociétés approuvées), пользовавшихся правами юридических лиц и свободой от всяких налогов, но в то же время на каждом шагу подвергавшихся правительственной опеке. Задача sociétés de secours mutuels, состоявших не только из рабочих, но также из ремесленников, приказчиков и лиц других сословий, главным образом сводилась к оказанию взаимной помощи при болезни, несчастном случае, смерти. Некоторые из них задавались и более широкими целями обеспечения на старости выдачи пенсий, и законодательство Наполеона III стремилось направить их на этот путь; так например, проценты с 10 миллионов франков, конфискованных у Орлеанской династии, назначены были для поддержки тех обществ, которые застрахуют часть своих членов в государственной кассе для стариков или образуют для того фонд в государственной депозитной кассе. Все эти попытки шли, однако, параллельно с стремлением ограничивать самостоятельность рабочих, наблюдать за их политическим образом мыслей — и так как, в сущности, материальная помощь была чрезвычайно мизерна, то действительные рабочие общества развивались слабо; и социализмом Наполеона пользовалось мелкое мещанство, консьержи, полицейские, но не народ, в истинном смысле слова. Законодательство третьей республики освободило профессиональные союзы от административной опеки и отнеслось совершенно нейтрально к тому, что профессиональная организация в значительнейшей степени преследует не столько задачи С. и обеспечения, сколько организацию труда (см. Союзы рабочих, XXXI, 113). Во Франции, где приобретение небольшой пенсии на старость составляет стремление почти каждого мещанина и рабочего, социальная политика прежде всего должна была задаться обеспечением стариков. Действительно, из всех «социалистических» экспериментов Наполеона III его национальная касса пенсий для старости оказалась наиболее удачным. Основанная в 1850 г., она пережила много финансовых затруднений, но так как управление кассой — государственное, и государство гарантирует правильную уплату пенсий, то финансовые затруднения не касались застрахованных: дефициты, покрывавшиеся из общих средств бюджета или из специальных сумм, в сущности были приплатой ко взносам того мелкого люда, который собственными средствами не в

состояніи былъ-бы достигнуть пенсіи. Максимумъ послѣдней составляетъ 1200 франк., но въ среднемъ рента фактически не превышаетъ 165 франковъ. Послѣ урегулированія дѣлопроизводства кассы законами 1886 и 1895 гг., правительство ежегодно ассигнуетъ 2 милліона франковъ на приплату къ рентамъ застрахованныхъ рабочихъ, которые, по достиженіи 70 лѣтъ и послѣ 25 лѣтъ платежей, не приобрѣли еще права на ренту въ 360 франковъ въ годъ. Сверхъ того, особые кредиты и спеціальныя суммы министерства внутр. дѣлъ назначены на субсидіи инвалидамъ, ставшимъ неспособными къ труду ранѣе 70 лѣтъ, и пенсіонерамъ, обремененнымъ многочисленной семьей. По статистикѣ 1897 г., всѣхъ застрахованныхъ въ національной кассѣ, включая и коллективныя страхованія предпринимателями своихъ рабочихъ (одна изъ популярнѣйшихъ во Франціи формъ фабричной филантропіи), было 203286; полученныхъ ими ренты составили 33396864 фр. Больше трети, однако, имѣли право лишь на ренту отъ 50 до 200 фр.; другая треть располагала совершенно ничтожной рентой отъ 2 до 50 фр., и лишь по отношенію къ 40—50 тысячамъ застрахованныхъ могла быть рѣчь о дѣйствительномъ обезпеченіи на старости. Менѣе крупныя результаты обнаруживаютъ другія формы соединенія волюнтаризма съ государственной помощью, нашедшія выраженіе въ національныхъ кассахъ С. на случай смерти и отъ несчастныхъ случаевъ. Дѣятельность акціонерныхъ страховыхъ обществъ, пытавшихся и во Франціи развить, въ собственномъ интересѣ, народное С., далеко не приняла такихъ размѣровъ, какъ въ Англіи и Соединенныхъ Штатахъ. Французскій рабочий фактически остается необезпеченнымъ на старости, если ему не удалось отложить въ хорошіе годы что-нибудь въ сберегательную кассу или купить клочекъ земли. Болѣзнь застаётъ его врасплохъ и заставляетъ относить въ ломбардъ послѣднее имущество. Въ несчастныхъ случаяхъ ему законъ до сихъ поръ предлагалъ искать и доказывать свое право судомъ; для судей же обязательенъ былъ принципъ Code civil, по которому никто не отвѣтственъ за чужую вину или же за случайность. Все это, вмѣстѣ взятое, создавало массу горя и озлобленія. Уже съ начала 80-хъ гг. французское законодательство носится съ мыслью о реформахъ и въ множествѣ проектовъ, исходящихъ то отъ министровъ, то отъ депутатовъ, все болѣе выражается стремленіе стать на почву обязательнаго С., по образцу германскаго. Рувье, Феликсъ Форъ, Рикаръ, Гранже, Лебонъ, Барду, Надо, Маре и десятки другихъ связали свои имена съ проектами, обсуждавшимися въ комиссіяхъ, получавшими даже одобреніе палаты, но затѣмъ или отвергнутыми сенатомъ, или до такой степени имъ искаженными, что палата въ свою очередь считала нужнымъ ихъ отвергать. Два крупныхъ положительныхъ результата все-таки можно уже теперь отмѣтить и во французскомъ законодательствѣ Рудокопы—издавна, правда, и во Франціи принадлежавшіе къ наиболее обезпеченнымъ рабочимъ—

получили въ законѣ отъ 29 іюня 1894 г. организацию *обязательнаго* С., возлагающаго на предпринимателей обязанность, которая многіе изъ нихъ раньше перекладывали на рабочихъ. При каждомъ горномъ производствѣ обязательно должна быть касса для пособій больнымъ, уставъ которой утверждается министромъ публичныхъ работъ. Управление кассы находится въ рукахъ совѣта изъ 9 рабочихъ—6 выборныхъ и 3 по назначенію хозяевъ. Больной получаетъ медицинское пособіе и содержаніе для себя и семья въ извѣстной (закономъ, однако, не фиксированной) долѣ годичнаго заработка, не превышающаго 2400 франковъ. Средства кассы собираются изъ взносовъ рабочихъ (въ формѣ вычета изъ жалованья не болѣе 2%) и взносовъ предпринимателя, равныхъ половинѣ платежей рабочихъ. Для обезпеченія старыхъ и инвалидовъ рабочихъ предприниматель обязанъ застраховать ихъ или въ національной кассѣ, или же въ одной изъ признанныхъ правительствомъ кассъ синдикатовъ, или, наконецъ, въ патронатной кассѣ при одномъ или многихъ предпріятіяхъ. Обѣ стороны—хозяева и рабочіе—вносятъ въ видѣ преміи по 2% заработка застрахованнаго, получающаго по достиженіи 55 лѣтъ право на пенсію, которая соответствуетъ величинѣ взносовъ и субсидіи отъ національной кассы. Результатъ С. отъ болѣзней въ первый годъ дѣйствія закона былъ слѣдующій: въ 190 кассахъ застраховано 154696 рудокоповъ, изъ которыхъ 103981 (болѣе 67%) по болѣзни воспользовались пособиями, въ общей суммѣ 4350000 франковъ. Около 2 милл. составляли денежные пособия больнымъ и ихъ семьямъ; каждый больной получалъ въ среднемъ 1 фр. 30 сант. въ день, что вмѣстѣ съ 75 сант. ежедневныхъ расходовъ на врача, медикаменты и т. п. составляетъ болѣе 2 фр. въ день. Премія равнялась 28½ фр. въ годъ на застрахованнаго, изъ которыхъ 9½ фр. уплачивались хозяиномъ и 19 фр.—рабочими. Послѣ этого удачнаго опыта правительство и палата пришли, наконецъ, къ соглашенію и относительно обезпеченія увѣчныхъ. Французскій законъ 9 апрѣля 1898 г. о вознагражденіи пострадавшихъ отъ несчастныхъ случаевъ основывается на принципѣ расширенной отвѣтственности предпринимателя, комбинируемомъ съ принципомъ С. Сфера его примѣненія приблизительно та же, что и австрійскаго закона о С.: онъ охватываетъ фабрики, заводы, верфи, строительныя, перевозочныя и другія крупныя предпріятія, а также всѣ производства, пользующіяся механическими двигателями. Начало отвѣтственности распространено закономъ неизмѣримо дальше, чѣмъ допускали статьи 1382—1384 Code civil: рабочий не получаетъ вознагражденія лишь въ томъ случаѣ, если будетъ доказано, что онъ умышленно себя искалчилъ. Въ случаѣ грубой, непростительной небрежности съ его стороны вознагражденіе можетъ быть уменьшено, но, съ другой стороны, въ случаѣ доказанной грубой небрежности со стороны хозяевъ ихъ отвѣтственность усиливается до размѣровъ полнаго жалованія пострадавшаго. Въ опредѣленіи вознагражде-

ния увѣчныхъ замѣтно вліяніе германскаго законодательства, отъ котораго французскій законъ, оставаясь на покинутой въ Германіи почвѣ личной ответственности и судебного ея признанія (въ упрощенномъ, ускоренномъ порядкѣ судопроизводства), заимствовалъ, однако, два крупныхъ нововведенія: вознагражденіе рентой вмѣсто капитала и государственную субсидію (въ Германіи, впрочемъ, приуроченную не къ С. отъ несчастныхъ случаевъ, а къ С. инвалидовъ и стариковъ). Законъ 1898 г. признаетъ за французскимъ рабочимъ, если онъ, вслѣдствіе увѣчья при работѣ, сталъ совершенно неспособнымъ къ труду, право на ренту въ $\frac{2}{3}$ получавшагося имъ заработка, засчитываемаго полностью до 2400 фр. и одной четвертью сверхъ этой цифры; при уменьшеніи рабочей силы вслѣдствіе увѣчья или при временной неспособности къ труду вознагражденіе равно половинѣ утеряннаго заработка. Сверхъ того предприниматель несетъ расходы по лѣченію, отъ которыхъ, однако, онъ освобожденъ въ теченіе первыхъ 3 мѣсяцевъ послѣ увѣчья, если рабочей состоитъ членомъ вспомогательной кассы и хозяинъ платитъ не меньше одной трети страховой преміи. Въ случаѣ смерти рабочаго отъ увѣчья на предпринимателя падаютъ расходы по погребенію (до 100 фр.) и уплата ренты въ 20% заработка умершаго—вдовѣ, отъ 15% до 60%—дѣтямъ и до 30%—родителямъ умершаго; дѣти пользуются правомъ на ренту до 16 лѣтъ. По желанію увѣчныхъ и ихъ семей рента можетъ быть замѣнена единовременной уплатой капитала. Государственная субсидія или, вѣрнѣе, гарантія выражается въ томъ, что, при несостоятельности ответственнаго предпринимателя, рента увѣчнаго, ставшаго неспособнымъ къ труду, а также пенсія наследникамъ умершихъ рабочихъ, выплачиваются, за счетъ государства, изъ Caisse nationale des retraites pour la vieillesse. Въ ту же кассу, по требованію получателей ренты, предприниматель обязанъ внести соответствующій капиталъ, если онъ прекращаетъ свои дѣла. Ближизна, наконецъ, къ осуществленію и обезпеченію инвалидовъ труда и стариковъ. Послѣ многократныхъ тщетныхъ попытокъ отдѣльныхъ депутатовъ и правительства (министерства Бриссона), комиссія палаты весною 1900 г. удалось согласиться относительно проекта, обезпечивающаго ренту на старость и при неспособности къ труду всѣмъ наемнымъ рабочимъ въ сельскомъ хозяйствѣ, промышленности и торговлѣ, т. е., при нынѣшнемъ размѣрѣ населенія—около 7 милл. французевъ. Осуществить эту идею предложено путемъ принужденія: предприниматели и рабочіе должны вносить по 5 сант. въ день, если плата рабочаго не превышаетъ 2 фр., и по 10 сант.—при высшемъ заработкѣ. Минимумъ ренты—360 фр. для стариковъ, достигшихъ 65 лѣтъ, и 200 фр. для инвалидовъ въ болѣе раннемъ возрастѣ. На первыхъ порахъ, какъ и въ Германіи, полученіе ренты не зависитъ отъ срока платежей; но впоследствии для получения старческой ренты нуженъ платежъ преміи за 7500 дней (25 лѣтъ), а инвалидной—въ продолженіе 2000 дней.

Тѣмъ рабочимъ, которымъ не удастся скопить ренту въ 360 фр. на старости и 200 фр. на инвалидность, государство приплачиваетъ недостающую сумму изъ средствъ бюджета. Особенно велика государственная приплата на первыхъ порахъ, когда каждому старику 65 лѣтъ сразу гарантирована пенсія, хотя и въ уменьшенномъ размѣрѣ (150 фр.). Сумма всѣхъ премій, по расчету комиссія, составитъ 200 милл. фр. въ годъ, государственная приплата въ первые годы—около 50 милл. С. предполагается сосредоточить въ 20 окружныхъ кассахъ (caisses régionales), которыя могутъ вступать въ союзъ другъ съ другомъ. Въ *Италіи* вліяніе новыхъ идей социальной политики до сихъ поръ выразилось лишь обезпеченіемъ увѣчныхъ. Итальянскій законъ отъ 17 марта 1898 г. о вознагражденіи потерпѣвшихъ увѣчья при работѣ распространяется, кромѣ рабочихъ фабрично-заводской промышленности, на всѣ предпріятія, пользующіяся механическими двигателями, желѣзныя дороги и другія транспортныя предпріятія; изъ строительныхъ же предпріятій—лишь на постройку каналовъ, плотинъ, мостовъ, туннелей и мощеніе улицъ. Вводя вмѣсто прежняго начала личной ответственности принципъ обязательнаго С., итальянское законодательство, однако, сохраняетъ за предпринимателями свободу въ выборѣ страховыхъ учреждений; лишь общественныя учрежденія и подрядчики, исполняющіе работы для государства и общинъ, обязаны застраховать рабочихъ отъ несчастныхъ случаевъ въ «національной кассѣ С. рабочихъ отъ увѣчій», основанной въ 1883 г. десятью сберегательными кассами и народными банками и тоже не имѣющей характера государственн. учрежденія. Всѣ частныя предприниматели могутъ пользоваться услугами акц. страховыхъ обществъ или основывать самостоятельныя страховыя компании на началахъ взаимности.

Печальная репутация *Бельгіи*, какъ страны съ наиболѣе отсталымъ рабочимъ законодательствомъ, оправдывается и постановкой здѣсь обезпеченія рабочихъ при болѣзни, увѣчьяхъ, неспособности къ труду. Даже у горнозаводскихъ рабочихъ, отличающихся во всей Европѣ наиболѣе развитыми учреждениями для оказанія помощи, вспомогательныя кассы далеко не удовлетворяли до недавняго времени самымъ скромнымъ требованіямъ. Комиссія, назначенная въ серединѣ 80-хъ годовъ для изслѣдованія положенія кассъ, констатировала, что изъ рабочихъ желѣзныхъ заводовъ и угольныхъ копей большинство въ случаѣ болѣзни оставалось безъ медицинскій помощи, при несчастныхъ случаяхъ вынуждено было довольствоваться почти нищенскимъ вознагражденіемъ, и даже старики, прослужившіе въ копанияхъ 30 и болѣе лѣтъ, не получали сколько нибудь достаточной для существованія ренты. Вообще Бельгія, представляющая примѣры отдѣльныхъ рабочихъ ассоціацій съ превосходной организаціей и широкими, захватывающими даже область коллективнаго производства задачами, въ общемъ уступаетъ не только Англій, но даже Франціи въ дѣлѣ свободнаго обезпеченія инвалидовъ труда:

бельгийскія Sociétés mutualistes, задаваясь слишком разнообразными задачами, не так многочисленны и не так богаты, чтобы осуществить обезпечение больных и старых рабочих, хотя-бы въ тѣхъ размѣрахъ, какъ въ Англіи. При 100000 членахъ, такъ наз. «признанныя общества взаимопомощи» имѣютъ бюджетъ лишь въ 1½ милл. франковъ. Государственное попеченіе до конца 90-хъ годовъ выразилось, во-первыхъ, въ учрежденіи, по примѣру наполеоновской кассы вспомоществованія старикамъ, caisse générale d'épargne et de retraite, пользующейся пособиями государства, общественныхъ учреждений и предпринимателей, но тѣмъ не менѣе составляющей каллю въ морѣ дѣйствительныхъ народныхъ потребностей. Капиталъ кассы не достигаетъ еще 20 милл.; сумма выплачиваемыхъ ею рентъ—меньше милліона франковъ въ годъ. Еще незначительнѣе роль другой кассы, учрежденной на средства, собранныя по поводу юбилея короля Леопольда въ 1890 г. — Caisse de prévoyance et de secours en faveur des victimes des accidents du travail, учрежденной съ капиталомъ въ 2 милл. франковъ. Въ маѣ 1890 г., передъ новыми выборами, бельгийское правительство и клерикальное большинство палаты сдѣлали, наконецъ, шагъ впередъ: въ бюджетъ включена крупная цифра—12 мил. франковъ—на обезпеченіе старости, и вмѣстѣ съ тѣмъ принять законъ, по которому не только члены обществъ взаимопомощи, но и всякій рабочий, ремесленникъ и т. п., застраховывающій себя ренту въ «caisse de retraite», пользуется государственной субсидіей въ размѣрѣ до 60 сант. на каждый уплаченный франкъ. Сверхъ того, каждый бельгийскій рабочий, находящійся въ нуждѣ, по достиженіи 65 лѣтъ получаетъ изъ кассы на государственный счетъ ренту въ 65 франковъ. Эти два-три примѣра показываютъ, однако, что новый бельгийскій законъ скорѣе имѣетъ характеръ государственнаго подарка, чѣмъ строго продуманнаго социально-политическаго мѣропріятія. Законъ 1900 г. вовсе не касается даже инвалидов труда, оставшихся безъ заработка въ среднемъ возрастѣ (см. также XXXI, 114).

Одинъ крупный видъ С. остается еще не только нигдѣ не осуществленнымъ, но даже не поставленнымъ на очередь—а между тѣмъ онъ и самъ по себѣ очень важенъ, и отъ него отчасти зависитъ правильное функционированіе всей системы С. рабочихъ. Въ теоріи взгляды на возможность осуществленія С. отъ безработицы и наиболее цѣлесообразныя его формы еще очень расходятся. Почти всѣ, однако, признаютъ, что эта область принудительнаго и всеобщаго обезпеченія скорѣе принадлежитъ общинѣ, городу, чѣмъ государству. Нѣкоторые, напр. Шанцъ, считаютъ и коммунальное С. малу осуществимымъ и жаждутъ разрѣшенія вопроса отъ свободной дѣятельности рабочихъ союзовъ, не смотря на то, что опытъ Англіи и Германіи—не очень ободряющій: англійскіе трэдъ-юнионы, правда, предоставляютъ своимъ членамъ во время безработицы около 1½ милл. фун., въ видѣ прямой поддержки при отсутствіи работы и путевыхъ издержекъ на поиски

новыхъ занятій; но этими субсидіями въ случаѣ нужды могутъ пользоваться не болѣе 10—12% всѣхъ англійскихъ рабочихъ. Въ Германіи Гиршъ-Дункеровскіе рабочіе союзы (Gewerkevereine), первые, устроившіе для своихъ членовъ С. отъ безработицы, насчитываютъ всего 87000 членовъ и издерживаютъ на поддержку безработныхъ не болѣе 100000 мар. въ годъ. Въ послѣдніе годы въ Германіи все болѣе значенія приобрѣтаютъ преимущественно социаль-демократическія Gewerkschaften, насчитывающія уже около 600000 членовъ; однако, главная задача ихъ—защита рабочихъ интересовъ въ столкновеніяхъ съ предпринимателями, и притомъ не всѣ союзы этой категоріи одинаково прочно организованы. По послѣднему отчету за 1899 г. Gewerkschaften изъ своего бюджета въ 7687154 мар. удѣлили лишь 609 тысячъ на помощь безработнымъ и путевыя издержки, тогда какъ на поддержку стачечниковъ ушло около 2½ милл. Сами рабочіе, организованные въ союзы, предпочли-бы профессиональную организацию С. отъ безработицы, но, при тѣсной связи этой отрасли обезпеченія съ указаніемъ работъ, съ устройствомъ найма на работы, исполненіе такого желанія возможно лишь тамъ, гдѣ рабочимъ удалось сосредоточить въ своихъ рукахъ посредничество найма. Организованные рабочіе въ Германіи сдѣлали уже крупную уступку, согласившись на устройство общинныхъ бюро найма; вѣроятно имъ придется сдѣлать и слѣдующій шагъ, т. е. признать общинную форму С. отъ безработицы наиболѣе цѣлесообразной. Швейцаріи принадлежитъ честь первыхъ, хотя и очень скромныхъ опытовъ общиннаго С. отъ безработицы. Бернъ въ 1893 г. ввелъ у себя при городскомъ управленіи *добровольное* С. на слѣдующихъ основаніяхъ: каждый рабочий, желающій при безработицѣ получить поддержку, платитъ 50 сант. преміи въ мѣсяцъ; по истеченіи 6 мѣсяцевъ со дня перваго взноса застрахованный получаетъ право на субсидію въ 1½ франка въ день, если онъ холостъ, и въ 2 франка, если имѣетъ семью. Касса обязана, однако, платить лишь въ теченіе 30 дней; въ случаѣ болѣе продолжительной безработицы дальнѣйшая субсидія зависитъ отъ состоянія кассы, управленіе которой состоитъ изъ 9 членовъ: 3 по назначенію города, 3 хозяевъ и 3 рабочихъ. Городъ ежегодно вноситъ въ кассу 7000 фр., предоставляетъ ей помѣщеніе и несетъ расходы по ея управленію. Въ 1898 году касса насчитывала 431 члена, изъ которыхъ 295 въ разное время были безъ работы и получили изъ кассы 11635 фр. Менѣе успѣшна была попытка ввести въ С.-Галленѣ *принудительное* С. всѣхъ мѣстныхъ рабочихъ, путемъ кантональнаго закона 1894 г. Опытъ сдѣланъ былъ лишь на два года и по истеченіи срока не былъ возобновленъ; неудачу приписываютъ, однако, лишь тому, что С. отъ безработицы было присоединено къ городскому секретариату о бѣдныхъ, и наиболѣе интеллигентные рабочіе увидѣли въ этомъ оскорбленіе себя и желаніе города переложить на нихъ издержки общественного призрѣнія. Въ Германіи городъ Кельнъ поступилъ обратно тому, какъ въ

С.-Петербург: желая забыть лучшие элементы рабочих от визитальной необходимости записываться в содержимые на общественный счет бѣдные, онъ въ 1896 г. учредил городскую страховую кассу, безъ принужденія, но съ субсидіей отъ города въ 25000 мар. въ годъ. Путемъ 34 недѣльных взносов по 25 пф. членъ кассы приобретаетъ право на поддержку при безработицѣ въ теченіе 48 дней: въ первые 20 дней—по 1¹/₂ мар. холостымъ и 2 мар. въ день женатымъ, въ остальные 28 дней—по 75 пф. и 1 марк. Въ первые годы число застрахованныхъ не превышало 220, и касса была непопулярна среди мѣстныхъ рабочихъ, главнымъ образомъ вслѣдствіе ея отказа признавать законнымъ поводомъ безработицы нежеланіе занять мѣсто, освободившееся вслѣдствіе стачки. Городъ сдѣлалъ рабочимъ требуемую уступку—и число членовъ кассы почти удвоилось.

У. По данному вопросу въ Россіи до сихъ поръ господствуютъ порядки, близко подходящіе къ американскимъ, съ той, однако, существенной разницей, что заработокъ русскаго рабочаго приблизительно втрое ниже американскаго и, слѣдовательно, не даетъ ему возможности сберечь на черный день, а при отсутствіи у насъ самостоятельности и частной инициативы не развились ни та широкая сѣть профессиональныхъ товариществъ, ни то высокое народное страхованіе, которыя въ Америкѣ отчасти замѣняютъ обязательное обезпеченіе. За исключеніемъ желѣзнодорожныхъ рабочихъ, для которыхъ, по закону 1888 г., созданы обязательныя пенсіонныя кассы, и горнорабочихъ, сколько-нибудь обезпеченныхъ, на случай увѣчья и болѣзни, постановленіями 1861 и 1895 гг., вся остальная масса фабрично-заводскихъ рабочихъ имѣетъ право лишь на пользованіе болѣзней и медицинской помощью, да и это немного существуетъ лишь на большихъ фабрикахъ. О правѣ на пользованіе частью заработка, о пенсіяхъ инвалидамъ и ихъ семьямъ нѣтъ и рѣчи. Единственная область, въ которой въ послѣднее время замѣтны какія-либо попытки къ улучшенію—это вознагражденіе увѣчныхъ (см. Ответственность предпринимателей). На съѣздахъ фабрикантовъ, нефтепромышленниковъ, владельцевъ угольныхъ копей и т. д. неоднократно дебатировались предложенія объ обезпеченіи увѣчнаго рабочаго; но до сихъ поръ устарѣлое законодательство остается въ силѣ, а предприниматели, по собственной инициативѣ, не создали ничего крупнаго. Что у насъ въ послѣдніе годы подъема промышленности измѣнилось къ лучшему, это—судебная практика въ увѣчныхъ процессахъ. Съ конца 80-хъ годовъ судебныя учрежденія (отчасти, вѣроятно, вслѣдствіе появленія у насъ особой категоріи адвокатовъ по дѣламъ объ увѣчныхъ, которые, при всѣхъ своихъ недостаткахъ, имѣли ту заслугу, что побуждали пострадавшаго рабочаго отстаивать свое право) стали внимательнѣе относиться къ пострадавшимъ и строже опредѣлять виновныя стѣ предпринимателей. Съ увеличеніемъ, вслѣдствіе этого, расходовъ за несчастія съ рабочими усилился у предпринимателей импулъсъ прибѣгать къ коллективному

страхованію, чтобы обезпечить себя отъ одно-временныхъ крупныхъ потерь. На этой почвѣ возникла съ конца 80-хъ годовъ дѣятельность сначала акціонерныхъ, а въ самое недавнее время—и взаимныхъ обществъ С. рабочихъ отъ несчастныхъ случаевъ. Отношенія, создаваемые этимъ видомъ С., регулируются уставами страховыхъ обществъ, изъ которыхъ первый, утвержденный въ 1887 г. для страхового общества «Россія», почти вполнѣ скопированъ остальными. Общества обязываются уплатить условленное по полису вознагражденіе, если несчастіе съ рабочимъ произошло во время или вслѣдствіе исполненія имъ своихъ обязанностей, и послѣдствіемъ его была инвалидность, смерть или временная неспособность къ труду. Общества не отвѣтственны за несчастія, вызванныя умышленно хозяиномъ или рабочимъ, а также и «нетрезвымъ поведеніемъ или дракой». На первыхъ порахъ это С. не имѣло особаго значенія для предпринимателей, такъ какъ страховыя общества брали на себя вознагражденіе рабочаго лишь въ томъ случаѣ, если онъ добровольно отказывался взыскивать съ хозяина убытки судебнымъ путемъ. Только послѣ того, какъ страховыя общества стали заключать договоры съ гражданской отвѣтственностью по суду, т. е. брать на себя всѣ послѣдствія судебныхъ приговоровъ, дѣятельность ихъ получила болѣе широкое распространеніе. Это ясно выражается въ слѣдующихъ цифрахъ: въ 1888 г. число всѣхъ застрахованныхъ рабочихъ въ главномъ изъ занимающихся этимъ отдѣломъ С. обществъ—«Россія»—было 40196; три года спустя оно еще не достигало 100 тысячъ; въ 1894 г. всѣхъ застрахованныхъ было 119717, въ 1896 г.—220672, въ 1897 г.—356179. Во всѣхъ акціонерныхъ страховыхъ обществахъ, включившихъ до сихъ поръ С. рабочихъ въ свои операціи по коллективному С., значится 671038 застрахованныхъ, тогда какъ годомъ раньше ихъ было лишь 395148. Сопоставленіе числа застрахованныхъ съ наличнымъ числомъ рабочихъ въ одной лишь фабрично-заводской промышленности, показываетъ, что застраховано лишь меньшинство состава рабочихъ даже нашей крупной промышленности; 72% не участвуютъ въ «благахъ» С. Больше всего страхованіемъ пользуются нефтяная промышленность (62%), химическая (53%) и такъ назыв. мануфактурная (36,3%), тогда какъ многія другія, не менѣе опасныя производства, при абсолютно высокомъ составѣ рабочихъ, страхуютъ лишь 10% изъ нихъ (см. XXVII, 380). Еще менѣе утѣшительными покажутся данныя нашего С., если не поддасть блеску большихъ цифръ и присмотрѣться къ содержанію С. Что даетъ послѣднее застрахованію или его семьѣ въ случаѣ смерти, инвалидности или временной неспособности къ труду? Если раздѣлить на число застрахованныхъ огромную, на первый взглядъ, сумму въ 621 милл., въ которую они застрахованы на случай инвалидности, и въ 459 милл.—на случай смерти, то въ первомъ случаѣ получится 907, во второмъ—670 р. на человѣка. Это фактически соответствуетъ тѣмъ обязательствамъ, кото-

П Р И Л О Ж Е Н І Е.

Статистическія данныя о С. рабочихъ въ Германіи по 1 янв. 1899 г.
 а) Организация и объемъ страхованія.

| Страхованіе на случай болѣзни. | | Страхованіе отъ несчастныхъ случаевъ. | | Страхованіе на случай старости и неспособ-ности къ труду. | |
|---|---------|---|--|---|------------|
| Число кассъ страхованія вообще | 22602 | Число промышл. | 65 | Число страховыхъ учрежденій. | 31 |
| Число коммунальныхъ кассъ | 8512 | » сел.-хозяйств. | 48 | » | 9 |
| » организацийъ приватительныхъ кассъ. | 12414 | » государственныхъ, коммунальныхъ, провинціальныхъ кассъ С. | 409 | | |
| » воиныхъ кассъ | 1681 | | | | |
| » кассъ рудокоповъ | 195 | | | | |
| Число застрахованныхъ вообще | 9325722 | Число застрахованныхъ вообще | 16746000 | Число застрахован. вообще. | 12659600 |
| мужчинъ | 7328909 | мужчинъ | 12931900 | мужчинъ | 8879800 |
| женщинъ | 1996813 | женщинъ | 3814700 | женщинъ | 4279800 |
| б) Доходы, расходы, имущество кассъ страхованія. | | | | | |
| Доходы, расходы, имущества (въ маркахъ). | | Страхованіе отъ несчастныхъ случаевъ. | | Страхованіе отъ старости и неспособ-ности къ труду. | |
| | | Страхованіе рабочихъ вообще. | Страхованіе отъ не-счастныхъ случаевъ. | Страхованіе отъ ста-рости и неспособ-ности къ труду. | |
| Общая сумма доходовъ со времени введенія С. | | 3325829787 | 16822216243 | 701194633 | 1042418911 |
| Взносы } предпринимателей | | 1486938754 | 450101638 | 622246760 | 414590356 |
| » } рабочихъ | | 1477269502 | 1062679146 | — | 414590356 |
| Государственная субсидія | | 122754460 | — | — | 122754460 |
| Проценты и проч. доходы | | 238867071 | 69435459 | 78947873 | 90488789 |
| Общая сумма расходовъ | | 2344781686 | 1434582163 | 559695395 | 370507128 |
| Вознагражденія пострадавшимъ | | 2111148809 | 1349830894 | 438448539 | 323869886 |
| Расходы по управленію | | 238655877 | 85251279 | 101246856 | 47137742 |
| Имущество кассъ | | 996039495 | 161618473 | 161499239 | 671911784 |

науки, поставилъ ее на неизбѣмомъ основаніи, и если его система должна бороться съ различными мнѣніями, то именно потому, что всѣ эти мнѣнія односторонни, исключительны». Не смотря на это, С. нельзя назвать гегельянцемъ въ тѣсномъ смыслѣ этого слова: онъ преклонялся предъ нѣмецкой идеалистической философійю вообще, въ которой видѣлъ синтезъ религіознаго и рационалистическаго элементовъ. Діалектическій методъ онъ цѣнилъ весьма высоко, видѣлъ въ немъ истинно научный методъ, но опять таки и въ діалектикѣ онъ не слѣпо слѣдовалъ за Гегелемъ, а смотрѣлъ на нее какъ на путь развитія апіористическихъ элементовъ въ душѣ человѣка. Одинъ изъ критиковъ, старавшійся опредѣлить значеніе С., говоритъ, что центральной его идеей была религіозная, около которой располагаются двѣ другія—идея рациональнаго естествознанія и идея органическихъ категорій. С. считалъ такое опредѣленіе своего значенія правильнымъ. Слѣдуетъ замѣтить, однако, что С. хотя и стремился къ религіознымъ вопросамъ, но своихъ религіозныхъ взглядовъ не излагалъ. Быть можетъ, онъ понималъ религію болѣе умомъ, чѣмъ сердцемъ, болѣе желалъ быть религіознымъ, чѣмъ былъ имъ на самомъ дѣлѣ; въ этомъ, кажется, внутренняя причина его разрыва съ Вл. Соловьевымъ. Во всякомъ случаѣ, критическія дарованія преобладали въ немъ надъ всѣми остальными; поэтому онъ и не высказалъ ни разу своего полнаго profession de foi. Къ положительнымъ взглядамъ С. пришелъ лишь относительно нѣкоторыхъ частныхъ, весьма существенныхъ, впрочемъ, философскихъ вопросовъ. Такъ напр., весьма замѣчательна его критика атомистической теоріи, приведшая его къ положительнымъ взглядамъ относительно сущности матеріи. Отъ атомистики С. перешелъ къ динамическому міровоззрѣнію, которое ему легче было связать съ его преклоненіемъ предъ идеализмомъ. Къ отчетливому пониманію природы духа С. стремился въ своихъ «Основныхъ понятіяхъ психологіи и физиологіи». «Вещество», говоритъ онъ, «есть чистый объектъ, т. е. нѣчто вполне познаваемое, но нѣчто не познающее; духъ, напротивъ, есть чистый субъектъ, т. е. нѣчто познающее, но недоступное объективному познанію; духъ не имѣетъ въ себѣ ничего внѣшняго, въ немъ все внутреннее, субъективный и объективный міры строго разграничены, но второй служитъ для выраженія перваго. Наше «я» — субъектъ, который никогда не можетъ стать объектомъ; эмпирическая психологія ошибается, подводя наше «я» подъ то понятіе, подъ которымъ разсматриваетъ всѣ другія изслѣдуемая ею явленія, т. е. подъ понятіе идеи, представленія». «Всѣ такъ называемыя теоріи познанія въ концѣ-концовъ приходятъ къ отрицанію того понятія, которое они хотятъ построить и объяснить». Въ «Основныхъ понятіяхъ физиологіи» С. доказываетъ, что физиологія, какъ наука о жизни, необходимо должна имѣть въ виду то, что составляетъ жизнь по преимуществу, т. е. психическія явленія. Такъ или иначе, но всѣ ея изслѣдованія должны со временемъ слиться въ

одно цѣлое съ психологическими изслѣдованіями, ибо мы предполагаемъ въ организмѣ глубочайшее единство и соподчиненіе явленій. Съ этой точки зрѣнія С. осуждалъ тенденцію современной ему физиологіи сводить явленія жизни къ физико-химическимъ процессамъ. Въ спорѣ съ Бутлеровымъ и Вагнеромъ (о спиритизмѣ) С. стоялъ за существованіе непреложныхъ истинъ, въ признаніи которыхъ онъ видѣлъ оплотъ противъ эмпиризма; «полный эмпиризмъ есть въ сущности дѣло ужасное... Сколько-бы ни искалъ человѣкъ истины, какъ-бы строго ни наблюдалъ дѣйствительность, какъ-бы долго ни уяснилъ свои понятія, новый фактъ, по ученію эмпиризма, можетъ испровергнуть все это до основанія. Но вѣдь есть дорогія убѣжденія, есть взгляды, опредѣляющіе для насъ достоинство и цѣль всей жизни. Неужели-же и за нихъ люди осуждены на вѣки бояться? Если наши понятія вполнѣ связаны съ какими-нибудь совершенно частными явленіями, съ извѣстнымъ мѣстомъ или временемъ, то положеніе человѣка, искренне желающаго руководиться истинною, было-бы жестоко» («О вѣчныхъ истинахъ», стр. 100). Въ С. была двойственность ума и сердца, которую ему не удалось примирить. Его критическое дарованіе ясно указывало ему на ограниченность рационализма и на необходимость испанія иныхъ началъ. Онъ неоднократно говорилъ о границахъ рационализма, но выйти за эти границы ему не удалось. Поэтому-то его психологія остановилась на голомъ признаніи непознаваемости субъекта. Онъ, правда, говоритъ, что въ субъектѣ мы имѣемъ непосредственную дѣйствительность: «жизнь души есть для насъ непосредственнѣйшая дѣйствительность». О самой душѣ С., однако, ничего не сказалъ, потому что сознавалъ недостаточность рационализма, но не умѣлъ указать иного пути. Въ полемикахъ, которыя ему пришлось вести со спиритами, съ дарвинистами (проф. Тимирязевымъ), съ западниками (Вл. Соловьевымъ, изъ-за книги Данилевскаго «Россія и Европа») онъ выступалъ именно въ защиту рационалистическихъ принциповъ. Значеніе С. въ философійю опредѣляется временемъ, когда онъ писалъ. Специалистъ не будетъ обращаться къ нему съ цѣлью поученія; но педагогическое значеніе философскихъ сочиненій С. сохранятъ надолго. Для введенія въ кругъ философскихъ понятій, для обученія правильному методическому мышленію, анализу понятій, книги С. могутъ оказать весьма существенную помощь. Сочиненія С. появлялись въ эпоху увлеченія материалистическими теоріями; С. твердо стоялъ за принципы идеализма, и хотя его сочиненія и не лишены противорѣчій, но, какъ критика материализма, они сохраняютъ значеніе. О С. писали Э. Радловъ, «Нѣсколько замѣчаній о философійю Н. Н. Страхова» («Ж. М. Н. Пр.», 1896); А. И. Введенскій, «Значеніе философской дѣятельности С.» («Образов.», мартъ, 1896); Б. Никольскій, «Н. Н. Страховъ. Критико-біографическій очеркъ»; Н. Я. Гротъ, «Памяти Н. Н. Страхова» («Вопр. философ. и псих.», кн. 32); В. В. Розановъ («Вопр. фил.

Страховъ (Николай Николаевич)—извѣстный писатель. Род. 16 окт. 1828 г. въ Бѣлгородѣ, Курской губ.; сынъ магистра кievской академіи, протоіеря и преподавателя словесности бѣлгородской семинаріи. Рано лишившись отца, С. былъ взятъ на воспитаніе братомъ матери, ректоромъ каменецъ-подольской, а затѣмъ костромской семинаріи. Окончивъ курсъ въ послѣдней, С. въ 1845 г. поступилъ на математич. факультетъ слб. унив., а въ 1848 г. перешелъ на естественно-математической разрядъ главнаго педагогич. института, гдѣ окончилъ курсъ въ 1851 г. Былъ учителемъ физики и математики въ Одессѣ, потомъ преподавалъ естественн. исторію во 2-й слб. гимназіи. Въ 1857 г. защитилъ диссертацию на степень магистра зоологін: «О костяхъ заплатья млекопитающихъ». Диссертация имѣетъ научныя достоинства, но на диспутѣ не обладавшій даромъ слова магистрантъ защищался неудачно, вслѣдствіе чего при замѣщеніи зоологической кафедрѣ въ Петербургѣ и Москвѣ ему предпочли другихъ кандидатовъ, а приглашенія въ Казань онъ принять не захотѣлъ. Въ 1858 г. уже и раньше кое-что печатавшій С. выступилъ въ «Русск. Міръ» съ «Письмами объ органической жизни». Они обратили на себя вниманіе и сблизили автора съ Аполлономъ Григорьевымъ, дружба съ которымъ имѣла рѣшающее значеніе въ исторіи литературнаго міросозерцанія С. Въ 1861 г. онъ оставилъ службу и сталъ ближайшимъ сотрудникомъ журнала братьевъ Достоевскихъ «Время» (VII, 369). Въ этомъ органѣ той разновидности славнофильства, которая приняла названіе «почвенниковъ», С. преимущественно выдѣлялся какъ полемистъ. Подъ псевдонимомъ *Н. Косица* онъ написалъ рядъ напутствъ въ свое время статей, направленныхъ противъ Чернышевскаго, Писарева и др. Въ 1863 г. С., подъ псевдонимомъ «Русскій», напечаталъ въ апрѣльской книгѣ «Времени» статью «Роковой вопросъ», посвященную русско-польскимъ отношеніямъ. Казалось-бы, общее направленіе выступавшаго всегда во имя русскихъ началъ журнала освобождало его отъ подозрѣній въ сочувствіи польскому возстанію; но уклончивый стиль С., его манера сначала какъ-будто вполнѣ сочувственно изложить критикуемую систему, съ тѣмъ, чтобы потомъ ее тѣмъ вѣрнѣе разбить, привели къ тому, что появившаяся въ печати первая половина «Рокового вопроса» имѣла и роковыя послѣдствія. Только-что вступившій на новую дорогу Катковъ напечаталъ громовую статью, въ которой обвинялъ журналъ въ государственной измѣнѣ. Имѣвшее большой кругъ подписчиковъ «Время» было запрещено навсегда. Ошибка скорѣе разъяснилась, издателю «Времени» Мих. Достоевскому было разрѣшено съ 1864 г. издавать журналъ подъ аналогичнымъ названіемъ: «Эпоха», гдѣ С. опять явился ближайшимъ сотрудникомъ; но разрѣшеніе было получено только предъ самою подпискою, журналъ не имѣлъ никакого успѣха и скоро прекратился. Оставшись безъ постоянной работы, С. въ 1865—67 гг. жилъ исключительно переводами, которыми онъ охотно занимался и позднѣе.

Съ любовью и очень хорошо онъ перевелъ «Исторію новой философіи» Куно Фишера, «Бекона Верудамскаго», того-же автора, «Объ умѣ и познаніи» Тана, «Введеніе къ изученію опытной медицины» Клода Вернара, «Жизнь птицъ» Брэма, «Исторію материализма» Ланге, «Вольтера» Штрауса (уничтоженъ цензурою), «Воспоминанія» Ренана (въ «Русск. Обозр.» 1890-хъ гг.). Кромѣ того, нуждаясь въ заработкѣ, онъ, по заказу фирмы Вольфа и др., перевелъ множество популярныя и учебныя книгъ. Въ 1867 г. по смерти Дудышкина, С. редактировалъ «Отеч. Записки», а въ 1869—1871 гг. былъ фактическимъ редакторомъ и главнымъ сотрудникомъ погубившей въ борьбѣ съ равнодушіемъ публики «Зари» (XII, 313), гдѣ, между прочимъ, были напечатаны его статьи о Толстомъ. Въ 1873 г. С. вновь поступилъ на службу, бібліотекаремъ юридическаго отдѣла публичной бібліотеки. Съ 1874 г. состоялъ членомъ ученаго комитета мин. нар. проsv. Въ 1885 г. оставилъ публичную бібліотеку и вѣскольکو мѣсяцевъ служилъ въ комитетѣ иностранной цензуры. Въ 1890-хъ гг. состоялъ членомъ-корреспондентомъ академіи наукъ, которая неоднократно поручала ему разборы представляемыхъ на Пушкинскую премію стихотворныхъ произведеній. Умеръ 26 янв. 1896 г. Счастливейшій періодъ личной жизни С. (старога холостяка, жившаго только умственными интересами, среди огромной бібліотеки, которую съ любовью собиралъ въ теченіе всей жизни) относится къ 80-мъ и 90-мъ годамъ. До тѣхъ поръ онъ былъ извѣстенъ большой публикѣ преимущественно по полемическимъ статьямъ своихъ вліятельныхъ противниковъ въ радикальной журналистикѣ; теперь-же, когда въ обществѣ наступила реакція и временно ослабѣло обаяніе идей 60-хъ годовъ, С. приобретаетъ все болѣе и болѣе большой кругъ поклонниковъ. Онъ начинаетъ собирать свои статьи въ небольшія книжки, которыя имѣютъ успѣхъ и выдерживаютъ по 2 и 3 изданія. Постепенно вокругъ него и лично, и въ печати образуется рядъ молодыхъ поклонниковъ—Говоруха-Отрокъ (Николаевъ), В. В. Розановъ, О. Шпекръ, Б. В. Никольскій и др.—старющихся создать С. репутацію одного изъ крупнѣйшихъ русскихъ мыслителей вообще и выдающагося критика въ частности. О работахъ С. въ области отвлеченнаго мышленія сказано дальше. Значеніе С. какъ критика, требуетъ весьма существенныхъ оговорокъ. Ничего цѣльнаго С., за исключеніемъ статей о Толстомъ, не оставилъ, а статьи о Толстомъ представляютъ собою примѣръ одного изъ самыхъ выдающихся критическихъ фіаско. Критическое наслѣдіе С. количественно очень невелико; кромѣ статей о Толстомъ и Тургеневѣ, оно состоитъ почти исключительно изъ небольшихъ замѣтокъ, касающихся, обыкновенно, только отдѣльныхъ сторонъ дѣятельности разматриваемаго писателя. Наиболѣе типичными изъ нихъ являются его очень извѣстныя по имени «Замѣтки о Пушкинѣ». Написанныя въ разное время, на пространствѣ 15 лѣтъ, эти 12 замѣтокъ, къ которымъ отнесены даже три «письма» объ оперѣ Мусоргскаго, «Борисъ Годуновъ» и мало

науки, поставилъ ее на неизблемомъ основаніи, и если его система должна бороться съ различными мифными, то именно потому, что всѣ эти мифныя односторонни, исключительны». Не смотря на это, С. нельзя назвать гегельянцемъ въ тѣсномъ смыслѣ этого слова: онъ преклонялся предъ нѣмецкой идеалистической философійю вообще, въ которой видѣлъ синтезъ религіознаго и рационалистическаго элементовъ. Діалектической методъ онъ цѣнилъ весьма высоко, видѣлъ въ немъ истинно научный методъ, но опять таки и въ діалектикѣ онъ не слѣпо слѣдовалъ за Гегелемъ, а смотрѣлъ на нее какъ на путь развитія апіористическихъ элементовъ въ душѣ человѣка. Одинъ изъ критиковъ, старавшійся опредѣлить значеніе С., говоритъ, что центральной его идеей была религіозная, около которой располагаются двѣ другія—идея рациональнаго естествознанія и идея органическихъ категорій. С. считалъ такое опредѣленіе своего значенія правильнымъ. Слѣдуетъ замѣтить, однако, что С. хотя и стремился къ религіознымъ вопросамъ, но своихъ религіозныхъ взглядовъ не излагалъ. Быть можетъ, онъ понималъ религію болѣе умомъ, чѣмъ сердцемъ, болѣе желалъ быть религіознымъ, чѣмъ былъ имъ на самомъ дѣлѣ; въ этомъ, кажется, внутренняя причина его разрыва съ Вл. Соловьевымъ. Во всякомъ случаѣ, критическія дарованія преобладали въ немъ надъ всѣми остальными; поэтому онъ и не высказалъ ни разу своего поднаго *profession de foi*. Къ положительнымъ взглядамъ С. пришелъ лишь относительно нѣкоторыхъ частныхъ, весьма существенныхъ, впрочемъ, философскихъ вопросовъ. Такъ напр., весьма замѣчательна его критика атомистической теоріи, приведшая его къ положительнымъ взглядамъ относительно сущности матеріи. Отъ атомистики С. перешелъ къ динамическому міровозрѣнію, которое ему легче было связать съ его преклоненіемъ предъ идеализмомъ. Къ отчетливому пониманію природы духа С. стремился въ своихъ «Основныхъ понятіяхъ психологіи и физиологіи». «Вещество», говоритъ онъ, «есть чистый объектъ, т. е. нѣчто вполне познаваемое, но нимаю не познающее; духъ, напротивъ, есть чистый субъектъ, т. е. нѣчто познающее, но недоступное объективному познанію; духъ не имѣетъ въ себѣ ничего внѣшняго, въ немъ все внутреннее, субъективный и объективный міры строго разграничены, во второй служитъ для выраженія перваго. Наше «я» — субъектъ, который никогда не можетъ стать объектомъ; эмпирическая психологія ошибается, подводя наше «я» подъ то понятіе, подъ которымъ разсматриваетъ всѣ другія изслѣдуемая ею явленія, т. е. подъ понятіе идеи, представленія». «Всѣ такъ называемыя теоріи познанія въ концѣ-концовъ приходятъ къ отрицанію того понятія, которое они хотѣтъ построить и объяснить». Въ «Основныхъ понятіяхъ физиологіи» С. доказываетъ, что физиологія, какъ наука о жизни, необходимо должна имѣть въ виду то, что составляетъ жизнь по преимуществу, т. е. психическія явленія. Такъ или иначе, но всѣ ея изслѣдованія должны со временемъ слиться въ

одно цѣлое съ психологическими изслѣдованіями, ибо мы предполагаемъ въ организмѣ глубочайшее единство и соподчиненіе явленій. Съ этой точки зрѣнія С. осуждалъ тенденцію современной ему физиологіи сводить явленія жизни къ физико-химическимъ процессамъ. Въ спорѣ съ Бутлеровымъ и Вагнеромъ (о спиритизмѣ) С. стоялъ за существованіе непреложныхъ истинъ, въ признаніи которыхъ онъ видѣлъ оплотъ противъ эмпиризма; «полный эмпиризмъ есть въ сущности дѣло ужасное... Сколько-бы ни искалъ человѣкъ истины, какъ-бы строго ни наблюдалъ дѣйствительность, какъ-бы долго ни уяснялъ свои понятія, новый фактъ, по ученію эмпиризма, можетъ испровергнуть все это до основанія. Но вѣдь есть дорогія убѣжденія, есть взгляды, опредѣляющіе для насъ достоинство и цѣль всей жизни. Неужели-же и за нихъ люди осуждены на вѣки бояться? Если наши понятія вполне связаны съ какими-нибудь совершенно частными явленіями, съ известнымъ мѣстомъ или временемъ, то положеніе человѣка, искренне желающаго руководиться истиною, было-бы жестоко?» («О вѣчныхъ истинахъ», стр. 100). Въ С. была двойственность ума и сердца, которую ему не удалось примирить. Его критическое дарованіе ясно указывало ему на ограниченность рационализма и на необходимость исканія иныхъ началъ. Онъ неоднократно говорилъ о границахъ рационализма, но выйти за эти границы ему не удалось. Потому-то его психологія остановилась на голомъ признаніи непознаваемости субъекта. Онъ, правда, говоритъ, что въ субъектѣ мы имѣемъ непосредственную дѣйствительность: «жизнь души есть для насъ непосредственная дѣйствительность». О самой душѣ С., однако, ничего не сказалъ, потому что сознавалъ недостаточность рационализма, но не умѣлъ указать иного пути. Въ полемикахъ, которые ему пришлось вести со спиритами, съ дарвинистами (проф. Тимирязевымъ), съ западниками (Вл. Соловьевымъ, изъ-за книги Данилевскаго «Россія и Европа») онъ выступалъ именно въ защиту рационалистическихъ принциповъ. Значеніе С. въ философійю опредѣляется временемъ, когда онъ писалъ. Специалистъ не будетъ обращаться къ нему съ цѣлью поученія; но педагогическое значеніе философскихъ сочиненій С. сохранять надолго. Для введенія въ кругъ философскихъ понятій, для обученія правильному методическому мышленію, анализу понятій, книги С. могутъ оказать весьма существенную помощь. Сочиненія С. появлялись въ эпоху увлеченія матеріалистическими теоріями; С. твердо стоялъ за принципы идеализма, и хотя его сочиненія и не лишены противорѣчій, но, какъ критика матеріализма, они сохраняютъ значеніе. О С. писали Э. Радловъ, «Нѣсколько замѣчаній о философійю Н. Н. Стрхова» («Ж. М. Н. Пр.», 1896); А. И. Введенскій, «Значеніе философской дѣятельности С.» («Образов.», мартъ, 1896); В. Някольскій, «Н. Н. Стрховъ. Критико-біографическій очеркъ»; Н. Я. Гротъ, «Памяти Н. Н. Стрхова» («Вопр. философ. и псих.», кн. 32); В. В. Розановъ («Вопр. фиа.

и псих.» кн. 4); «Общій смыслъ философіи Н. Н. Страхова» (Москва, 1897, безъ имени автора).

Э. Р.

Страхъ (Николай Николаевичъ, род. въ 1852 г.)—писатель, сынъ священника Московской губ., преподаватель философскихъ предметовъ въ харьковской духовной семинаріи; образование получалъ въ московской духовной академіи. Труды С.: «Методика Закова Божія» (1 изд., Харьковъ, 1882; въ 1893 г. переведена на сербскій языкъ; 6 изд., 1900), «Философское учение о познаніи и достоверности познаемаго» (М., 1888; 2 изд., Харьковъ, 1896), «Очеркъ исторіи философіи съ древнѣйшихъ временъ философіи до настоящаго времени» (Харьковъ, 1893, 2 изд., ib., 1894), «Бракъ, разсматриваемый въ своей природѣ и со стороны формы его заключенія» (Харьк., 1893; въ новой редакціи эта книга вышла въ 1895 г. подъ загл.: «Христіанское учение о бракѣ и противники этого ученія»); «Учение о Богѣ по началамъ разума» (М., 1893), «Методика русской грамоты и начальныхъ упражненій въ русскомъ яз.» (1 изд., Харьковъ, 1898; 2 изд., ib., 1900). Изъ журнальныхъ статей С. главнѣйшія: «Заслуга греческихъ философовъ архаическаго періода» («Вѣра и Разумъ», 1884), «Узкій и широкій взглядъ» (ib., 1884), «Древніе и современные софисты» (ib., 1886), «О сущности міра физическаго» (ib., 1889), «Къ вопросу о задачѣ исторіи философіи» (ib., 1894), «Новѣйшій образчикъ идеалистической философіи» (ib., 1895), «О наглядно-звуковомъ методѣ обученія грамотѣ» («Русская Школа», 1897), «Задачи и приемы обученія чтенію» («Народное Образованіе», 1897), «О письменныхъ упражненіяхъ при начальномъ обученіи» («Церк.-Приходская Школа», 1898), «Истинная наука и ложныя притязанія современной учености» («Вѣра и Разумъ», 1900).

Страхъ (Петръ Ивановичъ, 1757—1813) — переводчикъ, воспитанникъ, потомъ профессоръ московскаго унив. по опытной физикѣ, инспекторъ студентовъ, потомъ ректоръ университета (1805—1807). По порученію Новикова, перевелъ извѣстную книгу Севъ-Мартена — «О заблужденіяхъ и истинѣ или воззваніе человѣческаго рода ко всеобщему началу знанія», пользовавшуюся большимъ уваженіемъ среди русскихъ мистиковъ. Перевелъ также соч. Бартеlemi: «Путешественіе младшаго Анахарсиса по Греціи» (1803—1809) и курсъ физики Брассона (1803); обращалъ усиленное вниманіе на физическій кабинетъ при университетѣ, который и обогатилъ многими приборами.

Страхъ (Петръ Иларіоновичъ)— профессоръ технологій и ветеринарной медицины въ московскомъ унив., докторъ медицины, род. въ 1792 г. По окончаніи курса въ гимназіи въ 1817 г. поступилъ на медіц. факультетъ, въ 1821 г. сдалъ экзаменъ на доктора медицины. Былъ помощникомъ директоровъ клинич. и медіцин. институтовъ, занималъ по очереди кафедры химіи, анатоміи и физиологіи домашн. животныхъ, технологіи и ветеринарной медицины. Написалъ нѣсколько брошюръ: о предостереженіи себя отъ холеры,

о винокурениі, объ узнаваніи дѣтъ лошади и друг.

Страхъ личной опасности (юрид.) — см. Необходимость крайня (XX, 877). Основной недостатокъ постановки настоящаго вопроса въ дѣйствующемъ русскомъ уложеніи о наказ. заключается въ томъ, что ст. 100 не дѣлаетъ общей оговорки о вѣнненіи для тѣхъ случаевъ, когда, въ силу закона, лицо обязано было перенести вредъ, ему грозившій, и когда уклоненіе отъ опасности составляетъ дѣяніе, воспрещенное подъ С. наказанія. Лишь въ отношеніи отдѣльныхъ случаевъ въ особенной части имѣются частныя ограниченія (напр., ст. 1226: «если въ случаѣ опасности, когда люди, находящіеся на кораблѣ, должны, для спасенія своего, оставить оный, самъ корабельщикъ сойти съ корабля прежде, нежели всѣ прочіе его оставятъ, то овъ за сие подвергается» и т. д.). Этотъ недостатокъ вызвалъ необходимость включенія въ военскій уставъ о наказ. спеціальной ст. 70, глашей: «всякое нарушеніе обязанностей службы изъ С. личной опасности наказывається съ той же строгостью, какъ и содѣянное съ намяреніемъ»,—ибо иначе пришлось-бы всегда оправдывать бѣгство съ поля сраженія, оставленіе часовыми своего поста, когда на постъ или лично на часового было произведено нападеніе и т. п. Проектъ уголовнаго уложенія добавляетъ къ тексту закона о крайней необходимости слѣд. слова: «постановленія сей статьи не примѣняются, когда самое уклоненіе отъ опасности составляетъ преступное дѣяніе».

Страшевичъ (Юсифъ Straszewicz) — польскій писатель, родомъ изъ Ковенской губ.; долго жилъ въ Парижѣ, умеръ въ 1839 г. Главные его труды: «Les Polonais et les Polonaises ou 100 portraits et biographies des personnes, qui ont figuré dans la dernière guerre» (П., 1832—37), «Emilie Plater» (тамъ же, 1835); «Armée polonaise, costumes militaires» (1835); «Les femmes célèbres de tous les pays, leurs vies et leur portraits» (3 изд., 1825).

Страшевскій (Морицъ Straszewski) — польскій философъ, род. въ 1848 г., профессоръ въ Краковѣ. Его соч.: «O dzisiejszym stanowisku filozofii i jej do innych umiejętności stosunku» (Краковъ, 1872; 2 изд. 1877), «Jan Sniadecki, jego stanowisko w dziejach oświaty i filozofii w Polsce» (Крак., 1875), «Filozofija Spinozy i dzisiejszy Panteizm» (Варш., 1877), «Uwagi nad filozofiją Stuarta Milla» (Крак., 1877), «Józef Kremer i Karol Libett» (Крак., 1875), «La Psychologie est-elle une science» (въ «Revue philosophique» за 1877 г.), «Herbart, sa personne et sa philosophie d'après des publications récentes» (въ «Revue philosophique» за 1878 г.), «Grundzüge einer Theorie der Erkenntniss» (Крак., 1884).

Страшени (Страшени)—с. Бессарабской губ., Кишиневскаго у., въ 2 в. отъ одноименной ст. Бессарабской вѣтви Юго-Зап. жел. дор., при р. Быкъ. Населено реземами. 2968 жителей; церк.-приход. училище. Торговля зерновымъ хлѣбомъ.

Страшляки (Phasmidae s. Phasmodae)— семейство прямокрылыхъ насѣкомыхъ, отно-

сящееся къ группѣ пагающихъ (Gressoria) въ подотрядѣ собственно прямокрылыхъ (Orthoptera genuina, см. Прямокрылыя); С. называютъ иногда также привидѣньевыми; оба названія указываютъ на причудливую форму тѣла, свойственную этимъ насѣкомымъ. Большею частью тѣло С. узкое и длинное; ноги обыкновенно тонкія и длинныя и устроены всѣ одинаково (по типу ходильныхъ ногъ, см. Насѣкомыя); крыльевъ какъ переднихъ, такъ и заднихъ у многихъ родовъ нѣтъ, а у нѣкоторыхъ они развиты только у самцовъ;

кими ногами и четковидными усиками, которые короче груди. Изъ 4 европейскіхъ видовъ *Bacillus gossii* наиболее извѣстенъ; гладкое глянцовитое тѣло его зеленого или буроватаго цвѣта; усики у самца состоятъ изъ 19, а у самки изъ 25 члениковъ; самецъ длиною до 6 см., тогда какъ самка достигаетъ длины 10½ см.; живетъ въ южной Франціи и Италіи и попадается на кустарникахъ, чрезвычайно напоминая по общему виду вѣточки растенія. Родъ *Bacteria*, виды котораго представляютъ обитателей тропическихъ странъ, отличается болѣе крупными размерами по сравненію съ предыдущимъ родомъ и болѣе длинными нитевидными усиками (которые бываютъ длиннѣе груди); тѣло самокъ въ 2 или 3 раза толще, чѣмъ у самцовъ; крылья у тѣхъ и другихъ отсутствуютъ. Родъ *Phyllium* (странствующій листъ или сухолістникъ) отличается отъ предыдущихъ родовъ плоскимъ брюшкомъ, которое вмѣстѣ съ подкрыльями имѣетъ форму



Phyllium siccifolium, странствующій листъ.

усики довольно короткіе; придатки на заднемъ концѣ тѣла (cerci) нерасчлененные. Почти всѣ С. относятся къ тропическимъ насѣкомымъ; въ Европѣ встрѣчаются представители только одного рода *Bacillus*. С. мало подвижныя ночныя животныя, питающіяся растительной пищей (листьями деревьевъ и кустарниковъ); нѣкоторыя изъ нихъ достигаютъ значительныхъ размѣровъ, которые вообще являются наибольшими среди насѣкомыхъ (напр., *Bacteria aurita* длиною до 24 см.); самки вообще значительно длиннѣе самцовъ. Самцы представляютъ большую рѣдкость среди С., даже у тѣхъ видовъ, самки которыхъ походятъ въ значительномъ количествѣ (аналогичное явленіе наблюдается у многихъ прямокрылыхъ). Большинство С. представляютъ типическій примѣръ охранительной окраски (см. Мимикріа) — по формѣ тѣла и цвѣту онѣ походятъ на вѣточки и листья растеній. С. откладываютъ яйца по одиночкѣ, въ противоположность большинству прямокрылыхъ (см.), которые обыкновенно откладываютъ яйца кучками; каждое яйцо имѣетъ крышечку, поднимающуюся въ моментъ выхода насѣкомаго изъ яйца. Личинки С. напоминаютъ въ общемъ взрослыхъ насѣкомыхъ (какъ вообще у прямокрылыхъ, имѣющихъ неполное превращеніе, см. Насѣкомыя и Прямокрылыя), но не имѣютъ крыльевъ; такъ какъ многіе виды и во взросломъ состояніи лишены крыльевъ, то личинокъ такихъ видовъ очень трудно отличить отъ взрослыхъ; въ общемъ, развитіе С. еще мало изслѣдовано. Родъ *Bacillus* (называемый стеблевидкой, какъ и слѣдующій родъ *Bacteria*) заключаетъ въ себѣ безкрылыхъ насѣкомыхъ съ палочковиднымъ тѣломъ, длинными тон-

му листа; развѣтвленія жилокъ на надкрыльяхъ имѣютъ видъ сѣти листовыхъ нервовъ, такъ что получается необыкновенное сходство съ листомъ; бедра и голени ногъ также листовидно расширены; усики короткіе, у самца состоятъ изъ 24, у самки изъ 9 члениковъ; крылья развиты у обоихъ половъ. Наиболее извѣстный изъ нѣсколькихъ тропическихъ видовъ этого рода — *Phyllium siccifolium*, живущій въ Остивдіи и чрезвычайно напоминающій зеленый или сухой листъ, такъ какъ при жизни это насѣкомое зеленого цвѣта, а послѣ смерти желтаго; длина самца 7 см., а самки 9½ см. М. Рижскій-Горсаковъ.

Страшквичъ (Кондратій Федоровичъ) — филологъ (1815—1868), воспитанникъ и доцентъ университета св. Владиміра. Избранный въ 1840 г. въ адъюнкты по греческой и римской словесности, С. преимущественно читалъ лекціи по греческому языку (сперва на лат. яз.). Плодомъ этихъ лекцій явились диссертатія: «*De historia Thucydidea*» (1845) и «Краткій очеркъ греческихъ древностей» («Кіевск. Унив. Изв.», 1863—64; 2-е изд., К., 1874). Назначеніе въ 1865 г. С. хранителемъ университетскаго милиціи-кабинета обратило его литературную дѣятельность къ нумизматикѣ, къ области которой относятся его труды: 1) «По случаю приѣма университетскаго милиціи-кабинета и нумизматическаго разбора 2 недавно открытыхъ кладовъ» («Кіевскій Унив. Изв.», 1865, № 7); 2) «Клады, рассмотрѣнные въ милиціи-кабинетѣ университета св. Владиміра съ 1838 г. по 1866 г.» (тамъ же, 1866, № 10—12); 3) «Клады, рассмотрѣнные въ милиціи-кабинетѣ въ 1866 г.» (тамъ же, 1867, № 10). С. интересовался и западно-славянскими нарѣчіями и читалъ въ

университетъ чешскій языкъ, руководство по грамматикѣ котораго, съ христоматіей и словаремъ, имъ издано въ 1847 г. Ср. А. И. Линиченко, въ «Казан. Унив. Изв.» (1868, № 10); В. С. Иконниковъ, «Биографическій словарь профессоровъ и преподавателей императорскаго университета св. Владиміра» (Кіевъ, 1884, стр. 625, слл.). А. М.—н.

Страшный судъ.—По евангельскому слову, «Отецъ не судитъ никого, но весь судъ отдать Сыну... и далъ Ему власть производить судъ, потому что Онъ есть Сынъ Человѣческій» (Іоан. V, 22 и 27), почему Онъ и произведетъ надъ всеми народами судъ, когда придетъ во славу Своей, и всѣ святые ангелы съ Нимъ (Матѣ. XXV, 31, 32). Ангелы, при кончинѣ вѣка, соберутъ избранныхъ отъ четырехъ вѣтровъ отъ края небесъ до края ихъ (Матѣ. XXIV, 31), а также соберутъ изъ царства Его всѣ соблазны и дѣлающихъ беззаконіе (Матѣ. XIII, 41) и отдѣлять злыхъ изъ среды праведныхъ (ib. XIII, 49). По учению апостольскому, «всѣмъ намъ должно явиться предъ судилище Христово» (2 Кор. V, 10), «всѣ мы предстанемъ на судъ Христовъ» (Римл. XIV, 10). Богъ черезъ Иисуса Христа будетъ судить иудеевъ и язычниковъ (Римл. II, 9), живыхъ и мертвыхъ (Дѣян. X, 42; 2 Тим. IV, 1), т. е. имѣющихъ воскреснуть изъ мертвыхъ и тѣхъ, которые останутся до воскресенія въ живыхъ, но, подобно воскресшимъ, измѣнятся (1 Кор. XV, 51 и 52), а также, кромѣ людей, и злыхъ ангеловъ (Іуд. 6; 2 Петр. II, 4). Судимы будутъ не только дѣла людей, какъ добрыя, такъ и злыя (Матѣ. XXV, 35, 36, 42 и 43; 2 Кор. V, 10), но и всякое праздное ихъ слово (Матѣ. XII, 36). Праведнымъ судія скажетъ: «приндите благословенія Отца Моего, наслаждайте уготованное вамъ царствіе отъ сложенія міра» (Матѣ. XXV, 34), грѣшныя же услышатъ такой приговоръ: «идите отъ Мене проклятіи во огнь вѣчный, уготованный диаволу и ангеломъ его» (Матѣ. XXV, 41). Вѣрованіе въ С. судъ было въ христіанской церкви всеобщимъ и всегдашнимъ. Подтвержденіемъ этому служатъ первоначальные символы частныхъ древнѣйшихъ церквей, напримѣръ іерусалимской, римской, антиохійской, кесаріе-палестинской и кипрской, въ составъ которыхъ входилъ и членъ о второмъ прішествіи Христовомъ во славу для суда живыхъ и мертвыхъ. Отсюда онъ перешелъ въ символъ никео-цареградскій. Пастыри и учителя церкви и сами твердо хранили, и другимъ, начиная съ апостольскихъ временъ, непрерывно передавали вселенскую вѣру въ будущій всеобщій судъ. По словамъ св. Поликарпа Смирнскаго, «кто будетъ говорить, что нѣтъ ни воскресенія, ни суда, тотъ первенецъ сатаны». Христіанскіе апологеты указывали язычникамъ, какъ на существенную черту религиозныхъ вѣрованій христіанъ, на ихъ твердую и несомнѣнную вѣру въ будущій судъ и вѣчно по заслугамъ каждаго мздовозданіе, каковая вѣра можетъ располагать къ дѣланію одного добраго, по отнюдь не злого (св. Іустинъ Мученикъ, Теофилъ антиохійскій, Тертуліанъ, св. Иринея, св. Кипріанъ). См. епископъ Сильвестръ, «Опытъ

православнаго догматическаго богословія» (т. V, Кіевъ, 1891).

Изъ всѣхъ изображеній, сюжетомъ которыхъ были послѣдніе дни міра, С. судъ и будущая жизнь, на первомъ мѣстѣ должно поставить картину С. суда, которая совмѣщала въ себѣ всѣ эти событія. Значеніе этого изображенія было громадное въ древней Руси; имъ проповѣдникъ христіанской вѣры склонилъ князя Владиміра къ принятію христіанства. Нѣтъ сомнѣнія, что такое же сильное дѣйствіе производила она и на народъ какъ въ эпоху принятія христіанства, такъ и въ послѣдующее время: поэтому вліаніе ея на народную поэзію несомнѣнно. Содержаніе картины С. суда*), по подлиннику, слѣдующее. «Въ срединѣ—такъ начинается подлинникъ—представлятъ картину С. суда; между свѣтлымъ и темнымъ царствомъ, въ облакѣ силы Богъ Отецъ на престолѣ славы, окруженный херувимами; подлѣ Него въ сіяніи Сынъ, озаренный Св. Духомъ, благословляется отъ Отца въ ознаменованіе того, что «Богъ Отецъ судъ надъ міромъ даетъ Сыну». По одну сторону Господа Саваоѳа Горній Іерусалимъ, царство небесное, гдѣ Иисусу Христу и Вожіей Матери предстоятъ лики преподобныхъ женъ, мучениковъ, страстотерпцовъ, преподобныхъ отецъ, святителей, пророковъ; у райскихъ вратъ на стражѣ ангелы съ обнаженными мечами. На противоположной сторонѣ ангелы свѣта низвергають въ адъ ангеловъ тьмы, превратившихся въ козловъ, свиней и другихъ животныхъ; съ ними вмѣстѣ летятъ въ адъ и престолы—знаменія ихъ владычества. Далѣе является торжественное откровеніе правды Божіей. Господь возсѣлъ судить на престолѣ славы своей, около престола стоятъ Пресвятая Богородица и Предтеча; при подножіи Его праотцы Адамъ и Ева. Около престола славы Христовой ликостоянія ангеловъ, изъ которыхъ двое вверху и двое внизу сзываютъ гласомъ трубнымъ на судъ всѣ племена и народы; по обѣ стороны Судіи сидятъ на двѣнадцати престолахъ двѣнадцать апостоловъ съ отверстыми книгами въ рукахъ, какъ знаменіями ихъ проповѣди и посланничества. Подъ престоломъ Господнимъ, на другомъ престолѣ, положена завѣса и книга совѣта воли Божіей, разогнутая на словахъ: «приндите благословенія Отца моего». Позади этого сѣдалища водружены знаменія страстей Христовыхъ: крестъ, копіе и трость съ предстоящими имъ ангелами, которые держатъ свитки; на одномъ начертано: «приндите благословенія Отца моего», а на другомъ: «престолъ Господень стояше, и свѣтъ возсіяше правды». Подъ престоломъ облако, изъ котораго выходитъ рука, держащая вѣсы, предъ которыми стоитъ душа человѣческая, въ видѣ младенца, «ожидающая мѣрнаго притяженія, купно же и человеколюбія Божія». Одну чашу вѣсовъ охраняетъ ангель, поражающій копіемъ двухъ бѣсовъ, усилившихся перетануть другую чашу къ себѣ: первая добрыхъ дѣлъ,

*) Исторію происхожденія и появленія изображенія С. суда на Руси см. въ статьѣ Вуслаева: «Изображеніе С. суда по русскимъ подлинникамъ» въ его «Очеркахъ русской народной словесности и искусства» (т. II, СПб., 1831; здѣсь же напечатанъ и подлинникъ).

последняя злыхъ. Около престола лжи святыхъ, даже подъ сѣнью деревъ блаженные праотцы Авраамъ, Исаакъ и Иаковъ съ окружающими ихъ младенцами—душами праведныхъ. Подъ ногами праотцевъ текутъ четыре райскія рѣки Геонъ, Феоиъ (Фиссонъ), Евфратъ и Тигръ. Въ свѣтлую обитель святыхъ ведутъ врата, въ кои готовится апостоль Петръ впускать праведниковъ, а апост. Павелъ держитъ свитокъ, въ которомъ написано: «Придите, благословенныи и праведныи, въ рай невозбранно». Ангелъ сверху накладываетъ вѣнцы на праведниковъ. Въ виноградникѣ на престолѣ сидитъ Пречистая: это рай, въ которомъ вселяются души праведныхъ. Между раемъ и адомъ, между ангеломъ и дьяволомъ привязанъ къ столбу юноша: «ради милостыни онъ избавленъ муки вѣчна, а ради блуда лишенъ вѣчна жизни». Обратимся къ другой сторонѣ: тамъ Моисей указываетъ жидамъ на Христа. Въ житиі Василя Новаго Моисей облачаетъ на судѣ жидовъ, объясняя имъ ихъ заблужденія «и показывая имъ въ Иисусѣ Христѣ истиннаго Бога». Позади жидовъ—литва, арапы синіе, индіане, измайльчине—песы головы, турки, сарацины, вѣмцы, ляхи, Русь. Безъ сомнѣнія, это пчисленіе народовъ, сошедшихся на С. судищѣ, составляетъ самый древній мотивъ нашего изображенія. Греческій философъ, вѣроятно, для большаго убѣжденія не преминулъ обратить вниманіе нашего князя на Русь, стоящую въ числѣ народовъ, ожидающихъ отвѣта въ день судный; между ними же стоятъ и тѣ, отъ которыхъ приходили проповѣдники для обращенія Владимира въ свою вѣру: жиды, магометане и вѣмцы, между тѣмъ какъ греки, исповѣдующіе истинную вѣру, освобождены отъ этого нечестиваго общества. Такимъ образомъ въ нашей картинѣ представляются на судѣ не отдѣльныя личности—грѣшники: еретики, гонители и т. п., какъ это въ житіи Василя Новаго, изъ котораго преимущественно заимствованъ этотъ сюжетъ, но выводятся цѣлые народы, что волилъ согласно съ назидательнымъ значеніемъ ея для безграмотной и необразованной толпы, для которой присутствіе историческихъ личностей на картинѣ было-бы и невразумительно, и мало полезно. По всей почти картинѣ извивается вышедшій изъ ада змѣй, и досягаетъ пяты Адама, припавшаго къ престолу Судии; на кольцахъ змѣя начертаны имена грѣховъ—мытарства; ангелъ несетъ по мытарствамъ праведную душу; тамъ же гора, на горѣ одръ, на одрѣ Лазарь убогій; у главы царя Давидъ сидитъ съ гуслями, а три ангела наклонились и принимаютъ душу Лазареву. Здѣсь ангелъ показываетъ Данилу четыре царства погибельныхъ: вавилонское, мидское, перское «и римское, еже есть антихристово». Царство антихристово изображается въ цѣломъ рядѣ символическихъ эпизодовъ, въ отдѣльныхъ кругахъ, равно какъ и другія четыре царства представлены подъ символами звѣрей и чудовищъ. Названіе Римскаго царства «антихристовымъ» свидѣлствуетъ уже о раздѣленіи церкви на восточную и западную: оно стоитъ вмѣстѣ съ зави-

лонскимъ, мидійскимъ и персидскимъ—представителями древняго язычества. По глазу трубы архангела земля и море, гробы и звѣри, рыбы и птицы возвращаютъ назадъ тѣла усопшихъ,—тутъ же правда кривду стѣбляетъ, и кривда пала со страхомъ. Среди возставшихъ виденъ одинъ человекъ съ распростертыми руками; онъ не знаетъ, куда ему идти, къ избраннымъ или погибшимъ, потому что половину своей жизни онъ провелъ праведно, а потомъ грѣшилъ. По приговору Судии влекутся цѣною въ адъ люди разныхъ званій и состояній: игумены и игуменьи, старцы и попы, князья, бояре, судии немилостивые и неправедные: всѣ оборачиваются назадъ и плачутъ. «А духовные люди идутъ въ адъ, которые не радѣли о своемъ стадѣ и о своемъ спасеніи. За ними идутъ молодые люди, которые не соблюдали заповѣдей Божіихъ, не почитали отцовъ и матерей, и до бракаго сочетанія блудно жили; сами наги, связаны по ногамъ». Сатана одной рукою держитъ конецъ цѣпи, а другою луду съ кошелькомъ. Изъ пасти ада выглядываетъ Вельзевулъ; подъ нимъ написано: «сатана и дьяволъ, иже есть живый пророкъ антихристъ, будетъ сверженъ въ озеро огненное и вси съ нимъ творящіе волю его». Въ самомъ низу образа адскія муки: тамъ повѣшены ростовщикъ за алчныя руки, клеветникъ за злорѣчивый языкъ и пр. Въ подлинникѣ такъ описываются, слѣдовательно, такъ и изображались на образахъ, муки на С. судѣ: «Всѣмъ освященнымъ чинамъ и старцамъ согрѣшившимъ котель кипитъ; мука клеветникамъ: за языкъ повѣшены, а плясуны за пупъ; муки татямъ и разбойникамъ: за ноги повѣшены въ огнь; мука князьямъ и боярамъ и судьямъ несправедливымъ—червь неусыпающій; мука лихву емлющимъ и сребролюбцамъ—бѣсы имъ въ горло льютъ растопленное золото и серебро; а они сидятъ и не хотятъ пить, отворачиваются, а бѣсы шепчутъ имъ быть. А которые творили блудъ съ попадьями и стариками, съ просфирями и съ кумами и сестрами—повѣшены въ огнь за хребетъ». Изъ приведеннаго содержанія картинны С. суда мы видимъ, что она обнимаетъ собою все состояніе человека и человечества въ загробномъ мірѣ, какъ по смерти (мытарства), такъ на общемъ судѣ и послѣ суда, даже больше этого: она, изображая царство антихриста, захватываетъ и послѣдніе дни этого міра. Имѣя въ основаніи Свящ. Писаніе, она въ подробностяхъ своихъ стоитъ въ самой тѣсной связи съ тѣми сказаніями о С. судѣ, которыя преимущественно были распространены въ древней Руси. Изъ сочиненій о С. судѣ особенно распространены были въ древней Руси слова св. Ефрема Сирина, слово Палладія Мниха, житіе Василя Новаго и «Слово о небесныхъ силахъ, чего ради созданъ человекъ». Изъ словъ св. Ефрема Сирина три исключительно посвящены этому предмету: «О всеобщемъ воскресеніи и второмъ пришествіи Господа нашего Иисуса Христа», «На честный крестъ и второе пришествіе» и «На второе пришествіе Господа нашего Иисуса Христа». Особенно подробно по-

сѣднее. Картиность изображенія, множество эпизодовъ, твердаго основанія для которыхъ нѣтъ въ Свящ. Писаніи—отличительныя черты этихъ словъ Ефрема Сирина, которые именно потому и правились древне-русскимъ читателямъ. У нашихъ раскольниковъ слова св. Ефрема служатъ настольными книгами, къ которымъ они обращаются во всѣхъ сомнительныхъ пунктахъ. Слово Палладія Мниха: «О второмъ прішествіи Христовѣ, о С. судѣ и будущей мукѣ» написано подѣ влияніемъ словъ св. Ефрема и въ свою очередь послужило источникомъ для другихъ сочиненій. многія черты сходства съ этимъ словомъ можно найти въ «Хожденіи Богородицы по мукамъ» и другихъ сказаніяхъ, особенно въ картинѣ С. суда, начертанной Мнихомъ Григоріемъ въ житіи Василія Нового. Насколько слово Палладія было распространено въ древней Руси, объ этомъ свидѣтельствуетъ обиліе духовныхъ стиховъ, возникшихъ подѣ его влияніемъ. Въ сочяненіи Мниха Григорія изображенъ не только судъ всеобщій, при концѣ міра, но и судъ частный, по смерти каждаго человѣка. Григорій повѣствуетъ, какъ онъ, при помощи св. Василія Нового, удостоился въ видѣніи узрѣть С. судъ и какъ потомъ исцѣлился отъ своихъ губельныхъ для души сомнѣній. Къ числу источниковъ, подѣ влияніемъ которыхъ сложилось житіе Василія Нового, принадлежатъ также книга Эноха и слова Кирилла Александрійскаго, и Макарія Великаго. Въ древней Руси оно было очень распространено; множество его списковъ разбѣяны по всѣмъ концамъ Россіи. Не только въ XVII, но даже въ XVIII и XIX вв. оно переписывалось и украшалось множествомъ миниатуръ. Подѣ его влияніемъ написано «Слово о небесныхъ силахъ, чего ради созданъ человѣкъ», помѣщенное Калайдовичемъ въ «Памятникахъ словесности XII вѣка» подѣ № XII-мъ. Его приписываютъ Авраамію Смоленскому, который, по свидѣтельству его жизнеописателя, любилъ въ послѣднее время жизни своей бесѣдовать о разлученіи души съ тѣломъ, о мытарствахъ, ее ожидающихъ и т. п. «Слову о небесныхъ силахъ» обязаны своимъ происхожденіемъ и многіе духовные стихи (см. XI, 270). См. В. Сахаровъ, «Эсхатологическія сочиненія и сказанія въ древне-русской письменности и влияние ихъ на народные духовные стихи» (Тула, 1879).

Дѣйство С. суда въ Московской Руси совершалось въ недѣлю (воскресенье) Мясопустную архіереемъ, и потому бывало не во всѣхъ городахъ, а только въ тѣхъ, гдѣ находился архіерей. Известно, что оно бывало въ Москвѣ, Новгородѣ, Вологдѣ. Въ греческой церкви чинъ дѣйства С. суда сталъ совершаться не ранѣе VIII вѣка. Въ какое время и кѣмъ установлено совершеніе его въ русской церкви — съ точностью неизвѣстно; несомнѣнно лишь, что оно совершалось въ первой половинѣ XVII стол. Въ Москвѣ его совершалъ самъ патриархъ, часто въ присутствіи царя. Царь Алексѣй Михайловичъ, за исключеніемъ немногихъ лѣтъ, постоянно находился при дѣйствѣ. Послѣ смерти Але-

ксѣя Михайловича выходъ царей къ дѣйству бывалъ рѣдко. Въ царствованіе Петра I совершеніе дѣйства прекратилось; патриархъ Адрианъ отправлялъ его въ послѣдній разъ въ 1697 г. Дѣйство С. суда совершалось, главнымъ образомъ, внѣ храма, за алтаремъ (въ Москвѣ—за алтаремъ Успенскаго собора, въ Новгородѣ—подѣ церкви Богоотца Іоакима и Анны). Иногда, однако, дѣйство совершалось въ Москвѣ въ самомъ храмѣ. Во всякомъ случаѣ, для совершенія его устраивалось особое мѣсто. Ключари за два дня посылали сторожей на мастерской плотничій дворъ для устройства козла (т. е. рундука, подмостковъ), а затѣмъ на казенный дворъ, для обивки его краснымъ сукномъ. На приготовленное мѣсто ключари Архангельскаго собора приносили образъ С. суда и поставляли предѣ нимъ подсвѣчникъ. Въ Новгородѣ выносился образъ видѣнія пророкомъ Даніиломъ С. суда. Затѣмъ приносились еще столъ, покрытый пеленою, серебряная чаша для водоосвященія, подсвѣчники, большой напой съ паводкою для иконы Богородицы и для Евангелія. Самый чинъ дѣйства страшнаго суда состоялъ въ пѣніи стихиръ, чтеніи паремій, водоосвященіи, чтеніи апостола, чтеніи Евангелія, погруженіи креста въ воду патриархомъ и омытіи освященною водою иконъ, великой ектеніи и осѣненіи предстоявшихъ крестомъ. Главное въ дѣйствѣ было чтеніе Евангелія о С. судѣ. Евангеліе читалось двоякимъ образомъ: или на четыре страны (патриархъ—обратись лицомъ къ востоку, стоявшій противъ него протодіаконъ—лицомъ къ западу, одинъ діаконъ—обратись лицомъ къ народу на сѣверъ, другой—на югъ), или только патриархъ съ протодіакономъ. Крестный ходъ бывалъ не всегда; онъ не совершался, если дѣйство происходило въ храмѣ; водоосвященіе также совершалось не всегда. Чинъ дѣйства С. суда сохранился въ новгородскомъ рукописномъ Чиновникѣ XVII вѣка, хранящемся въ библиотекѣ слб. дух. академіи. Въ сокращеніи онъ напечатанъ въ «Чтеніяхъ Имп. Общества Исторіи и Древн.» (1861, кн. 1). Къ XVII столѣтію относятся и печатный чинъ того же дѣйства, изданный вмѣстѣ съ чинами дѣйствъ лѣтопроводства и пещного и чинномъ освященія антиминовъ. Печатный чинъ слѣдуетъ называть московскимъ, такъ какъ въ немъ указано присутствіе при дѣйствѣ царя. Кромѣ того, чинъ дѣйства С. суда напечатанъ въ «Вивліовикѣ» (ч. XI), въ уставѣ обрядовъ, наблюдаемомъ въ московскомъ Успенскомъ соборѣ. Здѣсь онъ изложенъ не во всей полнотѣ, а въ видѣ записи, какъ онъ совершался въ тотъ или другой годъ. Запись имѣется за 16 лѣтъ, въ промежутки времени съ 1671 до 1691 г. Заняи многихъ лѣтъ очень кратки и касаются только какихъ-либо особенностей, бывшихъ при совершеніи дѣйства. См. прот. К. Никольскій, «О службахъ русской церкви, бывшихъ въ прежнихъ печатныхъ богослужебныхъ книгахъ» (СПб., 1885).

Страшъ (Ибрагимъ)— турецкій дипломатъ XVI ст., по происхожденію полякъ изъ старинной фамиліи (Strasz, герба Одровонжъ);

взятый татарами въ плѣнъ, былъ проданъ туркамъ, перешелъ въ мусульманство и получилъ, ок. 1551 г., одну изъ важнѣйшихъ въ странѣ должностей — старшаго толмача при султанѣ для перевода латинскихъ бумагъ. Европейская дипломатія оцѣнила его способности и опытность и нашла его очень опаснымъ для ея плановъ. С. былъ фанатическимъ приверженцемъ пророка и ненавидѣлъ въ особенности нѣмцевъ, но дружественно относился къ своимъ землякамъ—полякамъ и, сколько могъ, поддерживалъ политику Сигизмунда-Августа, отъ котораго за это получалъ годовое жалованье. На него возлагались важныя дипломатическія порученія — посольства къ имп. Фердинанду I (1562), въ Венецію, Францію, Польшу (1569) и др.

Стрежень—наиболѣе глубокая и быстрая часть течения рѣки. Отсюда—та часть невода, которая выбрасывается въ глубокой части рѣки называется «стревневымъ» концомъ.

Стрей (Абрагамъ van Strij, 1753—1826)—голландск. (дордрехтск.) живописецъ. Изображалъ преимущественно сцены домашней жизни въ манерѣ Метсю, но писалъ также пейзажи съ фигурами животныхъ во вкусѣ А. Кейпа и портреты. Въ 1774 г. онъ основалъ въ Дордрехтѣ общество «Pictura». Братъ этого художника, *Якобъ ванъ-С.* (1756—1815), въ своихъ ландшафтахъ и изображеніяхъ животныхъ столь близко подражалъ А. Кейпу, что часто бываетъ очень трудно отличать ихъ отъ произведеній этого мастера.

Стрежа—заимствованный изъ нѣмецкаго языка, употребляемый въ привислянскихъ губерніяхъ, охотничій терминъ, обозначающій обычай устраивать торжественный осмотръ убитаго на охотѣ звѣря: при звукѣ охотничьихъ рожковъ, освѣщеніи факеловъ и громкихъ возгласахъ стрѣлковъ, всѣ трофеи выставляются въ живописныхъ группахъ, по сортамъ и величинѣ.

Стрекаловъ (Степанъ Ѳеодоровичъ, 1728—1805)—писатель екатеринскаго времени, бывшій статсъ-секретаремъ при Екатеринѣ II, одинъ изъ участниковъ переводовъ изъ «Энциклопедіи», вышедшихъ въ Москвѣ въ 1767 г.

Стрекаловы—дворянскій родъ, происходящій по сказаніямъ старинныхъ родословцевъ отъ Богдана Сперфекаловскаго, будто бы выѣхавшаго изъ Литвы въ 1492 г. къ вел. кн. Іоанну III. Его сынъ, Иванъ Богдановичъ Стрекала, былъ полковымъ воеводою въ Рязани въ 1547 г. О Степанѣ Ѳеодоровичѣ С.—см. выше. Сынъ его Степанъ († 1856) былъ сенаторомъ. Родъ С. внесенъ въ род. кн. Тамбовской, Курской, Московской, Рязанской и Тульской губ. (Гербовникъ, IV, 48).

Стрекательные пузырьки, органы—см. С. клѣтки.

Стрекательныя батареи—пуговчатая или головчатая скопленія С. клѣтокъ (см.) на щупальцахъ нѣкоторыхъ кишечнополостныхъ, а именно сифонофоръ (см.).

Стрекательныя клѣтки или *органы*—клѣтки, встрѣчающіяся у типичныхъ кишечнополостныхъ (Cnidaria) и содержащія особые пузырьки, называемые тожѣ С. Ор-

ганы эти разряжаются при раздраженіи и парализуютъ мелкихъ животныхъ, а у крупныхъ вызываютъ ощущение легкаго ожога. С. клѣтки одними считаются за видоизмѣненіе чувствующихъ (Шейдеръ), другими—за нервно-мышечныя (Клейненбергъ), третьими—за железистыя (Ленденфельдъ). Наконецъ, четвертые (Иванцовъ)—считаютъ ихъ за видоизмѣненіе мерцательныхъ клѣтокъ. С. клѣтка или квидобласть снабжена на своей поверхности особымъ плазматическимъ придаткомъ, или квидоцилемъ, который въ нѣкоторыхъ случаяхъ можно заставить распадаться на рѣснички (мацерацией), а иногда онъ, дѣйствительно, замѣщенъ нѣсколькими рѣсничками. На противоположномъ концѣ С. клѣтки вычлѣняется въ отростокъ, который упирается въ опорную пластинку и плотно приростае къ ней. Одни считали этотъ отростокъ за нервный, другіе допускали, что въ своей глубоколежащей части онъ содержитъ мышечныя волокна и сообразно съ этимъ считали С. клѣтки за чувствующія или за нервно-мышечныя. По видимому, этотъ отростокъ не имѣетъ ни того, ни другого значенія, а просто является опорной ножкой, но все-таки С. клѣтки стоятъ въ связи съ гангліозными и получаютъ импульсъ отъ нихъ. Внутри клѣтки содержится тонкая капсула, стѣнки которой состоятъ изъ вещества, похожаго на хитинъ. Внутри капсулы находится жидкое содержимое и спирально свернутая нить. Въ однихъ С. клѣткахъ эта нить составляетъ непосредственное продолженіе стѣнокъ капсулы, взвороченное внутрь ея. При раздраженіи пузырька нить эта выворачивается и выставляется наружу. Такіе пузырьки называются нематоцистами. Въ другихъ клѣткахъ нить эта выбрасывается цѣлкомъ и такіе пузырьки называются спироцистами. Последнія встрѣчаются у высшихъ полиповъ. С. нить снабжена бываетъ обращенными назадъ шипами. Содержимое пузырька, по видимому, гигроскопичное, ядовитое, жгучее вещество. Затѣмъ въ нѣкоторыхъ случаяхъ въ С. клѣткахъ наблюдаеся внутри эластическая нить, которая, прикрѣпляясь къ опорной пластинкѣ, проходитъ черезъ опорную ножку клѣтки, иногда извиваясь спирально, а потомъ окутываетъ пузырекъ на подобіе клубка и прикрѣпляется къ нему. Относительно самаго процесса раздраженія было высказано много предположеній. Не вполне выяснено, является ли разрядъ лишь рефлекторнымъ раздраженіемъ подѣлительныхъ нервныхъ клѣтокъ, или и сами С. клѣтки раздражимы при прикосновеніи напр. къ квидоцилю. Самое выталкиваніе нити одни считаютъ слѣдствіемъ сокращенія опорной ножки и самой клѣтки, при чемъ приписываютъ имъ мышечный характеръ. Другіе, отрицая этотъ характеръ означенныхъ частей, пытаются объяснить выталкиваніе нитей разбуханіемъ содержимаго пузырька вслѣдствіе поступленія воды. Самый механизмъ поступленія ядовитаго содержимаго пузырька въ тѣло животнаго, пораженнаго С. нитью, также не выясненъ. Сходныя по природѣ съ С. органами образованія наблюдаются у простѣйшихъ (см. Триходисты) и червей (см. Раб-

даты). См. сводка вопроса у Lendenfeld, «Die Nesselsellen der Cnidaria» («Biol. Centr.», XVII, № 13 и 14, 1897). В русской литературе исследование Иванцова, «О строении, способе действия и развитии стрекательных капсул целентератъ» (М., 1896).

В. Шимкевича.

Стрекоза — художественно-юмористический журнал. Ежемесячное издание, выходить в СПб. с 1875 г. Издатель Г. Корнфельд; редактор Н. А. Богдадовъ, а с 1879 г. И. Ф. Василевский (псевд. Буква). Одинъ изъ лучшихъ современныхъ сатирическихъ журналовъ.

Стрекозы (Nemobius) — родъ насекомыхъ (въ 4—6 мм. длиною) изъ отряда сѣтчатокрылыхъ (Neuroptera), принадлежащій къ семейству Nemobidae, которое относится къ подотряду Planipennia. Характерные признаки: четковидные усики; прозрачныя крылья, однообразно-окрашенныя или пятнистыя; веретенообразныя или цилиндрическія голени; веретенообразный послѣдній членикъ лапокъ. Личинки С. удлиненныя съ короткими широкими челюстями, приспособленными для сосанья, и толстыми усиками; онѣ, подобно личинкамъ близкаго рода золотоглазки или флерницы (Chrysora), живутъ на листьяхъ и питаются глями (почему и носятъ названіе, вмѣстѣ съ личинками Chrysora, тлевыхъ львовъ). Личинки нѣкоторыхъ видовъ С. бывають покрыты остатками (хитиновыми шкурками) глей, которыхъ онѣ высосали; такимъ образомъ личинки С. являютъ полезными насекомыми, такъ какъ онѣ истребляютъ въ значительномъ количествѣ глей, вредящихъ различнымъ растениямъ. Личинки окукливаются въ бѣловатомъ коконѣ. С. откладываютъ овальныя яйца на листья, прикрѣпляя ихъ на тоненькихъ стебелькахъ, которые представляютъ собой выдѣленія придаточныхъ половыхъ железъ. Въ Европѣ водятся довольно много видовъ С.; встрѣчаются онѣ обыкновенно на различныхъ кустарникахъ и деревьяхъ. Ср. Hagen, «Monograp of the Nemobidae» («Proc. Boston Soc.»), V, 23, 1886.

М. Р.-К.

Стрекозы (Odonata s. Libellulidae) — семейство насекомыхъ изъ отряда прямокрылыхъ (Orthoptera), принадлежащее къ подотряду дожно-сѣтчатокрылыхъ (Pseudoneuroptera); семейство это признается многими за особый отрядъ въ классѣ насекомыхъ. Ложно-сѣтчатокрылыя раздѣляются на двѣ группы: Amphibiotica, заключающихъ въ себѣ насекомыхъ съ личинками, живущими въ водѣ (семейства Odonata, Ephemeridae и Perlidae) и Corrodentia съ личинками, живущими на сушѣ (сем. Termitidae, Psocidae и Emblidae). Личинки насекомыхъ, принадлежащихъ къ первой группѣ, замѣчательны тѣмъ, что онѣ значительно отличаются отъ взрослыхъ насекомыхъ, въ особенности у С., гораздо болѣе, чѣмъ это бываетъ у большинства прямокрылыхъ, которыя имѣютъ такъ назыв. неполное превращеніе (см. Насекомыя и Прямокрылыя); различіе это объясняется воднымъ образомъ жизни личинокъ. С. отличаются стройнымъ удлинненнымъ тѣломъ и большой сво-

бодно-подвижной полусферической или вытянутой въ поперечномъ направленіи головой; сложныя глаза очень велики; простыя глаза существуютъ въ числѣ 3; усики очень короткіе, шиловидныя и состоятъ изъ 6—7 члениковъ; ротовыя органы хорошо развиты и устроены по типу жующихъ. Первый сегментъ груди, въ отличіе отъ остальныхъ двухъ, очень мало развитъ. Переднія и заднія крылья приблизительно одинаковой величины и формы, прозрачныя и имѣютъ очень частую сѣть жилокъ; на переднемъ краѣ крыла находится утолщенное хитиновое пятно — глазокъ (stigma). Ноги длинныя, покрытыя волосками, съ 3-членистыми лапками. Длинное, большей частью цилиндрическое, а иногда плоское брюшко имѣетъ на заднемъ концѣ пару нечленистыхъ хвостовыхъ придатковъ, которые у самцовъ развиты сильнѣе, чѣмъ у самокъ. На второмъ сегментѣ брюшка у самца находится особый копуляціонный аппаратъ, устроенный довольно сложно и наполняющийся сѣменемъ при помощи подгибанія къ нему задняго конца брюшка, на которомъ находится половое отверстіе. Во время спариванія самецъ хватается своими брюшными придатками самку за шею или за голову и летаетъ съ ней до тѣхъ поръ, пока она не подогнетъ конецъ своего брюшка къ копуляціонному органу самца. С. — большія, стройныя насекомыя, летающія очень хорошо и водящіяся во всѣхъ частяхъ свѣта. Нѣкоторыя летаютъ очень быстро (напр. Libellula, Aeschna), полетъ другихъ болѣе медленный и неправильный (Agiion, Saloptegx). Довольно часто въ различныхъ мѣстностяхъ наблюдались случаи, когда С. совершали большими массами далекіе перелеты, при чемъ онѣ перелетали иногда даже моря. Въ предѣлахъ Россіи большую часть такихъ перелетовъ совершаетъ Libellula quadrimaculata, иногда въ сопровожденіи другихъ видовъ. Огромныя массы С. поднимаются съ озеръ и прудовъ, гдѣ живутъ ихъ личинки (первоначальное поднятіе такихъ тучъ С. наблюдалось очень рѣдко) и захватываютъ съ собой особей, попадающихся имъ на пути. Причины перелетовъ С. до сихъ поръ не выяснены окончательно; между ними одна изъ главныхъ, по всей вѣроятности, отысканіе соответственныхъ мѣстъ для потомства; недостатокъ въ пищѣ можетъ также оказывать въ данномъ случаѣ вліяніе; интересны случаи, когда одновременно съ тучами С. наблюдались тучи бабочекъ, которыя, повидимому, преслѣдовались С. (подобный случай съ бабочкой капустницей, Pieris brassicae наблюдался, около Ревеля въ 1852 г.). При перелетахъ С. летать обыкновенно не очень скоро и во всякомъ случаѣ медленнѣе, чѣмъ во время обыкновеннаго полета. С. отличаются хищническимъ образомъ жизни, питаются различными насекомыми и преслѣдуя ихъ на лету; онѣ держатся обыкновенно по близости воды, что зависитъ, разумѣется, отъ того, что личинки С. ведутъ водный образъ жизни. Самки откладываютъ яйца въ воду или на водяныя растенія. Личинки С. имѣютъ очень характерную вишнюю форму и значительно отли-

чаются от взрослых насекомых: голова у личинок плоская, глаза маленькие, брюшко сравнительно короткое и толстое; но главные отличия заключаются в строении ротовых частей и органов дыхания. Из ротовых органов у личинок является очень сильно развитой нижняя губа, так назыв. маска; она может складываться поперек и иметь вид треугольника, прикрепленного вершиной к основной части (подбородку); на свободном конце ее находятся острые клещи, которые могут сдвигаться. В сложенном состоянии маска прикрывает остальные части снизу, припадении же личинки на добычу, подбородок выпрямляется и клещи схватывают добычу; затѣм маска складывается и добыча отправляется в рот, будучи предварительно разорвана на части челюстями.

Линяют нѣсколько разъ, при чемъ у нихъ образуются зачатки крыльевъ, которые съ каждой линькой выступаютъ яснѣе; передъ послѣдней линькой онѣ выходятъ изъ воды и садятся на стебли какого-нибудь водяного растенія или на вѣтки близь-растущаго дерева; это состояніе называется куколкой, изъ которой скоро выходитъ взрослое насекомое, оставляющее хитиновую кожу на растеніи. С. водятся во всѣхъ частяхъ свѣта, при чемъ въ тропическихъ странахъ виды ихъ болѣе многочисленны, чѣмъ въ умеренныхъ. Въ ископаемомъ состояніи остатки С. (главнымъ образомъ отпечатки крыльевъ, а иногда и цѣлыхъ насекомыхъ, прекрасно сохранившихся) встрѣчаются начиная съ юрской системы (лейаса). Особенно хорошимъ сохраненіемъ и разнообразіемъ формъ отличается

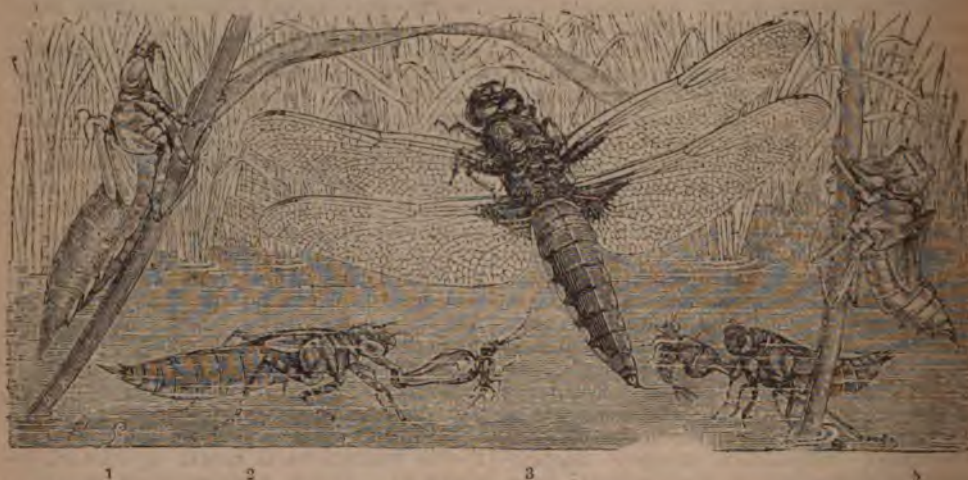

1. Личиночная шкурка коромысла (*Aeschna*). 2. Личинка его съ вытянутой маской. 3. Плоская С. (*Libellula depressa*). 4. Личинка *Libellula* съ вытянутой маской. 5. Личиночная шкурка ея.

Маска называется шлемовидной, когда клещи ее широкіе и она прикрываетъ ротъ въ спокойномъ состояніи снизу, спереди и сверху, и носитъ названіе плоской, когда клещи ее длинныя и тонкіе и она прикрываетъ ротъ только снизу. Органами дыханія у личинокъ С. являются трахейныя жабры, которыя бываютъ или внутреннія, или наружныя. У большинства крупныхъ видовъ (*Libellula*, *Aeschna*) существуютъ внутреннія трахейныя жабры, т. е. складки на внутренней поверхности задней (прямой) кишки; складки эти снабжены многочисленными развѣтвленіями трахей (дыхательныхъ трубочекъ, см. объ органахъ дыханія въ статьѣ Насѣкомыя) и омываются водой, которая черезъ заднепроходное отверстіе то втягивается, то выбрасывается обратно. У большинства мелкихъ видовъ С. существуютъ наружныя трахейныя жабры въ видѣ 3 удлиненныхъ листовъ на заднемъ концѣ брюшка, въ которыхъ находится густая сеть трахей. Личинки С. имѣютъ длинныя ноги и хорошо плаваютъ; онѣ питаются различными водяными насѣкомыми и даже мелкими рыбками, отчего могутъ приносить вредъ рыбоводству. Личинки

многочисленные отпечатки С. въ литографскомъ сланцѣ Золенгофена; нѣкоторые изъ нихъ принадлежатъ къ видамъ, достигавшимъ гораздо большихъ размѣровъ по сравненію съ современными формами (напримѣръ *Petalia longialata* достигала длины 9 стм., при размѣхъ крыльевъ въ 14 стм.). С. подразделяются на нѣсколько подсемействъ или, если считать ихъ за особый отрядъ, то отрядъ С. состоитъ изъ нѣсколькихъ семействъ (*Libellulidae*, *Aeschnidae* и *Agrionidae*). Наиболее извѣстные роды С. слѣдующіе: *Libellula* характеризуется полушаровидной головой, глазами, соприкасающимися на темени и крыльями, лежащими въ покоѣ горизонтально; личинки съ шлемовидной маской. Одинъ изъ наиболѣе обыкновенныхъ видовъ *Libellula quadrimaculata* (длина до 5 стм.); тѣло ея желто-бурого цвѣта; брюшко съ желтыми пятнами на 5—8 сегмент. и съ чернымъ заднимъ кондомъ; крылья имѣютъ желтое основаніе и 4 темнобурыхъ пятна; видъ этотъ имѣетъ очень обширное распространеніе, а именно водится во всей Европѣ, Малой Азій и Сѣверной Америкѣ; большая часть указаній на перелеты С. относится къ нему. Родъ

Aeschna (коромысло) отличается длинным цилиндрическим брюшком и задними крыльями, мятыми вырвками у основания заднего края; личинки с плоской маской. Наиболее обыкновенный европейский вид *Aeschna grandis*, достигающий 7 см. длины, желтоватобураго цвета, грудь с 2 желтыми боковыми полосками, спина между крыльями с голубыми пятнами. Следующие 2 рода отличаются более тонким тѣломъ и меньшими вообще размѣрами. *Agriop* (лютка) характеризуется стебельчатыми при основаніи крыльями сь широкими квадратными клѣточками и небольшимъ глазомъ; голова вытянута въ поперечномъ направленіи. Многочисленные виды лютокъ представляет собой очень нѣжныя *S.*, водящихся во всѣхъ частяхъ свѣта и достигающихъ въ среднемъ до 3½ см. длины. *Salopteryx* отличается металлически-блестящимъ тѣломъ, у самокъ зеленого, у самцовъ синяго цвѣта; крылья не стебельчатыя, глазонокъ у самокъ отсутствуетъ. Наиболее обыкновенный видъ, водящийся во всей Европѣ, есть *Sal. virgo* (длиною 5 см.), одна изъ самыхъ красивыхъ *S.* сь широкими, у самца темносиними, у самки бурными крыльями. Описание и изображеніе средневропейскихъ *S.* можно найти у Тимперла «Die Geradflügler Mitteleuropas».

М. Римскій-Корсаковъ.

Стрелица (*Strelitzia*)—родъ растений изъ сем. банановыхъ (*Musaceae*), получившій свое имя въ честь супруги Георга III, короля ганноверскаго, урожденной принцессы Мекленбургъ-Стрелицъ. Это крупныя растенія, похожи на бананы, сь травянистымъ толстымъ стеблемъ и большими листьями, расположенными на стеблѣ въ два ряда. Цвѣты крупныя, сидячіе, собраны въ видѣ колоса на концѣ пѣтлоса и сидятъ въ пазухахъ крупныхъ вышуклыхъ прицвѣтничковъ. Завязь нижняя, трехгнѣздная. Околоцвѣтничъ ярко окрашенъ, оранжевый или желтый, неправильный. Тычиночекъ пять, скрытыхъ вмѣстѣ сь столбикомъ двумя сросшимися листочками околоцвѣтника. Плодъ трехгнѣздная коробочка. Известно пять видовъ, которые всѣ растутъ въ южной Африкѣ, въ Каплендѣ и сосѣднихъ странахъ. Изъ нихъ два: именно *Str. Reginae* Ай и *Str. angusta* Thunb. разводятся у насъ въ теплицахъ, какъ декоративныя растенія.

Стрелица—см. Мекленбургъ-Стрелицъ.

Стреноуховы—дворянский родъ, происходящій, по сказаніямъ старинныхъ родословцевъ, отъ греченина Александра Аванасыя Строматороса-Стромаухова, выѣхавшаго въ 1462 г. изъ Царьграда къ вел. кн. Василью Васильевичу. Михаилъ Тимоѣевичъ С. убитъ въ 1580 г. литовцами при взятіи Сокола. Въ XVII в. Иванъ Васильевичъ С. былъ воеводою въ Трубчевскѣ и Чернавскѣ, а сынъ его Федоръ—воеводою въ Орлѣ. Петръ Дмитриевичъ (род. 1828 г.) былъ членомъ совѣта главнаго управленія по дѣламъ печати, Петръ Николаевичъ († 1885)—директоромъ азіатскаго деп. Родъ С. внесенъ въ VI, II и III ч. род. кн. Курской, Московской, Харьковской и Нижегородской губ. (Гербовникъ, III, 19).

Стреми—одна изъ слуховыхъ косточекъ.

Стреми—сѣдельная принадлежность, облегчающая всадинку сѣсть на коня и сохранять равновѣсіе во время ѣзды. Изготавливается изъ блага полированного желѣза и прикрѣпляется къ сѣдлу путаищемъ.

Стрелиной—одинъ изъ придворныхъ чиновъ при царяхъ до Петра Великаго. Онъ завѣдывалъ царскими верховыми лошадьми и подавалъ стремя царю, когда послѣдній садился верхомъ. Кромѣ того С. назывались стрѣльцы, составившіе особый царскій отрядъ, на обязанности котораго было занимать караулы при дворцахъ, сопровождать царя во время путешествій и проч.

Стремленный—борзтникъ въ псовой охотѣ, который смотритъ за сворою собакъ владѣльца охоты; онъ водить ихъ къ корму и въ проводку, а во время охоты безотлучно состоитъ при владѣльцѣ охоты, становится сь нимъ рядомъ, какъ-бы у стремени его, вслѣдствіе чего и носить свое названіе.

Стреиджъ (сэръ Робертъ *Strange*)—англійскій граверъ на мѣди и рисовальщикъ (1721—92), учился у Р. Купера въ Эдинбургѣ и работалъ въ этомъ городѣ до тѣхъ поръ, пока, вслѣдствіе политическихъ обстоятельствъ, не вынужденъ былъ бѣжать во Францію, но въ 1747 г., при объявленіи амнистіи, возвратился въ Лондонъ. Черезъ годъ послѣ того онъ снова отправился во Францію, гдѣ сталъ заниматься гравированіемъ подъ руководствомъ Леба, но вскорѣ бросилъ манеру и ландшафтныя сюжеты этого мастера и перешелъ къ историческимъ темамъ и къ болѣе классическимъ приемамъ рѣзца. Въ 1751 г. онъ явился снова въ Лондонъ, но, не будучи въ состояніи бороться съ Бартоломеи и тогдашнюю моду на слащавыя гравюры, уѣхалъ въ Италию, гдѣ усердно изучалъ великихъ живописцевъ и изготовилъ массу рисунковъ сь ихъ произведеній, дабы пользоваться ими какъ оригиналами для своихъ гравюръ. Лучшія изъ этихъ гравюръ были исполнены въ Италіи и Парижѣ, гдѣ С. провѣлъ снова нѣсколько лѣтъ. Въ произведеніяхъ С. рисунокъ не всегда исправенъ, но они отличаются силою исполненія и превосходно передаютъ характеръ оригиналовъ и ихъ колоритъ, особенно тѣхъ ихъ частей, въ которыхъ изображено нагое тѣло. Знаменитѣйшіе изъ эстамповъ С.—«Отдыхающая Венера», «Діана» и «Венера и Адонисъ», всѣ три сь Тициана, «Св. Иеронимъ» и «Марія Магдалина» сь Корреджо, «Смерть Дидоны» сь Гверчино, «Туалетъ Венеры» сь Г. Репи, «Св. Цецилія» сь Рафаэля и «Карлъ I» сь ванъ-Дейка. Ср. Dennistoun, «Memoires of Sir R. Strange» (Лонд., 1855).

Стрены (*strenae*)—у древнихъ римлянъ названіе подарковъ, которыми обмѣнивались въ день новаго года «*omnis boni causa*». Обычай былъ связанъ сь культомъ сабинской богини Стрени (=бог. *Salus*), подательницы благополучія, изъ роцди которой уже во времена Тита Тація (основателя сабинской науки авгуровъ) въ первый день новаго года приносили на Капитолій вѣтки, какъ символъ счастья. Когда культовой обрядъ сдѣлался народнымъ, установился обычай посылать въ первый день новаго года другъ другу лавровыя и паль-

новья вѣтви вмѣстѣ съ другими подарками и всевозможными пожеланіями; обыкновенно посылались сласти, какъ-бы для выраженія пожеланія, чтобы годъ доставлялъ больше радостей и удовольствій (ср. Ovid. Fasti I, 185, сл.; Марциалъ, VIII, 33, 11; XIII, 27). Въ числѣ подарковъ посылали, между прочимъ, желуды, напоминавшіе о древнѣйшей порѣ жизни въ лѣсахъ, а также мѣдные ассы. съ изображеніемъ Януса и корабля—символами благодатнаго золотого вѣка Януса и Сатурна. Кромѣ того, дарили глиняные или бронзовые свѣтильники съ изображеніемъ Побѣды, держащей въ рукахъ щитъ, съ надписью: *Annum pocius faustum felicem*, а также лавровые листья, вѣтки съ финиками, кучки спрессованныхъ фигъ и разные монеты. Такими подарками привѣтствовали кліенты своихъ знатныхъ покровителей и подданные—императоровъ (за исключеніемъ Тиберія, который предписалъ не беспокоить его подношеніями въ первый день новаго года). Не смотря на преслѣдованія со стороны христіанскихъ писателей (Augustin Serm. 198, 2; Tertull. de Idol., 10), этотъ обычай существовалъ въ народѣ долгое время; быть можетъ, современные французскіе *étrennes* являются его пережиткомъ. Ср. Marquardt, «Das Privatleben der Römer» (Б., 1886). Н. О.

Стрептова (Целагея Антипова, по 1-му мужу *Лисарева*, по 2 мужу *Полодина*, род. 1850 г.)—талантливая драматическая артистка; въ 1865 г. поступила на сцену въ г. Рыбинскѣ, послѣ чего играла въ Ярославлѣ, Симбирскѣ и Москвѣ. Въ 1881 г. была приглашена въ СПб. на александринскую сцену, гдѣ прослужила 9 лѣтъ; впоследствии, въ сезонѣ 1899—1900 г., занимала на той же сценѣ амбула драматическихъ матерей и старухъ. Обладая вернымъ темпераментомъ, С. лучше всего въ роляхъ, требующихъ большого чувства. Ея коронныя роли—Катерина (въ «Грозѣ») и Лизавета (въ «Горькой Судьбинѣ»).

Стрепетъ (*Otis tetra*)—см. Дрохвы, XI, 187.—Охота на С. раздѣляется на весеннюю (запрещаемую въ Европ. Россіи законами объ охотѣ)—по токующимъ самцамъ, лѣтнюю—по выводкамъ и осеннюю—при пролетѣ. Весенняя охота производится на утренней (отъ 3 до 8 час.) или вечерней (отъ 6 до 8 час.) зарѣ. Выѣзжаютъ въ экипажѣ (бѣговыхъ дрожкахъ, двухколесной телѣтѣ) и отыскиваютъ въ степи токующихъ С. по издаваемымъ ими звукамъ (циррр...); замѣтивъ птицу, начинаютъ ее обѣзжать по дугѣ, постепенно уменьшая радиусъ; подѣхавъ на выстрѣлъ, быстро направляются къ центру круга и стрѣляютъ въ взлетающаго С. Промышленники разставляютъ иногда на заранѣ опредѣленныхъ мѣстахъ токовыя силки и капканы. Охота на выводки начинается со второй половины іюля и производится въ самое жаркое время дня—отъ 11 до 4 час., когда С. укрываются отъ зноя въ густую траву и задегаютъ, близко подпуская какъ собаку, такъ даже и экипажи; въ первомъ случаѣ бьютъ изъ подъ стойки, а во второмъ—прямо съ экипажа; послѣдній способъ признается предпочтительнымъ, такъ какъ собакѣ очень тяжело

работать въ жару. Въ концѣ лѣта, когда С. выбираются изъ крѣпей на скошенную степь, охотники отыскиваютъ утромъ мѣста, гдѣ расхаживаютъ стаи С., и ожидаютъ наступленія жаркой поры (11—12 час.); какъ только С. скроются, т. е. залегутъ, охотники осторожно подходятъ къ тѣмъ мѣстамъ и стрѣляютъ взрывающихся передъ ними птицъ. Осенью, при пролетѣ, когда С. собираются въ огромныя стаи, до 100 шт. и болѣе, на нихъ охотятся съ наганываніемъ (см. Дрохвы, XI, 187). Стрѣляютъ С. дробью не мельче № 4 ягтя счета.

Strepsiptera—см. Вѣтерокрылыя.

Стрептококкъ (*Streptococcus* Billroth)—родъ бактерий изъ сем. *Coccaceae* Migula. Тѣло С. состоитъ изъ кокковъ, соединенныхъ въ оболочки. Органы движенія отсутствуютъ. Дѣленіе происходитъ перпендикулярно оси цѣпочки, при чемъ вновь образующіеся кокки—большею частью—не отдѣляются. Если С. состоитъ только изъ двухъ члениковъ—кокковъ, то его иногда называютъ диплококкомъ. У С. наблюдается ослиженіе оболочки, достигающихъ колоссальныхъ размѣровъ, напр. у *S. mesenterioides* (Van Tieghem) Migula (= *Leuconostoc mesenterioides* Van Tieghem, см. Лейконостокъ). Въ природѣ С. весьма распространены; встрѣчаются какъ на поверхности члѣвческаго тѣла, такъ и въ естественныхъ полостяхъ его. С. бываютъ сапрофитные и паразитные; къ послѣднимъ принадлежатъ С. рожи, гноеродные и др. Въ культурахъ патогенные С. быстро теряютъ свою вирулентность. Б. И.

Стригальныя машины—см. Печатаніе тканей (XXIII, 512) и Сукно.

Стригалы въ архитектурѣ древн. римлянъ и эпохи Возрожденія—украшеніе, состоящее изъ ряда лежащихъ одна подлѣ другой каннелюръ, представляющихъ собою не прямыя вертикальныя углубленія, а изгибающіяся въ видѣ буквы S. Названіе этого мотива орнаментаціи произошло отъ *strigilis*—металлическаго скребка, которымъ гладиаторы счищали со своего тѣла масло и насаившую на него пыль арены.

Стригольники.—Первыя извѣстія о С. какъ сектѣ, вполне опредѣлившейся, встрѣчаются во второй половинѣ XIV в., но зарожденіе секты С. относится къ болѣе раннему времени. Есть основанія предполагать, что мнѣнія, изъ которыхъ впоследствии образовалось ученіе С., существовали уже въ самомъ началѣ XIV в. Такъ, въ житіи св. митр. Петра (1308—1326), составленномъ епископомъ Прохоромъ (ум. въ 1327 г.), упоминается о какомъ-то *еретикѣ*, котораго митрополитъ «препрѣ, прѣхавши на прю и прокля въ. По нѣкоторымъ извѣстіямъ, этотъ еретикъ былъ новгородскій протопопъ, соумышленникъ тверскаго епископа Андрея, который, какъ видно изъ житія св. митр. Петра, обвинялъ послѣдняго предъ константиноп. патриархомъ Анастасіемъ въ симоніи. «Поставленіе на мздѣ, или симоніи, была одною изъ главныхъ причинъ происхожденія секты С. Свое наименованіе секта получила отъ прозвища основателя ея, псковскаго діакона, Карпа «художествомъ стригольника». «Художество» діак-

Стрижевь — береговой стрижевь, береговая ласточка (*Cotile giraglia*)—см. Ласточки.

Стрижи (*Cypselidae*)—одно из сем. дятловыхъ птицъ, относимое въ настоящее время къ подотряду сивоворонокъ или ракшевидныхъ (*Cogasiac*, см.). Характеризуются короткою шею, широкою головою съ очень короткимъ и низкимъ клювомъ, сжатымъ на кончикъ съ боковъ, — весьма глубокимъ расщепомъ рта, заходящимъ за глаза, — длинными саблеобразными крыльями, у которыхъ первое или второе изъ главныхъ маховыхъ перьевъ длиннѣе другихъ, и короткимъ, десятиперымъ, обыкновенно вырѣзаннымъ хвостомъ. Большия маховыя перья искривлены и заострены на концахъ. Короткихъ махлыхъ маховыхъ перьевъ 7 или 8. Ноги и пальцы, оканчивающіеся острыми искривленными когтями, очень коротки. Изъ анатомическихъ особенностей *C.* заслуживаетъ вниманія недоразвитіе у нѣкоторыхъ *C.* (напр. у *Cypselus*) фалангъ средняго и наружнаго пальцевъ, которые имѣютъ только 3 сустава вмѣсто обычныхъ 4-хъ для средняго пальца и 5 для наружнаго, — а также своеобразное развитіе большой грудной кости, расширяющейся къ заднему краю, на которыхъ не существуетъ вырѣзокъ или отверстій, затянутахъ перепонками, и который снабженъ высокимъ гребнемъ. Замѣчательно также сильное развитіе, въ особенности въ періодѣ гнѣздованія, слюнныхъ железъ, вырабатывающихъ липкую, отвердѣвающую на воздухъ, слюну, которая служитъ цементомъ при постройкѣ гнѣздъ. У нѣкоторыхъ, какъ у саламаны (см.), она образуетъ единственный или по крайней мѣрѣ главный матеріалъ для постройки. Свыше 50 видовъ, относящихся къ сем. *C.*, напоминающихъ по общему виду ласточекъ, распространены во всѣхъ зоогеографическихъ областяхъ, кромѣ Ново-зеландской. Всѣ *C.* отличаются быстрымъ, искуснымъ и очень выносливымъ полетомъ. На землю спускаются въ крайнихъ случаяхъ, такъ какъ ходятъ на своихъ короткихъ и слабыхъ ногахъ *C.* не въ состояніи. Для отдыха прицѣпляются къ отвѣснымъ скаламъ или стволамъ деревьевъ, по которымъ могутъ лазать, цѣпляясь своими острыми когтями и опираясь на пятку, а иногда и на хвостъ (*Chaetuga*). Почти всѣ *C.* питаются только насекомыми, которыхъ ловятъ всегда на лету. *C.* умереннаго пояса относятся къ перелетнымъ птицамъ. Большинство видовъ живетъ въ горахъ, нѣкоторые — въ лѣсахъ или въ городахъ. Многіе держатся всегда стаями и гнѣздуютъ колоніями. Гнѣзда устраиваются обыкновенно въ щеляхъ и углубленіяхъ скалъ. Виды, живущіе въ городахъ, гнѣздятся въ щеляхъ подъ крышами высокихъ зданій. Гнѣзда въ большинствѣ случаевъ представляютъ безпорядочную кучку изъ стеблей растений и перьевъ, болѣе или менѣе склеенныхъ между собою слюною. Кладка (обыкновенно одинъ разъ въ годъ) состоитъ изъ одного или немногихъ, болшею частью матово-бѣлыхъ, болѣе или менѣе эллипсоидныхъ, яицъ, насиживаемыхъ одною самою. Изъ *C.* въ Европѣ встрѣчается только два вида: *C.* обыкновенный или башенный (*Cypselus apus*)—

черновато-бураго цвѣта съ грязно-бѣлымъ горломъ (дл. 18 см.)—и нѣсколько болѣе крупный *C. блѣбрюхий* (*Cypselus mella*), отличающійся, кромѣ своей величины (22 см.), бѣлымъ цвѣтомъ нижней стороны тѣла. *C.* башенный распространенъ повсемѣстно въ Европѣ, въ сѣв. Африкѣ и въ большей части Азии до южной Сибири. Зимуетъ въ Пенджабѣ и во всей Африкѣ. Охотно поселяется въ городахъ, колоніями, подъ крышами высокихъ зданій. Гнѣзда устраиваетъ также въ дуплахъ. *C. блѣбрюхий* гнѣздится въ высокихъ горахъ, окружающихъ Средиземное море, а также въ южной Азии и спорадично на Кавказѣ; зимуетъ въ южн. Африкѣ. Родъ *Cypselus* отличается длинными, далеко заходящими за вырѣзанный хвостъ, крыльями — оперенною до пальцевъ плюсою и способнымъ поворачиваться напередъ заднимъ пальцемъ. Другими характерными родами *C.* являются *саламана* (*Collocalia*), *древесный C.* (*Dendrochelidon*) и *щетинохвость* (*Chaetura*). Родъ *древесный C.* въ числѣ 5 видовъ распространенъ въ восточныхъ областяхъ Стараго Свѣта. Отличается необыкновенно длинными маховыми перьями и очень удлиненными крайними перьями вилкообразнаго хвоста. Плюсна очень коротка, на лбу хоолокъ изъ приподнятыхъ перьевъ. Относящійся сюда видъ, клѣхо (*D. longipennis*), живущій въ лѣсахъ о-вовъ Явы, Суматры и Борнео и на полу-овѣ Малакѣ, лѣптитъ изъ слюны несоразмѣрно маленькія плоскія гнѣзда величиною съ скорлупу грецкаго орѣха (длина самой птицы—18 см.), которыя онъ прикрѣпляетъ бокомъ къ выдающимся голымъ вѣтвямъ высокихъ деревьевъ. Въ такое гнѣздо кладется только 1 яйцо, блѣдно-зеленаго цвѣта. Щетинохвость, къ которому относится одинъ остиндскій видъ (*Ch. gigantea*), замѣчательно своимъ хвостомъ. Стержни рулевыхъ перьевъ заострены и выступаютъ за бородки, какъ у дятловъ. Подобно дятламъ, щетинохвосту рулевые перья служатъ опорой при лазаньи по отвѣснымъ скаламъ.

Ю. Вагнеръ.

Стрикціонная линія (*die Striktionslinie*).—Въ косыхъ (т. е. не развертываемыхъ на плоскость линейчатыхъ) поверхностяхъ, послѣдовательныя производящія, составляющія между собою безконечно-малый уголъ, не пересѣкаются, но имѣютъ кратчайшее разстояніе безконечной малости. Если провести всѣ производящія линіи и отмѣтить на каждой ту точку, въ которой она ближе всего къ безконечно близкой къ ней слѣдующей производящей, то мѣсто всѣхъ этихъ точекъ будетъ *C.* линія этой поверхности. *C.* линія гиперболоида вращенія наименьшій изъ параллельныхъ круговъ поверхности.

Стримонъ (*Στρυμών, Strymon*)—величайшая послѣ Аксія рѣка древней Македоніи, служившая восточной границей страны до царствованія Филиппа II. Истоки *C.* восходятъ къ горѣ Скомию; первоначально рѣка течетъ въ южномъ, затѣмъ въ юго-восточномъ направленіи, проходитъ черезъ Прасійское озеро и при Амфиполѣ впадаетъ въ такъ называемый Стримонскій заливъ, омывающій съ востока Халкидику. *C.* былъ судоходенъ лишь

но они на этомъ не остановились, а пошли дальше — отвергли всё церковныя преданія, признали недостойною и всю древнюю церковную іерархію, которая, подобно современной имъ, поставилась, по ихъ мнѣнію, «на мзѣ». Въ концѣ-концовъ С. пришли къ заключенію, что только апостольская церковь есть истинная христіанская церковь, только апостолы были истинными пастырями и учителями и только апостольскія писанія должны служить источникомъ истинной христіанской церкви. Въ этихъ апостольскихъ писаніяхъ они искали подтвержденія и основанія для всѣхъ главныхъ положеній своего ученія; отсюда они выводили, что христіанскіе пастыри должны быть нестяжательными, немущими, бѣдными людьми; здѣсь-же они находили оправданіе и для учрежденія у себя самозванныхъ учителей (ссылаясь на слова апост. Павла, заповѣдующаго учить и простому человеку). Эти учителя или наставники, по всей вѣроятности, были у нихъ и совершителями богослуженія. Богослуженіе С. было, повидимому, просто и несложно. Храмы православныя они отвергли на основаніи словъ Св. Писанія, что «Всеушій не въ рукотворенныхъ храмахъ живеть» (Дѣян. VII, 48). Можно думать, что у нихъ было свое крещеніе; всѣ остальные таинства православной церкви они или отвергали, или понимали ихъ своеобразно. Таинство евхаристіи они не совершали, понимая его въ духовномъ смыслѣ. Таинство покаянія С. удержали, но совершалось оно у нихъ своеобразно: вмѣсто исповѣди у священниковъ С. учили каяться самому, припадая къ землѣ. Нѣкоторые полагаютъ, что припаданіе С. къ землѣ, во время покаянія ихъ Самому Богу, могло дѣлаться ими въ видахъ большаго сосредоточенія; но вѣроятнѣе предположеніе, что С. каились именно землѣ, которую какъ-то своеобразно въ данномъ случаѣ олицетворяли. Священнодѣйствіе погребенія мертвыхъ, вмѣстѣ со всѣми молитвословіями за умершихъ, С. отвергали рѣшительно. Есть основаніе думать, что С. отрицали почитаніе святыхъ, св. иконъ и св. креста, отвергали и монашество. Нравственная жизнь С., судя по нѣкоторымъ даннымъ, отличалась многими добрыми чертами. Наставники С. обыкновенно ничего не брали за трудъ учительства. Такою нестяжательностью своею они производили сильное впечатлѣніе на своихъ послѣдователей, которые съ гордостью указывали православнымъ на своихъ учителей, какъ на полную противоположность духовенству. С. подолгу молились, усердно постились, вели вообще аскетическій образъ жизни и выдѣлялись изъ среды другихъ людей своимъ серьезнымъ, сосредоточеннымъ и печальнымъ видомъ. Въ домашней своей жизни С. отличались трезвостью и воздержаніемъ въ пищѣ и питъѣ. Къ концу свыше 50-лѣтняго существованія секты С. усматриваются въ ней признаки *трехъ* толковъ или направленій. Первый толкъ удержалъ основное ученіе секты, изложенное выше. Послѣдователи другого, крайняго толка, отрицали рѣшительно все внѣшнее въ христіанствѣ, не призывали никакихъ,

даже апостольскихъ писаній, отвергали воскресеніе мертвыхъ и будущую жизнь и даже, кажется, потеряли вѣру въ Божественнаго Искупителя человечества, полагая, что для спасенія достаточно молиться на небо, призывая въ молитвахъ Отца небеснаго. Въ такомъ именно видѣ представляють крайнее стригольничество грамоты митроп. Фотія, писанныя псковичамъ въ 1427 г. Такое крайнее направленіе, вѣроятно, вызвало въ стригольнической сектѣ противоположное теченіе. Нѣкоторые сектанты, порицая православное духовенство за его недостатки и крайнее развитіе обрядовой стороны въ православной церкви, въ то же самое время не желали порывать всякую связь съ векомъ. Они посѣщали храмы православныя, участвовали въ православномъ богослуженіи и дѣлали приношенія въ церковь за умершихъ. Къ нимъ, можетъ быть, принадлежали и тѣ С., о которыхъ митр. Фотій говоритъ, что они «на властѣхъ сѣдять и судять». Разногласіе между С., вмѣстѣ съ энергичными мѣрами, принятыми противъ нихъ, повело къ скорому разложенію и затѣмъ къ совершенному вырожденію секты. Секта стригольническая, по словамъ митр. Макарія, «была плодомъ своего времени и произведеніемъ русской почвы». Съ мнѣніемъ митр. Макарія вполне согласны и всѣ другіе изслѣдователи. Въ пользу этого мнѣнія говорятъ и посланія константинопольскихъ патріарховъ и русскаго митроп. Фотія, написанныя по поводу стригольнической секты. Ср. Н. Рудневъ, «Разсужденіе о ересьяхъ и расколахъ, бывшихъ въ русской церкви со времени Владиміра Великаго до Іоанна Грознаго» (М., 1838); митроп. Макарій, «Исторія русской церкви» (т. IV, 1886, стр. 150—164); проф. И. И. Малышевскій, «О зарожденіи релігіозныхъ сектъ въ Россіи съ рационалистическимъ направленіемъ» (Кіевъ, 1884); В. Иконниковъ, «Опытъ изслѣдованія о культурномъ значеніи Византіи въ русской исторіи» (Кіевъ, 1869); А. Архангельскій, «Нилъ Сорскій и Вассіанъ Патрикѣвъ. Ихъ литературныя труды и идеи въ древней Руси» (СПб., 1882, ч. I); Костомаровъ, «Исторія въ жизнеописаніяхъ» (вып. II, отд. 1); свящ. Ѳ. Титовъ, «Секта С.» («Миссіонерское Обозрѣніе», 1896, мартъ и апрѣль). Посланія константиноп. патріарховъ: Нила—въ Новгородъ и Псковъ (1382 г.), Антонія—въ Новгородъ (1394 г.), а также московскаго митроп. Фотія въ Псковъ, помѣщены въ «Актахъ Историческихъ» (т. I, №№ 4, 6, 21 и 33—34). Нѣкоторыя свѣдѣнія о С. заключаетъ въ себѣ «Просвѣтитель» Іосифа Волоцкаго (см. настр. гл. 16 въ казанскомъ изданіи 1855 г.).

Стригуны — с. Курской губ., Грайворонскаго у., въ 32 в. отъ уѣздн. гор. Жит. 3460. Торговля, ярмарка, сельскій банкъ.

Стрижавка — мст. Подольской губ., Винницкаго у., въ 8 в. отъ г. Винницы, при впаденіи р. С. въ Бугъ, 2280 жителей. 2 правосл. церкви, катол., синагога, 2 евр. молельн. дома, церк.-приход. школа, много завокъ, водная мельница, торговая баня, воскобойный, винокуренный, пивоваренный и кирпичный заводы; въ году 7 ярмарокъ.

Стрижекъ — береговой стрижекъ, береговая ласточка (*Cotile giraglia*)—см. Ласточки.

Стрижи (*Cypselidae*)—одно изъ сем. дятловыхъ птицъ, относимое въ настоящее время къ подотряду свиворонокъ или ракшевидныхъ (*Cogasiac*, см.). Характеризуются короткою шею, широкою головою съ очень короткимъ и низкимъ клювомъ, сжатымъ на кончикъ съ боковъ, — весьма глубокимъ расщепомъ рта, заходящимъ за глаза, — длинными саблеобразными крыльями, у которыхъ первое или второе изъ главныхъ маховыхъ перьевъ длиннѣе другихъ, и короткимъ, десятиперымъ, обыкновенно вырѣзаннымъ хвостомъ. Большія маховыя перья искривлены и заострены на концахъ. Короткихъ малыхъ маховыхъ перьевъ 7 или 8. Ноги и пальцы, оканчивающіеся острыми искривленными когтями, очень коротки. Изъ анатомическихъ особенностей *C.* заслуживаетъ вниманія недоразвитіе у нѣкоторыхъ *C.* (напр. у *Cypselus*) фалангъ средняго и наружнаго пальцевъ, которые имѣютъ только 3 сустава вмѣсто обычныхъ 4-хъ для средняго пальца и 5 для наружнаго, — а также своеобразное развитіе большой грудной кости, расширяющейся къ заднему краю, на которыхъ не существуетъ вырѣзокъ или отверстій, затанутыхъ перепонками, и который снабженъ высокимъ гребнемъ. Замѣчательно также сильное развитіе, въ особенности въ періодѣ гнѣздованія, слюнныхъ железъ, вырабатывающихъ липкую, отвердѣвающую на воздухѣ, слюну, которая служитъ цементомъ при постройкѣ гнѣздъ. У нѣкоторыхъ, какъ у саламанга (см.), она образуетъ единственный или по крайней мѣрѣ главный матеріалъ для постройки. Свыше 50 видовъ, относящихся къ сем. *C.*, напоминающихъ по общему виду ласточекъ, распространены во всѣхъ зоогеографическихъ областяхъ, кромѣ Ново-зеландской. Всѣ *C.* отличаются быстрымъ, искуснымъ и очень выносливымъ полетомъ. На землю спускаются въ крайнихъ случаяхъ, такъ какъ ходятъ на своихъ короткихъ и слабыхъ ногахъ *C.* не въ состояніи. Для отдыха прицѣпляются къ отвѣсному скаламъ или стволамъ деревьевъ, по которымъ могутъ лазать, цѣпляясь своими острыми когтями и опираясь на пятку, а иногда и на хвостъ (*Chaetura*). Почти всѣ *C.* питаются только насекомыми, которыхъ ловятъ всегда на лету. *C.* умереннаго пояса относятся къ перелетнымъ птицамъ. Большинство видовъ живетъ въ горахъ, нѣкоторые — въ лѣсахъ или въ городахъ. Многіе держатся всегда стаями и гнѣздуютъ колоніями. Гнѣзда устраиваются обыкновенно въ щеляхъ и углубленіяхъ скалъ. Виды, живущіе въ городахъ, гнѣздятся въ щеляхъ подъ крышами высокихъ зданий. Гнѣзда въ большинствѣ случаевъ представляютъ беспорядочную кучку изъ стеблей растений и перьевъ, болѣе или менѣе склеенныхъ между собою слюною. Кладка (обыкновенно одинъ разъ въ годъ) состоитъ изъ одного или немногихъ, болѣею частью матово-бѣлыхъ, болѣе или менѣе эллипсовидныхъ, яицъ, насыщаемыхъ одною самкою. Изъ *C.* въ Европѣ встрѣчается только два вида: *C.* обыкновенный или баиенный (*Cypselus arus*)—

черновато-бурого цвѣта съ грязно-бѣлымъ горломъ (дл. 18 см.)—и нѣсколько болѣе крупный *C. блѣднорухій* (*Cypselus mella*), отличающийся, кромѣ своей величины (22 см.), бѣлымъ цвѣтомъ нижней стороны тѣла. *C.* баиенный распространенъ повсемѣстно въ Европѣ, въ сѣв. Африкѣ и въ большей части Азіи до южной Сибири. Зимуетъ въ Пенджабѣ и во всей Африкѣ. Охотно поселяется въ городахъ, колоніями, подъ крышами высокихъ зданий. Гнѣзда устраиваетъ также въ дуплахъ. *C. блѣднорухій* гнѣздится въ высокихъ горахъ, окружающихъ Средиземное море, а также въ южной Азіи и спорадично на Кавказѣ; зимуетъ въ южн. Африкѣ. Родъ *Cypselus* отличается длиннымъ, далеко заходящимъ за вырѣзанный хвостъ, крыльями — оперенною до пальцевъ плюсою и способнымъ поворачиваться напередъ заднимъ пальцемъ. Другими характерными родами *C.* являются *саламанга* (*Collocalia*), *древесный C.* (*Dendrochelidon*) и *щетинохвость* (*Chaetura*). Родъ *древесныхъ C.* въ числѣ 5 видовъ распространенъ въ восточныхъ областяхъ Стараго Свѣта. Отличается необыкновенно длинными маховыми перьями и очень удлинненными крайними перьями вилкообразнаго хвоста. Плюсна очень коротка, на лбу хохолокъ изъ поднятыхъ перьевъ. Относящійся сюда видъ, клэкъ (*D. longipennis*), живущій въ лѣсахъ о-вовъ Явы, Суматры и Борнео и на полу-овѣ Малакѣ, лѣзетъ изъ слюны несоразмѣрно маленькія плоскія гнѣзда величиною съ скорлупу грецкаго орѣха (длина самой птицы—18 см.), которыя онъ прикрѣпляетъ бокомъ къ выдающимся голымъ вѣтвямъ высокихъ деревьевъ. Въ такое гнѣздо кладется только 1 яйцо, бѣдно-зеленаго цвѣта. Щетинохвость, къ которому относится одинъ остиндскій видъ (*Ch. gigantea*), замѣчательно своимъ хвостомъ. Стержни рулевыхъ перьевъ заострены и выступаютъ за бородки, какъ у дятловъ. Подобно дятламъ, щетинохвость рулевые перья служатъ опорой при лазаньи по отвѣснымъ скаламъ.

Ю. Вилверъ.

Стрикціонная линія (*die Striktionlinie*).—Въ косыхъ (т. е. не развѣртываемыхъ на плоскость линейчатыхъ) поверхностяхъ, послѣдовательныхъ производящихъ, составляющихъ между собою безконечно-малый уголъ, не пересѣкаются, но имѣютъ кратчайшее разстояніе безконечной малости. Если провести всѣ производящія линіи и отмѣтить на каждой ту точку, въ которой она ближе всего къ безконечно близкой къ ней слѣдующей производящей, то мѣсто всѣхъ этихъ точекъ будетъ *C.* линія этой поверхности. *C.* линія гиперболическаго вращенія наименьшій изъ параллельныхъ круговъ поверхности.

Стримонъ (*Стримонъ*, *Strymon*)—величайшая послѣ Аксіа рѣка древней Македоніи, служившая восточной границей страны до царствованія Филиппа II. Истоки *C.* восходятъ къ горѣ Скомію; первоначально рѣка течетъ въ южномъ, затѣмъ въ юго-восточномъ направленіи, проходитъ черезъ Прасійское озеро и при Амфинолѣ впадаетъ въ такъ называемый Стримонскій заливъ, омывающій съ востока Халкидику. *C.* былъ судоходенъ лишь

близъ устья. Теперь С. называется Струмой, у турокъ—Карасу.

Stringendo или *Strignendo*—музыкальный терминъ, требующій исполненія, при которомъ все болѣе и болѣе ускоряется движеніе.

Стриндбергъ (Auguste Strindberg)— знаменитый шведскій романистъ и драматургъ, род. въ Стокгольмѣ въ 1849 г. Жизнь его была полна лишеній, разочарованій и нравственныхъ потрясеній. Не кончивъ курса въ университетѣ, онъ часто мѣнялъ родъ занятій, былъ учителемъ, телеграфистомъ, библіотекаремъ, служилъ въ театрѣ, занимался живописью и, наконецъ, сосредоточился на литературной дѣятельности. Преслѣдованія со стороны общества и правительства заставили С. въ 1884 г. покинуть родину. Онъ много путешествовалъ по Франціи, Италиі, Германіи, Швейцаріи, Даниі и до сихъ поръ ведетъ кочующій образъ жизни. С. началъ писать въ спокойномъ тонѣ, защищая въ журнальныхъ статьяхъ, историческихъ очеркахъ, стихахъ и драматическихъ пьесахъ демократическіе принципы; потомъ онъ перешелъ въ озлобленный сатирическій тонъ и началъ свои нападки на общество съ беспощаднаго обличенія женщинъ. Его возмушало крайнее развитіе феминизма въ Скандинавіи; онъ сталъ доказывать, что женская эмансипація— великое зло, такъ какъ она усиливаетъ вліяніе женщины, и безъ того пагубное для общества. Въ 1884 г. онъ написалъ 12 повѣстей, подъ общимъ заглавіемъ: «Очерки изъ брачной жизни». Въ нихъ С. еще довольно спокойно и даже съ юморомъ описываетъ мелкія невзгоды и разочарованія семейной жизни, превращеніе поэтичной, любящей невесты въ сварливую и мелочную хозяйку дома, переходъ отъ возвышеннаго счастья влюбленной четы къ унижающей душу будничной прозѣ жизни. Разказы написаны съ беспощаднымъ реализмомъ и вмѣстѣ съ тѣмъ очень просто и наивно. Въ болѣе рѣзкомъ, фанатическомъ тонѣ написана драматическая трилогія С.: «Отецъ» (1877), «Дѣвица Юлія» и «Займодавецъ» (1889). Въ нихъ женщина рисуется какъ исчадіе ада, воплощающее въ себѣ силу и обаяніе его надъ душою человѣка. Чувствуется нѣчто средневѣковое и католическое въ томъ неприятномъ ужасѣ, съ которымъ С. смотритъ на женщину. Въ «Отцѣ» рисуется беспощадная жадность женщины и ея грубая привязанность къ земнымъ благамъ: отецъ, застраховавшій свою жизнь, ясно сознаетъ, что ему непременно нужно поскорѣе умереть ради своихъ дочерей, которымъ деньги дороже и нужнѣе, чѣмъ его жизнь. Въ «Дѣвицѣ Юліи» женщина— воплощеніе низшихъ чувственныхъ инстинктовъ, грубая самка: утонченная аристократка съ изнѣженными нервами отдается лакею и любитъ его за грубость, за то, что онъ не стѣсняется поднять на нее хлыстъ. Въ «Займодавцахъ» С. доказываетъ, что въ женщинѣ нѣтъ ничего оригинальнаго, что она ничего не создаетъ, но чрезвычайно хитро эксплуатируетъ мужской умъ и мужскую душу. По силѣ и умѣнью изображать болѣзненность и изломанность совре-

менной души эти три короткія драмы принадлежатъ къ числу самыхъ сильныхъ и оригинальныхъ произведеній современной литературы. На ту же тему написанъ большой романъ: «Исповѣдь Безумца» (1893), гдѣ женщина представлена апокалиптическимъ чудовищемъ, которое хочетъ творить зло и имѣть для того неисчерпаемыя силы. Герой повѣсти сливается съ авторомъ, описывающимъ пережитыя имъ самимъ душевныя состоянія. Объективная психологическая правда отсутствуетъ въ повѣствованіи, похочемъ, болѣею частью, на бредъ; но такова захватывающая сила художественнаго таланта С., что созданный имъ образъ женщины-дьявола, утонченно и могущественно живой, кажется глубокой правдой. Дальнѣйшіе романы и драмы С. написаны подъ вліяніемъ новѣйшихъ философскихъ теченій. Въ двухъ романахъ: «Чайдала» и «Аксель Боргъ» С. отражаетъ ученіе Ницше о сверхъ-человѣкѣ. Презрѣніе Ницше къ толпѣ пришлось очень по душѣ С., пессимизмъ котораго крайне аристократиченъ. Въ идеѣ «сверхъ-человѣка» заключается и понятіе о существованіи низшаго человѣка (*Untermensch*); власть послѣдняго на столько же унижаетъ человечество, на сколько наступленіе царства сверхъ-человѣка вознесетъ его выше его теперешняго состоянія. Въ «Чайдала» С. изображаетъ цѣлую касту низшихъ существъ, рабовъ въ духовной жизни. Романъ написанъ въ видѣ сказки, и вопросъ о добрѣ и злѣ рѣшается въ духѣ Ницше. Его герой—сверхъ-человѣкъ, который борется противъ низшаго человѣка, духовнаго царя. Изъ борьба символизируетъ для С. борьбу истиннаго и духа. Въ «Аксель Боргъ» (1891) также представленъ непримиримый контрастъ между героемъ, почти воплощающимъ въ себѣ Ницшевскаго сверхъ-человѣка, и той жизнью, которую онъ видитъ вокругъ себя. По своей художественности, особенно въ описаніяхъ природы, это—одно изъ лучшихъ произведеній С. Закачивается оно тѣмъ, что герой навсегда отрекается отъ общенія съ людьми и уѣзжаетъ «въ открытое море», обрекая себя на одиночество. Въ новѣйшихъ своихъ произведеніяхъ—«Легенды», «Путь въ Дамаскъ»—С. все болѣе обнаруживаетъ крайне первую возбужденность, доходящую то до маніи преслѣдованія, то до религиознаго бреда. Здѣсь замѣчается крутой поворотъ въ сторону христіанства и смиренія, отрицаніе прежней гордыни. С. сохранилъ прежнюю силу художественнаго изображенія, но идейные его замыслы становятся спутанными. Въ общемъ С.—одинъ изъ самыхъ оригинальныхъ современныхъ писателей, яркій поборникъ индивидуализма, часто доходящій до крайности и слишкомъ склонный къ одностороннему освѣщенію жизни. Всѣ его произведенія (кромѣ выше названныхъ онъ написалъ еще прекрасную драму «Маргитъ, жена кавалера Бенгста», сатиру «Красная комната», мистерію «Олофъ» и др.) переведены на нѣмецкій и на французскіи языки; драмы и нѣкоторыя повѣсти имѣются и въ русскомъ переводѣ.

3. Ветерова.

Стрингольмъ (Андреасъ - Магнусъ Strinholm, 1786—1862)— выдающійся швед-

скій историкъ. Первый его трудъ: «Svenska folkets historia under Konungarna af Wasaätten» (Стокг., 1819—24) доведенъ до сейма 1544 г. въ Вестерасъ, на которомъ шведскій престолъ признанъ наследственнымъ въ домъ Ваза. Въ 1830 г. С. приступилъ къ составленію по первоисточникамъ полной исторіи Швеція, подъ заглавіемъ: «Svenska folkets historia från äldsta till nuvarande tider» (Стокг., 1834—54; нѣкоторые отдѣлы переведены на нѣм. яз. подъ заглавіемъ: «Wikingszüge, Staatsverfassung und Sitten der alten Skandinavien», Тамб., 1839—41). Пять томовъ этого труда обнимаютъ исторію Швеція до 1319 г. Больше краткая «Sveriges historia i sammandrag» (1857—60) также осталась неоконченною.

Стрихнинъ $C_{21}H_{33}N_2O_2$ —принадлежитъ къ группѣ алкалоидовъ, получаемыхъ изъ плодовъ чилибухи (*Strychnos nux vomica*); кромѣ того, встрѣчается и въ плодахъ растеній *Strychnos Ignatii*, *Strychnos Ticuté* и въ *Lignum columbium*. Выдѣленъ С. изъ плодовъ чилибухи впервые французскими учеными Пеллетье и Каванту. Въ сѣменахъ чилибухи стрихнинъ находится въ смѣси съ другимъ алкалоидомъ — бруциномъ; для полученія С. въ чистомъ состояніи плоды кипятятъ съ разбавленнымъ спиртомъ, изъ полученной спиртовой вытяжки отгоняютъ спиртъ, а къ оставшемуся водному раствору прибавляютъ свинцоваго сахара, при этомъ большая часть примѣсей осаждается, въ растворѣ же остается почти чистые алкалоиды и небольшой избытокъ свинцоваго сахара, который легко удаляется пропусканіемъ черезъ растворъ сѣрнистаго водорода. Освобожденный такимъ образомъ отъ свинца растворъ смѣшивается съ избыткомъ магnezіи и оставляется стоять часовъ 12; при этомъ С. осаждается вмѣстѣ съ бруциномъ и избыткомъ магnezіи, осадокъ экстрагируется спиртомъ и изъ полученной спиртовой вытяжки при концентраціи ея осаждается сперва С. и затѣмъ уже смѣсь С. съ бруциномъ. Для окончательной очистки С. кристаллы его обрабатываютъ азотной кислотой и полученную, сравнительно трудно растворимую соль азотной кислоты перекристаллизовываютъ нѣсколько разъ изъ горячей воды. Чистый С. кристаллизуется въ ромбическихъ призмахъ, плавится при 268° , при 5 мм. давленія кипитъ безъ разложенія при 270° , вращаетъ лучъ поляризованнаго свѣта влѣво, весьма мало растворимъ въ холодной водѣ (1:7000) и сравнительно хорошо растворяется въ кипящемъ спиртѣ. С. имѣетъ чрезвычайно горькій вкусъ и представляетъ одинъ изъ самыхъ сильныхъ растительныхъ ядовъ, поэтому работы съ нимъ крайне опасны и, можетъ быть, это является одной изъ причинъ, почему до сихъ поръ формула строенія С. еще не установлена. По своему химическому характеру С. представляетъ одноосновную щелочь и, по изслѣдованіямъ Тафеля, можно допустить, что С. имѣетъ одну группу NH, другой же атомъ азота, вѣроятно, имѣетъ третичный характеръ и его основныя свойства маскированы близкимъ присутствіемъ отрицательной группы CO. Про-

дукты разложенія С. при различныхъ условіяхъ всѣ указываютъ, что онъ принадлежитъ къ производнымъ полигидрохинолина или содержитъ гидрированное индоловое кольцо. Наиболее характерной качественной реакціей на С. считается слѣдующая: изслѣдуемое вещество обливаютъ свѣже приготовленной и охлажденной смѣсью изъ 0,01 гр. $K_2Cr_2O_7$, 5 куб. стм. H_2O и 8,15 куб. стм. H_2SO_4 . Въ присутствіи С. при этомъ появляется интенсивное синее окрашиваніе, которое скоро переходитъ въ фіолетовое, красное и, наконецъ, желтое. Однако, эта реакція не удается въ присутствіи большого количества постороннихъ органическихъ веществъ и бруцина, и для успѣшнаго хода реакціи въ первомъ случаѣ органическія примѣси предварительно разрушаютъ, смачивая изслѣдуемое вещество крѣпкой сѣрной кислотой, а во второмъ — смѣсь С. и бруцина сначала обрабатываютъ на фильтрѣ хлорной водой до тѣхъ поръ, пока фильтратъ не потеряетъ розоваго окрашиванія, что укажетъ на то, что уже весь бруцинъ удаленъ изъ смѣси. Д. А. Хардингъ, А.

С. возбуждаетъ нервно-мышечную дѣятельность, вызываетъ въ большихъ дозахъ общія тетаническія судороги, столбняки, отъ которыхъ какъ люди, такъ и позвоночныя погибаютъ; у лягушекъ повышеніе осязательныхъ рефлексовъ съ послѣдующимъ взрывомъ судорогъ получается даже послѣ дозъ въ 0,000025 гр., а для взрослыхъ людей 0,03 гр. уже могутъ быть смертельными. Наисильнѣе всего С. дѣйствуетъ черезъ подкожное впрыскиваніе, но отравленіе получается также и при внутреннемъ употребленіи яда, хотя и въ болѣе слабой степени. По введеніи яда теплокровныя животныя впадаютъ все въ болѣе и болѣе сильное безпокойство, дѣлаются въ высшей степени впечатлительными ко всякому стуку, прикасанію и т. д., вдругъ впадаютъ въ мышечный столбнякъ, голова запрокидывается назадъ и туловище изгибается дугой впередъ, благодаря столбняку какъ затылочныхъ, такъ и спинныхъ мышцъ. Такіе припадки судорогъ повторяются періодически, перерываясь интервалами расслабленія мышцъ и въ одномъ изъ такихъ припадковъ животныя погибаютъ отъ задшенія и истощенія. Задшеніе происходитъ отъ неподвижнаго положенія грудобрюшной перегородки, тоже судорожно сокращенной, а также и грудной кѣтки, находящихся въ фазѣ вдыханія; истощеніе же зависитъ отъ сильныхъ нервно-мышечныхъ разрядовъ. На человѣкѣ въ общихъ чертахъ получается та же картина отравленія, при чемъ лицо, въ моментъ задержки дытанія въ фазѣ вдыханія, дѣлается багровымъ, глазныя яблоки выпячиваются изъ орбитъ. Люди испытываютъ чувство ползанія мурашекъ, болѣзненные подергиванія, опѣненіе, высокую чувствительность къ свѣту, звуку, ощущеніе тяжести, боли, мышечнаго напряженія и страха какъ-бы передъ грозящимъ задшеніемъ, обыкновенно сопровождающимся сильнымъ цианозомъ лица. Во время припадка судорогъ глазныя яблоки неподвижны, зрачки расширены, шейныя вены набухаютъ, ротъ плотно сомкнутъ и тѣло согнутое

дугою и опирающееся только на затылок и пятки, от времени до времени подбрасывается при усиленннх судорогах. Въ одномъ изъ такихъ пароксизмовъ субъектъ погибаетъ безвозвратно. Въ интервалы, свободные отъ судорогъ, функціи головного мозга не представляютъ никакихъ значительныхъ расстройствъ ни въ сферѣ чувствованій, мышленія и воли, откуда легко заключать, что дѣйствіе стрихнина направлено не на головной, а спинной мозгъ. Это доказывается еще тѣмъ, что если лягушкѣ, отравленной С., перерѣзать спинной мозгъ ниже продолговатаго, то судороги продолжаютъ по прежнему; въ этомъ опытѣ центры головного и продолговатаго мозга исключены и, если судороги продолжаютъ по прежнему, то это лишь благодаря, конечно, тому, что дѣйствіе С. направлено преимущественно на спинной мозгъ. Что ни нервы, ни мышцы сами по себѣ тутъ не при чемъ, не возбуждаются непосредственно С., а только черезъ двигательные центры спинного мозга, то это уже прямо вытекаетъ изъ того, что перерѣзка двигательнаго нерва у самаго выхода его изъ спинного мозга исключаетъ возможность появленія тетаническихъ судорогъ въ иннервируемыхъ этимъ нервомъ мышцахъ при стрихнинномъ отравленіи: въ то время какъ всѣ остальные члены тѣла представляютъ картину стрихниннаго столбняка, парализованный, вслѣдствіе перерѣзки двигательнаго нерва, членъ продолжаетъ оставаться въ полномъ покоѣ. Очевидно, что ни самый стволъ двигательнаго нерва, ни окончанія его въ мышцахъ, ни самыя мышцы не возбуждаются С. Большинство ученыхъ полагаютъ, что дѣйствіе С. направлено на двигательныя клѣтки переднихъ роговъ спинного мозга, при чемъ малыя дозы С. повышаютъ возбудимость этихъ двигательныхъ центровъ и тогда самаго ничтожнаго внѣшняго раздраженія достаточно, чтобы возбудить рефлекторно всѣ двигательныя пути; большія же дозы С. непосредственно раздражаютъ двигательныя клѣтки переднихъ сѣрыхъ роговъ спинного мозга и вызываютъ общія судороги, повидимому, безъ участія периферическихъ чувствующихъ раздраженій; опытнымъ путемъ доказано, что С. не повышаетъ даже возбудимости кожныхъ окончаній чувствующихъ нервовъ. Кроме двигательныхъ центровъ спинного мозга С. повышаетъ возбудимость центровъ продолговатаго мозга, а именно дыхательныхъ и сосудодвигательныхъ центровъ, что выражается учащеніемъ дыхательныхъ движеній и повышеніемъ давленія крови вслѣдствіе всеобщаго сжатія сосудовъ. Такъ какъ мышечныя сокращенія сопровождаются развитіемъ тепла, то стрихнинныя судороги влекутъ за собою рѣзкое повышеніе темп. тѣла, доходящее у собаки напр. до 44,8° Ц. С., будучи сильнымъ ядомъ, въ надлежащихъ дозахъ, въ весьма малыхъ, можетъ оказывать весьма благотворное дѣйствіе на человѣческой организмъ.

И. Тархановъ.

Наиболѣе частое примѣненіе во врачебной практикѣ находятъ азотнокислый стрихнинъ, а именно при лѣченіи вялой дѣятельности мускулатуры желудочно-кишечнаго ка-

нала и при атоническомъ состояніи мышцъ мочевого пузыря, особенно часто при недержаніи мочи у дѣтей. Благопріятное вліяніе на отправление желудочно-кишечнаго канала зависитъ, помимо усиленія перистальтическихъ движеній кишекъ, отчасти отъ противобродильныхъ свойствъ С., отчасти отъ раздраженія желѣзистыхъ органовъ пищеварительнаго тракта, благодаря горькому вкусу препарата. Далѣе, послѣдній назначается также съ цѣлью повышенія возбудимости органовъ чувствъ, напр. въ нѣкоторыхъ случаяхъ ослабленія зрѣнія, при пониженіи или потерѣ кожной чувствительности. Въ недавнее время азотнокислый С. нашелъ довольно широкое примѣненіе при лѣченіи хроническаго алкоголизма. Какъ тоническое средство, С. приноситъ пользу въ періодѣ выздоровленія послѣ острыхъ заразныхъ заболѣваній. Въ нѣкоторыхъ случаяхъ крайняго угнетанія центральной нервной системы и дѣятельности сердца, напр. въ альдидномъ періодѣ холеры, при отравленіи наркотическими ядами, какъ хлоралгидратъ, — С. назначается въ качествѣ сильнаго возбуждающаго средства. Слѣдуетъ имѣть въ виду, что медикаментъ обладаетъ невыгодными свойствами въ томъ отношеніи, что, послѣ продолжительнаго употребленія въ малыхъ дозахъ, могутъ возникнуть явленія отравленія, поэтому препаратъ избѣгаютъ назначать непрерывно въ теченіе продолжительнаго времени. Обыкновенно азотнокислый С. прописываютъ въ пилюляхъ, порошкахъ или въ видѣ подкожныхъ впрыскиваній по 0,001—0,003 2—3 раза въ день. При отравленіи С., если ядъ находится въ желудкѣ, назначаютъ рвотныя средства и химическія противоядія, преимущественно дубильную кислоту, такъ какъ медикаментъ даетъ съ послѣдней трудно растворимое соединеніе. Если ядъ всосался въ кровь и развились судороги, то прибѣгаютъ къ физиологическимъ антагонистамъ, всего лучше въ такихъ случаяхъ примѣнять хлоралгидратъ по 0,5—1,0 (2—3 раза въ день).

Д. Каменскій.

Стробантъ (Франсуа Stroobant)—бельгійскій живописецъ перспективныхъ видовъ и рисовальщикъ, род. въ Брюсселѣ въ 1819 г., приобрѣлъ извѣстность своими рисунками и литографіями, изображающими старинныя архитектурныя зданія Бельгіи и помѣщенными въ различныхъ изданіяхъ — «Splendeurs de l'art en Belgique» Монкэ и Фетиса (1844—45), «Album du Salon de 1845 à Bruxelles» (1845), «Exposition nationale des beaux-arts» (1848), «L'Art moderne» (1850), «Souvenirs de voyage en Belgique» Палларга (1853, хромо-литогр.), «Monuments d'architecture et de sculpture en Belgique» (1851) и «Le Rhin monumental et pittoresque, aquarelles d'après nature» (1854; рисунки С., Фурмуа и Лотерса, текстъ Гиманса). С. превосходно писалъ также масляными красками внутренне и внѣшніе виды зданій, оживляя ихъ умно разставленными фигурами. Изъ такихъ его картинъ особенно замѣчательны: «Церковь Санъ-Джорджо, въ Венеціи», «Дома гильдій на Большой рыночной площади въ Брюсселѣ» (нах. въ брюссельск. муз.), «Входъ въ выш-

городъ Праги», «Входъ въ бывший монастырь бегиннокъ въ Брюгге» и «Входъ въ Фридриховскій корпусъ Гейдельбергскаго замка».

Стробила—стадія развитія нѣкоторыхъ сцифомедузъ (см.). С. имѣетъ подобіе еловой шишки и образуется изъ сцифополипа или такъ назыв. сцифистомы (см.) путемъ образованія кольцевыхъ перетяжекъ дѣлящихъ продолговатое тѣло сцифистомы, на рядъ кружечковъ или дисковъ, расположенныхъ въ видѣ стоны тарелокъ и представляющихъ зачатки медузъ или эфиръ (см.). В. Ш.

Строгановъ (Николай Алексѣевичъ, 1842—94) — патолого-анатомъ, окончилъ курсъ въ слб. медико-хирургической академіи въ 1870 г. Въ 1873 г., за диссертацию «Къ патологій небеременной матки при конституціональномъ сифилисѣ» (СПб.), удостоенъ степени доктора медицины. Въ 1877 г. назначенъ прозекторомъ одесской городской больницы, съ 1887 г. старшій врачъ той же больницы. Оставивъ службу въ больницѣ, С. занимался частной практикой и принималъ также большое участіе и въ мѣстномъ обществѣ врачей. Изъ его многочисленныхъ научныхъ трудовъ, кромѣ диссертации, особенно извѣстны работы о перихиозѣ, объ измѣненіяхъ органовъ при волокниномъ воспаленіи легкихъ, о дифтеріи кишекъ и др.

Строгановы или *Строгоновы* — именитые люди, бароны и графы. Историки XVIII в. производили С. отъ татарскаго мурзы Золотой Орды, основываясь на разсказѣ Николая Витзена, замѣствованномъ у голландскаго географа Исаака Массы; съ этого мурзы, крестившагося и посланнаго царемъ противъ татаръ, послѣдніе, взявъ его въ плѣнъ, «сострогали», будто-бы, все тѣло. Н. М. Карамзинъ первый высказалъ свое недовѣріе къ этому разсказу; послѣдующіе историки окончательно опровергли его и теперь большинствомъ принято, особенно на основаніи доказательствъ, привезенныхъ г. Волеговымъ, что С. — выходцы изъ Великаго Новгорода, изъ числа богатыхъ тамошнихъ гражданъ, и что родоначальникомъ ихъ былъ *Спиридонъ*, жившій во времена Дмитрія Донскаго. Внукъ Спиридона, *Лука Кузьмичъ*, упоминается въ актахъ какъ владѣтель нѣсколькихъ оброчныхъ статей въ Двинской землѣ. Ему же приписывается выкупъ изъ татарскаго плѣна великаго князя московскаго Василія Васильевича Темнаго (ок. 1445 г.). Около половины XVI в. С. распространяютъ свои владѣнія и въ предѣлахъ нынѣшней Пермской губерніи. Поселившись здѣсь, они, благодаря солянымъ варницамъ и торговлѣ съ сибирскими инородцами, быстро богатѣютъ, при помощи своей «дружины» усмиряютъ и покоряютъ инородцевъ (напр. черемисъ, въ 1572 г.), вступаютъ въ борьбу съ сибирскимъ царемъ Кучумомъ (см. Сибирь, XXIX, 797—8). Въ смутное время и позже С. помогали законной власти денежными взносами. Въ одной изъ жалованныхъ грамотъ Петра Великаго вычислено, что С. во время междоусобицы и при Михаилѣ Феодоровичѣ пожертвовали деньгами 841762 р., что, на современній счетъ, составить около 4 милл. рублей. За эти услуги С. были возведены въ

званіе *именитыхъ людей* и получили право именоваться съ *вѣкомъ*. По званію именитыхъ людей, С. подлежали только личному царскому суду, могли строить города, крѣпости, содержать ратныхъ людей, лить пушки, воевать съ владѣльцами Сибири, вести безпошлинно торговлю съ азіатскими инородцами. Уложеніе царя Алексѣя Михайловича отводитъ имъ особую статью (ст. 94, гл. X). Въ 1722 г. Петръ Великій, за заслуги послѣдняго «именитаго мужа» С., *Григорія Дмитріевича*, возвелъ его сыновей *Николая, Александра и Сергія* въ *баронское* достоинство. Они стали родоначальниками трехъ вѣтвей Строгановской фамиліи. Сынъ Сергія *Александръ* былъ возведенъ въ 1761 г. императоромъ Францомъ I въ *графское* достоинство Римской имперіи, а въ 1798 г. императоръ Павелъ I возвелъ его и въ *графы* Россійской имперіи. Со смертію его сына Павла (1817 г.) мужское потомство его угасло, и графскій титулъ перешелъ женившемуся на дочери Павла Александровича, Наталіи, *Сергію Григорьевичу* С. (1817 г.). Въ 1826 г. былъ возведенъ въ графское достоинство имп. Николаемъ I и внукъ барона Николая Григорьевича, *Григорій Александровичъ*. С. внесены въ V ч. родословныхъ книгъ въ губерніяхъ Пермской, Вологодской, Нижегородской, Вятской и С.-Петербургской. Гербъ первоначальныхъ графовъ С. помѣщенъ въ Общемъ Россійскомъ Гербовникѣ на стр. 33, ч. I, а вторыхъ — въ части X, подъ № 12.

Наиболѣе замѣчательные изъ Строгановыхъ: Семенъ Ивановичъ и его племянники Максимъ Яковлевичъ и Никита Григорьевичъ особенно извѣстны призваніемъ въ 1578 г. волжскихъ казаковъ, съ Ермакомъ Тимофеевичемъ во главѣ; къ нимъ они присоединили и своихъ наемныхъ людей, снабдили оружіемъ, порохомъ, свинцомъ, знаменами, провіантомъ и прочими припасами, и отправили на завоеваніе Сибири. Когда успѣхъ оправдалъ ихъ предпріятіе, Семенъ получилъ въ 1582 г. «большую и малую Соль на Волгѣ», а его племянники — право безпошлинной торговли во всѣхъ городкахъ. *Григорій Дмитріевичъ* (1656—1715) съ 1688 г. сдѣлался единоличнымъ владѣтелемъ всѣхъ огромныхъ великопермскихъ, зауральскихъ, сольвыгодскихъ, устюжскихъ и нижегородскихъ имѣній. Огромныя его средства давали ему возможность оказывать Петру I значительную помощь во время Сѣверной войны; около 1701 г. онъ на свои деньги снарядилъ два военныхъ фрегата. Жена его, урожденная Новосильцева, была первою статсъ-дамою при дворѣ. Имѣнія Григорія С. были еще увеличены Петромъ I по восьми жалованнымъ грамотамъ, такъ что въ однихъ только пермскихъ владѣніяхъ у него было «на лицо» 44643 чел., да 33235 чел. «въ бѣгахъ и въ мѣрѣ скитающихся». *Сергій Григорьевичъ* (1707—1756), баронъ, генералъ-лейтенантъ, пользовался благосклонностью императрицы Елизаветы Петровны и отличался рѣдкою благотворительностью; въ «Академическихъ Вѣдомостяхъ», по поводу его смерти, было сказано, «что онъ око былъ слѣпыхъ, нога хромыхъ и всѣмъ былъ другъ». Любя искусство,

онъ основалъ богатѣйшую картинную галлерю въ своемъ домѣ, выстроенномъ знаменитымъ Растрелли. *Александръ Сергѣевичъ* (1733—1811), графъ, сынъ предыдущаго, былъ постояннымъ собесѣдникомъ императрицы Елизаветы Петровны. Въ 1761 г. былъ отправленъ къ австрійскому двору и здѣсь получилъ графское достоинство. Въ 1766 г. въ его домѣ собирались депутаты, избранные въ комиссію по составленію проекта новаго уложенія. Какъ членъ послѣдней, онъ особенно настаивалъ на устройствѣ школъ для крестьянъ. Екатерина II назначила его сенаторомъ, Павелъ I—президентомъ академіи художествъ и директоромъ публичной библиотеки, Александръ I—членомъ главнаго правленія училищъ и государственнаго совѣта. Въ дѣлахъ благотворительности императрицы Маріи Фёдоровны онъ принималъ большое участіе. Почетный писателъ и художникъ, онъ занимался нумизматикой, составилъ обширнѣйшую галлерю картинъ, коллекціи эстамповъ, медалей, камней и монетъ; послѣднихъ у него было свыше 60000 экземпляровъ. Библиотека его въ то время считалась лучшею. Составилъ «Catalogue raisonné des tableaux qui composent la collection du comte A. de Stroganoff» (СПб., 1793). *Павелъ Александровичъ* (1774—1817), графъ, генералъ-лейтенантъ и сенаторъ, воспитаніе получилъ во Франціи, откуда былъ вызванъ при началѣ революціи. Въ 1802 г. назначенъ товарищемъ министра внутреннихъ дѣлъ и болѣе трехъ лѣтъ управлялъ медицинскимъ департаментомъ. Въ 1804 г., по случаю отъѣзда Новосильцева, состоялъ докладчикомъ по дѣламъ, Высочайше вѣреннымъ Новосильцеву, и отправлялъ за него обязанности попечителя с.-петербургскаго учебнаго округа. Въмѣстѣ съ Кочубеемъ и Новосильцевымъ былъ ближайшимъ совѣтникомъ императора Александра I, составляя съ ними извѣстный триумvirатъ или «комитетъ общественной безопасности»; велъ записки о засѣданіяхъ этого комитета (часть которыхъ напечатана въ приложеніи ко второму тому «Императоръ Александръ Первый», Н. К. Шильдера), и представилъ Государю записку о необходимыхъ преобразованіяхъ, въ которой много вѣрнаго, особенно по крестьянскому вопросу и народному образованію. Въ 1805—1807 г. имѣлъ дипломатическія порученія и проживалъ болѣе всего въ Лондонѣ. Въ 1807 г., будучи уже сенаторомъ, волонтеромъ поступилъ въ военную службу; въ шведскую войну состоялъ командиромъ лейб-гвардіи гренадерскаго полка, позже отличился въ сраженіяхъ при Бородинѣ, Лейпцигѣ, Краонѣ и Парижѣ. Въ битвѣ при Краонѣ былъ убитъ его сынъ *Александръ*, и это обстоятельство ускорило смерть самого Павла Александровича. *Григорій Александровичъ* (1770—1857), графъ, обер-шенкъ, членъ государственнаго Совѣта, посолъ въ Швеціи, Испаніи и Турціи. Въ бытность посломъ въ Константинополь онъ много содѣйствовалъ улучшенію положенія Сербіи. Въ 1826 г. императоръ Николай I возвелъ его въ графское достоинство. *Александръ Сергѣевичъ* (1818—1864), графъ, егермейстеръ двора Его Вели-

чества, извѣстенъ какъ собиратель средне-вѣковыхъ и ново-европейскихъ монетъ; былъ однимъ изъ основателей с.-петербургскаго археологическаго общества и членомъ одесскаго общества и исторіи древностей Россійскихъ. *Сергій Григорьевичъ* (1794—1882), графъ, генералъ отъ кавалеріи, генералъ-адъютантъ, членъ государственнаго совѣта. Пятнадцати лѣтъ отъ роду поступилъ въ институтъ корпуса инженеровъ путей сообщенія; отличился въ Бородинскомъ сраженіи, въ 1828 г.—въ дѣлахъ подъ Шумлою и Варшою. Въ 1831—1834 гг. исполнялъ обязанности военнаго губернатора въ Ригѣ и въ Минскѣ. Въ 1835 г. назначенъ попечителемъ моск. учебнаго округа. Время его управленія (1835—47) было, по общему отзыву современниковъ, блестящею эпохою для московскаго университета. Онъ особенно заботился о поднятій профессорскаго персонала, умѣлъ находить способныхъ людей и всячески оказывать имъ поддержку и покровительство (Боданскій, Грановскій, Кавелинъ, Шевыревъ, Соловьевъ, Кудрявцевъ, Буслаевъ и др.). Ближе также принималъ С. къ сердцу интересы студентовъ и много сдѣлалъ для улучшенія гимназій, проводя въ нихъ уставъ 1828 г., въ разработкѣ котораго онъ принималъ участіе. Разрядъ съ министромъ народнаго просвѣщенія, графомъ С. С. Уваровымъ, повлекъ за собой отставку С. (ближайшимъ поводомъ ея было напечатаніе въ «Чтеніяхъ Московскаго Общества Исторіи и Древн. Росс.» перевода сочиненія Флетчера). Будучи попечителемъ, онъ состоялъ предсѣдателемъ моск. общ. исторіи и древн. росс. Ему удалось исходатайствовать обществу постоянную субсидію на изданія и значительно расширить его дѣятельность. Подъ его руководствомъ изданы «Древности Россійскаго Государства» (1849—53); на его иждивеніе были напечатаны труды Гр. Ив. Спасскаго; онъ самъ написалъ замѣчательную книгу: «Дмитріевскій соборъ во Владимірѣ-на-Клязьмѣ, строенный съ 1194 по 1197 г.» (СПб., 1849) и критическій разборъ соч. Вюлае: «О русскомъ искусствѣ» (СПб., 1879). Въ 1859 г. онъ основалъ археологическую комиссію, предсѣдателемъ которой былъ до конца жизни; много содѣйствовалъ раскопкамъ на Черноморскомъ побережьи. Въмѣстѣ съ А. Д. Чертковымъ значительно поднялъ научный интересъ къ русской нумизматикѣ и составилъ богатѣйшую коллекцію русскихъ монетъ. Въ 1854—55 гг. участвовалъ въ Севастопольской кампаніи; въ 1859—60 гг. былъ московскимъ военнымъ ген.-губернаторомъ, въ 1863—65 гг. предсѣдателемъ комитета желѣзныхъ дорогъ. Былъ главнымъ воспитателемъ великихъ князей Николая, Александра, Владиміра и Алексѣя Александровичей. Основалъ на свои средства въ Москвѣ техническую школу рисованія (см.). Женясь на Натальѣ Павловнѣ Строгановой, онъ наслѣдовалъ майоратъ въ Пермской губ., въ которомъ было до 45875 крестьянъ мужского пола. При введеніи уставныхъ грамотъ и освобожденія крестьянъ число душъ въ нераздѣльномъ имѣніи было свыше 80000 чел., а количество земли, за издѣломъ крестьянъ, простиралось до 1300000 десятинъ.

Александръ Григорьевичъ (1795—1891), графъ, генераль-адъютантъ, членъ государственнаго совѣта. Воспитывался въ корпусѣ инженерновъ путей сообщенія; вступивъ въ лейбъ-гвардіи артиллерійскую бригаду, участвовалъ въ сраженіяхъ подъ Дрезденомъ, Кульмомъ, Лейпцигомъ; находился при занятіи Парижа; въ 1831 г. участвовалъ въ усмиреніи польскаго возстанія. Въ 1834 г. С. назначенъ товарищемъ министра внутреннихъ дѣлъ. Въ 1836—1838 гг. былъ генераль-губернаторомъ черниговскимъ, полтавскимъ и харьковскимъ, а съ 1839 по 1841 г. управлялъ министерствомъ внутреннихъ дѣлъ. Съ 1849 г. былъ членомъ государственнаго совѣта. Пробывъ годъ (1854) военнымъ губернаторомъ Петербурга, онъ потомъ былъ около 9 лѣтъ новороссійскимъ и бессарабскимъ генераль-губернаторомъ. Въ бытность въ Одессѣ графъ С. интересовался дѣятельностью тамошняго общества исторіи и древностей Россіи, былъ его президентомъ и сдѣлалъ очень много цѣнныхъ пожертвованій въ музей. Громадная его библиотека завѣщана томскому университету.

Литература. Н. Колмаковъ, «Памяти Ас. Г. Строганова» (СПб., 1844); «Строгановы и ихъ роль въ занятіи русскими Прикамскаго и Зауральскаго края» («Записки Западно-Сибирскаго Общества», кн. XV); Н. Колмаковъ, «Домъ и фамилія Строгановыхъ» («Русская Старина», 1887, № 3 и 4); А. Дмитріевъ, «Родословная Строгановыхъ» («Перскій Край», т. III); его же, «Пермская Старина» (т. I—VIII); «Строгановы и Сольвчегодскъ» («Нижгородскій Виржевой Листокъ», 1882, № 57); Н. Устряловъ, «Строгановы—именитые люди» (СПб., 1842); некрологъ гр. Сергѣя Григорьевича Строганова въ «Журналѣ Мин. Народнаго Просвѣщенія» (1882, № 4); «Московскіе Вѣдомостяхъ» (1882, № 89); «Чтеніяхъ Московскаго Общества Исторіи и Древн. Рос.» (1882, ч. II); «Графъ А. Г. Строгановъ» (некрологъ въ «Запискахъ Одесскаго Общества Исторіи и Древн. Россійскихъ», т. XVI); «Исторія о родословіи, богатствѣ и отечественныхъ заслугахъ знаменитой фамиліи Строгановыхъ», соч. 1761 г. (въ «Пермскихъ Губернскихъ Вѣдомостяхъ», за 1880 и 1881 гг.); «Историческія свѣдѣнія о г. Строгановыхъ, собранныя В. Волеговымъ» («Пермскія Губернскія Вѣдомости», 1877, № 1—6); «Жильберъ Роммъ и графъ П. А. Строгановъ» («Русскій Архивъ», 1887, т. I); А. Кочубинскій, «Графъ С. Г. Строгановъ. Изъ исторіи нашихъ университетовъ 30-хъ годовъ» («Вѣстникъ Европы», 1896, № 7 и 8).

Строввая ъзда офицеровъ на призы—производится ежегодно во всѣхъ кавалерійскихъ дивизіяхъ и отдѣльныхъ бригадахъ съ цѣлю развитія среди офицеровъ искусства правильной С. ъзды. Къ испытанію допускаются С. офицеры регулярной кавалеріи и конной артиллеріи на лошадахъ не старше 8 лѣтъ, принадлежащихъ какъ самимъ ъздокамъ, такъ и другимъ лицамъ. Испытаніе производится особымъ комитетомъ въ открытомъ манежѣ, состоитъ изъ 8 отдѣловъ и заканчивается скачкой на разстояніи одной

версты съ двумя препятствіями. Призы состоятъ изъ наличныхъ денегъ отъ военнаго министерства. См. прик. по воен. вѣд. 1896 г., № 89.

Стровное управленіе войскъ—см. Командное воен. управленіе (XV, 812). Основою С. управленія служитъ управленіе отдѣльной частью, пользующеся обыкновенно значительной самостоятельностью (см. Полковое управленіе, XXIV, 343). Вышше надъ отдѣльной частью органы имѣютъ въ мирное время преимущественно контролирующій характеръ: это — командиръ бригады, начальникъ дивизіи и командиръ корпуса, съ состоящими при двухъ послѣднихъ штабами. Основная низшая единица—рота (см. XXVII, 152 и 155), въ кавалеріи—эскадронъ. Во всѣхъ современныхъ арміяхъ С. управленіе организовано, въ общемъ, на одинаковыхъ главныхъ началахъ. Ср. А. Редигеръ, «Комплектованіе и устройство вооруженной силы» (ч. 2).

Стровные воинскіе чины—непосредственно несущіе боевую службу. Въ законѣ существуетъ дѣленіе на С. и нестроевыхъ (писаря, фельдшера, обозные и т. п.) только въ отношеніи нижнихъ чиновъ, но по свойству исполняемыхъ обязанностей оно несомнѣнно примѣнимо и къ офицерамъ, изъ которыхъ С. могутъ быть почитаемы лишь служащіе въ строю и въ С. управленіяхъ, но не служащіе на административныхъ должностяхъ. Въ Россіи процентъ нестроевыхъ воинскихъ чиновъ значительно выше, чѣмъ въ другихъ арміяхъ (кроме австрійской).

Стровъ (Павелъ Михайловичъ, 1796—1876)—археологъ. Любовь къ исторіи, проявившаяся въ немъ съ дѣтскихъ лѣтъ, окрѣпла въ московскомъ унив. (1813—16), подъ вліяніемъ лекцій Мерзлякова, Каченовскаго и особенно Тимковскаго. Уже въ 1813 г. С. написалъ «Краткую русскійскую исторію для начинающихъ»—для своего времени весьма удовлетворительный учебникъ, продержавшійся въ обращеніи до 30-хъ годовъ. Въ 1815 г. (мартъ—іюль) С. издавалъ журналъ «Современный наблюдатель русскійской словесности», специально критическій по содержанию (къ «Россіядѣ» Хераскова, 19-ти лѣтній критикъ отнесся безпощадно, разоблачивъ грубыя ошибки по исторіи и художественные недостатки поэмы). Статьи С. въ «Сынѣ Отечества» 1814 и 1815 гг. (главнымъ образомъ о необходимости составленія правильнаго родословія владѣтельныхъ русскихъ князей, съ указаніемъ на всѣ трудности подобной работы) обратили на себя вниманіе канцлера гр. Н. П. Румянцева, и въ 1816 г. С., не кончивъ курса, поступилъ на службу въ архивъ мин. иностр. дѣлъ, гдѣ принималъ участіе въ изданіи «Собранія государственныхъ грамотъ и договоровъ». Годы 1816—26—время дѣятельности С. въ такъ назыв. кружкѣ гр. Румянцева. Общѣю, совместно съ К. Ѳ. Калайдовичемъ (см.), подмосковныхъ монастырей для отысканія древнихъ рукописей (1817—20) обогатили науку цѣнными документами. Такъ открыты были Святославовъ сборникъ 1073 г., Судебникъ вел. кн. Іоанна III, похвала кагану Влади-

миру, сочиненія Кирилла Туровскаго, опредѣленія московскаго собора 1503 г. и мн. др. Ученые труды и изданія С. за это время: «Подробное описаніе славяно-россійск. рукописей, хранящихся въ библіотекѣ Волоколамскаго м-ря» — первое по времени ученое описаніе рукописей въ русской литературѣ; «Законы вел. кн. Іоанна Васильевича и внука его царя Іоанна Васильевича» (1819); «Софійскій Временникъ» (1820 — 1822), въ предисловіи къ которому впервые высказана цѣнная въ развитіи русской исторической науки мысль о томъ, что лѣтописи суть сборники, а не цѣльныя произведенія одного пера; «Описаніе рукописей гр. Ф. А. Толстого» (1825); «Описаніе старопечатныхъ книгъ гр. Ф. А. Толстого» (1829). Какъ членъ московскаго общества исторіи и древностей россійскихъ (съ 1823 г.), С., въ статьѣ «О византійскомъ источникѣ Нестора», впервые указалъ на неизвѣстнаго дотола Георгія Амартола. Поиски въ монастырскихъ архивахъ убѣдили Стрובה въ обилии историческихъ документовъ, сокрытыхъ отъ свѣта и легко могущихъ погибнуть отъ невѣжества хранителей. Въ 1823 г. онъ пропагандируетъ мысль о необходимости снаряженія археографической экспедиціи и составляетъ обстоятельную программу систематическаго собранія, описанія и изданія рукописныхъ памятниковъ старины. Мысль С. осуществилась 5 лѣтъ спустя: археографическая экспедиція (со С. во главѣ), организованная академіею наукъ, осмотрѣла (1828—34) до 200 библіотекъ и архивовъ въ монастыряхъ, губернскихъ правленіяхъ и казенныхъ палатахъ 14-ти губерній сѣверной и средней полосы Европ. Россіи. Поиски дали богатѣйшій матеріалъ: до 3000 историко-юридическихъ актовъ за 1340—1700 гг., множество лѣтописей, житій, поученій и пр. Весь матеріалъ былъ сгруппированъ въ 2 отдѣла: 1) собраніе древнихъ грамотъ судебныхъ дѣлъ и вообще актовъ историко-правового характера и 2) каталоги рукописямъ и старопечатнымъ книгамъ, съ выписками изъ рукописей и критическою оцѣнкою этихъ послѣднихъ. Первый отдѣлъ былъ положенъ въ основу изданій учрежденной съ этою цѣлью археографической комиссіи, отъ работы въ которой С. былъ, однако, устранивъ, а дѣло передано Берединову, его помощнику по экспедиціи. Вторая категорія собраннаго матеріала послужила С. для составленія библиологическаго словаря или указателя сочиненій и переводовъ, извѣстныхъ въ литературѣ нашей въ XVIII в.—копотливый трудъ, вышедшій въ свѣтъ уже по смерти С. Позже С. выпустилъ рядъ очень полезныхъ изданій, требовавшихъ громаднаго напряженія и усидчивости. Таковы: «Ключъ къ исторіи Государства Россійскаго» (1836); «Описаніе старопечатныхъ книгъ И. Царскаго» (1836); «Записки артиллерій маіора Данилова» (1842); «Выходъ царей и вел. кн. Михаила Феодоровича, Алексѣя Михайловича и Феодора Алексѣевича» (1844), по архивнымъ матеріаламъ Оружейной палаты, важный памятникъ для исторіи быта; «Библіотека общества исторіи и древн. росс.» (1845), гдѣ половина книгъ состо-

итъ въ обстоятельномъ описаніи рукописей, часто съ пересказами содержанія или дословными выписками; «Рукописи славяно-россійскія, принадлеж. И. Царскому» (1848). Членъ акд. наукъ съ 1841 г., С. до конца дней продолжалъ работать въ указанномъ направленіи, составляя списки іерарховъ русской церкви, указатель къ «Дворцовымъ разрядамъ», роаясь въ архивахъ и пр. Издатель памятниковъ, тщательный описатель рукописей, С. оказалъ крупныя услуги русской историографіи и во многомъ обусловилъ ея успѣха въ половинѣ XIX столѣтія. Огромное количество свѣжаго и цѣннаго матеріала, внесеннаго въ оборотъ С., обновило русскую науку и дало историкамъ возможность съ большою полнотой и разносторонностью изслѣдовать наше прошлое. Въ этомъ отношеніи С. является связующимъ звеномъ между капитальнѣйшими трудами по русской исторіи, появившимися въ XIX ст. — сочиненіями Карамзина и Соловьева: точки зрѣнія позднѣйшихъ историковъ фундаментомъ своимъ имѣли труды С. и собранные имъ документы. См. большой трудъ Н. Барсукова, «Жизнь и труды П. М. С.» (СПб., 1878).

Е. Шмурло.

Стровъ (Сергій Михайловичъ, 1815—1840)—историкъ. Обучаясь въ московскомъ университетѣ, С. усвоилъ себѣ ученіе главы скептической школы, Каченовскаго, и по переѣздѣ въ С.-Петербургъ съ жаромъ сталъ нападать на М. П. Погодина, которому въ 1835 г. было поручено читать лекціи по русской исторіи и защищать русскую старину отъ «навѣтовъ скептиковъ». Особенно горячо нападалъ С. на Погодина, подписываясь псевдонимомъ *Сергій Скроменко*, въ слѣдующихъ брошюрахъ и статьяхъ: «О недостоверности древней исторіи и ложности мнѣнія касательно древности русскихъ лѣтописей» (СПб., 1834); «Критическій взглядъ на статью подъ заглавіемъ «Скандинавскія саги» (1834); «О мнимой древности, первобытномъ состояніи и источникахъ нашихъ лѣтописей» (СПб., 1835); «Кто писалъ нынѣ намъ извѣстныя лѣтописи?» («Сынъ Отечества», 1834, № 49 — 50); «О первобытномъ видѣ и источникахъ нынѣ намъ извѣстныхъ лѣтописей» (ib., 1835, № 11); «Послѣдній отвѣтъ защитнику Погодина» (ib., ч. CLXXVI). Какъ членъ археографической комиссіи, С. участвовалъ въ редактированіи «Актовъ Историческихъ» (1841—42); помѣстилъ нѣсколько рецензій на изданіи комиссіи въ «Сынѣ Отечества», «Журналѣ Министерства Народнаго Просвѣщенія» и др. Въ 1837 г. С. былъ посланъ за границу, съ порученіемъ привести въ извѣстность русскіе и славянскіе памятники въ разныхъ европейскихъ архивахъ. Вернувшись въ Петербургъ, онъ приступилъ къ описанію своихъ находокъ, но его капитальный трудъ, увѣнчанный полной Демидовскою преміею, вышелъ въ свѣтъ уже послѣ его смерти, подъ заглавіемъ: «Описаніе памятниковъ славяно-русской литературы, хранящихся въ публичныхъ библіотекахъ Германіи и Франціи» (М., 1841). Отдѣльными главами этого труда, а также и статьи, касавшіяся заграничныхъ учебныхъ заведеній, по-

вызвался в 1838—40 гг. в «Журналъ Министерства Народнаго Просвѣщенія». С. принадлежит еще слѣдующіе труды: «О пользѣ изученія русской исторіи въ связи съ всеобщей» («Телескопъ», 1834, т. XXX, и «Ученныя Записки Московскаго Университета», т. II); «Библиотека полезныхъ свѣдѣній о Россіи» (ч. I, СПб., 1836); «О торговлѣ нѣмецкихъ купцовъ съ Россією до конца XIV в.» («Журналъ Мин. Народнаго Просв.», ч. XXI) и мн. др. Ср. Н. П. Барсуковъ, «Жизнь и труды М. П. Погодина» (т. IX и XII); его же, «П. М. Строевъ»; Иконниковъ, «Скептическая школа»; 203-е примѣчаніе ко второму тому «Полнаго Собранія Сочиненій Виссаріона Григорьевича Вѣлинскаго», подъ редакціей С. А. Венгерова (СПб., 1900).

В. Р.—вѣ.

Строевы—дворянскій родъ, восходящій къ концу XVI в. Андрей С. былъ дьякомъ и засталъ въ холостѣмъ приказѣ (1628—31). Родъ С. внесенъ въ VI и II ч. род. книги Тверской и Костромской губ.

Строеіе (хим.)—см. Хвѣич. строеіе.

Строеіе горныхъ породъ—см. Горныя породы (IX, 286, 293), Шлифы.

Строеіе растеній—см. Калѣтка и Ткани растительныя.

Строимиръ—сынъ сербскаго великаго жупана Властимира; вмѣстѣ съ братьями своими Мунтимиромъ и Гойникомъ велъ войну противъ болгарскаго князя Бориса (843—860). Позднѣ братья поссорились, и Мунтимиръ, захвативъ обохъ другихъ, прогналъ ихъ изъ Сербіи въ Болгарію, гдѣ они, по всей вѣроятности, и умерли. Сынъ С., Клоимиръ, выйдя съ войскомъ изъ Болгаріи около 897 г., побѣдилъ почти до самой резиденціи великожупанской, Десницы, но потерпѣлъ поражение отъ великаго жупана Петра, сына Гойника, и былъ убитъ.

Строитель, Механикъ и Технологъ—ежемесячный журналъ, выходившій въ СПб. въ 1860—61 гг. Издатель-редакторъ А. А. Николаевъ. Служилъ продолженіемъ изданій: «Сельскій С.», 1852—55 гг., и «Журналъ Городской и Сельскій С., Механикъ и Технологъ», 1857—59 гг.

Строительное искусство—см. Архитектура.

Строительная гигиена—составляетъ часть такъ назыв. «санитарной техники», задача которой заключается въ эксплуатаціи всѣхъ научныхъ и практическихъ пріобрѣтеній современной техники въ интересахъ здоровья человѣка. Въ обширномъ смыслѣ слова, С. гигиена обнимаетъ не только примѣненіе гигиены къ постройкѣ самыхъ зданій, но и всѣ тѣ сооруженія и приспособленія, которыми пользуется техника для обезпеченія здоровья лицъ, живущихъ или временно пребывающихъ въ этихъ зданіяхъ—отопленіе, вентиляція, освѣщеніе, водоснабженіе, канализація и проч. Но такъ какъ о всѣхъ этихъ предметахъ говорится въ другихъ мѣстахъ «Словаря» (см.), то здѣсь будетъ рѣчь исключительно о С. гигиенѣ въ тѣсномъ смыслѣ слова, т. е. о тѣхъ санитарныхъ условіяхъ, которыя относятся до возведенія зданій и до тѣхъ матеріаловъ, изъ которыхъ они строятся.

Вліяніе жилищна на здоровье человека определяется главнымъ образомъ качествомъ воздуха, которымъ человѣкъ дышетъ въ замкнутыхъ пространствахъ, и большіимъ или меньшимъ доступомъ къ послѣднимъ свѣта и непосредственныхъ солнечныхъ лучей. Поэтому какъ статистика, такъ и каждодневное наблюденіе показываютъ, что болѣзни и смерть находятъ себѣ наиболѣе богатую жатву въ густонаселенныхъ частяхъ городовъ, въ узкихъ улицахъ, въ темныхъ и сырыхъ домахъ и квартирахъ со скученнымъ и бѣднымъ населеніемъ. Въ Лейпцигѣ существуетъ слѣдующее отношеніе между населенностью квартиръ и общей смертностью:

| Улицы, въ которыхъ на 1 комнату, въ среднемъ, приходится: | Изъ 1000 чел. населенія (всѣхъ возрастовъ) умираетъ ежегодно: |
|---|---|
| Отъ 0 —1 жильца. | 11 |
| > 1 —1,5 > | 18 |
| > 1,5—2 жильцовъ. | 20 |
| > 2 —2,5 > | 26 |
| > 2,5—3 > | 27 |
| болѣе 3 > | 34 |

Въ Англіи вмѣстѣ съ населенностью округовъ увеличивается и коэффициентъ смертности населенія:

| На 1 кв. миль приходится жителей. | На 1000 чел. населенія умираетъ въ годъ. |
|-----------------------------------|--|
| 253 | 14,5 |
| 677 | 21,5 |
| 1301 | 22,6 |
| 1819 | 23,5 |
| 2166 | 24,4 |
| 2819 | 25,5 |
| 2944 | 26,3 |
| 6144 | 30,2 |

Такая же связь наблюдается и между густотой населенія и нѣкоторыми инфекціонными болѣзнями, въ особенности же чахоткой: въ тѣхъ участкахъ С.-Петербурга, гдѣ въ среднемъ на 1 комнату приходится 1,1 чел., коэффиц. смертности отъ чахотки равняется 3,0 на 1000; при 1,5 чел. на 1 комнату, отъ чахотки умираетъ въ годъ 4,5 на 1000, а при 2,5 чел.—5,2 на 1000. Смертность отъ сыпного тифа, отъ кори, коклюша и проч. увеличивается также вмѣстѣ съ густотой населенія (Körösi, Virchow и др.). Когда, въ 70-хъ годахъ, въ Берлинѣ обнаружился большой недостатокъ квартиръ для несостоятельныхъ людей и, вслѣдствіе этого, скученность населенія въ нѣкоторыхъ участкахъ города достигла крайней степени, многіе дома сдѣлались настоящими очагами заразы. Такъ, въ одномъ участкѣ изъ 153 больныхъ сыпнымъ тифомъ 150 заболѣли въ одномъ и томъ же домѣ; въ другомъ участкѣ одинъ домъ изъ 675 бѣдныхъ больныхъ доставилъ 177=30,8%; 46% всѣхъ случаевъ дизентеріи и даже 80% всѣхъ заболѣваній дифтеритомъ среди бѣднаго населенія этого участка наблюдались именно въ томъ же домѣ. Подобныя явленія встрѣчаются повсюду.—Правда, доказательная сила статистики здѣсь условная, такъ какъ большая болѣзненность и смертность недостаточнаго класса населенія, кромѣ нездоровыхъ

домов и квартир, зависит от дѣла ряда условий социального свойства, какъ-то: плохое питание, тяжелая или вредная для организма работа, разнаго рода горе и заботы. Несомнѣнно, однако, что санитарное положеніе и этихъ людей весьма много выигрываетъ отъ улучшенія квартиръ. Въ этомъ легко убѣдиться при сравненіи общей смертности со смертностью рабочаго населенія, живущаго въ хорошо устроенныхъ домахъ. Въ такъ наз. «model dwellings» (образцовыхъ домахъ) лондонской «Metropolitan Association» общій коэфф. смертности въ теченіе 8 лѣтъ не поднимался выше 16 на 1000, тогда какъ въ это же время средняя смертность въ Лондонѣ равнялась 24 на 1000 и въ наименѣ здоровыхъ участкахъ доходила до 33 на 1000. Еще болѣе хорошее вліяніе здоровыхъ квартиръ сказывается на смертности дѣтей: въ «model dwellings» изъ дѣтей, моложе 10 лѣтъ, умираетъ въ теченіе года лишь 24 на 1000, тогда какъ коэфф. смертности этого возраста въ Лондонѣ вообще, за это же время, достигалъ 48 на 1000. Въ среднемъ за 1882—90 гг. въ «Rea-body Buildings» въ Лондонѣ изъ 1000 новорожденныхъ умерло за годъ лишь 139, тогда какъ соотвѣтственная цифра для всего Лондона равняется 152; въ 1864—70 гг. въ лучшихъ участкахъ Вюрцбурга умершіе новорожденные составляли, въ среднемъ выводѣ, лишь 5,7%, гражданского населенія, тогда какъ въ одномъ участкѣ, отличавшемся узкими, грязными улицами и переполненными народомъ домами, смертность новорожденныхъ составляла 11,4%. Такие же результаты получаются и въ другихъ городахъ. Между тѣмъ, процентъ неудовлетворительныхъ въ санитарномъ отношеніи домовъ и квартиръ и количество живущаго въ нихъ населенія повсюду въ городахъ весьма значительны. За неимѣніемъ болѣе точныхъ данныхъ, мѣриломъ санитарнаго состоянія какого-либо дома или квартиры считается число жителей, приходящихся на 1 комнату или число отапливаемыхъ комнатъ по отношенію къ общему количеству помѣщеній. Статистика германскихъ городовъ показываетъ, что вездѣ существуетъ извѣстный процентъ квартиръ, совершенно лишенныхъ отапливаемыхъ помѣщеній (0,03—1,4‰) и что до 80‰ всѣхъ квартиръ и болѣе, при 6 и болѣе жильцахъ, имѣютъ лишь 1 отапливаемую комнату. Далѣе оказывается, что чѣмъ болѣе число помѣщеній въ квартирѣ вообще, тѣмъ меньше количество жильцовъ, приходящихся на одну неотапливаемую комнату, — другими словами, что жилища недостаточнаго класса населенія, въ которыхъ семья нерѣдко располагаетъ только одной комнатой, являются наиболѣе переполненными жильцами. Изъ той же статистики германскихъ городовъ мы видимъ, что мѣстами въ 40—50 на 1000 всѣхъ квартиръ помѣщается болѣе одной семьи. Неутѣшительные результаты дали и новѣйшія, болѣе подробныя, изслѣдованія жилищныхъ условий въ нѣкоторыхъ, въ общемъ довольно благоустроенныхъ, городахъ Западной Европы. Въ Базелѣ 7,3% городского населенія въ спальняхъ не пользуется даже минимальнымъ

куб. содержаніемъ воздуха, требуемымъ гигиеной на 1 чел. (10 куб. м.); 30% базельскихъ жителей не располагаютъ въ своихъ квартирахъ 20 куб. м. воздуха. Въ Цюрихѣ 655 квартиръ съ 1180 жильцами вовсе лишены кухни; въ 9629 спальняхъ помѣщеніяхъ на 1 чел. приходится менѣе 10 куб. м. пространства и 1120 спаленъ не имѣютъ непосредственнаго дневного освѣщенія; въ 73,5% всѣхъ жилищъ домовъ обнаружены какіе-либо санитарные недостатки, и въ такихъ квартирахъ живутъ приблизит. 70% всего населенія; около 20000 чел. спятъ вдвоемъ на 1 кровати. Въ Берлинѣ въ 1880 г. 49% всѣхъ квартиръ имѣли лишь 1 отапливаемую комнату; 15065 семей, располагавшихъ лишь одной комнатой, имѣли у себя постояльцевъ. Эти антисанитарныя условия значительнаго количества квартиръ въ городахъ объясняются не только отсутствіемъ, въ недавнее еще время, всякихъ гигиеническихъ правилъ и обязательныхъ санитарныхъ постановленій при планировкѣ городскихъ улицъ и при постройкѣ домовъ, но и неблагоприятнымъ экономическимъ положеніемъ большой части населенія; не поддѣлать сомнѣнію, однако, что примѣненіе правилъ С. гигиены, на ряду съ мѣрами, способными поднять экономическое благосостояніе населенія, можетъ повести къ значительному улучшенію жилищныхъ условий.

Открытый способъ постройки; ориентировка улицъ и зданій. Центральныя части городовъ почти повсюду отличаются узкими улицами и высокими домами, затрудняющими доступъ воздуха и свѣта въ квартиры. Это наслѣдство старины не соответствуетъ тѣмъ требованіямъ, которыя въ настоящее время предъявляются къ качествамъ человеческихъ жилищъ, а потому городской управленія во многихъ мѣстахъ расходуютъ большія средства на расширеніе улицъ и площадей внутри городовъ и на доставленіе обывателямъ большаго простора. Въ С. уставахъ многихъ странъ и городовъ, изданныхъ въ теченіе послѣднихъ десятилѣтій, встрѣчаются нѣкоторыя указанія относительно *минимальной ширины новыхъ улицъ, максимальной высоты домовъ, при извѣстной ширинѣ улицы, и размеровъ дворовъ*; но всѣ эти правила составлены столько же въ интересахъ свободнаго движенія по улицамъ, сколько въ интересахъ общественнаго здоровья, и они, съ санитарной точки зрѣнія, не всегда удовлетворительны. Такъ, напр., въ Берлинѣ фасады домовъ вездѣ, даже въ узкихъ переулкахъ, могутъ имѣть 11,3 м. (5 $\frac{1}{2}$ саж.) высоты (отъ поверхности тротуара до верхняго края карниза), а минимальные размеры дворовъ ограничиваются 5,34 м. (2 $\frac{1}{2}$ саж.) въ длину и въ ширину. Во Франціи предѣльная высота домовъ установлена закономъ 1869 г.; но этимъ закономъ достаточный притокъ воздуха и свѣта обеспечивается только для широкихъ улицъ и бульваровъ, имѣющихъ не менѣе 20 м. ширины: здѣсь высота домовъ не должна превышать ширины улицъ; на улицахъ же, шириной менѣе 7,8 м., можно строить дома до 11,7 м. высоты, а на улицахъ, шириной менѣе 9,75 м., высота домовъ

может быть 14,75 м., и на улицах, которая шире 9,75 м., дозволяется строить дома до 17,5 м. высоты. Действующий в России С. уставъ требуетъ, чтобы новыя улицы, по возможности, имѣли ширину не менѣе 10 саж., и чтобы въ Петербургѣ высота вновь возводимыхъ частныхъ домовъ не превышала ширины улицъ и переулковъ, на которыхъ они строятся. Требованіе, чтобы высота домовъ не превышала ширины улицъ, основано на соображеніи, что въ этомъ случаѣ солнечные лучи достигаютъ нижней части фасада еще и тогда, когда солнце стоитъ подъ угломъ 45° надъ горизонтомъ (см. Освѣщеніе, т. XXI, стр. 246). Но даже въ среднихъ географическихъ широтахъ, между 40° и 50° с. ш., уголъ поднятія солнца надъ горизонтомъ уже ок. равноденствія не превышаетъ 41° и въ кратчайшій день спускается до 20°; а въ сѣв. широтахъ между 55° и 60°. Максимальное поднятіе солнца, во время равноденствія, достигаетъ лишь 30° и въ кратчайшій день—только 7°. Расчетъ, на этомъ основанный, требуетъ, чтобы, для достаточнаго освѣщенія домовъ въ кратчайше дни, подъ 60° улица была въ 16,5 разъ (Фогтъ) шире высоты домовъ. Устройство такихъ и даже гораздо менѣе широкихъ улицъ немислимо; но приведенныя цифры показываютъ, что существующія условія инсоляціи домовъ весьма неудовлетворительны. Во всякомъ случаѣ, шаблонное требованіе того или другого отношенія между шириной улицъ и высотой домовъ не должно имѣть мѣста, а слѣдуетъ принимать во вниманіе мѣстныя условія и, главнымъ образомъ, географическое положеніе мѣстности: въ южныхъ широтахъ улицы могутъ быть уже, а дома выше, чѣмъ въ сѣверныхъ; къ окраинамъ городовъ должны быть предъявляемы, въ этомъ отношеніи, иныя требованія, чѣмъ къ центральнымъ частямъ, въ которыхъ нижніе этажи домовъ рѣдко служатъ для жилья, а большую часть заняты лавками, магазинами и др. торговыми учрежденіями. Тѣ же заботы, въ отношеніи доступа воздуха и свѣта, которыя прилагаются къ фасадамъ домовъ, выходящихъ на улицы и переулки, должны быть прилагаемы и къ жилымъ помѣщеніямъ, расположеннымъ на *дворахъ*, а потому и здѣсь слѣдуетъ установить извѣстное минимальное разстояніе строеній другъ отъ друга и извѣстное отношеніе между размѣрами двора и высотой выходящихъ на него зданій. Для специальныхъ случаевъ должны быть выработаны и специальныя требованія; такъ, напр., разстояніе между двумя больничными корпусами, по мнѣнію Дегена, должно въ 3—3,5 раза превышать высоту того изъ нихъ, который, по своему положенію относительно солнца, могъ-бы заслонять другому свѣтъ; въ основаніе своего требованія Дегенъ положилъ стояніе солнца на 17°23' надъ горизонтомъ въ полдень кратчайшаго дня. Весьма дѣйствительное средство къ обезпеченію надлежащей инсоляціи домовъ заключается въ примѣненіи принципа *децентрализаціи* при расцѣпленіи новыя строительныя участковы въ городахъ. По отношенію къ окраинамъ городовъ, по крайней мѣрѣ, можно, въ болѣе

или менѣе значительной степени, придерживаться «открытаго» способа постройки, требующаго извѣстной ширины парсадинокъ, извѣстнаго разстоянія между домами и предѣльной величины самихъ зданій. Во многихъ мѣстахъ городскими общественными управленіями уже обращено надлежащее вниманіе на этотъ предметъ и въ отношеніи извѣстныхъ С. участковъ установлены условія для застройки ихъ, которыхъ владѣльцы участковъ и строители должны придерживаться при поведеніи зданій. Въ периферическихъ частяхъ городскихъ поселеній уже появляются такъ назыв. «дачныя» участки (*Villenquartiere*), гдѣ каждый домъ стоитъ отдѣльно, имѣть не болѣе 2—3 этажей и окруженъ со всѣхъ сторонъ садикомъ. Въ этомъ случаѣ *направленіе улицъ* по странамъ свѣта представляется, конечно, довольно безразличнымъ. Гораздо больше значенія направленіе улицъ имѣть внутри городовъ, гдѣ, при замкнутыхъ рядахъ и болѣею частью узкихъ улицахъ, каждый домъ располагаетъ лишь однимъ или двумя свободными фасадами. Здѣсь весьма важно, чтобы возможно болѣе количество жилыхъ помѣщеній было обращено въ сторону солнца и чтобы свободныя стѣны каждаго дома получали по возможности больше солнечной теплоты. Въ *лѣтнее* время, утромъ и вечеромъ, когда солнце стоитъ низко надъ горизонтомъ, наилучшія условія для инсоляціи представляютъ восточныя и западныя стѣны, хотя сила инсоляціи въ этомъ случаѣ вѣскольکو ослабляется значительнымъ поглощеніемъ солнечныхъ лучей атмосферой; въ полдень сильнѣе всего нагрѣваются крыши домовъ и вообще горизонтальныя поверхности; южныя стѣны, въ *лѣтнее* время, неособенно сильно нагрѣваются солнцемъ, такъ какъ *лѣтомъ* солнечные лучи (за исключеніемъ крайняго сѣвера) падаютъ на эти стѣны въ слишкомъ косомъ направленіи (сверху). *Зимой*, наоборотъ, условія для инсоляціи, почти въ теченіе всего дня, бывають наиболѣе благоприятны на южныхъ стѣнахъ, и это время продолжается тѣмъ дольше, чѣмъ болѣе мы движемся съ Ю на С. По изслѣдованіямъ Кнауфа и Валентинера, дома, главные фасады котораго обращены къ Ю и С, въ теченіе теплоты половины года получаетъ меньше, а въ теченіе холодной половины—болѣе солнечной теплоты, чѣмъ домъ, лицевыя стороны котораго обращены въ В и З; другими словами, въ первомъ домѣ *лѣтомъ* будетъ сравнительно прохладно, зимой же въ немъ будетъ теплѣе, чѣмъ во второмъ. Принимая, кромѣ того, во вниманіе, что сильное нагрѣваніе *западныхъ* стѣнъ въ *лѣтнее* время является особенно неприятнымъ, такъ какъ теплота доходить до внутренней поверхности этихъ стѣнъ главнымъ образомъ почью (*Flügge*) и повышаетъ комнатную температуру какъ разъ въ то время, когда мы болѣе всего жаждемъ прохлады, мы должны придти къ заключенію, что, въ общемъ, *эквавторіальное* направленіе улицъ (съ В на З) заслуживаетъ предпочтенія передъ *меридиональнымъ* направленіемъ ихъ (съ Ю на С). Въ такомъ случаѣ, каждый домъ имѣть *одну* солнечную и одну тѣневую сторону и

возможным максимумом инсоляции именно в зимнее время, тогда как летом, вследствие высокого стояния солнца в полдень, в этих домах обыватели не черезчур страдают от жары. Притом, такая ориентировка зданий выгодна как на юг, так и на крайнем С. Къ сожалѣнію, достоинствъ экваторіальнаго направленія улицъ нерѣдко парализуются тѣмъ, что, благодаря узкимъ размѣрамъ дворовъ, задніе (южные) фасады обращенныхъ къ С домовъ загораживаются близкими и высокими дворовыми постройками. Кромѣ того, въ большихъ, казарменныхъ, постройкахъ не всякая квартира выходитъ на оба фасада. Во избѣжаніе этихъ неудобствъ, многіе считаютъ наиболее цѣлесообразнымъ прокладывать улицы по діагоналу, т. е. либо съ ЮВ на СЗ, либо съ ЮЗ на СВ, потому что въ этомъ случаѣ оба свободныхъ фасада зданий, въ замкнутыхъ рядахъ, по крайней мѣрѣ въ известныя времена года, освѣщаются, въ теченіе нѣкоторыхъ часовъ, солнечными лучами. Впрочемъ, ни тотъ, ни другой принципъ не можетъ быть проведенъ строго, потому что города, въ своей распланировкѣ, всегда находятся въ известной зависимости отъ топографическихъ условій той территоріи, на которой они расположены.—По отношенію къ нѣкоторымъ общественнымъ зданіямъ—учебнымъ заведеніямъ, приютамъ, больницамъ и т. п.—слѣдуетъ, кромѣ того, имѣть въ виду спеціальныя потребности даннаго учрежденія, когда рѣчь идетъ объ ориентировкѣ зданія. Въ отношеніи *большихъ* слѣдуетъ отдавать рѣшительное предпочтеніе такой ориентировкѣ зданія, при которой палаты были-бы обращены къ Ю или ЮВ, а корридоры и пр.—къ С или СЗ. Нѣсколько болѣе сложнымъ представляется вопросъ о наилучшей ориентировкѣ *школьныхъ* зданій, потому что здѣсь, кромѣ большого количества свѣта, требуется и равномерное распредѣленіе его, достижимое только тамъ, гдѣ помѣщеніе освѣщается лишь рассеяннымъ дневнымъ свѣтомъ, тогда какъ проникновеніе въ классную комнату солнечныхъ лучей вызываетъ весьма неприятыя и даже вредныя свѣтовые контрасты, которые не всегда могутъ быть устранены въ надлежащей мѣрѣ шторами, занавѣсами и проч. слѣдуетъ ориентировать классныя комнаты скорѣе на СВ или на СЗ, чѣмъ въ сторону солнца, на подобіе тому, какъ располагаются мастерскія художниковъ, залы для черченія, рисованія и проч. Въ этомъ случаѣ, конечно, необходимо заботиться о надлежащемъ отопленіи и хорошей вентиляціи классовъ.

Строительные матеріалы. Качества С. матеріаловъ имѣютъ большое санитарное значеніе, потому что ими, въ значительной степени, обусловливается возможность пользоваться, внутри домовъ, хорошимъ воздухомъ и ровной температурой. Необходимыми для этого свойствами обладаютъ только вещества *пористыя и плохо проводящія тепло*; лишь въ исключительныхъ случаяхъ, гдѣ, въ санитарныхъ видахъ, требуется полное разобщеніе какого либо помѣщенія съ окружающей средой, слѣдуетъ заботиться объ уничтоженіи скважности употребляемыхъ матеріаловъ. *Об-*

щій объемъ поръ въ различныхъ С. матеріалахъ колеблется въ широкихъ предѣлахъ: въ известковомъ туфѣ поры занимаютъ 32 объема пром. въ обыкновенномъ кирпичѣ 20—30%, въ сильно обожженомъ кирпичѣ 9—20%, въ известкѣ 26%, въ мраморѣ 0,1%, а въ гранитѣ еще меньше. Впрочемъ, минералогической характеристикъ матеріала лишь въ общихъ чертахъ допускаетъ заключеніе объ объемѣ содержащихся въ немъ поръ. Для *опредѣленія общаго объема поръ* взвѣшиваютъ небольшой, предварительно высушенный, кусокъ испытываемаго матеріала, затѣмъ его кладутъ въ чашку съ водой, такъ, чтобы онъ былъ совершенно покрытъ водой, и кипятятъ до тѣхъ поръ, пока не будетъ вытѣсненъ изъ поръ весь воздухъ. Потомъ, давъ водѣ остыть, вынимаютъ изъ нее вещество, тщательно вытираютъ фильтровальной бумагой и снова взвѣшиваютъ; разница въ вѣсѣ между первымъ и вторымъ взвѣшиваніемъ показываетъ вѣсъ, а вмѣстѣ съ тѣмъ и объемъ наполняющей поры воды, в. следовательно, и объемъ самихъ поръ. Но для того, чтобы выразить его въ процентныхъ отношеніяхъ къ кажущемуся объему даннаго куска, необходимо опредѣлить послѣдній (см. Объемъ, опредѣленіе его, XXI, 638).

Проницаемость строительныхъ матеріаловъ для воздуха зависитъ не столько отъ общаго объема поръ, сколько отъ *величины* отдѣльныхъ скважинъ: чѣмъ больше діаметръ отдѣльныхъ поръ, тѣмъ больше воздуха проходитъ черезъ матеріалъ въ единицу времени, при прочихъ одинаковыхъ условіяхъ; при этомъ и томъ же коэффиц. проницаемости, количество воздуха, проходящаго черезъ пористый матеріалъ, оказывается приблизительно пропорціональнымъ разницѣ въ давленіи и обратно пропорціональнымъ толщинѣ взятаго для изслѣдованія куска; оно выражается формулой: $Q = C \frac{(p_1 - p_0)q}{d}$, при чемъ Q озна-

чаетъ объемъ проходящаго воздуха въ литрахъ, C —коэфф. проницаемости даннаго матеріала, $p_1 - p_0$ —разницю давленій въ килограмм. на 1 кв. стм. матеріала, d —толщину испытываемаго куска въ метрахъ и q —поверхность куска въ квадр. стм. Если величина Q опредѣлена путемъ опыта, то легко вычислить коэффициентъ проницаемости C : для известковаго туфа коэффициентъ проницаемости опредѣляется въ 7,980, для обыкновенной известки—въ 0,907, для кирпича въ 0,132—0,203, для сухого поргландскаго цемента—въ 0,137, для хорошаго сырцоваго кирпича—въ 0,208, для саманнаго кирпича (глина съ мелко-изрубленной соломой)—въ 0,982, для литого гипса—въ 0,041, для дубоваго дерева (поперечный разрѣзъ)—въ 0,007. Известка представляетъ наиболѣе проницаемый изъ обыкновенно употребляемыхъ строительныхъ матеріаловъ, и она, если при кладкѣ каменныхъ стѣнъ швы не дѣлаются черезчуръ узкими, значительно содѣйствуетъ проницаемости и сухости стѣнъ. Весьма проницаемыми для воздуха оказываются и хорошо приготовленные сырцовые (необожженные), а въ особенности саманные кирпичи; наименьшей проходимостью отличается плотное дерево (Schürmann, Lang, Ля-

лянь). При смачивания строительных материалов водой—даже в том случае, если водой наполняются лишь поверхностные поры, они становятся непроницаемыми для воздуха. Скорее всего проходимость уменьшается, если в данном материале содержится много мелких, капиллярных пор, которые быстро закупориваются водой. Степень уменьшения последней была определена Лангом: в известковом туфе—в 48,7%, в слабо обожженном ручном кирпиче—в 40,4%, в машинном кирпиче—в 21,5%, в известке—в 7,1%. При просыхании С. материалов проходимость их постепенно восстанавливается, причем в мелкозернистых материалах (известка) восстановление проводимости совершается медленно, но правильно, тогда как в крупнозернистом материале оно происходит быстрее, но скачками. Образование льда в порах С. материала уменьшает проходимость их в большей степени, чем можно было бы ожидать по увеличению объема воды, происходящему при превращении ее в лед (Lang). После покрытия стѣны обыкновенной известковой краской, без клея, объем проходящего через нее воздуха, при прочих равных условиях, уменьшается на 37%, по покрытии ее клеевой краской—на 52,5%. Двукратное покрытие стѣны масляной краской совершенно прекращает ее проницаемость. Через некоторое время, впрочем, в масляной краске образуются маленькие трещины, так что проницаемость такой стѣны снова несколько увеличивается. Оклеивание стѣны обоями также уменьшает их проходимость для воздуха, но степень уменьшения колеблется между 18 и 75%. — Для определения проницаемости какого-нибудь С. материала, из него выпиливают или вытачивают куски правильной формы (цилиндр, 4-х гранный пирамида), боковые поверхности которых покрываются непроницаемым воздухом слоем расплавленного воска со старинном, тогда как на одну из свободных поверхностей плотно насаживается металлический колпачек, снабженный двумя трубками (для входа нагнетаемого воздуха и для манометра). Для проталкивания воздуха через испытуемый материал служит небольшой газометр, отводная трубка которого соединяется с газовыми часами (для определения количества проходящего воздуха), а последнее—с колбочкой, содержащей пропитанные концент. сѣрной кислотой кусочки пемзы (для высушивания воздуха), из которой воздух проходит уже через испытуемый материал. Продолжительность каждого опыта отмечается в точности, для того, чтобы можно было определить количество воздуха, прошедшее через прибор в единицу времени, из чего вычисляются коэффициент проницаемости (величина С, см. выше).

Необходимыя термическія свойства С. материалов заключаются в *малой теплопроводности и значительной теплоемкости*. Обладая этими качествами, т. е. нагреваясь медленно, но медленно же и остывая, С. материалы, из которых состоятъ стѣны и проч. наших домов, содѣйствуют регулированию тепловых

отношений между комнатным и наружным воздухом, хорошо сохраняют тепло в жилищах и не отнимают у человека много теплоты путем теплоизлучения. Лучше всего тепло проводится металлами; за ними идут разные минеральные вещества, обладающія приблизительно одной и той же теплопроводностью (мрамор, известняк, песчаник); меньшей теплопроводностью отличается кирпич, а на последнем мѣстѣ стоит дерево и различные порошкообразные материалы (зола древесная, угольный порошок, опилки и пр.); стекло проводит тепло очень худо. Малая теплопроводность пористых материалов обусловливается присутствием, между частицами вещества, дурно проводящаго тепло воздуха. Замена этого воздуха водой (сырые стѣны) увеличивает теплопроводность данного материала.—*Теплоемкость*. Изъ всех, обыкновенно употребляемых, С. материалов наибольшей теплоемкостью обладает дерево; затѣм идут кирпич, стекло и другія минеральные вещества, наконец—металлы. Стало быть, в интересах тепловой экономіи нашего организма дерево является самым целесообразным строительным материалом. В жилых домах невозможно жить, потому что вѣтшія измѣненія температуры легко передавались бы внутрь. Употребление *полаю* кирпича, вмѣсто обыкновеннаго, служит целесообразным средством для уменьшения теплопроводности каменных стѣн. На том же принципѣ—увеличеніе количества воздуха между частицами С. материала—основывается и постройка стѣн из двух (или больше) вертикальных слоев, между которыми находится либо просто воздушное пространство, либо промежуточный слой какого-нибудь пористаго вещества—соломы, древесных опилок, золы и т. д.—Толстыя стѣны сохраняют тепло в домах лучше, чем тонкія, так как вмѣстѣ съ возрастающей толщиной стѣн уменьшается их теплопроводность. Но уменьшение теплопроводности растет далеко не пропорціонально утолщенію стѣн, а въ уменьшающейся пропорціи, а потому увеличение толщины стѣн за извѣстный предѣлъ (зависящій отъ характера С. материала) не представляет уже замѣтной выгоды, ни въ экономическомъ, ни въ санитарномъ отношеніи. Въ общемъ, можно сказать, что толстыя стѣны, при всевозможныхъ климатическихъ условияхъ и во все время года, пріятнѣе тонкихъ: зимой онѣ хорошо сохраняютъ тепло, а лѣтомъ въ строенияхъ съ толстыми стѣнами всегда бываетъ сравнительно прохладно, так как послѣднія нагреваются очень медленно; поэтому въ южныхъ климатахъ европейцы строятъ преимущественно дома съ толстыми стѣнами.

Сырость стѣн и мѣры къ устраненію ея. По отстройкѣ каменныхъ стѣн, в них содержится большое количество воды, так как и кирпичи при кладкѣ смачиваются водой и известка заключаетъ в себѣ 25—30% воды. Количество воды въ новыхъ каменныхъ стѣнахъ равняется 10—12% по объему. Почти вся эта вода должна испариться съ поверхности стѣнъ раньше, чемъ

будет приступлено къ отдѣлкѣ дома и въ особенности къ оштукатуриванію стѣнъ. Свѣжая штукатурка сама по себѣ образуетъ довольно толстый слой пропитаннаго водой матеріала и чрезвычайно затрудняетъ выходъ влаги изъ внутреннихъ частей новыхъ стѣнъ; поэтому преждевременное оштукатуриваніе послѣднихъ является одной изъ главныхъ причинъ ихъ сырости. Скорость высыхания только-что отстроенныхъ стѣнъ зависитъ отъ температуры и влажности приходящаго съ ними въ соприкосновеніе воздуха, а равно и отъ скорости движенія его. Чѣмъ выше температура воздуха и чѣмъ меньше онъ содержитъ водяныхъ паровъ, тѣмъ меньше количество его и тѣмъ меньше времени требуется для высыхания новыхъ построекъ. Въ виду этого, обязательными постановленіями и законодательствомъ различныхъ странъ и городовъ установлены для просушки новыхъ стѣнъ различные сроки, приспособленные къ климатическимъ особенностямъ данной мѣстности. Намъ строительный уставъ обязываетъ строителей и домовладѣльцевъ не штукатурить снаружи стѣнъ каменныхъ домовъ, построенныхъ въ одно лѣто, до истеченія года отъ окончанія постройки, и не пускать жильцовъ до тѣхъ поръ, пока зданіе не выстоится. Равно оштукатуренныя стѣны могутъ казаться сухими, пока домъ стоитъ пустымъ, въ особенности въ теплое время года, когда окна часто остаются открытыми. Но слѣды сырости сейчасъ же обнаруживаются, когда подобные дома занимаютъ жильцами и когда, съ одной стороны, закрываются окна, а съ другой—въ квартирахъ развивается много водяныхъ паровъ отъ дыханія и кожной перспираціи людей, отъ стражи, стирки бѣлья и т. д. Эта влага, насытивъ комнатный воздухъ, осѣдаетъ, въ капельно-жидкомъ видѣ, на болѣе холодныхъ части стѣнъ и проникаетъ въ поверхностныя поры ихъ. Если помѣщеніе хорошо вентилируется, или если стѣны сухія эта вода быстро уносится и испаряется или съ внутренней поверхности стѣнъ, или же съ наружной (проходя черезъ поры стѣны). Но при неудовлетворительной вентиляціи или когда стѣнныя поры и безъ того наполнены водой, вода остается въ порахъ на внутренней поверхности стѣнъ и вызываетъ явленія сырости. Правильно функционировать, безпрепятственно пропускать осѣвшую на ее внутреннюю поверхность влагу можетъ только сухая стѣна. Сырость обнаруживается, при прочих равныхъ условіяхъ, тѣмъ скорѣе и сильнѣе, чѣмъ гуще населена квартира, чѣмъ больше производится въ ней водяныхъ паровъ, чѣмъ сильнѣе нагревается комнатный воздухъ, чѣмъ больше охлаждаются стѣны и чѣмъ меньше жильцы заботятся о надлежащемъ провѣтриваніи квартиръ. Такимъ же образомъ, вслѣдствіе небрежности жильцовъ, могутъ сдѣлаться сырими и первоначально сухія стѣны старыхъ домовъ, когда, при значительномъ развитіи водяныхъ паровъ, исходящемъ или отъ дыханія и кожного испаренія людей, или отъ какихъ-либо хозяйственныхъ занятій, не принимается надлежащихъ мѣръ къ своевременному удаленію

насыщеннаго влагой воздуха. Сначала сухая стѣна, даже при такихъ неблагоприятныхъ условіяхъ, безпрепятственно пропускаетъ осѣвшую на ее поверхность воду; но мало по малу поры наполняются влагой въ такомъ количествѣ, которое, при обыкновенныхъ условіяхъ, уже не можетъ испаряться съ наружной поверхности стѣнъ; первоначально сухая стѣна обнаруживаетъ всѣ слѣды сырости. Стѣны становятся иногда сырими вслѣдствіе *капиллярнаго поднятія воды*, когда фундаментъ дома заложенъ въ сырую почву. Нѣкоторые сорта известняка и песчаника, а также и глина отличаются сравнительно большой способностью къ капиллярному поднятію воды, тогда какъ черезъ хорошо обожженный кирпичъ вода поднимается лишь на незначительную высоту. Впрочемъ, отъ сырости почвы страдаютъ преимущественно подвальные этажи тамъ, гдѣ стѣны непосредственно прилегаютъ къ землѣ.

Сырыя стѣны *весьма опасны въ санитарномъ отношеніи*. Становясь хорошими проводниками тепла, онѣ отнимаютъ у обывателей много теплоты, въ особенности во время сна, когда мы, находясь около сырой стѣны, не чувствуемъ этого охлажденія и не можемъ надлежащимъ образомъ противодействовать ему. Между тѣмъ, это нарушеніе тепловой экономіи нашего тѣла обнаруживается вслѣдствіемъ какъ-нибудь простуднымъ заболѣваніемъ въ острой или хронической формѣ (катарры дыхательныхъ органовъ или кишекъ, невралгій, ревматическія страданія и т. п.). Затѣмъ сырыя стѣны, повышая влажность комнатнаго воздуха, задерживаютъ кожную перспирацію и этимъ даютъ поводъ къ усиленной дѣятельности почекъ, которая, быть можетъ въ связи съ другими неблагоприятными условіями, способствуетъ хроническому заболѣванію изъ (*morbus Brightii*). Далѣе сырости стѣнъ, напр., въ казармахъ, слѣдуетъ, по всей вѣроятности, приписать извѣстное значеніе въ этиологии трахоматознаго заболѣванія глазъ, эпидемическаго развитія котораго въ сухихъ помѣщеніяхъ не наблюдается; весьма возможно, что микроорганизмы трахомы, а равно и другіе патогенныя микробы, на поверхности сырыхъ стѣнъ встрѣчаютъ благоприятныя условія для своего развитія. Вѣроятность этого предположенія подтверждается и тѣмъ, что въ штукатуркѣ, въ особенности въ большихъ палатахъ, были найдены значительныя количества азота, какъ явные свидѣтели загрязненія стѣнъ (Ренкъ). Наконецъ, поверхности сырыхъ стѣнъ, а равно и другіе предметы, находящіеся въ сырыхъ помѣщеніяхъ, часто покрываются плѣсенью, выделяющей дурно пахнущіе продукты своей жизнедѣятельности и такимъ образомъ содѣйствующей порчѣ комнатнаго воздуха или поселяющейся (пользуясь посредничествомъ вдыхаемаго человѣкомъ воздуха) въ различныхъ органахъ и вызывающей рядъ мѣстныхъ разстройствъ (въ дыхательныхъ путяхъ, въ глазахъ, въ ушахъ, въ кишечникѣ и пр.), которыя потомъ, посредствомъ метастазовъ, могутъ сдѣлаться даже причиной смерти. Значительная заболѣваемость и смертность въ подвальныхъ жилищахъ, конечно, отчасти обуславливается

сыростью этих помещений. Сырые стѣны благоприятствуютъ также и развитію грибовъ, которые, прежде всего, разрушаютъ дерево (балки и проч.), но могутъ перейти и на каменные стѣны и во всякомъ случаѣ угрожаютъ прочности зданія. Подобное дѣйствіе обнаруживаютъ главнымъ образомъ *Rhizoglyphus variogarius* и *mollis*, а равно и *Mergulius lacustris* (такъ наз. «трутнникъ»). Первые изъ нихъ встрѣчаются уже на живыхъ экземплярахъ хвойныхъ породъ въ лѣсу; трутнникъ-же растетъ на срубленномъ лѣсѣ. Мицелій его проникаетъ въ растительную клетку и выдѣляетъ вещество, разрушающее ее. Вслѣдствіе этого дерево превращается въ коричневую, легкую, ломкую массу, которую между пальцами можно растереть въ порошокъ. Для развитія грибка необходимо, прежде всего, занесеніе зародыша (споры), которое происходитъ или тѣмъ, что лѣсъ заражается уже въ лѣсныхъ складахъ, или тѣмъ, что углубленія на С. участкахъ засыпаются содержащимъ зародыши трутника старымъ С. мусоромъ. Благоприятствующими его развитію моментами являются сырость, отсутствіе воздуха и свѣта, щелочная среда (употребленіе золы для засыпки наката, загрязненіе подпольной смазки мочою рабочихъ во время стройки и т. п.). Споры трутника, будучи вдыхаемы людьми, вызываютъ головныя боли, сонливость, усталость и тошноту. Борьба съ трутникомъ весьма нелегкая. Разныя средства, рекомендуемыя для уничтоженія его (мѣдныя купоросы, сулема, хлористый цинкъ, карболовая кислота и т. д.), должны быть рассматриваемы лишь какъ палліативы, помогающіе большею частью только временно и не ведущіе къ окончательному уничтоженію грибка уже на томъ основаніи, что части грибка, дающія потомъ поводъ къ новому разрастанію его, легко могутъ ускользнуть отъ вниманія исследователя. Наиболее надежно, повидимому, дѣйствуютъ крезолы. Лучше всего, по возможности, помѣщать занесенныя зародыша трутника, не допуская ни засыпки углубленій подъ домами С. мусоромъ, ни загрязненія подпольной смазки изверженіями рабочихъ и заботясь о надлежащей просушкѣ стѣнъ, о вентилированіи подпольныхъ пространствъ и проч. (Hartig, Goerrert, Сорокинъ, Игнатъевъ, и др.).

Для *опредѣленія сырости стѣнъ* обыкновенно руководствуются нѣкоторыми признаками, присутствіе которыхъ хотя и позволяетъ сказать, что данная стѣна сыра, но не даетъ возможности судить о *степени сырости*. Появленіе на внутренней (или наружной) поверхности стѣнъ *темныхъ пятенъ*, свидѣтельствующее о томъ, что поры заняты не воздухомъ, а водой, является несомнѣннымъ доказательствомъ сырости; но отсутствіе этихъ пятенъ, въ особенности въ необитаемой квартирѣ, вовсе не служитъ доказательствомъ сухости стѣнъ, и подозрительныя пятна могутъ появиться лишь послѣ занятія квартиры жильцами (см. выше). Наиболее надежнымъ средствомъ для оцѣнки сырости стѣнъ служитъ непосредственное опредѣленіе количества воды во взятыхъ специально для этой цѣли

образчикахъ штукатурки, кирпича и извести. Въ кирпичѣ опредѣленіе воды производится по обыкновеннымъ правиламъ химическаго анализа; штукатурка и известка сушатся въ токѣ лишеннаго углекислоты воздуха, такъ какъ онѣ, кромѣ свободной воды, содержатъ еще и такъ называемую «гидратную» воду (въ видѣ гидрата окиси кальція), и, при высушиваніи этихъ веществъ въ содержащемъ углекислоту воздухѣ, удаленіе этой гидратной воды сопровождалось-бы образованіемъ углекислой известки, а вмѣстѣ съ тѣмъ, увеличеніемъ вѣса испытываемаго вещества (на каждый 18 вѣс. чч. испаряющейся воды приходился бы 44 чч. воспринимаемой известкой углекислоты). Можно сушить известку въ мѣдныхъ лодочкахъ, помѣщаемыхъ въ стеклянную трубку изъ тугоплавкаго стекла, которая, съ своей стороны, окружена жестянымъ цилиндромъ. Двумя Буазеновскими горѣлками температура воздуха въ цилиндрѣ доводится до 100—105° Ц., а черезъ стеклянную трубку, посредствомъ особаго аппарата, проводятъ воздухъ, предварительно пропущенный черезъ натронную щелочь и конц. сѣрную кислоту; разница въ вѣсѣ лодочекъ до и послѣ сушки показываетъ количество содержащейся въ известкѣ свободной воды (Lehmann и Nussbaum). По новѣйшему предложенію Маркля кладутъ 25 гр. известки въ 150 кв. см. крѣпкаго алкоголя опредѣленнаго удѣльнаго вѣса (т. е. содержанія воды); послѣ продолжительнаго взбалтыванія и отстаиванія фильтруютъ, въ фильтратѣ опредѣляютъ уд. вѣсъ и изъ увеличенія его узнаютъ, сколько прибавилось воды. Такъ какъ гидратная вода составляетъ не болѣе 5—10% общаго количества находящейся въ известкѣ воды, то при изслѣдованіи известки съ санитарной цѣлью опредѣленіе ея не требуется. Указаннымъ способомъ легко прослѣдить постепенное просыханіе новыхъ каменныхъ стѣнъ. Оказывается, что въ известкѣ не оштукатуренной стѣны еще черезъ 10 мѣс. по отстройкѣ дома можетъ содержаться 4—6% воды, а въ кирпичѣ 2—4%; на поверхности стѣны скорѣе высыхаетъ, чѣмъ въ глубинѣ; стѣны подвальныхъ этажей, даже при кладкѣ кирпичей на цементъ, просыхаютъ очень медленно и даже черезъ годъ и больше остаются почти такими же сырыми, какъ непосредственно по отстройкѣ дома (Клепцовъ); вообще при прочихъ равныхъ условіяхъ стѣны подваловъ содержать больше влаги, нежели стѣны вышележащихъ этажей. Если въ известкѣ содержится не болѣе 1—2% воды, то стѣна можетъ быть признана достаточно сухой и безвредной для жильцовъ (Lehmann и Nussbaum). Стѣна съ содержаніемъ воды въ 4—5% должна считаться сырой. Въ подвальныхъ этажахъ, въ болѣе глубокихъ частяхъ стѣнъ, содержаніе воды доходитъ иногда до 20 и болѣе процентовъ.

Самой дѣйствительной *мѣрой противъ сырости стѣнъ* служитъ надлежащая просушка послѣднихъ въ новыхъ домахъ и соблюденіе строителями и домовладельцами существующихъ въ этомъ отношеніи законоположеній (см. выше). Окончательному рѣшенію вопроса о допущеніи жильцовъ во вновь отстроенный

домъ должно было-бы, въ сущности, предшествовать опредѣленіе сырости его стѣнъ; для этого достаточно изслѣдованіе одной пробы, взятой изъ нижней части расположенной на стѣверъ стѣны. Если, по занятіи квартиры жильцами, гдѣ нибудь на стѣнахъ окажутся сырыя мѣста, покрывающіяся плѣсенью, то грибки нужно прежде всего удалить, а затѣмъ помѣщеніе, въ теченіе продолжительнаго времени, основательно *протоплить* и *вентилировать*. Хорошо поставить около такой стѣны металлическую печь, излучающую много тепла. Простое протопливаніе сырыхъ помѣщеній, безъ надлежащей вентиляции, не ведетъ къ цѣли, потому что въ этомъ случаѣ испарившаяся со стѣнъ вода не удаляется изъ помѣщенія, а снова осѣдаетъ на наиболѣе холодныхъ поверхностяхъ—окнахъ, наружныхъ стѣнахъ—въ особенности, если топка временно прекращается. Противъ почвенной сырости, поднимающейся по стѣнамъ въ силу капиллярности, употребляются такъ наз. *изолирующіе слои*, при чемъ на нѣкоторой высотѣ надъ землею, между двумя рядами кирпичей, кладется слой асфальта или цемента прибл. въ $\frac{2}{4}$ дм. толщины. *Обшивка сырыхъ стѣнъ деревомъ или покрытіе изъ ковраны* могутъ временно принести нѣкоторую пользу людямъ, вынужденнымъ около такой стѣны работать или спать, но качества стѣны такой обшивкой не улучшаются, а скорѣе ухудшаются, потому что испареніе воды съ поверхности ея становится еще болѣе затруднительнымъ. Для защиты подвальныхъ помѣщеній отъ сырости почвы, стѣны нерѣдко покрываются изнутри слоемъ непроницаемаго для воды матеріала. Это средство болѣе частью не ведетъ къ цѣли, такъ какъ вода, проникающая въ стѣну изъ смежной почвы, направляетъ на изолирующій слой, благодаря чему послѣдній растрескивается и мѣстами отдѣляется отъ стѣны. Во всякомъ случаѣ, раньше покрытія стѣнъ непроницающими воды веществами, слѣдовало-бы ихъ основательно просушить, потому что въ противномъ случаѣ онѣ, не смотря на изоляцію, превратятся въ хорошіе проводники тепла. Кладка стѣнъ фундамента на цементъ, при сырой почвѣ, едва-ли въ состояніи поддерживать сухость стѣнъ. Лучшее всего стѣны подвальныхъ помѣщеній предохраняются отъ почвенной сырости, если ихъ вовсе отдѣлать отъ почвы посредствомъ такъ наз. *изолирующаго пространства*, дно котораго должно лежать нѣсколько ниже пола подвала. Оно представляетъ собой крытую плитами канаву, которая идетъ кругомъ дома и наружная стѣнка которой выложена каменной кладкой, параллельно стѣнѣ дома. При высокомъ стояніи почвенной воды (постоянно или периодически) основательный *дренажъ* С. участка становится неизбѣжнымъ.

Полъ и межпольное пространство. Качество матеріаловъ, употребляемыхъ для половъ и для засыпки наката, легко можетъ дать поводъ къ загрязненію комнатнаго воздуха и къ распространенію заразныхъ болѣзней. Вся грязь, которая вносится въ жильныя помѣщенія на обуви, попадаетъ прежде всего на полъ, а оттуда переходить, въ видѣ пыли,

въ комнатный воздухъ или, при ходьбѣ, встѣвается во всякія щели и трещины того матеріала, изъ котораго состоитъ полъ, или, наконецъ, черезъ неплотности пола попадаетъ въ межпольное пространство. Плохо устроенные полы пропускаютъ испорченный воздухъ нижнихъ этажей въ вышележащіе. При мытьѣ такихъ половъ грязная жидкость легко попадаетъ въ межпольное пространство. Во избѣжаніе всего этого, гигиена должна требовать, чтобы полы не только въ общественныхъ зданіяхъ—больницахъ, тюрьмахъ, учебныхъ заведеніяхъ и пр.,—но и въ частныхъ домахъ, а въ особенности въ городскихъ постройкахъ казарменнаго характера, «были по возможности плотны, не пропускали бы ни жидкостей, ни пыли, и допускали бы основательную чистку мокрымъ путемъ». Обыкновенные досчатые полы, плохо сбитые и сдѣланные изъ мягкаго матеріала (ель, сосна), болѣею частью не удовлетворяютъ этимъ требованіямъ, но они все же приобретаютъ значительную долю плотности, если хорошо сбиваются изъ сухихъ досокъ и къ тому же пропитываются какимъ нибудь веществомъ, уменьшающимъ скаживость дерева (напр. горячимъ льнянымъ масломъ). Хорошіе паркетные или брусчатые полы изъ твердаго дерева (американская пихта, букъ, дубъ), тщательно сложенные и наощенные, могутъ быть признаны почти абсолютно непроницаемыми для жидкостей и тѣмъ болѣе для плотныхъ пылевыхъ частицъ; вылитая на такой полъ окрашенная жидкость не проникаетъ глубже 1 мм. въ матеріалъ пола, и лишь случайныя трещины пускаютъ ее нѣсколько дальше. Покрытіе половъ *линолеумомъ* по бумажному войлоку представляетъ большія преимущества.—оно значительно уменьшаетъ передачу звуковъ и теплоты и дѣлаетъ полъ дѣйствительно непроницаемымъ; но хорошій, мягкій и въ то же время прочный линолеумъ обходится дорого. Весьма пріятный матеріалъ для покрытія половъ представляетъ *пробковый коверъ*, но вопросъ о прочности его еще не окончательно выясненъ. *Обыкновенные ковры*, покрывающіе весь полъ и прибитые къ нему, также представляютъ большія удобства (отсутствіе шума, улучшеніе термическихъ условій помѣщеній), но выгода стороны ихъ парализуются другими санитарными недостатками, такъ какъ подобные ковры, мало доступные основательной чисткѣ, становятся истинными резервуарами пыли. Поэтому заслуживаютъ предпочтенія ковры меньшихъ размѣровъ, не прибитые къ полу, — ихъ во всякое время можно выносить изъ помѣщенія и чистить на вольномъ воздухѣ. Во многихъ случаяхъ (общественныя зданія) представляется пригоднымъ по своей непроницаемости и по сравнительной дешевизнѣ *асфальтовый полъ*; но поверхность его легко стирается и даетъ много пыли, во избѣжаніе чего асфальтовый полъ слѣдуетъ покрыть асфальтовымъ лакомъ или другимъ какимъ-либо составомъ, дѣлающимъ поверхность его болѣе твердой и ровной. Лучшимъ матеріаломъ чѣмъ асфальтъ, и красивѣе его являются различныя *плитки* (Метлаховскія и др.), сдѣлан-

вия изъ естественныхъ или искусственныхъ составовъ и украшенные разнообразными красками и рисунками; при покрытіи ими половъ слѣдуетъ особенно заботиться о тщательной заделкѣ швовъ.

Въ качествѣ *подпольной смазки*, т. е. материала для засыпки наката или сводовъ, употребляется обыкновенно земля или *строительный мусоръ*. Этотъ матеріалъ уже самъ по себѣ далеко не безупреченъ въ смыслѣ чистоты, но онъ, кромѣ того, нерѣдко подвергается сильному загрязненію, во время стройки, со стороны рабочихъ, которые, равныя прокладки половъ, спускаютъ въ межпольное пространство огромныя количества мочи и даже плотныя изверженія. Соответственно этому, химическое изслѣдованіе обнаруживаетъ въ подпольной смазкѣ весьма значительное содержаніе органическихъ веществъ и въ особенности азота (столько же, сколько его содержится въ загрязненной уличной почвѣ), большія количества хлористаго натрія и много азотной и фосфорной кислоты (Эммерихъ). Такъ какъ, кромѣ того подпольная смазка заключаетъ въ себѣ, повидимому, много влаги (5—10% и иногда даже 20%) и можетъ имѣть температуру, превышающую комнатную температуру на нѣсколько градусовъ, то не подлежитъ сомнѣнію, что въ межпольномъ пространствѣ воплѣ даны условия для энергическихъ процессовъ разложенія органическихъ веществъ. Вообще въ межпольной смазкѣ, при извѣстныхъ условіяхъ, могутъ происходить тѣ же химическіе процессы, которые совершаются въ загрязненной почвѣ—образованіе углекислоты, превращеніе органическаго азота въ амміакъ и окисленіе амміака въ азотистую и азотную кислоты. Отсутствие свѣта не только не мѣшаетъ, но даже благопріятствуетъ жизнедѣятельности нитрифицирующихъ микробовъ (Нюерре). Газообразные продукты разложенія органическихъ веществъ въ подпольной смазкѣ проникаютъ въ комнатный воздухъ и, между прочимъ, увеличиваютъ содержаніе углекислоты въ послѣднемъ (Hoffmann, Emmerich). Хуже всего, когда происходящія подъ поломъ процессы разложенія принимаютъ характеръ гніенія (Michaelis), съ образованіемъ дурно пахнущихъ жирныхъ кислотъ. Затхлый запахъ, проникающій иногда въ комнаты изъ подпольнаго пространства, также связанъ съ органической жизнью въ подпольной смазкѣ и вызывается, по всей вѣроятности, однимъ изъ видовъ Cladothrix (Emmerich, Rullmann). Весьма вѣроятно, что и *патогенные микробы* могутъ найти благопріятныя условия для своего развитія въ загрязненной подпольной смазкѣ и что этимъ, хотя отчасти, объясняется происхожденіе домовыхъ эпидемій брюшного тифа, холеры, дифтерита, крупозной пневмоніи и пр. (Pettenkofer, Butter, Michaelis и Rahts). До сихъ поръ съ достовѣрностью найдены вирулентныя палочки столбняка и злокачественнаго отека (Emmerich, Heinzelmann, Rullmann); находеніе же Эммерихомъ диплококка Фридендера представляется сомнительнымъ. Съ санитарной точки зрѣнія необходимо или совершенно уничтожить межпольное пространство и пе-

рейти къ другой конструкціи половъ, или же, сохранивъ межпольное пространство, засыпать его чистымъ матеріаломъ и предотвращать загрязненіе послѣдняго на мѣстѣ. Употребленіе глины для подпольной смазки должно быть ограничено тѣмъ количествомъ, которое необходимо для заделки пазовъ между накатными, такъ какъ вмѣстѣ съ глиной вводятся всегда значительныя количества воды, медленно испаряющейся и превращающей смазку въ удобный субстратъ для растительныхъ паразитовъ. Сухой, мелкій *песокъ* во многихъ отношеніяхъ является удобнымъ для засыпки наката веществомъ; но онъ, при той толщинѣ слоя, которая необходима для избѣжанія легкой передачи звуковъ изъ одного этажа въ другой, представляетъ черезчуръ большую тяжесть. *Торфяной войлокъ* плохо проводитъ тепло и въ значительной степени задерживаетъ передачу звуковъ, но онъ благопріятствуетъ развитію плѣсени и другихъ вредныхъ для дерева грибовъ; предложенная же Нусбаумомъ смѣсь, состоящая изъ *торфяного порошка* и *пѣской извести*, даетъ много мелкой пыли, легко переходящей въ комнатный воздухъ. То же слѣдуетъ сказать про такъ наз. *«киземлуръ»* (инфузорная земля), который, въ другихъ отношеніяхъ, былъ-бы весьма удобенъ, такъ какъ онъ очень легокъ, обладаетъ плохой теплопроводностью, плохо передаетъ звукъ и т. д. Тѣ же преимущества представляетъ измельченный *каменно-угольный шлакъ*; но такъ какъ онъ обладаетъ большой гигроскопичностью и нерѣдко бываетъ богатъ калийными солями, то слѣдуетъ опасаться разрушительнаго вліянія его тамъ, гдѣ полъ построены на деревянныхъ балкахъ. Пока, слѣдовательно, вопросъ о лучшемъ матеріалѣ для подпольной смазки остается открытымъ.

Литература. A. Oldendorff, «Einfluss der Wohnung auf die Gesundheit» (Weil's «Handbuch d. Hygiene», IV, 1 вып., 1895); Körösi, «Influence des habitations sur les causes des décès et sur la durée de la vie» («Extrait des Annales de Démographie internationale», Пар., 1877); Weyl, «Die Einwirkung hygienischer Werke auf die Gesundheit der Städte etc.» (Iena, 1893); Nussbaum, Wernich u. Huerre, «Das Wohnhaus» (Weyl's «Handbuch der Hygiene» IV, 2 отд., 2 вып., 1896); K. B. Lehmann, «Die Methoden der praktischen Hygiene» (2 изд., Висбаденъ, 1901); Rubner, «Lehrbuch der Hygiene» (6 изд., 1900); Петтенкоферъ, «Отношеніе воздуха къ одеждѣ, жилищу и почвѣ» (перев. Лесграфта, СПб.); Lang, «Ueber natürliche Ventilation und die Porosität von Baumaterialien» (Мюнхенъ, 1877); «Zeitschr. f. Biologie», XI, 1875); «Schürmann, «Ueber natürl. Ventilation und den Einfluss der Baumaterialien auf dieselbe» (III «Jahresbericht d. chem. Centralstelle für öff. Gesundheitspflege in Dresden», 1872); Эрисманъ, «Курсъ гигиены» (I и II т., М., 1887 и 88); ст. Glässgen'a, Renk'a, Lehmann'a и Nussbaum'a, Markl'я, Игнатьева, Лялина и др. въ разныхъ журналахъ («Zeitschr. f. Biologie», «Archiv f. Hygiene», «Вѣстникъ суд. мед. и общ. гиг.», «Отчеты моск. гор. санит. ст.» и др.).

Ф. Эрисманъ.

Строительная полиция.—Въ понятіи права собственности на землю заключается, между прочимъ, право фактического распоряженія землею и, слѣдовательно, право производить всякаго рода сооружеія; но ня въ какомъ иномъ отношеніи право распоряженія не является столь ограниченнымъ, какъ въ отношеніи производства построекъ на своей землѣ. Эти правовыя ограниченія отчасти имѣютъ цѣлью защитить интересы сосѣднихъ владѣльцевъ земли: въ такомъ случаѣ обязанности владѣльца соответствуютъ извѣстному праву сосѣда. Подобныя ограниченія имѣютъ частно-правовой характеръ и могутъ быть отмѣнены по взаимному соглашенію; они принадлежатъ къ такъ называемому сосѣдскому праву (XXX, 935). На оборотъ, требованія *строительной полиціи* относятся къ области публичнаго права и ограничиваютъ свободу возведенія построекъ въ видахъ предупрежденія и устраненія тѣхъ опасностей, которыя возникаютъ вслѣдствіе неправоуказаннаго сооружеія построекъ и угрожаютъ какъ отдѣльнымъ лицамъ, безсильнымъ оградить себя отъ подобныхъ опасностей, такъ и вообще окрестному населенію. Уже начиная съ XIII в. развивается въ Зап. Европѣ, въ городахъ съ густымъ населеніемъ, строительноподплицейское право, устанавливавшее извѣстныя предписанія относительно крѣпости сооружеія и безопасности ихъ въ пожарномъ отношеніи; въ то же время возведеніе построекъ ставится въ зависимость отъ предварительнаго полицейскаго разрѣшенія. До послѣдняго времени предписанія С. полиціи ограничивались, однако, защитой интересовъ болѣе или менѣе состоятельныхъ классовъ и не обращали никакого вниманія на городскую и деревенскую пролетаріатъ, жившій и живущій теперь въ чрезвычайной тѣсотѣ, въ помѣщеніяхъ, безусловно вредныхъ для здоровья. Лишь за послѣднія десятилѣтія задачи С. полиціи расширяются; законодательство начинаетъ мало по малу класть предѣлы производу домовладѣльцевъ, запрещаетъ постройку вредныхъ въ санитарномъ отношеніи домовъ и проживание въ подобныхъ уже выстроенныхъ домахъ. Въ центральныхъ частяхъ большихъ городовъ перестройка существующихъ домовъ, не удовлетворяющихъ требованіямъ строительной и санитарной полиціи, можетъ быть осуществлена лишь съ большой постепенностью; конечно, возможна экспроприация такихъ домовъ въ видахъ ихъ перестройки, но это сопряжено съ весьма большими затратами на вознагражденіе домовладѣльцевъ. Иначе обстоитъ дѣло при возведеніи сооружеія въ пригородныхъ участкахъ такихъ городовъ, которые расширяются вслѣдствіе постоянного увеличенія населенія: здѣсь возможно требовать отъ домовладѣльцевъ исполненія строгихъ правилъ С. полиціи, такъ какъ съ присоединеніемъ къ городу новыхъ участковъ цѣнность земли въ нихъ значительно возрастаетъ. С. полиція имѣетъ цѣлью предупреждать опасности, угрожающія: 1) жизни и здоровью жителей данныхъ домовъ и окрестнаго населенія какъ вслѣдствіе непрочной и небезопасной постройки, такъ и

вслѣдствіе анти-гигіеническаго состоянія зданій; 2) жизни, здоровью и имуществу жителей и сосѣдей вслѣдствіе опаснаго въ пожарномъ отношеніи состоянія постройки; 3) публичнымъ сношеніямъ, вслѣдствіе неправоуказаннаго расположенія зданія или устройства его отдѣльныхъ частей; наконецъ, 4) цѣнности находящихся на той же улицѣ домовъ и имуществу сосѣдей, вслѣдствіе безобразнаго внѣшняго вида строеній. Самыя правила С. полиціи весьма разнообразны и измѣняются сообразно мѣстнымъ условіямъ; поэтому изданіе ихъ болѣею частью предоставлено мѣстнымъ властямъ. Такъ напр., отдѣльные С. уставы изданы для Берлина и его предмѣстій (1897), для Франкфурта на Майнѣ (1891), Альтони (1892), Бреслава (1892), Бармена, Ганновера, Кельна, Галле, Лейпцига и др. По общимъ положеніямъ С. права въ Германіи, предписанія С. полиціи подлежатъ всѣмъ новымъ постройкамъ и перестройкамъ какъ частныхъ лицъ, такъ и правительственнымъ, общественнымъ и др., насколько въ законѣ не сдѣлано для послѣднихъ исключеній. Такъ какъ по окончаніи постройки бываетъ трудно обнаружить уклоненія отъ предписаній С. полиціи и столь же трудно ихъ исправить безъ большихъ матеріальныхъ потерь, то въ большинствѣ случаевъ при возведеніи сооружеія требуется предварительное разрѣшеніе или объявленіе. Въ большей части Германіи требуется разрѣшеніе для всякой постройки и при всякомъ капитальномъ ремонтѣ; такое разрѣшеніе (такъ назыв. *Vaukolzens*) не выдается, если предполагаемая постройка не соответствуетъ существующимъ предписаніямъ С. полиціи. По окончаніи постройки она должна быть осмотрѣна властями и лишь послѣ того можно приступить къ пользованію ею; кромѣ того, законъ предписываетъ осмотры сооружеія въ различныхъ періодахъ постройки. Въ Гамбургѣ, Страсбургѣ, Мецѣ, Мюльгаузенѣ, отдѣльныхъ мѣстностяхъ Баваріи вмѣсто предварительнаго разрѣшенія требуется лишь предварительное заявленіе. Въ Баварскомъ Пфальцѣ и въ Эльзасѣ-Лотарингіи (кромѣ трехъ указанныхъ городовъ) не требуется ни разрѣшенія, ни заявленія. Въ виду чрезвычайнаго различія мѣстныхъ особенностей, законъ допускаетъ при утвержденіи плановъ постройки отступленіе, въ извѣстныхъ случаяхъ, отъ установленныхъ правилъ. При самомъ возведеніи построекъ требуется соблюденіе общепризнанныхъ правилъ строительнаго искусства—о кладкѣ стѣнъ, о строительныхъ матеріалахъ, о времени производства цементныхъ работъ, о наименьшей крѣпости стѣнъ и мн. др. Хотя жилища помѣщенія являются важнѣйшими факторами челоуѣческаго здоровья и вредныя свойства почвы, воздуха, воды, недостатокъ свѣта, нечистота, слишкомъ большая скученность населенія представляютъ величайшую опасность не только для обитателей антисанитарнаго дома, но также и для всего населенія, строительноподплицейскихъ постановленій, имѣющихъ въ виду санитарную и гигиеническую сторону построекъ, весьма немного. Въ германскомъ законодательствѣ имѣется лишь

общее предписание, что каждая постройка должна быть сооружена так, чтобы от этого не произошло вреда для здоровья; ближайшія опредѣленія предоставлены усмотрѣнію мѣстныхъ властей. Это—большое неудобство, такъ какъ чиновникъ не всегда обладаетъ надлежащими техническими познаніями и достаточной энергіей для противодѣйствія притязаніямъ домовладѣльцевъ. О безопасности домовъ въ пожарномъ отношеніи—см. Пожары, XXIV, 158 и сл. Въ видахъ охраны публичныхъ сношеній требуется, чтобы при постройкѣ домовъ не уменьшалась ширина улицы; всѣ дома должны идти по линіи улицы или, иногда, отступя на равное разстояніе отъ линіи улицы. Дома по своему внѣшнему виду не должны обезображивать городъ, въ виду чего въ нѣкоторыхъ большихъ городахъ Германіи требуется при сооруженіи домовъ также и соблюденіе правилъ эстетики; это, впрочемъ, уже выходитъ изъ предѣловъ задачъ С. полиціи. Строительно-полицейскій надзоръ за постройками въ Германіи всего цѣлесообразнѣе устроенъ въ Гамбургѣ, гдѣ, по закону 1898 г., ему подлежатъ какъ строящіеся дома, такъ и уже существующіе. Весь городъ съ предмѣстьями раздѣленъ на 9 округовъ, изъ которыхъ каждый дѣлится по крайней мѣрѣ на 9 отдѣловъ. Во главѣ cadaго отдѣла стоять особый попечитель надъ жилищами (Wohnungspfleger), который долженъ собирать свѣдѣнія о санитарномъ состояніи домовъ и жилищъ своего отдѣла; онъ имѣетъ доступъ во всѣ помѣщенія и можетъ требовать всѣ необходимыя свѣдѣнія. Если по указанію попечителя не будутъ устранены добровольно обстоятельства, оказывающія вредное вліяніе на здоровье, то онъ представляетъ объ этомъ завѣдующему округомъ. Въ каждомъ округѣ имѣется окружное собраніе, состоящее изъ завѣдующаго округомъ и попечителей отдѣловъ; сюда же приглашаются врачъ изъ медицинской коллегіи и инспекторъ жилищъ (Inspektor der Wohnungspflege); это собраніе разсматриваетъ представляемые ему попечителемъ вопросы и постановляетъ по нимъ рѣшенія. Если домовладѣлецъ не исполнитъ рѣшенія окружнаго собранія, то все дѣло переходитъ въ высшее учрежденіе по завѣдыванію жилищами, состоящее изъ двухъ членовъ сената и изъ всѣхъ завѣдующихъ округами; ему же подчиненъ инспекторъ жилищъ, съ двумя помощниками. Это высшее учрежденіе имѣетъ право вызывать къ себѣ всякаго для дачи показаній, подъ угрозой штрафа за неявку; оно можетъ потребовать очищенія оказавшихся нездоровыми квартиръ, которыя послѣ того могутъ быть заняты лишь съ его разрѣшенія; жалобы на него приносятся въ сенатъ. Всѣ должности по надзору за жилищами—почетныя. Въ большинствѣ государствъ Германіи дѣло С. полиціи находится въ рукахъ общей полиціи; лишь въ Гессенѣ существуетъ, наряду съ полиціей, особый чиновникъ для надзора за наемными жилищами и помѣщеніями, предназначенными для ночлега. Въ Страсбургѣ учреждена жилищная коммиссія для надзора за квартирами; такія же коммиссіи существуютъ въ Берлинѣ и нѣкоторыхъ другихъ

городахъ. Въ *Австро-Венгріи*, по закону 1862 г., дѣла С. полиціи отнесены къ области дѣйствій общинныхъ властей, которыя могутъ издавать постановленія по С. полиціи, въ дополненіе къ дѣйствующимъ законамъ. Для возведенія постройки требуется предварительное разрѣшеніе; кромѣ того, во многихъ мѣстахъ необходимо по окончаніи постройки получить еще разрѣшеніе на право пользованія домомъ. Во *Франціи* дѣла С. полиціи относятся къ области police municipale, которая находится въ вѣдѣніи мэра общины; онъ имѣетъ право издавать постановленія по С. части. Для возведенія постройки не требуется предварительнаго разрѣшенія; необходимо лишь, чтобы постройка, выходящая на общественную дорогу или улицу, шла по линіи улицы. Мэръ, а въ нѣкоторыхъ случаяхъ префектъ, можетъ потребовать, чтобы домъ, угрожающій паденіемъ, былъ снесенъ; для этого требуется предварительный осмотръ дома свѣдущими людьми, назначенными домовладѣльцемъ и властями. Въ Парижѣ передъ началомъ постройки планы должны быть представлены префекту Сены, который, въ интересахъ общественной безопасности и здравія, можетъ потребовать измѣненій; если въ теченіе 20 дней послѣ представленія плановъ не послѣдовало возраженій, то постройка можетъ производиться безпрепятственно. Этотъ же порядокъ дѣйствуетъ и въ другихъ большихъ городахъ. По закону 1850 г. въ общинахъ могутъ быть учреждаемы коммиссіи для изслѣдованія вредныхъ въ санитарномъ отношеніи квартиръ; эти коммиссіи должны представлять собранныя свѣдѣнія общиннымъ властямъ, для принятія соответствующихъ мѣръ; домовладѣльцу можетъ быть вменено въ обязанность исправить найденныя неправильности или даже вовсе воспрещена сдача въ наемъ квартиръ. Но эти законоположенія болѣею частью остаются только на бумагѣ; коммиссіи существуютъ лишь въ нѣкоторыхъ городахъ. Улучшенію положенія жилищъ много мѣшаетъ во Франціи налогъ на окна и двери, который заставляетъ домовладѣльцевъ стѣнить дома съ ограниченномъ количествомъ оконъ и дверей. Въ *Англіи* съ давнихъ поръ издавались постановленія по С. полиціи для большихъ городовъ, но, вслѣдствіе чрезвычайнаго увеличенія населенія въ фабричныхъ мѣстностяхъ, они оказывались недостаточными уже вскорѣ послѣ ихъ изданія; жилищъ рабочихъ въ такихъ мѣстностяхъ обыкновенно бывали въ ужасномъ состояніи, не смотря на старанія отдѣльныхъ филантроповъ, общества и правительства. По законамъ 1848, 1849 и 1855 гг. мировой судья имѣлъ право производить изслѣдованіе всѣхъ помѣщеній, угрожающихъ общественной безопасности и здравію, и требовать устраненія опасности; если домовладѣлецъ не исполнялъ требованія, оно приводилось въ исполненіе мѣстными властями за его счетъ. Учрежденныя во многихъ общинахъ мѣстныя санитарныя бюро имѣли право издавать постановленія и по С. части. Вновь были пересмотрѣны и изданы санитарныя законы, въ томъ числѣ и санитарно-С., въ 1875 и затѣмъ въ 1890 г., пр

установлена особая санитарно-медицинская организация по округам, съ санитарными врачами и инспекторами. Запрещено устраивать вновь подвальные помѣщения для жилья, сдавать въ наемъ нездоровыя старыя подвальные помѣщения и т. д. Въ дополненіе къ постановленіямъ закона мѣстныя власти имѣютъ право издавать обязательныя постановленія, съ утвержденія Local Government Board; безъ этого утвержденія, по закону 1885 г., могутъ быть издаваемы постановленія о домахъ, въ которыхъ проживаетъ болѣе одной семьи, преимущественно о числѣ людей, которые могутъ спать въ одной комнатѣ, о содержаніи въ чистотѣ домовъ, отхожихъ мѣстъ и др. Мѣстныя власти обязаны отъ время до времени осматривать дома въ строительномъ отношеніи. Для Лондона былъ изданъ въ 1891 г. особый санитарный уставъ. Кромѣ общихъ строительно-полицейскихъ предписаній, въ Англии существуютъ особыя законы относительно зданій, предназначенныхъ для жилищъ рабочихъ. Эти законы имѣютъ въ виду не только уничтоженіе существующихъ опасныхъ въ санитарномъ отношеніи домовъ, но и устройство новыхъ гигиеническихъ жилищъ для рабочихъ, какъ частными лицами и обществами, такъ и мѣстными властями. Полицейскіе чины имѣютъ право надзора за домами, гдѣ живутъ рабочіе, и могутъ требовать отъ домовладѣльцевъ производства извѣстныхъ улучшеній. Если эти улучшенія въ домѣ не будутъ сдѣланы, то домъ закрывается; если-же неблагоприятныя обстоятельства не могутъ быть устранены, домъ совершенно ломается. Если домовладѣлецъ произведетъ всѣ требуемыя улучшенія, онъ можетъ требовать отъ мѣстныхъ властей ссуду подъ залогъ дома въ размѣрѣ произведенныхъ улучшеній. Съ цѣлью устройства гигиеническихъ жилищъ для рабочихъ можетъ быть производимо отчужденіе домовъ и земель съ разрѣшенія министерства, а въ извѣстныхъ случаяхъ — и парламента. До 1890 г. при такихъ отчужденіяхъ приходилось уплачивать домовладѣльцу рыночную стоимость имущества, вычисляемую согласно получаемому доходу, но затѣмъ, для облегченія отчужденій, установлены слѣдующія правила: если домъ давалъ чрезмѣрный доходъ благодаря тому, что онъ служилъ для безнравственныхъ цѣлей или въ немъ помѣщалось слишкомъ много жильцовъ, то расчетъ дѣлается по той доходности, которую имѣлъ-бы домъ, если-бы онъ не служилъ для подобныхъ цѣлей или не былъ переполненъ жильцами; изъ оцѣнки исключаются тѣ расходы, которые нужно было-бы сдѣлать, чтобы привести отчуждаемый домъ въ состояніе, соответствующее требованіямъ санитарной и С. полиціи; если-же домъ вовсе не могъ быть приведенъ въ надлежащее состояніе, владѣльцу уплачивается лишь стоимость остающагося послѣ сломки дома С. матеріала — конечно, сверхъ стоимости земли. Въ *Италіи*, по закону 1888 г., для поселенія въ новомъ или отремонтированномъ домѣ требуется разрѣшеніе городского головы (синдика), которое выдается лишь послѣ осмотра зданія подлежа-

щими властями, если стѣны уже достаточно просохли, имѣется достаточно свѣта и воздуха въ домѣ, отхожія мѣста устроены въ достаточномъ количествѣ и вообще не имѣется обстоятельствъ, могущихъ вредить здоровью, а также исполнены предписанія мѣстныхъ властей. Каждая община должна составить свои мѣстныя С. правила; въ противномъ случаѣ эти правила издаются министерствомъ внутр. дѣлъ. По закону 1889 г., вредными для здоровья признаются помѣщенія, въ которыхъ приходится на каждаго обитателя менѣе 8 кв. м. площади, при 25 куб. м. воздуха. Вредные для здоровья дома могутъ быть закрыты синдикомъ безъ всякаго вознагражденія владѣльцевъ. Въ *Россіи* заботы правительства, начавшая съ XVII в., обращаются, главнымъ образомъ, на надлежащее построеніе общественныхъ зданій; для надзора за общественными постройками существовалъ особый каменный приказъ (XIV, 157). При Петрѣ I былъ приглашенъ для центральныхъ распоряженій во С. части франц. архитекторъ Леблонъ, получившій званіе генераль-архитектора; тогда же были изданы правила о возведеніи въ городахъ построекъ, а наблюденіе за выполненіемъ правилъ было возложено въ С.-Петербургѣ и Москвѣ на полиціе-мастерскія канцеляріи; главное наблюденіе за постройками въ С.-Петербургѣ принадлежало Меншикову. Строеніе портовъ, гаваней и принадлежащихъ къ нимъ зданій было поручено адмиралтейской коллегіи. При Петрѣ I была учреждена и «канцелярія строеній», получившая впоследствии значеніе центрального установленія по дѣламъ С. полиціи. Преобразованная, затѣмъ, въ «комиссію о строеніи», канцелярія была зачислена въ вѣдѣніе кабинета и должна была составить планы для всѣхъ строеній Петербурга, казенныхъ и частныхъ, съ принятіемъ во вниманіе опасности отъ огня. По учрежденію о губерніяхъ, строенія казенныя и общественныя вѣдались казенными палатами. При Александрѣ I дѣла С. полиціи были возложены на министерство полиціи, а въ 1813 г. переданы въ министерство внутреннихъ дѣлъ, по департаменту государственнаго хозяйства и публичныхъ зданій; при министерствѣ былъ учрежденъ С. комитетъ, съ подчиненными ему С. экспедиціями въ городахъ. Въ 1832 г. С. часть гражданскаго вѣдомства была передана изъ вѣдѣнія министерства внутреннихъ дѣлъ въ главное управленіе путей сообщенія, которое получило названіе главнаго управленія путей сообщенія и публичныхъ зданій. Взамѣнъ С. экспедицій при губернскихъ управленіяхъ были учреждены въ губерніяхъ губерскія и уѣздныя С. комиссіи, для ближайшаго завѣдыванія распорядительной и хозяйственной частью гражданскихъ сооружений, зависящихъ отъ губернскаго правленія, безразлично, производятся-ли постройки отъ казны, или на счетъ земскихъ повинностей, или изъ суммъ приказовъ общественного призванія, или изъ городскихъ доходовъ, или изъ частныхъ пожертвованій на пользу казны или общества. С. комиссіи не были учреждены въ СПб. и Московской губерніяхъ, гдѣ существовали

особыя С. установленія; въ нѣкоторыхъ губернскихъ и портовыхъ городахъ (Одессѣ, Таганрогѣ, Керчи) были оставлены, кромѣ того, С. комитеты, завѣдывавшіе исключительно отдѣльными порученными имъ зданіями. Въ каждомъ округѣ путей сообщенія было учреждено техническое отдѣленіе для разсмотрѣнія проектовъ и смѣтъ, осмотра зданій и освидѣтельствованія произведенныхъ построекъ. Въ 1865 г. завѣдываніе гражданскою строительною частью было передано изъ главнаго управленія путей сообщенія и публичныхъ дѣлъ въ министерство внутреннихъ дѣлъ; С. коммисіи были упразднены и вмѣсто нихъ учреждены при губернскихъ и областныхъ правленіяхъ С. отдѣленія. С. отдѣленіемъ управляетъ губернский инженеръ, состоящій членомъ общаго присутствія губернскаго правленія, наравнѣ съ совѣтниками; помощникомъ его состоитъ губернской архитекторъ; при отдѣленіи полагаются младшіе инженеръ и архитекторъ и нѣкоторое число дополнительныхъ техникумовъ. На обязанности С. отдѣленія лежить составленіе и разсмотрѣніе проектовъ, смѣтъ и кондицій, производство работъ, а также освидѣтельствованіе и повѣрка отчетовъ по нимъ. На С. отдѣленіе перешли, за нѣкоторыми изъятіями, обязанности, лежавшія на С. коммисіяхъ. Изъ С. отдѣленія вносятся въ общее присутствіе дѣла, которыя касаются не одной искусственной, но вмѣстѣ и хозяйственной части. Для разсмотрѣнія техническихъ вопросовъ, въ разрѣшеніи которыхъ встрѣтятся затрудненія, составляется особое присутствіе изъ вѣдущихъ техникумовъ С. отдѣленія, въ которое, по усмотрѣнію губернатора, могутъ быть приглашаемы и находящіеся въ городѣ посторонніе техники. Зданія и всякаго рода сооруженія, устраиваемыя и содержимыя на суммы общественныя — сословій, городовъ, губернскихъ и земскихъ сборовъ, а также капиталовъ приказовъ общественного призрѣнія, — подчиняются С. отдѣленіямъ только въ техническо-полицейскомъ отношеніи, на одинаковыхъ началахъ съ частными постройками. Для завѣдыванія технической частью разныхъ гражданскихъ сооруженій въ губерніяхъ при министерствѣ внутреннихъ дѣлъ учрежденъ особый техническо-строительный комитетъ. Въ случаяхъ, представляющихъ особыя технические затрудненія, министръ можетъ разрѣшить приглашеніе въ комитетъ какъ постороннихъ извѣстныхъ архитекторовъ, такъ и другихъ лицъ, специально знакомыхъ съ потребностями того или другаго рода сооруженій, а равно передачу проектовъ и плановъ на заключеніе министерства путей сообщенія или академіи художествъ, смотря по роду сооруженій. Особыя правила о С. части дѣйствуютъ въ Иркутскомъ и Пріамурскомъ генералъ-губернаторствахъ, а также въ губерніяхъ Тобольской и Томской. Съ изданіемъ городского положенія 1870 г., городскимъ думамъ было предоставлено право издавать обязательныя постановленія по С. части. Городскія управы выдаютъ разрѣшенія на постройки и наблюдаютъ за правильнымъ ихъ исполненіемъ. Въ 1879 г. предоставлено зем-

скимъ собраніямъ право изданія обязательныхъ постановленій о постройкахъ въ селеніяхъ. До изданія такихъ мѣстныхъ постановленій городскими думами и земскими собраніями дѣйствуютъ «временныя правила по С. части» въ городахъ (изданы мин-вомъ внутр. дѣлъ въ 1871 г.), въ С.-Петербургѣ и Москвѣ (изд. въ 1875 г.) и въ селеніяхъ (изд. въ 1879 г.). Нынѣ дѣйствующій «Сводъ учреждений и уставовъ строительныхъ» (изд. 1857 г. съ продолженіемъ 1893 г.) состоитъ изъ слѣдующихъ раздѣловъ: учрежденіе для управленія С. частью, уставъ о зданіяхъ казенныхъ, уставъ о зданіяхъ церковныхъ и иныхъ молитвенныхъ, уставъ о зданіяхъ общественныхъ, положенія объ устройствѣ улицъ, площадей, мостовъ и тротуаровъ въ городахъ, правила о частныхъ зданіяхъ въ городахъ, о строеніи въ селеніяхъ. Казенныя зданія подлежатъ вѣдѣнію С. отдѣленія, но съ нѣкимъ рядомъ исключеній; они строятся по утвержденнымъ образцовымъ чертежамъ; при болѣе или менѣе значительныхъ постройкахъ составляются особыя временныя комитеты, самая-же постройка производится или подряднымъ способомъ съ торговъ, или хозяйственнымъ образомъ, или смѣшаннымъ — отчасти подряднымъ и отчасти хозяйственнымъ способомъ; при производствѣ казенныхъ построекъ установлено свидѣтельствовать работу срочное, внезапное и окончательное; для производства работъ существуетъ «урочное положеніе». Особыя правила установлены для постройки тюремъ и карантинныхъ зданій. Церкви православныя строятся съ разрѣшенія, кромѣ С. отдѣленія, также и епархіальнаго начальства, а въ извѣстныхъ случаяхъ — и св. синода. При строеніи или поправкѣ церквей въ столицахъ, а также церквей древнихъ, т. е. построенныхъ не позже начала XVIII в., или замѣчательныхъ по зодчеству или историческимъ воспоминаніямъ, планы и фасады представляются на утвержденіе синода, а въ нѣкоторыхъ случаяхъ — и на Высочайшее благоусмотрѣніе. Постройка домовыхъ церквей разрѣшается епархіальными архіереями, а въ столицахъ — съ Высочайшаго соизволенія. При строеніи христіанскихъ церквей иностранныхъ исповѣданій требуется предварительное разрѣшеніе департамента духовныхъ дѣлъ иностранныхъ исповѣданій. Еврейскія синагоги и молитвенныя школы вновь учреждаются лишь съ разрѣшенія губернскаго начальства, при чемъ число школъ должно находиться въ установленномъ соотношеніи къ числу жителей. Построеніе новыхъ мечетей допускается по представленіямъ отъ приходо-въ магометанскому духовному начальству, съ утвержденія губернскаго начальства. Въ гор. С.-Петербургѣ фасады церквей и молитвенныхъ домовъ разныхъ исповѣданій должны быть представляемы на благоусмотрѣніе Государя Императора. Особыя правила существуютъ для постройки общественныхъ зданій — гостинныхъ дворовъ, городскихъ амбаровъ, помѣщеній для ночныхъ сторожей, построекъ для военнаго караула, а также заведеній приказовъ общественного призрѣнія, больницъ, богадѣленъ, сиротскихъ домовъ и

т. д.; въ СПб. фасады зданий и сооружений, имѣющих общественное значеніе, представляются на благоусмотрѣніе Государя. Всѣ частныя постройки въ городахъ должны быть согласованы съ утвержденнымъ планомъ города. До послѣдняго времени фасады частныхъ построекъ въ С.-Петербургѣ, выходящія на всѣ почти главныя улицы, требовали утвержденія Высочайшей властью; теперь такое утвержденіе требуется лишь для части Невскаго проспекта, для Большой Морской улицы и для части набережной р. Невы. Всякаго рода здания, предназначаемыя для пользования публики, допускаются къ устройству лишь по утвержденіи проектовъ ихъ (плановъ, фасадовъ и разрѣзовъ) губернскимъ С. начальствомъ, а въ нѣкоторыхъ случаяхъ—техническо-строительнымъ комитетомъ министерства внутреннихъ дѣлъ. Тамъ, гдѣ городское положеніе не введено въ дѣйствіе, утвержденіе плановъ и фасадовъ частнымъ зданиямъ и вообще разрѣшеніе на перестройку принадлежатъ генералъ-губернаторамъ, а гдѣ ихъ нѣтъ—С. отдѣленіямъ губернскихъ правленій; лишь постройка въ уѣздныхъ городахъ деревянныхъ домовъ по нормальнымъ чертежамъ, а также мелочныя поправки въ существующихъ домахъ разрѣшаются городскими архитекторами, а если ихъ нѣтъ—полнейскими управленіями. Общія правила С. устава о постройкѣ частныхъ домовъ весьма немногочисленны: предписываются лишь нѣкоторыя предосторожности на случай пожаровъ; требуется выполнять существующія для архитекторовъ правила просушки новыхъ стѣвъ, сроки штукатурки и т. д., при устройствѣ балконовъ и террасъ рѣшетки дѣлать желѣзныя или чугунныя; для С.-Петербурга уставовлены правила относительно высоты зданий; существуютъ также правила о деревянныхъ постройкахъ въ городахъ и друг. Главнѣйшія правила С. полиціи въ городахъ содержатся въ обязательныхъ постановленіяхъ городскихъ думъ. Въ С.-Петербургѣ такія обязательныя постановленія по С. части были изданы въ 1882 г., обязательное постановленіе по устройству и содержанію театровъ, цирковъ и залъ для общественныхъ собраній—въ 1886 г., объ устройствѣ общественныхъ бань—въ 1879 г., правила устройства простыхъ ретиранныхъ мѣсть, ватерклозетовъ, выгребовъ, сточныхъ трубъ и хранилищъ для домашнихъ отбросовъ—въ 1889 г. Въ Москвѣ обязательныя постановленія по С. части изданы городской думой въ 1889 г. (дополн. въ 1892 г.). На устройство въ городахъ фабрикъ и заводовъ испрашивается разрѣшеніе на основаніи правилъ устава о промышленности. Ветхія постройки въ городахъ свѣдѣтельствуется мѣстной полиціей, которая понуждаетъ возстановить опасныя строенія, угрожающія паденіемъ. Городскому общественному управленію и полиціи предоставляется, независимо отъ возбужденія судебного преслѣдованія за такія упущенія по содержанію недвижимаго имущества, которая угрожаютъ народному здравію или общественной безопасности, безотлагательно принимать на счетъ владѣльца, не ожидая судебного приговора о его виновно-

сти, необходимыя мѣры къ устраненію обнаруженнаго упущенія, если самъ владѣлецъ не исправитъ его къ назначенному сроку. Это правило не распространяется на такія нарушенія С. устава, которыя влекутъ за собою сломку, переносъ или исправленіе зданий: къ такимъ дѣйствіямъ администрація приступаетъ лишь во исполненіе судебного приговора, вшедшаго въ окончательную законную силу, а до воспослѣдованія приговора принимаетъ лишь предохранительныя мѣры, необходимыя для огражденія общественной безопасности и народнаго здравія. Суммы, затраченныя на принятіе вышеуказанныхъ мѣръ, взыскиваются судебнымъ порядкомъ, при чемъ онѣ подлежатъ возмѣщенію преимущественно передъ всеми прочими долгами владѣльца, наравнѣ съ казенными недоимками. Немногочисленны и имѣющіяся въ С. уставѣ правила о строеніи въ селеніяхъ; въ дополненіе къ нимъ издаются земскими собраніями особыя мѣстныя постановленія; гдѣ ихъ нѣтъ, тамъ дѣйствуютъ временныя правила 1879 г. Наконецъ, существуютъ особыя правила о постройкѣ станціонныхъ домовъ и временныя правила по С. части для купальныхъ мѣсть побережья Рижскаго залива въ Лифляндской губ., утвержденныя министромъ внутр. дѣлъ по предварительному согласію съ министромъ земледѣлія и госуд. имущества. Ср. v. Rönne, «Baupolizei des Preussischen Staates» (2 изд., 1872); Baltz, «Preussisches Baupolizeirecht» (1897); v. Schmierer, «Württemberg. Bauordnung» (1896); Guillaume, «Traité pratique de voirie urbaine» (1876); J. Simon, «English Sanitary institutions in their development and political and social relations» (2 изд., 1897).

Строительныя общества (building societies, Baugenossenschaften, associations de construction)—имѣютъ своей задачей содѣйствовать удовлетворенію жилищной потребности населенія затратой капиталовъ на сооруженіе новыхъ или улучшеніе старыхъ зданий. Подъ это опредѣленіе подходятъ какъ С. общества, которыя удовлетворяютъ жилищную потребность своихъ собственныхъ членовъ затратой на указанную цѣль образованнаго путемъ сбереженій капитала, такъ и акціонерныя домостроительныя общества современнаго типа, которыя, преслѣдуя чисто спекулятивныя цѣли, удовлетворяютъ жилищную потребность тѣхъ, кто лучше оплачиваетъ затраченный на эти предпріятія капиталъ. До недавняго прошлаго существовали исключительно С. общества первой категоріи. Родиной ихъ является Англія. Первообразъ ихъ появился еще въ концѣ XVIII в. въ Бирмингемѣ, гдѣ сдѣланъ былъ первый опытъ пріобрѣтенія, на вклады членовъ одного общества, земельного участка для сооруженія на немъ зданий, поступившихъ въ собственность его членовъ. Это общество само же занималось и возведеніемъ построекъ. Значительный толчокъ развитію С. обществъ, основанныхъ на началѣ взаимопомощи, дало шотландское строительное общество, возникшее въ Кёркюдритѣ въ 1815 г. Оно послужило прототипомъ для цѣлаго ряда товариществъ, поставившихъ себѣ цѣлью содѣйствовать при-

обрѣтенію каждымъ изъ его членовъ особаго дома. Очередь опредѣлялась по жребію. Сначала въ составъ такого товарищества входили лица, которые преслѣдовали одну цѣль — путемъ постоянныхъ періодическихъ (обыкновенно ежемѣсячныхъ) взносовъ приобрести домикъ. Съ теченіемъ времени въ составѣ членовъ образовались двѣ категоріи — вкладчики и заемщики, т. е. лица, желающія помѣстить выгодно свои маленькія сбереженія, подъ процентъ свыше закономъ дозволеннаго. Всѣ эти общества состояли изъ точно опредѣленнаго количества членовъ, носили характеръ взаимности и были созданы на извѣстный періодъ времени. Это такъ называемая временныя общества (*terminating Societies*). Закономъ 1836 г. (*Act of Benefit Building Societies*) впервые дозволено образованіе товариществъ, имѣющихъ цѣлью содѣйствовать своимъ членамъ въ приобретеніи домовъ на капиталъ, состоящихъ изъ ихъ паевъ (не свыше 150 фн. стерл.), образующихъ путемъ періодическихъ взносовъ (не свыше 20 шилл.). Распространивъ на С. общества дѣйствіе закона объ обществахъ взаимности, законъ 1836 г. установилъ и для нихъ обязательную регистрацію, сопряженную съ приобретеніемъ ими особаго привилегій, но за ними не были признаны права юридическаго лица. Ответственность членовъ осталась по прежнему неограниченной. Не имѣли они права заключать займы. Отсутствие надлежащихъ математическихъ таблицъ для опредѣленія въ каждый данный моментъ соотношенія суммы періодическихъ поступленій отъ членовъ и выданныхъ имъ въ заемъ денегъ, уплата вкладчикамъ несообразно высокаго процента, не оправдывавшагося установленнымъ размѣромъ годичнаго погашенія занятой членомъ суммы, построение всего плана веденія дѣлъ обществъ на непрерывномъ доходномъ помѣщеніи его капитала имѣли послѣдствіемъ разстройство дѣлъ этихъ обществъ, а въ нѣкоторыхъ случаяхъ — даже полное крушеніе. Вслѣдствіе накопленія недоимокъ и значительности потерь паи не могли достигать своего полного размѣра къ предполагаемому сроку существованія даннаго общества. Это ставило членовъ въ необходимость производить взносы на образованіе пая въ теченіе болѣе продолжительнаго времени и нести такимъ образомъ болѣе значительныя матеріальныя жертвы. Столь ненормальный порядокъ вещей происекалъ главнымъ образомъ отъ недостатка средствъ общества въ первые годы послѣ его устройства и отъ ихъ несообразнаго обилія въ послѣдніе годы его существованія. Устраненіе этого недостатка требовало дозволенія обществамъ заключать займы у не-членовъ. Такое право было признано за ними рѣшеніемъ лордъ-канцлера въ 1869 г. Законъ 1874 г. разрѣшилъ обществамъ заключать займы путемъ выпуска акцій, подлежащихъ погашенію въ зависимости отъ состоянія свободной наличности. Введена ограниченная ответственность членовъ. Законъ этотъ предвидитъ устройство не только временныхъ, но и постоянныхъ С. обществъ. Постоянныя С. об-

щества стали возникать уже въ 40-ыхъ годахъ и постепенно вытѣсняли временныя. Ненормальнымъ было, прежде всего, обязательное закрытіе временныхъ обществъ послѣ удовлетворенія жилищной потребности опредѣленнаго, тѣснаго круга лицъ. Необходимости единовременнаго платежа всѣхъ періодическихъ взносовъ лицомъ, которое вступало въ члены спустя нѣкоторое время послѣ открытія С. обществомъ своихъ операций, фактически преграждала доступъ въ общество новымъ элементамъ. Обязательность полученія изъ общества ссуды была крайне невыгодна для того, кто вступалъ въ общество единственно изъ-за доходнаго помѣщенія своихъ сбереженій. Всѣ эти недостатки подготовили почву для возникновенія постоянныхъ С. обществъ, которыя и признаны закономъ 1874 г. Законъ этотъ, однако, оставилъ широкій просторъ для различныхъ злоупотребленій, послѣдствіемъ которыхъ былъ крахъ многихъ обществъ, вызвавшей изданіе новаго закона 1894 г. Нынѣ существующія въ Англіи С. общества, вопреки ихъ названію, не занимаются сами сооруженіемъ домовъ для своихъ сочленовъ: они имѣютъ лишь цѣлью образовывать, путемъ періодическихъ взносовъ своихъ членовъ, капиталъ для выдачи ссуды членамъ общества подъ залогъ недвижимаго имущества. Очередь полученія ссуды изъ кассы опредѣляется или по жребію (*Ballot Soc.*), или продажей ея съ публичнаго торга (*Sale Soc.*). Система премій, издавна введенная, давала обществу возможность получать по своимъ ссудамъ процентъ болѣе узаконеннаго. Самый размѣръ премій или бываетъ точно установленъ, или опредѣляется состязаніемъ конкурентовъ на публичномъ торгу. Размѣръ ссуды опредѣляется въ зависимости отъ числа паевъ: выдать въ видѣ ссуды подлежатъ такая именно сумма, которая, вмѣстѣ съ процентами, можетъ быть погашена періодическими взносами сочлена. Она обыкновенно составляетъ $\frac{3}{4}$, или даже $\frac{1}{2}$ пая и даетъ возможность по истеченіи 12—14 л. приобрести домъ въ собственность. Членъ, не получившій ссуды, можетъ потребовать обратно свой пай съ наросшими на него процентами. Оборотныя средства строительныхъ обществъ образуются въ настоящее время не только изъ членскихъ взносовъ и специальныхъ займовъ, но и изъ процентныхъ вкладовъ отъ 1 шилл. до 2000 фн. Плата по нимъ отъ 4 до 5 процентовъ, С. общества предоставляютъ право требовать возврата даже значительныхъ вкладныхъ суммъ безъ предварительнаго увѣдомленія. Въ нѣкоторыхъ обществахъ, какъ постоянныхъ, такъ и временныхъ, вклады составляютъ главную статью оборотныхъ средствъ. Временныя общества утрачиваютъ, такимъ образомъ, свой прежній исключительно-взаимный характеръ. Продолжая существовать, благодаря простотѣ и дешевизнѣ своей администраціи, главнымъ образомъ среди рабочаго класса, временныя общества, не смотря на численное преобладаніе, отступаютъ теперь на задній планъ предъ постоянными, превратившимися въ чисто банковыя учрежденія. Вступленіе и

выходъ членовъ во всякое время совершенно свободны. Располагая значительными средствами, современные англійскія постоянныя С. общества открываютъ строительный кредитъ въ размѣрѣ отъ одной до 6 тысячъ фн. стерл., а иногда даже до 20 тыс. Эти цифры показываютъ, что строительныя общества этой категории служатъ къ удовлетворенію жилищной потребности не рабочихъ, а средняго класса. Участіе первыхъ въ этихъ обществахъ выражается лишь въ томъ, что они продолжаютъ вносить сюда свои сбереженія, за которыя получаютъ довольно высокій процентъ. Средства, поступающія отъ малыхъ вкладчиковъ, даютъ возможность открывать довольно значительный строительный кредитъ зажиточнымъ лицамъ. Еще болѣе значительнаго развитія и распространенія достигли С. общества въ Северо-Американскихъ Соединенныхъ Штатахъ, гдѣ они известны подъ названіемъ: «Building and Loan Associations». Функціи С. обществъ въ Соединенныхъ Штатахъ болѣе широки и разнообразны, чѣмъ въ Англии. Они играютъ роль сберегательныхъ, заемныхъ, С. и даже страховыхъ учрежденій. Группа лицъ, изъ которыхъ ни одно не обладаетъ достаточными средствами для постройки дома, образуетъ кооперацию. Всѣ производятъ равные взносы. Они ссужаются одному лицу для устройства дома, по накопленіи достаточной суммы (обыкновенно — 200 долл.). Очередь опредѣляется предложеніемъ наивысшей премии на публичныхъ торгахъ. При отсутствіи соревнованія заемщики уплачиваютъ лишь номинальную сумму, на которую платятъ 6%. Вмѣстѣ съ платежѣмъ процентовъ по займу заемщикъ долженъ продолжать взносы для образованія своего пая. Приобрѣтенное имущество закладывается самому же обществу, ипотечное право котораго прекращается въ моментъ «созрѣванія» (matured) пая. Заемщикъ становится тогда полнымъ собственникомъ. Онъ можетъ уплатить занятую сумму и одновременно. Участникъ, лишенный возможности продолжать платежи, въ правѣ получить уплаченныя деньги обратно вмѣстѣ съ наросшими процентами. По порядку выпуска паявъ С. общества въ Соедин. Штатахъ раздѣляются на 1) временныя (terminating), 2) общества съ системой серий (serial) и 3) постоянныя (perpetual). Временныя общества представляли первоначальную форму С. обществъ и выпускали лишь одну серію паявъ. При этой системѣ пайщики должны быть непременно и заемщиками; въ противномъ случаѣ капиталы остаются не помѣщенными, ибо общества этого типа производятъ всѣ свои операціи исключительно съ своими членами. Общества второй категории обзаны своимъ названіемъ тому, что выпускаютъ серіи въ опредѣленные промежутки времени (ежегодно или два раза въ годъ). Они не менѣе постоянны, чѣмъ общества 3-го типа, которыя ихъ выпускаютъ по мѣрѣ требованія. Существеннаго различія между послѣдними двумя типами въ дѣятельности нѣтъ. Общества съ системой серий преобладаютъ. Нѣсколько отъ нихъ отличается *Дайтоновская система*. Общества

этого типа, принимая членовъ во всякое время безъ производствъ платежей за истекшее время, выдаютъ займы по очереди, опредѣляемой временемъ поступленія требованій. С. общества подраздѣляются въ Соед. Штатахъ еще на 1) мѣстныя и 2) національныя. Преимущество первыхъ — хорошій контроль и значительная экономія, вслѣдствіе отсутствія расходовъ коммиссіонныхъ и др.; во національныя С. общества содѣйствуютъ перемѣщенію капиталовъ изъ мѣстъ, гдѣ они имѣются въ избыткѣ, въ мѣста, гдѣ ощущаются недостатки. Эти общества — болѣе поздняго происхожденія; къ 1893 г. ихъ было 240, а общее число С. обществъ — 5838. По даннымъ 5819 обществъ, представившихъ отчетъ, въ 1893 г. состояло въ нихъ членовъ 1745725 (въ томъ числѣ 307828 жнщ.). Среднее число членовъ на общество — 301 (отдѣльно для національныхъ обществъ — 1637). Общее число членовъ-заемщиковъ равняется 455411 (26,25%). Среднее число паявъ отдѣльнаго члена — 7,5, съ среднею стоимостью въ 257,25 долларовъ (для національныхъ — 86,73 долл.). Средній размѣръ займа — 1120 долл. Члены этихъ обществъ приобрѣли 314755 домовъ (въ томъ числѣ члены мѣстныхъ обществъ — 290803). Только 8709 приобретателей оказались неисправными въ погашеніи долговъ, при чемъ общества понесли потери въ размѣрѣ 449599 долл. Приведенныя данныя приобретаютъ особенное значеніе въ виду того, что членами этихъ обществъ состоятъ въ значительной мѣрѣ люди трудящагося класса (ремесленники, рабочіе и др.). Въ національныхъ обществахъ они составляютъ 54%, въ мѣстныхъ — 70%. — На европейскомъ континентѣ С. общ. получивъ значительное развитіе въ Даниі. Они возникли здѣсь впервые въ 60-ые годы и существуютъ теперь въ дѣломъ рядѣ городовъ. Первое мѣсто среди нихъ занимаетъ копенгагенскій рабочій строительный союзъ, построившій до 1898 г. 1087 домовъ цѣной въ 8322517 кронъ. По исправномъ платежѣ взносовъ въ теченіе 20 лѣтъ дома эти переходятъ въ полную собственность. Всякій членъ, который въ теченіе 10 лѣтъ не получилъ права на домикъ по жребію, можетъ истребовать сумму своихъ взносовъ обратно. Въ 1897 г. возникъ въ Копенгагенѣ второй рабочій строительный союзъ для сооруженія зданій съ наемными помѣщеніями. Благодаря плодотворной дѣятельности датскихъ С. общ. 200000 чел. (свыше 4% населенія) получили возможность удовлетворить свою жилищную потребность, въ томъ числѣ 13% немущихъ. Въ Даниі члены этихъ обществъ вербуются главнымъ образомъ изъ среды фабричныхъ рабочихъ, ремесленниковъ и мелкихъ служащихъ. — Туго развиваются С. общества въ Германіи, хотя уже въ 1860-хъ годахъ острая жилищная нужда была предметомъ обсужденія на рядѣ съѣздовъ и послѣдніе много разъ указывали на необходимость поощренія устройства основанныхъ на самопомощи С. обществъ. Тѣмъ не менѣе до 1870 г. возникли лишь 3 С. общества. Въ 1871 г. ихъ существовало 17, въ 1875 г. — 52. Въ отличіе отъ англійскихъ обществъ, германскія уже съ перваго періода ихъ существо-

ванія занимались непосредственно домостроительством или покупали готовые здания. Отсюда потребность въ одновременной затратѣ капиталовъ, которые рѣдко искали для себя помѣщенія въ этой отрасли хозяйственной дѣятельности. Это обстоятельство внушило Шюльде-Деличу мысль о необходимости образованія двухъ особыхъ обществъ, изъ коихъ одно было-бы построено на капиталистическомъ, а другое — на личномъ началѣ. Первое должно было заботиться о приобретѣнн или сооруженн зданий, второе — о побужденн членовъ къ накопленн, путемъ сбереженн, нужной для приобретѣнн дома суммы. Значительный толчекъ къ развитиу С. обществъ и къ образованну строительныиъ союзовъ далъ законъ 1889 г., допускающн существованн обществъ взаимопомощи съ *ограниченной* отвѣтственностью; но и онъ не устранилъ трудности добыванн обществами капиталовъ. Государство, посему, признало свою обязанность оказатъ содѣйствн С. обществамъ. Въ 1895 г. состоялся въ Пруссн законъ объ отпускѣ изъ средствъ казначейства 5 милл. марокъ на улучшенн жилищъ служащихъ на казенныиъ фабрикахъ и заводахъ. Законъ 1898 г. ассигновалъ на тотъ же предметъ еще 5 милл. марокъ. Число С. обществъ въ Германн равнялось въ 1880 г. 36, въ 1885—33, 1890 г.—50, въ 1893 г.—101, въ 1897 г.—192, изъ которыхъ опубликовали отчетъ лишь 31, съ 3433 членами. Они построили 82 дома, въ томъ числѣ 35 съ 333 наемными квартирами. Дома эти обошлись въ 1875713 мар. Паи членовъ составляли 1455998 мар. Эти общества располагали чужимъ капиталомъ въ 7707767 мар. и запаснымъ фондомъ въ 235610 марокъ. При всей скромности достигнутыиъ результатовъ, С. общества и въ Германн являются наилучшимъ средствомъ къ удовлетворенн жилищной нужды рабочаго населенн. Въ другихъ европейскнхъ государствахъ С. общества не получили значительнаго развитн. Во Францн сами рабочн мало проявили инициативы въ этомъ дѣлѣ. Особеннаго развитн достигло такъ наз. Immobilière d'Orléans (оно соорудило свыше 200 домовъ, цѣнностью свыше 2 милл. фр.) и Union foncière въ Реймсѣ (соорудило около 50 дом.). Бѣльшее распространенн получили во Францн С. общества, основанныя на капиталистическомъ началѣ. Въ 1898 г. во Францн было всего 25 С. обществъ и 11 товариществъ. Закономъ 1894 г. о дешевыхъ квартирахъ учреждены мѣстные комитеты, которые должны поощрять устройство дешевыхъ квартиръ. Дѣятельность ихъ объединяется подвѣдомственнымъ министерству торговли «Высшимъ совѣтомъ для дешевыхъ квартиръ» (Conseil supérieur des habitations à bon marché). Не смотря на рядъ льготъ, предоставляемыхъ этимъ закономъ С. товариществамъ, онъ до сихъ поръ слабо воздѣйствовалъ на улучшенн жилищныхъ условий самими рабочими. Нѣсколько лучшихъ результатовъ достигли С. общества въ Италн. Здѣсь встрѣчаются строительно-производительныя товарищества—рабочня группы, по преимуществу каменщиковъ, которые сами устраиваютъ дома для собственныхъ

нуждъ и для продажи другимъ рабочимъ. Особенной извѣстностью пользуются миланское и генуэзское товарищества. По даннымъ министерства земледѣлн, С. товариществъ въ Италн въ 1893 г. было 87. Въ Австрн, гдѣ возникшия еще въ шестидесятые годы С. общества затратили значительные капиталы на устройство домовъ, экономической кризисъ 1873 г. имѣлъ послѣдствнмъ крушенн значительнаго ихъ числа. Въ настоящее время насчитываютъ 19 С. обществъ, изъ которыхъ только одно съ неограниченной отвѣтственностью. Всѣ жильцы приобретають обитаемое ими зданн на правѣ общей собственности, которое можетъ быть обезпечено за каждыиъ изъ нихъ записью въ ипотечныя книги. У насъ въ Россн С. общества не получили почти никакого развитн. Капиталы приносятъ еще слишкомъ высокую прибыль и могутъ выгодно быть помѣщены въ различныхъ промышленныхъ предпрннтяхъ, вслѣдствн чего ихъ не обращаютъ на сооруженн домовъ для трудящихся классовъ. Среди послѣднихъ идея о возможности удовлетворенн своей жилищной нужды, путемъ обязательныхъ сбереженн въ основанномъ на принципѣ самопомощи обществѣ, слишкомъ слабо распространена, чтобы вызвать дѣятельную инициативу въ этомъ направленн. Были, впрочемъ, отдѣльныя попытки капиталистовъ затратитъ капиталы въ С. дѣло (напр. кievское домостроительное общество). Все, что сдѣлано въ дѣлѣ улучшенн жилищныхъ условий трудящихся классовъ, или обязано своимъ осуществленнмъ инициативѣ нѣкоторыхъ фабрикантовъ, устроившихъ помѣщенн для своихъ рабочихъ, или носить благотворительный характеръ. Между тѣмъ, жилищная нужда во многихъ городахъ приняла уже характеръ остраго хроническаго бѣдствн. Съ другой стороны, едва-ли можетъ подлежать сомнѣнн, что рабочн, въ которомъ выработывается способность путемъ сбереженн обезпечитъ правильное удовлетворенн жилищной потребности и даже приобретѣнн собственнаго дома, представляетъ большую цѣнность, какъ человекъ, какъ членъ общества, семьи и государства. Нельзя разсчитывать, чтобы С. обществамъ удалось превратитъ всѣхъ рабочихъ въ собственниковъ домовъ, но они во всякомъ случаѣ способствуютъ улучшенн жилищныхъ условий по крайней мѣрѣ той части рабочихъ, которая дѣятельно стремится улучшить свое положенн собственными силами и средствами. Далекое не бесполезны, съ этой точки зрѣнн, даже тѣ С. общества, которыя не покоятся на принципѣ взаимопомощи, а имѣють характеръ кредитныхъ учреждений.

Литература. Seymour Dexter, «A treatise on cooperative savings and loans associations» (1881); Н. Rosenthal, «Building and loan associations»; Wright, «Annual report of the commissioners of labor» (1894); William Willoughby, «Building and loan associations» («Department of Social Economy for the United States Commission to the Paris Exhibition of 1900»); E. Shuster, «Building Societies» («Diction. of polit. econ.», т. I); Plener, «Englische Baugenossenschaften» (1873); Braemer, «Ueber Häuserbau»

Въ 1792 г. Норе одновременно съ Клапротомъ, а также Кирвань и Гиггинсъ доказали, что въ составъ стронціанита входитъ новый элементъ. Въ природѣ С. встрѣчается въ видѣ минераловъ—стронціанита SrCO_3 , кальціо-стронціанита $(\text{Sr}, \text{Ca})\text{CO}_3$, стронніта $(\text{Ba}, \text{Sr})\text{CO}_3$, целестина SrSO_4 , баритоцелестина $(\text{Ba}, \text{Sr})\text{SO}_4$ и въ видѣ силиката въ минералѣ брыостеритѣ; въ водахъ нѣкоторыхъ минеральныхъ источникахъ; въ золь *Fucus vesiculosus*; въ каменной соли изъ St.-Nicolas-Varengéville (въ Россіи целестинъ встрѣчается въ Киргизской степи и въ Архангельской губерніи по берегу Сѣв. Двины, около села Троицкаго). По химическому характеру С. является аналогомъ барія и кальція, занимая между ними промежуточное мѣсто, соответственно своему атомному вѣсу. Это — металлъ двухвалентный, дающій окись SrO и соли типа SrX^2 . Въ периодической системѣ Менделѣева онъ помѣщается во II группѣ въ 6-мъ ряду. *Металлическій С.* былъ впервые приготоуленъ Дэви (1808) электролизомъ гидрата окиси; онъ можетъ быть полученъ также электролизомъ расплавленнаго хлористаго С. SrCl^2 , или, въ видѣ амальгамы, дѣйствіемъ амальгамы натрія на крѣпкій и горячій водный растворъ SrCl^2 . С.—блѣднѣй съ желтоватымъ отливомъ, ковкій металлъ; тверже свинца; плавится при красномъ каленіи, но при этой температурѣ не улетучивается. *Окись С.* получается прокаливаніемъ гидрата $\text{Sr}(\text{OH})^2$ или углекислой и азотнокислой солей въ видѣ бѣлой пористой массы или въ кристаллическомъ видѣ (въ формѣ кубовъ) при прокалываніи большаго количества $\text{Sr}(\text{NO}_3)^2$. Растворима въ водѣ легче извести. Поглощаетъ углекислоту. *Гидратъ окиси С.* $\text{Sr}(\text{OH})^2$ (ѣдкій стронціанъ) получается дѣйствіемъ воды на безводную окись или осажденіемъ крѣпкихъ растворовъ солей С. ѣдкими щелочами и ѣдкимъ баритомъ. Кристаллогидратъ $\text{Sr}(\text{OH})^2 \cdot 8\text{H}_2\text{O}$ легко теряетъ $7\text{H}_2\text{O}$, оставая $\text{Sr}(\text{OH})^2 \cdot \text{H}_2\text{O}$. Теплота образования гидрата: $\text{SrO} + \text{H}_2\text{O} = 26280$ м. к., теплота растворенія $\text{Sr}(\text{OH})^2 \cdot 8\text{H}_2\text{O} + \text{Aq} = 14640$ м. к. 100 частей насыщеннаго раствора содержатъ $\text{Sr}(\text{OH})^2 \cdot 8\text{H}_2\text{O}$ при $0^\circ - 0,90$ ч., при $20^\circ - 1,74$ ч., при $100^\circ - 47,71$ ч. Дѣйствіемъ перекиси водорода на $\text{Sr}(\text{OH})^2$ получается *перекись С.*, дающая кристаллогидратъ $\text{SrO}^2 \cdot 8\text{H}_2\text{O}$, терлющій при 100° всю воду. Трудно растворимъ въ водѣ.

Соли С. SrX^2 съ безвѣтными кислотами безцвѣтны. Соли сѣрной, угольной, фосфорной и щавелевой кислотъ нерастворимы въ водѣ и потому осаждаются изъ растворовъ при дѣйствіи соответствующихъ реактивовъ, подобно солямъ барія. Въ отличіе отъ послѣднихъ, соли С. не осаждаются кремнефтористоводородною кислотой и двухромовокалиевою солью (или K^2CrO_4 въ присутствіи уксусной кислоты)—сходство съ солями кальція. Вслѣдствіе меньшей растворимости SrSO_4 по сравненію съ CaSO_4 , растворъ послѣдней соли можетъ осадить первую изъ растворовъ другихъ солей С. [напр. изъ SrCl^2 , $\text{Sr}(\text{NO}_3)^2$]. Этимъ пользуются, какъ качественную реакцію на С. въ присутствіи кальція (но въ отсутствіи ба-

рія); однако, многія условія дѣлають эту реакцію малочувствительной. Отсутствие характерныхъ реакцій дѣлають лучшимъ средствомъ для открытія С. его спектръ. Соли С. окрашиваютъ пламя въ карминовокрасный цвѣтъ, подобно солямъ литія. *Спектръ* этого пламени даетъ: красныя линіи β (31—33) и γ (34), широкую оранжевую α (44—47) и синюю δ (107—108; $\lambda = 460,7$). Последняя особенно характерна для отличія отъ Ва и Са. *Хлористый С.* $\text{SrCl}^2 \cdot 6\text{H}_2\text{O}$ легко теряетъ $5\text{H}_2\text{O}$ и при 100° всю воду. Изъ горячихъ растворовъ кристаллизуется $\text{SrCl}^2 \cdot 2\text{H}_2\text{O}$. 100 частей воды растворяють безводнаго SrCl^2 при $0^\circ - 44,2$ ч., при $20^\circ - 53,9$ ч., при $100^\circ - 101,9$ ч.; 1 часть $\text{SrCl}^2 \cdot 6\text{H}_2\text{O}$ растворяется на холоду въ 116 ч. алкоголя 99%. Известны также $\text{SrBr}^2 \cdot 6\text{H}_2\text{O}$, $\text{SrJ}^2 \cdot 6\text{H}_2\text{O}$. *Фтористый С.* SrF^2 трудно растворимъ въ водѣ. *Стронціевый С.* SrS получается возстановленіемъ SrSO_4 углемъ при высокой температурѣ—блѣднѣй порошокъ, способный фосфоресцировать голубовато-зеленоватымъ цвѣтомъ. При раствореніи въ водѣ разлагается, образуя $\text{Sr}(\text{OH})^2$ и $\text{Sr}(\text{HS})^2$. Известенъ еще $\text{SrS}^4 \cdot 6\text{H}_2\text{O}$. *Стронціевая соль* SrSO_4 встрѣчается въ природѣ въ видѣ целестина. Весьма трудно растворима въ водѣ (1:10000) и потому легко можетъ быть получена осажденіемъ растворимыхъ солей С. сѣрною кислотой или ея солями. Растворимость SrSO_4 увеличивается присутствіемъ соляной, азотной и уксусной кислотъ; уменьшается присутствіемъ сѣрной; но концентрированная сѣрная кислота довольно легко растворяетъ SrSO_4 . Кипяченіемъ съ крѣпкими растворами углещелочныхъ солей SrSO_4 можно сполна превратить въ SrCO_3 (Rose). Въ отличіе отъ CaSO_4 сѣрностронціевая соль не растворяется въ растворѣ сѣрнамміачной соли. Известны также кислая соль $\text{Sr}(\text{HSO}_4)^2$ и $\text{Sr}(\text{HSO}_4)^2 \cdot \text{H}_2\text{O}$ и пиросоли $\text{Sr}^2\text{S}^2\text{O}_7$. Изъ остальныхъ солей кислотъ сѣры приведемъ: SrSO_3 —безводна, плохо растворима въ водѣ; $\text{SrS}^2\text{O}_3 \cdot 5\text{H}_2\text{O}$, $\text{SrS}^2\text{O}_6 \cdot 4\text{H}_2\text{O}$, $\text{SrS}^2\text{O}_6 \cdot 6\text{H}_2\text{O}$ —легко растворимы. *Азотностронціевая соль* $\text{Sr}(\text{NO}_3)^2 \cdot 4\text{H}_2\text{O}$ теряетъ воду при 100° и изъ горячихъ растворовъ кристаллизуется въ безводномъ состояніи; 100 ч. воды растворяють безводной $\text{Sr}(\text{NO}_3)^2$: при $20^\circ - 70,8$ ч.; при $100^\circ - 101,1$ ч.; едва растворима въ абсолютномъ спиртѣ (1:8500) и еще менѣе въ смѣси спирта съ эфиромъ. Въ техникѣ она готовится обменнымъ разложеніемъ SrCl^2 и NaNO_3 и употребляется для красныхъ бенгальскихъ огней и фейерверковъ. *Углестронціевая соль* SrCO_3 встрѣчается въ природѣ въ видѣ стронціанита, нерастворима въ водѣ и осаждается поэтому изъ растворовъ солей С. углещелочными солями. Можетъ быть также получена изъ SrSO_4 (и целестина) обработкою изъ растворами K^2CO_3 , Na^2CO_3 и углещелочной соли. При прокалываніи теряетъ CO_2 , оставая SrO . Съ углеродомъ С. даетъ *карбидъ* SrC^2 , который, подобно карбиду кальція, даетъ съ водою апатилецъ. Известны также соединенія С. съ азотомъ Sr^2N^2 и съ водородомъ SrH ; послѣднее въ чистомъ видѣ еще не получено. *Средняя фосфорностронціевая соль* $\text{Sr}^2(\text{PO}_4)^2$ осаждается изъ амміачнаго раствора SrCl^2 съ

помощью Na^2HPO_4 ; разлагается кипячением сь водою. Изъ нейтральной раствора SrCl_2 фосфорноватровая соль осаждает кислую соль состава SrHPO_4 , легко растворимую въ разбавленныхъ кислотахъ и въ соляхъ аммонія; при прокаливании даетъ $\text{Sr}^2\text{P}_2\text{O}_7$. Соль метафосфорной кислоты $\text{Sr}(\text{PO}_3)_2$ и фосфористой $\text{SrHPO}_3 \cdot \text{H}_2\text{O}$ — трудно растворимы; соль фосфорноватристой кислоты $\text{Sr}(\text{H}_2\text{PO}_3)_2$ — легко растворима. *Силикатъ* С. известъ въ минералѣ брьстеритѣ, содержащемъ $\text{Al}_2\text{O}_3 \cdot 3\text{SiO}_2 + \text{SrO} \cdot 3\text{SiO}_2 + 5\text{H}_2\text{O}$ вмѣстѣ съ силикатомъ барія. *Кремнефтористоводородная соль*, $\text{SrSiF}_6 \cdot 2\text{H}_2\text{O}$, растворима въ водѣ (отличіе отъ барія) и можетъ быть получена дѣйствиемъ кремнефтористоводородной кислоты, H^2SiF_6 , на SrCO_3 ; 1 ч. соли при 15° растворяется въ 31 ч. воды; нѣсколько растворима и въ спиртѣ. Въ аналитической химіи С. помѣщается въ одной группѣ съ баріемъ, кальціемъ и магниемъ. Для отдѣленія отъ барія, зтогъ послѣдній осаждаетъ въ видѣ BaCrO_4 въ присутствіи уксусной кислоты; С. при этомъ остается въ растворѣ. Отдѣленіе отъ кальція основано на нерастворимости въ смеси спирта съ эфиромъ азотностронціевой соли и растворимости въ ней азотнокальціевой соли; можно также воспользоваться различнымъ отношеніемъ стронціевыхъ солей SrSO_4 и CaSO_4 къ крѣпкому раствору стронціамміачной соли: въ избыткѣ послѣдняго CaSO_4 растворяется. Количественно С. опредѣляется въ видѣ SrCO_3 или въ видѣ SrSO_4 . Въ техникѣ соединенія С. находятъ примѣненіе въ сахарномъ производствѣ [$\text{Sr}(\text{OH})^2$], а также для фейерверковъ, бенгальскихъ и сигнальныхъ огней [$\text{Sr}(\text{NO}_3)^2$]. В. Бурдаковъ, А.

Стрончинскій (Казимиръ Stronczyński, 1809—1898)—польскій писатель, нумизматъ и археологъ. Въ 1844—53 гг. стоялъ во главѣ комиссіи, собиравшей памятники древности и достопримѣчательности въ Царствѣ Польскомъ, описаніе которыхъ онъ обнародовалъ въ 1862 и 1863 гг. въ «Dzienniku powszechnym». Издавъ: «Rozrywki entomolog. dla młodzieży» (1835); «Spis zwierząt ssących kraju polskiego i pogranicznych» (1839); «Wzory pism dawnych» (1839); «Statuta polskye króla Kazimierza w Wyslyci słożone» (1847); «Pieniądze Piastów od czasów najdawniejszych do r. 1340» (1847).

Стропила (архит.) — см. Фермы стропильныя.

Строфа (отъ греч. *στροφή* — поворотъ — часть торжественнаго шествія хора въ греческой трагедіи) — определенное соединеніе нѣсколькихъ стиховъ, повторяющееся въ стихотвореніи. Латинское названіе стиха — *versus* — означаетъ то же понятіе поворота; и здѣсь, и тамъ мы имѣемъ дѣло съ ритмическимъ повтореніемъ метрическихъ величинъ — меньшей (стопа), въ стихѣ, и большей (стихъ), въ С. Метрическое значеніе строфы еще больше связано съ музыкальнымъ источникомъ мѣрной поэтической рѣчи, чѣмъ ритмъ стиха. Въ С. нагляднымъ образомъ проявляется характерное стремленіе мелодіи послѣ различныхъ фазъ развитія возвращаться къ своей основной формѣ. Особенно тѣсно связана съ

музыкой С. античнаго трагическаго хора, откуда она и получила свое названіе: обходя алтарь сирава нагѣво, хоръ пѣлъ первую часть «періода», подвигаясь обратно — вторую часть, антистрофу, совершенно сходную съ первой, и, наконецъ, остановившись для отдыха — третью часть, эподъ. Стихи длинной С., самые разнообразныя и, за отсутствіемъ рѣимы, ничѣмъ между собой не связанные, воспроизводились въ антистрофѣ точнѣйшимъ образомъ. Схватить элементы единообразія въ этихъ двухъ сложныхъ и обширныхъ массахъ было бы, даже при утонченной чуткости древнихъ къ размѣру, очень трудно, если-бы это единообразіе не поддерживалось еще однимъ элементомъ, для насъ утеряннымъ — нагѣвомъ. Отъ греческой хоровой торжественной пѣсни и ведутъ свое происхожденіе традиціонныя С. *оды*. Тройное строеніе, сходное съ раздѣленіемъ греческаго хора, имѣла и пѣсня мейстерзингеровъ, состоявшая изъ двухъ одинаковыхъ куплетовъ — *Stollen* — и третьяго — *Abgesang*. Уже изъ понятія С., какъ ритмическаго дѣлага, слѣдуетъ, что никакая совокупность стиховъ, кажущаяся глазу читателя законченнымъ дѣлымъ, не можетъ считаться С., если она не производитъ того же впечатлѣнія на ухо слушателя. Строфа есть понятіе метрическое, а не типографское; поэтому, напр., напечатанное въ видѣ трехстишія стихотвореніе Некрасова «Найди просторною дорогою торною» (изъ «Кому на Руси жить хорошо») — на самомъ дѣлѣ состоитъ изъ шестистишія, такъ какъ рѣимовано по формулѣ *aabbbc*. Вообще въ точное понятіе С. должны быть включены: определенное число стиховъ, число стопъ въ соответственныхъ стихахъ, размѣръ, расположеніе рѣимъ, опредѣленная послѣдовательность рѣимъ мужскихъ и женскихъ и, наконецъ, известная законченность смысла. Отсутствие одного изъ этихъ условий дѣлаетъ С. отличной отъ другихъ и позволяетъ соединить ее съ другою; такъ, въ «Веснѣ» Тютчева, въ «Недоноскѣ» Баратынскаго четверостишія совершенно правильно соединены попарно въ восьмистишія, такъ какъ лишь послѣднія представляютъ законченные періоды. Эти правила, конечно, не исключаютъ возможности составлять стихотворенія изъ С. различнаго строенія, но чередующихся въ опредѣленномъ порядкѣ, какъ напръ въ «Пѣснѣ о колоколѣ», гдѣ одинаковыя С. монолога мастера прерываются различными стихами. Нѣсколько отличны тѣ случаи, когда строфа состоитъ изъ двухъ различныхъ частей, какъ въ «Женихѣ» Пушкина. Составляя одно цѣлое, С. естественнымъ образомъ сама распадается на части, раздѣляемая рѣимой, размѣромъ, повышеніемъ и пониженіемъ въ развитіи смысла. Разнообразіе различныхъ С. безконечно; но кромѣ *свободныхъ* С., создаваемыхъ поэтомъ сообразно требованіямъ выраженія и вдохновенія, есть въ исторіи стихотворной рѣчи рядъ *традиціонныхъ* формъ, которыя носятъ опредѣленныя названія. Эти строфическія формы распадаются на три большихъ отдѣла: античныя С., романскія и восточныя. Нѣмецкіе теоретики удѣляютъ также много вниманія и различнымъ общепринятымъ

свободным С., пытаюсь довольно субъективно и произвольно характеризовать их смысл; такъ напр., Гейне и Гетте находятъ, что четверостишие изъ двухстопныхъ ямбов «особенно пригодно для картинки природы съ настроеніемъ, давая возможность создать поэтическое выраженіе для свободнаго порыва жизнерадостности»; четверостишие изъ трехстопныхъ трохеевъ «дышетъ проникновеннымъ благоговѣніемъ и жаждой покоя». Наоборотъ, Фигофъ считаетъ короткіе трохеическіе стихи наиболее удобными для «выраженія рѣшительной силы, категорическаго приказанія, сжататаго поученія» и т. п. Изъ античныхъ С. наиболее извѣстны *сафическая*, состоящая изъ трехъ сафическихъ стиховъ (— — — — —) и одного адо- нія (— — — — —), *алкеева* (I, 449), *аскленіа-дова* (II, 295), *иликонова* (три — — — — —) и одинъ — — — — —), и классическое эллигическое *двустипіе* (гексаметръ—пента- метръ). О греческой строфѣ см. также IX, 667. Къ формамъ романскимъ относятся: двустрофное рондо, октава или стансъ, сицилиана, терцина, сонетъ, канцона, сестина, триолетъ, мадригалъ, испанская децима (десять четырехстопныхъ трохеевъ съ римами abbaaccddc), тенциона, ритурнель, сегидилья. Изъ восточныхъ С. употребительны въ европ. поэзии *газель* (рядъ двустипій съ одной римой въ первомъ и всѣхъ четныхъ стихахъ: аа, ба, са, да, еа и т. д.), происшедшая изъ персидскаго четверостишія (ааба), и *макама* (XVIII, 394). Среди этихъ формъ нѣкоторыя уклоняются отъ строгаго понятія С. и разсматриваются среди С. лишь потому, что все-таки представляютъ собой болѣе или менѣе традиціонное соединеніе стиховъ подъ извѣстнымъ названіемъ. Другія, столь же употребительныя С., не имѣющія названія, не находятъ особаго мѣста въ теоріи; таковы, напр., римованныя двустипіи («Саша», Некрасова, «Морская царевна» Лермонтова) и др.

А. Горьфельдъ.

Строфады (*Strophades*)—два извѣстныхъ въ древности острова въ Ионійскомъ морѣ, въ 35 геогр. миляхъ къ югу отъ Закина (нын. Занте) и въ 10 мил. отъ Мессениа, къ которой они принадлежали. Первоначально С. назывались *Πλωταί* (Пловучіе острова). По преданію, когда сыновья Борея Зеть и Калаисъ преслѣдовали Гарпій, они загнали ихъ на Строфадскіе острова и, перебивъ ихъ здѣсь, *вернулись отсюда обратно* (*strophades*—повертываю обратно, откуда и названіе С.), чтобы соединиться съ остальными аргонавтами. По Вергилію, Гарпій, преслѣдуемая Бореадами, поселилась навсегда на С.; здѣсь нашла ихъ Эней, на пути отъ острова Крита къ Итали (Аеп. III, 210 сл.). Въ настоящее время населеніе, всего около 60 чел., состоитъ почти исключительно изъ монаховъ укрѣпленнаго монастыря. Современныя названія С.—Строфадіа и Стривали.

Н. О.

Строфантъ (сем. *Аросупеае*)—растетъ въ тропической полосѣ Азии и Африки. Медициское примѣненіе имѣетъ изготовляемая

изъ сѣмянъ настойка. Сѣмена веретенообразныя, сѣро-буроватыя, длиною около 15, шириною до 5 мм., покрыты прижатыми, жесткими и короткими, направленными вверхъ волосками. Верхній конецъ сѣмени переходитъ въ тонкую, длинную, гладкую, желтоватую, хрупкую ость, оканчивающуюся хохломъ длинныхъ бѣлыхъ, тонкихъ и ломкихъ волосковъ. Сѣмя состоитъ изъ двухъмянодыснаго зародыша, окруженнаго тонкимъ слоемъ бѣлка; сѣмена безъ запаха, очень горькаго вкуса. Дѣйствующее начало сѣмянъ принадлежитъ глюкозиду строфантину $C_{20}H_{34}O_6$. С. въ терапевтическихъ дозахъ, по 5—8 капель тинктуры, оказываетъ вліяніе на дѣятельность сердца, усиливая энергію мышечныхъ сокращеній. При отравленіи лягушекъ замѣчается удлиненіе и усиленіе сокращенія желудочка сердца, которое, при дальнѣйшемъ проявленіи дѣйствія этого средства, начинаетъ неправильно сокращаться, а именно расслабленія сердечной мышцы не слѣдуютъ за сокращеніями сердца и отдѣльныя части желудочка по временамъ пребываютъ сокращенными въ такой моментъ, когда предсердія расслаблены. По истеченіи нѣкотораго времени—5 или 15 минутъ, смотря по введенной дозѣ—желудочекъ перестаетъ даже частично расслабляться, остается сильно сокращеннымъ и напоръ крови въ правильно функционирующихъ предсердіяхъ становится недостаточнымъ для того, чтобы преодолѣть сопротивленіе сокращенной мышцы желудочка, поэтому предсердія растягиваются приливающей къ нимъ кровью изъ вены и останавливаются въ сильно растянутомъ состояніи. Въ общемъ состояніи лягушки при этомъ не замѣчается никакихъ уклоненій отъ нормы, лягушка правильно совершаетъ волевые и рефлекторныя движенія даже тогда, когда сердце перестало работать, слѣдовательно, С. можно считать специфическимъ сердечнымъ средствомъ, такъ какъ, при извѣстныхъ дозахъ, медикаментъ этотъ адресуется исключительно къ сердечной мышцѣ, не вліяя на другіе органы. Описанныя явленія наблюдаются также на вырѣзанномъ сердцѣ лягушки. Благодаря усиленію сердечныхъ сокращеній, отъ терапевтическихъ дозъ С. поднимается кровяное давленіе, улучшается кровообращеніе по тканямъ, а слѣдовательно, въ извѣстныхъ случаяхъ, и состояніе питанія тканевыхъ элементовъ. Этимъ объясняется исчезновеніе подъ вліяніемъ этого медикамента водяночныхъ выпотовъ у сердечныхъ и почечныхъ больныхъ. Наиболее частое примѣненіе настойки С. находитъ при лѣченіи больныхъ съ пороками сердца въ періодъ разстройства компенсаціи, т. е. когда вслѣдствіе неправильной дѣятельности сердца развиваются застои или водяночныя скопленія въ различныхъ тканяхъ и полостяхъ. Преимущества этого средства передъ наперстанкой заключаются въ томъ, что оно дѣйствуетъ быстро и можетъ быть назначаемо въ теченіе болѣе продолжительнаго времени безъ опасенія, что дѣйствіе отдѣльныхъ дозъ могутъ суммироваться и произвести отравляющее вліяніе какъ отъ большой дозы. Но, по надежности и прочности дѣйствія при орга-

нических пороках сердца, средство это все же уступает наперстанкѣ. С. не назначается дѣтямъ до 5 лѣтъ, далѣе лицамъ съ склонностью къ кровотеченіямъ во внутренние органы и при аневризмахъ сосудовъ. Побочныя явленія, вызываемыя этимъ средствомъ, выражаются ощущеніемъ жженія въ глоткѣ и въ желудкѣ, тошнотой, рвотой и болью въ животѣ. Къ невыгоднымъ свойствамъ слѣдуетъ отнести также привыканіе къ средству у нѣкоторыхъ больныхъ. Глюкозидъ строфантинъ дѣйствуетъ въ нѣкоторыхъ случаяхъ сильнѣе дигиталина; въ рѣдкихъ случаяхъ въ видѣ подкожныхъ впрыскиваній, въ тѣхъ же дозахъ.

Д. Каменскій.

Строцци (Strozzi)—знаменитая аристократическая фамилія во Флоренціи, изъ которой вышло много извѣстныхъ полководцевъ, политиковъ, ученыхъ и писателей. С. Палласъ (1372—1462), итальянскій ученый, государственный дѣятель и дипломатъ, пожертвовалъ свое колоссальное состояніе на процвѣтаніе наукъ и литературы, открывалъ школы, поддерживалъ ученыхъ, привлекъ, напр., во Флоренцію Мануэля Хризолота, для преподаванія греческаго языка; собралъ огромное количество рукописей въ Греціи и Константинополѣ. На политическомъ поприщѣ С. обнаружилъ блестящія дарованія. Въ 1428 г. С. занялъ мѣсто во главѣ университета и способствовалъ его улучшенію. Защищая свободу своей родины, С. боролся съ Козьмою Медичи и былъ изгнанъ. Онъ поселился въ Падуѣ, гдѣ продолжалъ научныя занятія и перевелъ на латинскій языкъ нѣкоторыхъ греческихъ авторовъ.

Строцци (Strozzi)—два итальянск. живописца. 1) *Дзенобіо ди-Бенедетто* С. род. во Флоренціи около 1412 года, учился у Беато-Авджелино и писалъ иконы и портреты, изъ которыхъ сохранился до нашего времени портретъ Джованни ди-Биччи-де-Медичи. Большую извѣстность пользовался С. какъ миниатюристъ, занимавшійся иллюстрированіемъ церковныхъ книгъ и молитвенниковъ. Объ его искусствѣ по этой части даютъ понятіе четыре Служебника, принадлежавшіе флорентійскому собору и хранящіеся теперь въ тамошней Лаврентіевской бібліотекѣ. Миниатюры С. отличаются пріятностью красокъ, выразительностью изображенныхъ головъ, длиннотою фигуръ, толстою носовъ и красивою укладкою драпировокъ. 2) *Бернардо* С., прозванный *Прете-Джезевезе* и *Капуучино* (1581—1641) былъ генуэзецъ, учился у Пьетро Сорри и уже 16-ти лѣтъ отъ роду слылъ искуснымъ живописцемъ. Въ молодости онъ постригся въ монахи капуцинскаго ордена, но почувствовавъ снова влеченіе къ живописи, покинулъ монастырь подъ предлогомъ необходимости поддерживать трудами свою престарѣлую мать. Послѣ того имъ были написаны, подъ сильнымъ вліяніемъ М.-А. да-Караваджо, фрески въ генуэзскихъ церквахъ С.-Томазо, С.-Доменико и въ палацио Доріа, а также нѣсколько картинъ масляными красками. По смерти матери С., капуцины заставили его вернуться въ монастырь и насильно продержали его тамъ около трехъ лѣтъ. Бѣжавъ отъ нихъ въ

Венецію, онъ работалъ тамъ для бібліотеки св. Марка, для Прокураціи и для церкви тетиановъ. Произведенія С. отличаются сильнымъ письмомъ, но много теряютъ отъ неисправностей въ рисункѣ и отъ отсутствія благородства въ выраженіи. Изъ нихъ наиболѣе достойны вниманія картины: «Тайная вечеря» (въ црк. С.-Томазо, въ Генуѣ), «Св. Себастьянъ» (въ црк. С.-Бендетто, въ Венеціи), «Св. Антоній Падуанскій» (въ Луврскомъ музее), «Игрокъ на лютнѣ» (въ вѣнской галлерей) и «Усѣкновение главы Іоанна Предтечи» (въ брауншвейгской гал.). Въ Имп. Эрмитажѣ С. представленъ двумя картинами: «Молодой Товія испѣляетъ своего отца» (№ 219) и «Св. Маврикій» (№ 1669).

Строцци (Геркулесъ Strozzi)—итальянскій поэтъ, сынъ Гита Веспасіана С. (1471—1508), ученикъ Гварини, Альда Древняго, Бембо и своего отца. Въмѣстѣ съ послѣднимъ участвовалъ въ государственныхъ дѣлахъ. Убитъ возлюбленнымъ его жены, какъ думаютъ—Альфонсомъ д'Эсте. Латинскія стихотворенія С. изданы вмѣстѣ съ произведеніями его отца (см.) въ Венеціи, въ 1513 г.

Строцци (Титъ-Веспасіанъ Strozzi)—итальянскій поэтъ (1422—1505), сынъ Джованни С., изгнаннаго изъ Флоренціи и удалившагося въ Феррару, гдѣ онъ былъ начальникомъ войскъ герцога Николая III. Титъ-Веспасіанъ былъ ученикомъ Гварини. Какъ администраторъ (членъ совѣта 12-ти), онъ возбуждалъ ненависть народа, обременяя его чрезмѣрными налогами. Соч. его: «Strozzi poeta pater et filius» (Венеція, 1513), «Oratio ad Innocentem VIII».

Строчекъ (Helvella)—сумчатые грибы изъ семейства строчковыхъ (Helvellaceae) съ плодоносцемъ въ видѣ болѣе или менѣе правильной, лопастной, волнистой, мозговидной или совершенно гладкой шляпки на цилиндрической, ребристой ножкѣ. С. встрѣчаются въ сырыхъ лѣсахъ весной, а нѣкоторые виды (H. lacunosa), также лѣтомъ и осенью, во всемъ умѣренномъ поясѣ. Они всѣ считаются съѣдобными, но, попадаясь спорадически, встрѣчаютъ мало примѣненія, за исключеніемъ одного вида H. esculenta (Syn. Gyromitra esculenta), собираемаго въ большомъ количествѣ весной вмѣстѣ со сморчкомъ. Однако, употребленіе этого гриба сопряжено съ нѣкоторой опасностью, такъ какъ изслѣдованія Вострема, Понфика и другихъ ученыхъ показали, что въ свѣжемъ и сыромъ видѣ онъ содержитъ очень опасное, ядовитое вещество, вѣроятно, алкалоидъ, которое производитъ выдѣленіе гемоглобина вмѣстѣ съ мочей. Этотъ алкалоидъ растворяется въ кипяткѣ, такъ что сваренные и выполощенные С. уже неопасны, тогда какъ вода, въ которой они варились, можетъ отравить животныхъ ее пьющихъ. Высушенные С. также не представляютъ слѣда ядовитого вещества, которое, вѣроятно, испаряется. Съ другой стороны, не слѣдуетъ забывать, что гнилые С., какъ и гнилые сморчки (см.), содержатъ опасныя птомаины, дѣйствующіе также ядовито на животныя организмы, и поэтому слѣдуетъ употреблять въ пищу только совершенно свѣжіе, молодые С. или сморчки.

Ядовитость сырых С. была обнаружена в Германіи и Швейцаріи. Съ другой стороны, нѣкоторые французскіе и англійскіе ученые приводятъ факты употребленія въ пищу сырыхъ С. безъ всякихъ дурныхъ послѣдствій. Въ Россіи, употребленіе С. было постоянно безопасно. Въ виду такихъ противорѣчивыхъ фактовъ болѣе подробное изученіе химическихъ свойствъ грибовъ вообще и С. въ частности было бы желательно. Яч.

Строчное пѣніе — въ православной церкви обозначалось безлинейными нотными знаками и было однимъ изъ видовъ партеснаго многоголоснаго пѣнія. С. безлинейное пѣніе называлось также казанскимъ знакомъ. Свое названіе оно получило отъ того, что надъ текстомъ выписывалось нѣсколько строкъ безлинейныхъ нотъ. Первоначально С. пѣніе появилось въ юго-западной церкви въ XVI ст. и вскорѣ перешло въ русскую церковь, гдѣ было очень распространено въ XVII ст. С. пѣніе было двухстрочнымъ для двухъ голосовъ, трехстрочнымъ—для трехъ, четырехстрочнымъ—для четырехъ. Нижняя строка пѣлась тушью, вторая—киноварью, третья или путь — тушью, четвертая или верхъ — киноварью. Главная мелодія, преимущественно знаменнаго расѣва, помѣщалась въ нижнемъ или одномъ изъ среднихъ голосовъ; другіе голоса служили для сопровожденія главной мелодіи, образуя съ ней трезвучія. Мѣтнія о благозвучіи С. пѣнія были различны. Одни называли его красногласнымъ, премудрѣйшимъ составленіемъ, другіе — несогласнымъ, шумъ и звукъ издающимъ. Въ концѣ XVII в. С. безлинейное пѣніе стали перекладывать на линейныя ноты. Въ половинѣ XVIII ст. партесное линейное пѣніе вытѣснило С. пѣніе. *Н. С.*

Струбиць (Матвій Strubicz или Stróbicz) — польскій писатель, родомъ изъ Ливоніи; жилъ между 1520 и 1578 гг., служилъ при дворѣ Сигизмунда-Августа, по приказу котораго перевелъ на польскій языкъ и разукрасилъ иллюстраціями нѣмецкое сочиненіе Альберта старшаго, маркграфа бранденбургскаго: «О военномъ искусствѣ» («Księgi o guseckich gieszczach a sprawach wojennych»). Роскошная рукопись теперь находится въ Парижѣ, гдѣ въ 1858 г. напечатана часть ея. С. принадлежитъ еще сочиненіе о Ливоніи.

Струве — дворянскіе роды. Одинъ изъ нихъ происходитъ отъ Георга-Адама С. (1619—1692), профессора юриспруденціи въ іенскомъ университетѣ. Его внукъ Антонъ-Севастіанъ С. (1729—1802) былъ русскимъ повѣреннымъ въ дѣлахъ при германскомъ имперскомъ сеймѣ. Изъ сыновей послѣдняго Іоаннъ-Густавъ (1763 — 1828) былъ повѣреннымъ въ дѣлахъ въ Карлсруэ, а Генрихъ-Христофоръ-Готфридъ (1772—1851) — посланникомъ при ганзейскомъ союзѣ, потомъ старшимъ совѣтникомъ мн. иностранныхъ дѣл. Изъ сыновей Іоанна-Густава Антонъ (1797—1846) былъ русскимъ повѣреннымъ въ дѣлахъ во Франкфуртѣ на Майнѣ, Амадѣй (1798—1867) — повѣреннымъ въ дѣлахъ въ Швейцаріи, потомъ генеральнымъ консуломъ въ Ливорно, а Густавъ (1805 — 1871) принималъ участіе въ революціонномъ движеніи 1848 г. (см. ниже).

Изъ внуковъ Іоанна-Густава известны Густавъ (р. 1833 г.) и Амадѣй (р. 1835 г.) Егоровичи, инженеръ генералъ-майоръ, строители и заводчики, и Генрихъ Егоровичъ — проф. въ Варшавѣ (см. ниже). Густавъ Андреевичъ С. (1801—1865) былъ министромъ-резидентомъ въ Гамбургѣ. Этотъ родъ С. внесены въ родословныя книги дворянъ Царства Польскаго. Другой родъ С. происходитъ отъ знаменитаго астронома Василія Яковлевича С. (см.); изъ его сыновей Оттонъ Васильевичъ былъ директоромъ Пулковской обсерваторіи (см. ниже), Кирилль Васильевичъ — нынѣ посланникъ нашъ въ Японіи, а Бернгардъ Васильевичъ служилъ въ Вост. Сибири у гр. Муравьева, былъ астраханскимъ и пермскимъ губернаторомъ и напечаталъ «Воспоминанія о Сибири» («Рус. Вѣстн.», 1888 г.). Изъ сыновей послѣдняго Василій (р. 1854 г.) нынѣ директоръ Константиновскаго межевого института, а Петръ — извѣстный писатель (см. ниже). Этотъ родъ С. внесены въ III ч. род. кв. Полтавской губ. Въ XIX стол. изъ Германіи переселялись въ Россію и другіе члены рода С., потомство которыхъ принадлежитъ къ дворянству разныхъ губерній.

Струве (Буркгардъ-Готтельфъ Struve) — нѣмецкій библиографъ (1671—1738); былъ профессоромъ исторіи и госуд. права въ Іенѣ и историографомъ Саксонскаго дома; читалъ также феодальное право. Его труды: «Syntagma juris publici imperii germanici» (Іена, 1711), «Syntagma historiae germanicae» (Іена, 1716), «Corpus juris publici» (Іена, 1716), «Bibliotheca juris selecta» (Іена, 1756).

Струве (Василій Яковлевичъ, Friedrich-Georg-Wilhelm Struve) — знаменитый астрономъ. С. род. 15 апр. 1793 г. въ Альтонѣ, гдѣ его отецъ былъ директоромъ гимназіи. Занимаясь подъ руководствомъ отца главнымъ образомъ филологіей, С. уже 15 ти лѣтъ былъ подготовленъ для поступленія въ университетъ. Въ это время его старшій братъ преподавалъ въ дерптской гимназіи. Частію вслѣдствіе этого, частію изъ желанія избѣгнуть волненій военнаго времени, С. избралъ дерптскій университетъ. Здѣсь онъ продолжалъ изучать филологію и даже написалъ «De studiis criticis et grammaticis apud Alexandrinos» (1810). Вскорѣ, однако, С. увлекся блестящими лекціями Паррота по физикѣ, а затѣмъ, по совѣту послѣдняго, предался изученію астрономіи. Профессоръ Гутъ самъ мало интересовался наблюденіями, но всачески содѣйствовалъ С. въ его первыхъ шагахъ. Уже въ 1813 г. С. напечаталъ «De geographica positione speculae astronomicae Dorpatensis». Около этого времени онъ былъ назначенъ астрономомъ-наблюдателемъ университета. Не смотря на крайнюю бѣдность инвентаря обсерваторіи, С. сумѣлъ избрать подходящую и важную задачу: не имѣя средствъ опредѣлять склоненія свѣтилъ, онъ предпринялъ наблюденія пассажнымъ инструментомъ прямыхъ восхожденій около-полярныхъ звѣздъ. Затѣмъ по почину и на средства лифляндскаго экономическаго общества С. принялся за геодезическія операціи. Окончательная обработка этихъ многолѣтнихъ наблю-

дений дана имъ въ «Beschreibung der Breiten gradmessung in den Ostseeprovinzen Russlands» (1833). За смертью Гута въ 1818 г. С. былъ назначенъ проф. университета. Въ 1819 г. С. придѣлалъ къ ахроматической трубѣ Траутона филарный микрометръ и началъ главный трудъ всей своей жизни—измѣреніе двойныхъ звѣздъ.—Мало-по-малу ему удалось обставить обсерваторію первоклассными инструментами. Для ихъ заказа С. ѣздилъ нѣсколько разъ за границу. Въ 1822 г. установленъ былъ меридіанный кругъ работы Рейхенбаха, а въ 1824 г.—рефракторъ съ объективомъ въ 9 дюймовъ работы Фраунгофера, лучшей и наибольшей въ то время. Не довольствуясь измѣреніями уже известнымъ со времени Гершеля двойныхъ звѣздъ, С. предпринялъ пересмотръ всѣхъ звѣздъ неба до 9-ой величины; ему удалось открыть слишкомъ 3000 новыхъ двойныхъ звѣздъ («Catalogus novus stellarum duplicium etc.», 1827). Началась наиболее плодотворная эпоха жизни С. за 13 лѣтъ; помимо всѣхъ прочихъ одновременныхъ работъ, онъ собралъ 11000 измѣреній двойныхъ звѣздъ, которые легли въ основаніе его классическаго: «Stellarum duplicium et multiplicium mensurae micrometricae per magnum Fraunhoferi tubum annis a 1824 ad 1837 in specula Dorpatensi institutae» (1837, folio). Курсивныя слова служатъ обыкновенно сокращеннымъ названіемъ этой знаменитѣйшей работы. Предисловіе заключаетъ весьма много интереснаго подробностей работы, различныя замѣчанія С., которыя остаются полезными для наблюдателей нашего времени, изслѣдованія о собственномъ и орбитальномъ движеніи многихъ двойныхъ звѣздъ и т. д. Полутно С. опредѣлилъ изъ этихъ наблюдений параллаксъ звѣзды α Lyrae—вторая по времени (послѣ Весселя) удачная попытка найти разстояніе звѣзды до земли. Параллельно съ измѣреніями двойныхъ звѣздъ рефракторомъ С. началъ на меридіанномъ кругѣ сначала одинъ, затѣмъ съ помощью Прейса и Деллена опредѣленіе точныхъ положеній на небесномъ сводѣ всѣхъ двойныхъ звѣздъ. Результатомъ явился не менѣе цѣнный каталогъ «Stellarum fixarum imprimis duplicium et multiplicium positiones mediae pro epocha 1830 deductae ex observationibus meridianis annis 1822 ad 1843 in specula Dorpatensi institutis» (1852, folio).—Въ 1830 г. рѣшена была постройка Пулковской обсерваторіи и С. вошелъ въ составъ коммисіи, завѣдывавшей постройкой. Въ 1832 г. Струве былъ избранъ ординарнымъ академикомъ (членомъ-корреспондентомъ академіи наукъ онъ состоялъ съ 1822 г.). Въ 1834 г. въ аудіенціи у императора Николая I С. былъ назначенъ директоромъ строящейся обсерваторіи и посланъ за границу, чтобы заказать лучшіе инструменты, какіе только могли изготовить лучшіе мастера. Вся остальная жизнь С. связана съ Николаевской главной обсерваторіей въ Пулковѣ. Ея постройка и всѣ инструменты подробно описаны въ объемистомъ трудѣ С.: «Description de l'observatoire astronomique central de Poulkova» (1845, folio). Первая работа по открытіи обсерваторіи состояла въ опредѣленіи широты и долготы.

При этомъ С. разработалъ способъ опредѣлять широту пассажнымъ инструментомъ въ первомъ вертикалѣ; при грандіозныхъ хронометрическихъ экспедиціяхъ между Альтоной, Гриничемъ и Пулковомъ (1843—44) впервые былъ соблюденъ принципъ смѣны наблюдателей для исключенія ихъ личной ошибки («Expédition chronométriques entre Poulkova et Altona» [1844],.... entre Altona et Greenwich» [1846]). Дѣятельность обсерваторіи С. направилъ исключительно на измѣрительную звѣздную астрономію. По его плану, пассажнымъ инструментомъ и вертикальный кругъ опредѣляли положеніе яркихъ фундаментальныхъ звѣздъ. Меридіанный кругъ служилъ для каталога всѣхъ звѣздъ до 6-ой величины. 15-дюймовый рефракторъ (долгое время бывшій лучшимъ въ мірѣ) служилъ для измѣренія двойныхъ звѣздъ. Изъ работъ самого С. слѣдуетъ указать на наблюденія пассажнымъ инструментомъ въ первомъ вертикалѣ. Результатомъ было цѣнное опредѣленіе величины aberration: «Sur le coefficient constant dans l'aberration des étoiles fixes deduit des observations exécutées à Poulkova» (1843). Очень известна работа С. «Etudes d'astronomie stellaire» (1847). Хотя его взгляды на строеніе вселенной и на распредѣленіе звѣздъ устарѣли, но историческая часть работы представляетъ большой интерес.—Еще въ Дерптѣ С. обучалъ практической астрономіи и геодезіи многихъ топографовъ и флотскихъ офицеровъ. Эта дѣятельность значительно расширилась въ Пулковѣ. Вмѣстѣ съ тѣмъ обсерваторія надолго стала центромъ дѣятельности русскихъ геодезистовъ. Здѣсь они получали образованіе, здѣсь сваряжались всѣ географическія и геодезическія экспедиціи, здѣсь-же производилась обработка ихъ результатовъ. Къ этому времени относятся главныя работы по большому русско-скандинавскому градусному измѣренію (см. Триангуляція). Уже раньше С. указалъ на возможность покрыть равнину западной Россіи непрерывной сѣткою треугольниковъ. Операциі русскихъ геодезистовъ въ юго-западныхъ губернияхъ доставили для этого прекрасный матеріалъ; эти треугольники были связаны съ работами самого С. и продолжены черезъ Финляндію и Норвегію до Ледовитаго океана. Обработка всего матеріала исполнена С. въ его «Arc du méridien de 25°20' entre le Danube et la mer glaciale mesuré depuis 1816 jusqu'en 1856 etc.» (1857—60, два тома и чертежи). Этотъ классическій трудъ во многихъ отношеніяхъ до сихъ поръ не имѣетъ себѣ равнаго. Затѣмъ С. подготовилъ не менѣе грандіозное предпріятіе—измѣреніе дуги параллели черезъ всю Европу (см. Триангуляція). Въ январѣ 1858 г. С. внезапно заболѣлъ. Хотя болѣзнь (злокачественный варивъ) миновала, но силы С. были навсегда сломлены. Управленіе обсерваторіей онъ передалъ своему сыну О. В. Струве (см.) и почти не занимался наукой. Осенью 1863 г. былъ отпразднованъ пятидесятилѣтній юбилей его научной дѣятельности, а въ слѣдующемъ году, 23 ноября 1864 г., С. скончался. С. состоялъ почетнымъ членомъ и членомъ-корреспондентомъ 12 заграничныхъ академій и весьма

большого числа ученых обществ. Кроме упомянутых главных трудов он оставил более 100 мемуаров, относящихся почти исключительно к геодезии и практической астрономии, отчетов о различных экспедициях, отзывов и т. д. С. занимал одно из самых выдающихся мест среди астрономов первой половины XIX стол., когда развивалась астрономия «положения». С. не был гением, открывающим наук новые пути, но он сумел значительно улучшить старые методы наблюдений и дать некоторые новые приемы; он показал необходимость строгого изучения как инструментальных погрешностей, так и влияния личных ошибок наблюдателя и в области измерительной звездной астрономии его имя несомненно стоит рядом с Весселем. Исследования С. о двойных звездах надолго останутся предметом изучения и исходной точкой многих работ астрономов в этой области. Не меньшая заслуга С. состоит в превосходном устройстве и постановке дѣла в Пулковской обсерватории. Он сумел обставить ее превосходными инструментами, которые долгое время служили типами и образцами; в короткое время он довел Пулковскую обсерваторию до всемирного признания ее «астрономической столицей земного шара»: со всех сторон начали приѣзжать в Пулково для изучения практической астрономии, и, если Пулково сохраняет за собой одно из первенствующих мест среди всех обсерваторий, то в немалой мѣрѣ этим обязаны тому, что в обсерватории сохраняются научный дух и завѣты ее знаменитого основателя.

В. С.

Струве (Генрих Егоровичъ, родился въ 1840 г.)—современный философъ. Въ 1862 г. С. защитилъ въ Иенѣ диссертацию на степень доктора философіи: «Zur Entstehung d. Seele». Въ 1863 г. С. былъ назначенъ адъюнктомъ-профессоромъ по кафедрѣ философіи въ бывшей главной школѣ въ Варшавѣ и занимаетъ до сихъ поръ эту кафедру въ варшавскомъ унив. Читалъ лекціи по энциклопедіи философскихъ наукъ, логикѣ, психологіи, этикѣ, эстетикѣ и исторіи философіи. Въ московскомъ унив. С. получалъ степень доктора философіи, по защитѣ диссертации: «Самостоятельное начало душевныхъ явленій» (М., 1870). Книга С. вызвала оживленную полемику въ литературѣ. Противъ нея выступилъ Н. Аксаковъ, съ брошюрой: «Подспудный материализмъ, по поводу диссертации г. С.» (М., 1870), и С. Усовъ, «По поводу диссертации г. С.» (М., 1870). Въ защиту С. выступилъ Юркевичъ («Игра подспудныхъ силъ», «Русскій Вѣстн.», 1870, 3). Въ полемикѣ принялъ участіе и Н. Страховъ, который написалъ критическій отзывъ о книгѣ С., «Введение въ философію» (въ «Журн. М. Н. П.»). Другія сочиненія С. на русскомъ языкѣ: «Отличительныя черты философіи и ихъ значеніе въ сравненіи съ другими науками» (Варш., 1872); «Элементарная логика, руководство для преподаванія и самообученія» (ib., 1894; 10 изд., СПб., 1900); «Введение въ философію. Разборъ основныхъ началъ философіи вообще» («Энциклопедія философскихъ

наукъ», ч. I, Варш., 1890); «Способности и развитіе философствующаго ума» (М., 1897); «Современная анархія духа и ея философъ Фр. Ницше» (Харьк., 1900). На польскомъ языкѣ: «Wywód pojęcia filozofii» (Варш., 1863); «O psychologicznej zasadzie teorii poznania» (Варш., 1864); «O temperamentach» (ib., 1864); «O istnieniu duszy i jej udziale w chorobach umysłowych» (ib., 1867); «O pięknie i jego objawach» (Варш., 1865); «Wykład systematyczny logiki. T. I. Część wstępna» (ib., 1871); «Syn-teza dwóch światów» (Варш., 1876, изложение проводимой С. философской системы); «Cechy charakterystyczne filozofii i jej znaczenie w porównaniu z innymi naukami» (Варш., 1875); «O nieśmiertelności duszy» (ib., 1884); «Estetyka barw» (ib., 1886) и мн. др. Съ 1885 г. под редакціей С. выходятъ переводы классическихъ философскихъ сочиненій на польскій языкъ. На нѣмецкомъ языкѣ С. написалъ: «Hamlet. Eine Charakterstudie» (Веймаръ, 1876); «Zur Psychologie der Sittlichkeit» (Б., 1882); «Die polnische Litteratur zur Geschichte der Philosophie» (Берл., 1892) и мн. др. Въ своихъ философскихъ сочиненіяхъ С. пытается построить цѣльную философскую систему идеальнаго реализма, прямиая, главнымъ образомъ, къ учениямъ Фихте младшаго и Ульрипи, отчасти Лотце, Фехнера и др. Духъ и матерію онъ считаетъ не двумя реально различными субстанціями, а двумя раздѣленными абстракціей понятіями о двухъ сторонахъ реально нераздѣленнаго цѣлаго; съ этой точки зрѣнія С. называетъ Бога душою міра, міръ—тѣломъ Бога. Какъ нѣтъ противорѣчій между понятіями духа и матеріи Бога и міра, такъ нѣтъ его и между понятіями свободы и необходимости: необходимость есть выраженіе непремѣнности и порядка, которыя въ свою очередь являются результатами свободной воли Верховнаго Существа. Въ мірѣ нѣтъ противорѣчій, все составляетъ вѣчную, ненарушимую гармонию; одинъ только человекъ находится въ разладѣ съ окружающимъ его міромъ, но это—явленіе преходящее, результатъ умственной и нравственной незрѣлости человѣчества, небольшой отрывокъ его неизмѣрнаго историческаго движенія. Вообще, идеальный реализмъ, называемый С. также «синтетической философіей», стремится примирить противорѣчія между духомъ и матеріей, свободой и необходимостью, искусствомъ и наукой, церковью и государствомъ и т. д. Методъ С.—психологическій анализъ. По опредѣленію С., философія изучаетъ общее въ частномъ, а спеціальныя науки, основой которыхъ является математика—частное въ общемъ; предметомъ послѣднихъ служитъ познаніе явле. й, предметомъ философіи—объясненіе явленій. Значеніе С. заключается въ томъ, что онъ одинъ изъ первыхъ возсталъ противъ материалистическихъ тенденцій въ философіи 60-хъ годовъ. См. сочиненія о С. на польскомъ языкѣ В. Лютославскаго (Варш., 1896) и К. Кашевскаго (Варш., 1898).

Струве (Германъ Оттоновичъ, род. въ 1854 г.)—астрономъ (сынъ О. В. Струве, см. ниже). Образованіе получилъ въ Дерптѣ. Еще студентомъ былъ въ Приморской области участни-

комъ экспедиція для наблюденія прохожденія Венеры черезъ дискъ солнца (1874—75). По окончаніи курса зачисленъ въ сверхштатные астрономы Пулковской обсерваторіи (1877) и вскорѣ былъ посланъ на два года за границу для изученія астрономіи. Защищалъ въ Дерптѣ диссертациі на степени магистра (1881) и доктора (1882) астрономіи. Въ 1883 г. назначенъ адъюнктомъ, а въ 1890 г. старшимъ астрономомъ Пулковской обсерваторіи. Въ 1895 г. вышелъ въ отставку и переѣхалъ въ Кенигсбергъ, гдѣ занимаетъ мѣсто профессора и директора обсерваторіи. Въ началѣ своей дѣятельности С. занимался физикой, затѣмъ окончательно посвятилъ себя астрономіи. Въ Пулковѣ онъ наблюдалъ сначала 15-ти дюймовымъ рефракторомъ, а въ 1886 г. былъ назначенъ наблюдателемъ къ установленному тогда большому 30-дюймовому рефрактору. Главнымъ предметомъ его наблюденій были спутники Сатурна, о которыхъ С. напечаталъ (см. ниже) нѣсколько весьма цѣнныхъ наблюдательныхъ и теоретическихъ работъ. Измѣренія С. двойныхъ звѣздъ печатаются и составляютъ одинъ изъ томовъ 2-й серіи пулковскихъ наблюденій. С. напечаталъ: «Beiträge zur Theorie der Diffraction an Fernrohren» («Ann. der Ph. und Ch.», 1882); «Ueber den Einfluss der Diffraction an Fernrohren auf Lichtscheiben» («Ак. Н.», 1882); «Ueber Interferenzerscheinungen» («Ann. der Ph. und Ch.», 1882); «Theorie der Talbot'schen Linien» («Ак. Н.», 1883); «Ueber die allgemeine Leuchtungsfigur» (1886); «Résultats préliminaires des observations faites sur les satellites de Saturne à l'aide du réfracteur de 30 pouces» («Ак. Н.», 1890); «Beobachtungen der Cometen Pons, Wolf»; «On the dimensions of the Saturn disc.» («Month. Not.», 1894); «Beobachtungen des Neptunstrabanten am 30 z. refr.» («Ак. Н.», 1894); «Bestimmung der Elemente von Japetus und Titan etc.» («Ast. Nachr.»); «Verbindung der Saturnstrabanten Titan und Rhea und Ableitung ihrer Bahnen» («Ast. Nachr.»); «Sur deux lois nouvelles de la mécanique céleste» («Ак. Н.», 1891); «Découverte de la libration de Hyperion» (т. же, 1891); «Beobachtungen des 5-ten Jupiterstrabanten» («Ast. Nachr.») и т. д. Особенно же важны его «Beobachtungen der Saturnstrabanten am 15 z. refr.» («Supplément I aux observations de Poulkova», 1888) и, наконецъ, «Beobachtungen der Saturnstrabanten am 30 z. refractor» (1893), составляющія XI томъ 2-й серіи пулковскихъ наблюденій.

В. С.

Струве (Густавъ Struve, 1805—70)—германскій политическій дѣятель. Будучи адвокатомъ въ Мангеймѣ, принималъ участіе въ радикальной журналистикѣ, за что нѣсколько разъ подвергался тюремному заключенію. Свои досуги онъ посвящалъ изученію френологіи, плодомъ котораго были «Geschichte der Phrenologie» (Гейдельбергъ, 1843) и «Handbuch der Phrenologie» (Лпц., 1845); сверхъ того онъ былъ горячимъ пропагандистомъ вегетарианства. Въ 1848 г. онъ былъ членомъ франкфуртскаго предварительнаго парламента (Vorparlament). Въ составѣ предложенной имъ тогда программы входили отиѣна постоянного войска, уничтоженіе монастырей, уничтоженіе

союза, существовавшаго до тѣхъ поръ между церковью и государствомъ и между церковью и школой, объединеніе Германіи, уничтоженіе наследственныхъ монархій и замѣна ихъ свободно избранными парламентами и президентами, объединенными по образцу свободныхъ Сѣв.-Амер. Штатовъ. Все это, по мысли С., должно доставить «обезпеченіе собственности и личности, образованія, благосостоянія и свободы для всѣхъ, безъ различія рожденія, состоянія и вѣрованій». Въ апрѣлѣ 1848 г. С., вмѣстѣ со своимъ другомъ Геккеромъ (см.), стоялъ во главѣ вооруженнаго возстанія въ Баденѣ; послѣ его неудачи бѣжалъ въ Швейцарію. Въ сентябрѣ 1848 г. онъ, вмѣстѣ съ другими эмигрантами, вторгся съ тою же цѣлью изъ Швейцаріи въ Баденъ, былъ взятъ въ плѣнъ и приговоренъ судомъ присяжныхъ во Фрейбургѣ къ 5½ годамъ тюремнаго заключенія, которое отбывалъ въ Брухзалѣ. Освобожденный народнымъ возстаніемъ 24 мая 1849 г., онъ принялъ участіе въ баденской революціи; послѣ ея неудачи бѣжалъ въ Швейцарію, потомъ въ Америку. Тамъ онъ написалъ «Allegemeine Weltgeschichte» въ радикальномъ духѣ (Нью-Йоркъ, 1853—1860). Принялъ участіе въ междоусобной войнѣ на сторонѣ сѣверянъ, въ качествѣ офицера, но уже въ 1863 г. вернулся, на основаніи амнистіи, въ Германію. Кромѣ названныхъ сочиненій, написалъ еще «Politische Briefe» (Мангеймъ, 1846); «Grundzüge der Staatswissenschaft» (Франкфуртъ, 1847—48); «Das öffentliche Recht d. deutschen Bundes» (Мангеймъ, 1846); «Gesch. der drei Völkserhebungen in Baden» (Бернъ, 1849); «Das Revolutionszeitalter» (Нью-Йоркъ, 1860, 7 изд., 1864) и мн. др. Его жена *Амалия С.*, урожденная Дюзаръ, принимала участіе во всѣхъ предпріятіяхъ мужа, одновременно съ нимъ сидѣла въ тюрьмѣ и вмѣстѣ съ нимъ уѣхала въ Америку, гдѣ умерла въ 1862 г. Написала: «Erinnerungen aus den badischen Freiheitskämpfen» (Гамб., 1850); «Historische Zeitbilder» (Бременъ, 1850).

В. В.—ст.

Струве (Людвигъ Оттоновичъ)—астрономъ, род. въ Пулковѣ въ 1858 г., поступилъ въ 1876 г. въ Имп. дерптскій (нынѣ юрьевскій) университетъ, гдѣ получилъ ученая степени: 1880 г. кандидата математики, 1883 г. магистра астрономіи и 1887 г. доктора астрономіи. Съ 1880—86 гг. сверхштатный астрономъ Пулковской обсерваторіи; 1883—85 гг. командированъ за границу для приготовленія къ профессорскому званію (Воннъ, Миланъ, Лейпцигъ); 1886—94 гг. астрономъ-наблюдатель въ Дерптѣ (Юрьевѣ), 1894—97 экстраординарный профессоръ астрономіи и геодезіи, а съ 1897 г. ординарный профессоръ Имп. харьковскаго унив. Ученые труды С.: «Ueber den Doppelstern ϵ 60— γ Cassiopejae» («Bulletin de l'Acad. Imp. des sciences de St.-Petersbourg», 1881, т. 27); «Resultate aus den in Pulkowa angestellten Vergleichungen von Procyon mit benachbarten Sternen» («Mémoires de l'Acad. Imp. de St.-Petersbourg», 1883, т. 31); «Nuova determinazione della latitudine del R. Osservatorio di Brera in Milano fatta per suezzo di panaggi di stelle nel

плоскость поляризации перпендикулярна плоскости колебаний, между тем как предположение Неймана и Мак-Куллоха о положении плоскости поляризации не могут служить для этой цели. После того он поместил в том же журнале ряд статей о колебаниях различных материальных систем, а в 1877—78 гг. напечатал прекрасное сочинение: «Theory of Sound», в котором помощью новых и оригинальных методов решаются вопросы о колебании различных материальных систем. В мемуаре: «Theory of resonances», помещенном в «Philosophical Transactions» в 1871 г. он первый показал особый способ приближенного вычисления сопротивления проводника данного вида. В статьях по электромагнетизму он рассматривает некоторые явления, происходящие от самоиндукции и магнитные действия переменных токов большого числа перемещив в единицу времени. Заведывая лабораторию Кавендиша, он произвел многие ряды исследований с целью установить опытным путем величины основных электрических единиц. С 1885 г. он начал опытные исследования над плотностями газов, которые потом послужили к открытию, совместно с Рамзаем, аргона в атмосферном воздухе (XXVI, 251). Д. В.

Струтинские (Берличь) — дворянский род, герба Сась, происходящий из Червонной Руси и восходящий к началу XVII в. Ян С. был каштеляном виллянтским (1737—44). Юлий Феликсович С. (1810—78) известен в польской литературе под псевдонимом «Берличь Сась». Род С. внесен в VI ч. род. кн. Киевской, Подольской, Виленской и Гродненской губ.

Стручекъ — сухой плод (коробочка), вскрывающийся двумя створками, так как по спинному и брюшному шву каждой створки появляются продольные трещины; когда створки обособляются, то их края с семенами остаются в виде рамки (gerium), на которой натянута пленчатая перепонка, служившая перегородкой между двумя гнездами завязи. С. образуется из завязи, состоящей из двух плодолистиков (отличие от очень похожего на С. плода — боба, образующегося из завязи обь одномъ плодолистикѣ). Если длина С. меньше его ширины, равна ей или превышает ее раза в два, в три, то такой С. называется *стручкомъ* (silicula). В стручкѣ перегородка (т. е. рамка) бывает то широкая, то узкая, что обуславливается формой створок (плоскія онѣ или лодочкообразныя). С. и стручекъ встрѣчаются обыкновенно в семействѣ крестоцвѣтныхъ. С. Р.

Стручки сладкіе — такъ называются плоды одного дерева изъ семейства бобовыхъ, *Segetonia Siliqua L.*, растущаго дико в Палестинѣ, по распространеннаго теперь во всей области Средиземнаго моря и во многихъ мѣстахъ одичавшаго. Это дерево 6—9 метровъ вышиною съ вѣчно-зелеными парноперистыми (2—3-парными) кожистыми, блестящими листьями. Мелкіе красные цвѣточки, собранные в короткія кисти, раздѣльнополю, двулопны, рѣдко обоеполю. Мужскіе состоятъ

изъ блюдцевидной чашечки, сросшейся съ широкимъ дискомъ, и пяти тычинокъ; лепестковъ нѣтъ. Въ женскихъ же цвѣтахъ также нѣтъ тычинокъ или онѣ недоразвиты, но находится завязь съ большимъ числомъ сѣмяпочекъ и толстымъ двураздѣльнымъ рыльцемъ. Плодъ представляетъ длинный перестрескивающийся бобъ съ мясистыми жесткими стѣнками. Свѣжіе плоды обладаютъ важнымъ вкусомъ и не съдобны. Ихъ собираютъ незрѣлыми и кладутъ на солнцѣ, тогда они дѣлаются сладкими и съдобными и идутъ въ продажу. Лучше всѣхъ считаются сладкіе С. изъ Леванта, затѣмъ кипрскіе, итальянскіе, далматскіе и испанскіе. Мякоть продажныхъ сладкихъ С. содержитъ болѣе 60% сахара и гумми, 25% клетчатки и пектина, 4% азотистыхъ веществъ, 0,3% масла, 3% золы и 7% воды. Въ Россіи, также какъ въ большей части Европы, сладкіе С. употребляются, главнымъ образомъ, какъ народное лакомство, а кромѣ того въ небольшомъ количествѣ въ домашней медицинѣ, въ видѣ мягчительнаго отвара. На своей родинѣ же они служатъ пищей для бѣднаго населенія. Между прочимъ ими, какъ предполагаютъ, питался Іоаннъ Креститель въ пустынѣ, почему и нѣмцевъ С. сладкіе называются *Johannisbrod*. Древесина этого дерева, очень твердая и красивая, можетъ употребляться въ столярномъ дѣлѣ, а кора и листья служатъ для дубленія. Сѣмена сладкихъ С. употреблялись прежде у аптекарей и ювелировъ, какъ единица вѣса, подъ арабскимъ названіемъ *каратъ*. Коржискій.

Стручковый перецъ (*Capsicum*) — родъ растений изъ сем. пасленовыхъ, заключающій ок. 30 видовъ, родомъ изъ Центральной и Южной Америки (одинъ видъ родомъ изъ Японіи). Это травянистыя однолѣтнія или многолѣтнія растения съ очередными цельными листьями и крупными пазушными цвѣтами. Чашечка колокольчатая, вѣтчикъ колесовидный, 4-лопастный, блѣлый. Плодъ — ягода круглая или продолговатая, обыкновенно малосочная, бѣлаго, краснаго или фиолетоваго цвѣта, съ очень ѣдкимъ жгучимъ вкусомъ, зависящимъ отъ особаго, еще очень мало изслѣдованнаго алкалоида *капсицина*. Вслѣдствіе этого жгучаго вкуса плоды употребляются въ качествѣ приправы, подъ именемъ испанскаго, каенскаго, бразильскаго перца и т. п. Нѣкоторые виды, особенно *Capsicum annuum* и *longum* разводятся ради плодовъ уже съ давнихъ поръ, какъ на родинѣ, такъ и въ Европѣ (въ Европѣ съ конца XVI стол.), при чемъ дали массу разновидностей, изъ которыхъ одинъ по жгучести превосходитъ основные виды, другія же настолько утратили ее, что могутъ употребляться въ пищу. С. перецъ прибавляютъ въ разные соусы, супы, а также маринуютъ и употребляютъ въ видѣ закуски. Особенно много его употребляютъ въ Англии, Сѣв. Америкѣ и Остиндіи.

Струэнзе (Густавъ-Карлъ-Отто фонъ-Struensee) — нѣмецкій романистъ (псевдонимъ: Gustav vom See, 1803—75); былъ въ 1860-хъ годахъ членомъ прусскаго ландтага. Написалъ романы: «Rancé», «Die Belagerung v. Rheinfels», «Die Egoisten», «Herz und Welt», «Vor

fünfzehn Jahren», «Gräfin und Marquise», съ продолженіемъ «Ost und West», «Arnstein», «Valerie», «Falkenrode» «Krieg und Friede», «Gänselese», «Ideal und Wirklichkeit», «Erlebt u. erdacht» и др. Собраніе его романовъ вышло въ 1867—69 гг. и въ 1876 г.

Струэнзе (Иоганнъ-Фридрихъ) — датскій государственный дѣятель, нѣмецъ по происхожденію и воспитанію (1737—72). Отецъ его, дасторъ и проф. въ Галле, былъ приглашенъ на службу датскимъ правительствомъ и достигъ званія суперъ-интендента въ Шлезвигъ-Гольштиніи. Молодой С., избравшій профессію врача, былъ въ 1768 г. назначенъ сопровождать къ заграничное путешествіе молодого короля Христіана VII. Многостороннее образованіе, умъ, дарованіа и свѣтскія манеры скоро упрочили положеніе С. при молодой королевской четѣ. По возвращеніи изъ путешествія, онъ сталъ настолько быстро подвигаться по лѣстницѣ придворныхъ должностей и ранговъ, что въ 1770 г. въ его рукахъ уже оказалась высшая государственная власть. 17 января 1770 г. С. переѣхалъ на жительство въ Христіансбургскій дворецъ, и около этого же времени началась его интимная связь съ королевой Каролиной-Матильдой, которая имѣла безграничное вліяніе на короля, доведеннаго развратной жизнью до полнаго почти слабоумія. С. было предоставлено полномочіе издавать отъ имени короля указы и рескрипты, яко-бы переданные ему королемъ устно; указы эти скрѣплялись печатью тайнаго королевскаго кабинета, главой котораго былъ самъ С., и имѣли силу указовъ, скрѣпленныхъ подписью короля. Получивъ такую неслыханную власть, С. принялся править страню съ безпримѣрной энергіей и смѣлостью. Въ два года его правленія имъ было намѣчено и отчасти проведено до 600 болѣе или менѣе крупныхъ государственныхъ мѣропріятій. Реформы эти сводились къ слѣдующему: свободѣ печати, стремленію достигнуть въ дѣятельности высшихъ органовъ правительственной власти болѣе быстрой, порядка и простоты, установленію твердаго государственнаго бюджета, упорядоченію государственныхъ финансовъ, улучшенію судопроизводства, отмѣнѣ пытокъ, уничтоженію покровительственной системы, поднятію земледѣлія, въ связи съ улучшеніемъ положенія крестьянъ, замѣнѣ натуральныхъ повинностей денежными, перечисленію нѣкоторыхъ доходовъ (какъ зундская пошлина) изъ королевскихъ въ государственные, ограниченію чрезмѣрной раздачи орденскихъ знаковъ и титуловъ, уравниенію правъ гражданъ (между прочимъ, и уравниенію правъ незаконнорожденныхъ дѣтей съ законными), отмѣнѣ многихъ прерогативъ дворянства, безусловному запрещенію азартныхъ игръ и пр. Многие реформы С. основывались на здоровыхъ, разумныхъ началахъ, другія были преждевременны, нѣкоторыя предприняты слишкомъ опрометчиво, и всѣ вообще создали С. множество тайныхъ и явныхъ враговъ, чему немало способствовали и самые приемы С. Реформы свои онъ проводилъ крайне круто, не считаясь ни съ чьими интересами, не спрашиваясь ни съ чьими мнѣніями и желаніями.

Сокращая государственные расходы, онъ, напр., съ безпощадной жестокостью уволилъ, безъ всякой пенсіи, массу чиновниковъ. Еще сильно повредило С. его пренебреженіе къ датскому языку. Всѣ указы составлялись на нѣмецкомъ языкѣ, всѣ «коллегіи», исключая «датской», употребляли въ качествѣ правительственнаго и дѣловаго языка исключительно нѣмецкій. Прошенія всякаго рода, адресованныя въ правительственные учрежденія, также приходилось писать по-нѣмецки; иначе ихъ не читали и не давали имъ хода. Предоставленная печати полная свобода послужила прежде всего во вредъ самому С. Этимъ путемъ противники его, не стѣсняясь въ своихъ нападкахъ на С., пріобрѣтали себѣ все болѣе и болѣе сторонниковъ въ странѣ. Разразилось нѣсколько вспышекъ народнаго недовольства, при чемъ С. обнаружилъ слабость, неустойчивость, недостатокъ нравственнаго и политич. мужества и такта. Это ободрило враждебную С. придворную партію, во главѣ которой стали вдовствующая королева, наслѣдный принцъ Фридрихъ, секретарь его, впоследствии одинъ изъ главныхъ государственныхъ дѣятелей, Гульдбергъ, и многія высокопоставленныя лица. Партія эта рѣшилась совершить дворцовую революцію. Въ ночь на 17 января, послѣ придворнаго бала, вдовствующая королева съ наслѣднымъ принцемъ и ихъ приверженцы вошли въ спальню короля, разбудили его и заставили подписать приготовленные Гульдбергомъ указы объ арестахъ. Вслѣдъ затѣмъ С. и его главный сотрудникъ Брандтъ были арестованы и заключены въ крѣпость, а королева Каролина-Матильда отвезена въ замокъ Кронборгъ. Переворотъ былъ встрѣченъ въ столицѣ общими ликованіемъ. Была назначена особая коммиссія для слѣдствія и суда надъ С. Онъ сразу сознался въ своей связи съ королевой, и его вмѣстѣ съ Брандтомъ приговорили за умышленныя ими «преступленія противъ величества» къ лишенію чести и смертной казни. Приговоръ былъ приведенъ въ исполненіе 28 апрѣля 1772 г.

П. Г.—н.

Струэнзе (Карль-Густавъ von Struensee, 1735—1804)—пруссскій государственный дѣятель, братъ предыдущаго; былъ профессоромъ въ «Ritterakademie» въ Лигницѣ. Здѣсь онъ занимался примѣненіемъ математики къ теоріи военнаго искусства и напечат. «Anfangsgründe der Artillerie» (3 изд., Лпц., 1788) и «Anfangsgründe der Kriegsbaukunst» (ib., 1771—74-2 изд. 1786). Въ 1769 г. онъ переселился въ Копенгагенъ, гдѣ получилъ должность совѣтника юстиціи и члена финансовой коллегіи. Послѣ паденія брата поступилъ на прусскую службу и въ 1791 г. назначенъ министромъ, съ управленіемъ таможенными и акцизными сборами. Зависть его сослуживцевъ-дворянъ помѣшала ему провести финансовыя реформы, которыя онъ рекомендовалъ въ своихъ сочиненіяхъ. Ср. v. Held, «Struensee» (Берл., 1805).

Струя бобровая — см. Бобровая С. (IV, 130). *С. кабарожья*—см. Кабарга (XIII, 780); кабарожья С. вывозится, главнымъ образомъ, въ Китай (черезъ Кахту); вывозъ

этот постепенно падает: въ 1853—62 г. было отпущено 303 тыс. штук, въ 1863—72 г. ок. 60 тыс., а къ 1873—82 г. только ок. 46 тыс. шт. (см. «Обзоры внешней торговли Россіи»).

Стредовскій (Jan-Jiří Středovský)—чешскій историкъ, священникъ; род. въ 1679 г. въ Моравіи. Его труды: «Mercurius Moraviae theomagabillium» (Ольмюкъ. 1705), съ заслуживающимъ вниманія разсужденіемъ о достоинствахъ языка чешскаго; «Sacra Moraviae historia, sive vita SS. Cyrilli et Methodii» (1710); «Rubinus Moraviae i. e. Vener. Joannis Sarsandri martirium et patientia» (Brunae, 1712). Всѣ его сочиненія отличаются отсутствіемъ исторической критики.

Стрый (польск. Struj)—гор. въ Галиціи (въ Австріи), на р. С. (притокъ р. Днѣстра). Замокъ, гимназія, паровая лесопильня, кожевенный заводъ, производство чугунно-литейныхъ издѣлій, зажигательныхъ свичей и т. д.; значительная ярмарка крупнаго рогатаго скота. Населеніе (1890 г.—16515 чел.) официально считается преимущественно польскимъ, но въ его составѣ много русиновъ, евреевъ и мѣлцевъ.

Стрыковъ—пос. Брезинскаго у., Петровской губ., на р. Мощеницѣ, прит. Взуры; жит. 3725.

Стрѣла—маленькое созвѣздіе, расположенное на млечномъ пути между 19^h и 20^h прямого восхожденія и 15° и 20° сѣвернаго склоненія. Окружено созвѣздіями Лисьяца, Орла, Дельфина. Принадлежитъ къ созвѣздіямъ Птолемея (см. Созвѣздія). Мнѣи связываютъ С. съ созвѣздіемъ Орла. Звѣздъ видимыхъ просто глазомъ 18; наиболѣе яркая—4-й величины. Звѣзда S. Sagittae—перемѣнная типа Альголя съ періодомъ въ 8 дней. Около центра созвѣздія находится довольно богатая звѣздная куча.

Стрѣла—народное названіе нѣкоторыхъ растений, напр. Menyanthes trifoliata L. (см. Вахта, Трифоль), Sagittaria Sagittaeifolia L. (см. Стрѣлолистъ) и др.

Стрѣлбный или *стрѣлцкій промыселъ*, также *стрѣльня*—бой крупныхъ морскихъ животныхъ (моржей, тюленей и пр.) изъ винтовокъ: промысленики подстерегаютъ высушившихся изъ воды или вышедшихъ на ледъ или камни животныхъ и стрѣляютъ по нимъ, болѣею частью, въ голову.

Стрѣлцкая коса—довольно высокій берегъ при устьяхъ р. Урала. Наиболѣе безопасное отъ наводненія (съ моря) мѣсто. На ней «вышка» и сторожевой постъ уральской войск. охранной (по рыболовству) команды.

Стрѣлцкіе бунты.—Стрѣлцкое войско при царѣ Алексѣѣ Михайловичѣ пользовалось особой благосклонностью правительства. Надѣленные разными льготами, стрѣльцы жили особыми слободами въ разныхъ частяхъ Москвы и, имѣя военную организацію, сохраняли близкія связи съ населеніемъ города. Лихомство и произволъ начальниковъ возбуждали болѣе не удовольствіе среди стрѣльцовъ, чѣмъ въ остальномъ населеніи, и вызывали съ ихъ стороны протесты. Уже въ послѣднее время царствованія Θεодора Але-

ксѣевича стрѣльцы пришли въ движеніе. Они жаловались на своихъ начальниковъ, но бояринъ Языковъ, разбиравшій дѣло, велѣлъ перенорать жалобщиковъ. Спустя короткое время стрѣльцы снова пожаловались на своего полковника Грибоѣдова. На этотъ разъ Грибоѣдова сослали. Съ воцареніемъ Петра стрѣльцы подали челобитную на всѣхъ своихъ полковниковъ и подкрѣпили ее угрозами. Партія Нарышкиныхъ, стоявшая тогда у власти и чувствовавшая, что ея положеніе непрочно, испугалась; старые полковники были отставлены, назначены новые и произведены со старыхъ взысканія по претензіямъ стрѣльцовъ. Почувствовавъ свою силу, стрѣльцы утратили всякую дисциплину. При такихъ обстоятельствахъ партія Милославскихъ задумала воспользоваться стрѣльцами для своихъ цѣлей. Ив. Мих. Милославскій и кн. Ив. Хованскій стали возбуждать стрѣльцовъ противъ Нарышкиныхъ, распуская слухи, что тѣ умышляютъ зло и противъ царевича Іоанна, и противъ самихъ стрѣльцовъ. Въ средѣ стрѣльцовъ нашлось не мало агитаторовъ. Стрѣлцкое войско взволновалось. 11 мая 1682 г. прибылъ въ Москву изъ ссылки глава партіи Нарышкиныхъ—Матвѣевъ. Онъ высказался противъ слабости правительства по отношенію къ стрѣльцамъ; это стало имъ извѣстно. 15 мая, въ день убіенія царевича Димитрія, между стрѣльцами былъ пущенъ слухъ, что Нарышкины задушили царевича Іоанна. Стрѣльцы бросились въ Кремль. Бояре, засѣдавшіе во дворцѣ, смутились. Царица Наталья Кирилловна, по совѣту Матвѣева и патриарха, вывела на Красное крыльцо обоихъ царевичей. Это подѣйствовало; слова Матвѣева еще болѣе успокоили стрѣльцовъ. На бѣду одинъ изъ начальниковъ стрѣлцкаго приказа, кн. Мих. Юр. Долгорукій, сталъ съ бравно приказывать стрѣльцамъ разойтись. Толпа бросилась на него и убила. Затѣмъ убили Матвѣева, бывшаго стрѣлцкаго начальника Горюшкина, Юренина, стольника Фед. Салтыкова, дьяка Ларионова, его сына Василія, брата царицы Аванасія Нарышкина, кн. Гр. Ромодановскаго съ сыномъ Андреемъ, кн. Юрія Долгорукаго, главнаго начальника стрѣльцовъ, и боярина Языкова. Тѣла убитыхъ были преданы поруганію. На другой день стрѣльцы опять ворвались во дворецъ, убили еще нѣсколько человекъ и настойчиво требовали выдачи другого брата царицы, Ивана Нарышкина. По совѣту окружающихъ, царица пожертвовала братомъ. Ив. Нарышкинъ былъ выданъ стрѣльцамъ; его пытали и убили. Партія Нарышкиныхъ была уничтожена. Милославскіе торжествовали; управленіе перешло въ ихъ руки. Во главѣ стрѣлцкаго приказа были поставлены кн. Хованскій и его сынъ. Стрѣльцы подали челобитную о томъ, чтобы вмѣстѣ съ Петромъ царствовалъ и его братъ Іоаннъ. 26 мая дума и духовенство, перепуганные происшедшими кровавыми событіями, признали двоецарствіе. Затѣмъ стрѣльцы подали новую челобитную о томъ, чтобы въ малолѣтство царей правила царевна Софія. 29 мая Софія приняла правленіе. Стрѣльцы были теперь въ большомъ почетѣ; ихъ угощали

во дворцѣ; дѣйствія ихъ разсматривались, какъ искорененіе измѣны. Въ память этого на Красной площади былъ поставленъ каменный столбъ съ соответствующими надписями. Теперь новою силою хотѣли воспользоваться и раскольники. Среди стрѣльцовъ было не мало раскольниковъ; самъ кн. Хованскій почувствовалъ расколъ. Снова начались волненія. Раскольники требовали преній о вѣрѣ всенародныхъ и въ присутствіи царей и патриарха. 23 іюня раскольники пошли въ Кремль, но Хованскій успокоилъ ихъ и назначилъ 5 іюля днемъ преній. Въ этотъ день раскольники опять двинулись въ Кремль, но пренія произошли не всенародно, а въ Грановитой палатѣ. Раскольники вели себя вызывающимъ образомъ и послѣ преній провозгласили свою побѣду. Понимая опасность положенія, Софія начала дѣйствовать энергично, склонила на свою сторону выборныхъ отъ стрѣльцовъ, велѣла схватить одного изъ главарей раскольниковъ, Никиту Пустосвята, и отрубить ему голову; другіе расколоучители были сосланы. Но и теперь Софія не могла чувствовать себя въ безопасности. Хованскій, возвышенный самою же Софіей, пользовался огромнымъ вліяніемъ на стрѣльцовъ, а его честолюбіе было извѣстно. Ходили слухи, что онъ мечтаетъ о престолѣ. Софія боялась оставаться въ Кремлѣ; царская семья уѣхала изъ Москвы. 17 сент. въ с. Воздвиженскомъ состоялось засѣданіе думы. Противъ Хованскихъ, отца и сына, были предъявлены обвиненія; ихъ судили и приговорили къ смертной казни. Въ тотъ же день они были схвачены и приговоръ приведенъ въ исполненіе. Но царевна не возвратилась въ Москву; она уѣхала въ Троицкую лавру, куда велѣно было собираться служилымъ людямъ. Между тѣмъ младшій сынъ Хованскаго возмущилъ стрѣльцовъ, увѣрявъ ихъ, что рѣшено стрѣльцовъ истребить и дворы ихъ сжечь. Стрѣльцы овладѣли Кремлемъ и пушечнымъ дворомъ и стали ждать нападенія со стороны Троицы. Нападенія не было, но стрѣльцы убѣдились, что правительство располагаетъ военной силой, противиться которой они не могутъ. Черезъ патриарха они просили прошенія и получили его, на условіяхъ полной покорности. Столбъ, поставленный въ память майскихъ событій, былъ разрушенъ. Царское семейство вернулось въ Москву. Начальникомъ стрѣльцовъ былъ назначенъ Шакловитый, который ввелъ между ними дисциплину и болѣе спокойныхъ выславъ въ украинные города. Прошло 5 лѣтъ. Въ 1687 г. Софія опять понадобилась стрѣльцамъ. Петръ подросъ и господству царевны подходилъ конецъ. Чтобы сохранить за собою власть, Софія оставалось только вѣнчаться самой на царство. Она попыталась обратиться за содѣйствіемъ къ стрѣльцамъ, но попытки Шакловитаго поднять ихъ оказались безуспѣшными. Когда Шакловитый созвалъ стрѣльцовъ въ Кремль и сталъ договаривать противъ царя, нѣсколько стрѣльцовъ извѣстили Петра объ опасности. Царь уѣхалъ къ Троицѣ и потребовалъ туда войска. Часть стрѣльцовъ ушла къ Петру. Остальные не обнаружили охоты стоять за царевну и даже заставили ее

выдать Шакловитаго. Послѣ пытки Шакловитый признался въ умыслѣ противъ царя Натальи, хотя и отрицалъ замыслы противъ Петра. И онъ, и преданные ему стрѣльцы были казнены.—Въ 1697 г. стрѣлецкій полковникъ Циклеръ былъ обвиненъ въ намѣреніи убить царя. На допросѣ онъ оговорилъ окошечника Саковнина, а тотъ—своего зятя Фед. Пушкина и его сына. Всѣ они были казнены. Въ 1698 г. произошелъ послѣдній С. бунтъ. Послѣ зятя Азова туда было отправлено 4 стрѣлецкіе полка. На смѣну имъ было послано еще 6 полковъ, но первые 4 не были возвращены въ Москву, а посланы въ Великіе Луки, въ армию кн. Ромодановскаго. Среди стрѣльцовъ начался ропотъ. Весною 1698 г. 155 чел. самовольно ушли въ Москву, просить отъ имени всѣхъ объ отпускѣ домой. Начальникъ стрѣлецкаго приказа Троекуровъ велѣлъ имъ идти назадъ, а выборныхъ посадилъ въ тюрьму. Стрѣльцы съ неудовольствіемъ повиновались. По возвращеніи въ армию ихъ велѣно было сослать на вѣчныя времена въ Малороссію, а остальныхъ разставить въ пограничныхъ городахъ. Стрѣльцы пошли было по назначенію, но съ дороги, взволнованные слухами и чтеніемъ письма отъ имени будто-бы царевны Софіи, призывавшаго ихъ въ Москву, пошли на столицу. Передъ Москвою, у Воскресенскаго монастыря, они были разбиты ген. Гордономъ. Начался розыскъ. Петръ, бывшій тогда за границей, послѣдшилъ вернуться въ Москву. Недовольный результатами розыска, онъ началъ новый. Послѣ допросовъ и пытокъ болѣе 1200 стрѣльцовъ было подвергнуто жестокимъ казнямъ. Стрѣлцкое войско было уничтожено. См. «Записки» А. А. Матвѣева и Сильвестра Медвѣдева (въ «Запискахъ рус. людей», Сахарова, СПб., 1841); Устряловъ, «Исторія Петра Вел.» (т. I и II); Соловьевъ, «Исторія Россіи» (т. XIII и XIV) и «Публичныя чтенія о Петрѣ Вел.»; Костомаровъ, «Русская исторія въ жизнеописаніяхъ» (отд. II, в. V); Щербальскій, «Правленіе царевны Софіи»; Аристовъ, «Московскія смуты въ правленіе царевны Софіи»; Погодинъ, «Семнадцатъ первыхъ лѣтъ въ жизни имп. Петра Вел.»; Шмурло, «Паденіе цар. Софіи» («Жур. Мин. Нар. Пр.» (1896, 1). Е. К.

Стрѣлецкій приказъ—см. Приказы (XXV, 191).

Стрѣлецъ—9-й знакъ зодіака, отъ 240° до 270° долготы; обозначается символомъ ♏.

Стрѣлецъ (Sagittarius) — зодіакальное созвѣздіе, расположенное между 18^h и 20^h прямого восхожденія и 10° и 45° южн. склоненія. Окружено созвѣздіями Козерога, Индѣйца, Южной Короны, Офіуха, Скорпіона, Орла. Часть С. расположено на млечномъ пути. Созвѣздіе С. несомнѣнно вавилонскаго происхожденія; носило названіе *dan* или *pa* (лука, скипетръ). Ему въ календарѣ халдеевъ соответствовали мѣсяцъ Kislev (ноябрь-декабрь), мѣсяцъ «густыхъ облаковъ». Греки придали С. фигуру centaвра и связывали мифъ о Хиронѣ то съ С., то съ южнымъ созвѣздіемъ Centaвра (см.). С. патронировалъ Криту — родинѣ извѣстныхъ въ древ-

ности стрѣлковъ. Въ астрологіи имѣлъ зло-вѣщее значеніе. Иногда назывался Argi-тепес и изображался лукомъ со стрѣлой.—Въ С. звѣзды видимыхъ просто глазомъ—90. Изъ нихъ самая яркая «Sagittarii», слабѣе 2-й величины. Шмидтъ открылъ перемѣну въ яркости двухъ сосѣднихъ звѣздъ X и W Sagittarii, блескъ ихъ колеблется въ предѣлахъ двухъ звѣздныхъ величинъ каждыя семь дней. Интересны—двойная звѣзда ζ, и четверная ρ Sagittarii. Созвѣздіе весьма богато звѣздными кучами; одна изъ нихъ, въ сѣверо-западной части созвѣздія, весьма ярка. Особенно интересны въ С. туманности самой неправильной и причудливой формы. Наибольше известная изъ нихъ—«омега-туманъ»—неправильно изогнутая полоса, напоминающая греческую букву. Спектръ ея указываетъ на газообразное строеніе. Другая, со многими совершенно темными разрывами, скорѣе цѣлая группа слившихся туманностей, также даетъ спектръ газа. Туманность, открытая Мессье въ 1764 г. (trifid-nebula), судя по различнымъ рисункамъ, измѣнила свое положеніе съ тѣхъ поръ относительно сосѣднихъ звѣздъ. Спектръ ея сплошной: туманность вѣроятно состоитъ изъ отдѣльныхъ раскаленныхъ частицъ. Между звѣздами δ и γ Sagittarii находится замѣчательный разрывъ млечнаго пути—почти круглая, темная «дыра», совершенно лишенная звѣздъ; къ В. расположенъ другой разрывъ въ формѣ узкаго серпа. Въ С. замѣчены были двѣ «новыхъ» звѣзды (въ 386 и 1012 г.). Секки указалъ на замѣчательную мѣстность неба около ρ Sagittarii. Мелкія телескопическія звѣзды расположены тамъ правильными рядами, напоминающими пучки такъ наз. каустическихъ линий (см. Системы міра).

В. С.

Стрѣлка или *сагитта* (Sagitta) — родъ своеобразной группы червей *щетино-челюстныхъ* (см.) или Chaetognatha, занимающей совершенно изолированное положеніе и причисляемой въ настоящее время къ подтипу Vermidea или червеобразныхъ (см.). С. исключительно морскія формы, встрѣчающіяся на поверхности морей и питающіяся, какъ настоящіе хищники, маленькими ракообразными и другими микроскопическими животными. Тѣло ихъ продолговато-цилиндрическое, достигающее 7 стм. въ длину, съ ясно обозначенной головой и заостреннымъ заднимъ концомъ, окаймленнымъ широкимъ плавникомъ.

В. Ш.

Стрѣлка: 1) названіе нѣкоторыхъ растений, напр. *Allium guttatum* Stev. (см. Лукъ), видовъ *Anemone* (см. Вѣтреница), *Carpella Bursa pastoris* Mönch. (см. Сумочникъ) и др. 2) Морфологическій терминъ, обозначающій безлиственный стебель, заканчивающійся цвѣткомъ (у *Anemone*, *Paraveg*, тюльпана) или головкою цвѣтковь (у одуванчика и у др.)

Стрѣлковая офицерская школа — см. Офицерскія школы (XXII, 486).

Стрѣлковые баталіоны — см. Полевая войска (XXIV, 271).

Стрѣлковая войска — см. Егерскія войска (XI, 511).

Стрѣлолистъ (*Sagittaria Sagittaeifolia* L.)—многолѣтнее водное растеніе изъ сем.

частуховыхъ (Alismaceae), развивающее подземные ползучіе побѣги съ клубневидными окончаніями, длинно черешковые прикорневые листья и простые цвѣтоносные стебли до 30—125 стм. высотой; листья двухъ родовъ: погруженные въ воду тесмовидные или удлиненно-ланцетные, торчащіе изъ воды глубоко-сердцевидные. Цвѣтки однополые, собранные мутовками по три, нижніе цвѣтки большею частью женскіе, верхніе мужскіе. Околоцвѣтникъ двойной, состоящій изъ трехлистной остающейся чашечки и трехлепестнаго вѣничка, лепестки бѣлые, ноготковые, при основаніи пурпурные. Въ мужскомъ цвѣткѣ множество тычинокъ; въ женскомъ цвѣткѣ множество пестиковъ, сидящихъ на вздутомъ цвѣтоложѣ. Плодики—орѣшки (сѣмянки) съ клювочкомъ. С. растутъ по болотамъ, озерамъ, рѣкамъ, канавамъ по всей Россіи, клубни употребляются въ пищу.

С. Р.

Стрѣлочный порогъ—на р. Ангарѣ (Верхней Тунгускѣ), въ Енисейской губ. и окр., въ 4 в. выше соединенія этой р. съ Енисеемъ. Порогъ состоитъ изъ каменнаго уступа, имѣетъ въ срединѣ широкіе, прямые и глубокіе ворота, возлѣ большаго утеса, называемаго «дворцомъ». Переѣздъ черезъ порогъ не опасенъ и удобенъ не только для сплава, но даже и для подъема вверхъ по р. судовъ и пароходовъ. Это послѣдній изъ 8 пороговъ на р. Ангарѣ.

Стрѣлы — метательное оружіе, обыкновенно пускаемое съ лука и его разновидности, самострѣла (см.), рѣже съ метательной дощечки (эскимосы, алеуты) или изъ выдувочной трубки (Малайскій архипелагъ, Бенгалія, Японія, Южн. Америка); еще рѣже употребляется какъ самостоятельное оружіе (у нѣкоторыхъ племенъ Африки). Стрѣлы были во всеобщемъ употребленіи съ древнѣйшихъ временъ (съ палеолитическаго періода), продолжая повнѣ существовать у многихъ первобытныхъ и мало-культурныхъ народовъ. Единственное исключеніе—материкъ Австралія, гдѣ С. не найдены; метательнымъ оружіемъ служили тамъ палицы, бумеранги и копьѣ. Въ Европѣ С. были вытѣснены огнестрѣльнымъ оружіемъ. Еще въ XIV в. цѣлыя битвы (при Крессі) выигрывались благодаря лучникамъ. Въ 1814 г. подъ Парижемъ среди иррегулярныхъ русскихъ войскъ были лучники (башкиры, калмыки).— Величина, вѣсъ, матеріалъ и составныя части С. различны въ разныя времена, у различныхъ народовъ и въ различныхъ мѣстахъ, но вообще устройство С. въ такой же степени зависить отъ лука, какъ патронъ отъ строя ружья. Стрѣла состоитъ изъ *древка*, *наконечника*, *вставки* между ними (не всегда) и *оперенія*. Матеріаломъ для С. (собственно для древка) служатъ чаще всего дерево, но также камышъ и бамбукъ. Оригинальны С. изъ иголъ саговой пальмы (Даяки, Борнео), самая легкія въ мірѣ, толщиной не болѣе толстой вязальной иглы, пускаемая изъ духовой трубки «сумптанъ». *Вѣсъ* С. сильно колеблется, въ зависимости отъ длины и матеріала наконечника—въ Африкѣ, напр., отъ весьма легкой даякского типа С. у Абонго въ 2—2,5 гр.

СТРѢЛЫ (наконечники).



1. Наконечникъ изъ оленьяго рога, изъ свайныхъ построекъ на Небенбургскомъ озерѣ (1/2 нѣт. вѣд.). 2. Наконечникъ изъ камня новокаменнаго періода, Юрширъ. 3. Мѣдный наконечи. съ 3-мя лезвіями (длина 4 см.). 4. Мѣдный 4-хъ гранный съ 2-мя ершами (4,2 см.). 5. Мѣдный съ 2 лезвіями, однимъ ершомъ, втулкой (5,7 см.). 6. Мѣдный съ 3 лезвіями и длинной втулкой (7,55 см.). 7. Мѣдный съ 3 лезвіями и пяткой (черешкомъ, 5 см.). 8. Бронзовый 4-хъ гранный безъ заплечиковъ (3,5 см.). 9. Бронзовый съ 3 лезвіями и втулкой (4 см.). 10. Желѣзный трехлопастный съ вершиной въ видѣ выдающагося острія, съ черешкомъ (12 см.). 11. Желѣзный 3-хъ лопастный съ зазубринами и прорѣзями, съ черешкомъ (15,4 см.). 12. Желѣзный ромбoidalной формы; перо плоское, заостренное съ 2-мя широкими вырѣзками вдоль оси; очень рѣдкая форма (15 см.). 13. Желѣзный, въ видѣ двузубой вилки съ черешкомъ; тоже рѣдкая форма (19,7 см.) [№№ 3—13—изъ Мнгуискаго округа (См. „Древн. Мнгу. музея“ Д. Клеманца)]. 14. Наконечникъ гарпуна изъ цѣльнаго дерева съ зазубринами и крючками. 15. Наконечникъ гарпуна изъ плоскаго бамбука [№№ 14 и 15 изъ Bergschafel (нѣмецкая Новая Гвинея) изъ коллекціи Виро въ венгерскомъ національномъ музеѣ]. Средняя величина съ черешкомъ—1,60 м. (дерево—метр).



и камышевой у бушменов (3—4 гр.) вплоть до могучей С. у Баконго въ 87 гр. (хранится въ берлинскомъ музее). *Длина С.* зависитъ: 1) отъ длины лука (въ Англій, по королевскимъ статутамъ, длина С. обязательно должна была равняться $\frac{1}{2}$ длины лука); 2) отъ формы лука, т. е. отъ большей или меньшей кривизны его и вогнутости по направлению къ тетивѣ, чѣмъ определяется разстояние точки натяженія отъ центра лука и, следовательно, и длина С. и 3) отъ способа и техники стрѣльбы. Самая важная часть С.—*наконечникъ*, предназначенный для нанесенія раны. Обыкновенно онъ составляетъ отдѣльную часть С., искусственно соединенную съ древкомъ; но есть С., не имѣющія особаго наконечника, и роль ихъ играетъ либо заостренный конецъ самаго древка (въ отравленныхъ С. даяковъ), либо шишкообразное утолщеніе, имѣющее цѣлью предохранять разрывъ шкурки или тѣла мелкаго звѣря или птицы. *Материалъ* для наконечника переходилъ постепенно отъ кости, рога, камня (кремнь, обсидіанъ, яшма, халцедонъ и др.), дерева, бамбука, камыша къ металламъ (бронза, мѣдь, желѣзо). Впрочемъ, одновременно встрѣчаются наконечники изъ разнаго материала, напр. желѣзные и костяные, бамбуковые и бронзовые. Нѣкоторые наконечники имѣютъ съ боковъ *зуборыны*, *шпиль* (чаще всего по одному) или даже цѣлый рядъ *зубовъ* и *закрючковъ*. Самые простѣйшіе и вмѣстѣ съ тѣмъ первобытные наконечники — осколки кремня или зубы, кости и рога животныхъ; но въ дѣйствіи развито искусство отдѣлки наконечниковъ достигнуто высокой степени совершенства. Цѣлесообразность часто сочетается съ изяществомъ: уже стрѣлы-миниатюры каменнаго періода—шедевры искусства. Наибольшей утонченностью отдѣлки отличаются наконечники металлическіе, въ особенности литые бронзовые. Последніе, впрочемъ, не были во всеобщемъ употребленіи. Во многихъ мѣстахъ наконечники — особенно легкіе, неспособные причинять серьезныхъ ранъ — обмакиваются предварительно въ ядъ; въ некоторыхъ С. ядъ наливается въ особые желобки, находящіеся между наконечникомъ и древкомъ (айнская бамбуковая С.). Въ новѣйшее время стрѣлами пользовались, какъ *зажигательнымъ снарядомъ*, для чего къ наконечникамъ прикрѣплялись сосуды съ негашеной известью и легко воспламеняющимися веществами. Задній конецъ *древка*, приставляемый къ тетивѣ, имѣетъ обыкновенно болѣе или менѣе глубокую вырѣзку, чтобы С. не соскакивала съ тетивы. Въ другихъ мѣстахъ для той же цѣли обмазываютъ задній конецъ С. смолой. Для приданія С. вѣрности въ полетѣ прибѣгаютъ къ оперенію нижней части древка, чѣмъ облегчается задній конецъ, и тяжесть сосредоточивается въ переднемъ. Перья прикрѣпляются въ два, три, четыре ряда. Вмѣсто перьевъ употребляютъ листья и даже кусочки кожи (открытіе Стэнли въ Африкѣ). Генезисъ оперенія кроется не въ пониманіи законовъ полета, а въ инстинктивномъ представленіи, что опереніе придаетъ С. свойства птицы.—*Сила* удара С. зависитъ

отъ устройства лука и техники стрѣльбы, достигая иногда чрезвычайной степени (у англійскихъ лучниковъ С. пробивала насквозь дюймовую доску и вонзалась въ другую). Ср. Лукъ. См. Аничинъ, «Лукъ и стрѣлы» (1887); Karl Wende, «Der afrikanische Pfeil» (1899); Herm. Meyer, «Bogen und Pfeil in Central-Brasilien»; Fr. Ratzel, «Völkerkunde»; спец. ст. о лукѣ и С. въ изданіяхъ лейпцигскаго научнаго общества Gesellschaft der Wissenschaften (1887, 1893) и др. См. Лукъ (XVIII, 100). *Л. III.*

Стрѣльба (артиллерійск.). — Въ С. изъ артиллерійскихъ орудій различаютъ два періода: 1) пристрѣлку и 2) стрѣльбу на пораженіе, при чемъ первая состоитъ въ подысканіи соответствующихъ данныхъ (угла возвышенія, направленія, установки трубки и т. п.), при которыхъ средняя траекторія проходитъ наивыгоднѣйшимъ образомъ относительно цѣли. Чтобы направить среднюю траекторію желательнымъ образомъ пользуются таблицами С., которыя по роду употребляемыхъ выстрѣловъ раздѣляются на таблицы прицѣльной, навѣсной и перекидной С. Прицѣльная С. ведется однимъ только полнымъ зарядомъ, измѣняя для полученія различныхъ дальностей, углы прицѣливанія (высоту прицѣла), почему полныя таблицы прицѣльной С. содержатъ соответственно столбцу дальностей (входныя числа въ таблицу), измѣняющихся черезъ 100 саж., четыре столбца установокъ (прицѣлы для гранаты, тоже для шрапнели, отклоненія цѣлика и установки трубки для шрапнели), три столбца поправокъ (измѣненіе дальности, высоты подъема и отклоненія въ сторону при измѣненіи высоты прицѣла на 1 линію и измѣненіе дальности разрыва шрапнели при измѣненіи времени горѣнія на $\frac{1}{8}$ сек.) и дополнительные свѣдѣнія: 1) вѣроятныя отклоненія снарядовъ по всѣмъ тремъ направленіямъ, характеризующія мѣткость; 2) углы прицѣливанія и углы паденія, характеризующіе отлогость траекторіи и 3) окончательныя скорости, характеризующія возможную силу пораженія. Навѣсная С. ведется подъ опредѣленнымъ, постояннымъ угломъ возвышенія, различныя дальности получаютъ измѣненіемъ вѣса зарядовъ, потому таблицы для навѣсной С., содержащія въ себѣ тѣ же данныя, что и прицѣльныя, составлены для ряда зарядовъ, измѣняющихся на нѣкоторую постоянную величину; углы прицѣливанія заключаются въ предѣлахъ отъ 20° до 65°. Таблицы перекидной С. совершенно подобны предыдущимъ, составлены лишь для большаго числа зарядовъ при меньшихъ углахъ прицѣливанія. Таблицы С. составляются на артиллерійскихъ полигонахъ, при чемъ С. ведется при условіяхъ, способствующихъ однообразію полета снарядовъ, отличающихся вообще отъ тѣхъ условій, при которыхъ стрѣляютъ батареи на практикѣ, почему табличныя данныя не безусловны. Въ дѣйствительности установочныя данныя, опредѣленныя стрѣляющей батареей въ разные дни, или даже въ разные часы одного и того же дня съ одной и той же позиціи и по одной и той же цѣли, различаются между собою,

главнымъ образомъ, благодаря разнообразію атмосферическихъ условій.

Полевой артиллеріи приходится стрѣлать преимущественно по открытымъ войскамъ передвигающимся, или стоящимъ на мѣстѣ, кромѣ того по войскамъ, скрытымъ укрѣпленіями, или мѣстными предметами; въ зависимости отъ свойствъ мѣстностей и цѣлей наивыгоднѣйшее направление средней траекторіи различно, но для простоты расчетовъ и въ силу неизвѣстности въ большей части случаевъ свойствъ цѣли и мѣстности принято за правило направлять среднюю траекторію вообще въ подшвы цѣли; такимъ образомъ С. будетъ хорошею, если число снарядовъ, падающихъ передъ цѣлью, будетъ равно числу снарядовъ, падающихъ за цѣлью. Въ основу веденія С. полагается умѣніе наблюдать мѣста разрывовъ снарядовъ относительно цѣли, что вырабатывается продолжительнымъ опытомъ; если дымъ разрыва закрываетъ цѣль — получился недолетъ, т. е. разрывъ снаряда за цѣлью, если дымъ разрыва закрывается цѣлью — произошелъ перелетъ, т. е. разрывъ снарядовъ за цѣлью. Въ дѣйствительности часто наблюденіе разрывовъ затрудняется малыми размѣрами цѣли, туманомъ, дождемъ, вѣтромъ, въ особенности, когда послѣдній совпадаетъ съ направлениемъ выстрѣловъ. Необходимо, чтобы разрывы происходили строго въ направленіи цѣли, что достигается исправленіемъ боковыхъ отклоненій снарядовъ помощью цѣлика. Наблюденіе разрывовъ облегчается употребленіемъ биноклей и зрительныхъ трубъ. Въ полевой артиллеріи пристрѣлка основана на различеніи и счетѣ недолетовъ и перелетовъ, способъ такъ наз. систематической пристрѣлки, осуществимой, когда, по условіямъ мѣстности и погоды, возможно наблюдать разрывы; невозможность наблюдений и кратковременность дѣйствій могутъ заставить вести С. способомъ умышленнаго разбрасыванія снарядовъ на опредѣленномъ протяженіи; въ этомъ случаѣ имѣется въ виду поражать площадь, на которой предполагается нахожденіе цѣли; этотъ способъ даетъ, конечно, менѣе дѣйствительные результаты. Пристрѣлка вообще должна быть ведена быстро съ наименьшимъ расходомъ снарядовъ. «Правила стрѣлбы» излагаютъ всевозможные случаи, могущіе встрѣтиться во время пристрѣлки и указываютъ способы къ скорѣйшему ея окончанію. Пристрѣлку удобнѣе вести гранатой, снарядомъ, дающимъ при разрывѣ большее облако дыма и разрывающимся послѣ паденія не высоко надъ землею (около 1 саж.), но при неблагоприятныхъ условіяхъ (рыхлый, болотистый грунтъ, сильно пересѣченная мѣстность и т. д.) пристрѣлку приходится производить шрапнелью, при чемъ кромѣ прицѣла необходимо подыскать такую установку трубки, которая давала бы наивыгоднѣйшій интервалъ разрыва. Пристрѣлка по неподвижной цѣли состоитъ изъ захвата цѣли въ широкую вилку, полученія узкой вилки и С. группами. Первый выстрѣлъ производится при высотѣ прицѣла, соответствующей оцѣнкѣ дистанціи на глазъ (три типичныхъ дистанціи: малая — до 500 саж., средняя — до 1000 саж., большія — до 1500 саж.

и очень большія), обыкновенно назначаемой въ четныхъ или даже въ десяткахъ линий высоты прицѣла; сдѣлавъ наблюденіе, для второго выстрѣла измѣняютъ высоту прицѣла на 4—16 линий (въ зависимости отъ величины дистанціи), съ расчетомъ получить паденіе снаряда по другую сторону цѣли и если это удалось, то цѣль захвачена въ широкую вилку. Здѣсь вилкою называется совокупность двухъ выстрѣловъ при разныхъ прицѣлахъ, давшихъ при меньшемъ — недолетъ, при большемъ — перелетъ; высоты прицѣла, при которыхъ получена вилка, называются предѣлами ея (меньшимъ и большимъ), разность между предѣлами называется шириною вилки. Для третьяго выстрѣла наивѣроятнѣйшая высота будетъ средняя между предѣлами, поэтому послѣ захвата цѣли въ широкую вилку, послѣднюю половиняютъ; для слѣдующаго выстрѣла наивѣроятнѣйшая высота прицѣла была бы средняя арифметическая изъ всѣхъ предыдущихъ, но для простоты расчета берутъ среднюю изъ двухъ послѣднихъ. Половиненіе или суженіе доводится до 2—4 линий вилки, такъ назыв. узкой вилки, при чемъ, получивъ узкую вилку, дѣлаютъ заключеніе, что истинная высота прицѣла есть высота прицѣла одного изъ предѣловъ узкой вилки, или средняя между ними; всѣ эти три прицѣла, однако, равновѣроятны, а потому выборъ одной изъ трехъ дѣлается послѣ повторенія предѣловъ узкой вилки — полученія вторичныхъ наблюдений при высотахъ прицѣла, отвѣчающихъ предѣламъ вилки. Получивъ второе наблюденіе на предѣлѣ, согласное съ первымъ (недолетъ на меньшемъ, или перелетъ на большемъ), считаютъ предѣлъ обезпеченнымъ, отбрасываютъ его высоту прицѣла какъ неистинную и переходятъ къ повторенію другого предѣла. Если и другой предѣлъ будетъ обезпеченъ, то истинною высотой прицѣла (отвѣчающею дистанціи) принимаютъ среднюю между предѣлами и при ней производятъ группу выстрѣловъ (2—4 выстрѣла при одной высотѣ прицѣла); по результатамъ группы въ случаѣ надобности (преобладаніе недолетовъ надъ перелетами, или наоборотно) измѣняютъ высоту прицѣла на половину ширины узкой вилки и снова выпускаютъ группу. Съ отысканной высотой прицѣла переходятъ къ стрѣлбѣ на пораженіе, при чемъ, если эта С. будетъ производиться шрапнелью, то подыскиваютъ также наивыгоднѣйшую установку трубки. Можетъ случиться, что при повтореніи предѣла узкой вилки, получится второе наблюденіе, несогласное съ первымъ, такъ наз. нулевая вилка (совокупность перелета и недолета при одной и той же высотѣ прицѣла), тогда высота прицѣла, соответствующая предѣлу, принимается за истинную и при ней производится группа выстрѣловъ; смотря по комбинаціямъ полученныхъ при этомъ наблюдений высота удерживается какъ истинная, или ее откидываютъ и переходятъ къ повторенію другого предѣла, поступая далѣе, какъ объяснено было выше. Пристрѣлка непосредственно шрапнелью состоитъ въ подысканіи истинныхъ высоты прицѣла и установки трубки; первая отыскива-

ется такъ же какъ и для гранаты, выпуская шрапнель съ трубкою (двойного дѣйствія, ударно-дистанціонною, см. Трубки снарядныя), поставленною на ударъ; при этомъ шрапнель разрывается подобно гранатѣ послѣ паденія на землю; что касается подлежащей установкѣ трубки, то надо принять во вниманіе, что при постоянномъ прицѣлѣ и трубкѣ разрывы шрапнелей, вслѣдствіе разсѣиванія траекторій и разнообразія горнія трубокъ, будутъ происходить не въ одной точкѣ, а въ различныхъ, — часть разрывовъ закроетъ своимъ дымомъ цѣль, или закроется цѣлью (низкіе разрывы), часть разрывовъ произойдетъ выше цѣли, не захватывая ея дымомъ (нормальные и высокіе разрывы), наконецъ, нѣкоторыя шрапнели упадутъ на мѣстность до разрыва и дадутъ клевки. Опытъ показываетъ, что соотвѣтственно тремъ типичнымъ дистанціямъ при истинной установкѣ трубки существуетъ постоянное отношеніе числа низкихъ разрывовъ и клевковъ къ числу всѣхъ разрывовъ, при чемъ на малыхъ дистанціяхъ клевки, а на большихъ такіе разрывы случаются очень рѣдко. Основаніе стрѣльбы по движущейся цѣли (на батарею, отъ батареи, вправо, влево) относительно направленія выстрѣловъ состоитъ въ томъ, что цѣль захватывается въ широкую вилку (4—8 лин.), въ зависимости отъ скорости движенія, и затѣмъ производятся залпы всѣми орудіями батареи кромѣ двухъ (пробнаго взвода); высота для орудій берется на $\frac{1}{2}$ —2 лин. отъ высоты прицѣла пробнаго взвода, для послѣдняго же назначается высота того предѣла вилки, къ которому приближается цѣль. Пробный взводъ стрѣляетъ по-орудійно, моментъ выпуска залпа опредѣляется полученіемъ орудіемъ пробнаго взвода недолета по отсутствующей и перелета по наступающей цѣли; при движеніи цѣли поперекъ измѣняются отклоненіе цѣлика, при чемъ берутъ на ходъ цѣли, т. е. принимаютъ во вниманіе то пространство, которое пройдетъ цѣль за время отъ момента производствѣ выстрѣла до паденія снаряда. Осадной артиллеріи приходится: 1) бомбардировать городъ или крѣпость, 2) обстрѣливать верки, 3) разрушать сводчатые и блиндированныя постройки 4) сбивать (демонтированіе) орудія фронтальными и анфиладными выстрѣлами, 5) пробивать бреши и 6) поражать войска. С. изъ осадныхъ орудій въ большинствѣ случаевъ производится по цѣлямъ неподвижнымъ, при чемъ при наличности достаточнаго времени является возможность пользоваться дальномѣрами и наблюдательными приборами для измѣренія величинъ недолетовъ и перелетовъ, также высоту разрыва шрапнели. Правила пристрѣлки по измѣрительнымъ отклоненіямъ снарядовъ отъ цѣли заключаются въ томъ, что абсолютная величина поправки въ высоту прицѣла равняется величинѣ измѣреннаго отклоненія, дѣленной на номеръ выстрѣла. Послѣ нѣкотораго числа выстрѣловъ поправки, уменьшаясь по величинѣ, станутъ невыполнимыми, придется перейти къ С. группами (нѣсколько послѣдовательныхъ выстрѣловъ при одной высотѣ прицѣла); поправка по результатамъ группы

равна алгебраической суммѣ отклоненій, дѣленной на номеръ послѣдняго выстрѣла. Орудія осадной и крѣпостной артиллеріи устанавливаются закрыто, для возможности вести упорную артиллерійскую борьбу; расположеніе орудій бываетъ обыкновенно разбросаннымъ, между тѣмъ является необходимость въ сосредоточенной С. — по одной цѣли изъ орудій, далеко отстоящихъ другъ отъ друга. Способъ сосредоточенной стрѣльбы сухопутныхъ крѣпостей можетъ быть организованъ такъ: на окружающей мѣстности выбираются наблюдательные пункты, изъ которыхъ по крайней мѣрѣ изъ двухъ видна каждая изъ точекъ мѣстности; число наблюдательныхъ точекъ зависитъ отъ рельефа мѣстности; онѣ должны быть скрыты отъ взоровъ непріятели, каждая изъ нихъ соединяется телефономъ съ центральнымъ артиллерійскимъ пунктомъ, гдѣ опредѣляется положеніе цѣли на общемъ топографическомъ планѣ мѣстности, на которомъ нанесены всѣ наблюдательные, ориентирные пункты, форты и мѣста расположенія орудій. Планъ мѣстности разграфляется на квадраты, одніи стороны которыхъ совпадаютъ съ меридіанами, другія съ параллелями, квадраты и нанесенные пункты заномерованы. Для каждаго наблюдательнаго пункта выбранъ ориентирный пунктъ — хорошо видимый предметъ, по которому наблюдатель ориентируетъ свой наблюдательный треугольникъ; въ случаѣ появленія цѣли не менѣе двухъ наблюдателей визируютъ на нее, прочтываютъ дѣленіе прибора, приходящееся на линіи визированія и сообщаютъ уголъ визированія въ центральный пунктъ. Офицеръ, находящійся на этомъ пунктѣ, наноситъ на планъ карандашемъ, при помощи особаго транспортира, направленія съ соотвѣствующихъ наблюдательныхъ пунктовъ, отвѣчающія переданнымъ угламъ. Нанесенныя направленія вслѣдствіе неточности дадутъ многоугольникъ, центръ котораго принимается за мѣсто нахождения цѣли, опредѣляемое номеромъ квадрата и координатами центра многоугольника. По таблицѣ, находящейся въ центральномъ пунктѣ, извѣстно, какія батареи могутъ стрѣлять по квадрату, въ которомъ опредѣлена цѣль; номеръ квадрата и координаты цѣли сообщаются по телефону этимъ батареямъ. На батареяхъ имѣется планшетъ съ планомъ мѣстности, подвергающейся съ нихъ обстрѣлу, на него наносится положеніе цѣли, переданное съ центрального пункта и затѣмъ, при помощи особой линейки, получаютъ съ планшета данныя для угла поворота и вышесія орудія, а при С. шрапнелью и для установкѣ трубки. При опредѣленныхъ такимъ образомъ данныхъ производится первый выстрѣлъ, дальнѣйшая пристрѣлка чаще всего основывается на различіи недолетовъ и перелетовъ, при чемъ въ этомъ случаѣ большую помощь оказываютъ наблюдатели, передающіе данныя относительно положенія разрывовъ или паденія снарядовъ. Въ береговой артиллеріи при С. по быстро движущимся цѣлямъ не можетъ и рѣчи быть о систематической пристрѣлкѣ, необходимо опредѣлять положеніе цѣли передъ каждымъ выстрѣломъ, для чего служатъ спеціальныя приборы даль-

номъры — цѣлеуказатели. При С. на движущейся цѣли при условіи даже точнаго опредѣленія ея положенія относительно какой-либо точки берега, снарядъ, выпущенный при начальныхъ данныхъ, попадетъ въ ту точку моря, гдѣ находилась цѣль въ моментъ опредѣленія ея положенія. Для попадания снаряда въ цѣль надо его выпустить при данныхъ, измѣненныхъ въ зависимости отъ перемѣщенія цѣли въ промежутки времени отъ момента опредѣленія положенія цѣли до момента паденія снаряда — должно быть принято во вниманіе, какъ выражаются, упрощеніе цѣли за промежутки мертваго времени. Для возможнаго сокращенія послѣдняго необходима быстрота дѣйствій при орудіи и дальномъбракѣ, при чемъ результаты измѣреній должны получаться автоматически. Наконецъ, даже при точномъ опредѣленіи исходныхъ данныхъ для выстрѣла нельзя навѣрное рассчитывать на обезпеченное попаданіе въ цѣль, благодаря разбѣиванію выстрѣловъ, почему слѣдуетъ производить при одномъ возмущеніи большое число выстрѣловъ, въ какомъ случаѣ вѣроятность попадания увеличится. Иначе говоря, въ береговой артиллеріи необходимо возможно широкое примѣненіе сосредоточенной С.

А. Як.

Стрѣлба изъ охотничьихъ ружей— можетъ быть усѣбною лишь при соблюденіи нижеописанныхъ пріемовъ. Поза стрѣлка должна быть возможно устойчива и, въ тоже время, свободная: слѣдуетъ нѣсколько разставить ноги, правую немного позади лѣвой въ четверть оборота, такъ чтобы разстояніе между пятками равнялось 8—10 врш., и подать корпусъ нѣсколько впередъ, чтобы вся тяжесть тѣла поддерживалась выдвинутою ногою; такая поза даетъ возможность описывать ружьемъ уголъ отъ 120 до 150°, не измѣняя положенія ноги. При С. прикладъ ружья вставляется въ выемку слегка приподнятаго праваго плеча и прижимается къ нему, во избѣжаніе отдачи (толчка), возможно плотнѣе; пальцы правой руки обхватываютъ шейку ложи, при чемъ указательный палецъ кладется на правый спускъ (собачку); локоть той же руки долженъ быть приподнятъ по отношенію къ оси тѣла, подъ угломъ отъ 30 до 45° и поданъ нѣсколько впередъ. Лѣвая рука поддерживаетъ ружье подъ цѣвье; нѣкоторые признаютъ болѣе удобнымъ держать лѣвую руку почти вытянутою, поддерживая стволы впередъ цѣвья, что облегчаетъ маневрированіе ружьемъ. Во время прицѣливанія, голова стрѣлка пригибается къ прикладу, при чемъ, обыкновенно, лѣвый глазъ закрывается или прищуривается, хотя въ этомъ никакой надобности не представляется. Если, при прицѣливаніи, мушка ружья ложится на цѣль быстро и, при томъ такъ, что глазъ не видно прицѣльной планки между мушкой и казеннымъ обрѣзомъ стволовъ, то ружье считается прикладистымъ, т. е. удобнымъ для стрѣлка. Прежде чѣмъ перейти къ С., учатся вѣрно и быстро прикладываться, не сваливая ружья въ сторону и не держа за спускъ; потомъ рекомендуется начать стрѣлять одними пистонами и гасить ими разста-

вленные въ комнатѣ свѣчи; иногда стрѣляютъ дробинками изъ особыхъ стволиковъ, вкладываемыхъ, въ видѣ гильзы, въ казенную часть охотничьяго ружья. Послѣ этой подготовки приступаютъ къ С. настоящими зарядами, какъ по неподвижной цѣли (въ мишени), такъ и по подвижной (сначала по швыркамъ, т. е. бросаемымъ вверхъ предметамъ, а потомъ по птицѣ). Птицу всего чаще приходится стрѣлять летящую отъ охотника *уловою*; потомъ—летящую мимо охотника—*боквою*; затѣмъ различаются выстрѣлы *на подъемъ*, когда птица поднимается коломъ вверхъ, *встрѣчные* когда птица летитъ на охотника, и, наконецъ, *вертикальные* или *королевскіе* *)—надъ самой головой охотника. С. «въ летѣ», т. е. по подвижной цѣли, раздѣляется: 1) на С. *съ поводкомъ*, когда стрѣлокъ, вскинувъ ружье по направленію къ летящей птицѣ, ведетъ его и, не оставивъ стволы, спускаетъ курокъ, когда мушка ружья нѣсколько опережаетъ птицу, 2) на С. *съ выдержкою*, когда наводятъ ружье въ ту точку, гдѣ, по соображеніямъ стрѣлка, птица должна очутиться, и, наждавъ птицу, спускаютъ курокъ, и 3) на С. *на вскидку* или *въ наброску*, когда, не обращая вниманія на мушку ружья, вскидываютъ его по направленію къ летящей птицѣ и, въ моментъ прикосновенія приклада къ плечу, спускаютъ курокъ; этотъ послѣдній способъ болѣе трудный, но за то даетъ, при умѣнїи, наилучшіе результаты, особенно въ частѣ или при дальнемъ влетѣ птицы. Успѣшность С. зависитъ, главнымъ образомъ, отъ правильной наводки стволы на цѣль, достигаемой исключительно опытомъ. Кромѣ неопытности, ошибки попадания въ подвижную цѣль зависятъ: 1) отъ промежутка времени, протекающаго между появленіемъ у стрѣлка сознанія о своевременности выстрѣла и нажатіемъ пальца на спускъ (время это колеблется, смотря по личности стрѣлка, между 0,1 и 0,3 секунды), 2) отъ времени движенія спуска и паденія курка, 3) отъ промежутка между воспламененіемъ пистона и вылетомъ дробы изъ ствола ружья и, наконецъ, 4) отъ времени полета дробинъ. При боковомъ движеніи цѣли со скоростью 15 м. въ 1 сек., на разстояніи 30 м. отъ стрѣлка, вызываемая приведенными условіями поправки въ наводкѣ составляютъ: при С. съ выдержкою — до 5 м., а при С. съ поводкомъ (когда въ теченіе всего времени прицѣльная линія проходить черезъ центръ цѣли), а отчасти и при С. на вскидку — только до 1,5 м. Вообще же дичь убивается при ошибкахъ въ прицѣливаніи не болѣе 0,5 м. Сильный вѣтеръ, дующій со скоростью 10 м. въ секунду, уклоняетъ дробь отъ прямого направленія, на разстояніи 40 м., до 0,6 м. Наконецъ, для успѣшности С. весьма важно, чтобы дробь соотвѣтствовала величинѣ дичи: путемъ опыта дознано, что для завладѣнія дичью требуется попаданіе по крайней мѣрѣ двухъ дробинъ, всѣяшихъ каждая около $\frac{1}{3}$ ^{собо} вѣса животнаго, и что эти двѣ дробины гораздо дѣйствительнѣе одной болѣе крупной дробы.

*) Выраженіе «королевскій выстрѣлъ» произошло, повидимому, отъ созвучія французскихъ выраженій: «coup droit» и «coup de roi».

ны, вдвое болѣе вѣсомъ; по этому расчету зайца надо стрѣлять дробью № 0—5, куро-патку—№ 5—7, а перепела—№ 7—10 англ. счета. При С. пулю необходимо, сверхъ изложеннаго, соблюдать слѣдующія правила: цѣлиться долго ни въ какомъ случаѣ не полезно; забросивъ винтовку или штуцеръ къ плечу, надо прицѣлится сразу брать прицѣльную линію и, затѣмъ, плавно, но безостановочно подводить къ цѣли и, лишь только мушка коснется цѣли, спускать курокъ безъ всякаго дерганья; при С. по бѣгущему звѣрю, слѣдуетъ взять прицѣльную линію на высотѣ убойнаго мѣста животнаго, нѣсколько опередить его и только тогда спускать курокъ; боковой вѣтеръ имѣетъ большое вліяніе на отклоненіе пули; для устраненія вліянія траекторіи на мѣткость С. устраиваютъ на стволахъ прицѣльные щитки (визеры), при прицѣливаніи сквозъ прорѣзъ которыхъ линія прицѣла съ линією оси канала ствола образуетъ уголъ, способствующій пулѣ попадать въ точку прицѣливанія. См. Н. Воробьевъ и В. Самарскій, «Иллюстрированные уроки охотничьей С.» (Камышинъ, 1890); Л. Сабанѣевъ, «Охотничій Календарь» (М., 1892); М. Журне, «Мемуаръ о С. изъ охотничьихъ ружей» (пер. Н. Чижикова, СПб., 1895); Влад. Ш. . . . , «Физиологія С.» («Охотникъ», 1887, № 8); А. Толбузанъ, «С.» («Охотн. Газета», 1892, № 12 и слѣд.). Ср. Пристрѣлка охотничьяго ружья (XXV, 254), Ружье охотничье (XXVII, 378).

Стрѣльщикій (Иванъ Афанасьевичъ) —генеральнаго штаба ген.-л., одинъ изъ извѣстѣйшихъ современныхъ картографовъ; род. въ 1828 г. въ Полтавской губ.; по окончаніи курса въ школѣ землеѣровъ, бывшей при кievскомъ университетѣ, поступилъ на службу въ межевой корпусъ, затѣмъ перешелъ въ с.-петербургскій гренад. короля Фридриха-Вильгельма III полкъ; въ 1861 г. окончилъ курсъ въ военной академіи и зачисленъ въ ген. штабъ. Въ 1865 г. на С. была возложена редакція новой «Спеціальной карты Европ. Россіи». Съ тѣхъ поръ онъ былъ постояннымъ руководителемъ этого громаднаго труда, исполняя вмѣстѣ съ тѣмъ, какъ въ Россіи, такъ и за границею, многія другія порученія. Научныя работы С. обратили на себя общее вниманіе. Русск. географическое общество удостоило его высшей награды — Константиновской медали; франц. геогр. общество тоже присудило ему медаль; многія другія географическія и статистическія общества, а также и международный статистическій институтъ избрали С. въ свои члены. Главныя труды С.: «Спеціальная карта Европ. Россіи» (изданная военно-топографическимъ отдѣломъ главнаго штаба, подъ редакціей С.); карта эта, въ масштабѣ 10 в. въ дюймѣ, состоитъ изъ 178 листовъ и заключаетъ въ себѣ не только европейскія владѣнія Россіи, но и большую часть Пруссіи и Австро-Венгріи, Балканскій полу-овѣ, части Малой Азіи и Турціи. «Исчисленіе поверхности Россійской Имперіи, въ общемъ ея составѣ, въ царствованіе имп. Александра II» (1874) — громадный и замѣчательный по обработкѣ

трудъ, который впервые далъ вѣрныя свѣдѣнія о поверхности владѣній Россіи, какъ въ цѣломъ ихъ составѣ, такъ и по губерніямъ и уѣздамъ, съ отдѣльнымъ вычисленіемъ о-вовъ и озеръ. Другіе труды С.: «Владѣнія турокъ на материкѣ Европы съ 1700 по 1879 г.», съ 15 картами и табл. (1879, съ прилож. дипломатическихъ актовъ; перев. на франц. яз.); «Земельныя приобрѣтенія Россіи съ 1855 по 1881 г.», съ 3 картами (изданіе, составленное къ 25-лѣтнему юбилею царствованія имп. Александра II; въ немъ приведены указанія, съ цифровыми данными, на 22 событія означеннаго періода времени, въ которое Россіей прибрѣтено земель болѣе, чѣмъ въ какое-либо изъ предшествовавшихъ царствованій, начиная съ Петра В. ликаго); «Superficie de l'Europe» (1882; изданіе это представляетъ первое однохарактерно выполненное и повѣренное по зонамъ и рѣчнымъ бассейнамъ исчисленіе поверхности европ. материка, по государствамъ и провинціямъ, съ показаніемъ протяженія рѣкъ и береговъихъ очертаній; методъ вычисленій, употребленный при этомъ С., принятъ въ руководство не только частными, но и правительственными учрежденіями иностранныхъ государствъ); «Карта Европ. Россіи, составленная на основаніи положенія объ освобожденіи крестьянъ отъ крѣпостной зависимости, 19 февраля 1861 г.», изданная съ особаго разрѣшенія государств. совѣта для нагляднаго разъясненія наибольшихъ и наименьшихъ душевыхъ надѣловъ во всѣхъ мѣстностяхъ Россіи (изданіе это давно уже разошлось); «Карта Донецкаго каменноугольнаго края», прекрасно выполненная хромолитографическимъ способомъ (на 2 листахъ, съ описаніемъ); составлена на основаніи точныхъ изслѣдованій и съемокъ, произведенныхъ горными инженерами, братьями Носовыми; впервые ознакомила съ минеральными богатствами названнаго края и послужила къ развитію добычи каменнаго угля и сооруженію новыхъ жел. дорогъ; «Исчисленіе поверхности Росс. Имперіи въ царствованіе имп. Александра III» (1889).

Стрѣльщикій (Іоаннъ Хрисановичъ, род. 1861 г.) — духовный писатель, священникъ; образованіе получилъ въ кievской духовной академіи. Труды С.: «Исторія русскаго раскола, извѣстнаго подъ именемъ старообрядчества» (изд. 3, Одесса, 1898), «Обличеніе русскаго раскола» (Одесса, 1896), «Краткій очеркъ штундизма и сводъ текстовъ, направленныхъ къ его обличенію» (изд. 4, Одесса, 1899), «Церковныя уніатскіе соборы съ конца XVI в. до возсоединенія уніатовъ съ православною церковію» (изд. 2, Одесса, 1891), «Паломникъ или необходимое руководство для лицъ, посѣщающихъ св. гору Аѳонъ» (Одесса, 1890), «Св. Модестъ, архіепископъ іерусалимскій» (Одесса, 1892), «Жизнь и подвиги старца Павсія (Величковскаго) по случаю столѣтія со дня его смерти, 1794—1894» (Одесса, 1894), «Святитель Ѳеодосій Углицскій, архіепископъ черныговскій» (ib., 1897), «Пятидесятилѣтіе возсоединенія бѣлорусскихъ уніатовъ, 1839—1889» (Вильна, 1889), «Архимандритъ Владиміръ (Терлецкій), докторъ бо-

гословия и медицины» (Одесса, 1889); рядъ статей о происхожденіи штурдизма въ «Московскихъ Вѣдомостяхъ» за 1890 г.; «Нѣсколько словъ по поводу замѣтки о захивопогребенныхъ въ дѣйствовящихъ плавняхъ Херсонской губ.» («Миссионерское Обозрѣніе», 1898) и др.

Стрѣльня — имѣніе вел. кн. Дмитрія Константиновича, Петербургской губ. и у., въ 21 вер. отъ СПб., по Балтійской жел. дор., на берегу Финскаго зал.; замѣчательный дворецъ и парк; основ. въ 1711 г. Петромъ I. Въмѣстѣ съ окружающею мѣстностью С. — крупный дачный районъ, населаемый въ лѣтнее время нѣсколькими десятками тысячь петербуржцевъ. 2-хъ клас. учил. мнн. нар. пр., 2 богадѣльни, дворцовый пріемный покой, частная пожарная команда.

Стрѣльная лодка — легкая лодка, которую удобно могутъ вѣсти на плечахъ два человѣка; употребляется для стрѣлбнаго промысла (см.).

Стрѣльня (Арханг. губ.) — зимній промыселъ на морскихъ звѣрей, производящійся между Николинымъ днемъ и февралемъ мѣсяцемъ на зимнемъ и лѣтнемъ берегахъ Вѣлаго моря, когда звѣри соберутся въ Двинскую губу. Называется такъ потому, что звѣрей на льдинахъ или на водѣ стрѣляютъ при этомъ изъ винтовки. Также зовется и лѣтній промыселъ на морскихъ зайцевъ и нерпъ, заключающійся въ томъ, что звѣропромышленники, развѣзая по морю на небольшихъ лодкахъ, по 2—3 чел., стрѣляютъ звѣря на водѣ и по берегамъ.

Стрѣльцовъ (Зояма Ивановичъ) — гистологъ. Род. въ 1831 г., окончилъ курсъ на медицинскомъ факультетѣ харьковскаго университета. Съ 1854 по 1857 г. служилъ окружнымъ врачомъ въ Екатеринославской губ. Съ 1859 г. онъ предпринималъ рядъ поѣздокъ за границу. Въ 1870 г. докторъ медицины. Въ 1874 г. получилъ мѣсто штатнаго доцента для преподаванія эмбриологій при медицинскомъ факультетѣ харьковскаго университета. Главные труды его по гистологій и тератологій: «Recherches expérimentales sur le mécanisme de la production des hydropisies» (Montpellier, 1864), «Genetische und topographische Studien des Knochenwachsthums» («Untersuchungen aus dem pathologischen Institut zu Zürich», тетр. II Апп.) и др.

Стрѣльцы — постоянное войско въ Московскомъ государствѣ. Время появленія ихъ точно неизвѣстно. Карамзинъ думалъ, что они первоначально были извѣстны подъ именемъ пицальниковъ. Правильное устройство С. получили при Иоаннѣ Грозномъ, когда ихъ было до 12000 человѣкъ, изъ которыхъ 5000 жили въ Москвѣ. С. дѣлились на стрѣмянныхъ (до 2000 чел.), составлявшихъ стражу государя, С. московскихъ и С. украинскихъ городовъ, гдѣ они составляли гарнизоны. Во время войны С. входили въ составъ полевыхъ войскъ. С. дѣлились на приказъ (потомъ полка), жившіе особыми слободами и имѣвшие особые сѣзкія избы. Во главѣ каждого приказа былъ стрѣлцкій голова, впоследствии называвшійся полковникомъ, подчиненный воеводѣ; головѣ

были подчинены сотники, пятидесятники и десятники. Въ каждомъ приказѣ было отъ 200 до 1200 чел. (обыкновенно — около 500). Головами могли быть только дворяне, а въ сотники назначались и дѣти боярскіе; десятники и пятидесятники выбирались изъ простыхъ С. С. набирался изъ «гулящихъ» людей «не тяглыхъ, и не пашенныхъ, и не крѣпостныхъ», «молодыхъ и рѣзвыхъ и изъ самопаловъ стрѣлять гораздыхъ». Каждый С. долженъ былъ имѣть поручителей, которые отвѣчали за него въ случаѣ бѣгства или растраты казеннаго имущества. Стрѣлцкая служба была пожизненной и наследственной. Голова слѣдилъ за поведеніемъ С., училъ ихъ стрѣлбѣ, судилъ ихъ, кромѣ «разбойныхъ и татевныхъ дѣлъ и большихъ исковъ», и наказывалъ провинившихся батогами и кнутомъ. С. могли безпошлинно торговать въ розницу своимъ руководѣлемъ на сумму не больше одного рубля, не платили судебныхъ пошлинъ въ искахъ на сумму до 12 р., къ большимъ праздникамъ могли безпошлинно приготовить извѣстное количество пива и вина. Отставные С., а также жены и дѣти убитыхъ и поавшихъ въ плѣнъ продолжали жить въ стрѣлцкихъ слободахъ. Кромѣ гарнизонной и полевой службы, С. несли также караулы и были на посылкахъ. Вооруженіе С. составляли небольшія, но довольно тяжелыя пищали. См. Котошихинъ, «О Россіи въ царств. Алексѣя Михайловича»; Н. Шаковский, «Стрѣльцы» («Ж. М. Н. Пр.», 1898, 9). *Е. К.*

Стрѣльчатое зодчество — см. Готическое зодчество (IX, 427).

Стрѣтенна — с. Киевской губ. и у., см. Стрѣтвенка.

Стрѣтенскъ (Стрѣтенскъ) — казачья стан., Забайкальской обл., Нерчинскаго окр., при впаденіи р. Куренги въ Шилку; кончаная покамѣсть, ст. Сибирской жел. дор. С. первоначально былъ острогомъ, съ 1783 по 1798 г. — городомъ. Нынѣ С. самый оживленный пунктъ Забайкалья, особенно разившійся за послѣдніе годы, съ открытіемъ Сибирской жел. дор.: въ 1897 г. въ немъ было 1710 жит., нынѣ — 8000, а въ навигаціонное время свыше 10 т. (коренныхъ жит., казаковъ, не болѣе 1200). Церквей 2, учил. 2, войсковые больницы и лѣчебный пунктъ, врачебно-переселенческой пунктъ, казенные магазины интендантскаго вѣдомства и соляной. Пароходство, отд. сибирскаго торгов. банка. Паров. мельница, заводы шубный и мыловаренный. Торговые обороты С. — около 7 милл. руб. въ годъ. Ср. «Путевод. по Вел. Сиб. ж. д.» (изд. мнн. пут. сообщ., СПб., 1900).

Стрѣха (*застрѣха* и *острѣха*) — старинное названіе перекладки, поддерживающей кровлю избы. Иногда подъ С. разумѣется и узкій проходъ въ горахъ, ущелье на пути, извилина дороги или проводъ воды. Трифонъ Коробейниковъ передаетъ извѣстіе, что въ Іерусалимѣ «плоскіе верхи у всѣхъ храмовъ въ коегождо дому, и приведены *застрѣхи* въ кладязи каменные и въ тѣхъ кладязяхъ стоитъ вода во весь годъ и не портится».

Стрѣшинъ — мст. Могилевской губ., Рогачевскаго у., при р. Днѣпрѣ. Пристань. При-

надлежало въ княжеству Полоцкому (въ XII в.) и часто подвергалось опустошеніямъ. Жит. 2071. Правосл. церковь, училище. А. О. С.

Стрѣшневъ (Степанъ Лукьяновичъ, ум. въ 1666 г.)—бояринъ, известный своимъ горячимъ участіемъ въ дѣлѣ низложенія патриарха Никона. Онъ составлялъ вопросы о разныхъ обстоятельствахъ Никонова дѣла, на которые Павсій писалъ казуистическіе отвѣты.

Стрѣшневъ (Тихонъ Никитичъ, 1644—1719) — сынъ боярина; въ 1686 г. изъ околничихъ пожалованъ бояриномъ; съ 1689 г. сталъ пользоваться особеннымъ довѣріемъ Петра Великаго. Отправляясь въ заграничное путешествіе въ 1697 г., Петръ Великій ввѣрилъ ему, вмѣстѣ съ княземъ Ромодановскимъ, высшее управление государствомъ. Съ 1701 г. С. управлялъ приказомъ военныхъ дѣлъ, а позже—и разряднымъ приказомъ. Въ 1708 г. сдѣланъ московскимъ губернаторомъ, въ 1711 г.—сенаторомъ. Любимый его Петръ часто называлъ «отцомъ» не только во время разговора, но и въ письмахъ. Собственно-ручно обрѣзывая бороды боярамъ, царь поощрялъ С. за его «испытанную преданность».

Стрѣшневъ—дворянскій родъ, по сказаніямъ старинныхъ родословцевъ происходящій отъ Якова Стрешевского, стольника плочкаго, котораго сынъ Дмитрій Яковлевичъ выѣхалъ при вел. кн. Иванѣ Васильевичѣ въ Москву и былъ родоначальникомъ С. Иванъ Филипповичъ С. († 1613) былъ разряднымъ дьякомъ, думнымъ дьякомъ при Самозванцѣ, потомъ думнымъ дворяниномъ. На дочери его внучатаго племянника Лукьяна Степановича († 1650), Евдокии, женился царь Михаилъ Ѳеодоровичъ, и вслѣдствіе этого брака возвысился родъ С.; отецъ царицы, ея дядя, воевода въ Лихвинѣ Ѳеодоръ Степановичъ († 1647), сынъ Ивана Филипповича Васильевъ († 1661), братъ царицы Семень Лукьяновичъ († 1666) и ея двоюродный братъ Иванъ большій Ѳеодоровичъ были боярами. Родіонъ и Иванъ Матвѣевичи С. также имѣли это званіе. О Тихонѣ Никитичѣ С.—см. выше. Изъ внуковъ боярина Родіона Матвѣевича Васильевъ Ивановичъ († 1782) былъ сенаторомъ, Петръ Ивановичъ († 1771) — генералъ-аншефомъ. Въ 1802 г. родъ С. пресѣкъся и фамилія эта была передана одной отрасли рода Глѣбовыхъ, въ свою очередь пресѣкшейся. Родъ С. былъ внесенъ въ VI ч. род. кн. Московской губ. (Гербовникъ, II, 61).

Стройсъ (Иванъ Ивановичъ или Jans Janszoon Strauss; † въ 1694 г.)—путешественникъ. Родился въ Амстердамѣ, отъ бѣдныхъ родителей; молодымъ человекомъ, въ качествѣ помощника паруснаго мастера, отправился въ Геную, оттуда въ Индію. Такъ началось первое путешествіе (1647—1651) С., описанное имъ въ первомъ томѣ французскаго изданія его «Путешествій». Онъ объѣхалъ весь Старый Свѣтъ, описалъ острова Зеленаго мыса, о-въ Мадагаскаръ, гдѣ прожилъ довольно долго, Сіамъ и др. Въ 1655 г. С. предпринялъ второе путешествіе въ Италію, поступилъ на службу Венеціанской республики, принималъ участіе въ войнѣ венеціанъ съ турками, посетилъ многіе недоступные тогда

острова Архипелага и подробно описалъ ихъ. Въ 1668 г. С. предпринялъ путешествіе въ Московію, приглашенный Бултеромъ на русскую службу; описалъ Ригу, Ливонію, Новгородъ, изобразилъ московскую грязь, разнаго рода обычаи и обряды и проч., нерѣдко очерпая свои свѣдѣнія отъ проводника-нѣмца. Изъ Москвы С. былъ отправленъ въ Астрахань, оттуда въ Персію. Все видѣнное и слышанное имъ на пути до Астрахани составило предметъ подробнаго описанія, въ которомъ наиболѣе цѣнны свѣдѣнія объ инородцахъ. На Дагестанскомъ берегу С. былъ взятъ въ плѣнъ и послѣ разныхъ приключеній, посѣтивъ Батавію и объѣхавъ вокругъ мыса Доброй Надежды, возвратился въ Голландію (1673). Нѣсколько времени спустя онъ уѣхалъ въ Дитмаршъ, гдѣ и умеръ. Извѣстіями С. пользовались А. Н. Поповъ, Костомаровъ, Соловьевъ, Ключевскій. На нихъ было обращено вниманіе еще при Петрѣ Великомъ, и они тогда же были переведены на русскій яз. (1719); впоследствии отрывокъ изъ нихъ былъ напечатанъ въ «Древней Россійской Визіюникѣ». «Путешествія» С. выдержали множество изданій на языкахъ голландскомъ, французскомъ, нѣмецкомъ и англійскомъ. Полный ихъ переводъ на русскій языкъ появился въ 1880 г. въ «Русскомъ Архивѣ» (т. I). В. Р.—в.

Страцїи — старинный царскій слуга, впоследствии дворцовый чинъ. Наименованіе «С.» заимствовано отъ слова «стрипаты», т. е. дѣлать, работать. Свѣдѣнія о нихъ относятся къ XVII в., когда они находились во дворѣ конюшенномъ, кормовомъ, хлѣбномъ, сытеномъ и др. Были также С. дворцовые, вѣдавшіе по деревнямъ дворцовыя приказныя дѣла и защищавшіе крестьянъ дворцовыхъ отъ обидъ; С. отъ житія, пожалованные изъ городовыхъ дворянъ; С. съ платемъ и др. Специально для личныхъ услугъ Государя находились С., ходившіе за нимъ «со страпней», т. е. съ его шапкой, полотенцемъ и проч. При входѣ государя въ церковь они несли для него стулъ, спамеечку; держали въ церкви шапку; въ походахъ вели панцырь, мечъ; во время зимнихъ поѣздокъ государя по окрестностямъ Москвы назначались въ «ухабничіе», для поддержанія возка на ухабахъ; во время обѣдовъ ставили блюда предъ боярами, околничими и ближними людьми и т. п. Такъ какъ число С. было очень велико (около 800—900), то для государевыхъ услугъ употреблялись особыя смѣны; свободные же С. иногда посылались въ качествѣ второстепенныхъ чиновъ въ посольства, съ воеводами по полкамъ въ качествѣ военныхъ людей и т. п. Самый старшій изъ С.—«С. съ ключомъ»—былъ помощникомъ постельничаго, завѣдвалъ мастерской палатой и постельною казною, отъ которой носилъ ключъ. Не смотря на невысокое положеніе С., на эту должность назначали иногда и изъ родовитыхъ дворянъ; такъ, С. были князья Голицыны, кн. Пронскіе, кн. Репнины, кн. Ростовскіе - Буйносовы, Шереметевы и др. Обыкновенно въ С. жаловали московскихъ дворянъ и жильцовъ. Болѣе родовитые С. состояли болѣею частью при особѣ государя,

не имѣли какой-либо опредѣленной «стряпни» и были преимущественно придворными чинами. Ср. Г. Успенскій, «Опытъ о древностяхъ русскихъ»; В. И. Соргѣвичъ, «Русскія юридическія древности» (СПб., 1891).

Стряпчие при судахъ. По Учрежденію о губерніяхъ 1775 г., С. являются помощниками прокурора и защитниками казенныхъ интересовъ. При губернскомъ правленіи и при палатахъ состояли губернскіе С. казенныхъ дѣлъ и уголовныхъ дѣлъ; соотвѣтственными должности существовали и при присутственных мѣстахъ, занимавшихъ средину между губернскими и уѣздными; въ каждомъ уѣздѣ или округѣ находились уѣздный или окружной С. С. должны были служить совѣтниками прокурора; они предлагали его именемъ заключенія въ палатахъ и другихъ судахъ. С. казенныхъ дѣлъ являлись истцами по казеннымъ дѣламъ и по дѣламъ, нарушающимъ общій порядокъ или «противнымъ власти и присяжной должности»; С. уголовныхъ дѣлъ были истцами по уголовнымъ дѣламъ, когда не было другого истца. С. имѣли право требовать сообщенія имъ всякаго рода дѣлъ, касающихся казны, малодѣльных и др.; они же наблюдали за сохраненіемъ порядка, каждому мѣсту предписаннаго. Уѣздные С. должны были наблюдать, чтобы въ уѣздныхъ судебныхъ мѣстахъ не происходило неурядковъ, чтобы никому не причинялось притѣсненій, чтобы исполнялись все законы и т. д. Во время рѣшенія дѣлъ судомъ С. выходилъ изъ присутствія. При отсутствіи прокурора его должность исправлялъ старшій С. При Павлѣ I должности С. были упразднены, но съ воцареніемъ Александра I вновь восстановлены. Въ 1808 г. были учреждены удѣльные С., для ходженія по дѣламъ удѣльныхъ имѣній и крестьянъ. Въ 1826 г. на С. и прокуроровъ была возложена обязанность наблюдать за правильнымъ теченіемъ и рѣшеніемъ дѣлъ казенныхъ крестьянъ въ судебныхъ мѣстахъ; въ 1827 г. уѣзднымъ С. предписано было посѣщать помѣщенія арестантовъ для наблюденія за ихъ довольствіемъ. Въ нѣкоторыхъ городахъ были городовые С., въ столицахъ — слѣдственные С. Были также особые С. вѣдомства государственныхъ имуществъ. По мѣрѣ введенія въ Имперію Судебныхъ Уставовъ 1864 г. должности губернскихъ и уѣздныхъ С., вмѣстѣ съ должностями губернскихъ прокуроровъ, мало-по-малу упразднились; въ губерніяхъ, въ которыхъ оставались еще суды прежняго устройства, должность С. была отчасти замѣнена должностью судебного слѣдователя, отчасти — должностью товарища губернскаго прокурора. О *прислужившихъ* С. при коммерческихъ судахъ — см. XXV, 264. С. назывались въ общедѣлн, до введенія новыхъ судовъ, также и ходатаи по судебнымъ дѣламъ. Въ литературѣ словомъ С. передается франц. слово *avocat*, въ противоположность адвокатамъ, и англ. *attorney* и *solicitor*, въ противоположность барристерамъ (см. Адвокатура, I, 168).

Стубла или *Стубла* — р. Волынской и Минской губ., прав. прит. р. Стыри (см.). Беретъ начало въ Луцкомъ у. изъ большого лѣсного болота, орошаетъ сѣв.-вост. часть Луц-

каго и юго-вост. часть Пивскаго у. Общее направление теченія къ СВ. У села Дина С. протекаетъ чрезъ озеро, между с. Андруга и Сваричевичи образуетъ множество рукавовъ и протоковъ; въ 33 вер. выше своего устья С. отдѣляетъ отъ себя рукавъ, впадающій въ р. Стырь; главное же русло С. впадаетъ въ Стырь ок. дер. Гривковичи. Общая длина теченія С. 81 вер. (въ томъ числѣ 26 вер. въ предѣлахъ Луцкаго у.), шир. отъ 2 до 25 саж., глубина отъ 4½ до 19 фут., течение медленное (до 3 фут. въ секунду) и спокойное, берега низменные и болотистые (у с. Серняки высокія песчанія дюны), сложенные по большей части изъ аллювиальныхъ отложений и безвалуныхъ послѣдствійныхъ песковъ и покрытые почти повсюду лѣсами. О вскрытіи и замерзаніи, половодіи и рыбной фаунѣ С. — см. Стырь. С. считается славною (на всякій годъ) на протяженіи 24 вер. На берегахъ С. расположены 19 селеній. II. Т.

Стубъ (Амвросій Stub, 1705 — 1758) — датскій поэтъ; былъ бѣднымъ школьнымъ учителемъ. Въ многочисленныхъ его пѣсняхъ и повѣстяхъ проглядываютъ искреннее религиозное чувство, живой юморъ и рѣдкое въ то время пониманіе красоты природы. С. не былъ признанъ при жизни; только впоследствии пѣсни его (напечат. въ первый разъ въ 1771 г.) стали пользоваться всеобщимъ успѣхомъ и до извѣстной степени явились исходнымъ моментомъ современнаго періода въ датской лирицѣ. Barfod издалъ «*Sahlrede Digte*» С., съ его биографіей (5 изд. Копенг., 1879).

Стубна — р. Киевской губ., прав. прит. Дѣшра. Беретъ начало между дер. Бол. и Мал. Снетинкой, Васильковского у., протекаетъ чрезъ г. Васильковъ и впадаетъ въ Дѣпръ въ 2 вер. выше мст. Триполья. Длина теченія 72 вер.; скорость, шир. и глуб. неизвестны, среднее паденіе 2,1 фут. на 1 вер. Мѣстами р. образуетъ болота и пруды. На ней расположены 14 селеній и 1 гор. (Васильковъ). Изъ упоминаній о С. въ лѣтописяхъ и въ «Словѣ о Полку Игоревѣ» слѣдуетъ заключить, что С. была нѣкогда значительной рѣкой.

Студенець — мст. Могилевской губ., Чериковскаго у., при р. Жадункѣ. 2 прав. церкви евр. молитв. школа. Жит. 1000.

Студеница — сербскій м-рь на рч. Студеницѣ (притокѣ р. Ибра), извѣстный въ народѣ подъ именемъ «Царской Лавры». Основанъ св. Симеономъ (въ мѣрѣ — кразь Стефанъ Неманъ, см.), останки котораго здѣсь почиваютъ. Красивый храмъ Пречистой Дѣвы Маріи, построенный уже подъ вліяніемъ западно-европейской архитектуры; старыя фрески, по большей части уничтожены.

Студеница — мст. Подольской губ., Новоушицкаго у., на лѣв. берегу Дѣштра, при впаденіи въ него р. Студеницы. С. принадлежитъ къ числу древнихъ поселеній. Въ 1633 г. было осаждено турецкой арміи, приступы которой сопровождались большимъ урономъ. Въ 1649 г., по Зборовскому договору, С. признана пограничнымъ городомъ гетманскихъ владѣній со стороны Молдавіи. По смерти Хмѣльницкаго переходила изъ руки въ руки и была не разъ разоряема; въ XVIII

ст. была опустошена чумой. На одной из окрестных горь—Бѣлой горь — находится обширная пещера, служившая убижищемъ при набѣгахъ татарь и гайдамаковъ. 1898 жит., правосл. церковь, свр. молитв. домъ, много завокъ, 2 водяныя мельницы и винокур. зав.

Студенна (Студеное) — мст. Подольской губ., Ольгопольскаго у., въ 15 вер. отъ ст. Попелюки Юго-Зап. жел. дор., при колодцахъ. 2793 жителей. Правосл. церковь.

Студеншетап (слизистая или эмбриональная) **ткань** — принадлежит къ группѣ соединительной ткани (см. Ткань соедин.).

Студенскій (Николай Ивановичъ, 1844—1891)—хирургъ. По окончаніи курса въ 1869 г. казанскаго унив. по медицинскому факультету, С. былъ до 1874 г. ординаторомъ госпитальной хирургической клиники. Сдѣлавшись одновременно и преподавателемъ въ земско-фельдшерской школѣ, С. составилъ «Руководство по хирургіи для фельдшеровъ», выдержавшее 6 изданій. Степень доктора медицины получилъ по защитѣ диссертации въ медико-хирургической академіи, подъ заглавіемъ: «Къ учению объ образованіи мочевыхъ камней» (Казань, 1873). С. принималъ дѣятельное участіе въ трудахъ общества врачей при казанскомъ унив. Совмѣстно съ другими членами общества С. произвелъ санитарный осмотръ многихъ общественныхъ и частныхъ учреждений, представивъ объ этомъ нѣсколько докладовъ обществу. По его инициативѣ «общество» стало издавать «Дневникъ», въ которомъ С. напечаталъ свѣдѣнія объ операціяхъ, произведенныхъ въ госпитальной клиникѣ, а также рядъ очерковъ и рефератовъ по хирургіи. Съ 1873 г. былъ командированъ за границу и по возвращеніи отсюда въ 1874 по 1876, г. въ званіи приватъ-доцента, читалъ механургію. Въ 1876 г. С. пробылъ 6 мѣсяцевъ въ Сербіи и напечаталъ «Организація казанскаго санитарнаго отряда въ Сербіи» (Казань, 1877). Въ 1877—78 гг. С. работалъ въ военно-временныхъ госпиталяхъ Румыніи. Съ 1876 по 1882 г. состоялъ доцентомъ хирургіи, съ 1884 г. назначенъ экстраординарнымъ проф. оперативной хирургіи. С. напечаталъ: «Огнестрѣльные поврежденія костей и суставовъ» («Вр. Вѣд.», 1881), «Сравнительное достоинство антисептическихъ веществъ наиболее употребительныхъ въ хирургіи» («Медиц. Вѣстн.», 1880), «Фунгозное воспаленіе позвоночника» (Казань, 1880); «Измѣненія артерій стопы и голени при старческой гангрени» («Газета Боткина», 1882), «Курсъ ортопедіи» (СПб., 1884), «Двусторонняя резекція тазобедренныхъ суставовъ» («Дн. Каз. Вр.», 1885, и «СВІ. f. Chig.», 1885), «Вскрытіе брюшной полости при гнойномъ перитонитѣ» («Хирург. Вѣстн.», 1885), «Курсъ оперативной хирургіи» (Казань, 1888), «Наслѣдственное предрасположеніе къ переломамъ» («Дн. Каз. Вр.», 1886) и др. Въ 1886 г. С. былъ назначенъ директоромъ госпитальной хирургической клиники.

Студенскій корпорацин и **студенты**—см. Университетъ.

Студенскія пѣсни — подъ этимъ именемъ въ Зап. Европѣ извѣстны многочисленныя пѣсни, которыя поются во время

студенческихъ пирушекъ или такъ наз. коммершей. Въ Германіи существуютъ нѣсколько сборниковъ С. пѣсенъ. Самые старинные изъ нихъ: «Studentenlieder, gesammelt und gebessert» X. Книдлебеномъ (Галле, 1781), А. Ниманъ, «Akademisches Liederbuch» (1783 и 1795), J. Rüdiger, «Trink oder Commerschlieder» (Галле, 1791); «Akademisches Lustwäldlein (собр. Н. Raufseisen'омъ, Альтдорфъ, 1794). Въ настоящее время С. пѣсни издаются у Тейхнера въ Лейпцигѣ и у Шауэнбурга въ Ларъ. Ср. Keil, «Deutsche Studentlieder das XVII u. XVIII S.».

Студеный — древнее названіе мѣсяца декабря.

Студень греначій — см. Динамиты (X, 624).

Студинская (А. П.) — беллетристка, писавшая подъ псевдонимомъ *Коблюка* въ «Современникѣ» (1850—58), «Русскомъ Словѣ» (1860—63), «Зарѣ» (1870—71) и др. изд. О ней см. Де-Пуле, въ «Русс. Рѣчи» (1861, № 61).

Студинскій (Кириль) — галицко-русскій ученый, род. въ 1868 г., профессоръ малорусскаго языка и литературы въ львовскомъ университетѣ. Ему принадлежатъ нѣсколько цѣнныхъ научныхъ изслѣдованій о южно-русской литературѣ XVII ст.: «Перестороги» (1895). «Адельфотесъ» (1895), «Евфонія веселобрячая» (1895), «Три панегирика XVII в.» (1896) и др.; большая ихъ часть напечатана въ «Запискахъ наукъ. товар. Шевченка». С. писалъ и о новыхъ малорусскихъ писателяхъ—Шевченкѣ, Метлинскомъ и Макаровскомъ. Біографія и подробный списокъ сочиненій С. см. въ «Хроникѣ наукъ. товар. имени Шевченка», 1900 г., I, 72—73. *И. С.—ст.*

Студитскій (Александръ Ефимовичъ)—дѣятельный сотрудникъ «Москвитянина» (1840—50-е гг.) по отдѣлу критики и бібліографіи. Много переводилъ въ стихахъ изъ Байрона и Шекспира. Отдѣльно напечаталъ: «Начальныя основанія русской этимологіи» (М., 1844), «Лексикологія русскаго языка» (М., 1845), «Опытъ ариметическаго рѣшенія нѣкоторыхъ астрономическихъ вопросовъ» (М., 1854) и др.

Студитскій (Иванъ Михайловичъ, род. въ 1858 г.)—писатель, воспитаникъ московской дух. акад. Много статей его напечатано въ «Пастырскомъ Собесѣдникѣ», «Воскресномъ днѣ», «Русскомъ Паломникѣ». Отдѣльно изданы: «У Святыхъ Іерусалима» (Кострома, 1898), «Христіанскій взглядъ на мірскія скорби и бѣдствія» (Кострома, 1895); «Высочайше утвержденное общество для распространенія Св. Писанія въ Россіи» (очеркъ его 30-лѣтней дѣятельности, М., 1894); «О благотворномъ влияніи св. Библии на жизнь народную» (Кострома, 1895); «О пользѣ чтенія слова Божія» (ib., 1899), «Александровское православное братство въ гор. Костромѣ» (Кострома, 1900), «Генералиссимусъ Александръ Васильевичъ Суворовъ» (Кострома, 1900).

Студитскій (Федоръ Дмитріевичъ)—педагогъ (1814—93); окончилъ курсъ на филологическомъ факультетѣ слв. унив., былъ учителемъ въ гимназіяхъ и въ Павловскомъ кадетскомъ корпусѣ; редактировалъ народную газету «Мірское Слово»; высказывался за

реальное и профессиональное направление образования въ Россіи, за введеніе въ учебныя заведенія преподаванія ручного труда и различныхъ отраслей сельскаго хозяйства. Изъ трудовъ его имѣли въ свое время большое значеніе: «Географія для дѣтей» (СПб., 1840 и др.), «Географія Россіи» (СПб., 1844), «Народныя пѣсни Вологодской и Олонецкой губ.» (СПб., 1841 и др.), «Путешествіе вокругъ свѣта» (СПб., 1846—55), «Собраніе стихотвореній и отрывковъ въ прозѣ для изученія русскаго яз.» (СПб., 1849), «Русская азбука для дѣтей съ подвижными буквами» (СПб., 1846). Свою азбуку С. первый въ Россіи ввелъ болѣе легкой способъ обученія грамотѣ съ помощью подвижныхъ буквъ.

Студить (Дамаскинъ, ум. около 1580 г.) — митрополитъ Навпакта и Арты, родомъ изъ Солуны. Изъ сочиненій С. извѣстны «Утѣшеніе къ монахамъ, желающимъ спастись», «Разговоръ о непорядкахъ архіерейскихъ» и въ особенности его *проповѣди*, нѣсколько разъ изд. въ Венеціи (первое изд. 1528 г., послѣднее 1844 г.) подъ именемъ «Сокровища» (Θυσιαυτός). Къ этому «Сокровищу» присоединилось «Изъясненіе Отче нашъ» (Ἐξηγησις τοῦ Πατρὸς ἡμῶν). Имя и творенія С. знали русскіе переводчики Никоновскаго времени. Одно слово С.: «На поклоненіе честнаго и животворящаго креста» напечатано въ Никоновской Скрижали 1656 г. Изъ С. заимствована защита нѣкоторыхъ православныхъ мнѣній противъ латинскихъ въ «Диалогахъ грека учителя съ иезуитомъ о разностяхъ между церковію восточною и римскимъ костеломъ», составленныхъ Лихудами около 1690 г. Въ библиотекѣ А. И. Хлудова есть полный переводъ проповѣдей С., въ рукописи № 69. Въ своихъ проповѣдяхъ С. не только учить, но иногда входитъ въ изслѣдованія, собираетъ различныя мнѣнія и избираетъ изъ нихъ тѣ, какія кажутся ему достовѣрными. См. В. Пѣвничій, «Рукописный сборникъ проповѣдей иподіакона Дамаскина С.» (Труды Киевской Духовной Академіи), 1873, октябрь, стр. 3—44; архим. Арсеній, «Лѣтопись церковныхъ событій» (СПб., 1880).

Студійскій монастырь — основанъ въ половинѣ V в. При импер. Львѣ Великомъ прибылъ изъ Рима въ Константинополь вельможа по имени Студій, котораго византийскіе писатели называютъ патрищемъ и консуломъ. Онъ основалъ храмъ въ честь Іоанна Предтечи и положилъ начало С. м-рю, скоро получившему широкую извѣстность. Императоры совершали сюда ежегодно выходъ, подробно описанный въ книгѣ «De seremoniis». При Константиѣ Копронимѣ монастырь много потерялъ отъ иконоборцевъ. Наибольшей извѣстности онъ достигъ при Теодорѣ Студитѣ, стоявшемъ во главѣ сторонниковъ иконопочитанія. Подъ опредѣленіями седьмого вселенскаго собора первымъ за епископами подписался Савва, архимандритъ и игумень С. м-ря. Іоаннъ Цимисій поручилъ С. игумену Евенмію уладить несогласія между святогорцами, и первый уставъ для тамошнихъ обителей былъ составленъ съ его одобренія. Грамотою патріарха Матѳея (1381) С. игумену

усвоется первенство между архимандритами. При занятіи Константинополя крестоносцами, С. м-рь много пострадалъ и сдѣлался жертвою пожара, но не былъ разрушенъ совершенно. Константинъ Палеологъ возстановилъ монастырь, и въ этомъ видѣ онъ продолжалъ существовать до взятія Константинополя турками. За этотъ періодъ времени, кромѣ греческихъ писателей, мы находимъ извѣстія о С. м-рѣ у нашихъ паломниковъ. По словамъ Стефана Новгородца (см.), онъ и его спутники цѣловали здѣсь моши св. Саввы и удивлялись великолѣпно монастыря, особенно его трапезы. Турки обратили С. церковь въ мечеть, извѣстную подъ именемъ «Имрахоръ-Джамиси». См. И. Мансветовъ, «Церковный Уставъ (типикъ), его образованіе и судьба въ греческой и русской церкви» (Москва, 1885, стр. 83—88).

Студійскій уставъ — своимъ происхожденіемъ обязанъ препод. Теодору Студиту (ум. 826 г.), настоятелю С. монастыря (см.). Послѣ смерти препод. Теодора его уставъ былъ кратко записанъ неизвѣстнымъ лицомъ, въ промежуткѣ между половиною IX и половиною X в. Въ уставѣ Аванасія Афонскаго (ум. 980 г.) студійская запись вошла въ переработанномъ и дополненномъ видѣ. Въ половинѣ XI в. появляется полная запись С. устава, извѣстная подъ именемъ устава патр. Алексія; но онъ былъ написанъ не для С., а для Успенскаго м-ря, основаннаго этимъ патріархомъ близъ Константинополя. Уставъ патріарха Алексія не дошелъ до насъ въ подлинникѣ, но сохранился въ нѣсколькихъ позднѣйшихъ славянскихъ спискахъ. Древнѣйшіе изъ нихъ — синодальный списокъ XII в., типографской библиотекѣ — того же времени, и сб. дух. академіи—XIII в. Для своего устава Алексій пользовался, кромѣ С. записей, правилами древнихъ устройствелей монашеской жизни, обычаями церкви, порядками службы и быта другихъ монастырей, въ особенности студійскаго. Съ устава патр. Алексія были сдѣланы списки для другихъ монастырей, такъ или иначе примѣненные къ мѣстнымъ условіямъ. Изъ Константинополя С. уставъ перешелъ на Афонъ и въ Южную Италию. Въ итало-греческихъ областяхъ дѣйствіе его продолжалось до вытѣсненія оттуда греческаго обряда и замѣны его латинскимъ. Въ русской церкви С. уставъ былъ введенъ препод. Теодосіемъ Печерскимъ, около 1070 г., въ Киево-Печерской лаврѣ, откуда онъ распространился и въ другіе монастыри, съ нѣкоторыми перемѣнами, идущими, вѣроятно, отъ самого преп. Теодосія. Онъ держался у насъ до половины XIV в., когда начинаетъ уступать іерусалимскому, но по мѣстамъ оставался въ силѣ гораздо дольше, какъ показываютъ списки его, относящіеся къ концу XIV и XV в. Въ нѣкоторыхъ монастыряхъ русскихъ онъ дѣйствовалъ до послѣдняго времени. По свидѣтельству патріарха Нектарія, на Синаѣ онъ употреблялся въ XVII в. С. уставъ отличается отъ другихъ уставовъ монастырскихъ, и въ томъ числѣ іерусалимскаго, болѣе правилами монашеской жизни, чѣмъ богослужебными. Служба по С. уставу

была короче и не так торжественна, какъ по уставу іерусалимскому. См. Н. Одинцовъ, «Порядокъ общественнаго и частнаго богослуженія въ древней Россіи до XVI в.» (СПб., 1881); А. Дмитріевскій, «Богослуженіе въ русской церкви за первые пять вѣковъ» («Правосл. Собесѣдникъ», 1882, т. 1); И. Мансветовъ, «Церковный уставъ (типикъ), его образованіе и судьба въ греческой и русской церкви» (М., 1885).

Стуковенковъ (Михаилъ Ивановичъ, 1842—1897)—сифилитологъ и дерматологъ; въ 1861 г. поступилъ студентомъ изъ суб. унив. въ Импер. медико-хирургическую академію, въ которой окончилъ курсъ въ 1866 г.; въ 1871 г. за диссертацию «О вліяніи температуры жидкости, вводимой въ организмъ въ формѣ пищи или питья на количество и качественный составъ молока» (СПб.) удостоенъ степени доктора медицины. Въ войну 1877—1878 гг. былъ полевымъ хирургомъ дѣйствующей арміи; по взятіи гор. Шлевны С. сталъ завѣдывать санитарною частью этого города и плѣнной арміи Османа-паша, а также устройствомъ госпиталей въ Шлевнѣ для турокъ. Въ 1879 г. избранъ консультантомъ и преподавателемъ сифилитологии и дерматологии на женскихъ медицинскихъ курсахъ. Въ 1883 г. опредѣленъ доцентомъ университета св. Владимира по кафедрѣ дерматологии и сифилитологии, затѣмъ назначенъ профессоромъ по той же кафедрѣ. Главные труды С.: «О приѣженіи къ терапіи болѣзней кожи средствъ служащихъ просвѣтъ сосудовъ» («Журналъ для нормальной и патологической гистологии», 1872); «Лѣчение экзема посредствомъ влажной теплоты» («Соврем. Лѣчебникъ», 1875); «Къ вопросу о распространеніи сифилиса среди рабочаго населенія С.-Петербурга и мѣрахъ противу него» («Здоровье», 1882); «Французская и Вѣнская дерматологическая школы и задачи современной дерматологии» («Медиц. Библиотека», 1883); «О распространеніи сифилиса и мѣрахъ для борьбы съ нимъ» («Здоровье», 1883); «О мѣрахъ къ ограниченію распространенія сифилиса» (Кіевъ, 1891) и др. Ср. П. В. Никольскій, «Обзоръ научной дѣятельности проф. М. И. С.» (Кіевъ, 1897).

Стуковъ (Константинъ Константиновичъ, 1809—1883)—протоіерей-миссіонеръ; окончилъ курсъ въ Иркутской духовной семинаріи; сотрудничалъ въ «Иркутскихъ Губ. Вѣд.», «Амурѣ» и «Иркутскихъ Епарх. Вѣдом.»; въ «Запискахъ Сибирск. Отд. Русск. Геогр. Общ.» 1865 г. напечаталъ «Очерки монголо-бурятъ, вочующихъ въ Восточной Сибири».

Стуковъ (Феодоръ Андреевичъ, род. въ 1856 г.)—духовный писатель, протоіерей, воспитанникъ казанской дух. академіи, ректоръ якутской дух. семинаріи и редакторъ «Якутскихъ Епарх. Вѣдомостей». Кромѣ магистерской диссертациі: «Лютеранскій догматъ объ оправданіи вѣрою» (Казань, 1891), С. написалъ: «Ю дню тысячелѣтія памяти Фотія, патріарха константинопольскаго» (Казань, 1891); «Происхожденіе въ церкви христіанской мѣній, противорѣчащихъ православно-христіанскому ученію о вѣчности мученій» (Казань,

1893), «Католицизмъ и протестантизмъ, какъ культурныя начала» (Казань, 1893), «Къ проекту устройства быта малоземельныхъ, безземельныхъ и безхозяйственныхъ инородцевъ Якутской области» (Якутскъ, 1896), «Къ вопросу о транскрипціи и переводахъ на якутскій языкъ священныхъ и богослужебныхъ книгъ» (Якутскъ, 1898) и мн. др.

Стуковиниъ (Гимовой Алексѣевичъ, 1829—1894)—извѣстный артистъ балетной труппы. Создалъ нѣсколько ролей, преимущественно комическихъ. Выступалъ также въ комедіяхъ и водевиляхъ.

Стукъ или *штукъ*—названіе искусственнаго мрамора, идущаго на покрытіе внутреннихъ стѣнъ зданій. Составъ и приготовленіе см. въ статьѣ Гипсъ (VIII, 750).

Стукъ (Францъ Stuck)—одинъ изъ наиболѣе выдающихся нѣмецкихъ живописцевъ настоящаго времени, род. въ 1863 г., учился въ мюнхенск. акд. худ. и составилъ извѣстность себя въ началѣ рисунками своеобразнаго фантастическаго стіля, строгими, но вѣсколю жесткими въ отношеніи передачи формъ природы, появившимися въ журналѣ «Fliegende Blätter» и изданными въ видѣ отдѣльныхъ серій подъ заглавіемъ: «Аллегорія и эмблемы», «Карты и виньетки» и «Двѣнадцать мѣсяцевъ». Съ картинами, писанными масляною краскою, онъ впервые выступилъ на мюнхенской выставкѣ 1889 г. То были: «Стражъ рая», «Борьба фавновъ» и «Невинность» (аллегорическ. полуфигура женщины). За этими произведеніями слѣдовали многія другія картины библейскаго, мифологическаго и аллегорическаго содержанія, причудливостью своею мистическо-символическаго замысла и вмѣстѣ съ тѣмъ достоинствами рисунка, красокъ и вообще исполненія возбуждая совершенно противоположныя сужденія о художникѣ. Одни изъ критиковъ порицали его за пустое, вычурное оригинальничанье, другіе находили въ его картинахъ глубокую поэзію и смотрѣли на него какъ на одного изъ провозвѣстниковъ и двигателей новаго, будущаго искусства. Вообще С. вошелъ въ большую извѣстность и молодые художники толпою устремились по его стопамъ. Въ настоящее время онъ состоитъ профессоромъ-преподавателемъ въ мюнхенской академіи. Главныя его картины, сверхъ вышеупомянутыхъ—«Луциферъ», «Изгнаніе изъ земнаго рая», «Распятіе», «Богоматерь, скорбящая надъ тѣломъ Спасителя», «Грѣхъ» (нах. въ мюнхенской пинакотекѣ), «Война» (тамъ же), «Искушеніе», «Сфинксъ» и «Волшебная охота» (Die Wilde Jagd). С. выдѣлывалъ также нѣсколько статуэтокъ въ античномъ родѣ, изъ которыхъ лучшая—«Атлетъ, поднявшій тяжелый шаръ» (бронзовые экземпляры въ берлинск. націон. галереѣ, въ гамбургскомъ дворцѣ искусства и въ будапештск. музеѣ).

Стулли (Феодоръ Степановичъ)—беллетристъ и публицистъ. Род. въ 1834 г. въ Крыму, въ дворянской семьѣ южно-славянскаго происхожденія. Окончилъ курсъ по историко-филологическому факультету москов. унив. Былъ учителемъ исторіи въ гимназіяхъ, потомъ директоромъ земскаго реальнаго училища въ

Елизаветградъ; теперь служить въ государственномъ контролѣ. Литературную дѣятельность началъ повѣстью «Праздныя люди» въ «Времени» (1862, № 6); принималъ нѣкоторое участіе въ «Библиографическомъ Чтеніи» редакціи П. Д. Боборыкина, въ 1869 — 70 гг. писалъ въ «Новорос. Телеграфѣ». Съ 1870-хъ гг. помѣщалъ въ «Голосѣ» передовыя статьи и фельетоны по внутреннимъ вопросамъ; позднѣе писалъ въ «Новостяхъ». Съ 1885 г. по 1897 г. помѣщалъ въ «Вѣстн. Европы» ежегодно цѣльныя статьи о государственной росписи и о ея исполненіи. Изъ повѣстей С., напечатанныхъ въ «Вѣстн. Евр.», «Словѣ», «Недѣлѣ», «Нивѣ», обратили на себя вниманіе «Изъ записокъ женщины-врача» («Вѣстникъ Европы», 1883) и «Моя Женитьба» (тамъ же, 1885). Отдѣльно издалъ: «Изъ записокъ женщины-врача» (СПб.) и «Собраніе повѣстей и разсказовъ» (2 изд., 1890).

Ступыни (этногр.) — въ нѣкоторыхъ мѣстахъ Малороссіи свадебныя пироги, которые, если пѣвства оказались цѣломудренной, молодой относилъ къ тестю, обложивъ калиной.

Ступыниъ, ступыниа или *вересчанка* — рыболовный снарядъ, похожій на вершу (VI, 94), снизу плоскій, а сверху полукруглый. С. употребляется на Кубинскомъ озерѣ; иногда выставляется въ заборы (XII, 92), иногда же ставится по неглубокимъ мѣстамъ весною, во время метанія рыбою икры; въ послѣднемъ случаѣ С. обкладываются можжевеловыми вѣтвями, приманивающими рыбу, которая въ тотъ періодъ ищетъ валежникъ, для того, чтобы тереться при выпускаціи икры.

Ступычскъ — ловушка, см. Горностай (IX, 270).

Ступы, на которые сажаютъ ловчихъ птицъ въ ихъ помѣщеніяхъ — состоятъ изъ обрубовъ, обитыхъ сверху войлокомъ или сукномъ; эта послѣдняя мѣра предохраняетъ птицъ отъ болѣзни ногъ, являющейся отъ утомленія.

Ступа — ловушка, главнымъ образомъ, на тетеревъ и рѣже на глухарей и рябчиковъ; состоитъ изъ конуса или вырытаго въ землѣ, или же связаннаго изъ прутьевъ и повѣшеннаго усѣченною вершиною внизъ; въ верхней части ловушки (въ основаніи конуса) устраивается фальшивая точка опоры, свѣши на которую, птица проваливается внутрь. Рисунки см. въ соч. А. Силантьева, «Обзоръ промысловыхъ охотъ въ Россіи» (СПб., 1898).

Ступа (санскр. Stūpa = хохоль, макушка, мавзолей) — одинъ изъ главнѣйшихъ и древнѣйшихъ памятниковъ буддѣйской архитектуры въ Индіи. На священномъ языкѣ буддистовъ — пали — С. называется thūpa. С. часто неправильно отождествляютъ съ дагобами (измѣненное палиск. dhātugabbha, санскр. dhātugarbha). Въ дѣйствительности дагобы является только частью С. и представляетъ собою самую гробницу или раку, въ которой положены священныя останки. Такъ какъ большая часть С. воздвигнута надъ такими останками, то онѣ могутъ быть названы также и дагобами. Но не всѣ С. заключаютъ въ себѣ

подобныя останки; нѣкоторыя воздвигнуты просто какъ памятники, на мѣстѣ какихъ-нибудь замѣчательныхъ событій. Такъ напр. около Бенареса стояла С. на томъ мѣстѣ, гдѣ Будда произнесъ свою первую проповѣдь. Вообще правдоподобно общепринятое мнѣніе, что С. были первоначально могилами знаменитыхъ лицъ. Указанія на это встрѣчаются въ разныхъ памятникахъ индѣйской литературы. Внѣшній видъ С. также обличаетъ ее родство съ могильною насыпью. Куполъ С. отвѣчаетъ самой насыпи, рѣшетка вокругъ — загородкѣ или кругу изъ камней вокругъ могилы, верхушка С. — столбу или колоннѣ надъ могилой. Обычный видъ С., какими они являются въ Санчи и Бхархутѣ — четырехугольное или круглое основаніе, съ рѣшеткой вокругъ или безъ нея. На этомъ основаніи возвышается куполъ, увѣнчанный ступенчатой опрокинутой пирамидой, которая соединяется съ куполомъ короткой шейкой. Все это покрыто навѣсомъ или двумя навѣсами одинъ надъ другимъ, увѣнчанными гирляндами и флагами. Дагобы въ пещерномъ храмѣ Карли, С. на островѣ Цейлонѣ и древнѣйшія чайлы (см.) въ Непалѣ имѣютъ такой же видъ. Немногіе сингалезскіе дагобы имѣютъ куполъ въ видѣ колокола; самая частая форма — воданого пузыря, прикрытаго тремя навѣсами: одинъ — боговъ, второй — людей, третій — полное избавленія или Нирваны. Буддисты придаютъ символическое значеніе С. и ея частямъ. Два, три, пять, семь, девять, тринадцать навѣсовъ надъ С. и ступени опрокинутой пирамиды отвѣчаютъ дѣленіямъ вселенной. Нѣкоторыя С. являются символами горы Меру. Наиболѣе сложныя С. (въ родѣ Боро-Бодуръ на о-вѣ Явъ или Менгьюла въ Бирмѣ), съ ихъ многочисленными террасами, представляютъ собою, повидному, смѣшеніе дагоба съ башнями *Prasāda* (Prāsāda), также отличающимися сложностью устройства. Когда Индію посѣтилъ китайскій путешественникъ Хуэнь Цзангъ (въ VII в. по Р. Хр.), онъ видѣлъ въ ней множество дагобовъ и С., отъ которыхъ теперь остались только развалины. Уже въ его время многія изъ этихъ святилищъ начинали приходить въ упадокъ. Такъ огромная ступа въ Пешаурѣ трижды уже была попорчена пожаромъ до пріѣзда Цзанга въ Индію. Эта С. и С. въ Манькиалѣ (Mānikīāla) относятся къ эпохѣ царя Канишки (XIII, 139). Древнѣе, по преданію, С., воздвигнутыя близъ Пушкалавати и приписываемыя Ашокѣ. По преданію, общему обоимъ дѣленіямъ буддѣйской церкви, Ашока построилъ 84000 С. или витаръ (см.) по всей Индіи. С. посвящались не только памяти людей, но и священнымъ книгамъ: въ Матхурѣ есть С., посвященная Винаѣ — питакамъ (см.), Сутрамъ, Абхидхармѣ и т. д. Самая древняя и знаменитая С. на Цейлонѣ — Магатхупа (Mahāthūpa), выстроенная надъ отпечаткомъ ступы Будды, къ С. отъ Анурадхапуры, и имѣвшая, по словамъ китайскаго путешественника Фа Хьяна, 300 локтей выш. Ср. «Manual of indian buddhism» Керна въ III т. (вып. 8) Бюлеровскаго «Grundriss der indo-arischen Philologie» (Страсбургъ, 1896); Fergusson,

«History of Indian Architecture» (Л., 1876); Fergusson and Burgess, «Cave temples of India» (Л., 1880); Burgess, «Buddhist Stūpas of Amarāvati and Jaggayyapota» («Archeological Survey of India», № 3); Smither, «Architectural Remains, Anurādhapura»; Grünwedel, «Buddhistische Kunst in Indien» (Б., 1893). Остальную литературу см. у Керна. С. В-ч.

Ступень (Stufe — нѣм., degré — фр.) — название каждой ливейки и промежутковъ между ними въ пятинной нотной системѣ. Въ диатоническихъ гаммахъ каждая нота считается С. Первая нота или тоника называется первой С., вторая — второй и т. д. до седьмой ноты включительно. С. эти въ диатоническихъ гаммахъ обозначаются римскими цифрами. Такое же обозначеніе имѣютъ основные тоны аккордовъ, построенныхъ на той или другой С. гаммы. Н. С.

Ступинъ (Александръ Васильевичъ, 1775—1861) — живописецъ. Будучи мѣщаниномъ г. Арзамаса, изъ вольноотпущенныхъ, движимый любовью къ искусству, въ 1799 г. оставилъ въ этомъ городѣ свой домъ, жену и дѣтей, прибылъ въ СПб. и поступилъ вольноприходящимъ ученикомъ въ академію худ. Окончивъ курсъ въ 1803 г. съ аттестатомъ 2 степ., возвратился въ Арзамасъ и завелъ тамъ рисовальную школу — первое и въ течение долгаго времени единственное частное учрежденіе подобнаго рода внутри Россіи. Въ 1809 г. академія приняла эту школу подъ свое покровительство, наградила ея основателя и руководителя званіемъ академика и съ того времени оказывала ему поддержку присылкою оригиналовъ и гипсовъ для копирования учениками школы и выдачею лучшимъ изъ нихъ поощрительныхъ серебр. медалей. Арзамасская школа просуществовала слишкомъ 45 лѣтъ, подготовила многихъ юношей, окончившихъ потомъ курсъ въ академіи и съ честью трудившихся на художественномъ поприщѣ (въ томъ числѣ Н. Алексѣева, И. Горбунова и В. Раева), а также образовала не мало учителей рисованія и живописцевъ, способствовавшихъ распространенію любви къ искусству и художественныхъ познаній въ провинціальной глуши. Управлялъ школою сначала одинъ С., самъ занимаясь въ ней преподаваніемъ при помощи нанятаго наставника нѣкоторыхъ элементарныхъ наукъ, но въ 1836 г. онъ передалъ ее въ завѣдываніе своему бывшему ученику, Н. Алексѣеву. Въ 1842 г. домъ и школа С. сильно пострадали отъ пожара, и на восстановленіе ея было отпущено изъ казны 500 руб. Вскорѣ по смерти С., арзамасская школа, по недостатку матеріальныхъ средствъ, была закрыта.

Ступинъ (Н.) — писатель; сотрудничалъ въ «Маякѣ» (1841—42); въ 1842 г. вышли отдѣльнымъ изданіемъ его «Пять стихотвореній» (СПб.).

Ступица, ступика (воронеж.) — средняя часть колеса, въ которой просверлены или выдолблены одно центральное большое отверстіе для оси и нѣсколько малыхъ по поверхности для укрѣпленія колесныхъ спицъ; выдѣляются изъ вязовъ, дубовъ, ясеневъ,

березовыхъ и другихъ отрубковъ (ступичныхъ кряжей), 1—2 фут. длины, 6—18 дм. толщины.

Ступинскій (Ростиславъ Дмитріевичъ, 1836—85) — писатель, окончилъ курсъ въ 1-й казанской гимназіи. Соч. его: «Марша Посадница или покореніе Новгорода», трагедія (СПб., 1869), «Избраніе на царство Михаила Феодоровича Романова», др. въ стихахъ (СПб., 1870), «Полный словарь иностранныхъ словъ, вошедшихъ въ русскій языкъ» (Кіевъ, 1879), «Конекъ-Горбунокъ», сказка для дѣтей, подражаніе сказкѣ Ершова» (Кіевъ, 1880).

Ступинскіе — дворянскій родъ, восходящій къ началу XVI в. Трифонъ С. († 1566) былъ епископомъ суздальскимъ, потомъ архіеп. полоцкимъ. Въ XVII в. многие С. были столыниками и стряпчими. Алексѣй Алексѣевичъ С. († 1786), ген.-аншефъ, былъ нижегородскимъ, костромскимъ и вятскимъ намѣстникомъ, Петръ Алексѣевичъ († 1782) — губернаторомъ въ Выборгѣ, Иванъ Алексѣевичъ († 1806) — губернаторомъ въ Пензѣ. Иванъ Васильевичъ С. былъ московск. губернскимъ предводителемъ дворянства (1793). Родъ С. внесенъ въ VI ч. род. кн. Московской, Пензенской, Симбирской и Костромской губ. (Гербовникъ, II, 78).

Ступинскій (Ипполитъ Stupnicki) — польскій писатель. Его труды: «Galicyja pod względem topograficznym, geograficznym i historycznym» (съ картою, Львовъ, 1849), «Geograficzno-statystyczny opis królestwa Galicyi i Lodomeryi» (тамъ же, 1864), «Systematyczny układ rozporządzeń we względzie myt drogowych» (тамъ же, 1862), «Skorowidz wszystkich miejscowości położonych w królestwie Galicyi i Lodomeryi, jako też wielkiem księstwie Krakowskiem i księstwie Bukowińskiem» (тамъ же, 1855), «Herbarz Polski» (тамъ же, 1855—1861).

Ступоръ (stupor) или *оплетеніе* — представляетъ задержку двигательной иннервации психическаго происхожденія, и принадлежитъ къ проявленіямъ помѣшательства. При этомъ большой малоподвиженъ или даже совсѣмъ неподвиженъ, какъ-бы застывъ въ принятомъ случайно положеніи. Болевыя раздраженія не производятъ впечатлѣнія на больного, по крайней мѣрѣ не вызываютъ никакой реакціи. Естественныя отравленія совершаются неправильно. Голодь и жажда такъ же не удовлетворяются по собственному почину, но при искусственномъ кормленіи сопротивленія не встрѣчается. Больные не говорятъ и не отвѣчаютъ на вопросы, вообще, повидимому, не обращаютъ вниманія на то, что кругомъ дѣлается; выраженіе лица тупое, взглядъ устремленъ въ пространство. Подобныя ступорозныя состоянія наблюдаются при разнообразныхъ формахъ душевнаго расстройства — при меланхоліи, при остромъ галлюцинаторномъ помѣшательствѣ, при истощеніи послѣ тифа, при помраченіи сознания послѣ угара или послѣ самоповѣшенія, послѣ испуга и др. Благодаря сочетанію съ другими симптомами, смотря по условіямъ развитія, картина не всегда одинакова, и вообще это состояніе не выдѣляется въ самостоятельную форму

болѣзни. Оно длится иногда нѣсколько часовъ или дней, иногда недѣли поръ рядъ. Сознаніе во время С. бываетъ ослаблено, но не совсемъ потеряно, и больные иногда сохраняютъ воспоминаніе о томъ, что они испытывали.

П. Р.

Стурдза (Sturdza, Stourdza) — румынскій (молдавскій) боярскій родъ, восходящій къ началу XV в. Въ началѣ XVIII стол. Григорій С. былъ великимъ канцлеромъ Молдавіи и принималъ дѣятельное участіе въ составленіи молдавскаго законника или уложенія Каллимахи; оно представляло собою смѣсь разнородныхъ византійскихъ постановленій и допускало рабство, хотя и признавало его неестественность и противозаконность. Когда, послѣ 150-лѣтняго господства фанаритовъ, придуринскія княжества (Молдавія и Валахія) стали управляться выборными изъ природныхъ румынъ господами, то первымъ на престолѣ Молдавіи былъ избранъ и султаномъ Махмудомъ утвержденъ на 7 лѣтъ великій логоветъ *Іоаннъ С.* Онъ возстановилъ высшее училище въ Яссахъ, облегчилъ положеніе царявъ, далъ свободу торговому движенію, центромъ котораго сдѣлался Галацъ. Правленіе *Іоанна С.* продолжалось съ 1822 по 1828 г., до самой русской оккупациі. *Михаиль С.* (1795 — 1884) послѣ прекращенія русской оккупациі Молдавіи избранъ молдавскимъ господаремъ и сохранялъ власть до 1849 г. Онъ опирался на Россію, отличался крайнимъ произволомъ въ управленіи и сурово подавлялъ многочисленные при немъ крестьянскіе бунты. См. «*Michel Stourdza et son administration*» (Брюссель, 1848); «*M. S., ancien prince régnant de Moldavie*» (Пар., 1874). Его сынъ *Григорій* — глава русской партіи въ Румыніи. *Александръ С.* (1791 — 1854) воспитывался въ Россіи, куда отецъ его переселился въ 1792 г.; учился въ Германіи, потомъ поступилъ на дипломатическую службу въ Россію. Для Аахенскаго конгресса онъ, по порученію императора Александра I, написалъ «*Mémoire sur l'état actuel de l'Allemagne*» (1818), особенно останавливаясь на германскихъ университетахъ, которые вмѣсто того, чтобы строить ковчегъ христіанскаго государства, являются, по словамъ С., расадниками революціоннаго духа и атеизма. Въ 1819 г. вышелъ въ отставку и жилъ то въ своемъ помѣстьѣ въ Малороссіи, то въ Одессѣ. Соч. С. «*Considerations sur la doctrine et l'esprit de l'église orthodoxe*» (1817); «*La Grèce en 1821*» (Лпц., 1822); «*Вѣра или вѣдѣніе*» (Одесса, 1833). Издано на нѣмецкомъ и франц. яз. «*Разсужденіе объ ученіи и духѣ православной церкви*» (Вейм., 1816), «*Нѣчто о философіи христіанской*» (М., 1844); «*Идеаль и подражаніе въ язычныхъ искусствахъ*» (1842); «*Нѣчто объ этимологіи и эстетикѣ по отношенію къ исторіи и къ наукѣ древностей*» (М., 1844); «*Письма о должностяхъ священнаго сана*» (4-е изд. 1844); «*Oeuvres posthumes religieuses, historiques, philosophiques et littéraires*» (Пар., 1858—61). Ему же принадлежитъ записка «*О судьбѣ русской православной церкви въ царствованіе имп. Александра I*» (напечатана проф. Н. И. Бар-

совымъ въ «*Русской Старинѣ*» за 1876 г.). Письма С. къ Иннокентію Борису, архіепископу херсонскому, изданы Н. И. Барсовымъ, въ 1888 г. *Димитрій С.*, румынскій писатель и государственный дѣятель, род. въ 1833 г., посѣщалъ университеты германскіе, въ 1866 г. принималъ дѣятельное участіе въ низверженіи князя Кузы и былъ министромъ общественныхъ работъ во временномъ правительствѣ; занималъ разные министерскіе посты въ кабинетѣ Братіано (1876—88 г.); въ 1895—96 г. стоялъ во главѣ національно-либеральнаго кабинета; въ 1896—97 г. былъ президентомъ сената; въ 1897—99 г. былъ вновь министромъ-президентомъ и министромъ иностранныхъ дѣлъ. Издалъ «*Acte si documente privatoare la Istoria Renascerei Romaniei*» (8 т., Бухарестъ, 1888 — 97); написалъ много статей и книгъ по вопросамъ политики, исторіи и этимологіи; изъ нихъ болѣе значительны: «*La marche progressive sur le Danube*» (Вѣна, 1878); «*Rumänien u. der Vertrag von S. Stefano*» (Вѣна, 1878); «*Uebersicht der Münzen und Medaillen des Fürstenthums Rumänien, Moldau u. Walachei*» (Вѣна, 1877); «*Memoria asupra numis maticiei romanesci*» (Бухар., 1878); «*Europa, Russia, Romania*» (Бухар., 1878). Внучкою господари молдавскаго *Іоанна С.* была княжна Пульхерія Николаевна С., во мужу Кешко, мать королевы сербской Наталіи. Вслѣдствіе преступленія русской отрасли С., фамилія эта перешла къ князьямъ Гагаринымъ (Гербовникъ, XI, 4).

Стуре — фамилія четырехъ дворянскихъ родовъ въ Швеціи, существовавшихъ въ XIV — XVII ст. Наиболѣе извѣстны въ исторіи два рода С., такъ называемые *Старшій* и *Младшій*. Родоначальникомъ перваго былъ рыцарь *Аундъ С.* (1310 — 1361). Внукъ его, *Альотъ Мамуссонъ С.* († 1427), участвовалъ въ призваніи на тронъ Швеціи датской королевы Маргариты. Внукъ Альгота С., *Густавъ Аундсонъ С.* († 1444), женился на сводной сестрѣ Карла VIII Кнутсона. Сынъ ихъ *Отевъ С. Старшій* явился ожесточеннымъ противникомъ уни Швеціи съ Даніей. По смерти Карла Кнутсона (1470 г.) *Стевъ С. Старшій* былъ избранъ регентомъ Швеціи. Опираясь на крестьянъ и бюргеровъ, онъ сохранялъ свое положеніе въ теченіе 26 лѣтъ, вопреки сильной оппозиціи государств. совѣта, тягущаго къ уни. Много сдѣлалъ для подаянія благосостоянія страны и для просвѣщенія. Въ 1477 г. имъ былъ основанъ университетъ въ Упсалѣ и почти одновременно было введено въ странѣ книгопечатаніе. Не будучи въ состояніи помѣшать провозглашенію кальмарской уни въ 1483 г., онъ, однако, оттянулъ фактическое ея возобновленіе до 1497 г., когда король датскій Гансъ, призванный шведскимъ государственнымъ совѣтомъ, разбилъ подъ Ротebro шведскую армію и заперъ самого С. въ Стокгольмѣ. С. продолжалъ, однако, и послѣ того занимать первое мѣсто въ государствѣ. Онъ примирился съ государственнымъ совѣтомъ, который скоро разочаровался въ уни, и когда въ 1501 г. въ странѣ вспыхнулъ общій мятежъ, С. былъ вторично избранъ регентомъ. Со смертію его, въ 1503 г., угасъ

старшій родъ *С. Младшій родъ С.*, называвшій себя позже родомъ «День и Ночь», ведетъ свое происхождение отъ *Нильса С.*, который, породнившись женитьбой съ Карломъ Кнутсономъ, поднялъ въ 1466 г. далекарійцевъ противъ архіепископа Бенгтсона и тѣмъ помогъ Карлу въ третій разъ занять тронъ Швеціи. Впоследствии Нильсъ С. явился однимъ изъ главныхъ сторонниковъ Стена С. Старшаго и рѣшилъ исходъ сраженія подъ Брункебергомъ, когда были разбиты войска датскаго короля Христиана I. Умеръ въ 1494 г. Сынъ его *Сванте Нильсонъ С.* командовалъ въ 1495 г. войсками, посланными противъ русскихъ, и вытѣснилъ послѣднихъ изъ Финляндіи, но затѣмъ самовольно оставилъ армию и вновь занялъ мѣсто въ государственномъ совѣтѣ, гдѣ выступилъ ярмымъ противникомъ регента Стена С. Старшаго. Примирившись съ послѣднимъ, Сванте Нильсонъ С. участвовалъ въ мятежѣ 1501 г. противъ датскаго короля Ганса. Послѣ смерти Стена С. Старшаго, Сванте Нильсонъ былъ избранъ регентомъ и въ союзѣ съ ганзейскими городами довелъ до конца войну съ Даніей на сушѣ и на морѣ. По смерти его въ 1512 г. регентомъ былъ избранъ его сынъ *Стень С. Младшій*, хотя государственный совѣтъ наметилъ на этотъ постъ члена совѣта Эрика Тролле. Стень С. Младшій успѣшно боролся съ послѣднимъ и его могучей партіей и отстаивалъ независимость Швеціи. Въ одномъ изъ сраженій съ датчанами Стень С. Младшій былъ раненъ и умеръ (1520). Старшій сынъ его, *Нильсъ С.* (1513—1527), попалъ въ руки нѣмецкаго дворянина Беряда фонъ Мелена, воспользовавшагося его именемъ для поднятія мятежа противъ Густава I. Второй братъ *Сванте С.* (1517—67) воспитывался въ Германіи, гдѣ его также подбивали поднять возстаніе противъ короля Густава I, но онъ остался вѣренъ королю, который пожаловалъ ему первый въ Швеціи графскій титулъ и сдѣлалъ его своимъ «тайнымъ совѣтникомъ». Такой же милостью пользовался онъ и въ первые годы царствованія короля Эрика, но затѣмъ король заподозрилъ въ замѣнѣ его сына, Нильса С., а затѣмъ и самого Сванте С. Послѣдняго заключили въ тюрьму и тамъ умертвили, такъ же какъ и сыновей его *Нильса* и *Эрика* («Стурское убійство»). Третій сынъ Сванте С., контръ-адмиралъ *Стень С.*, палъ (1565 г.) въ сраженіи съ датчанами подъ Боргяльмомъ. Младшій родъ С. угасъ въ 1616 г. *II. Ганзей.*

Стурлусонъ Сиорри — см. Сиорри Стурлусонъ, XXX, 621.

Стуръ (Stour):—1) р. въ Англіи, впадающая въ Севернъ у Стурпорта. 2) Р. въ Англіи, образующая границу гр. Эссексъ и Суффолкъ; соединяется съ Орвелемъ и впадаетъ въ Северное море. 3) Р. въ Англіи, въ гр. Кентъ; течетъ въ сѣв.-вост. направленіи и раздѣляется ниже Кентберри на два рукава, впадающихъ въ Сѣв. море, образующихъ о-въ Тонетъ. С. судоходна отъ Кентберри до моря. 4) Р. въ Англіи, впадающая въ р. Авонъ.

Стахавры (санскр. Sthaviras = крѣпкій, грубый, старый)—въ буддѣйской монашеской іерархіи старшіе возрастомъ монахи (на

языкѣ пали thegas), въ отличіе отъ младшихъ. Въ буддѣйскихъ хроникахъ сохранились списки такихъ С., называемые *тхеравали* (therāvali). Такой списокъ приводится, напр., въ Дипавансѣ (Dīpavamsa, ст. 69—107). Въ основѣ этихъ списковъ есть нѣчто историческое (см. Rhys Davids, «Ancient Coins and Measures of Ceylon», въ «Numismata Orientalia», т. I, Л., 1878, стр. 46 и сл., а также Г. Бюлеръ, «Indian Antiquary», т. VIII, стр. 148 и слѣд.). Списки С., сохранившіеся у сѣверныхъ буддистовъ, гораздо болѣе сомнительны (ср. Лассенъ, «Indische Alterthumskunde», т. II, 2 изд., стр. 94; Васильевъ, «Буддизмъ»; S. Beal, «Indian Antiquary», IX, 148). Впоследствии С. называлась и одна изъ многочисленныхъ буддѣйскихъ сектъ. *С. Б.—ч.*

Стахалдеватасъ (санскр. Sihalīdevatās—боги почвы)—въ санскритской позднѣйшей мѣоогіи мѣстныя божества, отвѣчающія до нѣкоторой степени римскимъ пена-тамъ (см.).

Стаханешвара, теперь *Тханесаръ*—одно изъ древнѣйшихъ и наиболѣе чтимыхъ священныхъ мѣстъ въ Индіи, упоминаемое впервые у китайскаго путешественника по Индіи Хуэнь Цзанга (въ 634 г. по Р. Хр.). Мѣстность вокругъ Тханесара, между рр. Сарасвати и Дршадвати, есть древняя Курукшетра, т. е. страна племени Куру (см.). Самый Тханесаръ состоитъ изъ древняго разрушеннаго форта, съ новой башней и предмѣстьемъ Бахари. Близъ С. священное озеро, привлекающее массу паломниковъ. Вся вообще окрестность С. священна, главнымъ образомъ по разнымъ воспоминаніямъ, связаннымъ съ знаменитыми родами Куру и Панду (героями Магабхараты) и другими героями древности. По преданію, такихъ священныхъ мѣстъ здѣсь 360; въ другихъ источникахъ число это вдвое меньше. См. Cunningham, «Ancient Geography of India» (Л., 1870, стр. 330—31). *С. Б.—ч.*

Стыдь.—1) Описательная психологія въ анализѣ С. не пошла далѣе опредѣленія слова. Едва-ли не самое точное опредѣленіе принадлежитъ Спинозѣ, который въ III-й части своей этики (опред. 31) говоритъ: «С. есть неудовольствіе, сопровождаемое идеей какого-либо нашего дѣйствія, которое другіе, какъ намъ представляется, порицаютъ. Объясненіе... должно обратить вниманіе на различіе, существующее между стыдомъ и стыдливостью. С. есть неудовольствіе, слѣдующее за поступкомъ, котораго намъ стыдно; стыдливость же есть страхъ или боязнь стыда, препятствующая чело-вѣку допустить что-либо постыдное. Стыдливости обыкновенно противополгается безстыдство, которое на самомъ дѣлѣ не составляетъ аффекта; но названія болѣе показываютъ ихъ словоупотребленіе, чѣмъ природу». 2) Большій интересъ по отношенію къ изслѣдованію С. представляетъ эволюціонная, генетическая психологія, получившая значительный толчекъ въ изслѣдованіяхъ Ч. Дарвина. Дарвинъ сталъ разсматривать вопросъ о томъ, какъ выражается С. въ организмѣ чело-вѣка (ср. Ч. Дарвинъ, «О выраженіи ошущеній», СПб., 1872, гл. XIII, стр. 261—294). Далѣе, Дарвинъ ясно поставилъ вопросы: а) о проис-

хождения чувства С. и b) о его постепенном развитии (ср. Дарвинъ, «Происхождение человека»). Интерес представляет не столько самое решение вопроса, сколько его постановка. Слѣдуетъ ли чувство С. считать врожденнымъ, или же оно образовалось путемъ воспитания и унаслѣдованныхъ приобретенныхъ привычекъ? Нѣкоторые послѣдователи Дарвина рѣшаютъ этотъ вопросъ въ послѣднемъ смыслѣ, но они упускаютъ изъ виду тотъ фактъ, что С. вовсе не служитъ общественной пользѣ (а Дарвинъ нравственности человека приписываетъ общественный характеръ). «Когда является С., еще не можетъ быть рѣчи о злоупотребленіяхъ, а когда является злоупотребленіе, тогда уже нечего говорить о С.». Если чувство С. считать врожденнымъ, то въ немъ можно видѣть одинъ изъ признаковъ человека, отличающихъ его отъ животного. Писатели, утверждающіе приобретенный характеръ С., естественно ищутъ аналогіи С. въ царствѣ животныхъ. Если этого не дѣлалъ Дарвинъ, то менѣе осторожные его послѣдователи утверждали, что чувство С. можно встрѣтить у нѣкоторыхъ животныхъ (ср. Аліх, «L'esprit de nos bêtes», П., 1890, стр. 399 и сл.; Роменсъ, «Умъ животныхъ», СПб., 1888; Менье, «Животныя способны къ усовершенствованію», СПб., 1887; Houzeau, «Études sur les facultés mentales des animaux», т. I, Монсъ, 1872, стр. 286 и сл.), напр., орангутанговъ, собакъ, слоновъ и т. д. До сихъ поръ, однако, отъ психологіи животныхъ нельзя ожидать большихъ результатовъ, ибо приводимые факты неточны, а толкованіе ихъ настолько произвольно, что напоминаетъ рассказы о собакахъ Джерома-Джерома въ его этюдахъ о романахъ. 3) Еще, можетъ быть, важнѣе изслѣдованія въ области исторіи развитія С. у человека, нормального и ненормального, въ различные возрасты (ср. работы Прейера и Перре о душѣ ребенка) и въ зависимости отъ пола. Въ психологической литературѣ можно найти дѣльные замѣчанія по этому предмету, но наиболѣе богатый матеріалъ по этому вопросу доставляетъ психіатрія, трактующая о нравственномъ помѣшательствѣ (moral insanity); въ особенности важна та область психіатрической литературы, которая касается эротоманіи и извращеній полового чувства (ср. Тарновскій, «Извращеніе полового чувства»; Moreau, «Des aberrations du sens génésique»; Kraft-Ebing, «Psychopathia sexualis», Штуттгартъ, 1890), въ виду близкой связи, въ которой находится чувство С. съ половой сферой. 4) Ежели исторія индивидуальнаго развитія С. въ человѣкѣ можетъ служить любопытной темой изслѣдованія, то въ еще большей степени интересны тѣ измѣненія, которымъ подвергались представленія о С. въ различные времена у различныхъ народовъ. Въ общемъ, по видимому, можно считать доказаннымъ фактъ постепеннаго совершенствованія идеи С. и постепеннаго углубленія самой стыдливости. Факты поразительнаго безстыдства дикихъ народовъ и народовъ, стоящихъ на низкой ступени развитія, передаются какъ антропологами, такъ и многими путешественниками, хотя и здѣсь встрѣ-

чаются исключенія, подобно тому, какъ и у народовъ, стоящихъ на высокой степени развитія, бывають эпохи глубокаго нравственнаго упадка (ср. Friedländer, «Sittengeschichte Roms»; Wiedemeister, «Der Caesarenwahnsinn»; Светоній; Lecky, «History of European morals»; Jacoby, «Études sur la sélection»). По отношенію къ чувству стыдливости историкамъ литературы слѣдовало-бы сдѣлать то же, что Лапрадъ и Бизе сдѣлали по отношенію къ чувству природы: матеріалъ чрезвычайно богатый, и нѣтъ недостатка въ подготовительныхъ работахъ въ такъ наз. народной психологіи, Völkerpsychologie (ср. L. Schmid, «Die Ethik der Alten Griechen»; Lazarus, «Die Ethik des Judenthums»; Fouillée, «La psychologie du peuple français» и т. д.). Какъ паразитическимъ, напр., разсужденіямъ Аристотеля о С. въ его «Этикѣ» (къ Никомаху) и какъ они отличны отъ воззрѣній христіанства, несомнѣнно способствовало углубленію понятія С. (ср. Josef Müller, «Die Keuschheitsidee in ihrer geschichtlichen Entwicklung und praktischen Bedeutung», Майнцъ, 1897 — неудовлетворительная книга; Сутерландъ, «Происхожденіе и развитіе нравственнаго инстинкта», СПб., 1900). 5) Большое значеніе имѣетъ чувство С. и въ изслѣдованіяхъ социологическаго характера. Съ точки зрѣнія общественной привлекають вниманіе главнымъ образомъ два явленія—бракъ съ его различными формами (моногаміи, полигаміи, полиандріи и др.) и результатами и преступленіе. Подобно тому, какъ въ области психической уклоненія отъ нормы доставляютъ наиболѣе богатый матеріалъ изслѣдованія, такъ и въ области общественной изслѣдованіе преступленій и преступниковъ, въ которыхъ притуплено чувство С., можетъ быть для социолога интересно не только въ теоретическомъ отношеніи. За школою Ломброзо нужно въ этой области признать несомнѣнную заслугу, не смотря на ея скороспѣлую теорію и увлеченія (ср. Лино Ферриани, «Письма преступниковъ»; Согге, «Les criminels», П., 1889; Havelock Ellis, «The criminal», Л., 1890). Къ этой же области социологическихъ изслѣдованій слѣдуетъ отнести и тѣ указанія по отношенію къ чувству С., которыя могутъ дать педагоги, имѣя въ виду съ одной стороны вліяніе школы (въ большинствѣ случаевъ дурное), съ другой — практическое указаніе средствъ къ сохраненію и развитію стыдливости во время школьнаго возраста. Наконецъ, серьезнаго вниманія заслуживаетъ отношеніе государства къ проституціи (ср. Проституція, а также А. Оелтингенъ, «Moralstatistik», Эрлангенъ, 1882) и къ домамъ терпимости, какъ учрежденію, въ которомъ христіанское государство официально признаетъ искорененнымъ чувство С. у однихъ существъ, ради поддержанія безстыдства въ другихъ. Затруднительность положенія современнаго государства по отношенію къ проявленіямъ безстыдства замѣтна и въ другихъ вопросахъ (припомнимъ, напр., бурю, поднятую въ Германіи по поводу закона Гейнце). 6) Чувство С. можетъ быть предметомъ изслѣдованія и въ области этики; въ этомъ отношеніи Влад. Соловьевъ впервые

«History of Indian Architecture» (Л., 1876); Fergusson and Burgess, «Cave temples of India» (Л., 1880); Burgess, «Buddhist Stūpas of Amarāvati and Jaggayyapeta» («Archaeological Survey of India», № 3); Smither, «Architectural Remains, Anurādhapura»; Grünwedel, «Buddhistische Kunst in Indien» (Б., 1893). Остальную литературу см. у Керна. С. Б-ва.

Ступень (Stufe — нѣм., degré — фр.) — название каждой линейки и промежуток между ними в пятилинейной нотной системѣ. В диатонических гаммахъ каждая нота считается С. Первая нота или тоника называется первой С., вторая—второй и т. д. до седьмой ноты включительно. С. эти в диатонических гаммахъ обозначаются римскими цифрами. Такое же обозначение имѣютъ основные тоны аккордовъ, построенных на той или другой С. гаммы.

Н. С.

Ступинъ (Александръ Васильевичъ, 1775—1861) — живописецъ. Будучи мѣщаниномъ г. Арзамаса, изъ вольноотпущенныхъ, движимый любовью къ искусству, въ 1799 г. оставилъ въ этомъ городѣ свой домъ, жену и дѣтей, прибылъ въ СПб. и поступилъ вольноприходящимъ ученикомъ въ академію худ. Окончивъ курсъ въ 1805 г. съ аттестатомъ 2 степ., возвратился въ Арзамасъ и завелъ тамъ рисовальную школу — первое и въ течение долгаго времени единственное частное учрежденіе подобнаго рода внутри Россіи. Въ 1809 г. академія приняла эту школу подъ свое покровительство, наградила ея основателя и руководителя званіемъ академика и съ того времени оказывала ему поддержку присылкою оригиналовъ и гипсовъ для копирования учениками школы и выдачею лучшимъ изъ нихъ поощрительныхъ серебряныхъ медалей. Арзамасская школа просуществовала слишкомъ 45 лѣтъ, подготовила многихъ юношей, окончившихъ потомъ курсъ въ академіи и съ честью трудившихся на художественномъ поприщѣ (въ томъ числѣ Н. Алексѣева, И. Горбунова и В. Раева), а также образовала не мало учителей рисованія и живописцевъ, способствовавшихъ расиространенію любви къ искусству и художественныхъ познаній въ провинціальной глуши. Управляя школою сначала одинъ С., самъ занимаясь въ ней преподаваніемъ при помощи нанятаго наставника нѣкоторыхъ элементарныхъ наукъ, но въ 1836 г. онъ передалъ ее въ завѣдываніе своему бывшему ученику Н. Алексѣеву. Въ 1842 г. домъ и школа С. сильно пострадали отъ пожара, и на восстановленіе ея было отпущено изъ казны 500 руб. Вскорѣ по смерти С., арзамасская школа, по недостатку матеріальныхъ средствъ, была закрыта.

Ступинъ (Н.) — писатель; сотрудничалъ въ «Маякѣ» (1841—42); въ 1842 г. вышелъ отдѣльнымъ изданіемъ его «Пять стихотвореній» (СПб.).

Ступица, *стунка* (воронеж.) — средняя часть колеса, въ которой просверлены или выдолблены одно центральное большое отверстие для оси и нѣсколько малыхъ по поверхности для укрѣпленія колесныхъ спицъ; выдѣлываются изъ вязовъ, дубовъ, ясеневъ,

березовыхъ и другихъ отрубковъ (ступичныхъ кражей), 1—2 фут. длины, 6—18 дм. толщины.

Ступинскій (Ростиславъ Дмитріевичъ, 1836—85) — писатель, окончилъ курсъ въ 1-й казанской гимназіи. Соч. его: «Марѳа Посадница или покореніе Новгорода», трагедія (СПб., 1869), «Избраніе на царство Михаила Феодоровича Романова», др. въ стихахъ (СПб., 1870), «Полный словарь иностранныхъ словъ, вошедшихъ въ русскій языкъ» (Кіевъ, 1879), «Конекъ-Горбунокъ», сказка для дѣтей, подражаніе сказкѣ Ершова» (Кіевъ, 1880).

Ступинскіи — дворянскій родъ, восходящій къ началу XVI в. Трифонъ С. († 1566) былъ епископомъ суздальскимъ, потомъ архіеп. полоцкимъ. Въ XVII в. многие С. были стольниками и стряпчими. Алексѣй Алексѣевичъ С. († 1786), ген.-аншефъ, былъ нижегородскимъ, костромскимъ и вятскимъ намѣстникомъ, Петръ Алексѣевичъ († 1782) — губернаторомъ въ Выборгѣ, Иванъ Алексѣевичъ († 1806) — губернаторомъ въ Пензѣ. Иванъ Васильевичъ С. былъ московск. губернскимъ предводителемъ дворянства (1793). Родъ С. внесенъ въ VI ч. род. кн. Московской, Пензенской, Сибирской и Костромской губ. (Гербовникъ, II, 78).

Ступинскій (Ипполитъ Stupnicki) — польскій писатель. Его труды: «Galicyja pod względem topograficznym, geograficznym i historycznym» (съ картою, Львовъ, 1849), «Geograficzno-statystyczny opis królestwa Galicyi i Lodomeryi» (тамъ же, 1864), «Systematyczny układ rozporządzeń we względzie mył drogowych» (тамъ же, 1862), «Skorowidz wszystkich miejscowości położonych w królestwie Galicyi i Lodomeryi, jako też wielkiemъ księstwie Krakowskiemъ i księstwie Bukowińskiemъ» (тамъ же, 1855), «Herbarz Polski» (тамъ же, 1855—1861).

Ступоръ (stupor) или *опиеніе* — представляетъ задержку двигательной иннерваціи психическаго происхожденія, и принадлежитъ къ проявленіямъ помѣшательства. При этомъ больной малоподвиженъ или даже совсѣмъ неподвиженъ, какъ-бы застывая въ принятомъ случайно положеніи. Болевая раздраженія не производятъ впечатлѣнія на больного, по крайней мѣрѣ не вызываютъ никакой реакціи. Естественныя отправления совершаются неправильно. Голодь и жажда такъ же не удовлетворяются по собственному почину, но при искусственномъ кормленіи сопротивленія не встрѣчается. Больные не говорятъ и не отвѣчаютъ на вопросы, вообще, повидимому, не обращаютъ вниманія на то, что кругомъ дѣлается; выраженіе лица тупое, взглядъ устремленъ въ пространство. Подобныя ступорозныя состоянія наблюдаются при разнообразныхъ формахъ душевнаго расстройства — при меланхолии, при остромъ галлюцинаторномъ помѣшательствѣ, при истощеніи послѣ тифа, при помраченіи сознанія послѣ угара или послѣ самоповѣшенія, послѣ испуга и др. Благодаря сочетанію съ другими симптомами, смотря по условіямъ развитія, картина не всегда одинакова, и вообще это состояніе не выдѣляется въ самостоятельную форму

леогеновых третичных породъ, перестроенныхъ въ до-ледниковую эпоху. Ниже м. Жидичана берега рѣки сложены изъ беззлачныхъ слоистыхъ послѣтретичныхъ (пред-ледниковыхъ) песковъ, а отъ м. Чарторійска выше этихъ песковъ залегаютъ валуны пески, по большей части смытые въ долину рѣки и замѣненные далѣ аллювиальными отложениями. Фауна С. весьма богата. Здѣсь водятся, кромѣ обыкновенныхъ рыбъ, сомъ въ значительномъ количествѣ и крупныхъ раз-мѣровъ (Рожовичинскій и Кесслеръ называютъ С. «истиннымъ отечествомъ сома»), марена, коронъ, вырезубъ, шересперъ, минога и др. Рыболовство на С. весьма значительно, по точнымъ размѣрамъ его неизвѣстны. Вскрытіе С. происходитъ между 22 февр. и 24 мар., замерзаніе отъ 16 нояб. до 30 дек., продолжительность покрытия льдомъ ок. 100 дней. Весеннее половодье, начинающееся въ среднемъ 20 марта, держится въ продолженіе 2—5 недѣль; уровень воды при разливѣ повышается на 6—7 фт., изрѣдка на 2 саж., при чемъ заливается водою вся долина. Въ осеннее половодье (въ сентябрѣ) уровень рѣки поднимается на болѣе 5 фт. Постоянныхъ мостовъ на р. С. 11, мельницъ съ плотинами 7, наплавныхъ 89. С. пересѣкаетъ жел. дор. у мст. Рожича и шоссе у г. Луцка; строящаяся Ковельская линія жел. дор. пересѣчетъ С. у м. Рафаловки. При мст. Берестечкѣ, с. Хриничахъ и Красномъ устроены деревянные полушлюзы. Торговое и экономическое значеніе С. еще далеко не соответствуетъ ея длинѣ и глубинѣ. С. является сплавной на всемъ своемъ протяженіи отъ австр. границы, а судоходной — отъ устья р. Иквы (на протяженіи 330 в.); тѣмъ не менѣе пароходства на ней еще нѣтъ. Въ началѣ 90-хъ гг. пароходъ среднихъ размѣровъ съ грузомъ и пассажирами безъ затрудненія поднялся отъ Пинска до Луцка въ двое сутокъ; но мѣстные судовладельцы и лѣсоторговцы нашли конкуренцію пароходу для себя убыточной и сумѣли устранить ее. Славъ по С. производится (преимущественно въ половодье) отъ м. Берестечка до устья Простыри въ теченіе 12 дней; отъ отдѣленія рукава Простыри до устья С. славъ не производится, потому что всѣ грузы направляются ближайшимъ путемъ къ Пинску. Вздное судоходство производится до м. Берестечка и требуетъ цѣлаго мѣсяца времени. Судоходство производится главнымъ образомъ на «дубахъ» или лодкахъ, поднимающихъ отъ 200 до 400 пд., въ меньшей степени—на баркахъ (съ грузоподъемностью отъ 800 до 1400 пд.) и берлянахъ (отъ 2000 до 2500 пд.). Значительнѣйшая грузовая пристань находится въ г. Луцкѣ. Главные предметы сплава—хлѣбъ и лѣсъ, направляющіеся изъ Пинска, чрезъ Днѣпровско-Бугскій каналъ, къ Данцигу. Хлѣба ежегодно сплавляется до 100 тыс. пд. (со времени проведенія жел. дор. сплавъ хлѣба значительно уменьшился), лѣса и лѣсныхъ издѣлій—на 100 тыс. руб. Судостроеніе на С. ограничивается постройкой лодокъ и барокъ. Важнѣйшіе притоки С. съ правой стороны: Пляшевка, Дублянка, Иква, Ченя, Крупа, Ковонелка, Корминъ и Стубла; съ лѣвой—Су-

бловка, Липа, Полонка, Лета, Сѣрна, Оконка, Назаровка.

Стѣна (Стена)—с. Подольской губ., Ямпольскаго у., въ 28 в. отъ ст. Валярки Юго-Зап. жел. дор., при р. Руссавѣ (прит. Днѣстра). 3079 жит., церк.-прих. школа, 2 вод. мельн.

Стѣны—рыболовные сѣти, употребляемыя въ Финскомъ заливѣ; онѣ плетутся изъ двѣ самыхъ тонкихъ нитки, такъ что въ водѣ ихъ почти совсѣмъ не видно; при этомъ на верхнюю веревку, на которой находятся поплавки изъ бересты, сразу налетаются двѣ сѣти, изъ которыхъ въ одной ячеи крупше, нежели въ другой; идя по теченію, рыба (преимущественно—судаки, крупные окуни, густера) натывается на первую—крупноячейную сѣть и, пройдя ее до половины, запутывается жабрами во второй и остается тамъ до утра, когда сѣти вынимаются. См. И. С., «Охота въ Кронштадтѣ» («Прир. и Охота», 1892, 1).

Стѣнница:—1) *Parictaria Tournef.*, многолѣтняя или однолѣтняя трава безъ жгучихъ волосковъ изъ сем. крапивныхъ; извѣстны до 7 видовъ, растущихъ въ умѣренномъ климатѣ (рѣдко подъ тропиками) по скаламъ, камнямъ, известнякамъ. Цвѣтки обоеполые и однополые въ одномъ и томъ же соцветіи. При женскихъ цвѣткахъ околоцвѣтныя трубчатый, четырехзубчатый, остающіеся при плодахъ; при мужскомъ цвѣткѣ околоцвѣтныя четырехраздѣльный. Въ Европейской (юго-западной) Россіи встрѣчаются три вида С.: *P. officinalis* L., многолѣтняя, коротколуственная трава, съ прямымъ невѣстнымъ стеблемъ до 1 м. высотой, покрытымъ поперемѣнными, продолговато-ланцетными, заостренными цѣльнокрайними листьями безъ прилистниковъ; цвѣтки собраны пучками, въ которыхъ средніе цвѣтки обоеполые, а боковые женскіе. *P. thiboga* Mch., отличающаяся отъ перваго вида, приподнимающимся, ползучимъ вѣтвистымъ стеблемъ. *P. Lucitanica* L., однолѣтняя трава, съ лежачимъ сильно вѣтвистымъ стеблемъ, яйцевидно-эллиптическими листьями и пучками цвѣтковъ, состоящими изъ мелкихъ колосьевъ. 2) *Sideritis* L., мягковолосистые или войлочные кустарники, полукустарники или многолѣтнія травы изъ сем. губоцвѣтныхъ; извѣстна до 45 видовъ, растущихъ въ средиземноморскихъ областяхъ. Листья у нихъ цѣльнокрайніе или зубчатые; цвѣтки мелкіе, желтоватые, собранные пучками въ пазухѣ листьевъ или на верхушкѣ побѣговъ; чашечка трубчатая о пяти, болѣе или менѣе шиловатыхъ, рѣдко тупыхъ зубчикахъ; верхняя губа вѣнчика плоская, цѣльнокрайняя или двурасщепленная; нижняя губа трехрасщепленная, съ болѣе крупною среднею долею; тычинокъ четыре, двусильныхъ; столбикъ коротко двурасщепленный, орѣшки яйцевидные, гладкіе, сверху тупые или закругленные. Въ Европейской Россіи встрѣчаются два вида: *S. Turgica* M.B., по каменистымъ мѣстамъ въ Крыму на Кавказѣ, бѣловатовойочная трава до 40 см. высотой, и *S. montana* L.—въ южной Россіи, шершистошохнатая однолѣтняя трава до 40 см. высотой.

Стынной квадрантъ—созвѣздіе, вмѣщенное Лаландомъ на звѣздную карту между

созвѣздіями Геркулеса, Волопаса и Дракона. Въ наукѣ не было принято. Однако, потокъ метеоровъ, вылетающей около 2 января изъ этой области неба, еще носитъ название Квадрантидовъ.

Ствнной кругъ—инструментъ, предназначенный для изслѣдованія меридіальныхъ высотъ свѣтила надъ горизонтомъ. Кругъ, на которомъ нанесены дѣленія, можетъ вращаться на горизонтальной оси, вставленной въ ориентированную по меридіану стѣну. Съ кругомъ неизмѣнно связана зрительная труба. Отсчеты круга производятся помощью микроскоповъ, прикрѣпленныхъ къ стѣнѣ. Въ XVIII стол. въ ходу были ствнные квадранты. Напр. Вирд построилъ (1775) ствнный квадрантъ для Парижской обсерваторіи. Затѣмъ начали строить полные С. круги. Одинъ изъ первыхъ изготовленъ Траутеномъ по указаніямъ Маскеліна и установленъ въ Гриничѣ (1812). Вскорѣ эти инструменты были совершенно вытѣснены меридіанными кругами (см., а также Угломерные инструменты).

Ствнные осы (*Solitaria s. Eumenidae*)—подсемейство въ семействѣ осъ (*Vespidae*,



1. Ствнная оса (*Odynerus parietum*). 2. Влестка (*Chrysis ignita*), паразитъ осъ.

см. Осы, стр. 373); названіе свое получило вслѣдствіе того, что С. осы часто строятъ свои гнѣзда въ стѣнахъ; это подсемейство называется также одиночными осами въ отличіе отъ подсемейства общественныхъ осъ (*Sociales*), по образу жизни относящихся сюда насѣкомыхъ. Признаки семейства осъ вообще—см. Осы; отличительные же признаки, характеризующіе подсемейство С. осъ, состоятъ въ слѣдующемъ: на переднихъ крыльяхъ 3 кубитальные жилочки (о жилкованіи крыльевъ см. Перепончатокрылыя и Осы); верхнія челюсти узкія и длинныя съ 3—5 зубчиками; язычекъ довольно длинный, трехраздѣльный; сложные глаза имѣютъ на теменіи вырѣзку; среднія голени съ одной шпорой. У С. осъ существуютъ только самцы и самки, а нѣтъ рабочихъ, т. е. недоразвитыхъ самокъ, какъ у общественныхъ осъ. С. осы питаются медомъ и сокомъ растений, а также насѣкомыми, и пауками и даже мясомъ мертвыхъ позвоночныхъ животныхъ. Самки строятъ гнѣзда изъ частицъ песка или глинистой земли и въ

каждую ячейку гнѣзда откладываютъ по одному яйцу; для прокормленія выходящихъ изъ яицъ личинокъ самка собираетъ въ ячейку различныхъ насѣкомыхъ (взрослыхъ и личинокъ) или пауковъ, предварительно парализовавъ уколкомъ жала въ ихъ нервную систему, подобно тому, какъ это дѣлаютъ многія другія осы (см.). Многочисленные виды С. осъ распространены на много родовъ и встрѣчаются во всѣхъ частяхъ свѣта. Чрезвычайно богатыми видами и распространеннымъ по всему земному шару является родъ *Odynerus*, характерные признаки котораго составляютъ губныя щупальца, состоящая изъ 4 узкихъ и гладкихъ члениковъ, и первый членикъ брюшка, имѣющей форму колокола съ короткимъ стебелькомъ. Виды этого рода строятъ гнѣзда, состоящая изъ нѣсколькихъ ячеекъ, расположенныхъ въ рядъ и помѣщающихся обыкновенно въ щеляхъ стѣнъ, откосовъ, ямъ и т. п. Одинъ изъ наиболѣе обыкновенныхъ видовъ *Odynerus parietum* (10—13 мм. длиной) вырываетъ въ глинѣ норки до 10 см. длины и дѣлаетъ при входѣ въ нихъ трубки изъ частицъ глины. Другой, хотя и менѣе

богатый видами, но также весьма распространенный родъ *Eumenes* отличается воронкообразнымъ первымъ членикомъ брюшка и очень узкими и длинными почти не зазубренными верхними челюстями. Единственный видъ, водящійся въ Средней Европѣ, есть пилольная оса (*Eumenes rotiformis*), достигающая 12—15 мм. въ длину и строящая маленькія кругловатая ячейки съ бугристой поверхностью на тонкихъ вѣтвяхъ, стѣнахъ и т. п. Ср. Saussure, «Etudes sur la famille d. Vespides. Monographie d. Guêpes solitaires» (1852).

М. Римскій-Корсаковъ.

Стволазъ (*Tichodroma*)—родъ пѣвчихъ птицъ семейства пищуховыхъ (*Certhiidae*) съ

единственнымъ видомъ краснокрылаго С. (*T. tauraria*), живущаго въ горахъ южной Европы и средней и центр. Азии. Хвостъ слегка округленный, рулевые перья съ мягкими опахалами. Клювъ очень длинный, тонкій, почти круглый, въ основаніи граненный, заостренный на концѣ; тонкіе пальцы съ большими сильно искривленными острыми и тонкими ногтями. Крылья округлены. Языкъ очень длинный, на концѣ острый, шилообразный, покрытый щетинистыми крючечками. Краснокрылый С. пепельно-сѣраго цвѣта съ темными рулевыми и маховыми перьями. Передняя половина крыльевъ свѣтло-красная, 2—4 махов. перья на внутреннемъ опахалѣ съ 2 бѣлыми пятнами, горло лѣтомъ черное, зимою бѣлое; длина 16 см. Краснокрылый С. держится всегда въ одиночку или парами въ высокихъ скалистыхъ горахъ, гдѣ онъ быстро и искусно лазитъ по отвѣснымъ утесамъ, отыскивая въ щеляхъ, между камнями и полъ мохомъ насѣкомыхъ и пауковъ, составляющихъ его единственную пищу. Свои рѣ

искусно свитыя изъ мха и травы, волосъ и перьевъ, гнѣзда устраиваетъ въ углубленіяхъ скалъ. Кладка (одинъ разъ въ годъ) состоитъ изъ 4 бѣлыхъ яицъ съ темными крапинками.

Ю. Вагнеръ.

Стѣнь—ширина (или высота по глубинѣ воды) полотна сѣти, какъ оно расправившись въ водѣ стоитъ стѣной. Сѣть называется «стѣнистой», если ширина полотна велика. Величина С. зависитъ отъ числа и размѣра ячей. Говорятъ: сѣть имѣеть 40 ячей семерика (семь пальцевъ) С.

Стэббс (Вильямъ Stubbs)—извѣстный англійскій историкъ, род. въ 1825 г., въ 1847 г. вступилъ въ дудовное званіе, въ 1866 г. сдѣлался профессоромъ новой исторіи въ Оксфордѣ; съ 1884 г. епископъ честерскій, съ 1889 г.—оксфордскій. С. издалъ цѣлый рядъ хроникъ и законодательныхъ актовъ по исторіи Англій, снабдивъ ихъ цѣнными историко-критическими введеніями. Изданное имъ собраніе документовъ: «Select charters and other illustrations of English history» (1870, 8 изд., 1895)—незамѣнимое пособие при изученіи исторіи Англій, цѣнность котораго удваивается комментаріями составителя. Слава С. основана главнымъ образомъ на его классической «Конституціонной исторіи Англій» («Constitutional history of England», 1874—78, 5 изд., 1896; на русскій языкъ переведенъ краткій очеркъ конституціонной исторіи Англій, изданный вмѣстѣ съ очеркомъ Фримана; изданіе уже давно успѣло разойтись; теперь готовится новое, въ серіи «Научно-образовательная бібліотека», подъ заглавіемъ: «Очеркъ конституціонной исторіи англійской націи до времени Эдуарда I»). Изъ другихъ историческихъ трудовъ С. особенно важны «Early Plantagenets» (1874) и «Lectures on the study of mediæval and modern history» (1886, 2 изд. 1896). «Конституціонная исторія Англій» занимаетъ очень почетное положеніе не только въ англійской, но и въ европейской исторической литературѣ. Она суммируетъ тѣ положенія, которыя были выставлены въ исторіографіи подъ вліяніемъ оппозиціи «романтической» школъ. Когда исторіографія стала отказываться отъ представленія о крупныхъ историческихъ явленіяхъ, какъ о проявленіяхъ «народнаго духа», и начала искать въ исторіи цѣлесообразной, сознательной дѣятельности, вопросъ о парламентской формѣ правленія занялъ центральное положеніе. Въ книгѣ С. подведены итоги всему тому, что было сдѣлано въ этомъ направленіи до него. Но эти итоги—идейные. Надъ матеріаломъ С. оперировала совершенно самостоятельно; благодаря громадной эрудиціи и превосходному знанію источниковъ, онъ сумѣлъ дать твердые отвѣты на поставленные наукой и жизнью вопросы. Двѣ основныя черты характеризуютъ книгу С. Конституціонная исторія не превращается въ ней—какъ это въ значительной степени приходится сказать о книгѣ Гнейста—въ исторію администраціи и ея органовъ. Наоборотъ, полный сознанія великаго значенія парламентаризма въ исторіи своей родины, С. всюду тщательно подчеркиваетъ политическую сторону процесса. Затѣмъ, онъ

съ необыкновенной яркостью и съ замѣчательнымъ богатствомъ ученаго аппарата доказываетъ ту мысль, что ростъ политической свободы неразрывно связанъ съ развитіемъ мѣстнаго самоуправленія. Законченная болѣе 20 лѣтъ тому назадъ, книга С. по нѣкоторымъ пунктамъ успѣла устарѣть и превзойдена такими изслѣдованіями, какъ «Исторія англійскаго права» Поллока и Метланда, не говоря уже о томъ, что громадная монографическая литература, накопившаяся съ тѣхъ поръ, вноситъ серьезныя поправки въ отдѣльныя положенія С. Слѣдуетъ, однако, имѣть въ виду, что нѣкоторые выводы С., одно время казавшіеся опровергнутыми, получаютъ подтвержденіе благодаря новымъ работамъ. Такова, напр., его мысль, что исторія германскихъ народовъ начинается группами свободныхъ людей. Гипотезы Фюстель-де-Куланжа и Сибма, особенно послѣдняя, проводившая мысль о первоначальной зависимости и постепенномъ раскрѣпощеніи населенія Англій, находятъ все меньше и меньше сторонниковъ. Кромѣ трудовъ, такъ или иначе относящихся къ исторіи Англій, С. издалъ «Registrum sacrum anglicanum» (1859 и 1897).

А. Дж.

Стэнвейкъ (van Steenwijk)—два голландскихъ живописца: 1) *Гендрикъ ванъ С. Старшій*, род. въ Стэнвейкѣ, учился у Яна Фредемана де-Вриса, работалъ въ Антверпенѣ и Амстердамѣ и около 1579 г. переселился во Франкфуртъ на Майнѣ, гдѣ и умеръ, по всей вѣроятности, въ 1603 г. Писалъ преимущественно внутренніе виды церквей со стаффажемъ человѣческихъ фигуръ. Картины этого художника, замѣчательныя по передачѣ перспективы, но суховатыя по письму, встрѣчаются во многихъ музеяхъ Европы. Въ Имп. Эрмитажѣ ихъ имѣются три. 2) *Гендрикъ ванъ С. Младшій*, сынъ и ученикъ предыдущаго, род. вѣроятно во Франкфуртѣ на Майнѣ ок. 1580 г., работалъ сперва въ Антверпенѣ, а потомъ, съ 1629 г., въ Лондонѣ, гдѣ и умеръ въ 1648 или 1649 г. Писалъ, подобно своему отцу, внутренніе виды церквей и весьма часто изображалъ «Апостола Петра въ темницѣ». Иногда помогалъ А. ванъ-Дейку въ его работахъ, а именно исполняя задніе перспективные планы въ его портретахъ. Картины ванъ-С. весьма хороши по выбору мотивовъ, освѣщенію и теплomu колориту. Имп. Эрмитажъ владѣеть двумя произведеніями ванъ-С. Младшаго—видами «Ризницы» (№ 1196) и «Италянскаго дворца» (№ 1197).

Стэли—англійскіе государственные дѣятели—см. Дербн (X, 424 и 425).

Стэнли (Артуръ Пенринъ Stanley, 1815—1881)—замѣчательный дѣятель англійской церкви. Семья его была въ родствѣ съ герцогами Дербн. Учился въ Оксфордѣ, гдѣ получилъ должность тьютора, а также каведру церковной исторіи. Его женитьба на статсъ-дамѣ королевы Викторіи приблизила его ко двору. Онъ былъ назначенъ руководителемъ наслѣднаго принца во время путешествія его на Востокъ. Проповѣди, произнесенныя имъ въ это время, изданы подъ загл.: «Sermons in the East». Другимъ плодомъ его путеше-

ствія на Востокъ было описаніе Синая и Палестины («Sinai and Palestine», 1856, 4 изд. 1883). Въ 1863 г. онъ былъ назначенъ деканомъ Вестминстерскаго аббатства. У насъ въ Россіи С. извѣстенъ всего болѣе какъ писатель-богословъ, обращающій особенное вниманіе на учрежденія церкви греческой и русской, и какъ знатокъ археологіи Востока. Кромѣ двухъ вышеуказанныхъ сочиненій, С. написалъ: «Lectures of the History of the Eastern Church» (1861, 5 изд., 1883; подробный пересказъ тѣхъ мѣстъ, гдѣ говорится о церкви русской, см. въ «Прибавленіяхъ къ твореніямъ св. отцовъ въ русск. переводѣ», т. XX и XXI, 1861—62 гг., а переводъ цѣлыхъ отрывковъ—въ «Православ. Обзорѣннѣ», 1861 и 1863 гг.; ср. также статью «Стэнли» въ «Трудахъ Кіев. Дух. Академіи» 1883 г., т. I, и книгѣ Ф. Терновскаго: «Русская и иностранная бібліографія по исторіи византійской церкви», Кіевъ, 1886, стр. 951); «Lectures on the History of the jewisch church» (8 изд. 1889); «S.-Paul's Epistles to the Corinthians»; «Historical memorials of Canterbury» (10 изд. 1883); «Historical memorials of Westminster Abbey» (5 изд. 1882); «Essays on questions of Church and State» (1870 и 1884); «Christian institutions» (4 изд. 1883); «History of the Church of Scotland». Ср. Oliver, «Ar. Stanley» (1880); Prothero, «Life and correspondence of A. S.» (1893); ему же принадлежитъ изданіе писемъ и стихотвореній С. «Letters and verses» (1895). С. принадлежалъ къ такъ называемой *широкой* церкви (broad church), стремящейся къ синтезу принциповъ церкви *низкой* (low church) съ принципами *высокой* церкви (high-church). См. Англиканская церковь, I, 734 сл. Подлифтная вѣротерпимость характеризуетъ ученіе С.: онъ мечталъ привести къ единству, къ соглашенію всѣхъ искренно вѣрующихъ и честно мыслящихъ. На похоронахъ С. сказалъ слово извѣстный Фарраръ. Это слово, составляющее лучшую изъ характеристикъ С., было напечатано въ нѣсколькихъ русскихъ переводахъ (въ духовныхъ журналахъ за 1882 г.). Въ высшія области спекулятивнаго мышленія С. не поднимался; онъ былъ болѣе историкомъ, чѣмъ философомъ, и вводилъ гуманность въ богословіе. Его проповѣдь съ каедръ не заключала въ себѣ ничего наступательнаго; онъ не занимался критикой догматовъ, склоняясь болѣе къ теологіи миролюбивой, чѣмъ къ полемикѣ. Вестминстерское аббатство, въ его глазахъ, должно было быть для англичанъ чѣмъ-то въ родѣ того, чѣмъ гора Сионъ — для евреевъ, или Моск. Кремль—для русскихъ; онъ хотѣлъ создать изъ аббатства народную святыню, пантеонъ для всѣхъ великихъ людей, мѣсто объединенія для всѣхъ дѣлъ патриотизма, центр національной жизни, и затѣмъ уже убѣжище для богослужебной и частной, во всякое время, молитвы. Изъ недѣли въ недѣлю, даже зимой, онъ служилъ проводникомъ для толпы рабочихъ, которую занимать разсказами о достопримѣчательностяхъ аббатства, а по окончаніи обхода и осмотра вѣрдо предлагалъ у себя посѣлителямъ чашку чаю. Онъ много думалъ о томъ, какимъ образомъ удобнѣе, не

только безъ ущерба для государства, но и съ пользой для него, дать рабочему классу хотя нѣкоторое *воспитаніе*, а не одно обученіе грамотѣ и письму. Онъ настаивалъ, чтобы всѣ музеи и бібліотеки во всѣ воскресные и праздничные дни были доступны для рабочихъ. Онъ заботился о томъ, чтобы соединить въ «оградѣ религіи» всѣ приобритенія цивилизаціи; онъ не хотѣлъ допустить, чтобы идеалъ нравственности могъ правильно осуществляться и развиваться внѣ христіанства. Свои богословскіе этюды онъ собралъ и издалъ подъ загл.: *Essays on Church and States*. Онъ держится мнѣнія своего учителя, Арнольда, который доказывалъ, что церковь и государство имѣютъ одну цѣль—уничтоженіе зла въ мірѣ (the putting down of moral evil), и что, слѣдовательно, это не два особые отдѣленные общества, а одно, одинъ организмъ, съ душою и тѣломъ, соединенными неразрывно. «Тайный совѣтъ» королевы и парламентъ, состоящій изъ членовъ, выбранныхъ большинствомъ голосовъ населенія, ввѣщаютъ С. болѣе довѣрія, чѣмъ конвокаціи, соборы и синоды. Онъ порицаетъ тѣ собранія клира, на которыхъ страстно спорятъ объ одеждѣ священниковъ, о положеніи священника у алтара въ моментъ причащенія и т. п. Во всѣхъ церквахъ симпатію питали къ С. всѣ тѣ, кто терпѣть, кого тѣснить и преслѣдуютъ.

Стэнли (Генри-Мортонъ Stanley, род. въ 1841 г.)—знаменитый путешественникъ; сынъ бѣднаго фермера Д. Роуланда изъ Валлиса, онъ 13 лѣтъ поступилъ юнгой на корабль и попалъ въ Новый Орлеанъ. Здѣсь онъ былъ принятъ на службу къ одному купцу съ фамиліей С., позже усыновившему его. Въ 1862—64 гг. онъ служилъ волонтеромъ въ арміи сѣв. штатовъ. По окончаніи войны С., въ качествѣ газетнаго корреспондента, объѣзжалъ Европейскую Турцію и Малую Азію, а въ 1867 г. во время англійскаго похода въ Абиссинію писалъ корреспонденціи въ «New-York-Herald». Въ 1871 г. С. отправился, по порученію издателя той же газеты Гордона Беннетта, разсмѣивать въ центральной Африкѣ Ливингстона (см.), отъ котораго съ 1869 г. не было извѣстій. Отправившись въ январѣ мѣсяцѣ 1871 г. изъ Занзибара, въ сопровожденіи большого отряда изъ туземцевъ, С. преодолѣлъ чрезвычайныя препятствія на пути, на которомъ еще не ступала нога европейца, и достигъ 3 ноября Уджиджи на оз. Танганика, гдѣ нашелъ Ливингстона. вмѣстѣ съ послѣднимъ С. обогнулъ сѣв. часть оз. Танганика и въ февралѣ 1872 г. пришелъ въ Уньянембе. Оставивъ здѣсь Ливингстона, С. вернулся въ Занзибаръ. Свое путешествіе онъ описалъ въ привлекшей всеобщее вниманіе книгѣ «How I found Livingstone» (Л., 1872; переведено на русскій и иностр. яз.). Въ 1873—74 гг. С. участвовалъ въ качествѣ корреспондента въ англ. походѣ противъ короля амантіевъ Коффи Калкала и описалъ этотъ походъ въ книгѣ: «Coomassie and Magdala». Въ 1874 г. С., на средства издателей газетъ «New-York Herald» и лондонскаго «Daily Telegraph», отправился въ новое путешествіе по центральной Африкѣ. Съ отрядомъ въ 300 чел. онъ вышелъ изъ Бага-

мойо въ нояб. 1874 г. и въ февр. 1875 г. достигъ оз. Укереве (Викторія Ньянза). Въ янв. 1876 г. онъ отправился въ столицу Уганды; отсюда, получивъ отъ царя Уганды отрядъ въ 2000 чел., С. направился чрезъ враждебную къ европейцамъ страну Уноро къ оз. Альбертъ Ньянза. Вскорѣ онъ встрѣтилъ обширное озеро, которое сперва принялъ за оз. Альбертъ (Мвутапъ), но послѣдствіемъ оказалось, что это неизвѣстное еще озеро, названное имъ Альбертъ-Эдуардъ; это было подтверждено во время его путешествія 1889 г. Повернувъ къ оз. Укереве, онъ изслѣдовалъ р. Кагеру, обѣхалъ оз. Танганики и исправилъ его карту. Продолжая путь на З., С. достигъ Ньянве, откуда пустился на плаваніе по р. Луалабѣ. Послѣ очень опаснаго, вслѣдствіе множества водопадовъ и пороговъ, пути, С. достигъ въ авг. 1877 г. устья р. Конго. Такимъ образомъ онъ пересѣкъ материкъ Африки съ В на З и открылъ слишкомъ 5000 км. судоходнаго пути, ведущаго въ самую глубь материка. Свое путешествие онъ описалъ въ книгѣ: «Through the dark Continent» (Л., 1878). Въ 1881 г. С., по порученію бельгійскаго «Comité d'études du Haut Congo», сталъ во главѣ новой экспедиціи, основалъ по р. Конго рядъ станцій, привелъ первый пароходъ въ Стэнлипуль, открылъ большое озеро, названное имъ Леопольдовымъ. Основаніе государства Конго С. описалъ въ книгѣ: «The Congo and the founding of its free state» (1885). Въ 1887 г. С. на средства египетскаго правительства предпринялъ путешествіе для освобожденія Эмина-паша. 30 апрѣля 1887 г., въ сопровожденіи отряда туземцевъ въ слишкомъ тысячу человекъ, онъ отправился изъ Стэнлипуля по р. Конго до впаденія въ нее Арувими, а оттуда съначала по послѣдней, затѣмъ чрезъ первобытный лѣсъ; послѣ поднаго опасностей пути достигъ Кавалли, на берегу оз. Альбертъ Ньянза. Личь 29 апр. 1888 г. С. встрѣтился съ Эминомъ-пашею (см.). Такъ какъ отрядъ его сильно уменьшился, С. рѣшился вернуться назадъ до Баналы на р. Арувими, гдѣ имъ оставленъ былъ арьергардъ; но въ его отсутствіе начальникъ арьергарда, маіоръ Баргло, былъ убитъ взбунтовавшимися туземцами, и С. нашелъ остатки отряда въ очень бѣдственномъ положеніи. Тогда онъ направился вновь къ оз. Альбертъ Ньянза, оттуда къ оз. Альбертъ-Эдуардъ и, наконецъ, чрезъ Карагве и Уньямвези достигъ Багамайю (5 декабря 1889 г.), гдѣ былъ встрѣченъ маіоромъ Висманомъ. Это третье путешествіе С. описалъ въ книгѣ: «In darkest Afrika» (1890; перев. на рус. и др. яз.). Главные результаты трехъ путешествій С. по центральной Африкѣ заключаются въ слѣдующемъ: въ первомъ путешествіи имъ установлено, что оз. Танганика не принадлежитъ къ системѣ Нила; во второмъ путешествіи определены очертанія оз. Укереве, открыто оз. Альбертъ-Эдуардъ и верхнее теченіе р. Конго, что впервые дало вѣрное представленіе о географическомъ характерѣ этой части центральной Африки; въ третьемъ путешествіи изслѣдовано теченіе р. Арувими и установлена связь озеръ Альбертъ Ньянза съ Альбертъ-Эдуардъ черезъ р. Землики. Кромѣ назван-

ныхъ соч., С. написалъ: «My dark companions and their strange stories» (Л., 1893) и «My early travels and adventures in America and Asia» (Л., 1895). Ср. Reichard, «Stanley» (Б., 1897).

Стэнли (Томасъ Stanley)—англійской филологъ (1625—1678). Его труды: «Poems and Translations» (Лондонъ, 1649), «History of philosophy» (1655; вся состоитъ изъ цитатъ), «Aeschylus tragoediae VII, cum scholiis» (1664, очень цѣнное изданіе) и мн. др.

Стэнлипуль (Stanley Pool)—т. е. прудъ Стэнли (Нсоша или Ntamo у туземцевъ), у подножья большихъ водопадовъ нижняго Конго. Начиная отсюда Конго дѣлается судоходнымъ. С. представляетъ изъ себя цѣлый рядъ каналовъ, населенныхъ стадами слоновъ; воды каналовъ кишатъ бегемотами; много водяныхъ птицъ. По конвенціи 5 февраля 1885 г., С. служить границей между французскимъ и бельгійскимъ Конго. На французскомъ берегу лежитъ г. Браззавиль, на бельгійскомъ—Леопольдвиль и Киншасса.

Стэнъ (Янъ Steen, ок. 1626—79)—знаменитый голландскій живописецъ - жанристъ, сынъ пивовара, родъ въ Лейденѣ, учился сперва у Н. Квупфера, а потомъ, перѣхавъ въ Гарлемъ, подпалъ подъ влияние Дирка Галса и Адриана ванъ-Остаде, окончательно же развился въ Гаагѣ, подъ руководствомъ Я. ванъ-Гойена. Проживая въ послѣднемъ изъ названныхъ городовъ и занимаясь живописью, С. въ то же время держалъ на арендѣ пивоварню въ Дельфтѣ. Въ 1661 г. онъ переселился въ Гарлемъ, сдѣлавшійся арендой самой блестящей его дѣятельности, и, наконецъ, послѣ смерти своего отца, въ 1669 г., окончательно поселился въ Лейденѣ, гдѣ въ 1672 г. открылъ корчму. Старинные біографы С.—Гоубракенъ и Кампо-Вейерманъ—представляютъ С. отчаяннымъ кутилою и беспросыпнымъ пьяницею; но ихъ рассказы о немъ не заслуживаютъ довѣрія и обязаны своимъ происхожденіемъ, по всей вѣроятности, тому, что художникъ нерѣдко изображалъ кабацкіе и не совсѣмъ приличные сюжеты, при чемъ выводилъ на сцену самого себя въ неприглядномъ видѣ. Какъ бы то ни было, С. — одинъ изъ самыхъ талантливыхъ и характерныхъ представителей голландскаго жанра. Его произведенія въ высшей степени оригинальны, проникнуты глубокою правдой и юморомъ. Рисунокъ въ нихъ вообще не отличается безусловною правильностью, но весьма выразителенъ и увѣренъ; колоритъ — теплый и гармоничный; письмо — широкое, а иногда, особенно въ одеждахъ и человѣческомъ тѣлѣ, тонкое и деликатное. Исчисленные достоинства присущи, однако, не всѣмъ работамъ С.; нѣкоторыя изъ нихъ — небрежны по рисунку и суховаты по письму. Онъ почерпалъ сюжеты изъ быта всѣхъ слоевъ современнаго ему голландскаго общества и изображалъ въ своихъ картинахъ крестьянскія пирушки, сцены въ шинкахъ, модницъ богатаго класса и т. п. Картины С. на библейскія темы пѣтють также жанровый характеръ, нечуждый юмора. Важнѣйшія произведенія этого мастера: «Семейство художника», «Клѣтка попугая» (въ

королевскомъ муз. въ Амстердамѣ), «Зубной врачъ», «Звѣринецъ», «Притворно-больная молодая женщина», «Посѣщеніе доктора», «Какъ поютъ старики такъ свищетъ молодежь» (въ гаагск. муз.), «Вербовка солдатъ» и «Галантный подарокъ» (въ брюссельск. муз.), «Бракъ въ Канѣ Галилейской» (въ дрезденск. гал.), «Веселое общество» (въ берлинск. муз.), «Серенада» (въ пражск. муз.) и др. Въ Имп. Эрмитажѣ находятся слѣдующія картины С.: «Эсвиръ предъ Артаксерксомъ» (№ 895), «Больная и врачъ» (№ 896), «Лѣтній праздникъ» (№ 897), «Гуляки» (№ 898), «Больной старикъ» (№ 899), «Игроки въ триктракъ» (№ 900), «Крестьянская свадьба» (№ 901), двѣ «Сцены въ шинкѣ» (№ 902 и 1788) и «Выборъ между молодостью и старостью». Ср. Т. ванъ-Вестрпгеве, «Etudes sur l'art en Hollande» (Гаага, 1856); В. Бодде, «Studien zur Geschichte der holländischen Malerei»; А. А. Сомовъ, «Янъ С.» (въ журн. «Искусство и художественная промышленность», авг., 1899).

А. А. С.—ав.

Стюартъ—ирландскій родъ—см. Лондоверра.

Стюартъ (Бальфуръ Stewart, 1828—87)—англ. физикъ; въ 1859 г. сдѣланъ былъ директоромъ обсерваторіи въ Кью, въ 1867 г.—секретаремъ метеорологическаго комитета, въ 1870 г.—проф. физики въ Манчестерѣ. С., вмѣстѣ съ Уарреномъ Деларю и Леви, сдѣлалъ важныя изслѣдованія въ физикѣ солнца, вмѣстѣ съ Тетомъ сдѣлалъ работу относительно образования тѣла при движеніи тѣлъ въ безвоздушномъ пространствѣ; много трудовъ онъ посвятилъ магнетизму и метеорологіи. Бальфуръ С. извѣстенъ и какъ популяризаторъ физики. Труды С.: «Elementary treatise on heat» (1866, 6 изд. 1895); «Lessons in elementary physics» (1871; новѣйшее изд. 1895), «Primer of physics» (7 изд., 1884); «The conservation of energy» (1873, 7 изд. 1887); «The unseen universe» (съ Тетомъ, 1875; 17 изд., 1890), «Lessons in elementary practical physics» (съ Гее, 1885—1887; новое изд. 1893).

Стюартъ (Джемсъ Stewart, 1713—88)—англійскій антикварій. Прослушавъ курсъ въ римской «католической коллегіи пропаганды», С., въ сопровожденіи художника Реветта, отправился въ Грецію и Малую Азію. Результатомъ этой экспедиціи было изданіе «Antiquities of Athens» (Лонд., 1782—90, 1794—1815), доставившее автору мѣсто интенданта морскаго инвалиднаго госпиталя въ Гринвичѣ. Онъ написалъ еще: «De obelisco Caesaris Augusti, purperrime effosso» (Римъ, 1750). О жизни С. см. предисловіе къ четвертому тому «Ant. of Ath.».

Стюартъ (Дильбертъ Stuart, 1742—86)—англ. историкъ. Его главные труды: «View of society in Europe in its progress from rudeness to refinement» (Эдинб., 1768); «History of the establishment of the Reformation of religion in Scotland» (Л., 1780); «History of Scotland from the establishment of the Reformation to the death of queen Mary» (Л., 1782; попытка реабилитаціи Маріи Стюартъ).

Стюартъ (Джонъ Stuart, 1835—64)—извѣстный начальникъ конницы южанъ въ

войну 1861—65 гг. Окончивъ курсъ въ вестпойнтской школѣ, С. поступилъ въ конно-карабинерный полкъ и на берегахъ Арканзаса, въ постоянной борьбѣ съ индѣйцами, выработалъ свои природныя способности кавалериста. Во время войны, командуя отдѣльными отрядами, а потомъ и всюю конницею южанъ, С. повсюду выказывалъ блестящую отвагу, предприимчивость и распорядительность. 12 мая 1864 г., въ бою съ конницей Шеридана при Елоу-Тавернѣ, онъ получилъ смертельную рану.

Стюартъ (Джонъ - Макъ-Дональдъ Stuart, 1818—66)—англ. путешественникъ, въ 1844—1845 гг. сопровождалъ Питерта въ центральную Австралію, въ 1858—59 гг. изслѣдовалъ южную Австралію, къ З отъ озеръ Торренсъ и Кире; послѣ двухъ неудачныхъ попытокъ (въ 1860 г. и въ 1861 г.) пересѣкъ материкъ Австраліи съ Ю на С и 24 іюля 1862 г. достигъ сѣв. берега у Вандименова залива. Напечаталъ: «Explorations in Australia» (2 изд., Лонд., 1864).

Стюартъ (Дэгалтъ Stewart)—шотландскій философъ, представитель школы «здраваго смысла» (1753—1828). Воспитаніемъ его занимался его отецъ, проф. математики въ эдинбургскомъ унив., проработавшій въ немъ съ ранняго дѣтства интересъ къ изученію математики. Дома онъ получилъ и хорошую подготовку къ изученію гуманитарныхъ наукъ. Въ эдинбургскій унив. поступилъ очень юнымъ и сразу обратилъ на себя вниманіе Стевенсона, проф. логики, и Адама Фергюсона, проф. нравственной философіи. Въ 1771 г. онъ переехалъ въ Глазго и здѣсь познакомился съ философіей основателя школы «здраваго смысла», Рида. По смерти своего отца С. получилъ его кафедру математики въ эдинбургскомъ унив. Въ 1778 г. С. занялъ кафедру нравственной философіи. Сверхъ того онъ читалъ лекціи по самымъ разнообразнымъ предметамъ: астрономіи, физикѣ, математикѣ, греческому языку, риторикѣ, политической экономіи. Въ 1810 г. С. отказался отъ чтенія лекцій по философіи, которыя поручилъ своему ученику, Томасу Брауну.

Ученіе С. Эмпиризмъ Бакона, въ силу естественнаго развитія этого мировоззрѣнія, долженъ былъ перейти въ сенсуализмъ Локка, субъективный идеализмъ Беркли и, наконецъ, скептицизмъ Юма. Юмъ подвергалъ сомнѣнію реальность какъ внѣшняго міра, такъ и души, и разсматривалъ всѣ душевныя явленія какъ комплексы душевныхъ состояній—«пучки перцепцій». Подвергая сомнѣнію самостоятельное бытіе и тѣлесной, и духовной субстанцій, Юмъ подвергалъ сомнѣнію всеобщность и необходимость законовъ познанія, въ частности—закона причинности. Ридъ, основатель школы «здраваго смысла», стремился противопоставить скептическимъ выводамъ Юма ученіе, по которому мы должны принять на вѣру извѣстныя самоочевидныя истины, хотя и недоказуемыя, но навязывающіяся нашему уму съ такою силою, что являются *естественными внушеніями* (natural suggestions) здраваго смысла (см. Ридъ). Къ такимъ истинамъ Ридъ относилъ: реальность внѣшняго міра, реаль-

мойо въ нояб. 1874 г. и въ февр. 1875 г. достигъ оз. Укереве (Викторія Ньянза). Въ янв. 1876 г. оны отправился въ столицу Уганды; отсюда, получивъ отъ царя Уганды отрядъ въ 2000 чел., С. направился чрезъ враждебную къ европейцамъ страну Уноро къ оз. Альбертъ Ньянза. Вскорѣ оны встрѣтилъ обширное озеро, которое сперва принялъ за оз. Альбертъ (Мвуганъ), но въ послѣдствіи оказалось, что это неизвѣстное еще озеро, названное имъ Альбертъ-Эдуардъ; это было подтверждено во время его путешествія 1889 г. Повернувъ къ оз. Укереве, оны изслѣдовалъ р. Кагеру, обѣхалъ оз. Танганьика и исправилъ его карту. Продолжая путь на З., С. достигъ Ньянве, откуда пустился въ плаваніе по р. Луалабѣ. Послѣ очень опаснаго, вслѣдствіе множества водопадовъ и пороговъ, пути, С. достигъ въ авг. 1877 г. устья р. Конго. Такимъ образомъ оны пересѣкъ материкъ Африки съ В на З и открылъ слѣшкомъ 5000 км. судоходнаго пути, ведущаго въ самую глубь материка. Свое путешествіе оны описалъ въ книгѣ: «Through the dark Continent» (Л., 1878). Въ 1881 г. С., по порученію бельгійскаго «Comité d'études du Haut Congo», сталъ во главѣ новой экспедиціи, основалъ по р. Конго рядъ станцій, привелъ первый пароходъ въ Стэнлипулъ, открылъ большое озеро, названное имъ Леопольдовымъ. Основаніе государства Конго С. описалъ въ книгѣ: «The Congo and the founding of its free state» (1885). Въ 1887 г. С. на средства египетскаго правительства предпринялъ путешествіе для освобожденія Эмина-паши. 30 апрѣля 1887 г., въ сопровожденіи отряда туземцевъ въ слѣшкомъ тысячу человекъ, оны отправился изъ Стэнлипула по р. Конго до впаденія въ нее Арувими, а отсюда съначала по послѣдней, затѣмъ чрезъ первобытный лѣсъ; послѣ полнаго опаснаго пути достигъ Кавалли, на берегу оз. Альбертъ Ньянза. Лишь 29 апр. 1888 г. С. встрѣтился съ Эминомъ-пашею (см.). Такъ какъ отрядъ его сильно уменьшился, С. рѣшился вернуться назадъ до Баналы на р. Арувими, гдѣ имъ оставленъ былъ арьергардъ; но въ его отсутствіе начальникъ арьергарда, майоръ Барто, былъ убитъ взбунтовавшимися туземцами, и С. нашелъ остатки отряда въ очень бѣдственномъ положеніи. Тогда оны направился вновь къ оз. Альбертъ Ньянза, отсюда къ оз. Альбертъ-Эдуардъ и, наконецъ, чрезъ Карагве и Уньямвези достигъ Вагамою (5 декабря 1889 г.), гдѣ былъ встрѣченъ майоромъ Висманомъ. Это третье путешествіе С. описалъ въ книгѣ: «In darkest Afrika» (1890; перев. на рус. и др. яз.). Главные результаты трехъ путешествій С. по центральной Африкѣ заключаются въ слѣдующемъ: въ первомъ путешествіи имъ установлено, что оз. Танганьика не принадлежитъ къ системѣ Нила; во второмъ путешествіи опредѣлены очертанія оз. Укереве, открыто оз. Альбертъ-Эдуардъ и верхнее теченіе р. Конго, что впервые дало вѣрное представленіе о географическомъ характерѣ этой части центральной Африки; въ третьемъ путешествіи изслѣдовано теченіе р. Арувими и установлена связь озеръ Альбертъ Ньянза съ Альбертъ-Эдуардъ черезъ р. Землики. Кромѣ назван-

ныхъ соч., С. написалъ: «My dark companions and their strange stories» (Л., 1893) и «My early travels and adventures in America and Asia» (Л., 1895). Ср. Reichard, «Stanley» (Б., 1897).

Стэнли (Томасъ Stanley)—англійскаго филологъ (1625—1678). Его труды: «Poems and Translations» (Лондонъ, 1649), «History of philosophy» (1655; вся состоитъ изъ пяти тѣ), «Aeschylus tragoediae VII, cum scholiis» (1664, очень цѣнное изданіе) и мн. др.

Стэнлипулъ (Stanley Pool)—т. е. прудъ Стэнли (Nsouma или Ntamo у туземцевъ), у подножья большихъ водопадовъ нижняго Конго. Начиная отсюда Конго дѣлается судоходнымъ. С. представляетъ изъ себя цѣлый рядъ каналовъ, населенныхъ стадами слоновъ; воды каналовъ кишатъ бегемотами; много водяныхъ птицъ. По конвенціи 5 февраля 1885 г., С. служить границей между французскимъ и бельгійскимъ Конго. На французскомъ берегу лежитъ г. Браззавиль, на бельгійскомъ—Леопольдвиль и Киншасса.

Стэнъ (Янъ Steen, ок. 1626—79)—знаменитый голландскій живописецъ - жанристъ, сынъ пивовара, род. въ Лейденѣ, учился сперва у Н. Кнуифера, а потомъ, переѣхавъ въ Гарлемъ, подпалъ подъ влияние Дирка Галса и Адриана ванъ-Остаде, окончательно же развился въ Гаагѣ, подъ руководствомъ Я. ванъ-Гойена. Проживая въ послѣднемъ изъ названныхъ городовъ и занимаясь живописью, С. въ то же время держалъ на арендѣ пивоварню въ Дельфтѣ. Въ 1661 г. оны переселился въ Гарлемъ, сдѣлавшійся арендой самой блестящей его дѣятельности, и, наконецъ, послѣ смерти своего отца, въ 1669 г., окончательно поселился въ Лейденѣ, гдѣ въ 1672 г. открылъ корчму. Старинные біографы С.—Гоубракенъ и Кампо-Вейерманъ—представляютъ С. отчаяннымъ кутилою и безпросыпнымъ пьяницею; но ихъ рассказы о немъ не заслуживаютъ довѣрія и обязаны своимъ происхожденіемъ, во всей вѣроятности, тому, что художникъ нерѣдко изображалъ кабацкіе и не совсѣмъ приличные сюжеты, при чемъ выводилъ на сцену самого себя въ неприглядномъ видѣ. Кабы то ни было, С. — одинъ изъ самыхъ талантливыхъ и характерныхъ представителей голландскаго жанра. Его произведенія въ высшей степени оригинальны, проникнуты глубокою правдою и юморомъ. Рисунокъ въ нихъ вообще не отличается безусловною правильностью, но весьма выразителенъ и увѣренъ; колоритъ — теплый и гармоничный; письмо — широкое, а иногда, особенно въ одеждахъ и человѣческомъ тѣлѣ, тонкое и деликатное. Исчисленные достоинства прищущи, однако, не въсьмъ работамъ С.; нѣкоторыя изъ нихъ — небрежны по рисунку и суховаты по письму. Оны почерпалъ сюжеты изъ быта всѣхъ слоевъ современнаго ему голландскаго общества и изображалъ въ своихъ картинахъ крестьянскія пирушки, сцены въ шинкахъ, модницъ богатаго класса и т. п. Картины С. на библейскія темы имѣютъ также жанровый характеръ, нечуждый юмора. Важнѣйшія произведенія этого мастера: «Семейство художника», «Клѣтка попугая» (въ

королевскомъ муз. въ Амстердамѣ), «Зубной врачъ», «Звѣринецъ», «Притворно-больная молодая женщина», «Посѣщеніе доктора», «Какъ поютъ старики такъ свищеть молодежь» (въ гаагск. муз.), «Вербовка солдатъ» и «Галантный подарокъ» (въ брюссельск. муз.), «Бракъ въ Канѣ Галилейской» (въ дрезденск. гал.), «Веселое общество» (въ берлинск. муз.), «Серенада» (въ пражск. муз.) и др. Въ Имп. Эрмитажѣ находятся слѣдующія картины С.: «Эсеиръ предъ Артаксерксомъ» (№ 895), «Больная и врачъ» (№ 896), «Лѣтній праздникъ» (№ 897), «Гуляки» (№ 898), «Большой старикъ» (№ 899), «Игроки въ триктракъ» (№ 900), «Крестьянская свадьба» (№ 901), двѣ «Сцены въ шинкѣ» (№ 902 и 1788) и «Выборъ между молодостью и старостью». Ср. Т. ванъ-Вестргене, «Etudes sur l'art en Hollande» (Гаага, 1856); В. Воде, «Studien zur Geschichte der holländischen Malerei»; А. А. Сомовъ, «Янъ С.» (въ журн. «Искусство и художественная промышленность», авг., 1899).

А. А. С.—*ав.*

Стюартъ—ирландскій родъ—см. Лондондерри.

Стюартъ (Бальфуръ Stewart, 1828—87)—англ. физикъ; въ 1859 г. сдѣланъ былъ директоромъ обсерваторіи въ Кью, въ 1867 г.—секретаремъ метеорологическаго комитета, въ 1870 г.—проф. физики въ Манчестерѣ. С., вмѣстѣ съ Уарреномъ Делярю и Леви, сдѣлалъ важна изслѣдованія въ физикѣ солнца, вмѣстѣ съ Тетомъ сдѣлалъ работу относительно образованія тепла при движеніи тѣлъ въ безвоздушномъ пространствѣ; много трудовъ онъ посвятилъ магнетизму и метеорологіи. Бальфуръ С. извѣстенъ и какъ популяризаторъ физики. Труды С.: «Elementary treatise on heat» (1866, 6 изд. 1895); «Lessons in elementary physics» (1871; новѣйшее изд. 1895), «Primer of physics» (7 изд., 1884); «The conservation of energy» (1873, 7 изд. 1887); «The unseen universe» (съ Тетомъ, 1875; 17 изд., 1890), «Lessons in elementary practical physics» (съ Gee, 1885—1887; новое изд. 1893).

Стюартъ (Джемсъ Stewart, 1713—88)—английскій антикварій. Прослушавъ курсъ въ римской «католической коллегіи пропаганды», С., въ сопровожденіи художника Реветта, отправился въ Грецію и Малую Азію. Результатомъ этой экспедиціи было изданіе «Antiquities of Athens» (Лонд., 1782—90, 1794—1815), доставившее автору мѣсто интенданта морскаго инвалиднаго госпиталя въ Гриничѣ. Онъ написалъ еще: «De obelisco Caesaris Augusti, peregrine effosso» (Римъ, 1750). О жизни С. см. предисловіе къ четвертому тому «Ant. of Ath.».

Стюартъ (Дильбертъ Stuart, 1742—86)—англ. историкъ. Его главные труды: «View of society in Europe in its progress from rudeness to refinement» (Эдинб., 1768); «History of the establishment of the Reformation of religion in Scotland» (Л., 1780); «History of Scotland from the establishment of the Reformation to the death of queen Mary» (Л., 1782; попытка реабилитаціи Маріи Стюартъ).

Стюартъ (Джонъ Stuart, 1835—64)—извѣстный начальникъ конницы южанъ въ

войну 1861—65 гг. Окончивъ курсъ въ вест-пойнтской школѣ, С. поступилъ въ конно-карабинерный полкъ и на берегахъ Арканзаса, въ постоянной борьбѣ съ индѣйцами, выработалъ свои природныя способности кавалериста. Во время войны, командуя отдѣльными отрядами, а потомъ и всею конницею южанъ, С. повсюду выказывалъ блестящую отвагу, предпримчивость и распорядительность. 12 мая 1864 г., въ бою съ конницей Шеридана при Елоу-Тавернѣ, онъ получилъ смертельную рану.

Стюартъ (Джонъ - Макъ-Дональдъ Stuart, 1818—66)—англ. путешественникъ, въ 1844—1845 гг. сопровождалъ Штерта въ центральную Австралію, въ 1858—59 гг. изслѣдовалъ южную Австралію, къ З отъ озеръ Торренсъ и Кире; послѣ двухъ неудачныхъ попытокъ (въ 1860 г. и въ 1861 г.) пересѣкъ материкъ Австраліи съ Ю на С и 24 июля 1862 г. достигъ сѣв. берега у Вандименова залива. Напечаталъ: «Explorations in Australia» (2 изд., Лонд., 1864).

Стюартъ (Дэгалтъ Stewart)—шотландскій философъ, представитель школы «здраваго смысла» (1753—1828). Воспитаніемъ его занимался его отецъ, проф. математики въ эдинбургскомъ унив., пробудившій въ немъ съ ранняго дѣтства интересъ къ изученію математики. Дома онъ получилъ и хорошую подготовку къ изученію гуманитарныхъ наукъ. Въ эдинбургскій унив. поступилъ очень юнымъ и сразу обратилъ на себя вниманіе Стевенсона, проф. логики, и Адама Фергюсона, проф. нравственной философіи. Въ 1771 г. онъ перѣхалъ въ Глазго и здѣсь познакомился съ философіей основателя школы «здраваго смысла», Рида. По смерти своего отца С. получилъ его кафедру математики въ эдинбургскомъ унив. Въ 1778 г. С. занялъ кафедру нравственной философіи. Сверхъ того онъ читалъ лекціи по самымъ разнообразнымъ предметамъ: астрономіи, физикѣ, математикѣ, греческому языку, риторикѣ, политической экономіи. Въ 1810 г. С. отказался отъ чтенія лекцій по философіи, которыя поручилъ своему ученику, Томасу Брауну.

Ученіе С. Эмпиризмъ Бакона, въ силу естественнаго развитія этого мировоззрѣнія, долженъ былъ перейти въ сенсуализмъ Локка, субъективный идеализмъ Беркли и, наконецъ, скептицизмъ Юма. Юмъ подвергалъ сомнѣнію реальность какъ внѣшняго міра, такъ и души, и разсматривалъ всѣ душевныя явленія какъ комплексы душевныхъ состояній—«лучки перцепцій». Подвергая сомнѣнію самостоятельное бытіе и тѣлесной, и духовной субстанцій, Юмъ подвергалъ сомнѣнію всеобщность и необходимость законовъ познанія, въ частности—закона причинности. Ридъ, основатель школы «здраваго смысла», стремился противопоставить скептическимъ выводамъ Юма ученіе, по которому мы должны принять на вѣру извѣстныя самоочевидныя истины, хотя и недоказуемыя, но навязывающіяся нашему уму съ такою силою, что являются *естественными внушеніями* (natural suggestions) здраваго смысла (см. Ридъ). Къ такимъ истинамъ Ридъ относилъ: реальность внѣшняго міра, реаль-

ность нашего «я» какъ постоянного и неизмѣннаго субъекта, носителя нашихъ душевныхъ состояній, единообразіе явленій природы, одушевленность и разумность другихъ людей и т. п. С. усваиваетъ и разрабатываетъ это учение. Не будучи оригинальнымъ философскимъ умомъ, С. выдавался, главнымъ образомъ, какъ талантливый лекторъ и писатель, широко популяризовавшій учение Рида. Чтобы понять значеніе его дѣятельности нужно принять во вниманіе также тѣ условія, при которыхъ въ Англіи происходила, въ концѣ XVIII в., разработка философскихъ проблемъ. Это время совпадаетъ съ эпохой французской революціи. Въ англійскомъ обществѣ наступила реакція противъ «french principles»; цензурныя кары, шпіонство и аресты провѣтали. Свободная философская мысль была совершенно подавлена. Этому благоприятствовала, начиная съ девятидесятихъ годовъ, разобщенность англичанъ съ континентомъ, вслѣдствіе которой образованный англичанамъ долгое время философскій переворотъ, произведенный въ 1781 г. появленіемъ «Критики чистаго разума», оставался совершенно неизвѣстнымъ. С. не зналъ нѣмецкаго языка и потому могъ читать Канта только въ безграмотномъ латинскомъ переводѣ Борна. Естественно, что изъ этого чтенія онъ ничего не вынесъ, и потому не только философское, но и культурно-историческое значеніе Канта осталось для него совершенно непонятнымъ. С. полагаетъ, что ни *matеріи*, ни *духа* самихъ по себѣ мы познать не можемъ, но должны принять на вѣру самостоятельное другъ отъ друга существованіе и того, и другого; такимъ образомъ, его можно назвать *гипотетическимъ дуалистомъ*. Въ основаніи нашего познанія лежатъ нѣкоторыя положенія, которыя недоказуемы, но должны быть приняты на вѣру; они соотвѣтствуютъ тому, что Ридъ называлъ *естественными вѣщями*. С. называетъ ихъ *основными законами вѣры* (fundamental laws of belief): сюда относятся 1) математическія аксіомы и 2) истины, метафизическія или трансцендентныя, связанныя съ сознаніемъ, воспріятіемъ, памятью и мышленіемъ; таковы тождество личности, постоянство законовъ природы, реальность вѣшняго міра. С. вѣсколько сокращаетъ длинный списокъ самоочевидныхъ истинъ Рида, но не разъясняетъ неполноту этого списка. Вообще онъ чувствуетъ необходимость новой постановки вопросовъ теоріи познанія, которая давала-бы возможность преодолѣть скептицизмъ Юма; но онъ не въ состояніи разрѣшить непосильную для него проблему. Вопросъ, поднятій Кантомъ, какъ *возможны синтетическія сужденія* въ математикѣ, занимаетъ и С.; въ противоположность большинству современныхъ ему писателей англійскихъ, продолжавшихъ считать математическіе законы аналитическими, онъ отмѣчаетъ несводимость къ чистымъ тавтологіямъ такихъ сужденій, какъ напр. $a^2 = \text{площади треугольника съ основаніемъ} = 2\pi r$, а высотой $= r$. Изъ факта синтетичности математическаго знанія С. былъ, однако, не въ силахъ извлечь тѣ плодотворные выводы, которые привели Канта къ перестройкѣ всей теоріи познанія.

С. осуждаетъ критическій духъ своей эпохи, усматривая въ немъ отголоски схоластическихъ споровъ объ основахъ познанія; эти основы, по его мнѣнію, сами по себѣ очевидны и не нуждаются въ провѣркѣ. Главное сочиненіе С.: «Elements of the philosophy of the human mind» (1-й т. — 1792, 2-й — 1814, 3-й — 1827), не представляя продуманной и оригинальной философской системы, изобилуетъ отдѣльными интересными психологическими замѣчаніями. С. живо интересовался эмпирической психологіей; въ его сочиненіяхъ можно найти не мало любопытныхъ психологическихъ наблюденій. Имъ написаны еще: «Outlines of moral philosophy» (1795) и «Philosophical Essays» (1810). Въ числѣ этихъ «философскихъ опытовъ» заслуживаютъ вниманія эстетическія статьи (ихъ характеристика см. въ превосходной книгѣ Knight'a: «The Philosophy of Beautiful», 1891, т. 1, стр. 196 — 198). Подробную характеристику С. и другихъ представителей школы здраваго смысла см. у одного изъ эпигоновъ этого направленія, М'с Cosh («Scottish philosophy»). Ср. Гогоцкій: «Философ. Лекціи.» (II, 666—674) и Троицкій: «Нѣм. психологія». Объ отношеніи С. къ философіи Канта см. И. Лапшина «Судьбы критической философіи въ Англіи до 1830 г.» *И. Лапшина.*

Стюарты—старинный шотландскій домъ, изъ котораго произошелъ рядъ шотландскихъ и англійскихъ королей. Названіе С. (англ. Steward, шотл. Stuart) принадлежало потомкамъ Вальтера, достигшаго при дворѣ шотландскаго короля Малькольма III, въ XI в., званія майордома. Графъ Вальтеръ С. женился въ 1315 г. на Майорин, дочери шотландскаго короля Роберта I Брюса, и былъ отцомъ Роберта II С., управлявшаго Шотландіей съ 1370 до 1390 г. Вся исторія дома С.—неустанная борьба королевской власти съ феодальнымъ дворянствомъ, борьба, гибельная для королей. Преемникъ Роберта II, Робертъ III (1384—1406), вслѣдствіе слабости здоровья и неспособности къ управленію, передалъ власть своему младшему брату герцогу Альбани, Александру. Двое старшихъ сыновей Роберта III умерли (изъ нихъ Давидъ—голодной смертью въ тюрьмѣ), а послѣ смерти Роберта (4 апр. 1406 г.) регентомъ сдѣлался Мердохъ, сынъ Александра, герцогъ Альбанскій. Маленькій *Іаковъ I* попалъ въ плѣнъ къ королю англійскому Генриху IV, но въ 1424 г. былъ освобожденъ и вступилъ на престолъ Шотландіи (1424—1437). Его правленіе (см. XIII, 614 стр.)—одно изъ лучшихъ въ Шотландіи; но онъ былъ звѣрски зарѣзанъ шотландскими баронами. Преемникъ его, *Іаковъ II* (1437—1460), боровшійся всю жизнь съ гордыми васалами, приверженцами дома Дугласовъ, былъ убитъ при разрывѣ пушки. Его сынъ и преемникъ, *Іаковъ III* (1460—1488), продолжая борьбу съ возставшими баронами, погибъ во время битвы при Стирлингѣ, заколотый неизвѣстной рукой. *Іаковъ IV* (1488—1513) женился на Маргаритѣ, дочери англійскаго короля Генриха VII; былъ однимъ изъ популярнѣйшихъ королей Шотландіи; палъ въ битвѣ съ англичанами, при Флодденѣ. Не-

счастія преслѣдовали и его сына, *Иакова V* (1513—1542), упорнаго и энергичнаго, въ которомъ дворяне по прежнему видѣли своего опаснаго врага. Обуздавъ ихъ, онъ пытался осуществить традиціонную политику Шотландіи относительно Англій: поддерживалъ союзъ съ Франціей, *Иаковъ V* женился на дочери Франциска I, *Магдалинѣ Валуа*, а послѣ ея смерти вступилъ въ бракъ съ французской принцессой *Маріей Гизъ*. Покинутый баронами въ рѣшительную минуту, во время нападенія на Англію, потерявъ обоихъ сыновей, онъ сошелъ съ ума и умеръ, оставивъ родившуюся за нѣсколько дней до его смерти дочь *Марію С.* (1542—87; см. XVIII, 641), низложенную съ престола и казненную въ Англии королевой *Елизаветой*. Ея сынъ *Иаковъ VI* или *I-й* (для Англій) былъ королемъ Англій, Шотландіи и Ирландіи (1603—1625; см. *Иаковъ I*, XIII, 615). Царствованіе С. въ Англии было тяжелымъ временемъ для страны. Они принесли съ собою свою шотландскую политику, стремясь установить королевскій абсолютизмъ, что противорѣчило политическимъ традиціямъ Англій. Для осуществленія своихъ абсолютистическихъ теорій С. соединились съ «высокой церковью», поддерживали англиканизмъ противъ пуританства, боролись, какъ и въ Шотландіи, противъ аристократіи и народа за права короны. Ослабивъ тайный совѣтъ, С. усилили дѣятельность звѣздной палаты и верховной комиссіи. Покушеніе ихъ на старинныя права Англій и ея законное государственное устройство вызвало сложную оппозицію, которая разразилась при второмъ С. *Карлѣ I* (1625—1649) и привела короля къ эшафоту (см. Революція въ Англии, Великобританія, *Карль I*). Дочь *Иакова I* *Елизавета* (1596—1662) была замужемъ за ботемскимъ королемъ *Фридрихомъ V* Пфальцскимъ и всю жизнь скиталась въ изгнаніи. Сынъ *Карла I*, *Карль II* (1630—1685), послѣ тяжелыхъ испытаній и разнообразныхъ приключеній, возобновилъ борьбу между королевскою властью и парламентомъ и былъ совершенно чуждъ Англии. Союзъ съ высокой церковью при немъ сталъ еще крѣпче. Законныхъ дѣтей онъ не имѣлъ (изъ побочныхъ известенъ въ исторіи герцогъ *Монмутъ*; см.) и престолъ перешелъ ко второму сыну *Карла I*, *Иакову II* (1685—1688), фанатическому католику (см. XIII, 616), послѣднему королю изъ дома С. У него были двѣ дочери: *Марія*, вышедшая замужъ за своего двоюроднаго брата *Вильгельма III* Оранскаго, и *Анна*, бывшая замужемъ за *Георгомъ Датскимъ*. Когда распространился слухъ о рожденіи у *Иакова* сына, произошла вторая революція; *Иаковъ* былъ изгнанъ, и на престолъ была возведена *Марія* (1682—1695) съ *Вильгельмомъ III*. Преемницей *Вильгельма III* была *Анна* (1702—1714). *Якобы мечталъ*, однако, о восстановленіи изгнанной династіи. Сынъ *Иакова II* былъ признанъ Франціей, Испаніей и папою королемъ Англій, подъ именемъ *Иакова III* (1688—1766), а въ Англии его объявили государственнымъ измѣнникомъ. Его попытка овладѣть престоломъ въ 1715 г. окончилась неудачей. Женившись на *Маріи Соболевской*, онъ

имѣлъ сына *Карла-Эдуарда* (1720 — 1788), такъ назыв. «юнаго претендента» на англійскій престолъ (см. XIV, 553), неудачно пытавшагося вернуть престолъ сначала отцу, потомъ себѣ (1746). Онъ былъ женатъ на принцессѣ *Луизѣ Штольбергъ-Альбани*, которая его бросила; бракъ ихъ былъ бездѣтенъ. Домъ С. прекратился въ 1807 г. со смертью внука *Иакова II*, *Генриха Бенедикта*, умершаго въ санѣ кардинала. Ср. *Baughan*, «Memorials of the S. dynasty» (Л., 1831); *Campana de Cavalli*, «Les derniers S. à Saint-Germain en Laye» (П., 1871).

П. К—йй.

Стягъ. — По всѣмъ таможеннымъ уставамъ, начиная съ 1497 г., С. былъ то-же, что туша, но пошлнвъ равнялся коровѣ и представлялъ образцовую единицу для многихъ припасовъ; такъ, за С. считались: 10 полтей, 10 барановъ, 20 гусей, 30 утятъ, 30 поросятъ, 20 зайцовъ, 30 тетеревей, 30 сыровъ, 19 горшковъ масла, 1000 яицъ; съ каждой изъ этихъ группъ пошлина взималась какъ съ С.

Стяженіе или *контракція гласныхъ звуковъ* (грамм.).—Подъ этимъ терминомъ современное языковѣдѣе разумѣетъ сліяніе двухъ непосредственно соприкасающихся отдѣльныхъ гласныхъ, произносимыхъ отдѣльными точками выдыхаемаго воздушнаго тока, или даже двухъ гласныхъ, принадлежащихъ одному слогу, т. е. входящихъ въ составъ дифтонга. Такой звуковой процессъ часто происходилъ уже въ индоевропейскомъ праязыкѣ. Такъ славянскому *нѣсти* отвѣчаетъ индоевропейскій **nēsti* изъ *ne-esti*, какъ это видно изъ санскрит. *nāsti*, лит. *nėsti*, др. ирл. *nīh*. Долгий гласный въ санскр. имен. мнж. *vrkās* (волки) возникъ вѣроятно всего путемъ сліянія тематическаго *-o* въ **volko*—съ гласнымъ *e* окончанія им. мн. *-es*, сохранившагося у основы на согласный (лат. *homin-es*, *patr-es* и т. д.). На слав. почвѣ имѣемъ такіе случаи С. въ формахъ: *доброа* изъ болге древняго *добра-а*, *добрѣмъ* изъ *добрѣ-нѣмъ* и т. д. Такъ же возникаетъ старослав. *прити* изъ *при-ити*, русское *приду*, *приму* изъ *при-иду*, *при-иму*. Случай новаго С., сдѣлавшаго возможнымъ лишь послѣ исчезновенія согласнаго *j*, стоявшаго нѣкогда между гласными *a* и *e*, *o* и *a*, *e* и *e* (въ сочетаніяхъ *aje*, *oja*, *eje*) представляетъ современный русскій языкъ: *знаеть*, *хознава*, *длаемъ*, *копекъ*, *блѣтеться* и т. д. превращаются въ сѣверо-восточныхъ великорусскихъ говорахъ въ *знать*, *хознава*, *длаемъ*, *копекъ*, *блѣтеться* и т. д. С. *oja* въ *a* въ формахъ *болринъ*, *болрыннѣ*, *болрыннѣ*, давшихъ теперешнее *баринъ*, *барыня*, *барынина*, свойственно, вѣроятно, всѣмъ великорусскимъ говорамъ. Случай С. гласныхъ въ дифтонгахъ свойственны почти всѣмъ отдѣльнымъ индоевр. языкамъ. Такъ, индоевр. дифтонгъ *ai* въ **iaivus* даетъ лат. *laevus*, слав. *лѣвий*, индоевр. дифт. *oi* даетъ въ новогреч. *i*, въ санскр. *e*, въ слав. ѣ (древнегреч. *λόχοι*; отвѣчаетъ санскр. *vrkeshu*, слав. *олѣнѣтъ*). Строго говоря, возможно было-бы примѣнять терминъ С. и къ случаямъ образованія долгихъ (такъ называемыхъ *двойныхъ*) согласныхъ изъ двухъ одинаковыхъ или близкихъ другъ къ другу согласныхъ, напр., въ

руск. *смылать* (старослав. *съ-смылати*), *длинный* (старослав. *длинный*), народное *вертисся* изъ *вертисья* и т. д. Логически это было-бы вполне последовательно, но въ практическомъ употребленіи такое примѣненіе даннаго термина еще не встрѣчалось.

С. Б—чг.

Су — французская монета, чеканившаяся изъ мѣди (и даже желѣза) до 1793 г.; потомъ обращена въ 5-сантиметровую монету, которая и понынѣ, составляя $\frac{1}{20}$ франка, часто называется С. Чеканился также серебряный С., цѣнностью въ 2—15 С. до революціи, въ 15 и 30 С. — во время революціи.

Суакимъ или **Суакимъ** (Suakim, Suakin) — гор. на зап. берегу Краснаго моря, въ 1432 км. отъ Каира, при устьѣ р. Уади-Абанъ. Портъ города находится на о-вѣ Шейкъ-Абдала, восточномъ пунктѣ жел.-дорожной линіи въ вост. Суданъ, къ Верберу и долині Нила. Предмѣстье С., Эль-Кефъ или Эль-Гефъ, лежитъ на материкѣ и соединено съ городомъ двумя мостами, изъ коихъ одинъ жел.-дорожный. Предмѣстье гораздо обширнѣе самаго С. и населено туземцами, большею частью изъ племени Гагендоа, которые занимаются нагрузкой и выгрузкой товаровъ и снабженіемъ города провизіей и водой. Жит. 15713, въ томъ числѣ 335 иностранцевъ (1897).

Суаренъ (Карль-Готлибъ Suarez, 1746—98) — извѣстный прусскій юристъ и госуд. дѣятель. Принималъ ближайшее участіе въ законодательной дѣятельности, какъ ближайшій сотрудникъ Кармера (XIV, 558). Проекты организаціи земельнаго кредита для Силезіи, а затѣмъ и Пруссіи, школьныхъ реформъ, преобразованія судопроизводства («Allgemeine Processordnung», 1793), послѣднія, до официальной включительн., редакціи прусскаго Landrecht и рядъ другихъ законодательныхъ работъ, проведенныхъ въ жизнь Кармеромъ — вышли или цѣликомъ, или въ значительной мѣрѣ изъ-подъ пера С., никогда, однако, не выступавшаго съ претензіями на первенствующее значеніе и политическую роль. Въра въ могучую просвѣтительную силу абсолютизма, С. стремился, однако, провести въ жизнь, подъ его покровительствомъ, правовыя начала, за что и былъ заподозрѣнъ въ пристрастіи къ революціоннымъ идеямъ. На возраженія своихъ противниковъ, утверждавшихъ, что граждане должны знать не свои права, а лишь приказы и запреты правительства, излагаемые въ законахъ, С. отвѣчалъ, что выработка правовыхъ нормъ имѣетъ огромную важность; что установленіе субъективныхъ гражданскихъ правъ въ странѣ, лишенной конституціи, замѣняетъ въ нѣкоторой мѣрѣ послѣднюю; что, наконецъ, его законодательные проекты совершенно непредусудительны въ политическомъ отношеніи, такъ какъ проводятъ лишь одну мысль — прусскіе короли не деспоты и никогда не претендовали на роль послѣднихъ. Оппозиція, однако, добилась отчасти своей цѣли; признаніе законодательной силы «Прусскаго земскаго права» было отложено, и если оно, нѣсколько позже, было введено въ дѣйствіе, то лишь благодаря присоединенію польскихъ провинцій, на которыя нужно было, для закрѣп-

ленія ихъ за Пруссіей, распространить прусское право. Недостатки политическаго направленія С. рѣзко выразились въ его «Allgemeine Processordnung», возродившей инквизиціонное начало въ судопроизводствѣ и предоставившей судьямъ такую власть, которая не замедлила выродиться въ произволъ. С. принадлежатъ слѣд. труды: «Gedanken eines Patrioten über das Project zur Herstellung des Schlesischen Kreditwesens»; «Bemerkungen über die Schlesische Landschaft» (1778); «Briefwechsel über die gegenwärtige Justizreform in den preuss. Staaten» (1780—84); «Unterricht über die Gesetze für die Einwohner der Preuss. Staaten» (Б., 1793); «Unterweisung für die Parteien zu ihrem Verhalten bei Processen» (1796). См. Stölzel, «С. G. Suarez. Ein Zeitbild aus der zweiten Hälfte des XVIII J.» (1885).

В. Н.

Суаренъ (Францискъ Suarez, 1548 — 1617) — испанскій философъ и политическій мыслитель. Принадлежалъ къ знатной семьѣ; въ саламанкскомъ унив. изучалъ юридическія науки, затѣмъ вступилъ въ орденъ іезуитовъ и былъ проф. богословія въ Сеговіи, Алкалѣ, Саламанкѣ и Римѣ. Его ученость была лебѣяна; его память поражала всѣхъ; его диалектика, казалось, воскрешала цвѣтущую эпоху схоластической философіи. Всѣ эти качества создали ему славу перваго философа эпохи, и эта слава держалась, судя по автобіографіи Вико, вплоть до начала XVIII в. По предложенію папы Павла V, онъ издалъ въ 1614 г. политическій памфлетъ: «Defensio fidei catholicae contra anglicanae sectae errores», направленный противъ политики Іакова I и сожженный рукою палача не только въ Лондонѣ, но и въ Парижѣ. Его сочиненія, изданіе которыхъ было закончено въ 1630 г., обнимаютъ 23 тома in folio (Майнцъ и Ліонъ). Извлеченіе изъ нихъ сдѣлано П. Ноземъ въ 1732 г. (Женева). С. не безъ основанія называютъ послѣднимъ изъ схоластиковъ. Онъ не былъ расположенъ къ тѣмъ новымъ приемамъ мышленія, которые создавались въ его эпоху. Силлогизмъ и ссылка на авторитеты — вотъ его аргументы; единственное, что у него болѣе или менѣе оригинально — это то, что авторитетъ Аристотеля отстаетъ на задній планъ передъ авторитетомъ классиковъ схоластики. Главное произведеніе С. — трактатъ «De legibus», въ которомъ онъ близко слѣдуетъ Томѣ Аквинату. Это — цѣлая энциклопедія схоластической философіи, дающая всестороннее знакомство со всѣмъ строемъ средневѣковой католической мысли, съ ея возрѣніями на всѣ области человѣческаго знанія. По мнѣнію С., есть два рода законовъ — законъ естественный и законъ положительный; вопросъ объ основахъ перваго составляетъ главную проблему морали, вопросъ объ основахъ послѣдняго — главную проблему политики. Схоластики различали два рода естественныхъ законовъ: законъ указующій (lex indicativa) и законъ предписывающій (praescriptiva); первый ограничивается разъясненіемъ того, что хорошо и что дурно, второй повелѣваетъ дѣлать или не дѣлать то или иное. Схоластическіе авторитеты дѣ-

дѣлается въ этомъ отношеніи на два лагеря: одни признаютъ естественный законъ исключительно индикативнымъ, другіе — исключительно прецептивнымъ. С. пытается примирить оба крайнія рѣшенія. По его мнѣнію, въ естественномъ законѣ находятся на лицо оба свойства: онъ и разъясняетъ, и повелѣваетъ въ одно и то же время. Такой отвѣтъ на основную проблему заставляетъ С. искать выхода изъ другой схоластической антиноміи, тѣсно связанной съ предыдущею. На чемъ покоится естественный законъ: на природѣ вещей или на божественномъ велѣніи? С. одинаково чуждъ какъ рационализму, такъ и провиденціализму въ ихъ частомъ видѣ и принимаетъ въ качествѣ генетическихъ моментовъ естественнаго закона какъ человѣческой разумъ, такъ и божественную волю. На этихъ основахъ покоится и политика С. Такъ какъ общество — естественное состояніе человѣка, видъ котораго онъ не можетъ жить, то тѣмъ самымъ оно является учрежденіемъ божественнымъ; но такъ какъ общество не можетъ существовать безъ законовъ, а законы не могутъ явиться безъ власти ихъ издающей, т. е. безъ правительства, то и правительство — институтъ божественный. Божественность верховной власти — исключительно результатъ ея естественнаго происхожденія; слова апостола Павла: «*Всякая власть отъ Бога*» надо понимать именно въ этомъ смыслѣ, а не такъ, что въ возникновеніи верховной власти кроется непостижимая человѣческому разуму делегация, непосредственное происхожденіе отъ Бога. Такъ какъ власть порождена естественнымъ закономъ, то она и подчиняется ему; возникшая для нуждъ общества, она покоится на актѣ делегации отъ общества — реального, историческаго общества. Словомъ, верховная власть принадлежитъ народу и имъ делегируется правительству; но такая делегация не составляетъ необходимости: общество (народъ) можетъ сохранить власть за собою, и это рѣшеніе будетъ столь же законно, какъ и рѣшеніе делегировать власть одному лицу или нѣсколькимъ лицамъ, на время или навсегда. Не отрицая принципиально ни одной изъ возможныхъ формъ правленія, С., изъ соображеній практическихъ, склоняется на сторону монархіи. Но такъ какъ монархъ — не представитель Бога, а лишь делегатъ народа, то онъ долженъ образоваться съ народной волею; согласие монарха и народа — единственный источникъ перваго; наслѣдственность трона обусловливается сохраненіемъ этого согласія. Какъ только оно прекращается, верховный суверенъ — народъ — вступаетъ въ свои права; а права у него, по С., въ данномъ случаѣ очень широки. Законному монарху онъ можетъ оказать лишь пассивное сопротивленіе, но по отношенію къ узурпатору, тирану въ античномъ смыслѣ слова, дозволены всякія мѣры, не исключая убійства. Убійство не возбраняется даже тогда, когда виновнымъ въ нарушеніи законовъ оказывается законный монархъ, но С. совѣтуетъ избѣгать этого, если нарушены интересы не всего общества, а лишь частнаго лица. Тиранна же можетъ

убить послѣдній гражданинъ за всякое нарушеніе закона. Политическая доктрина С. въ ея цѣломъ не стоитъ одиноко. Начало XVII в. было апохей остраго политико-религіознаго кризиса, когда приходили въ столкновеніе самые разнородные интересы, когда оппозиція противъ абсолютизма, болѣе или менѣе прикрытая религіозными мотивами, явно или скрыто дѣйствовала во всей Зап. Европѣ. Абсолютизмъ мѣшалъ католикамъ, потому что въ своемъ развитіи подрывалъ идею авторитета папы, — мѣшалъ и различнымъ протестантскимъ партіямъ, потому что подавлялъ свободу мысли. Поэтому ученіе монархомаховъ (см.), однимъ изъ видныхъ представителей котораго былъ С., вербовало своихъ сторонниковъ какъ въ средѣ католическихъ, такъ и въ средѣ протестантскихъ публицистовъ. Въ частности, доктрина тираниюбійства, первое выраженіе которой мы встрѣчаемъ еще въ средніе вѣка, была чисто католической и въ эпоху религіозныхъ войнъ имѣла многихъ представителей (Буше, Маріана), кромѣ С. Она не оставалась только книжною, а проводилась въ жизнь, дѣятельно пропагандируемая иезуитами. Убійство Вильгельма Оранскаго въ Нидерландахъ (1584) и двухъ Генриховъ во Франціи (1588 и 1610) стояло въ связи съ этой пропагандой. Ср. К. Werner, «*Suarez und die Scholastik der letzten Jahrhunderte*»; A. Frank, «*Réformateurs et publicistes de l'Europe. XVII siècle*».

А. Джиселеговъ.

Суары — небольшое полудравидическое племя въ провинціи Мадрасъ, въ Индіи; называется иначе Чентсу (см.).

Суассонъ (Soissons) — г. во франц. деп. Энъ (Aisne, въ Иль де Франсъ), въ 90 км. отъ Парижа на судоходной р. Энѣ. Второклассная крѣпость. Жителей ок. 10 тыс. Готич. соборъ (XII в.), двѣ башни (70 и 75 м.) и великолѣпный порталъ бывшаго аббатства С.-Жанъ де Винь, XIII в.; бывшія аббатства С.-Лежеръ (теперь семинарія) и Нотръ-Дамъ (теперь казармы); бывшая прк. С.-Шьеръ, въ романск. стилѣ XII в. (теперь гимназія). Ратуша, съ библіотекой и музеемъ. Отъ римскихъ временъ сохранились амфитеатръ, скульптуры, мозаики, вазы, монеты. Вблизи предмѣстья Сентъ-Ваастъ въ средніе вѣка находилось извѣстное аббатство С.-Медаръ, привлекавшее сотни тысячъ пилигримовъ. Въ римскую эпоху Суассонъ былъ извѣстенъ какъ главный городъ племени свессоновъ и назывался Noviodunum или Augusta Suessionum. Въ 486 г. Хлодвигъ разбилъ здѣсь римскаго полководца Сиагрія. Въ 511 г. С. отданъ гл. городомъ Нейстринъ. Въ 751 г. здѣсь былъ провозглашенъ королемъ Пипинъ. Съ IX в. С. — главн. городъ графства, переходившаго путемъ купли и наслѣдства во многія владѣтельные фамиліи, пока оно въ 1734 г. не досталось франц. королѣ. Во время войны 1814 г. (XXII, 412) С. нѣсколько разъ переходилъ изъ рукъ въ руки: 14 февр. онъ былъ взятъ ген. Чернышевымъ, но русскіе вслѣдъ затѣмъ удалились, и черезъ 5 дней крѣпость была вновь занята маршаломъ Мортье. 2 марта С., гдѣ оставленъ былъ гарнизонъ изъ польскихъ

войскъ (1600 чел.), подъ командою ген. Моро, былъ окруженъ и бомбардированъ войсками Блюхера и Вюлова. На другой день крѣпость сдалась. По отступленіи Блюхера за Эну, въ С. остался русскій корпусъ ген. Рудзевича. 5 марта онъ былъ атакованъ войсками маршаловъ Мортъе и Мармона, которые, не смотря на двойное превосходство силъ, не могли овладѣть крѣпостью. 7 марта Рудзевичъ получилъ приказаніе очистить С., чтобы примкнуть къ арміи, расположенной у Лаона. — Въ сентябрѣ 1870 г., во время франко-германской войны (см.), С. былъ осажденъ войсками 13-го германскаго корпуса, и на 36-й день осады сдался.

Суассонъ (Шарль де Бурбонъ графъ de Soissons, 1566—1612)—сынъ принца Людовика I Конде; во время религиозныхъ войнъ сначала занималъ неопредѣленное положеніе, но потомъ примкнулъ къ Генриху IV и оказалъ ему большія услуги въ битвѣ при Кутра. Сынъ его *Луи де-Бурбонъ, графъ де С.* (1604—1641), рано сталъ принимать участіе въ придворныхъ интригахъ. Замѣшанный въ дѣлѣ о заговорѣ противъ Ришелье, бѣжалъ въ Италію, но Людовикъ XIII вызвалъ его обратно и поручилъ ему веденіе осады Ла-Рошели. Вторичный неудачный заговоръ на жизнь Ришелье заставилъ С. бѣжать въ Седанъ, гдѣ онъ соединился съ герцогомъ Бульонскимъ, Гизами и испанцами. Королевская армія была разбита въ окрестностяхъ Седана, и въ этой битвѣ палъ С. Со смертью послѣдняго прекратилась боковая линия С. дома Бурбонъ-Конде; имѣнія и титулы перешли ко второму сыну сестры его Маріи, которая въ 1625 г. вышла замужъ за принца Савойя-Кариньянскаго. Сынъ ихъ *Вененій-Морицъ Савойскій, графъ де С.* (1635—1673) женился на Олимпіи Манчини, племянницѣ Мазарини; послѣдній сдѣлалъ его главнокомандующимъ швейцарцами и губернаторомъ Шампани. Участвовалъ въ походахъ во Фландрію и Нидерланды. Младшій сынъ его—знаменитый принцъ *Вененій Савойскій* (XI, 414). Родъ Савойя-Суассонъ пресѣкъ въ 1734 г.

Субактагинъ или *Субуктинъ* — см. Себуктегинъ, Газневиды, Персія.

Субалтернъ-офицеръ — младшій офицеръ въ ротѣ, эскадронѣ, баталей или командѣ.

Суббатъ—мѣст. Курляндской губ., Илукстскаго у., при оз. С.; состоитъ изъ двухъ мѣстечекъ, *Старою С.* и *Новою С.*, соединенныхъ между собою мостомъ черезъ оз. С. Лют. и катол. црк., 2 евр. синагоги, 2 училища (одно дворянское). Жит. 2179; значительная торговля; дѣт. и тлѣт.

Суббота—еженедѣльный праздникъ древнихъ евреевъ. Моисей, называя С. знакомъ завета избраннаго народа съ Яеговой (Исх. XXXI, 13, 16), настаиваетъ съ особенной силой на храненіи субботнихъ законовъ и опредѣляетъ смертную казнь за ихъ нарушеніе (Исх. XXXI, 14—15; XXXV, 3). Еврейскіе раввины въ соблюденіи правилъ о С. усматривали сущность всего закона. Овидій, Ювеналъ, Сенека, Тацитъ видятъ въ празднованіи седьмого дня отличительную особенность

іудейства; Марціалъ, въ одной изъ своихъ эпиграммъ, называетъ евреевъ именемъ «sab-batarii». Греческое *Σάββατον* или *Σάββατα* и русское «суббота» представляютъ собою почти буквальную передачу еврейскаго слова *шаббатъ*, что значитъ «покой», «празднованіе», а въ переносномъ смыслѣ служить названіемъ самаго времени, назначеннаго для покоя. Въ Свящ. Писаніи Ветхаго и Новаго Завета, у Іосифа Флавія и Филона, а также въ Талмудѣ и у позднѣйшихъ раввиновъ слово С. употребляется иногда въ смыслѣ широкомъ, служа названіемъ субботняго года (Лев. XXV, 4), перваго и седьмого дней праздника опрѣсноковъ (Лев. XXIII, 11, 15), дня очищенія (ib., XXIII, 32) и вообще всѣхъ праздниковъ и праздничныхъ временъ (ib., XXVI, 2). Но обыкновенно подъ именемъ *шаббатъ* или, полаты, «жомъ-га-шаббатъ» (*דְּיֶמֶר טוֹו שַׁבָּתוֹו*), разумѣется послѣдній день еврейской недѣли, считавшійся днемъ праздничнымъ и отличающійся отъ другихъ дней, какъ день покоя отъ обычныхъ работъ. Въ Свящ. Писаніи С., какъ день покоя, представляется непосредственнымъ установленіемъ божественнымъ: по сказанію Моисея, народъ израильскій получилъ заповѣдь объ освященіи седьмого дня недѣли изъ устъ самого Бога, когда вступилъ съ Нимъ въ заветъ у горы Синайской (Исх. XX, 8—11). «День седьмый, суббота Господу Богу твоему: не дѣлай въ оный никакой работы ни ты, ни сынъ твой, ни рабъ твой, ни дочь твоя, ни рабыня твоя, ни скотъ твой, ни пришлецъ, который въ жилищахъ твоихъ; ибо въ шесть дней создалъ Господъ небо и землю, море и все, что въ нихъ, а въ день седьмый почилъ. Посему благословилъ Господъ день субботній и освятить его» (Исх. XX, 8—11). Синайская заповѣдь о С. въ слѣдствіи была разъяснена и дополнена частными предписаніями. Тогда какъ въ остальные праздничные дни запрещается только «дѣло работное» (Лев. XXIII, 7), въ С. запрещается всякое обычное дѣло вообще, даже такое, какъ приготовленіе пищи, зажиганіе огня. Предписаніе покоя въ С. распространяется не только на всѣхъ израильтянъ, но и на ихъ рабовъ, на пришельцевъ, живущихъ среди нихъ, и даже на домашній скотъ (Исх. XX, 10; XXIII, 12; Второз. V, 14). Положительная сторона празднованія С. состояла въ устроеніи священнаго собранія при скинии (Лев. XXIII, 2, 3), гдѣ въ это время приносилась двойная жертва, совершалось возліяніе (Числ. XXVIII, 1—10) и перемѣнялись хлѣбы предложевія (Лев. XXIV, 8). Уже при жизни Моисея, во время странствованія евреевъ по пустынѣ, бывали случаи нарушенія субботнихъ законовъ. Такъ, въ кн. Числ. (XV, 32—36) упоминается о собиравшемъ дрова въ С. и казненномъ за то смертию. Іезекіиль свидѣтельствуетъ, что въ пустынѣ весь народъ нарушалъ С. и этимъ навлекъ на себя гнѣвъ Яеговы (XX, 10—22). При царѣ Давидѣ субботнему богослуженію былъ сообщенъ характеръ болѣе торжественный и назидательный: въ составъ его вошли молитвы, пѣніе псалмовъ, игра на музыкальныхъ инструментахъ. По С. обыкновенно

устраивались собрания в домах пророков. Такие собрания, по свидетельству IV-й книги Царств, происходили, напр., в домъ пророка Елисея (IV, 23). Противъ вѣшняго, мертвого отношенія къ заповѣди о С. возстаетъ пророкъ Исаія. «Не носите больше даровъ тщетныхъ», говоритъ онъ отъ имени Іеговы, «курение отвратительно для меня; новомѣсячій и суббота и праздничныхъ собраний не могу терпѣть» (Ис. I, 13). Для евреевъ послѣднихъ столѣтій ветхозавѣтной исторіи не было преступленія болѣе важнаго, чѣмъ оскверненіе С. Ригоризмъ въ соблюденіи С. замѣчается уже въ IV в. до Р. Хр. Въ 320 г. египетскій царь Птоломей Лагъ, войдя въ Іерусалимъ въ субботній день, не встрѣтилъ никакого сопротивленія со стороны іудеевъ, не хотѣвшихъ взяться за оружіе ради святости дня. Антіохъ Елифанъ запретилъ евреямъ, подъ угрозой смертной казни, празднованіе С. (1 Маккав. I, 43—50). Нашлись отдѣльные исполнители этого повелѣнія (1 Маккав. I, 43; 2 Маккав. VI, 6), но въ массѣ народа оно возбудило только еще большую ревность къ соблюденію С. Притѣняемые въ городахъ, евреи ѣзжали въ близкія пещеры, чтобы здѣсь втайнѣ праздновать священный день (2 Маккав. VI, 11). Однажды сирійскій отрядъ въ субботній день наступилъ въ пустынь большую толпу евреевъ, вѣрныхъ Іеговѣ; они были перебиты безъ всякаго съ ихъ стороны сопротивленія (1 Маккав. II, 32—38). Военачальникъ Антіоха, Аполлоній, воспользовавшись покоемъ священнаго дня, вторгся съ войскомъ въ Іерусалимъ и, не встрѣтивъ отпора, избилъ множество народа (2 Маккав. V, 24—26). Крайняя опасность побудила Маттаею возстать противъ неумѣренныхъ читателей С., и въ собраніи предводимыхъ имъ воиновъ было постановлено считать дозволеннымъ нарушеніе С. ради спасенія жизни. Положительная сторона освещенія С. также достигла большого развитія въ послѣднія столѣтія ветхозавѣтной исторіи. Съ появленіемъ синагогъ (см.), С. повсюду стала днемъ богослужебныхъ собраний и назиданія въ законѣ. Во время земной жизни Іисуса Христа синагоги по С. всегда были полны народа. По свидетельству Филона, есееи весь седьмой день посвящали занятію закономъ и благочестивымъ бесѣдамъ. Поставивъ дѣлю своей жизни угодженіе Богу, евреи этого времени не пошли, однако, далѣе чисто вѣшняго, формальнаго отношенія къ божественному закону. Общее запрещеніе труда въ С. развилось въ цѣлый рядъ мелочныхъ правилъ о запрещенныхъ въ С. работахъ и дѣйствіяхъ. Въ сектахъ есееевъ и досееевъ эта мелочность достигла крайняго, уродливаго развитія. Досееи, по свидетельству Оригена, считали всякое вообще движеніе нарушеніемъ субботнаго покоя, а потому даже не перемѣняли того положенія, въ которомъ ихъ заставляла С. Тѣмъ не менѣе С. имѣла и благотворное вліяніе на духовную жизнь. Іосифъ Флавій говоритъ, что празднованіе С. «служило средствомъ къ удержанію народа отъ пороковъ». По словамъ Филона, четвертая заповѣдь «возбуждала ко

всякой добродѣтели», научала народъ «мудрости, мужеству, благоумію, справедливости, благочестію и благоговѣнію». На значеніе С. указываютъ и учителя христіанской церкви. Апост. Павелъ, въ посланіи къ Евреямъ (IV, 9), разсматриваетъ С. какъ прообразъ вѣчнаго субботствованія въ царствѣ небесномъ, которое даруется вѣрующимъ чрезъ Искупителя. По ученію отцовъ церкви, субботній покой, предписанный народу израильскому въ воспоминаніе окончанія міротворенія, предуказывалъ то духовное успокоеніе, которое Спаситель даровалъ вѣрующимъ по совершеніи новаго творенія благодатнаго. Покой духовный, прообразованный израильской С.—это покой отъ грѣхъ и подавленія въ себѣ лукавыхъ и нечистыхъ помысловъ. Вмѣстѣ съ тѣмъ ветхозавѣтная С. была и образомъ того полнаго и вѣчнаго покоя, который обрѣтутъ вѣрующіе въ царствѣ славы Христовой, по окончаніи труднаго подвига жизни. Евангеліе не отмѣнило заповѣди о С.: оно только очистило ее отъ тѣхъ прибавленій, которыя были сдѣланы неразумною ревностью іудейства. Своимъ примѣромъ и словомъ Спаситель указалъ высшій смыслъ субботнаго закона, заключающійся въ дѣятельномъ служеніи Богу, въ молитвѣ и дѣлахъ милосердія. Соблюденіе покоя въ седьмой день Онъ считалъ необходимымъ постольку, поскольку оно служило средствомъ для достиженія этихъ цѣлей празднованія. Въ совершеніи обыкновеннаго китайскаго дѣла, когда оно не препятствуетъ истинному празднованію священнаго дня, нѣтъ нарушенія закона. Апостолы въ началѣ не нарушали законныхъ предписаній о субботнемъ покое. Въ первую С. послѣ погребенія Господа ученики, вмѣстѣ съ женами мурносницами, не рѣшились даже пойти ко гробу, чтобы помазать Его тѣло (Лук. XXIII, 56; ср. Марк. XVI, 1). Апостоль Лука разсказываетъ объ апост. Павлѣ и его слутникахъ, что по субботамъ они всегда посѣщали синагоги и пользовались субботними собраниями для проповѣди Евангелія (Дѣян. XIII, 14; XIV, 1; XVIII, 4). Но, допуская соблюденіе ветхозавѣтныхъ обрядовъ вѣрующими изъ іудеевъ, апостолы не требовали того же отъ вступающихъ въ церковь язычниковъ. Если послѣдніе, подъ вліяніемъ неумѣренныхъ ревнителей ветхозавѣтнаго закона, начинали соблюдать С., это встрѣчало порицаніе со стороны апостола язычниковъ—Павла (см. Галат. IV, 9—11; Колос. II, 16—17; ср. Римл. XIV, 5—6). Первый день недѣли, вслѣдствіе того, что онъ былъ днемъ воскресенія Іисуса Христа, получилъ особенное значеніе. Для апостоловъ это былъ радостный день, положившій конецъ ихъ печали объ умершемъ Учителѣ (Лук. XXIV, 21). Поэтому апостолы, а за ними и всѣ вѣрующіе, стали отличать воскресный день отъ другихъ. Въ первый день второй недѣли послѣ воскресенія ученики снова были собраны вмѣстѣ и снова удостоились видѣть воскресшаго Іисуса. Черезъ семь недѣль послѣ воскресенія мы видимъ апостоловъ собравшимися въ сіонской горниѣ (Дѣян. II, 1; ср. Лев. XXIII, 15—16). Недолго спустя въ іудео-христіанской общинѣ обычай празд-

нованія воскреснаго дня утвердился уже настолько, что отъ него не могли отрѣшиться даже евиониты. Съ теченіемъ времени, когда религіозная жизнь церкви приняла болѣе спокойный характеръ и вѣрующіе перестали собираться для молитвы и переломленія хлѣба ежедневно, у іерусалимскихъ христіанъ явилась потребность въ назначеніи для богослужебныхъ собраний опредѣленнаго дня — и такимъ днемъ, слѣдуетъ думать, былъ назначенъ день воскресный. Съ этого времени онъ сталъ замѣтно отличаться отъ другихъ, какъ день общественнаго христіанскаго богослуженія и благотворительности. Отъ іудео-христіанъ обычай празднованія воскреснаго дня перешелъ къ христіанамъ языческаго происхожденія. Около 57 г. этотъ обычай существовалъ въ Коринѣ (1 Кор. XVI, 1—2), Троядѣ (Дѣян. XX, 7) и, вѣроятно, въ другихъ языко-христіанскихъ церквахъ, основанныхъ апост. Павломъ. Нѣсколько позднѣе онъ (по крайней мѣрѣ, въ малоазійскихъ общинахъ) упрочился уже настолько, что первый недѣльный день получилъ особое техническое названіе (*κυριακή ημέρα*, Апокал. I, 10). Въ концѣ I и въ началѣ II в. празднованіе воскреснаго дня, какъ видно изъ многочисленныхъ свидѣтельствъ, уже повсемѣстно и навсегда утвердилось въ церкви. Вмѣстѣ съ этимъ суббота должна была потерять свое значеніе недѣльнаго праздника. Соблюденіе субботы по іудейскому обряду въ это время не было еще, однако, вполне оставлено. Не только еретическія общины евионитовъ, керинфіанъ и назореевъ праздновали С. по-іудейски, но даже и среди членовъ церкви изъ евреевъ во II в. были еще такіе, которые не могли отрѣшиться отъ соблюденія Моисеева субботнаго закона. Лучшіе представители церкви относились къ этимъ людямъ съ христіанскою снисходительностью и не считали необходимымъ принуждать ихъ оставлять іудейскіе обряды: они требовали только, чтобы такіе члены церкви, храня С., не склоняли къ тому другихъ. Въ началѣ IV в. церковь высказалась противъ соблюденія іудейской С. уже соборнымъ постановленіемъ. Около этого времени многие изъ членовъ церкви, изъ почтенія къ С., стали прекращать въ этотъ день, какъ и въ день воскресный, будничныя работы. Церковь осудила такой обычай, и на соборѣ лаодикійскомъ (364 г.) было постановлено: «не подобаетъ христіанамъ іудействовати и въ С. праздновати, но дѣлати имъ въ сей день» (29 прав.). Тѣмъ не менѣе древняя церковь отличала С. отъ другихъ дней, въ воспоминаніе того значенія, какое имѣла она для ветхозавѣтнаго народа. На Востокѣ это отличіе, прежде всего, выражалось въ томъ, что здѣсь уже со II вѣка запрещался въ С. постъ. Кто постился въ С., тотъ считался христуобійцей. 64-е апостольское правило за пощеніе въ С. (кроме великой С.) опредѣляетъ клирику изверженіе изъ клира, а мірянину — отлученіе отъ церкви. Праздничный характеръ С. выражался на Востокѣ и въ томъ, что она была днемъ общественного богослуженія, посѣщеніе котораго считалось для вѣрующихъ столь же обяза-

тельнымъ, какъ и посѣщеніе богослуженія воскреснаго (Апост. Пост. II, 59). Въ началѣ IV в. обычай богослужебнаго празднованія С., существовавшій несомнѣнно и до этого времени, сдѣлался на Востокѣ повсемѣстнымъ: какъ видно изъ многочисленныхъ свидѣтельствъ, въ это время онъ соблюдался въ Константинополѣ, въ Антиохіи, въ Понтѣ, въ Каппадокии, на Кипрѣ, въ Египтѣ. Богослужебное празднованіе седьмого дня, существовавшее сначала въ качествѣ обычая, было утверждено постановленіями лаодикійскаго собора (прав. 16, 49 и 51). Западная церковь также отличала С. отъ дней будничныхъ, хотя и менѣе замѣтно, чѣмъ восточная. Въ началѣ III в., однако, во многихъ западныхъ церквахъ С. была уже днемъ поста. Такъ было въ церкви римской, въ церквахъ испанскихъ и въ нѣкоторыхъ африканскихъ. Происхожденіе обычая римской церкви соблюдать въ С. постъ объясняли различно. Одни производили этотъ обычай отъ апост. Петра, который, намѣреваясь въ Римѣ состязаться съ Симономъ волхвомъ въ воскресный день, постился, будто-бы, въ С. самъ и повелѣлъ дѣлать это и остальнымъ вѣрующимъ. Другіе видѣли причину поста въ С. въ томъ, что она была днемъ пребыванія въ гробѣ Господа и днемъ особенной печали апостоловъ. Вообще въ IV в. на Западѣ не было одного твердо установившагося взгляда на С.: въ церкви римской и въ церквахъ испанскихъ С. была днемъ поста, въ другихъ церквахъ постъ въ этотъ день строго запрещался. Соборъ трузьскій рѣшительно осудилъ обычай римской церкви постигаться въ субботу и вмѣстѣ съ тѣмъ окончательно утвердилъ богослужебное празднованіе ея (прав. 52 и 55). Согласно постановленію этого собора, и въ настоящее время въ церкви православной С. отличается отъ другихъ дней облегченіемъ поста и совершеніемъ полной литургіи во время четьредесятиницы. Ср. Г. Властовъ, «Священная дѣтопись первыхъ временъ міра и чествованія» (СПб., 1878); А. П. Лопухинъ, «Виблейская исторія при свѣтѣ новѣйшихъ изслѣдованій и открытій» (СПб., 1889); А. Вязьевъ, «О покоѣ воскреснаго дня» (Харьк., 1891); Д. Смирновъ, «Празднованіе воскреснаго дня» («Труды Киевской Духовной Академіи», 1892, тт. I и III); В. Рыбинскій, «Древне-еврейская суббота» (Кіевъ, 1892; здѣсь указана иностранная литература предмета).

Суббота великая — см. Великая суббота (V, 752).

Суббота Лазарева — суббота шестой недѣли великаго поста, посвященная воспоминанію событія, описаннаго у евангелиста Іоанна (XI, 1—45; см. Лазарь, XVII, 249). Воскресеніе Лазаря церковь прославляетъ какъ удостовѣреніе въ общемъ воскресеніи всѣхъ умершихъ, что и выражается въ тропарѣ праздника. Вмѣстѣ съ тѣмъ церковь воспоминаетъ, что это событіе послужило началомъ рѣшительнаго предпріятія свѣта священниковъ и фарисеевъ противъ Спасителя. Въ богослуженіи этого дня восстанавливается богослуженіе воскресное. Воспоминаніе воскресенія Лазаря въ этотъ день есть древнее

установленіе церкви. Отцы IV вѣка оставили намъ поученія на этотъ день (св. Амфилохій, Іоаннъ Златоустъ, блаж. Августинъ). Канонъ и нѣкоторыя пѣснопѣнія на тотъ же день восходятъ къ VII—IX вв. и принадлежать св. Андрею Критскому, Космѣ Маюмскому, Іоанну Дамаскину и императору Льву Философу, который мощи св. Лазаря, умершаго епископомъ массилійскимъ 30 лѣтъ спустя послѣ воскресенія, перенесъ въ Константинополь.

Субботецъ (Малая Аджамка)—с. Александрійскаго уѣзда, Херсонской губ., на р. Аджамкѣ, жит. 3200 ч. Шк., 2 ярм., лавки. Торговое селеніе. Населено потомками молдаванъ и сербовъ. Бывшій шанецъ (рота) полка Хорвата (1752 г.).

Субботинъ (Андрей Павлович)—экономистъ, род. въ 1852 г.; окончилъ курсъ на юридическомъ факультетѣ моск. университета; состоялъ преподавателемъ въ разныхъ учебныхъ заведеніяхъ, позже исполнялъ въ Россіи и за границей порученія министровъ финансовъ и путей сообщенія, производилъ экономическія изслѣдованія въ разныхъ мѣстахъ Россіи; въ 1885—94 гг. издавалъ «Экономическій Журналъ»; помѣщалъ статьи въ «Вѣстникѣ Европы», «Словѣ», «Сѣв. Вѣстникѣ», «Порядкѣ», «Лучѣ» (изд. Вольфа) и др. изд.; основалъ въ СПб., въ 1891 г., «Собраніе экономистовъ», для обсужденія всякаго рода экономическихъ и финансовыхъ вопросовъ. Отдѣльно издалъ: «Русскій промысловый налогъ» (М., 1877), «Губернскій городъ Владиміръ» (Владиміръ, 1877), «Курсъ промышленной экономіи и коммерческой географіи» (СПб., 1878), «Обзоръ литературы по вопросу о прямомъ обложеніи и пошлинахъ» (съ предисл. кн. А. И. Васильчикова, СПб., 1879), «О бодмерѣ и аваріи» (СПб., 1880), «Обзоръ государственныхъ долговъ Россіи» (СПб., 1881), «Россія и Англія на средне-азиатскихъ рынкахъ» (СПб., 1885), «Торговля сообщенія Вост. Россіи и Сибири» (СПб., 1885), «Земскій кризисъ и подоходное обложеніе» (СПб., 1885), «Материалы для экономическ. изученія Россіи. Сибирскій край» (СПб., 1885), «Небызалая полемика по финансовымъ вопросамъ» (СПб., 1886), «Историко-статистическій обзоръ промышленности Россіи: фабричныя и ремесленные издѣлія изъ металловъ» (СПб., 1886), «Тарифный вопросъ на русскихъ желѣзныхъ дорогахъ» (СПб., 1887), «Les questions économiques en Russie» (СПб., 1888), «Въ чертѣ еврейской осѣдлости» (СПб., 1888), «Борьба Москвы съ Лодзью» (СПб., 1889), «Мальцовскій заводскій районъ» (СПб., 1892), «Чай и чайная торговля въ Россіи и другихъ государствахъ» (СПб., 1892), «Отъ Петербурга до Парижа» (СПб., 1893), «Поѣздка по кустарнымъ районамъ и кустарныя артели» (СПб., 1893), «Волга и волгари. Т. I. Верхняя Волга» (СПб., 1894), «Экономич. статистич. обзоръ бассейна р. Днѣпра» (СПб., 1895, съ карт. и грав.), «Экономич. статистическій обзоръ бассейна р. Зап. Двины» (СПб. 1896, съ карт. и грав.), «Экономич. статистическій обзоръ бассейна р. Донна» (СПб., 1890), «О рельсовомъ соединеніи бассейновъ рр. Лены и Ангары»

(СПб., 1898), «Тихвинскій водный путь» (СПб., 1898) и др. Въ своихъ сочиненіяхъ и статьяхъ С. является противникомъ покровительственной системы, усиленія косвеннаго обложенія, бумажно-денежныхъ выпусковъ и государственныхъ займовъ и указываетъ на необходимость подоходнаго налога, расширенія экономической дѣятельности земствъ, поддержанія общиннаго землевладѣнія и кустарной промышленности.

Субботинъ (Викторъ Андреевичъ, 1844—†) — ординарный профессоръ по кафедрѣ гігіены, медицинской полиціи, медицинской географіи и статистики въ унив. св. Владиміра (съ 1880 г.); въ 1867 г. окончилъ медицинскій факультетъ унив. св. Владиміра со степенью лѣкаря и былъ оставленъ при немъ. Въ 1869 г. С. защитилъ диссертацию на степень доктора медицины, подъ заглавіемъ «Материалы для физиологіи жировой ткани» («Унив. Изв.», 1869 и отд., Кіевъ) и получилъ званіе приватъ-доцента по кафедрѣ гігіены. Въ 1869 г. былъ командированъ за границу, гдѣ занимался главнымъ образомъ въ лабораторіяхъ Петтенкофера и Фойта въ Мюнхенѣ и Юрца въ Парижѣ. Февраль и мартъ 1871 г. провелъ, съ разрѣшенія германскаго правительства, на театрѣ военныхъ дѣйствій (Эперне, Реймсъ и С.-Кентенъ), посвятивъ это время осмотру госпиталей и раненымъ въ двухъ лазаретахъ г. Эперне. По возвращеніи изъ-за границы былъ избранъ штатнымъ доцентомъ въ унив. св. Владиміра по кафедрѣ гігіены, медицинской полиціи, медицинской географіи и статистики. Въ 1872 г. былъ командированъ за границу съ ученою цѣлью на два мѣсяца и утвержденъ экстраординарнымъ профессоромъ. Въ 1884 г. избранъ деканомъ факультета. Кромѣ диссертациі С. напечаталъ: «Einiges über die Wirksamkeit des übermangansauren Kalis auf Albuminkörper» («Chemisch. Centralblatt», 1865, № 38), «Употребленіе пепсина въ медицинской практикѣ» («Совр. Медц.», 1867), «Zur Frage über die Anwesenheit der Peptone im Blut und Chyluserum» («Zeitschr. f. rat. Medicin», 1868, т. XXX), «Beiträge zur Physiologie des Fettgewebes» («Zeitschr. für Biologie», 1870, т. VI), «Mittheilung über den Einfluss d. Nahrung auf den Hämoglobingehalt des Blutes» («Zeitschr. für Biologie», 1870, т. VII), «Ueber die physiologische Bedeutung des Alcohols für den thierisch. Organismus» (ib., 1870, т. VII).

Субботинъ (Максимъ Семеновичъ)—профессоръ хирургической патологіи и терапіи при Имп. воен.-мед. акд.; медицинское образованіе получилъ въ воен.-мед. акад. со степенью лѣкаря въ 1873 г. Въ 1876—77 г. находился въ дѣйствующей арміи. Степень д-ра медицины получилъ въ 1878 г. за диссертацию: «Къ вопросу о развитіи энхондромъ въ костяхъ». По возвращеніи изъ заграничной командировки, въ 1881 г. С. назначенъ доцентомъ по хирургіи въ академіи, а въ 1884 г. избранъ профессоромъ на кафедрѣ теоретической хирургіи въ харьковскій унив., откуда въ 1889 г. перешелъ въ воен.-мед. акад. Ему принадлежитъ рядъ работъ по его специальности, изъ которыхъ наиболѣе важны: «О

Листеровскомъ способѣ лѣченія ранъ и о гипсовыхъ повязкахъ (1877); «Хирургическія наблюденія во время русско-турецкой войны 1877—78 гг.» («Воен.-Мед. Журн.», 1878); «Recherches histologiques sur la structure des membranes synoviales» («Archiv de Physiologie norm. et pathol.», 1879); «Methode pour apprécier la qualité infectieuse des microbes et leur propagation dans l'organisme» («Arch. de Physiol. norm. et patholog.», 1880); «Лѣченіе геморроидальныхъ шишекъ посредствомъ насыщенныхъ растяженія задняго прохода» («Международ. Клиника», 1881); «Воспалительныя явленія и ихъ объявленіе» (1882); «Новый способъ операциі эмпіемы грудной плевры» (1888); «Предѣлы современнаго камнедробленія» (1889); «Общая хирургическая патологія и терапія» («Лекціи» вып. I, 1887) и мн. др. При С. руководимая имъ клиника устроена согласно современнымъ требованіямъ науки. Изъ работъ С. послѣднѣе времени наиболее важны: «О стружковыхъ корсетахъ» (1891); «О пришиваніи подвижной почки» (1873); «О палаткѣ, какъ асептической операционной» (1890); «О лѣченіи врожденныхъ вывиховъ бедра» (1895); «О стерилизаціи катгута при помощи формалина»; «О выпрямленіяхъ Поттовыхъ горбовъ по способу Calot» (1897) и мн. др.

Субботницъ (Михаилъ Ѳеодоровичъ, 1835—1893) — профессоръ казанскаго университета по кафедрѣ госпитальной терапевтической клиникі; окончилъ курсъ въ медико-хирургической академіи въ 1860 г.; въ 1863 г., за диссертацію «Патологія крови, при уреміи» (СПб.), удостоенъ степени доктора медицины и назначенъ старшимъ ординаторомъ лудскаго военнаго госпиталя, а въ 1864 г. артиллерійской бригады. 1865—68 г. былъ въ заграничной командировкѣ и по возвращеніи оттуда назначенъ экстраординарнымъ профессоромъ общей патологіи казанскаго университета, а въ 1869 году ординарнымъ профессоромъ по той-же кафедрѣ. Кроме диссертаціи С. напечаталъ: «О физиологическомъ дѣйствіи никротоксина» («Военно-Медицинскій Журналъ», 1864 г.), «Измѣненіе мышцъ при брюшномъ тифѣ» («Медицинскій Вѣстн.», 1866), «Объ участіи почечной ткани въ мочеиспращеніи» (ib.), «Объ измѣненіи нервной раздражительности, при дѣйствіи на нервы раздражителей химическихъ» («Современная Медицина», 1866), «О вліяніи пищи на количественный составъ молока» («Военно-Медиц. Журн.», 1867 г. и «Virch. Arch.», т. XXXVI) и др.

Субботницъ (Николай Ивановичъ, род. ок. 1830 г.) — писатель. Окончилъ курсъ въ московской духовной академіи; состоялъ въ ней профессоромъ исторіи и обличенія русскаго раскола. Главные его труды: «Объ отношеніяхъ духовенства русскаго къ князьямъ съ XI до XV вѣка» (въ «Прибавленіяхъ къ Твореніямъ св. Отцевъ», 1858); «Архимандритъ Ѳеоданъ, настоятель Кириллова Новозерскаго монастыря» (СПб., 1862); «Дѣло патрiарха Никона» (М., 1862); «Янъ Бѣлободскій и Павелъ Негребецкій. Эпизодъ изъ исторіи религіозныхъ споровъ въ Россіи въ

концѣ XVII в.» (по архив. документамъ, въ «Прибавленіяхъ къ Твореніямъ св. Отцевъ» т. XXI); «О православіи греческой церкви» (М., 1865); «Расколъ, какъ орудіе враждебныхъ Россіи партій» (М., 1867); «Новый расколъ въ расколѣ» (М., 1867); «Русская старообрядческая литература за границей» («Русскій Вѣстникъ», 1868, № 7 и 8); «Дѣяніе московскаго собора 1654 г. по подлинному списку, съ предисловіемъ» (М., 1873); «Происхожденіе нынѣ существующей у старообрядцевъ такъ называемой Австрійской или Бѣлокриницкой іерархіи» (М., 1874, докторская диссертація); «О причинахъ и послѣдствіяхъ первоначальнаго отдѣленія старообрядцевъ отъ православной церкви» (М., 1874); «Сказаніе о московскомъ поповщинскомъ соборѣ 1779—1780 гг.» (М., 1880); «О сущности и значеніи раскола» (СПб., 1881); «Свидѣтельства древлеписменныхъ и древлепечатныхъ книгъ о правильномъ начертаніи и произношеніи достопокланяемаго имени Христа Спасителя Иисусъ» (М., 1884); «Исторія Бѣлокриницкой іерархіи» (М., 1874—97, I т. и II); «Исторія такъ назыв. Австрійскаго или Бѣлокриницкаго священства» (два выпуска, М., 1886—99); «Матеріалы для исторіи раскола за первое время его существованія» (М., 1875—87, т. I—VI); «Переписка раскольническихъ дѣятелей. Матеріалы для исторіи бѣлокриницкаго священства» (М., 1887—99, три выпуска); «Царскіе вопросы и соборные отвѣты о многоразличныхъ церковныхъ чинахъ (Стоглавъ). Съ предисловіемъ» (М., 1890); «Двадцатипятилѣтіе присоединенія къ церкви раскольническихъ епископовъ и другихъ членовъ бѣлокриницкой іерархіи» (М., 1890); «О перстосложеніи для крестнаго знаменія» (М., 1891); «Архидіаконъ Пермскій и Петрозаводскій и нѣкоторыя его сочиненія противъ раскола» (М., 1894); много статей въ «Современной Лѣтописи», «Русскомъ Вѣстникѣ», «Душеполезномъ Читаніи», «Московскихъ Вѣдомостяхъ» и особенно въ «Братскомъ Словѣ» (см.).

Субботники — мистическая секта, имѣющая преемственную связь съ ересью жидовствующихъ (см.). Начало распространенія ея въ Россіи относится къ царствованію Екатерины II-й. До конца 1820-хъ гг. С. сосредоточивались преимущественно въ губерніяхъ Воронежской (въ уѣздахъ Павловскомъ и Боровскомъ въ 1818 г. ихъ было 508 чел., а въ 1823 г. — 3771), Орловской, Московской, Тульской, Саратовской. Послѣ правительственныхъ мѣропріятій 1806, 1825 (когда былъ изданъ синодскій указъ «о мѣрахъ въ отвращеніи распространенія жидовской секты» подъ названіемъ *субботниковъ*) — П. С. З. т. XL, № 30436*) и 1826 гг., С., открыто признававшіе принадлежность свою къ сектѣ, были переселены въ сѣверное предгорье Кавказа, Закавказье и губерніи Иркутскую, Тобольскую, Енисейскую. На прежнихъ мѣстахъ жительства осталось, однако, немало «скрытыхъ» С. Точно опредѣлить число С. въ Европейской Россіи и Сибири невозможно; больше ихъ на окраинахъ, но на въ одномъ пунктѣ не насчитываютъ ихъ болѣе 2500. Не

установлено вполне и исповедуемое ими учение, темъ болѣе, что оно разнится въ различныхъ губерняхъ. Первые официальные данныя объ ихъ ученіи (въ синодскомъ указѣ 1825 г. и въ сообщеніи архимандрита Григорія) весьма неопредѣленны. По словамъ указа, «существо секты не представляетъ полнаго тождества съ еврейской вѣрой», хотя она и признаетъ обрѣзаніе, устанавливаетъ празднованіе субботы, допускаетъ произвольные браки. По сообщенію архимандрита Григорія, московскіе С. не производятъ обрѣзанія, но вообще держатся чисто еврейскихъ догматовъ. По позднѣйшимъ изслѣдованіямъ, въ однихъ мѣстахъ С. соблюдали обряды по закону Моисееву, но не признавали Талмуда и молитвы читали на русскомъ и церковно-славянскомъ языкахъ; въ другихъ (напр. въ Пятигорскѣ и Иркутской губ.) носили русскую одежду и вообще придерживались русскихъ обычаевъ. Одни С. вовсе не признавали Христа и ждали прішествія Мессіи, какъ царя земного; другіе считали Христа святымъ человекомъ, пророкомъ и смѣялись надъ ожидавшимъ прішествія царя земного. Одни вовсе не признавали Нового Завѣта, другіе только ставили его ниже Вѣтхаго. Общихъ признаковъ ученія С. можно затѣмъ установить очень немного: это — обрѣзаніе, признаніе Божества въ одномъ лицѣ, наибольшее преклоненіе предъ Вѣтхимъ Завѣтомъ и празднованіе субботы. Всѣ почти единогласно и частные, и официальные изслѣдователи сообщаютъ, что С. трудолюбивы, грамотны и безпрекословно исполняютъ требованія начальства, и что въ ихъ средѣ не замѣчается пьянства, разврата и бѣдности. Ср. Н. Астыревъ, «Субботники въ Россіи и въ Сибири» («Сѣверный Вѣстникъ», 1891, № 6).

Субботники—мст. Виленской губ., Ошманскаго у., при р. Гавія, въ 42 в. отъ уѣзда. гор. Жит. 400. Римско-кат. црк.

Субботный годъ — древне-еврейскій праздникъ, праздновался черезъ каждыя шесть лѣтъ въ седьмое. С. годъ есть «суббота Господня», въ который долженъ быть данъ покой землѣ, т. е. не должно обрабатывать нивы, виноградники, собирать въ запасъ плоды; послѣдніе надлежало предоставлять въ общее пользованіе и рабамъ, и пришельцамъ, и всѣмъ домашнимъ животнымъ, и дикимъ звѣрямъ (Исх. XXV, 1—7). С. годъ назывался также «годомъ прощенія», потому что займодавцы должны были въ этотъ годъ прощать долги своимъ должникамъ (Второз. XV, 1, 2). Въ этомъ же году пользовался отпущеніемъ на свободу всякій израильтянинъ, попавшій въ рабство (Исх. XXI, 2). Въ С. годъ давался отдыхъ всѣмъ рабочимъ хлѣбопашцамъ, ихъ рабамъ и домохозянамъ и производилось чтеніе закона въ праздникъ кущей (Второз. XXXI, 10—13). По преданіямъ раввинскимъ, покой С. и юбилейнаго годовъ простирался у древнихъ евреевъ въ Палестинѣ и на дикихъ звѣрей и птицъ, такъ что и охотиться въ эти годы за дичью было воспрещено (основаніе къ тому см. Исх. XXV, 7).

Субботонъ—с. Кіевской губ., Чигиринскаго у., въ 8 вер. отъ уѣзда. гор., на прав.

берегу р. Тясмина. Село было подарено польскимъ королемъ отцу Богдана Хмѣльницкаго, Михаилу; попытки поляковъ отнять это село у Богдана Хмѣльницкаго, подъ предлогомъ, что онъ не былъ шляхтичемъ, и вызвали возстаніе Хмѣльницкаго. Послѣдній имѣлъ здѣсь усадьбу и замокъ, уничтоженный въ 1830 г.; остатки его существуютъ въ видѣ городища. Вблизи села еще 2 большихъ городища, 4 кургана (не изслѣдованы) и плохо сохранившаяся восьма древняя каменная баба. 3186 жителей. Народное учил., маслобойня, 22 вѣтр. мельницы.

Субботы родительскія—см. Родительскія субботы (XXVI, 915).

Субгастанія — публичная продажа недвижимыхъ имуществъ. Въ Римѣ при публичныхъ продажахъ и отдачѣ взаймы вещей, принадлежавшихъ государству, захваченныхъ плѣнныхъ въ рабство, а также и предметовъ залога для указанія назначенія этихъ вещей къ публичной продажѣ выкалосъ въ землю копье (hasta), откуда выраженіе sub hasta vendere и subhastatio. Въ итальянскихъ республикахъ среднихъ вѣковъ продажа залоговъ производилась, въ интересахъ обезпеченія должниковъ, судьями, вслѣдствіе чего образовался постепенно особый субгастаніонный процессъ, рецессированный и развитый далѣе въ Германіи. Въ отдѣльныхъ ея государствахъ этотъ процессъ принялъ разнообразныя формы, объединеніе которымъ пытался дать обще-имперскій Civilprocessordnung; но обязательность его постановленій въ этомъ отношеніи для отдѣльныхъ государствъ считалась спорной и его нормы имѣли во всякомъ случаѣ лишь вспомогательное значеніе. Съ изданіемъ общегерманскаго уложенія изданы и общія правила принудительной публичной продажи недвижимыхъ имуществъ (Zwangsvollstreckung in das unbewegliche Vermögen), окончательно отмѣнившія партикулярныя нормы и сильно видоизмѣнившія постановленія Civilprocessordnung. О нихъ см. Публичная продажа (XXV, 747). В. Н.

Суберинонный спиртъ (хим.) — полиметиленовый алкоголь съ семью атомами углерода въ ядрѣ. Формула строения $\text{CH}_2\text{CH}_2\text{CH}_2$ $\text{CH}(\text{OH}) = \text{C}_7\text{H}_{14}\text{O}$ установлена на основаніи реакціи полученія С. спирта изъ суберона (см.) при возстановленіи натріемъ въ кипящемъ алкогольномъ растворѣ (Марковниковъ). С. спиртъ легко образуетъ соответствующія галоидпроизводныя, а при смѣшеніи съ карбаниломъ даетъ уретакъ состава $\text{CO} < \begin{matrix} \text{NH} \\ \text{C} \\ \text{OC}_7\text{H}_{13} \end{matrix} \text{H}_5$, чѣмъ доказываются его алкогольныя свойства. Безвѣтная маслообразная жидкость съ запахомъ грибовъ и плѣсени, уд. вѣсъ $d_{15}^{15} = 0,9595$, темп. кип. $184-185^\circ$ при 775 мм. Д. Моисевицкій, Д.

Субериновая кислота—см. Пробковая кислота.

Суберинъ—основное вещество пробковыхъ образований, которому эти образования, главнымъ образомъ, обязаны своими свойствами: непроницаемостью для воды, для

газовъ и малой теплопроводностью; по своимъ химическимъ свойствамъ, С. представляеть вещество весьма сложнаго состава, близкій къ жирамъ, представляющей, какъ и они, глицеридъ особенной кислоты—*беленовой* ($C_{20}H_{32}O_2$). Нѣкоторые изслѣдователи видать въ С. переходное вещество при переходѣ клетчатки (целлюлозы) въ воскъ. Близостью къ жирамъ объясняется его непроницаемость для воды и газовъ. Въ смѣси къ *клетчаткой, лимоню, воскообразными веществами и чериномъ* С. образуетъ пробку, сообщая ей тѣ свойства, благодаря которымъ она въ состояніи служить защитнымъ средствомъ противъ избыточнаго испаренія, зимняго холода и пораненій. С. Ф.

Суберонъ (хим.)—гептаметиленкетонъ $CH_2-CH_2-CH_2 > CO=C_7H_{12}O$. Получается въ числѣ многихъ другихъ продуктовъ при сухой перегонкѣ пробковой кислоты (см.) съ известью, согласно равенству: $C_8H_{14}O_4 = C_7H_{12}O + CO_2 + H_2O$ (Буссенго, Марковниковъ). Строение доказывается реакціями полученія и окисленія. Свойства: безвѣтная жидкость съ чистымъ мятымъ запахомъ, уд. в. $d_{20}^4 = 0,9865$, темп. кип. $178,5^\circ$ при 742 мм. Возстаивается натріемъ въ субероловый алкоголь (см.), азотной кислотой начисто окисляется въ α -пимелиновую кислоту (см.), согласно равенству: $C_7H_{12}O + O_2 = C_7H_{12}O_4$; съ гидросиламиномъ образуетъ субероксимъ. Приведенныя реакціи доказываютъ кетонныя свойства С. Д. Монастырскій. А.

Суберинъ—см. Пробка (хим.).

Субизъ (Soubise)—древній французскій родъ, имѣнія и титулы котораго въ 1575 г. перешли, путемъ брака, къ дому Роганъ. Бенжамен де-Роганъ, баронъ де-Фронтенъ (1583—1642) носилъ титулъ принца де-Субизъ. Онъ сражался въ Нидерландахъ подъ предводительствомъ Морица Оранскаго; въ 1615 г. примкнулъ къ партии принца Конде; въ 1621 г. былъ предводителемъ гугенотовъ въ провинціяхъ Пуату, Бретанъ и Анжу; 16 апрѣля 1622 г. совершенно разбитъ королемъ на островѣ Рё; въ 1625 г. уничтожилъ королевскій флотъ при Плаве. Когда голландцы и англичане пришли на помощь королю, флотъ С. былъ разбитъ и онъ былъ вытѣсненъ съ острововъ, господствовавшихъ надъ гаванью Ла-Рошели. С. отправился въ Англію и склонилъ Карла I снарядить одну за другою три экспедиціи на помощь тѣснямой Ла-Рошели, которая, тѣмъ не менѣе, попала въ руки короля. Послѣ заключенія мира С. оставался въ Англіи, гдѣ и умеръ бездѣтнымъ. Имѣнія и титулъ рода С. перешли къ одному изъ его родственниковъ по боковой линіи, Франсуа де-Роганъ. Потомкомъ послѣдняго былъ *Шарль де-Роганъ, принцъ де С.*, пэръ и маршалъ Франціи (1715—1787). Онъ сопровождалъ Людовика XV, въ качествѣ адъютанта его, въ походахъ 1744—48 г. Любимецъ m-me de-Помпадуръ, онъ получилъ въ началѣ семилѣтней войны командованіе надъ корпусомъ въ 24000 челов. Взявъ Везель, онъ занялъ Клеве и Гельдернъ и соединился съ имперскою ар-

міей, чтобы отнять Саксонію у Пруссіи. 5 ноября С. былъ на голову разбитъ при Россбахѣ (см.) Фридрихомъ Великимъ. Людовикъ XV назначилъ С. военнымъ министромъ, но въ 1758 г. вновь послалъ его на театръ военныхъ дѣйствій въ Германію. 10 октября 1758 г. С. разбитъ вдвое слабѣйшаго гессенскаго генерала Оберга при Лютенбергѣ. Соединившись съ Бролли, С. въ 1761 г. имѣлъ подъ своимъ начальствомъ французскую армію въ 140000 чел., но оставилъ безъ поддержки своего товарища въ битвѣ при Веллингаузентъ (15 іюля 1761 г.), вслѣдствіе чего они оба были разбиты Фердинандомъ Брауншвейгскимъ. Достигнувъ удаленія Бролли, С. самымъ позорнымъ образомъ вторично былъ разбитъ Фердинандомъ въ 1762 г. По смерти Помпадуръ, С. нашель столь же могущественную покровительницу въ лицѣ Любарри. Со смертию С. прекратилась линія Роганъ-С.

Subitamente, *Subito* (ит., вдругъ, внезапно, останавливаясь)—музыкальный терминъ, применяемый при исполненіи, не допускающемъ остановокъ. *S'atassa subito* требуетъ немедленнаго продолженія пьесы. Слова *Volti Subito*, поставленныя въ концѣ нотнаго листа, требуютъ, чтобы онъ былъ послѣшно перевернутъ. *Accordate Subito*—требуетъ быстрой перемѣны строя и инструмента. Н. С.

Сублиматъ или *возгонъ*—продуктъ возгонки.

Сублимація, *сублимированіе* или *возгонка*—см. Лабораторія (XVII, 194).

Sublime—ит. музыкальный терминъ, требующій возвышеннаго, благороднаго, изящнаго исполненія.

Сублокація или *поднаемъ*—отдача нанимателемъ нанятаго имущества отъ себя въ наемъ третьему лицу—разрѣшалась безпріятственно римскимъ правомъ и разрѣшается многими новыми законодательствами (австр., франц., итал.), если въ договорѣ найма не установлено противнаго; но при этомъ не создается никакихъ специальныхъ отношеній между наймодателемъ и сублокаторомъ. Отвѣтственность за своевременное поступленіе наемной платы и за цѣлость имущества продолжаетъ лежать на нанимателѣ, хотя наймодавецъ можетъ получать плату съ сублокатора и входить съ нимъ въ другія сношенія. Для окончательной передачи въ С., съ установленіемъ юридическихъ отношеній наймодателя и сублокатора, требуется согласіе перваго. По общегерманскому уложенію, при неосновательномъ отказѣ въ согласіи со стороны наймодателя нанимателю дано право отказа отъ найма раньше выговореннаго срока найма, но съ соблюденіемъ установленнаго срока для отказа. При согласіи со стороны наймодателя на С. наниматель не освобождается отъ отвѣтственности за сублокатора. *Русская сенатская практика*, за отсутствіемъ запрещенія въ законѣ С., послѣ нѣ котораго колебанія признала право нанимателя на отдачу въ С. Ту же точку зрѣнія усвоиваетъ и русскій проектъ обязательствъ права (ст. 307—309), требующій согласія лишь для совершенной переуступки права найма, съ сохраненіемъ отвѣтственности нанимателя. В. Н.

Submucosa — подъ этимъ названіемъ извѣстенъ болѣе глубокой, рыхлый слой фибриллярной, соединительной ткани, входящей въ составъ различнаго рода слизистыхъ оболочекъ, какъ, напр., слизистой оболочки полости рта, языка, глотки, пищевода и др. (подробности см. Слизистая оболочка).

Субординація — см. Подчиненность (XXIV, 130).

Суботичъ (Лованъ, 1817—79)—сербскій поэтъ; редактировалъ «Сербскую Лѣтопись», былъ адвокатомъ въ Новомъ Садѣ. Мелкія лирическія его стихотворенія изданы подъ заглавіемъ «Лиры» (Буданешть, 1837). Главное его произведеніе—эпосъ «Стефанъ Деичанскій» (1846), въ которомъ удачно воспроизведены многія черты народной поэзіи.

Субочъ — мст. Вилькомвирскаго у., Ковенской губ., при р. Вешнятъ, въ 57 в. отъ уѣзда. гор. Жит. 750. Католич. црк., школа, синагога, ст. жел. дор.

Субрахманья (санскр. Su-brahmarja — дружественный брахманамъ) — одно изъ именъ индійскаго бога войны Сканды (см.) или Картикеи (см.), употребительное главнымъ образомъ на Ю. Индіи.

Субретта—одинъ изъ «постоянныхъ типовъ» старой комедіи, итальянской, затѣмъ французской. Бойкая, веселая, молодая, смѣлая горничная, себѣ на умѣ и преданная своей госпожѣ—героинѣ пьесы,—она играетъ въ комедіи значительную роль, ускоряя темпъ дѣйствія и способствуя благопріятной развязкѣ. Наиболее совершеннымъ типомъ С. считается Дорина въ «Тартюфѣ» Мольера. Несомненнымъ отголоскомъ типа С. является Лиза въ «Горѣ отъ ума». Близки по отношеніямъ къ героинѣ, но имѣютъ иное положеніе въ пьесѣ *наперсница* въ античной и дожно-классической трагедіи и пожилая *дурья* испанской драмы. А. Г.

Субстантивированіе (грамм.)—превращеніе въ имя существительное (substantivum) какой-либо другой части рѣчи. Наиболее распространено въ индоевропейскихъ языкахъ С. прилагательнаго имени, являющееся обыкновенно результатомъ пропуска какого-либо существительнаго, которое въ данномъ сочетаніи легко можетъ подразумеваться. Такіе случаи чаще всего встрѣчаются въ техническомъ языкѣ (напр. русск. кормчій, дворецкій, доѣзжачій). Въ нѣкоторыхъ случаяхъ трудно бывасть опредѣлить моментъ, когда прилагательное превращается въ существительное. Такъ, напр., въ геометріи часто употребляются слова «прямая», «кривая», «ломанная» и др. въ смыслѣ существительнаго, но нельзя сказать, чтобы при этомъ не мыслилось общее понятіе «линія». Несомненно мы имѣемъ дѣло съ субстантивированнымъ прилагательнымъ въ тѣхъ случаяхъ, когда при немъ есть еще опредѣленіе; напр., въ выраженіяхъ «вся прямая», «эта прямая» и т. п. Пропускъ С. совершается тѣмъ легче, чѣмъ болѣе общее понятіе подразумевается при прилагательномъ. Въ нѣкоторыхъ случаяхъ оно настолько общее, что мы не можемъ его точно опредѣлить. Этотъ случай мы наблюдаемъ чаще всего въ

среднемъ родѣ; напр., «доброе, вѣчное, высокое, прекрасное» и пр. Эти явленія обычны во всѣхъ индоевропейскихъ языкахъ; различна только въ томъ, что нѣкоторые изъ нихъ не допускаютъ пропуска такихъ существительныхъ, которые легко пропускаются въ другихъ. Въ латинск. яз., напр., можно сказать *dextra*—правая(рука)—безъ существительнаго, что въ русскомъ невозможно. Въ греческомъ часто пропускается слово *ὁδός*, «путь»; напр., *τὴν ταχίστην* «ближайшимъ (путемъ)» и т. под. Особенно сильнаго развитія достигло С. въ греческомъ языкѣ, гдѣ и прилагательныя, и глагольныя формы, и нарѣчія могутъ превращаться въ существительныя имена при помощи прибавленія къ нимъ члена (см.) въ соответствующей формѣ; напр. *ὁ κάλος* «красавецъ», *ἡ καλή* «красавица», *τὸ καλόν* «красивое, красота». Особенно распространено въ греч. яз. С. неопредѣленнаго наклоненія, дающее возможность придавать получаемому такимъ образомъ понятію такіе отгѣнки, которыхъ не могутъ выразить другіе языки, напр. *τὸ ἀποθνήσκειν*—умираніе, смерть (какъ процессъ), *τὸ ἀποθάνειν*—смерть (какъ фактъ), *τὸ τεθνάναι*—«пробываніе въ состояніи мертвого» и т. д. С. неопредѣленнаго накл. широко распространено и въ нѣменкомъ языкѣ; напр. *das Wissen* «знаніе», *das Sterben* «умираніе» и т. д. Примѣры С. нарѣчій: *ὁ πέλας* «ближайшій», *οἱ ὄντες* «живущіе теперь люди». Ср. В. Delbrück, «Vergleich. Syntax der indogerm. Sprachen» (III, 130—136); Paul, «Prinzipien der Sprachgeschichte» (330 сл.).

Д. Курьявскій.

Субстантивные пигменты. — По терминологіи Банкрофта, субстантивными или моногенетическими пигментами называются краски, которыя сами по себѣ болѣею частью представляютъ вещества, окрашенныя и которыя, какъ бы ни измѣнились условія крашенія ими, всегда даютъ одинъ и тотъ же цвѣтъ, иногда только слегка измѣняющійся въ оттѣнкѣ. Къ этому классу пигментовъ относятся растворимыя въ водѣ краски, какъ напр. фуксинъ, эозинъ и др., а также и нерастворимыя, какъ черныя анилины и ультрамаринъ органическаго происхожденія или минеральнаго, безразлично. А. П. Л. Д.

Субстанція.—Понятіе *субстанціи* представляетъ собою одно изъ производныхъ понятія *бытія*, выясняющееся въ своемъ содержаніи чрезъ размысленіе надъ этимъ послѣднимъ понятіемъ. Подъ *сущимъ* въ самомъ широкомъ значеніи этого слова мы разумѣемъ все положительно данное въ предметахъ нашего знанія, все то, что мы отличаемъ словомъ *есть* отъ слова *нѣтъ*. Вникая мыслію въ то, что *есть* въ предметахъ, мы необходимо различаемъ въ нихъ *самое бытіе* отъ тѣхъ свойствъ и состояній, которымъ оно принадлежитъ. Такъ напримѣръ, спрашивая себя, что *есть* въ человѣкѣ, мы находимъ въ немъ совокупность извѣстныхъ тѣлесныхъ и душевныхъ принадлежностей—голову, ноги, кровь, мысли, чувства, хотѣнія и т. д. Всѣ эти принадлежности, различаясь своими качествами, имѣютъ *бытіе*, которое, такимъ образомъ, оканчивается общимъ и одинаковымъ въ самыхъ

разнообразных свойствах и состояниях предмета. Призывая сущим все положительно данное в предмете, мы отличаем самый факт данности, как *бытие*, от тех признаков, которыми мы характеризуем его в том или другом случае. Для того, чтобы выдѣлившееся таким образом понятие бытия получило своеобразный видъ, при котором оно становится болѣе частным понятиемъ *субстанции*, требуется, во-первыхъ, чтобы это отдѣленіе бытия, какъ такового, отъ того, что не есть самое бытие, но чему только причастно бытие, дошло до возможно рѣзкой разсудочной отчетливости, т. е. чтобы мысль установила точное разграниченіе бытия предмета и его качественныхъ особенностей. Такое точное разграниченіе двухъ понятій оправдывается какъ необходимое требованіе мысли, которая можетъ правильно дѣйствовать лишь при помощи понятій отчетливыхъ, т. е. точно разграниченныхъ. Необходимо, во вторыхъ, чтобы бытие предмета, хотя и отличное отъ его свойствъ и состояній, было понято какъ бытие именно этого предмета, т. е. чтобы онъ въ этомъ своемъ двураздѣльномъ составѣ (изъ бытия и качества) былъ постигнутъ мыслью какъ сущій именно въ данной качественной опредѣленности, чрезъ присущее именно ему, какъ такому-то предмету, бытие. При такомъ условіи предметъ постигается не только какъ сущій, но какъ нѣкоторая опредѣленная, самостоятельно сущая единица, которой, именно какъ таковой, принадлежит бытие. Наконецъ, въ третьихъ, поскольку предметъ, какъ самостоятельное сущее, при своей двураздѣльности мыслится какъ нѣчто единое, требуется, чтобы единство его бытия было приведено въ мысленную связь съ многообразіемъ его свойствъ и состояній, т. е. чтобы сущее въ предметѣ было постигнуто какъ постоянный мыслимый субъектъ (подлежащее) всѣхъ его свойствъ и состояній. С. можетъ быть, сѣдовательно, опредѣлена, какъ понятие, включающее въ себя три признака—*бытія, единичности и субъекта*: С. есть *единичное сущее, служащее субъектомъ своихъ свойствъ и состояній*. Для болѣе полнаго выясненія понятія субстанции необходимо характеризовать его отличіе отъ соотносительныхъ ему понятій *акцидента, атрибута и модуса*, а также отъ близкихъ ему понятій *сущности и причинности*. Предметъ, какъ С., мыслится сущимъ именно въ данной своей опредѣленности, или иначе, опредѣленія предмета принадлежатъ ему, какъ С., постольку, поскольку они для него необходимы. Слѣдовательно, всякое такое свойство или состояніе, которое хотя и является какъ-бы принадлежащимъ предмету, но при ближайшемъ изслѣдованіи оказывается для него случайнымъ, есть лишь кажущаяся или мнимая принадлежность предмета. Въ этомъ качествѣ своемъ оно отличается отъ С. терминомъ *акцидентъ*. Различіе С. и акцидента въ отвлеченномъ ихъ пониманіи устанавливается легко, но въ частномъ примѣненіи граница между субстанціальными и акцидентальными признаками предмета является довольно шаткою, въ зависимости отъ содержанія, которое вкла-

дывается тѣмъ или другимъ мыслителемъ въ понятіе С. Напр., для *Спинозы* пространство есть свойство субстанціальное, для *Гербарта* же оно есть лишь видимость, зависящая отъ нашего воззрѣнія на С. Это колебаніе границъ между субстанціальнымъ и акцидентальнымъ находится въ тѣсной связи съ установленіемъ того или другого отношенія понятія С. къ понятіямъ атрибута и модуса. *Аттрибутомъ* принято называть *свойство С.*, терминомъ же *модуса* (видоизмѣненіе) нѣкоторые писатели означаютъ ея *состояніе*. Чѣмъ содержательнѣе мыслится понятіе С., тѣмъ болѣе въ ней полагается атрибутовъ, тѣмъ болѣе число модификацій выводится съ необходимостью изъ свойствъ самой С. Наоборотъ, чѣмъ болѣе погружается понятіе С. въ отвлеченную пустоту, тѣмъ менѣе въ ней мыслится атрибутовъ, тѣмъ болѣе модусы ея предаются случайности. Понятіе *сущности* весьма близко къ понятію С. Подъ сущностью разумѣютъ постоянныя, неотъемлемыя свойства или *природу* предмета, и потому атрибуты С. суть вмѣстѣ и существенныя признаки предмета. Различіе этихъ двухъ понятій есть различіе *субъекта и предиката* въ предметѣ, т. е. предметъ понимается какъ С., *имѣющая такую-то сущность*. Оба понятія тѣсно связаны, но вмѣстѣ съ тѣмъ настолько различны въ смыслѣ познавательномъ, что утвержденіе одного можетъ не сопровождаться утвержденіемъ другого: мыслимы какъ неопредѣлимая по своей сущности С., такъ и сущность, какъ предикатъ нѣкоего неопредѣленнаго или лишь условно признаваемого субъекта. Можно, напр., признавать душу за С., дѣйствительная сущность которой непознаваема; но можно также, отрицая субстанціальность души, употребить слово «душа» для означенія совокупности ея состояній и въ этихъ состояніяхъ находить ея сущность. Отношеніе понятія С. къ понятію *причины* установить трудно вслѣдствіе разнообразія въ опредѣленіи самой причинности. Въ рѣшеніи этого вопроса существуютъ два главныхъ направленія: 1) если подъ причину разумѣть *событіе* (или совокупность событій), производящее или обуславливающее данное *дѣйствіе*, то причинность окажется не однородною съ субстанціальностью, такъ какъ С. не есть событіе (или совокупность событій въ предметѣ), но постоянный его субъектъ; 2) если же подъ причину разумѣть всю *совокупность оснований* или *условій* даннаго *дѣйствія*, какъ постоянныхъ, такъ и преходящихъ, то С. окажется по меньшей мѣрѣ *одною* изъ его причинъ, а если принять взглядъ тѣхъ мыслителей, которые отрицаютъ взаимодѣйствіе С. (напр. Лейбница)—то и единственною *дѣйствительною* причиной. Но и при этомъ послѣднемъ предположеніи категория субстанціальности, какъ таковая, все-таки будетъ отличаться своимъ положеніемъ въ мышленіи отъ категоріи причинности. Когда мы мыслимъ субстанцію, то нашъ главный интересъ состоитъ въ положеніи единаго и постоянного субъекта въ предметѣ, а когда мы мыслимъ причинность, то главный интересъ полагается въ объясненіи совершающихся въ

немъ измѣненій. Поэтому понятіе причины конкретнѣе понятія С., въ установленіи котораго гораздо болѣе значительная роль принадлежитъ раздѣляющей и вносящей отчетливости въ понятія дѣятельности разсудка.

Представляя собою результатъ размышленія надъ понятіемъ бытія, понятіе С. могло достигнуть извѣстной отчетливости въ философскомъ сознаніи лишь послѣ того, какъ въ мышленіи совершилось выдѣленіе и нѣкоторая предварительная переработка понятія бытія. Аристотель, съ котораго обыкновенно начинается исторія понятія С., довольно ясно опредѣляетъ тѣ моменты, которые должна была предварительно пройти мысль о сущемъ для отчетливаго выдѣленія этой категоріи. Онъ указываетъ на то, что древнѣйшіе мыслители искали первооснову вещей въ *вещественномъ* и потому не могли не только объяснить невещественное, но и въ самомъ веществѣ постигнуть причину движенія. Если, затѣмъ, появлялись мыслители, которые признавали начало духовное или сверхчувственное, то на ряду съ этимъ началомъ и въ непримиренной съ нимъ двойственности все-же оставалось вещество. Это можно сказать и объ Анаксаргортѣ, и о Парменидѣ. О послѣднемъ Аристотель заявляетъ, что хотя «единое» онъ находилъ не въ веществѣ, а въ мышленіи, но признавалъ и воспринимаемый, чувственный міръ, какъ область кажущагося или мнимаго, принимая для него два начала—теплое и холодное (огонь и землю). Пивагорейцы, признавъ числа началомъ вещей, возвысились надъ областью чувственнаго, но они не могли объяснить, какимъ образомъ изъ чиселъ могутъ происходить вещи. На надлежащій путь въ изслѣдованіи сущаго мышленіе вступило лишь тогда, когда усмотрѣло необходимость правильнаго опредѣленія *понятій*. Этотъ путь былъ открытъ Сократомъ, хотя въ примѣненіи собственно къ вопросамъ практическимъ. Онъ привелъ и къ возникновенію ученія Платона объ «идеяхъ». Платонъ справедливо утверждаетъ, что общее и постоянное въ вещахъ не можетъ быть предметомъ чувственнаго воспріятія, которое открываетъ лишь частное и измѣнчивое. Но отсюда онъ заключаетъ, что есть два какъ-бы параллельно существующихъ міра—одинъ міръ истинно или подлинно-сущаго, мыслимый міръ *идей*, и другой, кажущійся міръ чувственно-воспринимаемаго, предметы котораго существуютъ лишь черезъ *соучастіе* въ идеяхъ, какъ своихъ прообразахъ. Платоновы «идеи» суть *роды* вещей, которымъ приписывается бытіе отдѣльное отъ вещей и притомъ истинное по отношенію къ кажущемуся бытію послѣднихъ. Противъ этого дуализма Аристотель приводитъ всѣскія возраженія и съ своей стороны утверждаетъ, что общее и постоянное, какъ предметъ понятія, хотя постигается мышленіемъ, а не воспріятіемъ, но не имѣетъ отдѣльнаго отъ единичныхъ вещей бытія. Это положеніе Аристотеля и обосновало собою правильный взглядъ на С., какъ на постоянно-сущее въ вещахъ, постигаемое мышленіемъ не какъ нѣчто отдѣльное отъ нихъ, но какъ имманентное имъ. Положивъ *основаніе*

ученію о С., Аристотель болѣе, однако, выставилъ требованіе, которому должно удовлетворять опредѣленіе этого понятія, чѣмъ въ дѣйствительности далъ такое опредѣленіе. Заслуга Аристотеля заключается собственно въ томъ, что, свѣдя воедино результаты предшествовавшаго ему мышленія о понятіи бытія, онъ указалъ, въ числѣ его значеній, и то, которое соотвѣтствуетъ понятію С.; собственные же элементы послѣдняго понятія у него остаются до извѣстной степени неопредѣленными. Сопоставляя различныя мѣста въ сочиненіяхъ Аристотеля, касающіяся понятія *бытія*, мы находимъ у него различіе сущаго какъ прибавочнаго (*κατὰ συμβεβηχός*) и какъ самого въ себѣ (*καθ' αὐτό*). Въ первомъ смыслѣ терминъ «бытіе» употребляется какъ часть *сужденія*, во второмъ онъ означаетъ *одну изъ категорій*. Это понятіе самостоятельнаго сущаго въ большинствѣ другихъ мѣстъ Аристотель ограничиваетъ болѣе тѣснымъ объемомъ, различая категоріи бытія, какъ таковую, отъ другихъ категорій именно по ея *самостоятельности*, т. е. по тому признаку, что сущее всегда есть *подлежащее* (т. е. не высказывается о другомъ, а другое о немъ). Обращаясь къ вопросу, что-же такое это самостоятельно-сущее, Аристотель разсматриваетъ *четыре* возможныхъ его значенія: 1) какъ *матеріи*, 2) *сущности*, 3) *общаго* и 4) такъ какъ *составленнаго изъ общаго и матеріи*. Матерія удовлетворяетъ тому требованію, что о ней высказывается другое, а сама она не высказывается ни о чемъ. Но самостоятельное сущее должно быть *отдѣльно* и *единично*, матерія же, какъ нѣчто неопредѣленное, не такова, и потому ей, по мнѣнію Аристотеля, принадлежитъ бытіе въ меньшей мѣрѣ, чѣмъ матеріи уже оформленной. Лишь послѣдняя есть дѣйствительно сущее, матерія же, какъ таковая, есть бытіе только въ возможности. *Сущность* есть то, что выражается опредѣленіемъ вещи, и потому ей (сущности) принадлежитъ самостоятельность. Сущность и единичное сущее—одно и тоже. Если-бы они были различны, то сущность не имѣла-бы бытія, а единичное сущее не могло-бы быть предметомъ познанія. Но такъ какъ сущность требуетъ опредѣленія, а опредѣленіе основывается на родахъ и видахъ, то является необходимостью разсмотрѣть и ихъ, т. е. *общее*, въ отношеніи къ самостоятельному бытію. Общее не можетъ быть самостоятельнымъ сущимъ, ибо такъ какъ общее свойственно многимъ вещамъ, то оно есть или во всѣхъ ихъ, или ни въ одной; но ни то, ни другое не согласуется съ требованіемъ самостоятельности бытія. Притомъ, общее всегда есть сказуемое—слѣдовательно, и основной атрибутъ самостоятельнаго бытія къ нему неприменимъ. Въ отличіе отъ единичнаго, которое Аристотель называетъ *первымъ сущимъ*, общему (видамъ) онъ даетъ названіе лишь *второго* (правильнѣе—*вторичнаго*) сущаго. Общее пріобрѣтаетъ дѣйствительность лишь сочетаясь, какъ форма, съ матеріею—и это соединеніе и есть самостоятельное сущее. Что *сущность* вещи и *единство матеріи* и *формы* понимаются Аристотелемъ какъ одно и тоже,

это видно из того, что в другом месте он перечисляет лишь три значения самостоятельно сущаго: 1) как *материю*, 2) как *понятие* и 3) как состоящую из той и другого *вещи*, которая и есть такое самостоятельно сущее в точном смысле слова. Таким образом в конечном результате у Аристотеля С. и сущность отождествляются. Но это отождествление не оправдывается логически. Определение, выражающее сущность вещи, все же остается сказуемым того подлежащего, каким по Аристотелю единственно может быть лишь сущее, как таковое; первое отвечает на вопрос, *что такое вещь*, а второе есть *эта вещь* в ее самостоятельной единичности. Следовательно, различие сущности и С. есть требование, вытекающее из посылок самого Аристотеля, но не осуществляемое им последовательно. Как недомолвки и неясности в учении Аристотеля о С., так и то многозначительное и многозначительное содержание, которое во всяком случае связывается у него с этим понятием, давали и в древности, и в средние века повод к разнообразным толкованиям гносеологического и онтологического значения, пролившим мало света на самые элементы понятия С. и на ее отношения к сопредельным понятиям. Соединяя в себе значение и С., и сущности, аристотелева *оуба* переводилась по-латыни, сообразно тому или иному своему значению, и термином *substantia*, и термином *essentia*. Это распадение одного греческого термина на два латинских было, без сомнения, полезно в смысле установления раздельности понятий, но вследствие некоторой неопределенности в различии внутреннего их смысла, взаимное их отношение оставалось колеблющимся. Бытие, понимаемое в смысле сущности, представлялось нередко более богатым по содержанию, и потому, в применении к высшему — к Богу, некоторые писатели считали категорию С. не совместимой умственно (Августин). Другие употребляли термин *essentia* относительно Бога в Его *плотности*, а его отдельные проявления (лица) именовали С.: *Бог есть одна сущность в трех С.* (Иоанн Скотт Эрigena). Незаясненный Аристотелем вопрос об отношении между эссенциальной и субстанциальной сторонами вещей получил более общее и важное значение в *номинализме* и *реализме* в их разнообразных отблках. Если С. *единична* и тем не менее непременно определяется общими признаками, то неизбежно возникает вопрос, как согласуется ее единичность с общностью, т. е. в каком из этих элементов вещи заключается корень ее самостоятельного бытия. Заслуга средневековой философии состоит в том, что она дала более или менее полный перечень возможных взглядов на распределение субстанциальности между общим и единичным. Чтобы углубить этот вопрос до коренного его решения, потребовалось превратить его в вопрос о свободном, без всякого догматического предразсудка поставленном критерии достоверного познания. Такой вопрос был предложен основателем но-

ваго рационализма, Декартом. Связь этого вопроса с выяснением понятия С. видна из того, что самостоятельно-сущее в вещах может быть познано лишь при том условии, если вообще возможно достоверное, выходящее за пределы субъективности познание о вещах. Установив, что такое познание возможно, и как оно возможно, мы тем самым решим вопрос об источнике и составе понятия С., при чем сама собой определится и область его приложения, т. е. получится разъяснение того, что оставалось неясным и Аристотелю, и схоластике — отношения между С. и сущностью (атрибутами). Как ни смотрят на установленный Декартом критерий истины (ясность и отчетливость идей) и на применение его к субстанции, несомненно, что Декартом очерчен тот круг мыслей, в котором по-настоящему или отрицательно вращалось учение о С. вплоть до самого Канта. Декарт дает такое определение С.: «под С. мы не можем разуметь ничего иного, кроме вещи, которая существует так, что не нуждается ни в какой другой вещи для своего существования». Неизменное в С. есть ее *атрибуты*, *измѣнчивое состояние* — *модусы*, свойство каждого данного состояния — *качество*. В точном смысле определение С. относится к одному Богу, но условно его можно применить и к *мыслящей* и *протяженной* вещам, так как они не нуждаются ни в чем, кроме Бога, и следовательно, с точки зрения естественных условий существования, могут считаться самостоятельными. Спиноза, в принципе, всецело сохраняет картезианское определение С., внося в него лишь редакционное исправление. *Под С.*, говорит он, «я разумею то, что есть во бытии и понимается чрез себя, т. е. понятие чего не нуждается в понятии другой вещи, которым оно должно бы было быть образовано». Смысл этого исправления Спинозы заключается в том весьма существенном обстоятельстве, что самостоятельность, принадлежащая С., должна не только *быть* в ней, но и постигаться нашей *мыслью* о ней. Без сомнения, стремление Спинозы (вытекающее из духа догматического рационализма) непременно проникнуть к ясному и отчетливому пониманию побудило его, не довольствуясь, подобно Декарту, утверждением только бытия Бога, перенести на Него то, что ясно и отчетливо постигается нами в вещах, т. е. *мышление* и *протяжение*; вследствие того они в С. ставятся у него атрибутами единой С., Бога, в которой для другой С. места не оказывается. Учение Спинозы если и повлияло на дальнейший ход исследования понятия субстанции, то более со стороны отрицательной, показав, чего именно не хватало картезианству с точки зрения принципиальной. Явилось сомнение, естественно навязываемое самой природою вещей — исчерпывается ли содержание понятия С. теми атрибутами, которые в него вносило картезианство, т. е. мышлением и протяжением. В вещах, кроме того, познается нами еще *сила*: в душе — как *воля*, в материи — как *протяжение, отталки-*

ваніе и непроницаемость. Эти свойства постигаются нами через восприятие и не могут быть облечены в ясные и отчетливые понятия. Исходя из таких положений, Локк утверждал, что С. есть лишь предполагаемый носитель для постоянных сочетаний воспринимаемых качеств (простых идей). Душа—говорит он—замечает, что некоторые из числа простых идей идут постоянно вмѣстѣ. Так как мы предполагаем, что онѣ принадлежат одной вещи, и так как слова приспособлены къ обозначенію общихъ понятій и употребляются для бѣдшей скорости, то мы возьмемъ объединенныя такимъ образомъ въ одномъ субъектѣ идеи однимъ именемъ, а впоследствии по неосмотрительности становимся склонны говорить и думать, какъ объ одной простой идеѣ, о томъ, что на дѣлѣ есть лишь сочетание многихъ идей. Такимъ образомъ, по Локку, выходитъ, что понятіе С., какъ таковой, есть понятіе ложное, возникающее вслѣдствіе смѣшенія слова съ вещью. Въ томъ, что мы называемъ субстанціею, реально лишь постоянный комплексъ простыхъ идей, т. е. воспринимаемыхъ нами качествъ. Такъ какъ по мнѣнію Локка эти качества или сами имѣютъ реальность (первичныя качества), или указываютъ на реальныя силы въ вещахъ, то Локк не отрицаетъ и реальности С. (матеріи, души и Бога) въ смыслѣ обладанія извѣстными постоянными качествами, но отрицаетъ лишь правильность образованія понятія С., какъ субъекта или носителя этихъ качествъ. По поводу этого мнѣнія Локка Лейбницъ замѣчаетъ, что понятію носителя или субъекта извѣстной совокупности качествъ принадлежитъ, напротивъ, болѣе реальности, чѣмъ каждому качеству въ отдѣльности, ибо качество никогда не является чѣмъ-то самостоятельнымъ, а всегда качествомъ извѣстной вещи, которая и есть не что иное, какъ такой субъектъ. Съ другой стороны, отдѣлая мыслью этотъ субъектъ отъ присущихъ ему качествъ, мы естественно опустошаемъ его содержаніе и оставляемъ за нимъ одно бытіе; но отрицать послѣднее на этомъ основаніи неправомерно, такъ какъ по самому происхожденію понятія о подобномъ субъектѣ ему и нельзя приписывать иного опредѣленія, кромѣ бытія. Понятіе субстанціи есть не результатъ комплекса чувственныхъ качествъ, а требованіе мысли. Существуютъ сложныя вещи—слѣдовательно есть и простыя, такъ какъ сложное есть агрегатъ изъ простыхъ частей. Такія простыя вещи и суть истинныя субстанціи, которыя Лейбницъ именуеетъ *монадами*. Такъ какъ онѣ просты, то въ нихъ самихъ нѣтъ частей, слѣдовательно нѣтъ *протяженія*: такимъ образомъ изъ С. исключается *одинъ* изъ картезианскихъ атрибутовъ. Но, собственно говоря, исключается и *другой* атрибутъ—*мысленіе*, въ смыслѣ сознательной дѣятельности, такъ какъ сознанія въ монадахъ можетъ и не быть. Ея полное единство, будучи единствомъ конкретнымъ, есть *непрерывность весьма малыхъ и, какъ таковыхъ, могущихъ быть и не сознаваемыхъ измѣненій*. Атрибуты протяженности и мышленія съ точки зрѣнія Лейбница оказываются лишь явлені-

ями, т. е. *модусами*, а собственнымъ атрибутомъ С. полагается ея *совершенная и вѣчная конкретная простота* и, слѣдовательно, *полная самостоятельность*, ибо простое не можетъ ни разложиться на части (погибнуть), ни составиться изъ частей (произойти), ни принять чего-либо извнѣ (вступить во взаимодѣйствіе съ чѣмъ-либо другимъ). Какъ ни расходится по содержанию лейбницево ученіе о С. съ картезианскимъ, но очевидно, что опредѣленіе, данное С. Декартомъ, какъ вещи, *которая не нуждается ни въ какой другой вещи для своего существованія*, вполне подходит къ *монадамъ* Лейбница. Послѣдній довелъ догматически-раціоналистическое понятіе С. до высшаго предѣла его очищенія и углубленія: очищенія—потому что исключилъ изъ него все носившее слѣды опытнаго происхожденія, углубленія—потому что сосредоточилъ его исключительно въ *простичаемомъ мыслию единичномъ бытіи вещи*. Ближайшее послѣдующее развитіе опредѣленія понятія С. могло состоять уже не въ частныхъ его исправленіяхъ, а въ принципиальномъ рѣшеніи двухъ вопросовъ: останется-ли нѣчто въ этомъ понятіи, если исключить изъ него все опытное? если останется, то будетъ ли имъ достигнуто *дѣйствительное бытіе вещей*? Въ рѣшеніи вопроса о происхожденіи понятія С. Юмъ сходится съ Локкомъ, утверждая, что идея С. есть лишь совокупность простыхъ идей, соединенныхъ дѣйствіемъ воображенія, получившая особое названіе, чрезъ посредство котораго мы можемъ вызывать эту совокупность въ нашей или чужой памяти. Такимъ образомъ С. какъ таковая, въ своемъ единствѣ, по удаленіи изъ нея опытныхъ качествъ, есть для Юма, какъ и для Локка, нѣчто мнимое. Послѣдовательно же проводя установленное Локкомъ начало, Юмъ отрицаетъ даже ту собирательную реальность, которую оставляетъ за С. Локкъ. Для Юма всѣ простыя идеи—лишь чувственные значки, не указывающіе ни на какую отличную отъ нихъ реальность. Такимъ образомъ, вмѣстѣ съ понятіемъ С. Юмъ объявляетъ мнимымъ и понятіе какого-либо отдѣльнаго отъ нашихъ воспріятій бытія. При такомъ условіи, возраженіе Лейбница, имѣвшее силу противъ Локка, теряетъ значеніе противъ Юма, ибо самое бытіе чего-либо отличнаго отъ воспринимаемыхъ качествъ Юмомъ послѣдовательно отрицается. Ученіе Юма вызвало возраженія со стороны Рида, который утверждалъ, что въ актѣ воспріятія мы имѣемъ дѣло вовсе не съ «идеями», т. е. состояніями нашей мысли, а съ *самими вещами*, убѣжденіе въ реальности которыхъ непосредственно дано намъ въ этомъ актѣ. Поэтому и понятіе С., какъ реальнаго субъекта чувственныхъ качествъ, не есть мнимое, но необходимо присуще человеческому познанію (хотя мы и не знаемъ, что такое субстанція сама въ себѣ). Это разногласіе во взглядахъ Юма и Рида создало и понятіе продолжающее существовать различіе *крайнего и умереннаго эмпиризма*, изъ которыхъ первый вовсе исключаетъ понятіе С., а второй признаетъ ея бытіе, но утверждаетъ

лишь ее непознаваемость. Наиболее известными представителями обеих направлений в XIX в. являются: первого — Огюсть Контъ и Джонъ Стюартъ Милль, второго — Гамилтъонъ и Гербертъ Спенсеръ. Чего-либо принципиально новаго въ этомъ отношеніи мы у нихъ не находимъ, и потому исторія принципиальнаго развитія ученія о С. въ эмпирической вѣтви новой философіи можетъ считаться законченною Юмомъ и Ридомъ. — Въ отлѣченіе отъ Юма, Кантъ полагаетъ, что понятіе С. не есть плодъ воображенія, но имѣетъ разумныя основанія; но вмѣстѣ съ тѣмъ, подобно Юму, онъ отрицаетъ сверхъ-опытное приложеніе этого понятія. Ученіе Канта, какъ въ этомъ, такъ и въ другихъ отношеніяхъ, составило эпоху въ исторіи философіи не отрицательною своею стороною (такъ какъ метафизика возродилась послѣ Канта къ новой жизни), но тѣмъ, что категоріи, которыя догматическою философіею признавались просто за данныя, а эмпиризмомъ отрицались въ ихъ разумной необходимости, Кантъ обратилъ въ предметы *априорнаго построенія*. Категоріи суть чистыя понятія разсудка, и число ихъ соответствуетъ числу разрядовъ дѣятельностей разсудка, т. е. сужденій. Такихъ разрядовъ 12, раздѣляемыхъ на 4 класса: 1) по количеству: общія, частныя и единичныя; 2) по качеству: утвердительныя, отрицательныя и безконечныя; 3) по отношенію: категорическія, условныя и раздѣлительныя и 4) по модальности: возможныя, дѣйствительныя и необходимыя. Этими 12-ти разрядами сужденій соответствуютъ и 12 категорій: 1) количества: единство, множество, всеобщность; 2) качества: реальность, отрицаніе, ограниченіе; 3) отношенія: С. и акцидентъ, причина и дѣйствіе, взаимодѣйствіе дѣятельнаго и страдательнаго и 4) модальности: возможность — невозможность, бытіе — небытіе, необходимость — случайность. Итакъ, С. есть чистое понятіе разсудка, соответствующее той его дѣятельности, которая выражается въ *категорическомъ* сужденіи. Категорія С., какъ и всѣ прочія категоріи, будучи понятіемъ сверхъопытнымъ по происхожденію, прилагается лишь къ предметамъ опыта. Приложеніе категорій къ предметамъ опыта совершается черезъ посредство *времени*, какъ чистаго образа *всѣхъ* предметовъ чувственности. Сочетаясь съ этимъ образомъ, категорія становится *схемою* разсудка. Опредѣляемая въ смыслѣ такой схемы, С. есть *прѣбываемость реального во времени*, т. е. представленіе С. есть представленіе реального, какъ чего-то «лежащаго въ основѣ опытнаго опредѣленія во времени и остающагося неизмѣннымъ, когда все другое измѣняется». Если изъ этого опредѣленія исключить *постоянство во времени*, то останется пустое и неприложимое ни къ чему понятіе *подлежащаго*; выведенное изъ опытной области, понятіе С. становится пустымъ и для познанія непроезжимымъ. Категоріи, соответствующія разрядамъ сужденій, въ свою очередь, становятся источниками априорныхъ основоположеній, предваряющихъ и обуславливающихъ всякое опытное знаніе. Осно-

положеніе *постоянства* С. гласитъ: «при всякой смѣнѣ явленій С. остается одною и тою же, количество ея въ природѣ не увеличивается и не уменьшается». Это основоположеніе служитъ условіемъ возможности всякаго опыта и всякаго времяопредѣленія, но (какъ видно изъ сказаннаго выше) внѣ опыта лишено какого-бы то ни было значенія. С., какъ ее понимаетъ Кантъ, есть, очевидно, не что иное, какъ *матерія*, тѣмъ болѣе, что заключеніе къ субстанціальности души онъ считаетъ ложнымъ. Это тожество С. съ матеріею уже категорически утверждаетъ Шопенгауеръ. Матерія, по Шопенгауеру, есть то, въ чемъ *наглядно воспринимается внутренняя сущность вещей* (воля); иначе, каждый предметъ есть, какъ вещь въ себѣ, воля, а какъ явленіе — матерія. Если отъ матеріи отвлечь всѣ качества, кромѣ *постоянства* при смѣнѣ состояній, то получится понятіе С. Такимъ образомъ С. есть, повидимому, родовое понятіе въ отношеніи къ понятію матеріи; но *объемъ* обоихъ понятій совпадаетъ, ибо никакой другой С., кромѣ матеріи, не существуетъ. Въ то, что въ ученіи Канта о С. наиболее существенно — въ априорный *выводъ* этого понятія — Шопенгауеръ не внесъ никакихъ исправленій и дополненій, да и не могъ этого сдѣлать, такъ какъ, будучи видоизмѣненіемъ понятія *бытія*, понятіе С. требуетъ уясненія смысла и значенія именно этого понятія, чего у Шопенгауера мы не находимъ. Фихте и Шеллингъ также мало внесли новаго въ ученіе о С., ибо, расширивъ область познанія и на сущее въ себѣ, они самое *понятіе бытія* оставляютъ въ неопредѣленности. По взгляду Фихте, категорія субстанціальности выражаетъ отношеніе абсолютнаго *я* къ *ограниченному* (теоретическому) *я*, какъ С. къ модусу. Шеллингъ учитъ, что категоріи или априорныя понятія происходятъ изъ рефлексіи надъ (тожеественными по ихъ существу) *объектомъ* и *умомъ* (Intelligenz); таблицу категорій Канта онъ оставляетъ безъ измѣненія. Категоріи *отношенія* (къ которымъ принадлежитъ категорія С.) происходятъ, по его мнѣнію, изъ рефлексіи надъ объектомъ, категоріи качества и количества — изъ рефлексіи надъ умомъ, категоріи модальности — изъ рефлексіи надъ отношеніемъ ума къ объекту. Впрочемъ, въ послѣдующихъ періодахъ своей дѣятельности Шеллингъ не удерживается на такомъ пониманіи С., но колеблется между опредѣленіемъ ея, какъ субстрата (см.), и взглядомъ на нее Спинозы. Лишь у Гербарта и у Гегеля находимъ мы дальнѣйшее движеніе по этому вопросу, именно потому, что они развиваютъ понятіе бытія. Гербертъ признаетъ главную заслугу Канта въ томъ, что онъ отвергъ прежній догматическій предразсудокъ, будто логическая возможность понятія свидѣтельствуетъ о бытіи его предмета. Какія-бы опредѣленія ни выводились для понятія, мы не достигнемъ реальности, которая есть не признакъ предмета, а его *положеніе* (данность). Этимъ понятіемъ бытія Кантъ, однако, вовсе не воспользовался для опредѣленія понятія С., которое вращается у него исключительно въ области логической возможности. То обстоятельство,

что понятие С. прилагается у Канта только къ явлениямъ, не можетъ служить ему оправданіемъ, такъ какъ явленіе, само будучи положено или дано, указываетъ на бытіе, и сколько явленій, столько и указаній на сущее. Дѣло только въ томъ, что бытіе являющееся не соответствуетъ строго и послѣдовательно сформулированному понятію бытія, и потому возникаетъ необходимость исправить опытное понятіе такъ, чтобы устранилось это несоответствіе. Это и составляетъ задачу онтологіи; правильное исполненіе задачи дать въ результатѣ правильно выработанное понятіе субстанціи. Именно бытіе, какъ положеніе, коль скоро мы удалимъ изъ него все являющееся, есть положеніе совершенно простое, т. е. сущее должно мыслиться нами какъ совершенно единое и неизмѣнное. Вещь же, данная на опытѣ, есть вещь со многими и измѣнчивыми признаками, и потому требуется согласовать ея мысленное единство съ видимымъ ея многообразіемъ и измѣненіемъ. Разрѣшеніе этой задачи, совершающееся черезъ предлагаемый Гербартомъ методъ *отношеній* или *случайнаго воззрѣній*, состоитъ въ томъ, что: а) кажущееся или видимое единство вещи со многими признаками объявляется въ дѣйствительности *совокупностью* многихъ вещей, и б) *процессъ* въ вещахъ, за невозможностью ихъ дѣйствительнаго измѣненія, признается состояніемъ *самоограниченія* реальности при ихъ противоположеніи. Такимъ образомъ Гербартъ, выводя понятіе С., отбрасываетъ и атрибуты, и модусы, какъ видимость, несогласную съ истинною природою сущаго. Если Канту можно поставить въ упрекъ, что онъ, при выводѣ понятія С., не воспользовался, какъ должно, понятіемъ бытія, то Гербарта можно упрекнуть въ томъ, что онъ въ основаніе такого вывода положилъ понятіе бытія, произвольно и односторонне опредѣляемое. Откуда взялось то совершенно простое положеніе, въ угоду которому мы должны измѣнять опытные понятія? Въ существѣ дѣла то, что Гербартъ называетъ *бытіемъ*, есть не что иное, какъ формально-логическій законъ тождества, понимаемый имъ какъ безусловное устраненіе всякаго многообразія и измѣненія. Но если понятіе бытія есть, какъ не отрицаетъ и Гербартъ, нѣкоторая *мысль*, то этому понятію, какъ всякой мысли, свойственъ характеръ *дѣйствія*, исключаютій ту оцѣненность и неподвижность, какую въ немъ предполагаетъ Гербартъ. Выводъ С. изъ *бытія* оказывается, поэтому, *движеніемъ* мысли отъ бытія къ С., т. е. именно тѣмъ, что Гербартомъ заранѣе признается за невозможное, такъ какъ въ его бытіи никакого движенія нѣтъ. Въ этомъ пунктѣ состоитъ коренное различіе между Гербартомъ и Гегелемъ. Гегель полагаетъ въ *началѣ* своей системы бытіе, какъ наиболѣе отвлеченную мысль, изъ которой въ такой мѣрѣ удалено всякое содержаніе, что въ ней исчезаетъ различіе мыслящаго и мыслимаго, и субъектъ совершенно отождествляется съ объектомъ. Движеніе самой мысли эту первоначальную пустоту наполняетъ содержаніемъ, результатомъ чего является развитіе

системы категорій; изъ которыхъ каждая включаетъ въ себя предыдущія категоріи, какъ свои частныя, превзойденныя и вмѣстѣ съ тѣмъ сохраняющіяся въ ней опредѣленія. Чтобы достигнуть понятія С., мышленіе отъ непосредственности бытія должно возвыситься до *сущности*, какъ до основанія (*Hintergrund*) бытія, обуславливающаго истинный смыслъ послѣдняго. Сущность мыслится, во-первыхъ, какъ таковая, въ своихъ собственныхъ опредѣленіяхъ; во-вторыхъ, какъ обнаруживающая себя въ *явленіи*; въ-третьихъ, какъ единое со своими явленіями, т. е. какъ *дѣйствительность*. Въ области дѣйствительности имѣетъ мѣсто и отношеніе *субстанціальности*. С. есть бытіе, имѣющее въ себѣ самую абсолютную необходимость (*das ist, weil es ist*). Но эта необходимость есть необходимость *дѣйствительности*, т. е. не нѣкотораго отвлеченнаго пустого единства, а *полноты цѣлаго*: С. предполагаетъ *акциденты* и ихъ *силу*, т. е. въ ней совершается изъ нея же съ необходимостью исходящій процессъ. Она есть *сила*, дѣйствующая въ своихъ акцидентахъ, которые сами по себѣ, какъ таковыя, силы не имѣютъ. Замѣчательно, что въ этомъ изложеніи понятія С. Гегель исключаетъ *атрибуты*, такъ какъ ихъ понятіе нарушаетъ полную цѣлостность С. Атрибутъ имѣетъ у него мѣсто при разсмотрѣніи болѣе отвлеченнаго, чѣмъ С., понятія *абсолютнаго*. Оставляя въ сторонѣ вопросъ о правильности отождествленія совершенно отвлеченной, пустой мысли съ бытіемъ, укажемъ лишь на тѣ возраженія, которыя были дѣлаемы Гегелемъ касательно вывода категорій изъ принимаемаго имъ начала. Было справедливо заявлено, что то движеніе отъ категорій къ категоріи, которое Гегель приписываетъ чистой мысли, вносится въ мышленіе данными опыта, и что, поэтому, на систему гегелевыхъ категорій правильнѣе смотрѣть какъ на обзоръ опытныхъ понятій, расположенныхъ по ихъ возрастающей содержательности. Но и при этомъ остается сомнительнымъ, возможно-ли расположить понятія по такому основанію въ одинъ *линейный* рядъ. Специально въ примѣненіи къ понятію С. это сомнѣніе подтверждается еще однимъ соображеніемъ: усвоивъ С. то мѣсто въ системѣ, какое назначено Гегелемъ, мы должны-бы были мыслить въ ней гораздо болѣе богатое содержаніе, чѣмъ вносимое въ нее самимъ Гегелемъ (ибо, какъ указано выше, всякая послѣдующая категорія включаетъ въ себя предыдущія). Поэтому, по самому смыслу понятія С., его надлежало-бы привести въ болѣе близкое соотношеніе къ понятію бытія; но тогда стройность гегелевой системы была бы нарушена.—Послѣ распаденія гегелевой школы значительное распространеніе въ Германіи, кромѣ ученій Гербарта и Шопенгауера, имѣло ученіе Гармана, представляющее собою попытку синтеза ученій Гегеля и Шопенгауера. По мнѣнію Гармана, понятіе С. имѣетъ первостепенное метафизическое значеніе, и притомъ, при сохраненіи точнаго смысла этого понятія — *только* метафизическое, такъ какъ С., предполагаемая существующими въ мѣрѣ явленій (матерія и душа), суть

не *C.*, а продукты дѣятельностей. Въ метафизическомъ смыслѣ *C.* есть чистый субъектъ дѣятельности, сверхпространственный, сверхвременный, безсознательный, всеединый (не только по внутреннему своему составу, но и по числу); онъ реализуется въ многообразной дѣятельности (модусахъ); атрибуты его суть умъ и воля, и въ совокупности съ этими атрибутами *C.* именуется у Гартмана *сущностью*. Изъ изложеннаго видно, что положительная задача критической философіи Канта—выводъ категоріи *C.*—покуда болѣе намѣчена, чѣмъ исполнена. Должно полагать, что дѣйствительное исполненіе этой задачи можетъ послѣдовать тогда, когда будетъ точно и несомнѣнно определено положеніе въ мысли, а слѣдовательно, и гносеологическое и онтологическое значеніе понятія бытія. Въ древности Аристотель обосновалъ ученіе о *C.* черезъ разсмотрѣніе различныхъ значеній, соединившихся въ его время съ терминомъ «бытіе»; настоящее время также ждетъ своего Аристотеля для произнесенія суда надъ различными рѣшеніями вопроса уже не о смыслѣ термина бытія, а о генезисѣ самаго его понятія.

Н. Дебольскій.

Субституція—завѣщательное распоряженіе, по которому рядомъ съ главнымъ назначеннымъ наслѣдникомъ устанавливается другой, его *замѣститель* (*Ersatzerbe*), на случай смерти, нежеланія вступить въ наслѣдство, недѣйствительности назначенія, недостойности наслѣдника и т. д. Такое распоряженіе, не вызывающее столкновенія правъ назначеннаго и подназначеннаго лица, допускается всѣми законодательствами и, въ силу своей общности, получило въ римскомъ правѣ названіе *C. vulgaris*. Завѣщатель можетъ установить эту *C.* или на одинъ изъ указанныхъ выше случаевъ, или вообще на случай невозможности перехода наслѣдства къ главному наслѣднику; можетъ назначить нѣсколькихъ субститутовъ для замѣны одного другимъ, въ случаѣ невозможности принять наслѣдство для подназначенныхъ раньше—или, на оборотъ, назначить одного субститута къ нѣсколькимъ наслѣдникамъ; можетъ нѣсколькихъ наслѣдниковъ сдѣлать взаимно субститутами одинъ другого. Въ послѣднемъ случаѣ, при сомнѣніи, каждый изъ сонаслѣдниковъ является субститутомъ отпавшаго примѣнительно къ размѣру собственной доли наслѣдства. Право на наслѣдство для всѣхъ вообще субститутовъ открывается только въ томъ случаѣ, если они переживутъ какъ завѣщателя, такъ и то обстоятельство, вслѣдствіе котораго отпадаетъ главный наслѣдникъ. Смерть перваго субститута раньше смерти завѣщателя не устраниваетъ правъ втораго и т. д. При толкованіи неясностей въ словахъ завѣщателя относительно *C.* законъ вообще склоненъ къ презумпціи въ пользу субститутовъ. Права субститута пользуются преимуществомъ передъ правами приращенія (XXV, 243). Рядомъ съ вульгарной *C.* римское право допускало еще такъ назыв. *C. пупиллярную* и *квази-пупиллярную*. Въ первой отецъ, назначившій въ завѣщаніи наслѣдникомъ своего сына, могъ назначить субститута къ сыну на

случай его смерти, хотя и послѣ завѣщателя, но до совершеннолѣтія; во второй восходящій родственникъ назначалъ субститута къ своему нисходящему, получавшему обязательную часть наслѣдства и впавшему въ душевное разстройство, на случай, если онъ умретъ до излѣченія отъ болѣзни. Эти два вида *C.* сохранявшіеся, съ ограниченіями, въ нѣкоторыхъ партикулярныхъ правахъ Германіи (см. также § 2149 приб. кодекса), устранили новымъ германскимъ уложеніемъ, какъ не соответствующіе современнымъ отношеніямъ родителей и дѣтей и излишніе въ качествѣ охраны интересовъ дѣтей, въ виду реформированныхъ уложеніемъ постановленій относительно такъ назыв. *C. фиденкоммиссарной*. Подъ послѣдней разумѣютъ завѣщательное распоряженіе, которымъ назначается послѣдовательный рядъ наслѣдниковъ, имѣющихъ вступить въ наслѣдство одинъ послѣ другого, т. е. послѣ смерти предыдущаго или оставленія имъ наслѣдственнаго владѣнія. Общегерманское уложеніе называетъ фиденкоммиссарнаго субститута послѣдующимъ или подставнымъ наслѣдникомъ (*Nacherbe*), въ отличіе отъ другихъ субститутовъ или наслѣдниковъ-замѣстителей (*Ersatzerbe*). Получивъ свою первоначальную юридическую структуру въ Римѣ (см. Фиденкоммиссарная *C.* сдѣлалась очень распространенною, начиная съ среднихъ вѣковъ, въ Зап. Европѣ, гдѣ ею стали пользоваться главнымъ образомъ въ интересахъ сохраненія семейнаго имущества въ родѣ, изъ поколѣнія въ поколѣніе; изъ нея возникли такъ наз. залопѣдныя имѣнія (XIII, 35). *Современное право* относится отрицательно къ фиденкоммиссарной *C.*, въ виду несоотвѣтствія стѣсненій, вводимыхъ ею на наслѣдниковъ, съ господствомъ свободной собственности. Въ настоящее время юристами и экономистами отрицается самое право лица предопредѣлять, послѣ своей смерти, дальнѣйшій ходъ имущественнаго обладанія. То, что было цѣлесообразно при жизни наслѣдодателя и окружающихъ его условіяхъ, можетъ сдѣлаться вреднымъ черезъ 50 лѣтъ—а такъ какъ общественная жизнь не можетъ терпѣть застою, то дозволеніе фиденкоммиссарной *C.* создавало-бы лишь нежелательныя затрудненія при дальнѣйшемъ развитіи имущественнаго обладанія и оборота. Исторія примѣненія фиденкоммиссарной *C.* указываетъ также на рядъ злоупотребленій, связывавшихся съ нею, особенно по отношенію къ кредиторамъ. На этихъ основаніяхъ французское законодательство рано вступило въ борьбу съ распространеніемъ фиденком. *C.* (законы 1560 и 1566 гг.), но окончательно она устранилена только декретомъ 14 ноября 1792 г., провозгласившимъ полное господство свободной собственности. Въ дѣйствующемъ французск. правѣ сдѣланы только два исключенія въ пользу начала фиденкоммиссарнаго преемства: 1) родители могутъ предоставить свое имущество, которымъ они въ правѣ распорядиться свободно, одному изъ своихъ дѣтей или нѣсколькимъ, съ обязательствомъ наслѣдника сохранить это имущество для своихъ дѣтей, уже родившихся или

имѣющихъ родиться, т. е. не далѣе внуковъ завѣщателя (ст. 1048); 2) бездѣтные могутъ предоставить свое имущество одному или нѣсколькимъ своимъ братьямъ и сестрамъ, съ обязанностью передать его ихъ дѣтиямъ, уже родившимся или имѣющимъ родиться, но не далѣе первой степени родства, считая отъ этихъ братьевъ и сестеръ (ст. 1049). Въ Германіи, при распространенности института завѣщательныхъ имѣній и удержаніи многими партикулярными законодательствами остатковъ старыхъ формъ обладанія, а также вслѣдствіе господства римскаго права, фиденкомиссарная С. не была отмѣнена формально ни въ одномъ законодательствѣ, хотя во многихъ была ограничена и въ бытовомъ приложеніи сильно сократилась. Ее допускаетъ и новое общегерманское уложеніе (ст. 2109), но съ слѣдующимъ существеннымъ ограниченіемъ: подназначеніе наследника становится недействительнымъ *по истеченіи 30 лѣтъ* со времени открытія наследства, если оно за это время не открылось для подназначеннаго, за исключеніемъ двухъ случаевъ: 1) если наследникъ подназначенъ на случай наступленія определеннаго событія въ лицѣ прямого наследника или подназначеннаго, и если тотъ, въ чьемъ лицѣ должно наступить событіе, находится въ живыхъ при открытіи наследства, и 2) если братъ или сестра подназначены наследниками къ прямому наследнику или къ подназначенному на случай, если у нихъ родится братъ или сестра. Назначеніе нѣсколькихъ субститутовъ совершенно исключено. И въ Германіи, такимъ образомъ, фиденкомиссарная С. имѣетъ силу не далѣе двухъ поколѣній. Въ видахъ устраненія неудобствъ и злоупотребленій, связанныхъ съ С., германское уложеніе вводитъ различія въ нѣкоторыхъ отношеніяхъ, и конструируетъ фиденкомиссарнаго обладанія. Обыкновенно прямой наследникъ, обязанный передать наследство послѣ своей смерти или наступленія условія субститутору, по составу своихъ правъ, въ сущности, ничѣмъ не отличается отъ пользовладельца (см. Пользователь) — хозяина на отчетѣ, связаннаго въ пользованіи и распоряженіи. Такое положеніе наследника крайне стѣснительно въ виду различнаго состава объектовъ обладанія, не допускающаго одинаковаго юридическаго къ нимъ отношенія, а кредиторы стѣснены въ способахъ взысканія долговъ, что и даетъ поводъ дѣйствовать во вредъ ихъ интересамъ. Новая конструкція рассматриваетъ главнаго наследника какъ обыкновеннаго правопреемника наследодателя, подчиняя его по отношенію къ приобретенію наследства всѣмъ правиламъ, дѣйствующимъ относительно другихъ наследниковъ, и предоставляя ему право распоряженія въ интересахъ кредиторовъ. Имущество, затѣмъ, дѣлится на группы, изъ коихъ нѣкоторыя подлежатъ особому регулированію въ смыслѣ расширенія правъ наследника по распоряженію ими. Интересы субститутора охранены специальными предписаніями, устанавливающими границы свободы распоряженія наследника. Проведеніе такой конструкціи въ жизнь очень трудно и законодательная регламентация ея очень детальна (ст. 2100 —

2146). *Русское право* не знаетъ специальныхъ постановленій о вулгарной С., но она безпрепятственно допускается въ завѣщаніяхъ на основаніи общаго правила, дозволяющаго завѣщателю включить въ завѣщаніе всякаго рода условія, законамъ не противныя. Пупиллярная и квази-пупиллярная С. не допускаются, какъ распоряженія за другого. Фиденкомиссарная С. дозволена лишь въ видѣ назначенія двухъ наследниковъ: одного, непосредственнаго преемника — въ качествѣ временнаго владѣльца, другого, субститута — въ качествѣ полноправнаго собственника (ст. 1011). Этимъ опредѣляется и составъ правъ преемника, какъ пользовладельца. Назначеніе послѣдовательныхъ наследниковъ на нѣсколько поколѣній запрещено Высочайшимъ указомъ 18 ноября 1839 г., помѣщеннымъ въ примѣчаніи къ ст. 1011. Ср. Derghburg, «Pandecten» (III); Baudry-Lacantinerie, «Précis de droit civil» (II); Побѣдоносцевъ, «Курсъ гр. права» (II, § 53 и 64). В. И.

Субституція (техн.) — см. Сахарное производство.

Субстратъ. — Слово «С.» (substratum) принято переводить греч. терминъ *ὑποκειμενον* (основа). Терминъ этотъ употребляется и Аристотелемъ, но значеніе самостоятельной категоріи онъ получилъ у стоиковъ, выражая собою тотъ неопредѣленный, безкачественный, вполнѣ отвлеченный и пустой субъектъ, который предполагается всякимъ предикатомъ и логически предшествуетъ ему. С. стоиковъ есть то же, что *матерія*, не въ смыслѣ вещества, но въ смыслѣ не имѣющей еще въ себѣ никакой опредѣленности подкладки всего существующаго. Впослѣдствіи, а также и въ настоящее время, слово С. употреблялось и употребляется нерѣдко какъ синонимъ *субстанции*; но степень отвлеченности, соединяемая съ терминомъ «С.», болѣею частью превосходитъ степень отвлеченности, соединяемую съ терминомъ «субстанція». Субстанція (см.) принадлежитъ *единство и постоянство*: она есть *это сущее*, служащее устойчивымъ для разсудка субъектомъ своихъ предикатовъ. Восходя до субстрата, мы уничтожаемъ единство и постоянство и обращаемъ субъектъ въ голый, ничего не означающій *x*, могущій, правда, имѣть условное значеніе для сужденія, но не сопряженный съ предположеніемъ чего-либо дѣйствительнаго. Поэтому, отождествленіе С. и субстанции выражаетъ собою обыкновенно тенденцію обнаружить отрицательный и пустой характеръ втораго изъ этихъ понятій, какъ такового, и тѣмъ самымъ уменьшить его собственную философскую цѣнность. Есть, однако, примѣры употребленія термина «С.» просто въ его этимологическомъ значеніи *основы* или *подкладки*, безъ приписыванія его понятію полной отвлеченности; такъ напр., Кантъ въ этомъ смыслѣ прилагаетъ терминъ «С.» ко времени, какъ къ основѣ всякой смѣны явленій.

Су-бхадра (санскр. su-bhadra = превосходящая) — въ индійской позднѣйшей мифологіи (въ эпосѣ, напр.) дочь Васудеви, сестра Крпны и жена Арджуны. Старшій братъ ея, Базарамъ, хотѣлъ выдать ее за Дурьюо-

дхану, но Арджуна похитилъ ее изъ Двараки, но внушению Кришны, и Баларама принужденъ былъ примириться съ ея бракомъ, плодомъ котораго явился Абхиманью, одинъ изъ героевъ Магабхараты. Она является сестрой Кришны именно въ его превращеніи въ образъ Джаганнатха (см.). По преданію, между ней и Кришной-Джаганнатхомъ существовала кровосмѣнительная связь. Когда колесница Джаганнатха вывозится въ торжественной процессіи (X, 515), то идолы С. и Баларама сопровождаютъ его изображение, при чемъ близость Джаганнатха и С. вызываетъ брань и упреки въ толпѣ, окружающей процессію.

С. Б.—чѣ.

Субъ (лат. *modus*)—предлогъ, представляемый къ разнымъ словамъ музыкальной терминологіи. *С.-доминантъ* — четвертая ступень гаммы, послѣдняя нота перваго тетраchorда диатонической гаммы, *Subsemitonium modi*—полуинтервалъ подъ тоникой, напр. *si-do*, въ которомъ *si* является вводнымъ тономъ въ гаммѣ *do*. *С.-басъ*—въ органѣ нижнія ноты педали.

Субъективизмъ (въ социальныхъ наукахъ). — Однимъ изъ основныхъ требований научности (XX, 692) является объективизмъ (XXI, 636), въ смыслѣ стремленія основывать свои сужденія исключительно на фактахъ, руководствуясь при этомъ одними общеобязательными законами логики. Предвзятымъ мнѣніямъ и пристрастіямъ, искажающимъ фактическую истину и не считающимся съ логическими изъ объективныхъ данныхъ выводами, въ наукѣ не должно быть мѣста. Между тѣмъ, въ социальныхъ наукахъ это основное требованіе научности очень часто нарушается подъ влияніемъ традицій и предубѣжденій, пристрастій и интересовъ, господствующихъ въ отдельныхъ націяхъ, вѣроисповѣданіяхъ, государствахъ, сословіяхъ, классахъ, равно какъ политическихъ партіяхъ или даже научныхъ и философскихъ направленіяхъ, когда ученые, сознательно — въ худшемъ случаѣ, бессознательно—въ лучшемъ, искажаютъ фактическую истину и извращаютъ логическіе приемы мысли. Такой С., который ничуть не лучше чисто личнаго производа, не можетъ считаться законнымъ явленіемъ въ наукѣ. Въ этомъ отношеніи идеаломъ научности для социальныхъ наукъ является естествознаніе, поскольку его теоретическіе вопросы далеки отъ всякихъ національных, классовыхъ и партійныхъ (въ политическомъ смыслѣ) злобъ дня. Въ стремленіи сообщить обществовѣднью характеръ объективизма естественныхъ наукъ нѣкоторые ученые стали отрицать за социальными науками право оцѣнивать историческіе факты и обществ. явленія даже съ этической точки зрѣнія, подводя ее подъ одну категорію съ национальными, вѣроисповѣдными и тому под. пристрастіями. При этомъ забывалось, однако, что безпристрастіе есть требованіе не только истинно научнаго, но и дѣйствительно этического отношенія къ явленіямъ социальной жизни, которое должно въ одно и то же время быть и научнымъ, и справедливымъ, т. е. соответствовать одинаково и фактической правдѣ, и этическому идеалу. Не-

законный С. пристрастій и предубѣжденій одинаково и ненаученъ, и неэтиченъ, такъ что въ требованіи его устраненія наука и этика вполне солидарны, и между ними не можетъ быть конфликта. Объективизмъ естествознанія въ наукахъ социальныхъ былъ бы равносильнъ не безпристрастію, а полному отсутствію живого интереса къ человѣческой личности. Нѣкоторые поклонники полнаго объективизма въ общественныхъ наукахъ пошли еще далѣе, объявивъ единственнымъ объектомъ науки внѣшнюю сторону социальной жизни, т. е. общественныя отношенія и учрежденія, устранивъ ея внутреннюю, психическую сторону, какъ чисто субъективную. Въ настоящее время, однако, даже среди представителей самыхъ «материалистическихъ» направленій все болѣе и болѣе утверждается мысль о психической природѣ социальныхъ явленій. — Взаимныя отношенія С. и объективизма въ социальныхъ наукахъ порождали въ научной литературѣ не мало недоразумѣній и споровъ. Нигдѣ, быть можетъ, вопросъ этотъ не дѣлался предметомъ такой горячей полемики, какъ въ Россіи. Въ семидесятыхъ годахъ у насъ заговорили о русской социологической школѣ, отличительнымъ признакомъ которой былъ признанъ ея С., а когда въ пятидесятыхъ гг. стало развиваться направление экономическаго материализма, то представители его прежде всего напали именно на «субъективную социологію» семидесятыхъ годовъ (см. XXVIII, 838 и XXXI, 81). Первые защитники социологическаго С. (П. Л. Лавровъ и Н. К. Михайловскій) внесли въ социологію терминъ «субъективнаго метода», обязанный своимъ происхожденіемъ Конту, во второй періодъ его дѣятельности (XVI, 127), но понятый въ совершенно иномъ смыслѣ русскими социологами. Основная черта русскаго С.—не подчиненіе наблюденія воображенію, какъ у Конта, а внесеніе въ социологію социально-этического идеализма, въ смыслѣ установленія извѣстнаго мѣрила для оцѣнки общественныхъ состояній и перемѣнъ (см. Лавровъ-Миртовъ, «Задачи позитивизма» въ «Соврем. Обзорѣнн» за 1868 г., «Историческія письма» и др.; Михайловскій, «Что такое прогрессъ?», «Теорія Дарвина и общественная наука» и др.). Противъ понятія субъективнаго метода съ самаго начала вооружился С. Н. Южаковъ, въ общемъ придерживавшійся социально-этического С. Лаврова и Михайловскаго (статья въ «Знаніи», перепечатанная въ «Социальныхъ этюдахъ», 1891). Отрицая въ социологіи необходимость и научность особаго метода, который былъ бы чѣмъ-то инымъ сравнительно съ методомъ естествознанія, онъ призналъ вполне правильнымъ субъективизмъ въ смыслѣ точки зрѣнія или отношенія къ предмету. Тотъ же взглядъ проводится въ разныхъ книгахъ и статьяхъ Н. Карѣева («О субъективизмѣ въ социологіи» въ «Историко-философскихъ и социологическихъ этюдахъ», «Основные вопросы философіи исторіи», «Вѣсѣды о выработкѣ міросозерцанія», «Введеніе въ изученіе социологіи» и др.). Главными противниками социологическаго С. выступили прежде

всего П. Б. Струве («Критическія замѣтки къ вопросу объ экономическомъ развитіи Россіи», 1894) и Н. Бельтовъ («Къ вопросу о развитіи монастическаго взгляда на исторію», 1895), доказывавшіе безусловный объективизмъ своего социологическаго направленія — экономическаго матеріализма, хотя нѣмецкіе представители послѣдняго иногда прямо подчеркивали его классовую С. У названныхъ авторовъ еще нѣтъ систематическаго разсмотрѣнія вопроса, чѣмъ впервые съ точки зрѣнія экономическаго матеріализма занялся Н. Бердяевъ, въ книгѣ: «Субъективизмъ и индивидуализмъ въ общественной философіи» (1901). Вся эта книга направлена противъ Н. К. Михайловскаго, но въ сущности авторъ самъ признаетъ правильность социальнаго С., въ формѣ защищаемаго имъ «господства классовой точки зрѣнія», и оправдываетъ критикуемаго писателя, когда онъ близко подходит къ этой точкѣ зрѣнія. П. Б. Струве, написавшій обширное предисловіе къ этой книгѣ, принципиально высказывается, наоборотъ, противъ «разсматриванія существующаго, какъ такового, съ классовой точки зрѣнія», ибо и «интересы класса не суть критерій долгаго». Въ то же время, однако, и онъ признаетъ этический С. въ социологии, чѣмъ устраняются прежнія заявленія экономическаго матеріалистовъ объ исключительномъ объективизмѣ ихъ ученія. Такимъ образомъ въ самомъ лагерѣ первоначальныхъ противниковъ социологическаго С. замѣчается поворотъ къ внесенію въ социальную науку этическаго элемента. Спорнымъ остается вопросъ о С. классоваго характера, едва-ли, однако, чѣмъ-либо отличающагося отъ С. національнаго, конфессіональнаго, партійнаго и тому под. См. Экономическій матеріализмъ и Этика.

Н. Кареев.

Субъективная социология — см. Социология и Субъективизмъ.

Субъективное право, въ противоположность объективному или юридическимъ нормамъ (см.), означаетъ право въ примѣненіи къ личности обладателя вытекающихъ изъ него правомочій и обязанностей (см. Отношеніе юридическое, XXIV, 432). Его опредѣляютъ, какъ «область независимаго господства частной воли» (Савиньи), «отведенную личности объективнымъ правомъ область власти или господства воли» (Виндшейдъ), «юридически защищенный интересъ» (Дерингъ), «долю участія личности въ жизненныхъ благахъ, достающуюся ей въ общественной жизни» (Деринбургъ), «признанный и защищенный правомъ кругъ интересовъ и власти» (Регельсбергеръ), «совокупность правомочій и притязаній, принадлежащихъ личности на основаніи нормъ объективнаго права» (Бирлингъ, Леманъ и др.), «власть, которая принадлежитъ личности надъ вещами и другими личностями», «господство воли одного лица надъ волей другого» (Унгеръ) и т. д. Эти опредѣленія различаются внутреннимъ, философскимъ смысломъ, влагаемымъ въ понятіе С. права, соотвѣтственно общимъ воззрѣніямъ на природу права (XXIV, 868) и на отношеніе С. права къ объективному. Выставляя на

первый планъ моментъ воли, юристы подчеркиваютъ этимъ творческую роль послѣдней въ процессѣ правообразованія и, вмѣстѣ съ тѣмъ, какъ психологическую природу права, такъ и логическую, если не историческую приоритетъ С. права сравнительно съ объективнымъ. Поступки лица, направленные къ осуществленію предоставленныхъ ему правомочій, съ этой точки зрѣнія представляютъ собою не только пользование сообщеннымъ ему извѣтнъ благомъ, но по преимуществу проявленіе его личной свободы и власти надъ вышнимъ міромъ, вытекающихъ изъ его положенія, какъ личности. С. право — не потому право лица, что оно сообщено ему объективнымъ правомъ; наоборотъ, послѣднее санкціонируетъ лицу опредѣленную долю свободы и власти потому, что личности эта доля свободы принадлежитъ въ силу ея внутреннихъ свойствъ, и безъ признанія ея немислимо существованіе общества. Современное воззрѣніе отличается отъ точки зрѣнія *естественнаго права* (XXIV, 885) только тѣмъ, что не признаетъ неизмѣнныхъ и постоянныхъ С. правъ, а разсматриваетъ послѣднія какъ необходимую долю свободы лица при данномъ строѣ общественныхъ отношеній и высшее или, по крайней мѣрѣ, равноцѣнное съ другими факторами и явлениями жизни, благо, не подлежащее ограниченію по однимъ лишь соображеніямъ целесообразности. Противоположная точка зрѣнія указываетъ на то, что въ человѣческомъ обществѣ права устанавливаются и охраняются не на основаніи отвлеченнаго представленія о достоинствѣ личности, а въ видахъ целесообразнаго, при данныхъ условіяхъ, распределенія между членами общества реальныхъ благъ, для производства которыхъ люди и соединяются въ общество. Борьба за право есть прежде всего борьба за жизненные блага; при установленіи права важно не то, какая доля свободы предоставляется личности, въ какой мѣрѣ С. чувство ея удовлетворено, а то, какое количество жизненныхъ благъ получить личность, осуществляя свои правомочія или С. права. С. сторона дѣла безразлична для права; она отходитъ въ сферу нравовъ и быта. Процессъ правообразованія начинается съ господства частной воли и утвержденія С. правъ энергіей самой личности (Дерингъ); но въ послѣдующей борьбѣ за право результаты ея, т. е. данное распределеніе С. правъ, обусловливаются не признаніемъ за лицомъ той или иной доли свободы въ силу его внутренняго управомочія, а фактическимъ преобладаніемъ однихъ участниковъ борьбы надъ другими. Мѣра С. права, такимъ образомъ, не въ личности, а въ принципахъ общественнаго распределенія благъ, и можетъ спуститься до полнаго отрицанія личности (въ рабствѣ и крѣпостничествѣ). И формально, при опредѣленіи С. правъ въ каждомъ данномъ случаѣ, мы обращаемся прежде всего не къ анамнестическимъ свойствамъ человеческого духа, а къ такъ называемымъ *источникамъ права* (см.), т. е. общественному проявленію правъ въ обычай и законъ. Въ современномъ правовомъ государствѣ, гдѣ законъ стремится охватить общими нормами

всѣ проявленія человеческой жизни и сообщить личности правовую мощь и въ тѣх сферахъ, которыя до сихъ поръ оставались свободными отъ государственнаго вмѣшательства,—преобладаніе объективнаго права надъ С. выражается особенно ясно. При дальнѣйшемъ ростѣ населенія и обостряющейся борьбы за существованіе распределеніе жизненныхъ благъ по внутреннему уполномочию субъектовъ будетъ, конечно, встрѣчать все большія препятствія. Весьма трудно, впрочемъ, провести рѣзкую разницу въ мнѣніяхъ объ отношеніи С. права къ объективному у писателей обѣихъ школъ, идеалистической и реалистической. Значеніе объективнаго права при установленіи С. признаетъ огромное большинство деалистовъ; нѣкоторые изъ нихъ утверждаютъ и логическій приоритетъ объективнаго права (Тонъ). Наоборотъ, нѣкоторые писатели, дающіе реалистическое опредѣленіе С. права, указываютъ на приоритетъ С. права.

Въ составъ С. права различаютъ (помимо элементовъ, указанныхъ въ ст. Отношеніе юридическое, XXIV, 439) *субъектъ* и *объектъ права*. Подъ субъектомъ права разумѣютъ непосредственнаго носителя права, *представителя* защищаемаго имъ интереса или блага, но не непременно его *распорядителя*: малолѣтній есть субъектъ имущественнаго права, но распорядителемъ послѣдняго является опекунъ. Права существуютъ для разграниченія интересовъ людей, живущихъ въ обществѣ. Субъектомъ права является, поэтому, прежде всего человекъ, членъ даннаго гражданскаго общества. Чтобы быть носителемъ правъ, человекъ долженъ обладать опредѣленными качествами (см. Физическое лицо). Блага, охраняемая правомъ, и правомочія для ихъ защиты могутъ быть распределены въ индивидуальное обладаніе человека, но могутъ быть и достояніемъ совокупности лицъ, пользующихся и защищающихъ ихъ *совмѣстно*. Въ качествѣ субъекта правъ выступаетъ тогда *лицо юридическое* (см.). Нѣкоторые юристы говорятъ о «С. правахъ безъ субъекта» для обозначенія комплекса фактовъ и отношеній, съ которыми законъ связываетъ юридическую защиту, но которая въ данный моментъ не имѣютъ представителя и распорядителя. Такимъ безсубъектнымъ правомъ является наследство послѣ смерти наследодателя до принятія его наследникомъ (*hereditas jacens*). Эта конструкція является продуктомъ уже не философскаго, а технико-юридическаго воззрѣнія на природу С. права. Подъ *объектомъ С. права* разумѣютъ обыкновенно тѣ предметы, на которые непосредственно воздѣйствуетъ воля личности и простирается власть, сообщенная ей нормами. Согласно съ этимъ, различаютъ и различныя *виды С. права*: 1) *права на собственную личность*, выражающіяся въ правѣ воздѣйствія на свое тѣло и самоопредѣленіе во внѣ, по отношенію же къ другимъ лицамъ—въ притязаніи на защиту неприкосновенности жизни, чести, здоровья и т. д.; 2) *права вещныя* (см. Вещное право), сообщаящія личности возможность непосредственнаго воздѣйствія на вещь, служащую объек-

томъ обладанія; 3) *права личныя* (см. Личное право); объектомъ ихъ служатъ, какъ обыкновенно выражаются, воля другой личности, воздѣйствуя на которую субъектъ права достигаетъ обладанія вещью (обязательственное право) или подчиненія самой личности (семейныя права). Если охрана объекта С. права идетъ до возможности возвращать этотъ объектъ отовсюду, въ чьи-бы руки и какимъ-бы то ни было способомъ онъ ни перешелъ, то говорятъ объ *абсолютныхъ С. правахъ*, обязанными лицами по отношенію къ которымъ являются всѣ члены общества. Если воздѣйствіе на объектъ связано съ притязаніями только по отношенію къ опредѣленному субъекту и по выходѣ его изъ-подъ власти послѣдняго прекращается, то говорятъ о *С. правахъ относительныхъ*. Права на собственную личность, вещныя, семейныя и авторскія считаются абсолютными правами, обязательственныя—относительными. Въ современномъ правѣ различіе между абсолютными и относительными, особенно между вещными, семейными и обязательственными, замѣтно стирается (см. Власть въ сферѣ гражданскаго права). Ср. Windscheid, «Lehrb. der Pand.» (I, § 37, 8 изд., 1900); Dernburg, «Pandecten» (I); Gierke, «Deutsches Privatrecht» (1895); Ihering, «Geist des röm. Rechts» (III); Thon, «Rechtsnorm und subjectives Recht» (1878); Bierling, «Die Principienlehre»; Regelsberger, «Pandecten» (I, русск. пер. «Общее ученіе о правѣ», М., 1897); Гамбаровъ, «Право въ его основныхъ моментахъ», въ «Сборникѣ общаго юрид. знаній» (СПб., 1899). В. Нечаевъ.

Субъективный методъ—см. Субъективизмъ.

Субъектъ.—Слово С. имѣетъ одно значеніе въ логикѣ, другое—въ психологіи. Въ логикѣ С. называется подлежащее сужденія, т. е. предметъ, о которомъ что-либо говорится или мыслится—другими словами, нѣкоторый объектъ мысли. Въ психологіи, наоборотъ, С. всегда противопологается объекту. Подъ С. психологія разумѣетъ активное самосознующее начало душевной жизни, которое противопоставляетъ себя внѣшнему міру и своимъ собственнымъ состояніямъ, рассматривая ихъ какъ объектъ. Изъ этихъ двухъ употребленій первое является болѣе раннимъ, второе—болѣе распространеннымъ въ наше время (см. Eucken, «Geschichte der philosophischen Terminologie», Лпц., 1879, стр. 203—204). Ученіе психологіи о С. душевной жизни очень запутано. Главная причина этого заключается въ томъ, что психологи не проводятъ должнаго разграниченія между *природою С.* и его *самознаніемъ*. Природа С. открывается изъ разсмотрѣнія общаго характера душевной жизни, какъ жизни сознанія. Жизнь сознанія, взятая въ цѣломъ, имѣетъ три специфическихъ особенностей. 1) Наше ясное сознаніе узко: въ одинъ моментъ времени мы можемъ созерцать только одинъ предметъ. Это не значитъ, что предметъ созерцанія долженъ быть простъ или что впечатлѣнія не могутъ доходить до сознанія иначе, какъ только по одному заразъ. Такое мнѣніе нѣкогда существовало въ психологіи, но потомъ было оставлено. Экспери-

ментально-психологическія изслѣдованія новаго времени показали, что мы можемъ сразу сознавать нѣсколько впечатлѣній: для этого нужно только, чтобы различныя впечатлѣнія были объединены въ какомъ-либо отношеніи и представляли собою одинъ предметъ созерцанія. Наши созерцанія исходятъ изъ единого начала, которое, какъ единое, въ одинъ моментъ времени можетъ имѣть дѣло только съ однимъ предметомъ. Но что это за начало? Нужно ли считать его простымъ явленіемъ, которое смѣняется съ каждымъ новымъ предметомъ созерцанія? Или нужно видѣть въ немъ реальную основу всей душевной жизни? Ответомъ на этотъ вопросъ служитъ другая особенность нашего сознанія. 2) Жизнь нашего сознанія течетъ безъ скачковъ и перерывовъ. Въ ней нѣтъ ни одного явленія, которое возникало-бы ex abrupto или стояло-бы особнякомъ. Новыя явленія развиваются на почвѣ предшествующихъ и какъ-бы 'подводятъ имъ итогъ; новыя впечатлѣнія сознаются всегда въ связи съ наличнымъ предметомъ созерцанія и имъ опредѣляются. Поэтому созерцаемая нами въ предметахъ качества и количества всегда бываютъ относительны, а самые предметы созерцанія, послѣдовательно проходящіе предъ нами, образуютъ собою одно непрерывное пѣлое, какъ-бы одинъ объектъ. Этотъ объектъ, однажды поставленный нами въ созерцаніи, не снимается никогда: онъ принимаетъ только различныя формы, постепенно дѣлаясь изъ неопредѣленнаго и простаго все болѣе раздѣльнымъ и сложнымъ. Созерцаніе его не прекращается, нужно думать, и во время сна: оно переходитъ лишь изъ яснаго въ темное. Этимъ объясняется, почему пробужденіе служитъ не началомъ новой жизни сознанія, а естественнымъ продолженіемъ прежней. Но если всѣ предметы созерцанія, съ которыми мы имѣемъ дѣло втеченіи своей жизни, образуютъ собою одно непрерывное пѣлое, то и всѣ акты созерцанія отъ начала до конца нашей жизни служатъ проявленіемъ единого начала, лежащаго въ основѣ всей душевной жизни. 3) Послѣднюю особенность сознанія составляетъ его произвольность. Чѣмъ больше человекъ развивается, тѣмъ сложнѣе дѣлаются предметы его созерцанія, тѣмъ больше подробностей онъ можетъ сразу обнять своимъ сознаніемъ. Но, вслѣдствіе этого сознанія, количество одновременно созерцаемыхъ подробностей обратно пропорціонально степени ясности ихъ сознанія. Вслѣдствіе этого параллельно съ развитіемъ человека должно было бы происходить, повидимому, постепенное потемнѣніе сознанія. Въ дѣйствительности, однако, этого не бываетъ. Чтобы лучше рассмотретьъ какой-либо предметъ, человекъ по произволу служиваетъ сферу своего созерцанія. Такое служиваніе известно подъ названіемъ вниманія. Не всякое вниманіе сопровождается сознательнымъ усиленіемъ воли. На этомъ основаніи принято говорить о произвольномъ вниманіи, въ отличіе отъ произвольнаго. Если, однако, присмотрѣться къ условіямъ такъ называемаго произвольнаго вниманія, то его произвольный характеръ сдѣлается яснымъ.

Произвольное вниманіе привлекается предметами, которые: а) отвѣчаютъ преобладающимъ въ насъ интересамъ, б) имѣютъ связь съ волнующими насъ чувствованіями или в) легче всего могутъ быть усвоены. Послѣднее бываетъ, когда предметы, подлежащіе усвоенію, уже знакомы или когда ихъ дѣйствіе сильно или продолжительно. Всѣ эти условія однородны: интересы и чувствованія указываютъ на запросы воли; къ естественнымъ потребностямъ воли относится и легкость изученія. Воля и ея запросы составляютъ, слѣдовательно, послѣднюю основу не только произвольнаго, но и произвольнаго вниманія. Но отъ вниманія зависитъ направленіе нашей сознательной жизни. Слѣдовательно, наша сознательная жизнь опредѣляется въ своемъ теченіи не внѣшними факторами, которые ее возбуждаютъ, а нашими внутренними потребностями, запросами и цѣлями. И значитъ, реальная основа или субъектъ душевной жизни есть начало самопроизвольное, развивающее дѣятельность для удовлетворенія своихъ потребностей.

Познаетъ себя субъектъ черезъ свои обнаруженія, сознаваемые непосредственно. Всякое наше познание заключаетъ въ себѣ двѣ стороны, являясь актомъ сознанія и самосознанія. Какъ актъ сознанія, оно даетъ намъ знать, съ чѣмъ мы имѣемъ дѣло, какой предметъ мы созерцаемъ предъ собою — столъ, стулъ, чернильницу, перо или что другое. Какъ актъ самосознанія, оно говоритъ намъ, что, видя, напр., столъ, мы спокойно созерцаемъ, а не находимся въ состояніи волненія или желанія. Эти двѣ стороны даны бываютъ всюду, хотя вслѣдствіе узости сознанія никогда не сознаются съ одинаковою ясностью. Иногда болѣе ясно сознается предметъ, иногда — актъ созерцанія, смотря потому, на что бываетъ обращено наше вниманіе. Познаніе свое мы начинаемъ не съ себя самихъ, а съ внѣшняго міра, съ окружающихъ тѣлъ; поэтому и свои обнаруженія душевныя первоначально мы познаемъ не въ чистомъ видѣ, а въ связи съ тѣлесными явленіями. Изучая тѣла, мы выдѣляемъ изъ нихъ одно, нераздѣльно связанное съ нами. Мы замѣчаемъ, что это тѣло является въ своемъ родѣ единственнымъ. Въ отличіе отъ другихъ тѣлъ, оно не покидаетъ насъ никогда. Прикосновеніе къ нему чего-либо посторонняго мы не только видимъ, но и испытываемъ. Перемѣны его являются въ нашей жизни событіями, пріятно или непріятно волнующими наше существо. Черезъ него мы исполняемъ свои хотѣнія; хотимъ мы что-нибудь приблизить къ себѣ — приближаемъ къ нему, хотимъ удалить отъ себя — удаляемъ отъ него. Въ результатѣ у насъ слагается убѣжденіе, что тѣло это и мы составляемъ одно, что его состояніи — наша состоянія, его движенія — наши дѣйствія. На этой ступени самопознанія мы отождествляемъ заботы о себѣ съ заботами о своемъ тѣлѣ. Мало по малу у насъ развивается способность отвлеченія. Мы научаемся отрывать свой умственный взоръ отъ яркихъ образовъ внѣшней, чувственной дѣйствительности и сосре-

доточивать вниманіе на явленіяхъ своего внутренняго, душевнаго міра. Мы находимъ въ себѣ безконечно разнообразіе мыслей, чувствованій, желаній. Для насъ становится очевиднымъ, что въ этихъ-то явленіяхъ, непосредственно воспринимаемыхъ нами, но сокрытыхъ отъ непосредственнаго взгляда другихъ, и выражается наша сущность. Наше тѣло теряеть въ нашихъ глазахъ свое прежнее значеніе; мы начинаемъ смотрѣть на него, какъ на ви́шній объектъ, который, подобно другимъ тѣламъ, воспринимается ви́шними чувствами и оказываетъ сопротивленіе нашей волѣ. Открывъ явленія внутренняго міра, мы пытаемся свести ихъ къ логическому единству. Къ этому побуждаютъ насъ и присущее нашей мысли требованіе единства, и наше естественное желаніе повѣсть себя. Мы выдвигаемъ на первый планъ опредѣленную группу явленій, отвѣчающихъ кореннымъ запросамъ нашей воли, нашему призванію, и съ точки зрѣнія этихъ явленій освѣщаемъ всѣ остальные явленія нашей душевной жизни. У обыкновенныхъ людей жизненное призваніе въ большинствѣ случаевъ не бываетъ ясно выражено; поэтому и взглядъ ихъ на себя не отличается устойчивою опредѣленностью. Одинъ взглядъ имѣеть человѣкъ на себя, какъ на чиновника, другой — какъ на главу семьи, третій — какъ на члена товарищескаго кружка и пр. Конечно, во всѣхъ этихъ взглядахъ должно быть нѣчто общее, отвѣчающее индивидуальнымъ особенностямъ человѣка; но это общее остается обыкновенно темнымъ и неопредѣленнымъ. Съ измѣненіемъ запросовъ воли естественно долженъ мѣняться и взглядъ человѣка на себя. Бываютъ случаи, что человѣкъ, подъ вліяніемъ органическаго разстройства, неожиданно для себя проникается новымъ настроеніемъ и новыми стремленіями. Потребность объяснить новое свое состояніе приводитъ его къ новому взгляду на себя. Какой-нибудь столарь вдругъ приходитъ къ мысли, что онъ германскій императоръ, и въ этомъ смыслѣ начинаетъ дѣйствовать и истолковывать всѣ извѣстные факты своей жизни. Если при этомъ онъ наталкивается на факты, стоящіе въ явномъ противорѣчій съ принятой имъ точкой зрѣнія, онъ совершенно послѣдовательно отвергаетъ эти факты и приписываетъ ихъ посторонней личности. Подобные случаи извѣстны подъ названіемъ «раздвоенія личности». На самомъ дѣлѣ въ этихъ случаяхъ не происходитъ никакого раздѣленія личности: субъектъ остается единымъ, его разсужденія — логически послѣдовательными, но у него получаются странные выводы, потому что онъ выходитъ изъ странныхъ для здороваго человѣка предположеній.

Нѣкоторые мыслители отрицаютъ субстанціальную природу субъекта, считая его простымъ признакомъ или выраженіемъ связи между явленіями сознанія. Это ученіе извѣстно подъ именемъ феноменализма. Представителями его служатъ: а) чистые эмпирики, которые не хотятъ знать ничего кромѣ явленій и ихъ временныхъ связей; б) матеріалисты, для которыхъ душевная жизнь не болѣе, какъ

рядъ явленій, пассивно сопровождающихъ мозговые процессы, и в) пантеисты, по взгляду которыхъ, существуетъ только одна субстанція — Божественная, а человѣкъ и его психо-физическая жизнь — простой модуль Божества. Всѣ эти взгляды не согласуются съ данными внутренняго опыта.

Литература. Лотце, «Микрокосмъ» (М., 1866, т. I, кн. II, гл. 1 и 5); Гогопкій, «Программа психологіи» (Кіевъ, 1880, стр. 32 и слѣд.); Снегиревъ, «Психологія» (Харьк. 1893, стр. 288—324); Фонсегривъ, «Элементы психологіи» (Сергіевъ Посадъ, 1900, стр. 204—213); Спенсеръ, «Основанія психологіи» (СПб., 1876, т. I, стр. 151—168; т. II, стр. 353—368; т. IV, стр. 152—200); Милль, «Обзоръ философіи сэръ Вильяма Гамильтона» (СПб., 1869, гл. XII); Джемсъ, «Психологія» (СПб., 1896, стр. 132—168); Рибо, «Болѣзнь личности» (М., 1877); Лопатинъ, «О реальномъ единствѣ сознанія» («Вопросы филос. и психол.» 1899, кн. 49, стр. 600—623 и кн. 60, стр. 861—880); Козловъ, «О множественности состояній сознанія» («Философ. Трехмѣсячникъ», 1886); Серебренниковъ, «Самооткровеніе духа, какъ источникъ его познанія» («Христ. Чтеніе», 1897, ч. I, стр. 424—439); его же, «Опытная психологія и ея методы» («Христ. Чтеніе», 1899, ч. I, стр. 639—677). В. С.

Субъектъ — въ грамматикѣ — то же, что подлежащее (см.).

Субъектъ — названіе темъ въ двойной, тройной и четверной фугахъ (см. Фуга).

Субъюнтивъ (грамм., *modus subjunctivus*) — латинское такъ наз. сослагательное наклоненіе, въ которомъ слились индоевропейскія сослагательное и желательное (см.) наклоненія. По синтаксической функціи своей С. является продолжателемъ какъ того, такъ и другого наклоненія. Названіе свое онъ получилъ отъ того, что во многихъ случаяхъ онъ выражаетъ зависимость придаточнаго предложенія отъ главнаго, или, какъ говорить, подчиняетъ придаточное предложеніе главному. Система такъ наз. послѣдовательности временъ (*consecutio temporum*) показываетъ, насколько сильно развилась въ латинскомъ субъюнтивѣ эта функція. Историческое возникновеніе этой системы восходитъ къ видовымъ различіямъ глагольныхъ формъ, съ особенной ясностью выражающимся въ формахъ *coniunctivi praesentis* и *perfecti*, изъ которыхъ первая первоначально имѣла значеніе несовершеннаго вида, а вторая — совершеннаго. Изъ этого видового значенія развилось обозначеніе дѣйствія одновременнаго (*conj. praes.*) и предшествующаго (*conj. perf.*) по отношенію къ дѣйствію главнаго предложенія. Такимъ образомъ С., какъ и греческія сослагательное и желательное, не имѣеть, по большей части, временнаго значенія и, какъ греческія причастія настоящаго времени (несовершенный видъ) и аориста (совершенный видъ), выражаетъ отношеніе дѣйствія придаточнаго предложенія къ дѣйствію главнаго. Образчиками С. настоящаго времени могутъ служить слова Плавта: *ne me morari censeas* (Truc., 668); С. прошедшаго совершеннаго (перфекта) — *si forte liber fieri acceperim, mittam nuntium ad*

te (Miles glor., 1862). См. В. Delbrück, «Vergl. Synt. d. indog. Sprachen» (II, 310, 375—390).
Д. Кудрявскій.

Сувалки — губ. городъ, на р. Чарна Ганча, между оз. Ганча и Вигры. Превосходный климатъ; С. — одинъ изъ самыхъ благоприятно обставленныхъ въ санитарномъ отношеніи городовъ Царства Польскаго. Жит. (1899) 27165 (13676 жнщ.); дворянъ 1716, чиновниковъ 1077, духовенства 37, купцовъ 152, мѣщанъ 14463, мѣщанъ-рольниковъ 2637*, крестьянъ 5524, вилннхъ чиновъ 1454, иностранцевъ 105. Русскихъ 1337, поляковъ 10193, литовцевъ 336, французовъ 5, нѣмцевъ 994, евреевъ 14293, татаръ 7. Православи. 1150, единовѣрцевъ 7, раскольниковъ 180, рим.-католик. 10537, лютеранъ 991, евреевъ 14293, магометанъ 7. Каменн. православ. соборъ, католич. црк., синагога, больницы св. Петра и Павла на 56 кров. и еврейская на 30 кров., домъ призрѣнія (православный), католич. дѣтскій приютъ, христіанское благотворит. общество, гимназія муж. и жен. (375 мальч. и 236 дѣв.), 4 одноклассн. началн. учил. (354 мал. и 68 дѣв.), 1 воскресно-ремесл. учил. (28 дѣв.), 2 части училища (42 мал. и 85 дѣв.). Фабрикъ и заводовъ 42, въ томъ числѣ 8 кожевенныхъ, 1 маслобойный, свѣчн. и мыловаренныхъ 2, пиво- и медоваренныхъ 7, соломенныхъ шляпъ 3, мукомольныхъ 4, кирпичныхъ 1, металлург. 4, съ 219 рабоч. и общей суммой производства въ 287350 руб. Доходовъ городскихъ въ 1898 г. 32851, расходъ — 29136 руб., въ томъ числѣ на содержаніе городского управления 18175 руб., благоустройство гор. 4569, учебн. и благотв. дѣла 2176 руб. С. принадлежить къ числу новыхъ городовъ; заселеніе мѣстности, имъ занимаемой, началось въ XVI в. Въ 1800 г. С. имѣли 214 домовъ и 1184 жит. (евреямъ здѣсь жить запрещалось). При образованіи Царства Польскаго С. вошли въ составъ Августовской губ., а въ 1867 г. стали губернской городомъ.

Сувалскій уѣздъ занимаетъ площадь въ 1342,7 кв. вер.; жит. 95693, въ томъ числѣ 48235 женщ.; главныя занятія жителей—хлѣбопашество, рыболовство и торфодобываніе; вслѣдствіе малоземелья крестьянъ очень развиты отхожіе промыслы. Л. В.

Сувалская губернія—одна изъ 10 губерній Царства Польскаго; учреждена при новомъ раздѣленіи края въ 1867 г. Въ составъ С. губерніи вошла прежняя Августовская губ., съ выдѣленіемъ площади въ 5449 кв. вер., образовавшей Ломжинскую губ. С. губернія занимаетъ самую сѣв. часть Царства Польскаго и отдѣляется на С и В р. Нѣманомъ отъ губ. Ковенской, Виленской и Гродненской, на Ю рр. Бобромъ и Неттою отъ Гродненской губ.; съ ЮЗ и З граничитъ съ Ломжинской губ. и Пруссіею. Площадь губерніи представляетъ неправильный прямоугольникъ, наибольшее протяженіе котораго отъ С къ Ю до 220 вер., съ З къ В—110 вер. По направленію съ С на В проходитъ посрединѣ губерніи Урало-Балтійская возвышенность,

* Мѣщане, занимающіеся исключительно подгороднымъ сельскимъ хозяйствомъ.

скальные отроги которой образуютъ (близъ мѣст. Румшишки) на р. Нѣманѣ подводные камни, затрудняющіе плаваніе. Въ общемъ, вся С. губернія принадлежитъ къ «Поозерью», т. е. области озеръ, которыхъ въ губерніи очень много. Многіе изъ этихъ озеръ богаты рыбою, составляющею важную отрасль народной промышленности. Р. Шешупа своимъ теченіемъ и р. Ганча, уносящая воды со склоновъ Урало-Балтійской возвышенности, указываютъ направленіе послѣдней. Высота ея возрастаетъ по мѣрѣ удаленія отъ лѣваго берега Нѣмана и въ сѣв.-зап. направленіи; едра достигая 400—550 фут., въ Сейнскомъ у., высота эта въ окрестностяхъ г. Сувадокъ доходитъ уже до 800 фут., а подъ Выштынемъ (на границѣ Пруссіи, въ Волковышскомъ у.)—до 940 фут. Въ сѣв. части губерніи площадь представляетъ низменность, образуемую рѣчными долинами Шешупы и Нѣмана; такую же низменность представляетъ Кальварійскій у., почва котораго торфяная. На всемъ пространствѣ губ. мощнымъ развитіемъ пользуются дилувіальные наносы, изъ которыхъ мѣстами, въ рѣчныхъ долинахъ, выступаютъ осадки мѣловой системы и палеогена; къ послѣднимъ принадлежатъ напр. магнетитовые пески по р. Чарна Ганча и глауконитовыя породы въ Волковышскомъ уѣздѣ. Черноземъ залегаетъ мѣстами на красномъ мергелѣ. Въ общемъ почва въ С. губ. плодородная, въ особенности въ уу. Маріампольскомъ и Кальварійскомъ; неплодородна только часть уу. Сувалккаго и Августовскаго. Изъ полезныхъ ископаемыхъ извѣстны: мергель, торфъ, огнеупорная глина и жерновой камень. Близъ пос. Олиты находятъ въ пескѣ янтарь. Болотная желѣзная руда сопровождается теченіемъ рр. Шешупы, Пильвы, Пенты и нѣкогда разрабатывалась мазурами; минеральные источники имѣются близъ сел. Наравы въ Маріампольскомъ у. С. губернія занимаетъ пространство въ 11028,6 кв. вер. или 1158444 дес.; изъ нихъ 270 тыс. дес. подъ лѣсами, 482 тыс. дес. пахатной земли, подъ садами и огородами около 30 тыс. дес., подъ текущими водами 7296 дес., подъ озерами и прудами 51 тыс. дес.; остальная площадь занята лѣсными порослями, болотами и неудобными землями. Рѣки либо текутъ въ озера, либо впадаютъ въ Нѣманъ. Озеро до 500; изъ нихъ наиболѣе значительныя въ Волковышскомъ уѣздѣ—Выштынецъ (на границѣ Пруссіи), до 31 вер. въ окружности, въ Кальварійскомъ у.—Жувинта, Галюйце, въ Маріампольскомъ у.—Кольнино—въ Сувалскомъ у.: Вигры (величайшее во всемъ Царствѣ Польскомъ озеро, заним. площадь до 9 тыс. дес. и глуб. до 150 фт.), Рослуда, Вижайны, въ Сейнскомъ у.—Дусъ, Метеля, Обеля, Подвесье, Шуралисъ, Ганча Чарна, Гремзды, Гаусты, Сейвы, Галадусъ, Пасерники, въ Августовскомъ у.—Сайно, Біало, Сервы, Бмяно, Нещко. Въ р. Нѣманъ въ предѣлахъ губерніи впадаютъ: Лососна, Чарна Ганча, Вяложица, Біала Ганча, Першайки съ прит. Сперна, Обелина, Дробянка, Стравиньне, Іезіа съ 5 небольшими притоками, Шешупа (судоходна) и др. Въ озера впадаютъ: Пшистайна—въ Біало, Сутра

—въ Дуся, Писса—въ Выштынедь. *Августовскій канал* (I, 67), соединяющей р. Нѣманъ съ Вислою, проходитъ по Ю губерніи, но большого торговаго значенія не имѣеть. *Климатъ* С. губерніи весьма непостоянный, что объясняется близостью моря, отъ котораго она отдѣлена безлѣснымъ пространствомъ; характерная особенность климата—частыя перемѣны вѣтровъ и температуры. Колебанія наиболѣе значительны весною, наименѣе—осенью. Сильныя бури крайне рѣдки, ливней съ грозой бываетъ до десяти въ году; послѣдніе разражаются почти всегда въ рѣчной долині Нѣмана. Число дней съ дождемъ до 70, снѣжныхъ—до 30 въ году. Обиліе озерныхъ водъ и близость моря обуславливаютъ сильное насыщеніе атмосферы влагою. 25-лѣтнія метеорологическія наблюденія темп. въ С. губ. (въ Маріамполѣ) показали средн. темп.: для янв.—6,2°, февр.—5, марта+3,8, апр.+6,2, мая+12,4, юня+17,5, юля+18,8, авг.+17,5, сент.+15, окт.+7,5, ноября—2,5, дек.—1,2°. Въ 1899 г. въ С. губ. насчитывалось 738362 жит. (371609 жнщ.), въ томъ числѣ римско-католи.—541215, евреевъ 118712, лютеранъ—50127, правосл.—20072, раскольниковъ—6982, единовѣрцевъ—1050 и магометанъ—204; крестьянъ усадебныхъ—425343, безземельныхъ—159464, мѣщанъ—92514, оставшихъ и запасныхъ нижн. чиновъ 31102, мѣщанъ розльниковъ—20704 *, дворянъ—3944, иностранцевъ—2125, чиновниковъ—1909, купцовъ—957 и духовенства—300 чел. Литовцевъ 389424; они расселены въ сѣв. уу., до р. Чарной Гавчы; за предѣлами этой р. они становятся все рѣже, въ уу. Сувалкскомъ и Сейнскомъ ихъ уже нѣтъ вовсе; огромное большинство этого племени—хлѣбопашцы. Поляковъ 159497; они живутъ болѣею частью въ городахъ и принадлежать къ мазурскому племени. Евреевъ 118712; обитаютъ въ городахъ и посадахъ. Нѣмцевъ 39107; они разсѣяны по всей губ., но встрѣчаются преимущ. въ уу. Маріампольскомъ и Кальварійскомъ, гдѣ занимаются разными ремеслами. Русскихъ (и родственныхъ имъ русиновъ) 31026; они живутъ въ вост. части Августовскаго у., гдѣ сохранили свои древніе нарѣчіе и обычаи, и въ городахъ; всѣ они православные, за исключеніемъ 6982 (3471 жнщ.) раскольниковъ, принадлежащихъ къ филипповской сектѣ (безпоповцы), поморскаго согласія, приемлющаго бракъ; Раскольники сосредоточены въ уу. Сейнскомъ (2762 чел.), Сувалкскомъ (2671), Августовскомъ (1090) и Кальварійскомъ (459). Татаръ около 600; они поселились здѣсь въ XV в. и приняли польскіе обычаи и языкъ; живутъ въ уу. Кальварійскомъ и Волковышскомъ, занимаются хлѣбопашествомъ. С. губ. состоитъ изъ 7 уу. (Августовскій, Владиславовскій, Волковышскій, Кальварійскій, Маріампольскій, Сейнскій и Сувалкскій), заключающихъ 10 городовъ (въ томъ числѣ 1 губ.—Суваля, 6 уѣздн.—Августовъ, Владиславовъ, Волковышки, Кальварія, Маріамполь, Сейны, и 3 заштатныхъ—Шаки, Вержоловъ, Прены), 19 посадовъ и 92 гмины. На 1 кв. в. приход. 56,4 жит. Главное занятіе

населенія—сельское хозяйство; промышленность мало развита и находится въ тѣсной связи съ сельскимъ хозяйствомъ, продукты котораго сбываются почти исключительно въ Пруссію. Благодаря культурному влиянію послѣдней, сельское хозяйство въ С. губ. достигло высокой степени совершенства; улучшенныя сельскохозяйственныя орудія встрѣчаются и въ крестьянскихъ хозяйствахъ. Главнѣйшія культурныя растенія—пшеница и картофель; средн. ежегодн. посѣвъ зерновыхъ хлѣбовъ 800 тыс. четв., урожай—2½ милл. четв.; средн. посѣвъ картофеля—370 тыс. четв., урожай—1½ милл. четв.; сѣна собирается 12 милл. пуд. Въ 1899 г. насчитывалось лошадей 111 тыс., крупн. рог. скота 156 тыс. гол., мелкаго (овецъ, козь, свиней) 447 тыс. Изъ промысловъ первое мѣсто занимаетъ лѣсной; въ 1898 г. изъ однихъ только казенныхъ лѣсовъ продано на сплавъ въ Пруссію лѣсу на 896324 руб. 380 пчеловодовъ, 8062 улья; получено 37 тыс. фн. меду и 9 тыс. фн. воску. Изъ кустарныхъ промысловъ преобладаютъ выдѣлка холста, крестьянскаго сукна и рыболовныхъ снастей и сѣтей. При прогрессивно увеличивающемся среди крестьянскаго населенія малоземельіи и безземельіи и при слабомъ развитіи фабричной промышленности въ губерніи, въ отхожіе промыслы уходятъ до 45 тыс. чел. (33 тыс. въ Привислянскія губ., 12 тыс. во внутреннія губ. Имперіи); кромѣ того, ок. 40 тыс. чел. отправляется въ Пруссію по краткосрочнымъ легитимационнымъ билетамъ. Къ 1899 г. считалось 631 фабрикъ и заводовъ, съ общей суммою производства до 3 милл. р.; изъ нихъ винокурен. и пивовар. заводы занимаютъ главное мѣсто. Торговыя обороты губерніи не превышаютъ 7 милл. р., изъ которыхъ до 4 милл. приходится на торговлю съ Пруссіею. Въ 1898 г. поступило оклада. сборовъ 612 тыс. руб., неокладныхъ—9402 тыс. руб. Больницъ 7, на 181 кровать; учебныхъ заведеній 198, съ 11326 (3009 дѣв.) учаш.; евр. хедеровъ 214, съ 3286 (722 дѣв.) учащимися. По С. губ. идутъ вѣтви Сиб.-Варш. жел. дор., отъ Ковна къ Вержолову и отъ Сувалякъ съ одной стороны къ ст. Ораны, съ другой—къ Гродно. По Нѣману ходятъ пароходы между Гродно и Ковно.

Л. Веинбергъ.

Суваляскія Губерніи Владности—издаются въ Суваляхъ съ 1867 г., еженедѣльно.

Суваля (Suwalee)—рѣка въ Сѣв. Америкѣ, беретъ начало въ штатѣ Георгіи изъ болота Окифиноки (Океефинокее), впадаетъ въ Мексиканскій заливъ въ штатѣ Флориды; дл. теченія 685 км. Притоки: Аллагаха, Уизслакохи съ Литль-риверъ, Окопилько и Санта-Фе. У береговъ С. много лѣсныхъ сбѣрныхъ источниковъ.

Суверендоръ (Souveraindor)—нѣкогда золотая монета въ австрійскихъ Нидерландахъ, 264¾ грана чистаго золота = 6,62 руб. Впослѣдствіи стоимость С. была меньше. Были и двойные С.

Суверенитетъ (Souveraineté, suprema potestas)—верховенство, совокупность верховныхъ правъ, принадлежащихъ государству

* См. прим. къ ст. Суваляки.

или его главъ. Главнѣйшій моментъ, опредѣляющій понятие С., есть моментъ отрицательный: надъ данною властью, которой принадлежить С., не должно стоять никакой другой власти, имѣющей правомѣрное полномочіе давать ей повелѣнія или препятствовать осуществленію ея воли. С. принадлежить обыкновенно главѣ государства, т. е. монарху, царствующему по собственному праву, власть котораго не делегирована никакой другою. Президентъ республики, власть котораго делегируется ему народомъ, является должностнымъ лицомъ, а не сувереномъ; не можетъ считаться сувереномъ и вице-король или наместникъ, какъ-бы широки ни были его полномочія; не были суверенами и майордомы въ эпоху Меровинговъ, не смотря на то, что фактически они были правителями государства въ гораздо болѣе степени, чѣмъ тогдашніе короли—не были именно потому, что юридически они все-таки зависѣли отъ Меровинговъ. Однако, субъектомъ С. не всегда является монархъ. Такъ, въ Англіи С. признается принадлежащимъ «королю въ парламентѣ» (King in parliament), т. е. королю, палатѣ лордовъ и палатѣ общинъ, взятыхъ вмѣстѣ. Изъ нихъ палата общинъ дѣйствуетъ не по собственному праву, а по срочному полномочію отъ народа. Въ Германской имперіи носителемъ С., какъ это призналъ еще кн. Бисмаркъ въ рейхстагѣ, въ 1871 г., а вслѣдъ за нимъ и всѣ германскіе государствѣды, является не императоръ, а вся совокупность союзныхъ правительствъ, по отношенію къ которымъ императоръ является только президентомъ. Уже нѣкоторые средне-вѣковые и позднѣйшіе богословы, въ особенности кальвинисты, индепенденты и иезуиты, развивали идею, что первоначальнымъ носителемъ государственнаго С. является народъ, который въ цѣляхъ общественныхъ, въ интересахъ управления и порядка, делегируетъ свою власть монарху, вслѣдствіе чего теряетъ свой С. и обращается въ подданнаго. Сходную мысль развивалъ Гоббсъ, доказывавшій, что «et in monarchiis populus imperat, vult enim populus per voluntatem unius»; такимъ образомъ «in monarchia rex est populus» («Elementa philosophica de cive»). Въ XVIII в., въ особенности благодаря Руссо («Contrat social»), распространилась идея, что С. можетъ и долженъ принадлежать одному лишь народу въ его совокупности. Эта идея нашла юридическое выраженіе въ законодательствѣ великой французской революціи, признавшемъ, что вся полнота верховныхъ государственныхъ правъ принадлежить народу, который осуществляетъ свое право посредствомъ всеобщаго голосованія. Та же идея выражена и въ конституціи Соед. Штатовъ, которая начинается словами: «Мы, народъ Соед. Штатовъ, вводимъ и утверждаемъ эту конституцію... съ цѣлью образовать болѣе прочный союзъ, утвердить правосудіе, обезпечить внутреннее спокойствіе... способствовать общему благосостоянію и обезпечить благо свободы». Въ сущности, англійское признаніе носителемъ С. «короля въ парламентѣ» ведетъ за собой подобное же признаніе истиннымъ сувереномъ не монарха,

а народа, хотя и въ совокупности съ монархомъ, а также лордами; въ демократическихъ же республикахъ единственнымъ носителемъ С. является народъ. Однако, вопросъ о народномъ С. представляетъ большую трудность, вслѣдствіе неопредѣленности понятія *народъ*. Въ дѣйствительности право голоса при выборахъ и при законодательной дѣятельности, осуществляемой посредствомъ плебисцитовъ или референдумовъ, не принадлежить женщинамъ, малолѣтнимъ, лишеннымъ или ограниченнымъ въ правахъ, отбывающимъ воинскую повинность и многимъ другимъ категориямъ населенія; слѣдовательно, они не являются членами того народа, который облеченъ суверенитетомъ. Объясненіемъ этой аномалии служить то, что избиратели пользуются своимъ правомъ избрания или рѣшенія вопросовъ, а избранныя лица—правомъ власти, отъ имени и лица всего народа, а не тѣхъ категорій его, которыя подаютъ голосъ. Депутаты въ парламентѣ являются, какъ это прямо выражено во многихъ конституціяхъ, представителями не своего округа, тѣмъ паче—не лицъ, пользующихся въ немъ правомъ голоса, и не лицъ, дѣйствительно подавшихъ за него голосъ, а представителями всей страны; иначе не было-бы основанія запрещать депутатамъ принимать отъ избирателей обязательныя полномочія. Изъ самаго опредѣленія понятія С. логически вытекаетъ, что С. не можетъ быть дѣлимъ, уменьшаемъ, увеличиваемъ, дробимъ и т. д. Однако, наличность государства, входящихъ въ составъ федерацій и, слѣдовательно, ограничивающихъ свои верховныя права, заставилъ уже творцовъ американской конституціи, а вслѣдъ за ними Токвиля, въ нѣмецкой литературѣ—Вайна и нѣкоторыхъ другихъ, создать теорію «дѣлимости С.». Въ настоящее время эта теорія оставлена и замѣнена теоріей несuverенныхъ государствъ (см. Союзное государство, XXXI, 94). Монархи вассальныхъ государствъ, напримѣръ Болгаріи, не являются суверенами, ибо они получаютъ свои полномочія съ утвержденія правительствъ другихъ государствъ и имѣютъ извѣстныя обязательства по отношенію къ этимъ правительствамъ—обязательства, принятія не добровольно, не въ силу соглашенія; будучи вассалами, такіе монархи имѣютъ надъ собою сюзерена. Въ виду того, что имъ принадлежить во всѣхъ внутреннихъ дѣлахъ вся совокупность правъ монарха, въ нѣкоторой части литературы установилось неправильное наименованіе ихъ *полусуверенными* монархами. Съ точки зрѣнія международнаго права, С. есть абсолютное и исключительное право государства рѣшать всѣ внутренніе вопросы, независимо отъ воли другихъ, и вступать съ другими государствами во всевозможныя соглашенія. Международное общеніе возможно только при взаимномъ признаніи государственнаго С. См. Jellinek, «System der öffentlichen Rechte» (Фрейбургъ, 1892); Waitz, «Grundzüge der Politik» (Киль, 1862); Laband, «Das Staatsrecht d. deutschen Reichs» (3 изд., I т., Фрейбургъ, 1895); Borel, «Sur la souveraineté et l'état fédératif» (Бернъ, 1886); Murpard, «Die Volkssouverani-

tät im Gegensatz der Legitimität» (1832); Maurenbrecher, «Die deutschen regierenden Fürsten und ihre Souveränität» (1839).

Сувестръ (Эмиль Souvestre, 1806—1854) — французскій писатель. Обратил на себя внимание описаніями Бретани: «Le Finistère en 1836» и «La Bretagne pittoresque» (1841); написал множество романовъ, драмъ и водевилей, въ которыхъ выказалъ много наблюдательности, но мало фантази. Наиболее извѣстны изъ нихъ: «Riche et pauvre», «Les derniers Bretons», «Pierre et Jean», «Les Réprouvés et les Elus», «Confessions d'un ouvrier». Академіей въѣнчаны были труды С.: «Un philosophe sous les toits», «Au coin du feu», «Sous la tonnelle» (1852); «Le mémorial de famille» (1854). Драматическія произведенія С., какъ «Henri Hamelin», «L'oncle Barliste», «La Parisienne», «Le Mousse», являются какъ-бы антитезою пьесамъ Скриба; въ противоположность послѣднему, у С. носителями морали выступаютъ представители не богатыхъ классовъ населенія, а преимущественно нуждающейся массы. С. принадлежатъ еще остроумныя «Causeries historiques et littéraires» (1854).

Сувоина или *Vorticella* — родъ изъ семейства Vorticellina отряда кругорѣсничныхъ инфузорій или Peritricha (см. т. XXIII, стр. 308 — 309), а также Рѣсничныя инфузорія т. XXVII, стр. 483—488 табл. II, фиг. 13, 15—16). Одиночныя или колониальныя микроскопическія формы до 0,2 мм. въ діаметрѣ, ведущія неподвижный образъ жизни, прикрепляясь помощью длинной, сократимой ножки или стебелька къ неподвижнымъ предметамъ или къ наружнымъ покровамъ раковъ и другихъ животныхъ. Тѣло имѣетъ форму колокольчика (табл. II, фиг. 13), передній конецъ котораго расширенъ на подобіе воронки, образуя такъ назыв. перистома (см.), окаймленную околоротовымъ вѣнчикомъ мерцательныхъ пластинокъ. Этотъ адоральный вѣнчикъ ведетъ въ преддверіе (*ost.*), въ глубинѣ котораго помещается ротъ, ведущій въ глотку (*oes.*); въ преддверіе открывается кроетъ того поросница (*a.*) и сократительная вакуоль (*c. v.*). Въ эктоплазмѣ залегаютъ мускульныя фибриллы или мионемы, обусловливающія сокращеніе тѣла при самыхъ незначительныхъ раздраженіяхъ, при чемъ перистома загибается внутрь и С. принимаетъ шаровидную форму. При сокращеніи тѣла, стебелекъ сокращается также (благодаря залегающему внутри его осевому пучку мионемъ) и закручивается спирально (табл. II, фиг. 16). Въ энтоплазмѣ залегаютъ лентовидный макронуклеусъ (фиг. 13 в.) съ прилегающимъ шаровиднымъ микронуклеусомъ (*n.*). Тѣло бѣловатое, или желтоватаго или зеленоватаго цвѣта; у нѣкоторыхъ встрѣчаются зоохореллы. Размножаются посредствомъ дѣленія (поперечнаго, а не продольнаго). Кроетъ безполое размноженія встрѣчается и половое — копуляция, при чемъ сливаются большія, неподвижныя формы или макрогониди съ маленькими, свободно-плавающими или микрогонидіями. Цисты шаровидны. С. встрѣчаются по всему свѣту, попадаются въ прѣсныхъ и морскихъ водахъ (подъ

часть одна и тотъ же видъ); было описано очень большое число видовъ, которые могутъ быть сведены къ 15—20 видамъ. В. III.

Суворина (Анна Ивановна, 1840—1874, рож. Варанова) — первая жена Алексѣя Серг. С. Вмѣстѣ съ Е. I. Лихачевой (см.) перевела и составила рядъ популярныхъ книгъ: «Путешествіе къ центру земли», Верна (съ франц.; СПб., 1865); «Исторія французской революціи», Минье (перев. съ франц., СПб., 1866); «Слуги желудка», Масэ (съ франц., СПб., 1866—67, 2-е изд., 1870); «Для чтенія. Сборникъ повѣстей и рассказовъ, стихотвореній и популярныхъ статей для дѣтей» (СПб., 1866); «Великія явленія и очерки природы» (СПб., 1866—67; 2-е изд., 1874); «Австралія. Исторія открытія и колонизація» (съ вѣм., СПб., 1871) и др.

Суворинъ (Алексѣй Алексѣевичъ) — писатель, старшій сынъ А. С. С. Род. въ 1862 г., окончилъ курсъ въ спб. унив. по историко-филол. факультету; одно время былъ отвѣственнымъ редакторомъ «Новаго Времени». Отдѣльно напеч.: «Книгиня Е. Р. Дашкова» (1888) и «Палестина» (СПб., 1892—95; роскошное изданіе).

Суворинъ (Алексѣй Сергѣевичъ) — извѣстный журналистъ. Род. въ 1834 г. въ с. Коршувѣ, Бобровскаго у., Воронежской губ. Отецъ его былъ государственный крестьянинъ того же села, отданный по набору въ солдаты, раненый при Бородинѣ и получившій затѣмъ офицерскій чинъ; онъ дослужился до капитана, что въ то время давало потомственное дворянство. С. учился въ воронежскомъ Михайловскомъ кадетскомъ корпусѣ и въ спеціальныхъ классахъ Дворянскаго полка (нынѣ Константиновское военное училище), откуда выпущенъ въ саперы. Вскорѣ онъ вышелъ въ отставку, выдержалъ экзаменъ на званіе учителя уѣзднаго училища и отдался педагогической дѣятельности, сначала въ Бобровѣ, затѣмъ въ Воронежѣ, гдѣ сблизился съ М. Ѳ. Де-Пуле и поэтомъ Никитинымъ. Въ изданной Де-Пуле «Воронежской Бесѣдѣ» (1861) С. помѣстилъ, между прочимъ, рассказы изъ народной жизни «Гарибальди», получившій большую извѣстность благодаря тому, что его часто читалъ на литературныхъ вечерахъ знаменитый актеръ Садовскій. Съ 1858 г. С. сталъ помѣщать переводные стихи и мелкія статейки въ «Вазѣ», «Москов. Вѣсти», «Весельчакѣ» и «Русск. Дневникѣ». Нѣсколько корреспонденцій изъ Воронежа (подъ псевд. *Василій Марковъ*) въ «Рус. Рѣчи» (1861) обратили на себя вниманіе издательницы этого журнала, графини Сальясъ, которая предложила С. переселиться въ Москву и принять постоянное участіе въ «Рус. Рѣчи». Когда «Рус. Рѣчь» прекратилась, С. занялся составленіемъ книжекъ для народнаго чтенія, для московскаго «Общества распространенія полезныхъ книгъ» («Ермакъ, покоритель Сибири», «Бояринъ Матвѣевъ», «Исторія смутнаго времени»); послѣдняя не была пропущена цензурою). Тогда же онъ напечаталъ въ «Современникѣ» (1862, № 2) повѣсть «Солдатъ и солдатка», въ «Лесной Полянкѣ» Л. Н. Толстого — «Жизнь патріарха Никона» (есть

отд. издание), въ «Отеч. Зап.» — рассказ «Отверженный» (1863, № 1) и повѣсть «Аленка» (1863, № 7 и 8). Въ 1863 г. С. переселился въ Петербургъ, гдѣ писалъ обзорные журналовъ въ «Русск. Инвал.» (за подписью *А. И—н*) и сдѣлался секретаремъ и ближайшимъ сотрудникомъ «С.-Петерб. Вѣд.», занявшись, послѣ перехода къ В. О. Коршу, одно изъ первыхъ мѣстъ въ рядахъ умѣренно-либеральной печати. Здѣсь С., подъ псевдонимомъ *А. Бобровскій*, помѣстилъ рядъ полубеллетристическихъ очерковъ текущей жизни, собранныхъ затѣмъ въ отдѣльной книжкѣ подъ заглавіемъ «Всякіе» (СПб., 1866). Прибавленные главы послужили поводомъ къ возбужденію противъ С., въ 1866 г., судебного преслѣдованія. Окружный судъ приговорилъ автора къ 2 мѣсяцамъ тюремнаго заключенія; судебная палата замѣнила это наказаніе 3 недѣлями содержанія на гауптвахтѣ. Самая книга была сожжена (изложеніе ея содержанія см. въ «Сборникѣ свѣдѣній по книжно-литератур. дѣлу за 1866 г.», Черепина, М., 1867). Широкою извѣстность С. приобрѣлъ во второй половинѣ 60-хъ годовъ, когда онъ подъ псевдонимомъ *Незнакомецъ*, сталъ писать въ «СПб. Вѣд.» воскресный фельетонъ («Недѣльные очерки и картинки»). Крупное значеніе въ газетномъ дѣлѣ этому фельетону впервые далъ блестящій талантъ С., соединившій въ себѣ тонкое остроуміе съ искренностью чувства и умѣньемъ къ каждому предмету подойти со стороны его общественнаго значенія. С. расширилъ рамки воскреснаго фельетона, введя въ него обсужденіе самыхъ различныхъ сторонъ современной государственной, общественной и литературной жизни. Это были лучшіе опыты русскаго политическаго памфлета, не стѣснявшіеся нападать очень рѣзко на отдѣльныхъ лицъ, но вмѣстѣ съ тѣмъ только на общественную сторону ихъ дѣятельности. Самые сильные удары С. наносилъ представителямъ реакціонной журналистики—Каткову, Скарятину, кн. Мещерскому и др. По своимъ убѣжденіямъ С. былъ умѣренно-либеральный западникъ, исходившій изъ принциповъ широкой политической свободы, терпимости и протеста противъ узкаго национализма. Это сближало его, между прочимъ, съ «Вѣстникомъ Европы», гдѣ онъ въ 1869—1872 гг. помѣщалъ замѣтки о новыхъ книгахъ и рядъ критическихъ и др. статей (болѣе крупныя изъ нихъ: «Новый романъ Виктора Гюго», 1869, № 6 и 7; «Французское общество въ новомъ романѣ Флобера», 1870, № 1 и 2; «Въ гостяхъ въ домѣ [Замѣтки о Германіи]», 1870, № 9 и 10; «Русская драматическая сцена», 1871, № 1; «Историческая сатира [«Исторія одного города» Щедрина], 1871, № 1). Огромный успѣхъ фельетонныхъ Незнакомца сдѣлалъ его имя ненавистнымъ въ извѣстныхъ кругахъ, и когда въ 1874 г. В. О. Коршъ и его редакция были устранены отъ «С.-Петерб. Вѣд.» (см. Б. Маркеничъ, Коршъ, СПб. Вѣд.), то однимъ изъ главныхъ къ тому мотивовъ были выставлены фельетоны С. Вынужденный уходъ С. изъ «СПб. Вѣд.» вызвалъ всеобщее сожалѣніе, сказавшееся весьма ярко, когда С., въ началѣ 1875 г., выпустилъ двѣ

книжки своихъ «Недѣльныхъ очерковъ и картинокъ». Очерки, болѣею частью писанные на злобу дня, въ значительной степени уже утратили интересъ, но тѣмъ не менѣе были раскуплены въ нѣсколько дней — фактъ для книжной торговли того времени почти небывалый. Въ концѣ 1875 г. С. сталъ писать воскресные фельетоны въ «Виржевыхъ Вѣдомостяхъ» Полевика, а въ началѣ 1876 г. приобрѣлъ, вмѣстѣ съ В. И. Лихачевымъ, «Новое Время». Въ роли официального редактора онъ не могъ выступить по цензурнымъ причинамъ и считался только издателемъ, чѣмъ остается и по настоящее время. Ожиданія, возбужденныя переходомъ «Новаго Времени» къ С., были большія; никто не сомнѣвался въ томъ, что воскресаютъ Коршевскія «СПб. Вѣд.»; Салтыковъ и Некрасовъ дали свои произведенія для первыхъ №№. Но этимъ ожиданіямъ не суждено было сбыться. Ставъ наиболѣе яркою выразительницею симпатій къ возставшимъ славянамъ, газета имѣла огромный успѣхъ не только среди прежнихъ поклонниковъ таланта С., но и въ публикѣ совсѣмъ иного сорта. Это повело къ тому, что чрезъ 1—2 года духовный обликъ издателя становится до неузнаваемости инымъ (см. «Новое Время», XXI, 278). Лично С., впрочемъ, не можетъ быть всецѣло слитъ съ его газетой. Литературная его манера осталась, въ общихъ чертахъ, та же, кака была у него въ «С.-Петерб. Вѣдом.»; она болѣею частью свободна отъ грубаго задѣванія личности, отъ вулгарныхъ издѣвательствъ. Публицистическая дѣятельность С. съ приобретеніемъ «Новаго Времени» въ общемъ ослабѣваетъ. Отъ воскреснаго фельетона онъ себя освободилъ и только изрѣдка пишетъ «Маленькія письма». Последніе годы С. усердно занялся театромъ, къ которому издавна былъ близокъ какъ театралный рецензентъ, и сталъ во главѣ литературно-артистическаго кружка (Малый театр). Какъ драматургъ, С. извѣстенъ пользующеюся большимъ успѣхомъ драмою «Татьяна Рѣпина» (отд. СПб., 1889, 3 изд. СПб., 1899); такой же успѣхъ имѣла и драма «Медея», написанная С. въ сотрудничествѣ съ В. П. Буренинымъ (СПб., 1883, 3 изд., СПб., 1892). Кромѣ того, С. написалъ шутки и комедіи: «Виржевая горячка», «Не пойманъ, не воръ», «Онъ въ отставкѣ», «Честное слово», «Женщины и мужчины» и др. Другія литературныя произведенія С.: романъ «Въ концѣ вѣка Любовь» (СПб., 1893, 3 изд., 1898), вступительный этюдъ къ изданію «Горя отъ ума» (СПб., 1886) и подробный анализъ поддѣлки пушкинской «Русалки» (СПб., 1900). Съ 1872 г. С. издаетъ весьма распространенный «Русскій Календаръ». Почти одновременно съ приобретеніемъ «Новаго Времени» С. основалъ книжный магазинъ и издательскую фирму, занимающую одно изъ первыхъ мѣстъ въ русской книжной торговлѣ. Въ ряду его многочисленныхъ изданій особеннаго сочувствія заслуживаетъ «Дешевая Библиотека» (образцомъ для нея послужили нѣм. «Universal-Bibliothek» Реклама и франц. «Bibliothèque Nationale»), выпустившая уже нѣсколько сотъ книжекъ классическихъ произ-

веденій русскихъ и иностранныхъ писателей. Ср. «Библиографъ», 1893 г. С. Венеровъ.

Суворовскан—станция Кубанской обл., Баталпаинскаго отд. Жит. 6500, церковь, 2 школы, торговпромышл. зав. 15, фабрикъ и зав. 2.

Суворовъ (Александръ Аркадьевичъ, графъ Рымникскій, кн. Италійскій, 1804—82)—внукъ генералиссимуса С., генераль-адъютантъ и генераль отъ инфантерій. Воспитывался за границей, началъ службу юнкеромъ въ л.-гв. конномъ полку; съ отличіемъ участвовалъ въ персидской кампаніи; во время турецкой войны 1828 г. находился при особѣ Государя; позже командовалъ финагорійскимъ полкомъ; въ 1848 г. назначенъ ливляндскимъ, эстляндскимъ и курляндскимъ ген.-губернаторомъ. На этой должности С. пробылъ 14 лѣтъ и сдѣлалъ много полезнаго для края, особенно въ торгово-промышленномъ отношеніи, но подвергался упрекамъ въ излишней свиходительности и даже слабости къ вѣмедкому элементу. Въ 1861 г. С. былъ сдѣланъ свб. военнымъ генераль-губернаторомъ, а по упраздненіи этой должности, въ 1866 г.—генераль-инспекторомъ всей пѣхоты. У него была богатѣйшая библіотека, поступившая въ 1884 г. въ Имп. публичную библіотеку, и архивъ, съ обильными матеріалами для биографіи генералиссимуса С. Ср. некрологъ въ «Русскомъ Ивалидѣ», 1882 г., № 28, и статью А. Чумикова, «Генераль-губернаторство князя А. А. С. въ Прибалтійскомъ краѣ» («Русскій Архивъ», 1890, № 9).

Суворовъ (Александръ Васильевичъ)—князь Италійскій, графъ Рымникскій и Священной Римской имперіи, генералиссимусъ русск. арміи и генераль-фельдмаршалъ австрійской, величайшій русскій полководецъ (1730—1800). Отецъ С., генераль-аншефъ Василій Ивановичъ, видя хилое сложеніе сына, предназначалъ его сначала къ гражданской службѣ, но, вслѣдствіе неодолимаго влеченія мальчика къ военному дѣлу, записалъ его раднымъ въ л.-гвардіи Семеновскій полкъ. Въ 1745 г. онъ достигъ на дѣйствительную службу, которую сталъ нести весьма ретиво, заикалъ свое здоровье, отлично переносилъ усталость и всякія лишения. Солдаты любили С., но уже тогда считали его чудакомъ. Жизнь его не походила на жизнь другихъ дворянъ того времени. Только въ 1754 г. онъ былъ произведенъ въ офицеры, а на боевое поприще впервые выступилъ во время 7-лѣтней войны; участвовалъ въ сраженіи при Кунерсдорфѣ и въ набѣгѣ Чернышева на Берлинъ; въ 1761 г. командовалъ отдѣльными отрядами и отличился какъ отважнѣйшій партизанъ и дикой кавалеристъ. Въ 1762 г. онъ былъ посланъ съ деньгами къ императрицѣ и былъ назначенъ командиромъ Астраханскаго пѣхотнаго полка. Командуя съ 1763 г. Суздальскимъ пѣхотн. полкомъ, С. выработалъ свою знаменитую систему воспитанія и обученія войскъ, на основаніи боевыхъ опытовъ, вынесенныхъ имъ изъ войны противъ такого полководца, каковымъ былъ Фридрихъ Великій. Въ ноябрѣ 1768 г. Суздальскій полкъ двинуть былъ изъ Ладоги въ Смоленскъ, для дѣйствій противъ

польскихъ конфедератовъ. Здѣсь С. имѣлъ случай проявить свои блестящія дарованія. Побѣды, одержанныя имъ подъ Ландскроною (XVII, 326) и Столовичами (см.), равно какъ овладѣніе Краковомъ (15 апр. 1772 г.), сильно повліяли на исходъ войны, результатомъ которой былъ первый раздѣлъ Польши. Возвратясь въ Петербургъ, С., произведенный въ ген.-маіоры, былъ командированъ для осмотра въ военномъ отношеніи границы со Швеціей, а потомъ въ армію Румянцева, стоявшую на Дунаѣ. 10 мая и 17 іюня 1773 г. онъ произвелъ два побѣдоносные поиска на Туртукай (см.), представляющіе образцы форсированной наступательной переправы черезъ рѣку. 3 сентября онъ одержалъ побѣду надъ турками у Гирсова, а 9 іюня 1774 г. нанесъ имъ рѣшительное пораженіе при Козлуджѣ (XV, 609), что главнымъ образомъ повліяло на исходъ войны и заключеніе мира въ Кучукъ-Кайнарджи (XVII, 144). По окончаніи турецкаго похода С. былъ посланъ къ гр. Панину, занятому усмиреніемъ пугачевского митежа (ср. Пугачевщина); но къ мѣсту новаго назначенія С. успѣлъ прибыть лишь послѣ окончательнаго пораженія Пугачева Михельсономъ. До 1779 г. С. командовалъ войсками на Кубани и въ Крыму и превосходно организовалъ оборону береговъ Таврическаго полуострова, на случай десанта со стороны турокъ. За это же время онъ устроилъ выселеніе изъ Крыма христіанскихъ обывателей: греки были водворены по Азовскому побережью, армяне—на Дону, близъ Ростова. Въ 1779 г. С. получилъ въ командованіе малороссійскую дивизію, а въ 1782 г. г. принялъ начальство надъ кубанскимъ корпусомъ. Послѣ присоединенія Крыма къ Россіи (1783), С. долженъ былъ привести въ покорность ногайскихъ татаръ, что и было имъ исполнено, не смотря на значительныя затрудненія. Въ 1786 г. онъ произведенъ въ генераль-аншефы и назначенъ начальникомъ кременчугской дивизіи. Съ началомъ 2-ой турецкой войны 1787—91 г., С. былъ назначенъ начальникомъ кибурискаго корпуса, на который возложена была оборона Черноморскаго побережья, отъ устья Буга до Перекопа. Основательность сдѣланныхъ имъ распоряженій блистательно обнаружилась побѣдою подъ Кинбурномъ (XV, 65). Участіе его въ осадѣ Очакова (1788) прекратилось вслѣдствіе неудовольствій съ Потемкинскимъ. Въ 1789 г. С., командуя дивизіей въ арміи Репнина, разбилъ турокъ при Фокшавахъ и Рымникѣ, за что получилъ орденъ св. Георгія 1 ст. и титулъ графа Рымникскаго, а отъ австрійскаго императора—титулъ графа Священной Римской имперіи. Въ декабрѣ 1790 г. онъ взялъ штурмомъ Измаилъ. Подвигъ этотъ, вслѣдствіе послѣдовавшаго затѣмъ столкновенія съ Потемкинскимъ, не далъ С. фельдмаршальскаго жезла: онъ награжденъ былъ лишь званіемъ подполковника л.-гв. Преображенскаго полка. Въ 1791 г. С. поручено обозрѣніе финляндской границы и составленіе проекта ея укрѣпленія; порученіемъ этимъ онъ очень тяготился. Въ концѣ 1792 г. на него было возложено подобное же порученіе на юго-зап. Россіи, въ виду возможности

возобновленія войны съ Турціей. Въ августѣ 1794 г. онъ былъ вызванъ на театръ польской инсurreкціонной войны (XXIV, 395). Рядъ одержанныхъ имъ побѣдъ, завершившійся взятіемъ Праги, награжденъ былъ чиномъ генералъ-фельдмаршала. Въ 1796 г. С. назначенъ начальникомъ нашихъ военныхъ силъ въ южн. и юго-зап. губерніяхъ и здѣсь развилъ до полноты свою систему обученія и воспитанія войскъ. Здѣсь же онъ далъ окончательную редакцію своему военному катехизису («Наука побѣждать», «Дѣятельное военное искусство»). Когда, по вѣществу на престолъ императора Павла, въ войскахъ начались разныя нововведенія, С. открыто выразилъ свое къ нимъ несочувствіе, за что подвергся опаль: въ февр. 1797 г. онъ былъ отставленъ отъ службы и сосланъ въ его имѣніе, подъ присмотръ полиціи. Смысла эта продолжалась около двухъ лѣтъ, пока, въ февралѣ 1799 г., по настоятельнымъ ходатайствамъ вѣнскаго двора, не послѣдовалъ Высочайшій рескриптъ, которымъ С. поручалось начальство надъ австро-русской арміей въ войнѣ съ Франціей. Эта война увѣнчала его новою славою (ср. Итальянскій походъ С. и Швейцарскій походъ С.). Имп. Павелъ пожаловалъ ему титулъ князя Италійскаго и званіе генераллссимуса и приказалъ поставить ему памятникъ въ СПб. Последняя война надомила силы престарѣлаго полководца; совершенно больнымъ возвратился онъ (20 апр. 1800 г.) въ СПб., гдѣ 6 мая скончался. Прахъ его похороненъ въ Александро-Невской завѣ.

Личность С. представляетъ рѣдкое явленіе, особенно въ современномъ ему русскомъ обществѣ. Въ малоросломъ, хиломъ и невзрачномъ мальчикѣ трудно было предугадать будущаго великаго полководца, пробившаго себѣ дорогу къ высшимъ почестямъ не силою могущественныхъ связей, а только своими личными дарованіями и желѣзнымъ характеромъ. При довольно поверхностномъ домашнемъ воспитаніи, онъ хорошо ознакомился, однако, съ нѣмецкимъ и франц. языками, а въслѣдствіи выучился и нѣсколькимъ другимъ. Съ дѣтства любознательный, онъ со страстью предавался чтенію, преимущественно книгъ военнаго содержанія. Вынеся изъ родительскаго дома уваженіе къ наукѣ и жажду знанія, онъ и на службѣ, чуть не до конца жизни, постоянно пополнялъ свое многостороннее образованіе. Обладая чрезвычайною личною храбростію, онъ безъ нужды не выказывалъ ее, но тамъ, гдѣ считалъ нужнымъ, бросался въ самый пылъ боя, платясь за это неоднократно ранями. Къ числу особенностей С. принадлежало его чудачество, о которомъ ходитъ много анекдотовъ. Иные считали это чудачество врожденнымъ, другіе — напускнымъ, съ цѣлью отлѣчиться отъ другихъ и обратить на себя вниманіе. Если послѣднее мнѣніе и вѣрно, то въ зрѣломъ возрастѣ С. чудачество сдѣлалось его второю природою. Онъ избѣгалъ изнѣженности, даже комфорта, чуждался женщинъ, велъ полу-бичающую жизнь, спалъ на сѣнѣ, носилъ даже въ холода самую легкую одежду, не ходилъ, а бѣгалъ, не ѣздилъ, а скакалъ, постоянно обнаруживая самую кипучую

дѣятельность. Главными пружинами дѣятельности С. были страсть къ военному дѣлу (и къ войнѣ, какъ конечному его проявленію) и сильнѣйшее славолубіе, ради которыхъ онъ, однако, не поступалъ правилами нравственности. Безкорыстіе, щедрость, религиозность, добродушіе, простота въ обращеніи привлекали къ нему всѣ сердца. На солдатъ, которыхъ потребности и понятія онъ близко изучилъ, С. имѣлъ неотразимое вліаніе: они безгранично довѣряли ему и готовы были идти съ нимъ въ огонь и воду. Семейная жизнь С. сложилась неудачно: въ промежутокъ между турец. кампаніями 1773 и 74 гг. онъ женился на княжнѣ Прозоровской, но уже въ 1784 г., послѣ частыхъ пререканій, окончательно разошелся съ нею. Какъ полководецъ, С. отличался методичностію (въ лучшемъ смыслѣ этого слова), задавался всегда дѣйствительно важными цѣлями. Онъ постоянно старался дѣйствовать сосредоточенными силами; если иногда ему и случалось разбрасывать свои войска, то по независящимъ отъ него причинамъ. Въ такихъ случаяхъ онъ возмѣшалъ разбросанность или слабость своихъ силъ быстротою маршей, доставляшею ему возможность ударить на противника неожиданно. Инициативу С. всегда сохранялъ въ своихъ рукахъ и неуклонно придерживался наступательнаго образа дѣйствій. Планы его были всегда просты, что и составляло ихъ главное достоинство. Въ тѣ времена, когда необходимо преслѣдованіи непріятеля послѣ одержанной побѣды далеко еще не всѣми сознавалось, когда говорили, что надо «строить золотую мостъ», С. всегда довершалъ побѣду горячимъ и неотступнымъ преслѣдованіемъ, чтобы закончить пораженіе противника. Придавая большое значеніе нравственному элементу, онъ вездѣ ставилъ духъ выше формы; всякій тактическій приѣмъ пріобрѣталъ у него нѣкоторую особенность, изобличавшую мастера. Отъ другихъ онъ тоже требовалъ рѣшительности и самостоятельности въ дѣйствіяхъ. Въ бою онъ извлекалъ изъ своихъ войскъ все, что было возможно; ни одна часть ихъ не оставалась праздною. Идея Суворова, какъ военнаго педагога, и понятія еще не примѣнены во всей полнотѣ. Результаты суворовскаго воспитанія и образованія войскъ сказались въ рядѣ блестящихъ побѣдъ, какого не имѣть ни одинъ изъ русскихъ полководцевъ. Самъ онъ въ теченіе свое долготѣнаго военнаго поприща ни разу побѣжденъ не былъ. Ср. Фуксъ, «Исторія генераллссимуса князя С.» (1811); Н. Дубровинъ, «Александръ Васильевичъ С. среди преобразователей Екатерининской арміи» (СПб., 1886); А. Петрушевскій, «Генераллссимусъ князь С.» (СПб., 1884; новое переработанное изданіе 1900); Д. Ф. Масловскій, «Записки по исторіи военнаго искусства въ Россіи» (вып. II, СПб., 1894); «Сборникъ военно-историческихъ матеріаловъ» (вып. IV, СПб., 1893); Н. А. Орловъ, «Штурмъ Измаила» (СПб., 1890); «Разборъ военныхъ дѣйствій въ Италіи въ 1799 г.» (СПб., 1892); «С. на Треббінѣ» (СПб., 1893); М. Стремо-

уховъ и П. Симанскій, «Жизнь С. въ художеств. изображеніяхъ» (М. 1900); Camille Roussel, «Souvenirs du Maréchal Macdonald duc de Tarente» (Пар., 1892).

Суворовъ (Василій Ивановичъ, 1705—75)—генералъ-авшефъ, отецъ генералиссимуса С., сынъ генеральнаго войскового писаря, крестникъ Петра Великаго; началъ службу денщикомъ и переводчикомъ у своего крестнаго отца; при Анні Іоанновнѣ, состоя «въ полевыхъ войскахъ прокуроромъ», былъ командированъ вмѣстѣ съ капитаномъ Ушаковымъ для производства слѣдствія надъ находившимися въ Сибири Иваномъ Алексѣевичемъ Долгорукимъ и его женою. Въ 1754 г. назначенъ членомъ военной коллегіи; въ 1760 г. командированъ въ дѣйствующую армію «состоять при провіантскомъ правленіи» и вслѣдъ затѣмъ назначенъ сенаторомъ и генералъ-губернаторомъ завоеванной части Пруссіи. Въ январѣ 1762 г. Петръ III назначилъ С. сибирскимъ губернаторомъ, но почему-то оны не поѣхалъ туда и въ іюнь того же года принялъ участіе въ изложеніи Петра III. Екатерина II возлагала на него исполненіе различныхъ порученій. С. зналъ нѣсколько языковъ и перевелъ сочиненіе Вобана «Основаніе крѣпостей». Его обширной бібліотекѣ, по преимуществу изъ военныхъ сочиненій, былъ обязанъ своимъ первоначальнымъ военнымъ образованіемъ Александръ Васильевичъ С. Ср. Петрушевскій, «Генералиссимусъ С.»; М. Пыляевъ, «Отецъ С.» («Историч. Вѣстникъ», 1891, № 7); Е. К., «В. И. С., сибирскій губернаторъ» («Тобольскія Губернскія Вѣдомости», 1892, № 38 и 39).

Суворовъ (Николай Ивановичъ, 1816—1896)— педагогъ и видный мѣстный изслѣдователь, воспитанникъ московской духовной академіи и преподаватель гражданской исторіи въ вологодской духовной семинаріи. Напечаталъ много новыхъ матеріаловъ и документовъ, извлеченныхъ имъ изъ мѣстныхъ архивовъ; важнѣйшіе изъ нихъ: «Вологодскій лѣтописецъ» (Вологда, 1874), «Устюжскій лѣтописецъ» (Вологда, 1874), «Акты Вологодскаго края XVI—XVII вв.» (въ «Лѣтописи занятій археографической комиссіи», вып. I—III). Изъ изслѣдованій С., отличающихся документальностью и точностью, наиболѣе крупныя: «Вологда въ началѣ XVIII стол.» (Вологда, 1861) и «Устюгъ Великій въ концѣ XVIII вѣка» (въ «Памятной книжкѣ Вологодской губерніи на 1864 г.»); «О цѣнахъ въ Вологодскомъ краѣ на жизненные припасы въ XVII—XVIII вв.» («Памятная книжка Вологодской губерніи на 1862—1863 гг.»); «Дѣятельность городовъ нынѣшней Вологодской губерніи въ смутное время» («Вологодскій Сборникъ» за 1885 г.). «О бывшей Великоустюжской семинаріи и современныхъ ей малыхъ духовныхъ училищахъ въ Тотмѣ, Лальскѣ, Сольвычегодскѣ и Яренскѣ» (Вологда, 1887). Онъ составилъ рядъ описаній церквей и монастырей, преимущественно Вологды и Великаго Устюга, сообщилъ много свѣдѣній о іерархахъ вологодской епархіи, особенно въ двухъ трудахъ: «Объ іерархахъ бывшей великоустюжской епархіи» («Вологодскія

Епарх. Вѣдом.» 1865—1873) и «Историческія свѣдѣнія объ іерархахъ древней Пермской и Вологодской епархіи». Ср. В. Рудаковъ, «Н. И. Суворовъ. Некрологъ» («Журн. Мин. Народнаго Просвѣщенія», 1896, № 9).

Суворовъ (Николай Семеновичъ, род. въ 1848 г.)—канонистъ, сынъ діакона; окончилъ курсъ въ сб. унив. по юридическому факультету. Въ 1877 г. защитилъ магистерскую диссертацию «О церковныхъ наказаніяхъ» (СПб., 1876), въ 1884 г.—докторскую, «Объ емъ дисциплинарнаго суда и юрисдикціи церкви въ періодъ вселенскихъ соборовъ» (Ярославль, 1884). Былъ проф. церковнаго права въ ярославскомъ Демидовскомъ лицей; теперь занимаетъ ту же каедрѣ въ моск. унив. Другіе труды С.: «Вступительная лекція по церковному праву» (Ярославль, 1877), «Римское папство до раздѣленія церкви» (ib., 1882), «Къ вопросу о тайной исповѣди и о духовникахъ въ восточной церкви» (ib., 1886), «О происхожденіи и развитіи русскаго раскола» (ib., 1886), «О гражданскомъ бракѣ» (ib., 1887; второе изд. въ № 11 «Юрид. бібліотеки» Канторовича), «Слѣды западно-католическаго церковнаго права въ памятникахъ древняго русскаго права» (Яросл., 1888), «Вѣра и дѣла» (ib., 1888), «Христіанская благотворительность въ языческой римской имперіи» (ib., 1889), «Курсъ церковнаго права» (т. I—II, Яросл., 1889—90), «Объ юридическихъ лицахъ по римскому праву» (ib., 1882; 2 изд. М., 1900), «Къ вопросу о западномъ вліяніи на древнерусское право» (Яросл., 1893), «Учебникъ церковнаго права» (ib., 1898), «Средневѣковыя университеты» (М., 1898), «Вопросъ о номоканонѣ Іоанна Постника въ новой постановкѣ» (Яросл., 1898). Сверхъ того С. помѣстилъ рядъ статей въ «Церковно-Обществ. Вѣстникъ», «Странникъ», «Журн. гражд. и торгов. пр.», «Юрид. Вѣстникъ» («Международное положеніе папства», «Характеристика католичества и протестанства въ ихъ отношеніяхъ къ государству», «Заключеніе брака въ Западной Европѣ въ средніе вѣка», «О безбрачии, какъ о послѣдствіи расторгненія брака по причинѣ прелюбодѣянія», «Западно-каноническое ученіе о диспензаціи», «Церковное право, какъ юридическая наука», «Темная исторія», «Казуистика и пробабиллизмъ»), «Журналѣ Юрид. Общества» («Центральная организація церкви, какъ юридическаго лица», «Архіерейскій домъ и епархія, какъ юридическія лица», «Монастыри и церкви, какъ юридическія лица»), «Сборникѣ правовѣд. и общ. знан.», «Запискахъ Академіи Наукъ», «Визант. Временникъ» и «Юридической Библиографіи». Перевелъ и издалъ съ предисловіями сочиненія Кестліна: «Существо церкви по ученію и исторіи Новаго Запѣта» (Яросл., 1882) и Маасена: «Девять главъ о свободной церкви и о свободѣ совѣсти» (ib., 1882).

Суворовъ (Петръ Павловичъ)— писатель; род. въ 1839 г., воспитаніе получилъ во второмъ московскомъ кадетскомъ корпусѣ. Помѣщалъ стихотворенія, фельетоны, корреспонденціи и переводы статьи въ «Петербургскомъ Листѣ», «Будильникѣ», «Голосѣ»,

«Петербургской Газетѣ» и «Вазѣ». Въ 1873 г. перешелъ на службу въ Восточную Сибирь и сталъ писать въ газетѣ «Сибирь» и въ «Извѣстіяхъ Восточно-Сибирскаго отдѣла» географическаго общества. Въ 1876 г. сражался въ рядахъ сербской арміи. Въ 1879 г., будучи въ Тифлисѣ, написалъ большую поэму «Въ кавказскихъ горахъ», отрывокъ изъ которой напечатанъ въ «Новостяхъ» О. К. Нотовича, а вся поэма—въ журналѣ «Вѣкъ», въ 1881 г. Въ томъ же журналѣ помѣщена другая поэма С., «Байкаль». Позже С. былъ сотрудникомъ «Московского Листка» и «Русскаго Обзорія», гдѣ напечатаны его «Записки о прошломъ», повѣсти: «Безпочвенники», «Изъ тревожной эпохи» и нѣсколько другихъ, статьи: «Возможно ли возрожденіе романтизма?» и «Въ какихъ убѣжденіяхъ таится истина?» Въ «Историческомъ Вѣстникѣ» С. помѣстилъ біографію сенатора Синельникова и статьи: «Сенаторъ Синельниковъ и Императоръ Александръ II» и «Два сенатора». Въ 1895 г. С. принималъ участіе въ газетѣ «Русское Слово», а съ 1897 г. помѣщаетъ въ «Московскихъ Вѣдомостяхъ» статьи по общественнымъ вопросамъ. Отдѣльно издалъ: «Житейскіе отголоски» (СПб., 1878), «Записки о прошломъ» (М., 1899) и «Разсказы изъ далекаго прошлаго» (М., 1899). Жена С. *Александра Петровна*, урожденная Цеге-фонъ-Мантейфель, пишущая подъ псевдонимомъ *А. Петрова*, помѣстила рядъ разсказовъ въ «Петербургскомъ Листкѣ», «Московскомъ Листкѣ», «Лучѣ», «Иллюстрированномъ Мирѣ», «Суфлерѣ», «Практической Жизни» и «Русскомъ Словѣ». Въ 1897 г. въ «Русскомъ Обзоріи» (№ 6) появился бытовой ея очеркъ: «Народной полосѣ».

Суворовъ (Прохоръ Игнатьевичъ, † 1815) —ученый; по окончаніи въ 1758 году курса тверской семинаріи былъ посланъ въ оксфордскій университетъ, гдѣ прослушалъ курсы по древнимъ и новымъ языкамъ, математикѣ, философіи, астрономіи, юриспруденціи и богословію; въ 1775 г. получалъ степень магистра; былъ инспекторомъ морскаго кадетскаго корпуса, потомъ профессоромъ математики въ московскомъ университетѣ. Въ Лондонѣ С. издавалъ математическій журналъ. См. «Совр. Набл. Росс. Слов.» (1815, ч. II).

Суворовы—дворянскіе роды. Одинъ изъ нихъ происходитъ, по семейнымъ преданіямъ, изъ Швеціи и восходитъ къ концу XVI в. Иванъ Парфеньевичъ С. убитъ въ 1655 г. поляками подъ Дубровною. О правнукѣ его Василіи Ивановичѣ (1705—1775) и праправнукѣ гр. А. В. Суворовѣ-Рымникскомъ, князѣ Италійскомъ—см. выше. Единственный сынъ генералиссимуса, кн. Аркадій Александровичъ, генералъ-адъютантъ, генералъ-лейтенантъ, утонувъ въ р. Рымникъ въ 1811 г. Онъ оставилъ двухъ сыновей: Константина (1809—1877), гофмейстера, не имѣвшаго потомства, и Александра (см. выше). Со смертью, въ 1893 г., единственнаго сына кн. Александра Аркадьевича С., Аркадія, пресѣялся въ мужскомъ поколѣніи княжескій родъ С. Дворянская отрасль, повныи существующая, происходитъ отъ Александра Ивановича С., гвар-

діи капитанъ-поручика (1709—1753), дяди генералиссимуса. Она внесена въ VI ч. род. кн. Московской, Тверской, С.-Петербургской, Новгородской и Вологодской губ. (Гербовн. II, 14; IV, 7). Другой родъ С., вѣроятно того же происхожденія, что и предыдущій, восходитъ также къ концу XVI вѣка. Иванъ Теодоровичъ большой въ 1680 г. разбилъ забунтовавшихся киргизовъ и былъ воеводою въ Тюмени, братъ его Иванъ меньшей—стольникомъ и воеводою въ Томскѣ (1681). Этотъ родъ С. внесенъ въ VI ч. род. кн. Тверской и Вологодской губ. (Гербовникъ VIII, 67). Есть еще три старинныхъ рода С. и нѣсколько родовъ позднѣйшаго происхожденія.

Суганъ (Joseph Souham, 1760—1837)—графъ, франц. генералъ. Начавъ службу въ королевскихъ войскахъ, С. во время революціонныхъ войнъ отличился въ сраженіи при Жемаппѣ, овладѣлъ гор. Куртре и Нимвегеномъ. По подозрѣнію въ участіи въ заговорѣ Пинегрю и Моро, былъ оставленъ отъ службы и арестованъ; черезъ нѣкоторое время снова былъ принятъ на службу и оказалъ неоднократныя отличія въ войнахъ на Пирнейскомъ полуостр. и въ 1813 г., въ Германіи. Въ 1814 г. С. командовалъ дивизіей національной гвардіи и участвовалъ въ оборонѣ Парижа. Людовикъ XVIII, по вступленіи на престолъ, назначилъ С. начальникомъ пѣхотной дивизіи.

Суганъ-баша—очень высокая, покрытая вѣчными снѣгами гора, на границѣ Нальчикскаго и Владикавказскаго окр. Тверской области. Изъ ея ледниковъ вытекаетъ р. Псекань-су (XXV, 666).

Сугатовскій серебряноцинковый и мѣдный рудникъ.—Томской губ., Бійскаго окр., въ Алтайскомъ горномъ окр., по р. Убѣ, въ Сурьей Горѣ. Разработка его началась въ 1851 г. Доставлялъ ежегодно до 275000 пд. охристыхъ и 125000 пд. кохеданистыхъ рудъ; первыя имѣли содержаніе $1\frac{1}{4}$ золотн., вторыя — $\frac{3}{4}$ золотн. серебра въ пудѣ руды; всего получалось до 150 пд. серебра въ годъ. Въ концѣ 80-хъ годовъ XIX ст. рудникъ пересталъ разрабатываться. Всего изъ рудника получено серебра до 5000 пд. Изъ рудничныхъ водъ получалась до послѣдняго времени цементная мѣда, отъ 1000 до 1500 пд. ежегодно. *Н. Л.*

Судейская или *Сурожская* (рѣже) **епархія**—названная такъ по древнему городу Судею (впослѣдствіи Солдаи и Судакъ, въ Крыму), основана, быть можетъ, еще въ IV в.; точныя данныя о ней начинаются съ VIII в., когда во главѣ ея стоялъ св. Стефанъ, родомъ каппадокіецъ, «веселіе и похвала земли Сурожской». Около начала XII в. къ ней была присоединена *фульскія* архіепископія, отчего она и называлась иногда *Судею-фульскою* епархіей. Изъ всѣхъ извѣстныхъ архіепископовъ судейскихъ только одинъ Теодоръ именуется митрополитомъ (около 1420 г.); онъ же былъ предшлѣднимъ судейскимъ іерархомъ, судя по «Замѣткамъ XII—XV в., относящимся къ крымскому городу Судеѣ», найденнымъ на одномъ греческомъ синаксарѣ и напечатанномъ въ

У томъ «Записокъ Одесскаго Общества Исторіи и Древностей Россійск.» (Одесса, 1863).

Сугерій — франц. государств. дѣятель XII в. Поступилъ юношей въ м-рь С. Дени, гдѣ получилъ хорошее образованіе. Въ 1118 и 1121 гг. былъ посылаемъ Людовикомъ VI въ Римъ и Германію съ важными порученіями. Ставъ съ 1122 г. настоятелемъ богатаго С. Денисскаго аббатства, С. въ то же время сдѣлался самымъ вліятельнымъ совѣтникомъ короля. Это положеніе онъ сохранилъ и при Людовикѣ VII. Когда послѣдній отправился въ 1147 г. въ крестовый походъ, С. сдѣлавъ былъ правителемъ государства въ отсутствіи короля. С. улучшилъ юстицію, покровительствовалъ городамъ, поддерживалъ ихъ противъ феодаловъ. Умеръ въ 1151 г. Написалъ: «Vita Ludovici VI» (изд. Молинье, П., 1887) и «De rebus in sua administratione gestis» (изд. Дюмелемъ въ «Scriptores» т. V), гдѣ онъ описываетъ исторію своего управленія. Ср. Combes, «L'abbé Suger. Histoire de son ministère et de son régime» (1853); Huguenin, «S. et la monarchie française au XII s.» (1857); Грановскій, «Аббатъ Сугерій» (М., 1849).

Суглинистая почва—содержитъ болѣе или менѣе значительную примѣсь песку. Терминъ до извѣстной степени условный, такъ какъ различными изслѣдователями онъ опредѣляется различно: одни называютъ С. такія, которыя содержатъ 50—70% песку, другіе — 45—55% и т. д.; въ среднемъ, нормальнымъ содержаніемъ его въ С. можно считать 40—60%. Занималъ среднее мѣсто между почвами глинистыми и супесчаными, С., по степени приближенія ихъ къ тѣмъ или другимъ, раздѣляются часто на *легкія, среднія и тяжелыя*. Примѣсь песку въ указанномъ размѣрѣ обуславливаетъ, вообще говоря, ея наилучшія физико-механическія свойства. С. обыкновенно отличаются нормальнымъ отношеніемъ къ теплу и влагѣ, хорошо провѣтриваются, легко поддаются обработкѣ, не легко при этомъ теряя свою строеніе и т. п. Поэтому С. относятся обыкновенно къ разряду наиболѣе производительныхъ, въ сельско-хоз. отношеніи, почвъ. Въ почвенныхъ классификаціяхъ, преимущественно западно-европейскихъ, рассматривающихъ почву, какъ массу, С. обыкновенно отводится вполнѣ самостоятельное мѣсто почвеннаго типа. Въ почвовѣдѣнн-же генетическомъ, считаемъ почву природнымъ образованіемъ, С.—понятіе видовое. Поэтому большая часть генетическихъ почвенныхъ типовъ можетъ являться въ видѣ С., равно какъ и въ видѣ почвъ супесчаныхъ, песчаныхъ и т. п. Такъ, извѣстны суглинистыя черноземы, подзолы, солонцы и др. Только немногимъ почвамъ присуще быть С. по преимуществу; таковы, напр., лёссовыя почвы, лёсные суглинки и пр. Группировка генетическихъ почвенныхъ типовъ и подтиповъ по ихъ физико-механическимъ свойствамъ основывается на отношеніи физической глины къ песку въ данной почвѣ. Къ С. причисляютъ почвы съ отношеніемъ указанныхъ элементовъ равнымъ, въ среднемъ, 1:3½, при чемъ тяжелыя и среднія С. имѣютъ 1:2 до 1:4, легкія 1:5 до 1:6. Какое изъ этихъ отношеній слѣдуетъ

считать наиболѣе благоприятнымъ въ сельскохозяйственномъ отношеніи — сказать трудно. Оно измѣняется не только для различныхъ типовъ, но иногда для одного и того-же, въ зависимости отъ географическаго положенія почвы и др. условій. Обыкновенно принято считать для большей части почвъ наилучшимъ отношеніемъ 1:3; но для нѣкоторыхъ черноземовъ оно, напр., возрастаетъ до 1:5.

И. Отонскій.

Сугребъ. А) Въ солочваренномъ производствѣ это была часть варницы, такъ, въ актѣ 1578 г. сказано: «Павелъ продалъ въ Ненокѣ росолу три двѣнадцатыхъ С., четверть варницы»; итакъ, С. былъ 1/12 варницы. Б) Желѣзо также считалось иногда С.; въ одной купчей XV в. говорится «даша на томъ Чевака Ончи фору 30 бѣл., а (по) позонка два С. желѣза въ Ненокѣ». Этого С. не потому-ли такъ назывался, что составлялъ комплектъ желѣза для устройствъ солеварнаго С?

Сугрина (санск. Su-griva—обладающей красивой шеей) — царь обезьянъ, играющій видную роль въ индійской эпической поэмѣ Рамаяна, какъ союзникъ Рамы. С. былъ лишешъ престола своимъ братомъ Балиномъ, но возстановленъ Рамой въ царскомъ достоинствѣ, въ столицѣ Кишквиндхья. Въ благодарность за это С., со своимъ обезьяньимъ войскомъ и совѣтникомъ Гануманомъ, сдѣлался союзникомъ Рамы въ его борьбѣ съ демономъ Раваной, захитителемъ жены Рамы. Эпическое преданіе говорить, что С. былъ сыномъ солнца, откуда его другое имя Равинадана (санскр. Ravi—солнце, pandana—сынъ, потомокъ). Рамаяна изображаетъ его признательнымъ, дѣятельнымъ помощникомъ своихъ друзей и надбляетъ его способностью измѣнять по желанію свой вишній видъ.

С. Б.—чл.

Сугубая аллилуя. — Споръ о томъ, какъ пѣть аллилуя, по-дважды или по-трижды, возникъ въ первой четверти XV вѣка, въ Псковской области. Отвѣчая псковскому духовенству, митр. Фотій въ 1419 г. высказался за трегубую аллилую. Лѣтъ тридцать спустя тотъ же вопросъ былъ возбужденъ преп. Евфросиномъ, инокомъ псковскаго Елеазарова мон-ря *). Въ Константинополѣ Евфросинъ слышалъ С. аллилую, отъ патр. Иосифа также получилъ наставленіе сугубить и, по возвращеніи въ свой монастырь, сталъ пѣть аллилуя по-дважды. Противъ него возсталъ нѣкій расколъ Іовъ, жившій въ Псковѣ, и написалъ обличительную на Евфросина «еинистодію». Евфросина стали называть еретикомъ; псковичи написали указъ, чтобы тронть аллилуя, ибо кто двоитъ ее, тотъ разлучаетъ Св. Духа отъ Отца и Сына. Въ концѣ XV вѣка новгородскій архіеп. Геннадій писалъ объ аллилуи Дмитрію Толмачу. Послѣдній отвѣтилъ, что можно аллилую и сугубить, и трегубить, лишь-бы мысль была православная. Этотъ отвѣтъ не успокоилъ умы: споры продолжались. Въ житіи Евфросина были внесены разные вымыслы, имѣвшіе цѣлю подтвердить двоеніе аллилуи. Опредѣленіемъ

*) По мнѣнію Е. Голубинскаго, вопросъ о С. аллилуѣ возбуждалъ не Евфросинъ, а нѣкій монахъ Аванжа...

Стоглаваго собора постановлено было сугубить аллилуію, а трегубую аллилуію признана латинскою ересью, четвереніемъ Св. Троицы. Московскій соборъ 1667 г. призналъ опредѣленіе Стоглаваго собора о С. аллилуіи написаннымъ «неразумно простотою и невѣжествомъ», а относительно житія Евфросина сказали: «да вниктоже тому житію вѣруеть, зане тоє писаніе живо єсть». Въ греческой церкви сначала существовало троеніе аллилуіа; затѣмъ, начиная съ XI вѣка, вмѣстѣ съ троеніемъ имѣло мѣсто и двоеніе; наконецъ, вѣролтно уже въ первую половину XVII вѣка, троеніе стало господствующимъ. Въ русской церкви также не было единообразія по этому предмету. Уставъ 1610 г. — первая московской печати книга, въ которой встрѣчается С. аллилуіа. Внесенная въ богослужебныя книги, С. аллилуіа получила для многихъ характеръ догматической неприкосновенности. Со времени патріарха Никона С. аллилуіа, равно какъ и другіе отмѣненные при патріархѣ Никонѣ обряды (двуперстіе, седмипросфоріе, посолоніе и др.) становится принадлежностью раскола старообрядства и однимъ изъ основныхъ пунктовъ его ученія. Ср. В. О. Ключевскій, «Псковскіе споры» («Правосл. Обзорніе», 1872, № 12); П. Н., «Къ исторіи споровъ объ аллилуіи» («Христіанское Чтеніе», 1884, т. I); прот. Е. Маловъ, «Объ аллилуіи» («Православный Собесѣдникъ», 1891, ноябрь и декабрь); Е. Голубинскій, «Къ нашей полемикѣ съ старообрядцами. Частные вопросы. О пѣсни аллилуіа» («Богословскій Вѣстникъ», 1892, май); «О пѣсни аллилуіа» («Миссіонерскій Сборникъ», 1892, № 7—8).

Сугубая ектенія — получила свое названіе какъ отъ двукратнаго, усугубленнаго обращенія въ началѣ ектеніи къ милосердію Божію о помилованіи, такъ и отъ троекратнаго пѣнія молитвы «Господи, помилуй». Въ греческихъ богослужебныхъ книгахъ названіе «ектенія» принадлежитъ одной только С. ектеніи; каждая изъ остальныхъ (великая, малая и просительная) называется *επιτηδευματι* (подразум. *επιτηδευματων*), т. е. связь, совокупность возгласеній. С. ектенія начинается словами: «Рцемъ вси» (на великой вечернѣ и литургіи), или «Помилуй насъ, Боже» (на всенедельной вечернѣ и на всякой утренѣ, кромѣ утрени въ великую субботу). С. ектенія, какъ и другія ектеніи, принадлежитъ самой глубокой древности. Указанія на употребленіе ея встрѣчаются уже у Іустина Философа и въ Постановленіяхъ Апостольскихъ. См. епископъ Виссаріонъ, «Обзорніе употребительнѣйшихъ церковныхъ молитвъ» (М., 1892).

Суда — р., прав. прит. Шексны (системы Волги), Новгородской губ. Беретъ начало изъ ряда озеръ на границѣ Олонецкой губ., течетъ за ЮВ по уу. Вѣлозерскому и Череповецкому; верхняя часть С. носить названіе Колошки. Дл. 236 вер.; теченіе быстрое, берега въ верхнихъ болотистые, въ среднемъ высокие и каменные, въ низовьяхъ — низкіе и на всемъ протяженіи дѣсны. Славъ начинается отъ устья р. Ножемы, судоходство — отъ впаденія р. Колпы; въ низовьяхъ, на 15 вер. отъ устья С., ходятъ пароходы. Въ

1898 г. по С. сплавлено 5610 плотовъ и 33 судна съ грузомъ 13703 тыс. пд. (13699 тыс. пд. — вѣсь плотовъ) на 234 тыс. руб. Притоки: дѣв. — Ножема, Андога (123 в.), Шогда, прав. — Лабокша, Колпа (223 в.) и др. По притокамъ С. значительный сплавъ дѣса.

Суданія и Судинь (*Sudavia*; Птолема) — область, примыкавшая съ В. непосредственно къ землѣ галндовъ и тянувшаяся до Нѣмана, который составлялъ ихъ восточную границу. Въ дипломатическихъ актахъ XV в. провинція или земля Судовитовъ («Sudowenland») отождествляется съ землею Яввитовъ. Изъ Судовитскихъ старшинъ или областныхъ князьковъ выдавался Скомондъ или Скумонтъ, «вождь и кобникъ нарочить» нашей лѣтописи, «злой войникъ», а по нѣмецкимъ источникамъ «der Wilde». Вел. князь Витовтъ въ письмѣ къ королю Сигизмунду отъ 11 марта 1420 г. называетъ «terra Sudorum» или «Gettagum» какъ смежную область между Литвою и Пруссіею и считаетъ ее исконнымъ своимъ владѣніемъ. О Судинахъ, жившихъ близъ Кенигсберга, въ 1535 г. писалъ Іоаннъ Поландеръ, говоря о добываемомъ ими янтарѣ. Мало кто изъ нихъ звалъ нѣмецкій яз.; они говорили на собственномъ нарѣчьи, подходившемъ къ древнепрусскому языку, старались жениться на своихъ же судовиткахъ и не смѣшивались съ пограничнымъ прусскимъ народонаселеніемъ. Христіанской культурѣ они поддавались съ трудомъ и еще въ XVI в. держались языческихъ обрядовъ и обычаевъ. Край этотъ назывался по-нѣмецки «Sudauer Winkel» (Судовскій уголъ). Въ настоящее время намтъ о Судинахъ или Судовитахъ сохранилась только въ географической номенклатурѣ Сувалкско-литовскаго края (рѣка *Судова*, рядъ названій рѣкъ и волостей). Лингвистическій разборъ именослова Судовитскаго сблизаетъ рѣчь этого народа съ языкомъ древнепрусскимъ. Въ общемъ область Судавская по языку подходитъ ближе всего къ сферѣ распространенія нарѣчья Дауновъ (X, 566). Въ русскихъ лѣтописяхъ и дипломатическихъ актахъ выраженія С. и Судинь или Судовиты не встрѣчаются и замѣняются Ятвягами или Дейновою (X, 296). См. Törpen, «Hist. Geographie von Preussen» (1858, стр. 29—33); Sjögren, «Die Jatwägen»; ст. Зембрицкаго въ III т. «Вислы» (1889); Ө. Браунъ, «Гото-славянскія отношенія» (стр. 252).

Судай — с. Костромской губ., Чухломскаго у., въ 35 вер. отъ уѣз. гор. Прежде было запт. городомъ. 3 церкви, значит. торговля, почт. отд.

Судаковъ (Александръ Ивановичъ) — ректоръ имп. томскаго университета, ординарный профессоръ по кафедрѣ гигиены, род. въ 1851 г. Первоначальное образованіе получилъ въ тверскомъ духовномъ училищѣ, тверской духовной семинаріи, специальное — въ медико-хирургической академіи, курсъ которой окончилъ въ 1875 г. Въ 1876 г. командированъ къ клиническому военному госпиталю, гдѣ состоялъ ординаторомъ хирургическаго отдѣленія проф. Е. И. Богдановскаго, занимаясь въ тоже время въ гигиенической лабораторіи проф. А. П. Доброславина.

Во время русско-турецкой войны С. был командированъ въ распоряженіе общества попеченія о больныхъ и раненыхъ воинахъ. Въ 1879 г. былъ командированъ въ Астраханскую губернію, въ виду появленія ветрянской чумы. Въ 1880 г. удостоенъ степени доктора медицины за диссертацию «Исследование о составѣ и питательныхъ свойствахъ гречихи» (СПб., 1879). Въ 1884 г. главное военно-медиц. управленіе послало С. за границу съ цѣлью подготовить изъ него специалиста для завѣдыванія гигиенической лабораторіей при Николаевск. военномъ госпиталѣ; завѣдываніе и было ему поручено послѣ заграничной командировки. За границей С. занимался у Петтенкофера, Пастера и Коха. Въ 1887 г. С. былъ избранъ приватъ-доцентомъ по кафедрѣ гигиены военно-медицинской академіи, командированъ въ рядъ городовъ Московскаго, Виленскаго, Кіевскаго и Варшавскаго военныхъ округовъ для ознакомленія военныхъ врачей съ методами изслѣдованія холеры по способу Коха. Съ 1887 г. по 1890 г. состоялъ редакторомъ газеты «Военно-Санитарное Дѣло». Въ 1890 г. назначенъ профессоромъ гигиены въ томскій унив., два раза состоялъ ректоромъ того же унив. и въ 1898—99 гг. управлялъ западно-сибирскимъ учебнымъ округомъ. Главнѣйшія сочиненія С., кромѣ диссертации: «Къ вопросу объ усвоеніи смѣшанной растительной пищи» («Военно-Медицинскій Журналъ», 1881), «О пищѣ рабочихъ» (ib.), «Ueber die Bewegung des Luftgases im Boden in der Richtung geheizten Wohnräume»; «Условия развитія и расширенія брюшного тифа» («Военно-Медиц. Журн.», 1882), «О распространеніи болѣзней молокомъ», «Состояніе здоровья призываемыхъ къ военной службѣ въ Россіи, Австріи и Германіи» («Военно-Санитарное Дѣло», 1883), «О лѣченіи больныхъ офицеровъ на отечественныхъ минеральныхъ водахъ» (ib., 1884), «Военные госпитали и мѣстные лазареты» (ib.), «Записки по гигиенѣ для воспитанниковъ фельдшерской школы». Рядъ статей, печатанныхъ въ журналѣ «Здоровье»; подъ заглавіемъ «Народная Медицина», «Холерная эпидемія въ Томскѣ въ 1892 г.», Историческій очеркъ чумныхъ эпидемій и этиологія чумы», «Къ вопросу объ этиологіи повального воспаленія легкихъ у рогатаго скота» и др.

Судаковъ (Арсеній Тимофѣевичъ)—писатель, протоіерей; напечаталъ въ «Христ. Чтен.» (1861) — «Реформатская церковь въ Голландіи», въ «Духов. Бесѣдѣ» (1874) — «Новѣйшія свѣдѣнія объ ирвингіанствѣ», «Вальденсы и протестанство въ Испаніи» и др.

Судаковъ (Иванъ)—отправленный въ 1587 г. въ качествѣ московскаго посла въ Крымъ для переговоровъ о мирѣ, составилъ довольно пространнй «Статейный списокъ» (отчетъ) о своемъ пребываніи въ Крыму, напечатанный въ «Извѣстіяхъ Таврической Ученой Архивной Комиссіи», № 14, 1891 г. «Списокъ» этотъ содержитъ много любопытныхъ подробностей о самыхъ переговорахъ, объ управленіи ханствомъ, о роли «карачевъ», представителей татарскихъ княжескихъ фамилій и проч.

Судаковъ (Михайло)—студентъ; въ «Нов. ежем. сочиненіяхъ» 1791—1792 гг. напечатано нѣсколько его переводовъ съ франц., нѣмецк. и англ. яз.

Судаковъ (Николай) — стихотворецъ, сотрудникъ «Нов. Росс. Лит.» 1804 г.

Судаковская бухта—на южномъ берегу Крыма, между мысами Меганомомъ и Хабатурну. Нѣсколько якорныхъ стоянокъ, изъ нихъ болѣе значительная Судаковскій рейдъ, глуб. до 100 фт., защищенъ отъ сѣверо-зап. вѣтровъ.

Судаковская долина—наибольшая изъ долинъ южнаго склона Крымскихъ горъ, въ Теодосійскомъ у., Таврической губ. Начинается отъ горы Айбатлы, при слияніи Таракташской и Айсовской долинъ, она тянется до самаго моря. Длина долины болѣе 3 вер., ширина—около 2½ вер. Со всѣхъ сторонъ она хорошо защищена горами: съ СВ и В—горой Манжуль, съ ЮВ—Казначеевой горой (Алчакъ-кая), съ З—Перчинъ-кая, съ ЮЗ—Совокогора (Купъ-каа). Вся долина покрыта виноградниками, орошаемыми рч. Адекоръ. Въ С. и Айсовской долинахъ болѣе 400 землевладѣльцевъ, у которыхъ около 500 дес. подъ виноградниками, дающими отъ 150 до 200 тыс. вед. вина. Дачи садовладѣльцевъ разбросаны по всей долинѣ и вся совокупность ихъ обыкновенно называется *Судакомъ*, хотя этимъ именемъ правильнѣе было бы называть небольшой поселокъ, лежавшій въ центрѣ долины; здѣсь церк., сельская школа, земская больничка, почт., телегр., нѣсколько лавокъ. У самаго моря гостиница и зданіе пограничной стражи; близъ развалинъ генуэзской крѣпости нѣмецкая колонія, также носящая названіе *Судака* и основанная въ 1805 г. выходцами изъ Вюртемберга, Бадена и Цюриха. Уже въ III в. по Р. Хр. здѣсь находился греческій городъ *Судей*; къ VII в. онъ уже имѣлъ значительную торговлю, а позднѣе былъ известенъ и русскимъ, подъ именемъ *Сурожъ*. Торговое значеніе Судака (Судей) было такъ велико, что и самое Черное море называлось у арабскихъ писателей *Сурдакимъ*, а у насъ—*Сурожскимъ*. Генуэзцы овладѣли городомъ въ 1365 г. и присоединили его къ своимъ владѣніямъ, подъ именемъ *Солдайю*. Около 1475 г. городомъ овладѣли турки, подъ владичествомъ которыхъ, а также при татарскихъ ханахъ, онъ утратилъ всякое торговое значеніе и достался Россіи въ видѣ развалинъ. Здѣсь была учреждена Кирилловская крѣпость, но существовала не долго. Въ 1803 г. въ С. основана школа винодѣлія и виноградарства, просуществовавшая до 1830 г.

К. В.

Судаць—посел. Таврической губ., Теодосійскаго у., при Судаковскій бухтѣ Чернаго моря, въ Судаковской долинѣ. Климатическая станція. См. Судаковская долина.

Судаць или *судокъ* (Lucioperca Sandra Cuv., см. Рыбы, табл. VI, фиг. 3)—рыба изъ семейства окуневыхъ (Percidae). Тѣло сильно удлиненное съ длинной заостренной головой; сининныхъ плавниковъ два, щеки не покрыты чешуею, зубы на челюстяхъ неравномѣрной величины и особенно отличаются величиною по два клыковидныхъ зуба въ верхней и ниж-

ней челюсти (неравнобѣрная величина зубовъ служитъ отличительнымъ признакомъ С. отъ всѣхъ остальныхъ окуневыхъ, водящихся у насъ). Цвѣтъ зеленовато-сѣрый, на брюхѣ и нижней части боковъ бѣловато-серебристый, на бокахъ съ буровато-сѣрыми пятнами, которыя образуютъ часто 8—10 поперечныхъ полосъ. На сѣрыхъ спинныхъ, хвостовомъ плавникахъ ряды черныхъ точекъ и пятнышекъ, остальные плавники бѣдножелтые. Иногда С. бываютъ очень темнаго цвѣта. С. самая крупная изъ нашихъ окуневыхъ рыбъ и можетъ достигать длины до 3 фт. и вѣса до 15—25 фн., а въ исключительныхъ случаяхъ попадались даже экземпляры въ 30 и 40 фн. Обыкновенно же вѣсъ С. 3—7 фн.—С. водится въ рѣкахъ и озерахъ бассейна Балтійскаго, Чернаго, Азовскаго, Каспійскаго и Аральскаго морей, а равно и въ этихъ моряхъ. Главное мѣстопробываніе С.—бассейны 4 послѣднихъ морей, а въ наибольшихъ количествахъ С. держится въ малосолёныхъ участкахъ Каспійскаго и Азовскаго морей и устьяхъ впадающихъ сюда рѣкъ. Въ Финляндіи онъ доходитъ до 66 $\frac{1}{2}$ ° с. ш. С. предпочитаетъ чистую и глубокою воду. С. очень быстръ, прожорливъ и хищенъ; главную пищу его составляетъ рыба, кромѣ того онъ ѣстъ лягушекъ, раковъ, а молодые также насѣкомыхъ и червей. Для икротетанія С. приближается къ травянистымъ берегамъ, а изъ морей входитъ въ рѣки, иногда нерестится и въ прѣсноводныхъ заливахъ.

Н. Клиповичъ.

Судахъ (промысл.). Извѣстны два входа С. изъ моря въ рѣки: весенній (въ апрѣлѣ) и лѣтній (начиная съ іюля до августа и сентября). Первый входъ имѣетъ цѣлью непосредственный нерестъ въ низовьяхъ рѣки тою же весной, во второй С. стремится въ верхнія части рѣки, гдѣ онъ зимуетъ и раннею весной (мартъ — апрѣль) нерестится. Осенній входъ С. бываетъ обыкновенно болѣе значителенъ, чѣмъ весенній. С. одна изъ наиболѣе вѣжныхъ и чувствительныхъ къ качеству воды рыбъ: онъ очень трудно переноситъ всякія перемѣненія и посадка живого С. изъ невода въ живорыбные садки требуетъ большой осторожности въ обращеніи съ рыбой; съ другой стороны, появленіе въ рѣкѣ («осенью или лѣтомъ») мутной воды отъ дождей бываетъ всегда причиной массоваго бѣгства (сплываніе) этой рыбы внизъ по теченію рѣки. Когда С. замѣшается въ косякъ воблы, отъ массы слена которой вода портится, онъ задыхается и всплываетъ на поверхность, гдѣ его можно тогда собирать руками (Уралъ, осенью). Весьма много этой рыбы гибнетъ въ «земляныхъ» садкахъ при густой посадкѣ, а также въ прорѣзяхъ. Но въ то же время постепенно эту рыбу можно приучить жить и не въ проточной водѣ, въ прудахъ не особенно глубокихъ, лишь-бы было достаточно пищи. Такъ, въ Богеміи и южной Германіи С. съ успѣхомъ разводятся въ прудахъ. Въ промышленномъ отношеніи С. составляетъ послѣ красной рыбы (осетровыя) наиболѣе цѣнный товаръ и съ низовьевъ Волги, Урала и Дона вывозится сотнями тысячъ пудовъ въ крѣпко соленомъ и сушеномъ видѣ (С. колодка), мало-

солдомъ (платъ), свѣжимъ во льду и мороженымъ. Колодка готовится исключительно весной и къ концу лѣта доставляется на Нижегородскую ярмарку, откуда покупается преимущественно для фабрично-заводскаго района центральной Россіи. По Волгѣ С. колодка перевозится на баржахъ, наружи въ «бунтахъ», т. е. въ искусно сложенныхъ кучахъ или копнахъ изъ сухой рыбы, хвостами внутрь, головами наружу. Такіе бунты лишь во время дождя покрываются брезентомъ. Малосоль готовится преимущественно лѣтомъ (въ ледникахъ и затѣмъ въ тарахъ) и осенью (на Уралѣ прямо въ возахъ). Отправка во льду свѣжаго С., взятаго изъ садка и убитаго колотушкой, стала практиковаться лишь за послѣднее время съ увеличеніемъ желѣзнодорожной сѣти и съ улучшеніемъ движенія товаровъ большой скорости. Въ такомъ видѣ С. отправляется съ Волги (Парицкыи), Дона (Ростовъ на Дону) и Урала (Уральскъ) въ Варшаву и оттуда за границу. Ледъ въ пути мѣняется. Пакують въ деревянныхъ ящикахъ «сколымагахъ», бочкахъ и корзинахъ, послѣднія теперь преобладаютъ. Но главная масса свѣжаго С. на рынкѣ появляется въ мороженомъ видѣ. Обычно въ садкахъ С. держать до первыхъ заморозковъ: какъ станетъ ледъ, рыбу вылавляютъ на ледъ, гдѣ она и замерзаетъ, причѣмъ получается наиболѣе высокаго качества «пылкій» товаръ свѣтлаго цвѣта и съ расправленными «перышками» (плавниками). При раздѣлкѣ С. на пластъ, а также при изготовленіи колодки кромѣ тѣла, которое солится, изъ внутренностей С. добываютъ особо высокаго достоинства жиръ, идущій въ пищу, а икра солится цѣлыми ястыками и поступаетъ въ продажу, преимущественно для экспорта въ Турцію и Румынію, подъ именемъ *калалана*. Мясо С. очень нѣжно, вкусно и не приѣдается, цѣнится въ свѣжемъ видѣ въ столицахъ Россіи отъ 5—7 руб. пд., а за границей до 10—12 руб. пудъ. Изъ С. готовятъ прекрасный консервъ—маринадъ. С. ловятъ ставными и плавными сѣтями, неводами, «ырыгами», баграми, а также на переметы изъ крючьевъ, наживляемыхъ мелкой рыбѣшкой. Общее количество ловимаго въ каспійско-волжскомъ промыслѣ С. опредѣляется (1897 г.) до 16 милл. шт., въ то же время вывозъ С. въ разномъ видѣ изъ Астрахани (по биржевымъ свѣд.) опредѣляется въ 1504107 пд. на сумму 2934490 руб. Товарная классификація различаетъ С. мѣрнаго на 7 и болѣе вершковъ длины (отъ середины глаза до конца краснаго пера, т. е. заднепроходнаго плавника), полумѣрнаго отъ 5 до 7 верш. и «бершовника» — ниже 5 верш. Въ общей массѣ улова на долю перваго приходится $\frac{1}{5}$, на долю двухъ послѣднихъ по $\frac{2}{5}$.

Весьма близкой къ С. рыбой является бершь (*Lucioperca volgensis*), отличающийся лишь тѣмъ, что щеки его покрыты чешуей, зубы равнобѣрны, темныя пятна на бокахъ представляютъ правильныя полосы поперекъ тѣла. По образу жизни это жилия въ рѣкахъ рыба, промысловаго большаго значенія не имѣетъ, идетъ отчасти съ бершовникомъ, отчасти (болѣе медкій) съ окунемъ. Бершь не превы-

шааетъ въ среднемъ 8 врш. общей длины и 1—2 фн. въсомъ. Соответственно этимъ двумъ видамъ въ водахъ Россійской имперіи въ Сѣверной Америкѣ (Великія озера) водятся два аналогичные параллельные вида американскаго С., носящіе названіе *Stizostedion vitreum (pike-perch)* и *St. canadense*. Эти рыбы составляютъ, наряду съ сигамя, предметъ главнаго промысла въ Великихъ озерахъ и разводятся на правительственныхъ рыболовныхъ заводахъ.—въ цѣляхъ компенсации вылова этой рыбы,—ежегодно сотнями миллионѣвъ штукъ, каковыя и выпускаются въ озера.

Н. Б.—т.

Суданъ или *Беладъ-есъ-Суданъ* (см. *Беладъ*), также *Ниринія*—название значительной части сѣв. Африки, лежащей къ Ю отъ Сахары. С. не имѣетъ строгихъ географическихъ границъ и скорѣе обозначаетъ цѣлый рядъ мусульманскихъ государствъ, находящихся въ большей или меньшей зависимости отъ Египта и европейскихъ народовъ. Пространство можно приблизительно исчислить въ 5000000 кв. км., изъ коихъ на западный С. приходится около 1500000 кв. км., на центральный столько же и на восточный около 2000000 кв. км. По общему строенію своему С.— страна равнинъ и нагорій, мало возвышающихся надъ уровнемъ моря и склоняющихся отъ Ю къ С, гдѣ они сливаются съ Сахарой. Съ З Суданъ окаймляется горами Футы-Джалона и Мандинга, съ В—гор. Эфиопскими и Абиссинскими. С. дѣлится на три естественныя части: западный—въ бассейнѣ Нигера, центральный, между лѣвымъ берегомъ Нигера и горами Дарфура, и вост.—обнимающей среднее теченіе Нила и простирающейся отъ горъ Дарфура до массива Эфиопіи. Климатъ С., лежащаго всецѣло въ междутропической части сѣв. Африки, находится въ чертѣ періодическихъ дождей, такъ что С. имѣетъ лишь два времени года: сухое и жаркое—отъ ноября до мая, и дождливое—отъ іюня до октября, когда одновременно развивается растительность и понижается температура. Естественныя произведенія С. мало еще извѣстны, но, вообще говоря, растительность является роскошной и поражительно быстро; рисъ встречается во многихъ мѣстахъ въ дикомъ видѣ, но мало воздѣлывается туземцами, предпочитаютъ культуру проса, требующую меньше работы. Индиго воздѣлывается для окрашиванія тканей. Хлопокъ почти не культивируется, но могъ-бы сдѣлаться для С. неиссякаемымъ источникомъ богатства. Вся африканская фауна представлена здѣсь; слоны, буйволы, газели, носороги, жирафы, страусы, обезьяны, львы, пантеры, леопарды, крокодилы, бегемоты, муравьи, термиты, большой черный червь, производящій страшныя опустошенія. Торговля и промышленность слабо развиты, въ виду малыхъ потребностей апатичныхъ туземцевъ-негровъ. Конечный пунктъ каравановъ, связывающихъ С. съ сѣв. Африкой—Триполисъ; главные отправные пункты—Тумбукуту, Капо и оазисы Гатъ и Туатъ. Караваны принадлежатъ преимущественно жителямъ оазиса Гадамеса. Караваны изъ Три-

полиса держатся двухъ различныхъ направлений—на Мурзукъ и на Гадамесъ; второй путь короче для сообщенія съ Тумбукуту. Главные предметы ввоза въ С.—бумажная матерія, хлопотно, простая бумага, сатины, маленькія зеркала, стеклянныя вещицы; главные предметы вывоза—слоновая кость, страусовыя перья, кожа келоба (дикаго быка), золото въ слиткахъ и золотая пыль, индиго, шкуры дикихъ животныхъ, мускатный орѣхъ, гуммиарабикъ. Внутри С. въ главныхъ центрахъ имѣются мѣстные рынки. Населеніе С. принадлежитъ къ четыремъ главнымъ расамъ: негры-туземцы—фулахи, явившіеся, вѣроятно, съ З, и которыхъ почти столько же, какъ и негровъ—туареги, пришедшіе съ С.—арабы, извѣстные въ С. подъ именемъ Шуа и явившіеся съ верхьяго Нила. Смѣшенія между отдѣльными расами и племенами очень частыя. Европейскія сферы вліянія въ С. установлены соглашениями послѣднихъ годовъ: вост. С. входитъ въ англо-египетскую сферу вліянія; центральный С. раздѣленъ между англійскою колоніей Нигеріей (бывшей землей кор. Нигерской компаніи), германскимъ сѣв. Камеруномъ и французскими Багирми и Вадайемъ; зап. С. почти всецѣло входитъ въ составъ французской Западной Африки. Египетскій С. включается въ себя Донголу, Така, Сенааръ, Кордофанъ, Дарфуръ, Фертитъ и Баръ-ель-Газель; Нигерія обнимаетъ собою Сокото, вост. Ганду, Нукэ, Јоруба, зап. Борну; сѣв. Камерунъ—вост. Борну и Адамаву; зап. французскій С. состоитъ изъ зап. Ганду, Масины, земли Мандинговъ и французскаго С. въ узкомъ смыслѣ.

Сударги—пос. Владиславскаго у., С.-вазской губ., на р. Нѣманѣ. Пивоварен. зав. Жит. 3000.

Сударшана (санскр. Su-daršana—приятный для глазъ)—въ индійской позднѣйшей міеологии имя огненнаго диска, служившаго Кришнѣ (см.) оружіемъ въ его различныхъ подвигахъ.

Суда рыболовныя—весьма разнообразны въ разныхъ странахъ какъ по размѣрамъ, такъ и по конструкціи, въ зависимости отъ условій лова. Прежде всего отличаются рѣчныя С., къ которымъ относятся: будара (на Уралѣ), коснац, неводникъ (Волга), дубъ (на Дону) и др. аналогичныя рѣчныя С. Большинство ихъ—гребныя С., лишь нѣкоторыя снабжены парусомъ (коснац). Изъ перечисленныхъ рѣчныхъ С. будара (усовершенствованная байдарка дикарей) приспособлена не только для передвиженія по водѣ, но и для перевозки ея на колесахъ. Будары дѣлаются изъ цѣльной лѣсины, осокоревой или вербовой. Грубо обтесанныя и на половину выдолбленныя лѣсины, изготовляемая специально для выдѣлки бударъ, называются «трубами» и доставляются въ г. Уральскъ многими сотнями штукъ съ верховьевъ р. Урала, а также съ Волги. «Трубы» продаются отъ 20—30 руб. за штуку. Специальные мастера изъ казаковъ занимаются «разводкой» бударъ изъ трубъ. Эта очень тонкая плотничья работа производится наборомъ специальныхъ орудій: кривой топоръ, которымъ на-черно обдѣлываются

внутренние стѣнки трубы (ихъ два—правый и лѣвый); «тесля», которой долбятъ дно будары и стѣнки; «куликъ», которымъ долбятъ узкія мѣста (въ носу и кормѣ); «скобелъ», служащій для отдѣлки начисто боковъ и вогнутыхъ мѣстъ будары. «Разводка» оплачивается отъ 15 до 20 руб. съ будары. Въ результатѣ получается длинная, узкая лодка, съ весьма тонкими стѣнками. Длина будары бываетъ отъ 10 до 13 арш., ширина 16—18 верш. въ среднемъ «киргичѣ»; высота въ срединѣ 10—12 верш. Толщина стѣнокъ въ днѣ 1 дм., въ бортахъ $\frac{1}{2}$ вершка. Будара, будучи просмолена, вѣситъ 5—10 пуд., сидитъ въ водѣ 1—2 $\frac{1}{2}$ верш., подъемная способность отъ 25—40 пуд. груза. Удобства этого незамысловатаго рѣчного судна, при мѣстныхъ условіяхъ рыбнаго промысла, будутъ понятны, если обратить вниманіе на необходимость перевозить суда на 300—500 вер. на лошади, на необходимость «спакать» на ятовѣ въ перегонку на разстояніи 25—30 вер., плавать противъ теченія въ самую быструю воду, переносить, гдѣ случится на рукахъ, употреблять, вытащивъ на сушу, какъ большое корыто для промыванія рыбы и ея посола и т. п. Будара приводится въ движеніе двумя «пашными» (въ носу) веслами съ однимъ при нихъ гребкомъ («весельщикъ») и однимъ кормовымъ, которое замѣняетъ руль. Въ виду увеличивающейся съ каждымъ годомъ дороговизны трубъ и самыхъ бударъ, за послѣднее время долбленныя будары стали замѣнять сбитыми изъ еловыхъ досокъ. Общее количество этихъ рѣчныхъ С. только на Уралѣ достигаетъ 6—7 тыс. штукъ. По тому же типу, лишь болѣе устойчивое и большихъ размѣровъ судно, употребляемое въ прибрежныхъ моряхъ (Каспій), называется *морской бударой*. Весьма близкимъ по конструкціи, но уже отличающимся наличиемъ килля, является *неводникъ*, употребляемый при рѣчномъ неводномъ ловѣ (въ р. Волгѣ) и при ловѣ распорнымъ неводомъ въ морѣ. Неводникъ, также какъ и будара — безмалубное судно, длиной по килю до 4 саж., съ однимъ рейковымъ парусомъ и 3 парами веселъ; въ рѣкѣ руль замѣняется кормовымъ весломъ. Грузоподъемность распорнаго неводника около 500 пд., стоимость 150 руб. Рѣчные — поменьше и подешевле. При ловѣ распорнымъ неводомъ вѣстѣ съ неводникомъ употребляется *рыбница* — полупалубное широкодонное, килевое судно, длиной по килю до 5—6 саж., глубиной до 3 фут., съ однимъ или 2 косыми, рейковыми парусами. Поднимаетъ до 1000 пд., стоимость 250—350 руб. Забрасываемый съ неводника неводъ вытягивается съ рыбой на рыбницу, при чемъ неводникъ соединяется съ рыбницей посредствомъ перебрасываемыхъ съ одного судна на другое жердей («распоръ»). Изъ рѣчныхъ С., употребляемыхъ на Волгѣ, слѣдуетъ упомянуть еще о *косидѣ*. Это легкая лодка длиной до 3 саж., шир. 2 арш., 14 верш. вышины; снаряжена 2 мачтами и парусами и въ тоже время ходитъ на веслахъ (до 12 веселъ). Въ прежнее время была въ большомъ ходу для сообщенія между промыслами на устьяхъ Волги, теперь замѣнена тамъ паровыми барказами. Лодка весьма легкая и

удобная. Весьма своеобразнымъ рѣчнымъ рыболовнымъ судномъ является «*прорызь*», служащая для содержанія и перевозки живой рыбы. Размѣры ея весьма различны. Средняя грузоподъемность 1000 пд., вмѣщаетъ при доставкѣ рыбы съ тонею на промыселъ 60—75 т. воблы. Главная особенность въ томъ, что средняя часть (болѣе $\frac{2}{3}$ всей длины) отдѣлена 2 перегородками отъ носовой и кормовой частей глухими, водонепроницаемыми переборками; стѣнки этой средней части прорѣзаны по длинѣ досокъ отверстиями такъ, что средняя часть лодки представляетъ живорыбный садокъ. Въ прорѣзахъ рыбу возить на большія разстоянія. Въ каспійскомъ морскомъ рыбномъ промыслѣ известны еще слѣдующіе типы С.: *живодная лодка*, *эмбенская стоичная* (кусовая), *подъездная лодка*, «*свойская*», *баграуша* (салмовка), *морская плавная*, *морская рыбница*. Живодная лодка употребляется при живодномъ (на наживку изъ живой рыбы) ловѣ бѣлуги въ глубокихъ частяхъ Каспійскаго моря (до 100—120 саж.). Это килевое С., длина отъ 17 арш. до 6 саж., наибольшая ширина 6—6 $\frac{3}{4}$ арш. Осадка порожнякомъ 3—4 $\frac{1}{2}$ фут., съ полнымъ грузомъ 5—7 фут., поднимаетъ 1300—1500 пуд. Характерная особенность — высоко приподнятый носъ и длинный бушпритъ. Вооруженіе шхунное, 2 мачты, 4 паруса (кливеръ, топь, брадтопь, гротъ). Палуба сплошная, но съ уступомъ у кормы. Въ средней части лодки, близъ бизань-мачты, помѣщается чанъ съ водой для живой наживки. Вода освѣжается помощью помпы. Живодъ (вобла и таранъ) помѣщается въ чанъ—3—4 арш. діам., вмс. 4 $\frac{1}{2}$ —5 арш.—отъ 5 до 6 тыс. Якорей при живодной 3—4, вѣсомъ до 8 пд. Стоимость судна 2500—3000 руб. При живодной лодкѣ всегда имѣется «подчалокъ» — небольшая лодка или шлюпка, поднимаемая на ходу на бортъ. Число живодныхъ лодокъ на Каспійскомъ морѣ до 150 штукъ. *Эмбенская стоичная лодка* — килевое судно отъ 9 до 18 арш. длины по килю, при ширинѣ 2 $\frac{1}{2}$ —5 арш. и 4 $\frac{1}{2}$ —6 фут. глубины. Осадка порожнякомъ 2—3 фут., съ полнымъ грузомъ 3—5 фут. Грузоподъемность 500—2500 пуд. Широкая, сильно срубанная корма, съ перилами («шканцы»), 3 или 2 мачты, 3 или 2 рейковыхъ косыхъ паруса, сплошная палуба, 3 или 4 люка: средніе ведутъ въ трюмъ, въ кормовой части «кормушка» — для хозяина, въ носовой «конфузь» — для рабочихъ. Въ кормовой части — печка. Эмбенская стоичная лодка употребляется при рыболовствѣ (преимущественно съѣмѣ) въ открытомъ морѣ; здѣсь такая лодка, стоя на якорѣ всю путину, является мѣстомъ, гдѣ живутъ рыбаки, хранятся и просушиваются орудія лова и гдѣ солится рыба и икра. Стоимость лодки отъ 300 до 750 руб., смотря по размѣрамъ. Въ уральскихъ водахъ и близъ Эмбы она носитъ названіе «кусовой», въ Астрахани же чаще — эмбенской — по мѣсту ея наибольшаго распространенія въ сѣв.-вост. части Каспія. Непремѣннымъ дополненіемъ такой стоичной лодки, которую иногда замѣняютъ и другіе типы С. (морская рыбница, шхуна и т. п.), составляетъ *подъездная лодка*, на которой рыбаки вьзять

за провизией, отвозить заловленную рыбу и т. д. Подъздная — килевое судно почти съ сплошной палубой, длина 14—16 арш. (по палубѣ), ширина 18—20 четв., осадка порожнякомъ 2 фута, съ полнымъ грузомъ 3—3½ фт.; грузоподъемность 700—900 пуд., 2—3 мачты, столько же парусовъ; стоимость корпуса 300—400 руб., съ вооружениемъ 700—800 руб. Весьма близкая по устройству, хотя описывается отдѣльно, лодка, называемая *свойской*; употребляется при смѣшанномъ (крючномъ и сѣтвомъ ловѣ). *Багроуша*, назыв. также *реюшкой*, а въ уральскихъ морскихъ водахъ *салмовой*—полузалубное, съ открытой кормой килевое судно длиной 9—13 арш. по килю, шириной 11—17 четв., осадка 2—2½ фт., при полномъ грузѣ 3—3½ фт.; грузоподъемность 150—400 пд.; мачт 2, столько же косыхъ рейковыхъ парусовъ, размѣровъ относительно большихъ, чѣмъ у другихъ каспійскихъ судовъ. Стоимость корпуса 150—175 р., вооруженнаго 250—300 руб. Багроуша употребляется преимущественно при рыболовствѣ снастью въ бленныхъ полосахъ передъ устьями Волги; та же лодка употребляется по всему побережью Сѣв. Каспія при ловѣ частиковой и красной рыбы сѣтвомъ; въ уральскихъ морскихъ водахъ замѣняютъ подъздную лодку. Это самое быстроходное изъ морскихъ парусныхъ С., употребляемыхъ въ каспійскомъ рыбномъ промыслѣ, отличающееся сверхъ того сильно развитой способностью идти «круто» къ вѣтру (отсюда название *реюшка*). *Морская плавная* лодка строится по типу реюшекъ или багроушъ и отличается отъ описаннаго выше типа лишь нѣсколькими большими размѣрами (12—15 арш. длины, 4½—5 фт. ширины и 1½ арш. глубины съ грузоподъемной силой до 500 пд.). Главное отличие — вѣтшнее — заключается въ болѣе удлиненной кормѣ, на которой отсутствуют «кнехи», служащіе на реюшкахъ для прикрѣпленія гротоваго «шкота». Это обусловливается необходимостью помѣщать на кормѣ сѣти при ихъ выкидываніи въ море и выбирать ихъ съ кормы («подчалка» не бываетъ). Плавной ловъ въ морѣ (особыми сѣтвомъ) считается запрещеннымъ закономъ, но практикуется довольно смѣло, такъ что выработался даже особый типъ лодки специально для этого лова. *Морская рыбница*—имѣть въ длину по килю 16—24 арш., при ширинѣ 6—8 арш., осадка 1½—2½ фт., при полномъ грузѣ 4—5 фт.; грузоподъемная сила—1000—3000 пд.; почти сплошная палуба, 2 мачты и 2 паруса рейковыхъ косыхъ. Стоимость корпуса 600—1400 р., съ вооружениемъ 900—2200 руб. Это судно замѣняетъ стончюю эмбенскую на большей глубинѣ и отдаленіи отъ берега. Чаше употребляется скушниками въ морѣ рыбы. Рыба солится въ большихъ случаяхъ прямо въ трюму. Всѣ каспійскія рыболовныя С. представляютъ собою какъ по конструкціи, такъ и по вооруженію типъ отжившихъ морскихъ С., вышедшихъ въ Зап. Европѣ и Америкѣ изъ употребленія нѣсколькихъ столѣтій назадъ и могущихъ идти, какъ археологическая рѣдкость, въ музей. Къ сожалѣнію, никакихъ мѣръ не принимается къ улучшенію типа существую-

щихъ каспійскихъ С. и къ ознакомленію рыбаковъ и строителей съ улучшенными ихъ типами. Не лучше дѣло стоитъ и относительно рыболовныхъ С., употребляемыхъ на Мурманѣ и вообще въ русскомъ сѣверномъ рыболовствѣ. Тамъ до сего времени въ употребленіи исключительно для берегового лова предназначенные и уже отчасти забракованные въ Норвегіи типы С. Ихъ различаютъ здѣсь три вида: 1) *шняка* — на 4 человекъ, длиной 17 арш., шир. 3 арш. 12 врш., высота (въ кормѣ) 2 арш. 14 врш., 1 парусъ, 6 веселъ; 2) *ѣла*—на 3 человекъ — длина 14 арш. 8 врш., шир. 3 арш., высота—2 арш. 10 врш. съ 1 парусомъ съ 4—8 веслами; 3) *карбаса*—на 2 человекъ.—длина 10 арш. 5 врш., шир. 2 арш. 10 врш., высота 1 арш. 9 врш., съ 1 парусомъ и 4 веслами. Всѣ эти С. имѣютъ квадратныя паруса. Въ шнякѣ устраиваются 5 поперечныхъ соединеній въ видѣ лавокъ для сидѣнья гребцовъ. Средняя часть судна, носящая название «кара», служитъ для помѣщенія рыболовныхъ орудій. Въ промежутки между лавками кладется пойманная рыба. Руль шняки снабженъ шестомъ (до 3 саж.) для управленія въ случаѣ надобности съ середины шняки. У одной изъ гребельныхъ уключинъ вставляется деревянное колесо («тягло») для облегченія подъема «ярусовъ» крючьевъ. Носъ и корма на шнякѣ забираются досками на 2½ арш., обиваются холстомъ и смолятся; они служатъ мѣстомъ для глады и убжищемъ для рыбаковъ, которые тамъ спятъ и отдыхаютъ по 2 человекъ. На ѣлѣ помѣщеніе для рыбаковъ въ кормѣ на 3 человекъ. Стоимость шняки 80—90 р. съ снаряжениемъ, карбаса до 50 р., ѣлы покупаются въ Норвегіи за 30—50 р. готовыми. Всѣ эти С. приспособлены лишь для берегового лова и не даютъ возможности отходить отъ береговъ на сколько нибудь значительное разстояніе, между тѣмъ у береговъ рыба бываетъ далеко не всегда и случайно. Вотъ почему озабоченный экономическимъ благосостояніемъ поморовъ русскаго сѣвера особый комитетъ, въ числѣ другихъ мѣръ къ достиженію цѣли, задается мыслью ввести въ сѣверномъ рыбномъ промыслѣ улучшенные типы судовъ. Изъ таковыхъ оставились, по указанію знатока Мурмана Н. М. Книповича, на нетонущей лодкѣ для яруснаго лова Дала (*Synkefri Linebaad*), стоимостью отъ 250—280 руб. Такого типа 2 лодки куплены въ Норвегіи и проданы комитетомъ поморамъ на льготныхъ условіяхъ платежа, 2 построены на русскихъ верфяхъ (въ Архангельскѣ и С.-Петербургѣ). Отличительною особенностью лодки является полная безопасность ея въ бурю, благодаря наличности въ кормѣ и носу 2 воздушныхъ герметически закупоренныхъ камеръ, не позволяющихъ лодкѣ погрузиться въ воду. На лодкѣ 2 мачты и 3 паруса, киль для большей устойчивости имѣть свинцовую наддѣлку. Для болѣе отдаленнаго отъ береговъ лова (акульеваго, напр.) рекомендуется другое норвежское судно, такъ наз. сѣндмѣрская палубная лодка (*Søndmørske Daeksbaad*) новѣйшаго типа (около 40 фут. длины), со шкунной оснасткой; обыкновенно она имѣетъ на борту двѣ легкихъ американскихъ лодки, называемыхъ «доръ». Стоимость

такого судна превосходных морских качеств около 1300 руб. «Парусные» С. Мурманской экспедиции «Поморь» и «Рыбакъ», суть именно лодки этого типа. Общее же родовое название С. этого типа, входящихъ въ Норвегii все въ большемъ и большемъ количествѣ въ употребленіе, шейта (shoite). Ширина у этого рода лодокъ равняется въ среднемъ $\frac{1}{3}$ длины. Шейты сидятъ (порожнякомъ) на 4 фт., борта довольно высоки; обыкновенно имѣются 2 каюты; парусность ихъ довольно значительна: одномачтовые носятъ гротъ, топсель, фокъ и кливеръ на бушпритѣ. Двухмачтовые, кромѣ бизани, выставляютъ еще бизань-топсель. Шлюпка на шейтахъ для сѣтнаго лова лишь 1. Для большей устойчивости иногда шейты дѣлаются съ чугунными килями 3000 кгр. вѣсомъ (системы Capt. Arsheg'a). Но наиболѣе распространеннымъ и до сего времени типомъ рыболовной лодки въ Сѣв. Норвегii служитъ такъ назыв. *нордландская лодка* (Nordlandbaad), къ каковому типу относится лодка, известная на Мурманѣ подъ именемъ Ёлы. Нордландская лодка въ громадныхъ количествахъ употребляется для яруснаго и крючного лова трески у Лофотенскихъ о-вовъ (онѣ называются еще Кiekсами—Kjækse) и для сѣтнаго прибрежнаго лова. Первая строится покороче, вторая подлиннѣе; вообще онѣ съ большимъ разваломъ, весьма прорѣзисты (ширина ихъ $\frac{1}{4}$ длины); парусъ рейковый, большой, 4-угольный, палубы нѣтъ, въ кормѣ ящикъ—каюта.

Изъ другихъ типовъ рыболовныхъ С. слѣдуетъ отмѣтить судно, употребляемое въ Сѣверномъ морѣ для тралловаго лова (см. Рыболовство). Это такъ назыв. лѳггеры (Logger) въ Германii и Голландii, лугръ и шалютье (lougre, châlutier) во Францii и смэкъ (Smack) въ Англии. Длина по килю 16—17 м., корма сидятъ очень глубоко, носъ (форштевень) высоко поднятъ; оснастка—шкунная, близкая къ той, которую носятъ норвежскіе «шейты»: гротъ мачта съ 4 парусами; бизань мачта на самой кормѣ. Водозмѣтные лѳггеры—40—50 тоннъ. Тотъ же лѳггеръ служитъ для сельдяного лова сѣтми. Обычно лѳггеры снабжены 8—10 сильными паровыми шпизями (для выемки сѣтей и тралла). Мачта устроена такъ, что можетъ быть приведена въ горизонтальное положеніе, что безусловно необходимо во время лова. Улучшеніемъ того же типа являются американскія шкуны, употребляемыя для рыбной ловли; по ихъ величинѣ различаютъ 3 рода ихъ: для берегового рыболовства (70,5' длины, 20' ширины, 8,5' глубины, 55 тоннъ вмѣстимости); для глубоководнаго трескового лова (96,6' длины, 23,6' ширины, 10,3' глубины, 109,4 тоннъ вмѣстимости); для лова кошельковымъ неводомъ (94,2' длины, 95,4' ширины на 117 тоннъ вмѣстимости). Эти глубоководныя шкуны, прорѣзистыя,—замѣчательно быстроходныя, съ высокими морскими качествами С. и правильными законченными линиями. Стоимость шкуны отъ 20—16 тысячъ рублей. Для трескового лова шкуна забирается на бортъ до 10 весельныхъ лодокъ (вкладываются одна въ другую—на бортъ шкуны), известныхъ подъ именемъ *дори*. Это плоско-

донная и замѣчательно устойчивая въ морѣ на волнахъ лодка. Она имѣетъ 2 пары весель, безъ руля, борта обшиты дубовой кромкой, корпусъ изъ еловыхъ досокъ съ 8 дубовыми «кошанями». Деревянная часть внутри скрѣплена желѣзными пластинами. Длина по борту 17'1", по дну 12'10", ширина (въ срединѣ) 4'10", глубина 20".

Японскія рыболовныя С. чрезвычайно оригинальны: ихъ корма четырехугольной формы, носъ сильно выдающийся и приподнятый; линии продолговаты. Парусъ имѣетъ форму прямого четырехугольника, состоятъ изъ 5 прямыхъ полотнищъ съ веревочнымъ переплетомъ между ними. Суда въ большинствѣ—парусно-весельныя; весла слажены изъ отдѣльныхъ досокъ, руль на $\frac{1}{2}$ глубины судна ниже кила, онъ какъ-бы совѣтъ отдѣленъ отъ судна.

За послѣднее время въ *Нѣмецкомъ морѣ* для тралловаго лова по преимуществу стали употреблять паровыя С., съ каждымъ годомъ вытѣсняющія парусныя. Въ большомъ ходу въ Сѣв. Америкѣ пароходы для лова мѣхаденъ посредствомъ кошельковыхъ неводовъ. Забрасываніе невода дѣлается съ неводника, на пароходъ же нагружается заловъ рыбы.

Литература. В. К. Бемъ, «Рыбные промыслы Зап. Европы» (в. I, II и III, 1897—99); Н. Вородинъ, «Рыболовный отдѣлъ на всемирной выставкѣ въ Чикаго» (1894); А. М. Никольскій, «Астраханскіе морскіе ловцы» (1898); «Мурманъ», изд. об-ва судоходства; Н. М. Кинповичъ, «Отчеты по экспедицii для научно-промысловыхъ изслѣдованій Мурмана».

Н. Вородинъ.

Судасъ (санскр. Sudās—хорошо, вѣрно почитающій)—имя мнѣстическаго индiйскаго прая, часто упоминаемаго въ Ригведѣ. При его дворѣ находились известныя мудрецы (рши)-соперники, Васистха и Вишвамित्रа. Онъ славился своими жертвоприношеніями.

Судачье (Сергiевское)—с. Саратовской губ., Аткарскаго у., при оз. того же имени. Жит. 3200; хлѣбная торговля.

Судебная Газета—издается еженедѣльно въ Спб. съ 1882 г., съ приложеніемъ сборника рѣшеній уголовного и гражданскаго кассационныхъ департаментовъ и общаго собранія Правительствующаго Сената. Редакторъ-издатель Ф. В. де-Беки.

Судебная медицина (Medicina legalis seu forensis, médecine légale, gerichtliche Medizin)—составляетъ спеціальнiй отдѣлъ медиц. свѣдѣній, имѣющихъ важное значеніе для надлежащаго отправленія правосудія, такъ какъ во многихъ случаяхъ разбирательство С. процесса не можетъ быть выполнено безъ всесторонняго освѣщенія тѣхъ или другихъ данныхъ съ помощью медицинскихъ методовъ изслѣдованія. Не слѣдуетъ, однако, полагать, что одними практическими медицинскими свѣдѣніями удовлетворяются задачи С. медицины. Многие медицинскіе вопросы, не имѣющіе практическаго значенія ни для терапiи, въ широкомъ смыслѣ этого слова, ни для гигиены, и потому не изучаемые спеціалистами по этимъ отраслямъ медицинскихъ наукъ, могутъ имѣть весьма важное значеніе для С. врача. Сюда слѣдуетъ, прежде всего,

отнести детальные судебно-медицинские исследования мертвых тѣлъ, когда, наряду съ описаніемъ происшедшихъ въ трупѣ наиболѣе существенныхъ измѣненій, необходимо занести въ протоколъ подробности, при обычныхъ вскрытіяхъ не имѣющія значенія, напр. о возрастѣ, ростѣ, питаніи, цвѣтѣ и длинѣ волосъ, трупныхъ пятнахъ, условіяхъ, въ которыхъ мертвое тѣло оставалось послѣ смерти покойника, степени гнилости и т. д. Судебно-медицинскія исследования труповъ новорожденныхъ имѣютъ спеціальною цѣлью выясненіе важнаго для правосудія вопроса, родились ли ребенокъ живымъ или мертвымъ, произошли ли роды въ срокъ или преждевременно, погибъ ли новорожденный вслѣдствіе естественныхъ или насильственныхъ причинъ (удушеніе, отравленіе) и т. д. Всѣ упомянутыя подробности, не представляя практическаго врачебнаго значенія, имѣютъ огромную важность для судебно-медицинскаго исследования. Въ составѣ С. медицины входятъ также изложеніе законоположеній, имѣющихъ отношеніе къ отвѣтамъ на предлагаемые С. врачамъ вопросы. Наконецъ, нѣкоторыя свѣдѣнія процессуальнаго характера также залагаются въ курсы С. медицины, съ тою цѣлью, чтобы судебно-медиц. исследования производились съ соблюденіемъ извѣстныхъ формальностей, такъ какъ только при этомъ условіи исследование имѣетъ законную силу для заинтересованныхъ лицъ. Особенное вниманіе на исполненіе формальныхъ требованій обращается при судебно-медиц. вскрытіяхъ мертвыхъ тѣлъ; въ такихъ случаяхъ судебно-медицинское исследование производится не иначе какъ по формальному отвѣтственному мѣсту требованію, въ присутствіи чиновъ полиціи.

Привлеченіе врачей къ разъясненію судебно-медиц. случаевъ практиковалось издавна. Намеки на требованіе заключеній врача можно найти уже въ законахъ Моисея, въ законахъ XII таблицъ и въ кодексахъ Юстиніана. Определенныя постановленія по этому поводу встрѣчаются уже въ VI столѣтіи, въ законахъ аллемановъ; но болѣе или менѣе утвердилась роль врача, въ качествѣ свѣдущаго лица, привлекаемаго къ разъясненію суду вопросовъ техническаго свойства, лишь со временъ Каролины, изданной въ 1532 г. (см. XIV, 571). Высоко поднятъ значеніе С. врача Амбруазъ Парэ (XXII, 908). Въ началѣ XVII ст. итал. врачи составили первые учебники С. медицины. Строго говоря, однако, медицинскія исследования для цѣлей правосудія не могли находить широкаго примѣненія въ то время, когда научная медицина не достигла своего настоящаго развитія. Только въ XIX стол., благодаря успѣхамъ вспомогательныхъ наукъ (химіи, гистологіи, патологической анатоміи, физиологіи, токсикологіи и т. д.), а также болѣе совершеннымъ методамъ исследования — микроскопіи, спектроскопіи и т. д. — С. медицина приобрѣла твердыя основы, позволяющія при судебныхъ разбирательствахъ дать научныя разъясненія различнымъ явленіямъ въ живомъ или мертвомъ организмѣ. вмѣстѣ съ тѣмъ, открылась возможность научной разра-

ботки тѣхъ вопросовъ, которые составляютъ спеціальную область С. медицины. Большія заслуги въ этой области принадлежатъ Генке, Менде, Касперу, Лиману — въ Германіи, Марку, Орфилю, Тардье — во Франціи, Христианону — въ Англии. Огромное вліяніе на судебно-медиц. дѣятельность врачей имѣли также измѣненія въ законодательствѣ, а именно введеніе гласности и устности. Этими нововведеніями врачамъ, въ болѣе важныхъ С. процессахъ, дана была возможность являться на судъ устно сообщать о произведенныхъ ими исследованияхъ и вытекающихъ отсюда заключеніяхъ. Въ виду столь важнаго значенія С. медицины, медицинскіе факультеты должны были обставить преподаваніе этой спеціальной прикладной науки возможно полно — устройствомъ спеціальныхъ институтовъ, гдѣ обучающіеся могутъ практически ознакомиться со всѣми деталями по производству судебно-медицинскихъ вскрытій, съ измѣненіями, производимыми въ организмѣ наиболѣе извѣстными ядовитыми веществами, а также съ различными точными методами исследования, встрѣчающимися наиболѣе частое примѣненіе при рѣшеніи судебно-медиц. вопросовъ.

Обыкновенно въ курсы С. медицины включается изложеніе дѣйствующихъ законовъ, устанавливающихъ формальные требованія, которымъ должны удовлетворять судебно-медицинскіе акты (у насъ правила о порядкѣ осмотра и вскрытій мертвыхъ тѣлъ и исследования поврежденій изложены въ «Уставѣ С. медицины», образуемъ третью книгу въ Уставѣ Врачебномъ, Св. Зак., т. XIII, изд. 1892 г.). Въ особенности нѣмецкіе профессора придаютъ большое значеніе этой обрядовой части, рассматривая ее какъ интегральную часть С. медицины и проявляя, вмѣстѣ съ тѣмъ, склонность признавать спеціалитетъ по С. медицинѣ компетентнымъ для предъявленія заключеній по всѣмъ представляющимся въ С. практикѣ дѣламъ. Въ дѣйствительности при судебно-медицинской экспертизѣ отъ врача требуется вовсе не знаніе уголовныхъ законовъ и процессуальныхъ формъ, а одно только умѣнье произвести правильное исследование и сдѣлать изъ него строго научное заключеніе, для чего необходима лишь надлежащая медицинская подготовка. Во многихъ дѣлахъ, напр. при опредѣленіи беременности, родовъ, состоянія здоровья (физическаго и психическаго), рода болѣзни, значенія тѣлеснаго поврежденія для жизни и здоровья потерпѣвшаго и пр., вопросы, составляющіе спеціфическую область С. медицины, совершенно не затрагиваются. При современной спеціализаціи медицинскихъ знаній, спеціалитетъ по С. медицинѣ не можетъ считаться компетентнымъ по всѣмъ вопросамъ, могущимъ возникнуть на судѣ, и приглашеніе соответствующаго спеціалиста принесетъ иногда дѣлу экспертизы гораздо больше пользы, чѣмъ приглашеніе даже опытнаго С. врача, не располагающаго клиническимъ матеріаломъ. Это и практикуется въ нашихъ судахъ. При предварительномъ слѣдствіи обязанности С. врача возлагаются: въ уѣздахъ — на уѣзднаго, а въ городахъ — на городского

или полицейскаго врача; но если по болѣзни или по другой уважительной причинѣ они явиться не могутъ, то, вмѣсто нихъ, слѣдователь приглашаетъ другого военнаго, гражданскаго или военнопрактикующаго врача. Врачи вообще пользуются правами свидущихъ людей (XXIX, 203). См. также С. химія.

Литература. Casper, «Handbuch der gerichtlichen Medizin» (8 изд. Липана, Берл., 1889; русск. переводъ вышелъ въ 1870-хъ гг.); Hofmann, «Lehrbuch der gerichtlichen Medizin» (6 изд., Вѣна, 1893; русск. перев. подъ ред. И. М. Сорокина, СПб., 1887); Maschka и др., «Handbuch der gerichtlichen Medizin» (Тюбинг., 1881—83); Emmert, «Handbuch der gerichtlichen Medizin» (Лпц., 1900); Штольцъ, «Руководство къ судебной медицинѣ для врачей и юристовъ» (СПб., 1890).

Особый отдѣлъ судебной медицины составляетъ въ послѣднее время С. *психопатологія*. Она изучаетъ вопросы, возникающіе при судебномъ установленіи душевнаго здоровья человѣка, что представляется необходимымъ при сомнѣніи во вмѣняемости преступника, въ случаяхъ сомнительной дѣеспособности даннаго лица или сомнительной способности давать свидѣтельскія показанія, а также въ случаяхъ, когда душевное разстройство приписывается понесенному поврежденію (ст. 1486, 1487 и 1490 Улож. о наказ.), иногда и при заключеніи или расторженіи брачнаго союза. Ближайшимъ образомъ С. психопатологія изслѣдуетъ отклоненія въ душевной жизни человѣка, которыя являются основною и причиною его преступности. Какъ наука сравнительно новая, С. психопатологія еще мало разработана. См. Friedreich, «System der gerichtlichen Psychologie» (3 изд., Регенсб., 1852); v. Krafft-Ebing, «Lehrbuch der gerichtlichen Psychopatologie» (3 изд., Штуттг., 1893; есть русскій переводъ); Maschka, «Die gerichtliche Psychopatologie» (1882); Couagne, «La Folie au point de vue judiciaire et administratif» (1888); Tardieu, «Etude medico-légale sur la folie» (1880); Фрезе, «Очерки С. психіатріи» (1874); В. Чижъ, «Лекціи по С. психопатологіи» (СПб., 1890); П. Ковалевскій, «С. психопатологія» (2 изд., СПб., 1900). По системѣ проф. Ковалевскаго, въ составъ С. психопатологіи входитъ часть психологіи, именно душевная жизнь преступнаго человѣка (криминальная психологія). С. психопатологію проф. Ковалевскій раздѣляетъ на двѣ главныя части: общая С. психопатологія и специальная С. психіатрія. Первая изучаетъ общія болѣзненные отклоненія въ душевной жизни человѣка, имѣющія соприкосновеніе съ судомъ; такими отклоненіями являются разстройства органовъ чувствъ (анестезія, гиперестезія, иллюзія, галлюцинаціи, дальтонизмъ, глухонѣмота), разстройства области мышленія (вниманія, количества, хода и сочетанія представленій, насильственные представленія, качественныя измѣненія въ мыслительной области), измѣненія въ области самочувствія (предсердечная тоска, патологическій аффектъ, патологія, извращенія влеченій къ пищѣ и полового чувства), импульсивныя явленія (клептоманія, пироманія, неудержи-

мое влеченіе къ самоубійству, убійству, половому удовлетворенію, бродяжничеству), разстройство движеній и поступковъ (разстройства рѣчи, письма, автоматическія движенія, гипнозъ, внушеніе въ бодрственномъ состояніи, сомнамбулизмъ и лунатизмъ, засыпаніе, сновидѣнія, просонки), трофическія разстройства тканей (въ кожѣ, подкожной клетчаткѣ, костяхъ, остематомы, разстройства отдѣленій). Специальная С. психіатрія изслѣдуетъ частныя болѣзненные отклоненія въ душевной жизни человѣка, имѣющія соприкосновеніе съ областью суда.

Судебная реформа въ Россіи.—

Въ силу историческихъ условій разрѣшеніе вопроса о правильномъ управленіи правосудія представляло въ Россіи особенныя трудности. Наше С. устройство и дѣятельность судовъ до 1864 г. были въ очень печальномъ состояніи, совершенно не удовлетворяя задачамъ и требованіямъ, предъявляемымъ къ С. учрежденіямъ. Неудовлетворительное состояніе юстиціи тяжело отражалось во всѣхъ сферахъ общественной и государственной жизни и давно уже вызвало цѣлый рядъ попытокъ измѣнить и улучшить судопроизводство. Въ Московскомъ государствѣ С. соединялась съ административной въ рукахъ воеводъ и приказовъ; точно установленнаго порядка обжалованія рѣшеній не существовало. Высшимъ судьей былъ государь, къ которому просители нерѣдко обращались помимо другихъ С. установленій. Недостатки такого порядка ясно чувствовались Петромъ Вел. и съ его времени начинается постоянная работа правительства надъ улучшеніемъ С. устройства. Петръ Вел. пытался привести въ систему С. учрежденія и дать имъ независимое отъ воеводъ и губернаторовъ положеніе, оставивъ за послѣдними только право надзора и исполненія С. рѣшеній. Съ этою цѣлью въ 1713 г. въ губерніяхъ были назначены ландрихтеры, впоследствии подчиненные оберландрихтерамъ. Ландрихтеры должны были отписывать о важныхъ дѣлахъ въ юстицъ-коллегію, которой были подчинены и учрежденные въ 1719 г. надворные суды и городскіе суды. Вмѣстѣ съ тѣмъ Петръ Вел. предписалъ не обращаться къ монарху помимо С. установленій, которыя должны были проходиться жалобщиками въ извѣстной послѣдовательности. Ближайшіе преемники Петра I вернулись къ прежнему порядку — воеводскому и губернаторскому суду, апелляціонной инстанціей для котораго была юстицъ-коллегія. Въ царствованіе Екатерины II снова былъ поставленъ вопросъ о судопроизводствѣ и произведена крупная реформа, въ строго сословномъ духѣ. Дворянство, городское и сельское сословіе (свободные обыватели) получили особые суды; надъ всѣми этими судами были поставлены палаты гражданскаго и уголовнаго суда. Особые суды для крестьянъ были уничтожены при Павлѣ I, а въ царствованіе Александра I ихъ дѣла были переданы въ дворянскіе суды, съ назначеніемъ туда засѣдателей отъ крестьянъ; тогда же выборные отъ сословій были введены и въ палаты гражданскаго и уголовнаго суда. Контроль надъ судами по прежнему оставался

изъ рукахъ губернаторовъ, которымъ было только запрещено вмѣшиваться въ производство дѣлъ. Екатерининская система судовъ, съ позднѣйшими измѣненіями, была закреплена Сводомъ Законовъ и просуществовала до 1864 г. Самое разбирательство дѣла въ XVIII и въ XIX в. до С. уставовъ происходило согласно правиламъ слѣдственнаго процесса, по теоріи легальныхъ доказательствъ. Необходимость реформы чувствовалась самими правительствомъ и еще болѣе—лучшею частью общества. Правосудіе и его исполнители вызывали постоянныя нареканія и жалобы. Россія, по выраженію поэта, была «пола въ судахъ неправды червой»; сами чиновники указывали «на повсемѣстное неуваженіе къ закону и повсемѣстное нарушеніе его». Суды находились подъ сильнымъ вліяніемъ администраціи. Правосудіе для богатыхъ и сильныхъ лицъ было пустымъ звукомъ. Дѣла разрѣшались исключительно на основаніи бумажнаго матеріала; приговоры постановлялись по чисто формальнымъ соображеніямъ. Случаи С. ошибокъ были очень часты. Производство дѣлъ тянулось медленно, иногда цѣлыми десятилѣтіями; обвиняемые по нѣсколькимъ лѣтъ сряду томилась въ предварительномъ заключеніи. Характерными особенностями предварительнаго слѣдствія (производимаго полиціей) въ старыхъ судахъ были «безотчетный произволъ, легкомысленное лишеніе свободы, напрасное производство обысковъ, отсутствіе всякой системы и раздуваніе дѣлъ» (А. Ф. Кони, «За послѣдніе годы», стр. 265). Обжалованіе приговоровъ было затруднено: приговоренные къ рабочему дому совсѣмъ не имѣли права на апелляцію, приговоренные къ ссылкѣ могли обжаловать рѣшеніе лишь по исполненіи тѣлеснаго наказанія и послѣ прибытія на мѣсто ссылки. При слѣдствіи употреблялись сплошь и рядомъ запрещенныя закономъ средства для полученія признанія подсудимыхъ; они подвергались истязаніямъ и угрозамъ. Защиты не существовало; предложенія вести ее рѣшительно отклонялись въ высшихъ сферахъ, видѣвшихъ въ адвокатурѣ учрежденіе революціонное. Застѣватели изъ крестьянъ не имѣли въ судахъ никакого значенія, нерѣдко выполняли обязанности слугъ и сторожей. Правительствомъ было безсильно по отношенію къ недостаткамъ и злоупотребленіямъ судовъ. Оно не могло ввести въ должныя рамки вмѣшательства администраціи, не могло охранить интересы подсудимыхъ и правильность приговоровъ ни формальнымъ прокурорскимъ надзоромъ, ни тайнымъ жандармскимъ; послѣдній еще болѣе увеличивалъ паткость и запутанность положенія, заставляя и безъ того лишенные самостоятельности суды сообразоваться съ новымъ, сильнымъ наблюдателемъ, права котораго были неопредѣленны и неограниченны. Неудивительно, поэтому, что вскорѣ послѣ изданія Свода Законовъ возникла мысль объ измѣненіи С. порядковъ. Въ 1843 г. гр. Блудовъ собиралъ матеріалы о недостаткахъ С. законодательства и занимался составленіемъ предложеній о его улучшеніи. Въ 1850 и 1851 гг. при II отдѣленіи соб-

ственной Его Величества канцеляріи были учреждены комитеты для составленія проектовъ уголовного и гражданскаго судопроизводства; работы этихъ комитетовъ не были закончены въ царствованіе Николая I. Съ воцареніемъ Александра II и съ перемѣной направленія внутренней государственной политики вступилъ въ новый фазисъ и вопросъ о С. реформѣ. Уже въ 1857 г. гр. Блудовъ рѣшительно высказался за необходимость не частичныхъ улучшеній, а коренныхъ измѣненій процесса. Онъ призналъ, что новая форма докладныхъ записокъ, сокращеніе апелляціонныхъ сроковъ, уменьшеніе числа бумагъ и т. п. не помогутъ дѣлу, что нужно принять другую, совершенно отличную отъ прежней систему, основанную на «общихъ непреложныхъ началахъ» («Дѣло о преобразованіи С. части», т. II). Результатомъ перемѣны во взглядахъ гр. Блудова были составленные имъ до 1860 г. проекты уставовъ гражданскаго и уголовного судопроизводства, уставъ судопроизводства и положеніе о присяжныхъ повѣренныхъ. По этимъ проектамъ подсудимымъ предоставлялось отводить слѣдователей; имъ долженъ былъ сообщаться слѣдственный матеріалъ. Окончательный допросъ предполагалось производить въ присутствіи третьихъ лицъ, при помощи присяжныхъ повѣренныхъ; докладъ дѣла долженъ былъ производиться съ извѣстной публичностью; подсудимый могъ защищаться, пользуясь содѣйствіемъ адвоката. Проекты установляли отдѣленіе С. власти отъ административной, гласность, устность и состязательность производства, уничтоженіе сословныхъ судовъ—словомъ, все, что казалось совершенно недопустимымъ нѣсколькими годами раньше (Джаншиевъ, «Основы С. реформы», стр. 40 и слѣд.; «Изъ эпохи великихъ реформъ», стр. 371 и слѣд.). Проекты гр. Блудова не получили осуществленія, такъ какъ раньше, чѣмъ они были разсмотрѣны въ государственномъ совѣтѣ, произошло освобожденіе крестьянъ отъ крѣпостной зависимости, которое не могло не отразиться на всѣхъ областяхъ государственной и общественной жизни. По докладу государственнаго секретаря В. П. Буткова было Высочайше повелѣно (23 октября 1861 г.), чтобы государственная канцелярія, съ прикомандированными къ ней для этой цѣли юристами (Н. А. Букцовскимъ, К. П. Побѣдоносцевымъ, Д. А. Ровинскимъ и Н. И. Стояновскимъ), установила, сообразуясь съ проектами гр. Блудова, основныя начала С. преобразованія. Съ этого времени гр. Блудовъ, бывшій уже въ очень преклонномъ возрастѣ, утратилъ руководство дѣломъ С. преобразованія, хотя изъ нимъ было сохранено «высшее наблюденіе». Центръ работы перешелъ въ государственную канцелярію. Разсмотрѣніе проектовъ гр. Блудова выяснило отсутствіе цѣльной системы и единства началъ, почему и было признано нужнымъ предоставить новымъ дѣтелямъ право установитъ основныя положенія С. реформы, не стѣсняясь проектами, а сообразуясь съ принципами, «несомнѣнное достоинство которыхъ признано въ настоящее время наукою и опытомъ европейски

государствѣ» (Высочайшее повелѣніе 1862 г.; Джаншиевъ, «Основы С. реформы», стр. 47). Русскій судъ стало возможнымъ устроить на общепризнанныхъ началахъ, обеспечивающихъ право и справедливость, ставящихъ правосудіе внѣ зависимости отъ постороннихъ вліяній. Эти основныя начала—равенство всѣхъ передъ закономъ, отдѣленіе административной власти отъ С., несмѣняемость судей, самостоятельная организація адвокатуры, гласность, устность и состязательность процесса, введеніе суда присяжныхъ—были разсмотрѣны въ государственномъ совѣтѣ и 29 сентября 1862 г. получили Высочайшее утвержденіе. Для составленія проектовъ согласно основнымъ началамъ при государственной канцеляріи была образована коммиссія подъ предѣлательствомъ государственнаго секретаря В. П. Буткова, раздѣленная на три секціи: гражданскую (предѣлатель С. И. Зарудный, въ числѣ членовъ К. П. Побѣдоносцевъ, Н. В. Калачовъ, А. А. Книривъ, Г. К. Рѣпинскій), уголовную, подъ предѣлательствомъ Н. А. Буцковскаго, и по судоустройству, подъ предѣлательствомъ А. М. Плавскаго (Джаншиевъ, «Основы С. реформы», стр. 51—55). Въ каждое отдѣленіе коммиссіи приглашались въ качествѣ экспертовъ наиболѣе выдающіеся юристы. Составленная изъ лицъ, горячо сочувствовавшихъ реформѣ и принадлежавшихъ къ лучшимъ дѣятелямъ тогдашняго юридическаго міра, коммиссія принялась за работу энергично и въ 11 мѣсяцевъ изготовила проекты учрежденія С. установленій и уставовъ гражданского и уголовного судопроизводства, съ обширными объяснительными записками. Быстрота работы не послужила въ ущербъ содержанію проектовъ и записокъ; напротивъ, они могутъ быть по справедливости названы лучшими памятниками русскаго законодательства въ XIX в., какъ по изложенію, такъ и по выдержанности началъ, принятыхъ за исходную точку при составленіи проектовъ. Примѣръ составителей уставовъ лучше всякихъ разсужденій доказалъ, что законодательная работа можетъ производиться быстро и хорошо и что медленность не даетъ преимуществъ ни въ качествѣ работы, ни даже въ количествѣ матеріаловъ. Проекты С. уставовъ осенью 1863 г. были переданы на заключеніе II отдѣл. совѣтв. Его Величества канцеляріи и мин. юстиціи, которыя отнесли къ проектамъ вполне одобренно и въ короткій срокъ доставили свои замѣчанія. Въ декабрѣ того же года проекты были внесены въ государственный совѣтъ, въ которомъ они обсуждались при участіи министра юстиціи Д. Н. Замятнина и его товарища Н. И. Стояновскаго. Докладывалъ дѣло В. П. Бутковъ, при содѣйствіи предѣлателей секцій коммиссіи. Разсмотрѣніе проектовъ какъ въ департаментахъ, такъ и въ общемъ собраніи государственнаго совѣта шло съ той же быстротой и энергіей и закончилось въ нѣсколько мѣсяцевъ (2 окт. 1864 г.). 20 ноября 1864 г. состоялся указъ объ обнародованіи С. уставовъ, и С. реформа, обеспечивающая правосудіе, стала совершившимся фактомъ. Съ вы-

соты престола Уставы были признаны соответствующими желанію монарха «водворять въ Россіи судъ скорый, правый и милостивый, равный для всѣхъ подданныхъ, возвысить С. власть, дать ей надлежащую самостоятельность и вообще утвердить въ народѣ то уваженіе къ закону, безъ котораго невозможно общественное благосостояніе и которое должно быть постояннымъ руководителемъ всѣхъ и каждаго, отъ высшаго до низшаго». «Составители Уставовъ—говорить А. Ф. Кони, пережившій въ качествѣ очевидца и участника эпоху С. реформы—исполнили свою задачу съ умѣньемъ и любовью. Въ огромномъ рядѣ постановленій, представляющихъ одно гармоническое цѣлое, они не только провели основныя принципы и провели такъ глубоко, связали между собою такими неразрывными нитями, что принципы эти безъ существенныхъ поврежденій просуществовали первое время, трудное время—и, будемъ надѣяться, просуществовать еще долго» («За послѣдніе годы», стр. 432). Высоко ставить С. уставы также и русскіе криминалисты-теоретики; такъ, напр., проф. Фойнишскій отмѣчаетъ, что «языкъ С. уставовъ отличается изяществомъ и легкостью... Общій подъемъ юридической мысли въ Россіи былъ примымъ и ближайшимъ послѣдствіемъ С. уставовъ... С. уставы «стремятся насадить въ государствѣ господство общаго, для всѣхъ одинаковаго интереса правды и справедливости» («Курсъ уголовного судопроизводства», т. I, 49, 47). Сущность С. реформы состояла въ слѣдующемъ: въ Россіи учреждался судъ независимый отъ администраціи; судьямъ была дана несмѣняемость и полная свобода въ управленіи своихъ обязанностей. Разбирательство важнѣйшихъ уголовныхъ дѣлъ представлялось присяжнымъ засѣданіямъ. Словные суды уничтожались (за исключеніемъ коммерческихъ, военныхъ, духовныхъ и волостныхъ); устанавливался единообразный порядокъ разсмотрѣнія дѣлъ въ 3 инстанціяхъ—въ двухъ по существу и въ третьей въ кассационномъ порядкѣ. Высшій судъ по всѣмъ дѣламъ былъ образованъ въ формѣ двухъ кассационныхъ департаментовъ сената. Болѣе важныя дѣла разсматривались по существу въ окружныхъ судахъ и судебныхъ палатахъ; менѣе важныя—у мировыхъ судей и въ мировыхъ сѣздахъ. Устанавливалась гласность, состязательность, устность производства и равноправность сторонъ; для охраны интересовъ тяжущихся была учреждена присяжная адвокатура; въ уголовныхъ дѣлахъ право защиты установлено безъ ограниченія. Предварительное слѣдствіе, преобразованное уже въ 1860 г. учрежденіемъ судебныхъ слѣдователей, было ввѣрено С. органамъ и представлено подъ контроль суда и прокуратуры. Послѣ изданія указа 20-го ноября 1864 г. около двухъ лѣтъ продолжались подготовительныя работы по введенію въ дѣйствіе уставовъ, 17 апрѣля 1866 г. открылись новые суды въ С.-Петербургѣ, 23 апрѣля—въ Москвѣ и, вслѣдъ затѣмъ, во всѣхъ губерніяхъ округовъ слѣб. и московской суд. палаты. Составители С. уставовъ рассчитывали, что черезъ

несколько лѣтъ С. реформа будетъ введена повсемѣстно; но эти ожиданія не оправдались (Принципъ, «Случайности, вліявшія на судебное преобразование 1864 г.», «Журн. Мин. Юст.», 1894, 2). Географическое распространеніе реформы замедлялось все больше и больше и закончилось лишь въ 1899 г. С. уставы подверглись, притомъ, существеннымъ дополненіямъ и перемѣнамъ, совершенно чуждымъ ихъ духу и вызваннымъ, по большей части, случайными явленіями общественной и государственной жизни. Судебное законодательство утратило свою цѣлостность и стройность. Реформирована, такъ сказать, въ обратную сторону была даже вышняя форма уставовъ: они были внесены въ Сводъ Законовъ въ качествѣ XVI тома (1884), что какъ-бы говорило о желаніи приблизить новыя судебныя порядки къ законодательству Свода, «возсоединить» ихъ. Первые изыятія изъ компетенціи суда присяжныхъ были сдѣланы въ 1879 и 1881 гг., но они носили временный характеръ, касались сравнительно небольшой группы государственныхъ преступленій и объяснялись чрезвычайными обстоятельствами того времени. 7 июля 1889 г. кругъ дѣйствія суда присяжныхъ ограниченъ изыятіемъ цѣлаго ряда дѣлъ, такъ или иначе затрагивающихъ административные интересы. Судъ съ участіемъ сословныхъ представителей не оправдалъ, однако, возлагавшихся на него ожиданій, и въ настоящее время большинство противниковъ суда присяжныхъ уже не говоритъ о полной его отмѣнѣ. Другое крупное измѣненіе уставовъ—въ области мировой юстиціи, которой составители С. уставовъ справедливо придавали огромное значеніе—было сдѣлано закономъ 12 июля 1889 г. Земскіе начальники, назначаемые и увольняемые по усмотрѣнію административной власти, облеченные административными функциями, замѣнили выборныхъ мировыхъ судей, независимыхъ и несмѣняемыхъ. Мѣстная юстиція, ближе всего соприкасающаяся съ общими, но существенными интересами крестьянскаго населенія, была изыята изъ общаго круга С. установленій и лишена гарантій, даваемыхъ С. уставами. Законъ 1889 г. какъ-бы возвратилъ судебное разсмотрѣніе менѣе важныхъ дѣлъ къ порядкамъ, существовавшимъ до 1864 г. Въ С. уставахъ перечислялись дѣла, по которымъ судъ имѣлъ право закрывать двери судебного засѣданія. Законъ 1887 г. предоставилъ суду вести дѣло при закрытыхъ дверяхъ въ случаѣ опасности процесса для нравственности, религіи, государства и порядка. Такое же право дано министру юстиціи, а въ мѣстностяхъ, гдѣ дѣйствуетъ положеніе объ усиленной охранѣ—генералъ-губернаторамъ и министру внутреннихъ дѣлъ. Ограничено, наконецъ (закономъ 1885 г.), начало несмѣняемости судей и усилена ихъ служебная подчиненность старшему председателю судебной палаты и министру юстиціи; высшему дисциплинарному присутствію предоставлено право увольнять судей безъ прошенія не только за служебныя упушенія, но и за противныя нравственности и предосудительныя въ-служебные проступки;

производство дисциплинарныхъ дѣлъ происходитъ безъ участія защиты и неублачно. Все эти измѣненія придали С. уставамъ своеобразный оттѣнокъ, приспособляющій ихъ къ новымъ требованіямъ, чуждымъ эпохѣ ихъ составленія. Частичныя поправки и измѣненія не удовлетворяли ни защитниковъ, ни противниковъ С. уставовъ. При такихъ условіяхъ исполнѣ естественнымъ явился пересмотръ судебного законодательства. 7 апрѣля 1894 г. была учреждена, подъ предсѣдательствомъ министра юстиціи, коммиссія по пересмотру законоположеній по судебной части, въ 1899 г. закончившая составленіе проектовъ учрежденія С. установленій и уставовъ гражданскаго и уголовного судопроизводства. Задачей коммиссіи было поставлено «сбереженіе и развитіе дѣйствительно полезнаго (въ дѣйствующихъ законахъ) и видоизмѣненіе и устраненіе всего, что не оправдано жизнью» (всеобщая докладъ министра юстиціи). Отступленія отъ С. уставовъ, допущенныя въ теченіе тридцати пяти лѣтъ со времени введенія С. реформы, проектами коммиссіи большею частью не устранены, а во многомъ получили даже дальнѣйшее развитіе. Въ настоящее время (январь 1901 г.) ожидаются замѣчанія отдѣльныхъ вѣдомствъ, послѣ чего проекты поступятъ на разсмотрѣніе госуд. совѣта.

А. Тимофеевъ.

Судебная химія представляетъ собою часть прикладной, преимущественно аналитической, химіи и, въ широкомъ смыслѣ слова, является почти неотъемлемой по изобилію и разнообразію разрѣшаемыхъ ею задачъ, ибо всякое химическое изслѣдованіе, въ сущности, можетъ быть предметомъ судебно-химической экспертизы. Изслѣдованія воздуха, воды, почвы, пищевыхъ и вкусовыхъ приправъ, предметовъ потребленія, человеческихъ секретовъ и экскретовъ, подозрительныхъ кровяныхъ и сѣмяныхъ пятенъ, различныхъ техническихъ препаратовъ, писанныхъ и напечатанныхъ документовъ, сырыхъ и обработанныхъ лѣкарственныхъ веществъ и т. д.—все это можетъ быть предметомъ судебно-химическаго изслѣдованія. Но и при болѣе узкомъ толкованіи, когда подъ С. химіей подразумеваютъ ту часть аналитической химіи, которая специально занимается открытіемъ «ядовъ» при умышленныхъ и неумышленныхъ отравленіяхъ, область С. является еще достаточно обширной, такъ какъ само понятіе «ядъ» представляется чрезвычайно растяжимымъ. Связь С. химіи не только съ токсикологіей и фармакологіей, но и съ терапіей и физиологіей очевидна. Для окончательнаго рѣшенія вопросовъ, возникающихъ при судебно-химическихъ изслѣдованіяхъ о предполагаемыхъ отравленіяхъ, нельзя ограничиваться указаніями на присутствіе или отсутствіе тѣхъ или другихъ ядовъ, но необходимо установить или исключить зависимость или даже причинную связь между найденнымъ ядомъ и результатами, подмѣненными при вскрытіи трупа, выяснить—поскольку найденные результаты могутъ обусловливаться измѣненіями, наступившими послѣ смерти въ трупѣ, необходимо, наконецъ, рѣшить крайне важный

вопрос о том, может ли найденный яд или выделенное ядовитое вещество вызывать те симптомы, которые наблюдались при жизни. Здесь врач и химик дополняют друг друга. Осмотр и вскрытие трупа и производство физиологических опытов (буде таковые понадобятся) выпадают на долю врача, а подробное исследование отдельных органов, частей тела, секретов и экскретов, гроба, окружающей его земли и т. д. относится к компетенции химика, а именно представителя рациональной фармалии, обладающего практическим навыком и своеобразной споровкой, столь необходимыми именно для удовлетворительного выполнения подобных задач. В разработке С. химии, как науки, фармацевты-химики принимали самое деятельное и плодотворное участие (Babo, Baumert, Dragendorff, Fresenius, Hager, Hilger, Otto, Stass, Trapp), и в настоящее время эта отрасль прикладной химии во многих отношениях разработана довольно обстоятельно. Еще лет 15—20 тому назад при судебно-химических исследованиях обыкновенно ограничивались одним минеральным анализом, а по отношению к алкалоидам—цветными реакциями. В настоящее время пользуются для тех же целей химическим анализом во всех его деталях, и, кроме того, микроскопом, спектроскопом, полярископом, рефрактометром, фотографией.—Открытие минеральных ядов, говоря вообще, удается сравнительно легко и—поскольку речь идет о летучих соединениях—сводится к двум приемам: минерализации и применению систематического хода анализа с целью выделения и доказательства присутствия того или иного металлического или металлоидного оксида. При вскрытии трупов для решения вопроса об отравлениях мышьяком, необходимо самое тщательное исследование кладбищенской земли, в которой был зарыт гроб, исследование последнего, а равно и одежды трупа на присутствие мышьяка. Такие же меры предосторожности необходимы при констатировании тяжелых металлов (свинец, медь, цинк) во внутренностях вырытых трупов. В таких случаях, кроме того, необходимо иметь в виду чрезвычайно большое распространение некоторых из них, как, напр., меди.

Органические яды *)—алкалоиды, глюкозиды, горькия вещества—представляют чрезвычайно большие затруднения при выделении их из внутренностей как за невозможностью выделить их в чистом виде, так и вследствие того, что для многих из них пока еще не существует вполне указательных специфических реакций. Из веществ, загрязняющих выделенные из внутренностей органические яды, нужно указать на протеиновые вещества и так наз. трупные алкалоиды, септицины или птомаины (XXV, 757); последние, по своим химическим свойствам, в высшей степени сходны с растительными основаниями (алкалоидами), вследствие чего

надо всегда быть крайне осмотрительным при констатировании того или другого растительного алкалоида в трупах. Загрязнение алкалоидов, выделенных из трупов, протеиновыми веществами в высшей степени важно потому, что последние дают некоторые цветные реакции, которые считались специфическими для алкалоидов, глюкозидов и т. п. веществ. Сюда относятся реакции с красками: хлористо-водородной, серной и азотной кислотами, марганцовой и хромовой смесью и комбинации тех и других (реакции Адамкевича, Либермана, ксантопротеиновая, буревова и т. д.). Долгое время считали специфическим для птомаинов синее окрашивание, получаемое от прибавления к ним хлорного железа (Fe_2Cl_6) и красной кровяной соли— $K_3Ee(CN)_6$. Brieger, однако, доказал, что чистые птомаины совсем не дают этой реакции, а многие другие (Gauthier, Targui, Beckurts, Spica) указали на то, что синее окрашивание получается от прибавления вышеупомянутых веществ, между прочим и к физостигмину, тиоциамину, эрготину, аморфному дигиталину, морфию и некоторым основаниям, выделенным из пептонов. Вышеупомянутое синее окрашивание обуславливается восстановлением и всякое вещество, легко окисляющееся, будет вызывать и ее. Специфических цветных реакций очень мало. Другой метод, которым пользуются при констатировании присутствия алкалоидов—способ осаждения—заключается в прибавлении к выделенному яду растворитель так наз. благородных металлов. Этим путем, однако, осаждаются, помимо известных алкалоидов, также представители протеиновых веществ, различны красящие и дубильные вещества, а равно и некоторые птомаины. Для примера укажем на то, что хлорная платина—один из наиболее употребительных реактивов для осаждения «органических» ядов—дает нерастворимые соединения, «хлороплатинаты», не только с алкалоидами и птомаинами, но и с хлористыми аммонием, калием, цезием и рубидием. После всего сказанного ясно, что только тогда, когда химику-фармацевту удалось убедительно доказать, что выделенное им из трупа вещество обладает свойствами, присущими такому-то алкалоиду, только тогда, когда врач-фармаколог, испытав выделенное химиком вещество (*corpus delicti*) путем физиологического анализа (действие на животный организм), в состоянии подтвердить сделанное химиком указание о присутствии того или другого органического яда, только тогда, наконец, когда, согласившись между собою, указания химика и врача согласуются, напр., и с тем, что наблюдалось *intra vitam* (при жизни); только тогда можно с полной уверенностью сказать, что данное лицо отравилось или было отравлено таким-то ядом. Во всех других случаях можно лишь с большей или меньшей вероятностью говорить о «предполагаемом» присутствии того или другого «органического» яда. Такая осторожность диктуется, между прочим, и тем обстоятельством, что

*) За исключением, конечно, тех, химические свойства которых изучены вполне удовлетворительно: алкоголь, зверь, эзоформин и др.

найденны некоторые ядоманы, представляющие паразитическое сходство с известными алкалоидами (атропинъ, морфий, стрихнинъ) не только въ смыслъ химическихъ свойствъ, но, что гораздо важнѣе, и по физиологическому дѣйствию. Судебно-химическое изслѣдованіе всегда начинаютъ съ тщательнаго и всесторонняго изслѣдованія всѣхъ необходимыхъ для производства его реактивовъ; само же изслѣдованіе ведутъ такъ, чтобы попаданіе какихъ-бы то ни было ядовитыхъ веществъ въ объектъ изслѣдованія безусловно было исключено. Последнее достигается тѣмъ, что такое изслѣдованіе ведутъ въ помѣщеніи, куда имѣетъ доступъ лишь то лицо, которое производитъ экспертизу, избѣгаютъ примѣненія такой посуды, изъ которой могутъ перейти въ объектъ изслѣдованія какія-либо ядовитыя вещества. Прежде чѣмъ перейти къ изслѣдованію, подробно знакомятся съ приложенными судебными актами, самымъ подробнымъ образомъ осматриваютъ упаковку присланнаго объекта, справляются относительно способа собиранія и консервированія его. Нерѣдко изъ сурруча и консервирующей жидкости въ объектъ изслѣдованія попадали соединения ртути и свинца; иногда для судебно-химического изслѣдованія присылаются рвотныя массы, собранныя съ пола и т. д. Надежачій способъ собиранія, цѣлесообразная упаковка и рациональное консервированіе необходимы для того, чтобы судебно-химическое изслѣдованіе могло дать убѣдительныя и, что самое главное, вполне правдоподобныя данныя. *Предварительное* изслѣдованіе, умѣло произведенное, нерѣдко даетъ очень цѣнныя указанія. *Главное* изслѣдованіе должно быть направлено къ обнаруживанію присутствія всѣхъ ядовъ, могущихъ находиться при данныхъ условіяхъ въ испытуемомъ объектѣ.

Изслѣдованіе, раздѣленіе объекта изслѣдованія — часть всегда должна оставаться для повѣрочнаго изслѣдованія — въ самыхъ общихъ чертахъ систематически ведутъ такъ: 1) стараются обнаружить присутствие газообразныхъ ядовъ: окиси углерода, углекислоты, сѣрнистой кислоты, сѣроводорода и т. п. соединеній по правиламъ газоваго анализа. 2) Испытываютъ на присутствіе летучихъ ядовъ: алкоголя, хлороформа, фенола (карболовой кислоты), амміака, летучихъ алкалоидовъ, эфирныхъ маселъ и т. д., подвергая объектъ изслѣдованія перегонкѣ какъ при кислотъ, такъ и при щелочной реакціяхъ. 3) Выбальтываютъ часть объекта алкоголемъ, эфиромъ, петролейнымъ эфиромъ, амилловымъ алкоголемъ, бензоломъ и т. п. веществами или по методу Драгендорфа, или же согласно указаніямъ Стасса - Отто. Пользуясь кислотой или щелочной средой, получаютъ указанія на присутствіе алкалоидовъ, глюкозидовъ, горькихъ веществъ и т. д. Такимъ путемъ выдѣляется также большинство ядомановъ, въ чемъ и заключается слабая сторона этихъ методовъ. 4) Объектъ изслѣдованія извлекаютъ перегонной водой и полученный растворъ испытываютъ на присутствіе кислотъ, щелочей, солей. 5) Определенную порцію испыту-

емаго вещества подвергаютъ минерализаціи (сухимъ или влажнымъ путями: помощью селитры, кислорода, крѣпкихъ минеральныхъ кислотъ въ присутствіи веществъ, богатыхъ кислородомъ и т. д.) и полученный растворъ подвергаютъ систематическому качественному анализу. Тотъ или иной способъ минерализаціи диктуется соображеніями, вытекающими изъ предварительнаго изслѣдованія. Предпринимая эти необходимыя манипуляціи, экспертъ всегда долженъ помнить, что соединенія валичныхъ ядовъ при этомъ могутъ измѣняться (тяжелые металлы). 6) Наконецъ, изслѣдуютъ подробно нерастворимыя части, остающіяся послѣ обработки, указанной подъ 5. Онѣ могутъ состоять изъ нерастворимыхъ металлическихъ соединеній, сохранившихся въ первоначальномъ объектѣ или же возникшихъ при обработкѣ, приведенной подъ 5. Сюда относятся: сѣрнокислый барій, киноварь, сѣрнокислый свинецъ и т. д. — Существуютъ известныя правила или наставленія, которыми надлежитъ руководствоваться врачамъ при вскрытіи труповъ, химикамъ - фармацевтамъ при судебно-химическихъ изслѣдованіяхъ, и тѣмъ и другимъ при составленіи протоколовъ, которые всегда должны содержать не только убѣдительныя указанія касательно присутствія того или другаго яда, но и подробныя указанія относительно примѣненныхъ методовъ. Къ протоколу должны быть приложены (гдѣ это окажется возможнымъ) убѣдительныя доказательства — *corpora delicti*. — Интересы дѣла, однако, требуютъ, чтобы эксперты были избавлены отъ необходимости всегда подчиняться указаніямъ этихъ «наставленій», ибо при С. экспертизѣ болѣе, чѣмъ гдѣ-либо, требуется строжайшая индивидуализація, которая только и можетъ обезпечить объективность и усилѣніе. Поэтому наставленія и касаются преимущественно только обрядной стороны и открытія минеральныхъ ядовъ. Сущность этихъ наставленій (въ Россіи «Наставленія для судебно-химического изслѣдованія ядовъ» составлены академикомъ Ю. К. Траппомъ), сводится въ слѣдующему: 1) чтобы, въ случаѣ недоразумѣній, возможно было проверить результаты первой экспертизы; 2) чтобы проникновеніе ядовитыхъ началъ въ объектъ изслѣдованія было абсолютно исключено; 3) чтобы всегда прибѣгали къ такимъ способамъ собиранія, консервированія и пересылки, которые гарантируютъ возможность соблюденія отмѣченныхъ подъ 1 и 2 условій. — Въ интересахъ науки и правосудія, нельзя не пожелать, чтобы С. химія подвергалась всесторонней и систематической разработкѣ со стороны высшихъ медицинскихъ учрежденій (напр. Медицины Совѣта), дабы современемъ возможно было издаваніе и такихъ наставленій, которыя касались бы не только обрядной стороны дѣла, но и давали цѣлесообразныя и авторитетныя указанія относительно многочисленныхъ спорныхъ вопросовъ, возникающихъ при судебно-химическихъ изслѣдованіяхъ. См. Dragendorff, «Die gerichtlich-chemische Ermittlung von Giften etc.» (естъ русскій перев.); Otto, «Anleitung zur Ausmittlung von Giften»; Baumer,

«Gerichtliche Chemie»; сочинения: Kirpenberger'a и Medicus'a, а равно на руководства по токсикологии Robert'a, Levin'a, Jaksh'a и др. Магнус Блаубергъ, «Изъ области судебно-химическихъ изслѣдованій».

Магнус Блаубергъ.

Судебная фотография — см. Фотография (судебная).

Судебники 1497 и 1550 гг. — С. 1497 г. въ единственномъ сохранившемся спискѣ не носитъ такого названія, а имѣетъ лишь слѣдующій заголовокъ: «Лѣта 7006 мѣсяца септемвря уложилъ князь великій Иванъ Васильевичъ всея Руси съ дѣтми своими и бояры о судѣ, како судити бояромъ и околичнымъ». Въ двухъ лѣтописныхъ замѣткахъ онъ названъ С., и это названіе за нимъ упрочилось по аналогіи со вторымъ памятникомъ. Объ обстоятельствахъ, вызвавшихъ изданіе перваго С. и о порядкѣ его составленія ничего неизвѣстно; лишь въ одной изъ лѣтописныхъ замѣтокъ сказано, что вел. князь «уложилъ судъ судити бояромъ по С. Володимера Гусева». Этотъ дѣякъ въ слѣдующемъ же году былъ казненъ за участіе въ заговорѣ противъ внука вел. князя, Дмитрія. Нужно думать, что съ объединеніемъ государства все болѣе ощущалась недостаточность наличныхъ мѣстныхъ (указныхъ и иныхъ) нормъ, и это естественно навело на мысль имѣть общій сборникъ правилъ для всей территоріи государства. Первый опытъ московскаго законодательства нельзя назвать удачнымъ: С. 1-й очень кратко и бѣдно содержаніемъ даже по сравненію съ Русск. Правдой, не говоря уже о Псковской судной грамотѣ. Его содержаніе почти исключительно процессуальное: намѣтитъ основныя начала отправленія правосудія и поставитъ ихъ подъ контроль центральной власти—вотъ главнѣйшая цѣль законодателя. Въ С. идетъ рѣчь сначала о судѣ центральномъ (судѣ бояръ, околичныхъ великаго князя и его дѣтей), затѣмъ о судѣ намѣстниковъ въ городахъ; въ концѣ помѣщены немногія случайныя нормы матеріальнаго права, подѣ особыми заголовками: «о займѣхъ», «о христианскомъ отказѣ», «о чужеземцехъ», «о изгородахъ» и проч. Такой порядокъ статей вызвалъ мысль о системѣ С., по которой его содержаніе распадается на три указанныхъ части, съ 4-ю дополнителію. Едва-ли, однако, умѣстно называть подобный порядокъ системой, тѣмъ болѣе, что онъ далеко не выдерживаетъ: среди статей о судѣ центральномъ помѣщена статья «о намѣстниче указѣ» и рядъ уголовныхъ постановленій—«о татѣхъ», «о татѣхъ», «о татинихъ рѣчехъ», изъ которыхъ только одно первое дословно повторено въ отдѣлѣ о судѣ намѣстниковъ, подѣ заглавіемъ: «о татѣхъ указѣ». Съ внѣшней стороны статьи въ подлинникѣ раздѣлены заглавіями, писанными каллиграфомъ. Первые издатели памятника насчитали такъ статей 36. Но не всѣ статьи имѣютъ заглавія; нѣкоторыя лишь начинаются съ новой строки красною буквою; другія писаны въ строку подѣ общимъ заголовкомъ съ предшествующими, хотя не имѣютъ къ нимъ никакого отношенія. Напр., подѣ заглавіемъ:

«о чужеземцехъ» сначала изложено правило о искахъ между чужеземцами, потомъ о подсудности духовенства, наконецъ—о порядкѣ наслѣдованія безъ завѣщанія. Впервые проф. Владимірскій-Будановъ раздѣлилъ памятники на статьи по различію содержанія и насчиталъ такихъ статей 68. Источниками С. являются, главнымъ образомъ, прежніе юридическіе сборники—«Русская Правда» и «Псковская судная грамота», а также княжескія грамоты, опредѣлявшія порядокъ мѣстнаго управленія и суда. Изъ «Русской Правды» несомнѣнно взята статья «о займѣхъ», опредѣляющая послѣдствія торговой несостоятельности почти буквально словами источника. Въ статьѣ «о полной грамотѣ» (66) упоминаются источники холопства (тѣнство и ключничество), извѣстные и Правдѣ, но съ измѣненіями по существу и въ другой редакціи. Изъ Псковской грамоты взято до 9 статей, но съ измѣненіями. Многое редактору С. казалось неяснымъ или осталась непонятнымъ: выраженіе «живота не дати» онъ поясняетъ другимъ—«казнити смертною казнью»; терминъ «истецъ» онъ понимаетъ по-московски, въ смыслѣ «ищеи», и иногда дополняетъ его выраженіемъ: «или отвѣтчикъ», тогда какъ въ грамотѣ этимъ терминомъ обозначается вообще сторона въ процессѣ и дополненіе оказывается излишнимъ и затемняющимъ смыслъ нормы. Оригинальный институтъ послушества московскій рецензоръ совершенно исказилъ: онъ знаетъ послуха-свидѣтеля, который обязанъ являться въ судъ и можетъ напимать за себя наймита, на поединокъ, но въ то же время беретъ изъ грамоты понятіе о послухѣ-пособникѣ, который по самому существу долженъ былъ всегда дѣйствовать лично и не могъ замѣнить себя нѣмъ другимъ. Такое заимствованіе повлекло редактора въ непримиримое противорѣчіе.—Однимъ изъ важнѣйшихъ источниковъ С. были уставныя грамоты намѣстничьяго управленія (см. Кормленіе), хотя содержаніе ихъ С. далеко не исчерпываетъ. Поэтому онѣ не утратили своей силы и послѣ изданія С., который предписываетъ въ иныхъ случаяхъ послушать по грамотамъ и лишь за отсутствіемъ ихъ примѣнять содержащіяся въ немъ постановленія (ст. 38 и 44). Наконецъ, немногія нормы взяты изъ обычнаго права, напр. понятіе о лихохъ человекѣ, о давности, о крестьянскомъ отказѣ и др.

Вѣдность содержанія С. 1-го неизбежно требовала его дополненія. Изъ позднѣйшихъ памятниковъ извѣстно, что вел. князь Василій Ивановичъ издалъ, напр., уложеніе о вотчинахъ и уставъ о слободахъ, которые не сохранились. Въ 1550 г. изданъ новый С. Въ его заголовкѣ сказано, что царь Иванъ Васильевичъ, «съ своею братьею и съ бояры, сей С. уложилъ въ юнѣ 7058 лѣта; но изъ рѣчи царя на Стоглавомъ соборѣ 1551 г. мы узнаемъ, что царь представлялъ собору новый С. и уставныя грамоты, просилъ прочесть ихъ и разсудить и, если дѣло будетъ признано достойнымъ, скрѣпить ихъ подписями для храненія въ казніи. Значитъ, царь считалъ нужнымъ получить отъ собора санкцію вновь

составленного С. Как отнесся соборъ къ этому предложению, остается неизвѣстнымъ, а потому и нельзя сказать, въ какой мѣрѣ точно переданъ въ заглавіи С. порядокъ его изданія. Изъ той же рѣчи царя раскрываются и поводы къ переизданію С. Царь вспоминалъ, что «въ предыдущее лѣто» онъ благословился у представителей церкви «С. исправить по старинѣ». Предыдущее лѣто — это 7058 годъ, обнимающій, по нашему численію, періодъ времени съ 1 сент. 1549 г. по 1 сент. 1550 г. Къ этому году приурочиваютъ созваніе перваго земскаго собора, на которомъ вѣроятно и былъ возбужденъ вопросъ объ исправленіи стараго С. Эта догадка находитъ косвенное подтвержденіе въ сопоставленіи краткихъ указаній о первомъ земскомъ соборѣ, сохранившихся, впрочемъ, лишь въ позднѣйшемъ и интерпретированномъ памятникѣ, съ нѣкоторыми новшествами С. 2-го. Царь говорилъ, между прочимъ, на соборѣ, что его бояре и вельможи виази во многія корысти и хищенія, называвъ ихъ лихоимцами, хищниками, творщими неправедный судъ; но въ то же время онъ призналъ, что всѣхъ обидъ и разореній, происшедшихъ отъ безсудства и лихоиманія властей, исправить невозможно, и просилъ оставить «другъ другу вражды и тяготы». На Стоглавомъ соборѣ царь подтвердилъ, что онъ предписалъ боярамъ «помириться на срокъ» по всѣмъ дѣламъ «со всеми христіанами» своего царства. Это извѣстіе толкуется въ томъ смыслѣ, что въ виду массы жалобъ и исковыхъ требований, предъявленныхъ на намѣстниковъ, волостей и иныхъ судей, правительство оказалось не въ силахъ разобрать всѣ эти дѣла судебнымъ порядкомъ и предписало окончить ихъ полюбовнымъ соглашеніемъ; значительное же число исковъ на неправедный судъ слѣдуетъ объяснять не только безпорядками боярскаго правленія въ малолѣтство Грознаго, но и недостаточностью установленныхъ въ огражденіе нелицеприятнаго суда правилъ С. 1-го. Въ немъ имѣются только три статьи (1, 2 и 67), которыми запрещено судьямъ дружить или мстить судомъ, брать посулы и отказывать въ правосудіи, а тягущимся—давать посулы; но эти запреты не имѣли никакой санкціи. Отсюда постоянная трудность въ разрѣшеніи дѣлъ по жалобамъ на намѣстниковъ. На этотъ существенный недостатокъ и было обращено, прежде всего, вниманіе при исправленіи С.; царь указалъ Стоглавому собору, что онъ С. «исправилъ и великія заповѣди написалъ, чтобы то было прямо и березно и судъ-бы былъ праведенъ и безусловно во всякихъ дѣлахъ». Это указаніе вполне подтверждается сравненіемъ новаго С. съ старымъ: въ немъ, вмѣсто прежнихъ трехъ статей безъ всякой санкціи, помѣщено до 10 статей, устанавливающихъ наказанія за неправильныя обвиненія, посулы и отказъ въ правосудіи, и до 5 статей, облагающихъ наказаніями различныя неправильности въ судопроизводствѣ. Въ этомъ заключается одно изъ существенныхъ отличій новаго С. Общее сравненіе его съ прежнимъ убѣждаетъ въ томъ, что послѣдній положенъ въ основу новаго памятника и является важ-

нѣйшимъ его источникомъ. Даже порядокъ расположенія статей удержанъ прежній, но статьи правильнѣе одна отъ другой отдѣлены и перенумерованы. Всего статей въ С. 2-мъ 100, противъ 63 стараго. Излишекъ статей содержитъ дополненія и новости. Нѣкоторыя дополненія заключаются и въ параллельныхъ статьяхъ; напр. правило «о христіанскомъ отъказѣ», кромѣ условія о срокѣ и уплатѣ пожитка за пользованіе дворомъ, устанавливаетъ цѣлый рядъ добавочныхъ нормъ—о платѣ за повозъ, о правѣ крестьянина на оставленную въ землѣ рожь, о продажѣ крестьяниномъ себя съ паши въ холопство внѣ срока и безъ уплаты пожитка. Новыя статьи или обнимаютъ нормы, обеспечивающія праведный судъ (сюда, помимо вышеуказаннаго, слѣдуетъ еще отнести обязанность намѣстниковъ нести отвѣтственность и за всѣхъ ихъ людей, а также установленіе годовой давности для исковъ на намѣстниковъ,—знакъ, что правительство и впредь ожидало наплыва такихъ исковъ), или же касаются совершенно новыхъ вопросовъ, не затронутыхъ въ старомъ С. (правила о родовомъ выкупѣ, о служилыхъ кабатѣ, объ отмычѣ тарханыхъ грамотъ и др.). Дополнительныя правила и новыя статьи могли быть заимствованы или изъ обычной практики, или изъ какихъ-либо несохранившихся до насъ указовъ. И послѣ всѣхъ этихъ дополненій С. 2-й сохранилъ, однако, значеніе сборника правилъ судопроизводства, съ сравнительно бѣднымъ содержаніемъ нормъ матеріальнаго права. Восполненіемъ этого недостатка по прежнему могъ служить живой обычай. С. 2-й кладетъ впервыя серьезное ограниченіе такой практикѣ: онъ предписываетъ всякія дѣла судить и управу чинить «по тому, какъ царь и великій князь въ семь своемъ С. уложилъ». Относительно дѣлъ новыхъ, которыя «въ семь С. не написаны», установленъ докладъ государю и боярамъ: «и какъ тѣ дѣла съ государева доклада и со всѣхъ бояръ приговору вершатся, и тѣ дѣла въ семь С. приписывати». Правило о докладѣ новыхъ дѣлъ едва-ли могло быть въ точности исполнено; иначе мы должны были-бы допустить, что царь и его дума сейчасъ же послѣ изданія С. были завалены огромнымъ числомъ законодательныхъ вопросовъ, о чемъ не сохранилось никакихъ указавій. Но это правило несомнѣнно породило своеобразную законодательную практику, которая нашла свое выраженіе въ дополнительныхъ къ С. указахъ и въ указныхъ книгахъ приказовъ.—С. 1-й найденъ въ 1817 г. Калайдовичемъ и Строевымъ и изданъ въ 1819 г. вмѣстѣ съ С. 2-мъ (изданіе повторено въ 1878 г.). Ранѣе онъ былъ извѣстенъ только въ неполныхъ выдержкахъ, помѣщенныхъ въ запискахъ Герберштейна. С. 2-й найденъ въ 1734 г. Татищевымъ, который подобрал нѣсколько дополнительныхъ къ нему указовъ, снабдилъ все это примѣчаніями и представилъ рукопись въ академию наукъ. Трудъ Татищева изданъ только въ 1768 г., когда появилось въ свѣтъ и изданіе С. Башиловымъ. Списковъ С. 2-го найдено нѣсколько, тогда какъ С. 1-й до сихъ поръ извѣстенъ въ одномъ

лишь спискъ. Новѣйшія изданія этихъ «памятниковъ»—въ «Актахъ Историческихъ» (т. I) и въ «Христоматіи» Владимірскаго-Буданова (в. 2). Ср., кромѣ общихъ курсовъ, И. Ждановъ, «Церковно-земскій соборъ 1551 г.» («Историч. Вѣстн.», 1880, № 2); В. О. Ключевскій, «Составъ представительства на земскихъ соборахъ» («Русская Мысль», 1890, № 1).

М. Д.

Судебное краснорѣчіе. *Исторія судебнаго краснорѣчія.*—Изъ государствъ древняго міра особенное значеніе для исторіи С. краснорѣчія имѣютъ Аѳины и Римъ. Въ Аѳинахъ С. краснорѣчіе достигло высокой степени развитія, благодаря свободному политическому устройству и существованію народныхъ судовъ (гелиасты). Первоначально судебные ораторы (логографы) только приготовляли рѣчи, а проносить ихъ должны были стороны, такъ какъ по законамъ Солона каждый аѳинянинъ долженъ былъ самъ защищать свое дѣло. Постепенно этотъ порядокъ былъ оставленъ, и судебные ораторы получили право выступать въ судѣ лично, сначала въ качествѣ друзей тяжущагося. Замѣчательнѣйшіе изъ аѳинскихъ судебныхъ ораторовъ—Лизій (лучшій логографъ), Исей, Ликургъ, Гиперидъ, Эсхинъ; послѣдній въ разгаръ своей славы являлся соперникомъ Демосоева, величайшаго оратора древняго міра, политическія рѣчи котораго заслоняетъ собою нѣсколько его судебныхъ рѣчи. Демосоевъ постоянно сталкивался съ Эсхиномъ, который велъ противъ него извѣстный прѣлесъ о вѣнкѣ (отвергая право Демосоева на эту награду за услуги государству); по поводу этого процесса написана одна изъ лучшихъ рѣчей Демосоева, одержавшаго рѣшительную побѣду. Въ Римѣ расцвѣтъ С. краснорѣчія, какъ и политическаго, совпадаетъ съ послѣднимъ періодомъ республики и кончается вмѣстѣ съ нею. Рѣчи Катона, Красса, Гортензія уже свидѣлствуютъ о блескѣ римскаго краснорѣчія; наиболѣе полное выраженіе оно получило въ рѣчахъ Цицерона, въ теченіе многихъ вѣковъ оставшагося величайшимъ авторитетомъ въ области ораторскаго искусства. Судебныя рѣчи греческихъ и римскихъ ораторовъ заслуживаютъ изученія какъ по изяществу внѣшней формы, такъ и по богатству содержанія. Въ нихъ дается образцовое изложеніе дѣла, доказательства подвергаются всесторонней оцѣнкѣ, употребляются всѣ извѣстныя ораторскія средства, служащія для того, чтобы повліять на судей. Впослѣдствіи, въ эпоху упадка, С. краснорѣчіе въ Римѣ утратило свои преимущества. Въ періодъ имперіи адвокатамъ не было надобности увлекать и убѣждать; форумъ опустѣлъ, судебныя засѣданія перешли въ закрытыя, недоступныя для постороннихъ помѣщенія; народныхъ судей смѣнили чиновники. Соответственно этому отъ адвокатовъ стало требоваться, главнымъ образомъ, не ораторское искусство, а практическая ловкость, связи и богатства. С. краснорѣчіе выродилось въ безсодержательное и цѣтливое фразерство. *Средніе вѣка*, съ ихъ феодальнымъ режимомъ, сословнымъ строемъ, невѣжествомъ

народныхъ массъ и отстраненіемъ ихъ отъ общественныхъ дѣлъ не могли содѣйствовать развитію С. краснорѣчія: когда даже въ судахъ дѣла рѣшались силой (судебные поединки), слово не имѣло большого значенія. Дошедшіе до насъ образцы С. краснорѣчія среднихъ вѣковъ принадлежатъ французскимъ ораторамъ, дѣятельности которыхъ благоприятствовало учрежденіе парламентовъ. Средне-вѣковыя рѣчи свидѣлствуютъ о рабскомъ и неумѣломъ подражаніи древнимъ образцамъ, объ исключительномъ преобладаніи внѣшней формы; ораторское искусство того времени было далекимъ отъ жизни, схоластическимъ упражненіемъ. Въ рѣчахъ доказательства подбирались по внѣшнимъ признакамъ, въ извѣстномъ числѣ, напр. въ честь 12 апостоловъ составлялось 12 доказательствъ, изъ нихъ 3 цитаты изъ св. отцовъ, 3 изъ Св. Писанія и т. п. Въ XVI, XVII и XVIII вв. Франція продолжала сохранять первенствующее мѣсто въ области С. краснорѣчія. С. рѣчи франц. адвокатовъ XVII и XVIII в. вырабатывались по правиламъ классическихъ реторикъ, по образцу, главнымъ образомъ, Цицерона, но въ то же время и подъ сильнымъ вліяніемъ общественныхъ и литературныхъ теченій того времени: въ XVII в.—такъ наз. ложнаго классицизма, въ XVIII в.—сентиментализма и философскихъ ученій энциклопедистовъ. Съ внѣшней стороны онѣ отличаются правильностью построенія, дѣлятся на установленное число частей; въ нихъ часто встрѣчаются, безъ всякой надобности, высокопарныя выраженія, обороты, заимствованные у древнихъ ораторовъ, латинскія цитаты, напоминающія схоластическія средне-вѣковыя произведенія. Въ XVII в. лишь немногіе адвокаты сумѣли избѣжать въ извѣстной мѣрѣ указанныхъ недостатковъ, придать своимъ С. рѣчамъ живую, увлекательную внѣшность и сдѣлать ихъ содержаніе соответствующимъ обстоятельствамъ дѣла, безъ обремененія рѣчи эрудиціей и многословіемъ. Самыми выдающимися адвокатами XVII в. считаются Леметръ и Патрю. Рѣчи адвокатовъ въ XVIII ст. отличаются отъ рѣчей ихъ предшественниковъ болѣею свободой отъ условныхъ формъ, сентиментальными лирическими отступленіями, меньшимъ количествомъ латинскихъ текстовъ, замѣняемыхъ разсужденіями общаго философскаго характера и картинными, выхваченными изъ современной жизни. Изъ французскихъ адвокатовъ XVIII в. наиболѣе извѣстны де Саси, Кошень, Норманъ, Лоазо де Молеонъ, Жербе и Лонгъ. Огромное большинство адвокатовъ не произносило своихъ рѣчей, а читало ихъ по запискамъ, такъ что онѣ въ сущности были особымъ родомъ литературнаго творчества. Въ XIX стол. чтеніе С. рѣчей вышло изъ употребленія; С. краснорѣчіе освободилось отъ подчиненія чуждымъ современному духу классическимъ и схоластическимъ формамъ. Вмѣстѣ съ тѣмъ и содержаніе судебныхъ рѣчей стало обуславливаться исключительно особенностями дѣла и его значеніемъ, что обезпечило дальнѣйшее развитіе С. краснорѣчія, разнообразіе рѣчей и ихъ индивидуальность, въ зависимости отъ характера ораторовъ. Въ XIX в. Франція дава

дѣльный рядъ замѣчательныхъ судебныхъ ораторовъ, многие изъ которыхъ были въ то же время и политическими дѣятелями: въ первой половинѣ столѣтія—Беррье, Шэ д'Эсть Анжъ, братья Дюпенъ, во второй—Жюль Фавръ, Гамбетта, Лашо, Ветмонъ, Луувиль и др. Гамбетта былъ, главнымъ образомъ, политическимъ ораторомъ; такимъ онъ оставался и въ судебномъ засѣданіи, пользуясь дѣломъ лишь какъ исходнымъ пунктомъ для поддержанія какого-либо общаго принципа. Жюль Фавръ, тоже политическій дѣятель и ораторъ, отводилъ гораздо большее мѣсто адвокатской дѣятельности, на которую смотрѣлъ какъ на средство защиты права вездѣ, гдѣ ему грозила опасность. Его рѣчи, тщательно отдѣланныя, основаны на полномъ изученіи матеріала. Онъ часто выступалъ по преступленіямъ печати и бракоразводнымъ дѣламъ; можетъ быть, въ зависимости отъ этого его рѣчи кажутся нѣсколько однообразными, во многихъ изъ нихъ не чувствуется вдохновенія. Его лучшая С. рѣчь—по дѣлу Орсини, въ которой сказались его лучшія качества: сила, краткость, простота и искренность. Величайшимъ адвокатомъ въ первой половинѣ XIX в., по оцѣнкѣ современниковъ, былъ Беррье, главная сила котораго заключалась въ личномъ обаяніи; въ чтеніи его рѣчи не производятъ сильного впечатлѣнія: онѣ небрежно отдѣланы, слишкомъ приподняты и растянуты. Лашо былъ особенно искусенъ въ воздѣйствіи на присяжныхъ. Онъ не поднимался надъ среднимъ уровнемъ морали, не возводилъ дѣла на степень общественаго явленія, но превосходно зналъ среду, въ которой дѣйствовалъ, ея міровоззрѣнія, симпатіи и антипатіи. Въ *Англи* лучшія силы отдавались всецѣло политическому и духовному краснорѣчію, С. краснорѣчіе отодвигалось на второй планъ, и до сихъ поръ политическое краснорѣчіе безусловно преобладаетъ надъ судебнымъ. Въ *Германіи* долго не было почвы для какого-бы то ни было краснорѣчія, кромѣ духовнаго. Развитие С. краснорѣчія началось послѣ событій 1848 г., но до сихъ поръ германская адвокатура не дала ораторовъ, извѣстность которыхъ перешла бы за предѣлы ихъ страны. Исключеніе составляетъ одинъ Лассаль, замѣчательный и какъ судебный ораторъ. Въ *Россіи* С. краснорѣчіе появилось лишь съ С. Уставами, съ учрежденіемъ суда присяжныхъ и присижной адвокатуры. За истекшее тридцатипятилѣтіе дѣятельности новыхъ судовъ среди русскихъ обвинителей и защитниковъ выдвинулось нѣсколько даровитыхъ ораторовъ, успѣли сложиться нѣкоторыя типичныя особенности, позволяющія говорить о русскомъ С. краснорѣчьи. Рѣчи лучшихъ русскихъ ораторовъ отличаются простотой и искреннимъ тономъ, отсутствіемъ реторики и театральнаго приѣма, уваженіемъ къ участвующимъ въ процессѣ. Въ характеристикахъ нѣтъ стремленія представить личность противника въ дурномъ свѣтѣ и тѣмъ дискредитировать его; дѣльно характеристика ставится выясненіе характера и образа дѣйствій даннаго лица, насколько это необходимо для процесса. Простота стиля, однако, не дѣлаетъ С. рѣчи рус-

скихъ ораторовъ сухими и безцвѣтными докладами; это живая и продуманная оцѣнка практическаго матеріала, творческая работа надъ нимъ, умѣлое проведеніе главной мысли оратора. Самымъ выдающимся русскимъ обвинителемъ является А. Ф. Кони (см.). Изъ русскихъ адвокатовъ приобрѣли извѣстность П. А. Александровъ С. А. Андреевскій, К. К. Арсеньевъ, В. Н. Герардъ, Н. П. Карачевскій, А. В. Лохвицкій, П. Р. Мироновъ, А. Я. Пассоверъ, Ф. Н. Плевако, П. А. Потѣхинъ, В. Д. Спасовичъ, Е. И. Утинъ, кн. А. И. Урусовъ, А. И. Языковъ.

Теорія С. краснорѣчія. С. краснорѣчіе—часть ораторскаго искусства, общія правила котораго приложимы и къ нему; но вмѣстѣ съ тѣмъ существуютъ нѣкоторыя особенности, создаваемые условіями С. состязанія. Въ видахъ удобства ихъ можно разсмотрѣть примѣняя къ аристотелевскому дѣленію рѣчей на 5 частей (вступленіе, программа рѣчи, изложеніе, доказательство и заключеніе). Само собою разумѣется, что, сообразно съ обстоятельствами дѣла и объемомъ рѣчи, число ея частей и ихъ расположеніе могутъ и должны мѣняться. Въ этомъ отношеніи ораторъ долженъ руководиться единственно началомъ дѣлесообразности. *Вступленіе* рѣчи служитъ для подготовки слушателей, для введенія ихъ въ предметъ рѣчи; неудачныя первыя фразы могутъ ослабить впечатлѣніе всей рѣчи. Вступленіе произносится обыкновенно въ спокойномъ тонѣ; исключеніе составляютъ реплики, вызванныя несдержанными рѣчами противниковъ, и рѣчи въ процессѣ, въ которыхъ ораторъ обращается преимущественно къ чувству судей, рассчитывая добиться такимъ способомъ снисхожденія. Темой вступленія бываетъ интересъ дѣла, его общественное значеніе, обращеніе къ судьямъ, выясненіе спорныхъ вопросовъ, предварительное разрѣшеніе которыхъ необходимо для успѣшной аргументаціи оратора, устраненіе предубѣжденія судей, слабыя мѣста рѣчи противника и, наконецъ, краткое описаніе самаго событія, дающее возможность сразу перейти къ разбору отдѣльныхъ деталей дѣла и т. д. *Программа* рѣчи устанавливаетъ порядокъ изложенія и намѣчаетъ отдѣлы рѣчи, послѣдовательность ихъ, значеніе и взаимную связь. Въ программѣ С. рѣчи намѣчаются какъ юридическія, такъ и бытовыя и психологическія особенности даннаго случая. *Изложеніе* складывается изъ описанія событія и характеристики участвующихъ въ дѣлѣ. Въ современномъ процессѣ, на судѣ присяжныхъ, оцѣниваемъ не только дѣяніе, но и дѣятеля, характеристики имѣютъ важное значеніе, такъ какъ образъ дѣйствій лица, вѣрность совершенія имъ преступленія зависятъ отъ его свойствъ, привычекъ и взглядовъ. Изслѣдованіе личности на судѣ не должно, однако, идти дальше необходимаго для выясненія истины. Отступленіе отъ этого правила, допускаемое иногда въ рѣчахъ французскихъ адвокатовъ, создаетъ на судѣ ложную атмосферу, безъ надобности вводитъ судей въ область интимной жизни подсудимаго или другихъ лицъ. Описаніе событія въ сложныхъ дѣлахъ

должно быть не только простымъ пересказомъ или повтореніемъ обстоятельствъ дѣла, но послѣдовательно и полной картиной, въ которой всѣ установленныя С. слѣдствіемъ обстоятельства оцѣнены и поставлены на свое мѣсто. *Доказательства* составляютъ чрезвычайно важный отдѣлъ С. рѣчи; въ иныхъ случаяхъ она можетъ состоять только изъ этого отдѣла, съ прибавкой нѣсколькихъ вступительныхъ или заключительныхъ фразъ. Ораторъ долженъ, для убѣжденія суда, достигнуть своею рѣчью такъ назыв. процессуальной достоверности, исключаящей разумныя основанія для сомнѣнія въ правильности выводовъ. Если такое сомнѣніе не устранено, С. рѣчь не достигла цѣли. Бремя доказательствъ въ процессѣ лежитъ на обвиненіи; поэтому въ защитительной рѣчи можно ограничиться опроверженіемъ доводовъ противника. Доказательства должны располагаться такъ, чтобы слабыя не заслоняли сильныхъ; лучше, поэтому, избѣгать нагроможденія доводовъ или, по крайней мѣрѣ, указывать, какіе изъ нихъ имѣютъ главное, какіе — второстепенное значеніе. Достоинство С. состязанія требуетъ также, чтобы противникъ не пользовался неволею оппонента въ ущербъ истинѣ и противъ своего убѣжденія. Расположеніе доказательствъ въ С. рѣчахъ опредѣляется особенностями данного дѣла; общепринятое правило, установленное Цицерономъ и Квинтиліаномъ — не начинать со слабыхъ доказательствъ, прибегая къ концу, когда на судей уже произведено должное впечатлѣніе; наоборотъ, при опроверженіи доводовъ противника считается выгоднымъ начинать съ его самыхъ слабыхъ доказательствъ. Если рѣчь длинна, считается полезнымъ въ концѣ кратко резюмировать приведенныя доказательства и восстановить въ памяти судей ходъ аргументаціи. *Заключеніе* С. рѣчи служитъ для выраженія окончательныхъ требованій и выводовъ оратора: здѣсь подводятся итоги сказанному, наносятся послѣдніе удары противнику, ораторъ въ послѣдній разъ старается укрѣпить въ сознаніи судей поддерживаемыя имъ положенія. Заключение бываетъ нужно только въ большихъ С. рѣчахъ, но и въ такомъ случаѣ оно должно отличаться краткостью, такъ какъ иначе судьи могутъ не уловить главнаго вывода и требованія. Заключение часто производится въ повышенномъ тонѣ: настроеніе оратора естественно достигаетъ наибольшаго подъема въ рѣшительный моментъ С. состязанія, онъ дѣлаетъ послѣднее усиліе убѣдить судей въ правильности своихъ взглядовъ и воздѣйствовать на ихъ чувство, для чего и прибѣгаетъ къ такому сильному средству, какъ паосъ.

Литература. Bergher, «Leçons et modèles d'éloquence judiciaire»; Munier Jolain, «Les époques d'éloquence judiciaire»; его же, «La plaidoirie dans la langue française»; Le Berquier, «Le barreau français»; Roger et Allion, «Les grands avocats du siècle»; Ajam, «La parole en public»; Paignon, «Eloquence et improvisation»; Schall u. Bayer, «Vorschule der gerechlichen Beredsamkeit»; Frydman, «Systematisches Handbuch der Vertheidigung»;

Ortloff, «Die gerichtliche Redekunst»; Б. Глинскій, «Русское С. краснорѣчье»; А. Левенстимъ, «Рѣчь государственнаго обвинителя»; Л. Ляховедкій, «Характеристики извѣстныхъ русскихъ С. ораторовъ»; Е. Васковскій, «Организація адвокатуры»; А. Тимофеевъ, «Рѣчи сторонъ въ уголовномъ процессѣ»; его же, «С. краснорѣчье въ Россіи»; его же, «Очерки по исторіи краснорѣчія»; К. Арсеньевъ, «Французская адвокатура» («Вѣстникъ Европы», 1886 г., № 1).

А. Тимофеевъ.

Судебное рѣшеніе — см. Рѣшеніе (XXVII, 494).

Судебное слѣдствіе — см. Слѣдствіе судебное (XXX, 457).

Судебно-межевое производство — введено правилами 1853 г. о судебномъ разбирательствѣ споровъ, возникающихъ при специальномъ межеваніи. При производствѣ specialнаго межеванія въ 30-хъ и 40-хъ годахъ XIX в. препятствіемъ къ миролюбивому размежеванію часто служило «затрудненіе въ согласеніи взаимныхъ выгодъ владѣльцевъ и въ самомъ сближеніи ихъ сношеній». Для устраненія этихъ неудобствъ были учреждены еще въ 1839 г. посредническія комиссіи и посредники, при которыхъ дѣло межеванія пошло значительно успѣшнѣе; когда-же и съ помощью посредниковъ между соучастниками чрезполоснаго владѣнія не устанавливалось миролюбиваго согласенія и владѣльцы не соглашались остаться въ общемъ владѣніи, то, по закону 1850 г., каждый владѣлецъ могъ просить уѣздный судъ о вымежеваніи слѣдующей ему части изъ общаго владѣнія; кромѣ того, сами посредническія комиссіи могли требовать изъ архивовъ дѣла, по которымъ не было достигнуто полюбовныхъ согласеній, и снова предложить соучастникамъ приступить къ согласенію между собою, послѣ чего такія дѣла, если согласеніе не достигалось, препровождались въ уѣздный судъ для судебного разбирательства. По правиламъ 1853 г. С.-межевому разбирательству подлежали тѣ поступившія въ уѣздные суды, за недостиженіемъ полюбовныхъ согласеній, дѣла, 1) въ коихъ имѣетъ участіе казна, 2) по которымъ поступили просьбы, хотя-бы отъ одного изъ владѣльцевъ, о вымежеваніи его въ отдѣльный участокъ, 3) по коимъ хотя и не поступало просьбъ о вымежеваніи, но имѣются въ виду взаимныя ссоры и жалобы владѣльцевъ на неправильное внутри тѣхъ дачъ межеваніе. Прочія дѣла, поступившія изъ посредническихъ комиссій въ уѣздные суды, не подвергались С.-межевому разбирательству, пока не поступала просьба одного владѣльца или не возникали ссоры и жалобы. Этими же правилами были установлены порядокъ вызова уѣздными судами владѣльцевъ и повѣрки плановъ натурою, срокъ для представленія крѣпостей и другихъ доказательствъ, послѣдствія отсрочки, правила судебного разбирательства предъявленныхъ споровъ и правила распределенія земель по участкамъ. На владѣльцевъ, бывшихъ причиною разбирательства неправильныхъ ихъ споровъ судебнымъ порядкомъ, налагался судомъ штрафъ. На рѣ-

шенія низших судовъ допускалась апелляция, не взирая на цѣлу иска или спора; жалобы на рѣшенія судебныхъ мѣстъ второй степени по дѣламъ спеціальнаго межеванія приносились межевому департаменту сената. Въ 1868 г. изданы временныя правила производства дѣлъ межевыхъ въ мѣстахъ, гдѣ введены въ дѣйствіе судебныя уставы (ср. прилож. IV къ ст. 1400 примѣчанія уст. гражд. судопроизводства). По этимъ правиламъ дѣла, окончателно признанныя подлежащими С.-межевому разбирательству, подлежатъ вѣдѣнію окружнаго суда, но послѣдній не приступаетъ къ производству дѣла, пока не будетъ подано искового прошенія хотя-бы со стороны одного изъ владѣльцевъ. Въ дальнѣйшемъ ходѣ дѣла примѣняются узаконенія устава гражданского судопроизводства и, съ нѣкоторыми измѣненіями, ст. 942—960 законовъ межевыхъ (Св. Зак., т. X, ч. 2, изд. 1893 г.), составившіяся изъ вышеуказанныхъ правилъ 1853 г. Доказательствами къ утвержденію владѣнія по безспорно обмежеванному въ генеральное межеваніе дачамъ служатъ: грамоты жалованія и др., писцовыя книги, купчія планы и межевыя книги, безспорное владѣніе и давность. По дачамъ, по которымъ происходили споры, доказательствами служатъ окончательныя рѣшенія межевыхъ правительствъ и судебныхъ мѣстъ. При С.-межевомъ разбирательствѣ суды не входятъ въ разсмотрѣніе споровъ о вѣщинномъ или наследственномъ правѣ. При разверстаніи земель между владѣльцами, когда отъ всѣхъ владѣльцевъ представлены выписки или крѣпости съ точнымъ указаніемъ количества земли, за каждымъ владѣльцемъ утверждается показанное въ документахъ количество земли; оказавшійся въ натурѣ недостатокъ или излишекъ земли разверстывается между владѣльцами по числу крѣпостныхъ дачъ. Если законныя выписки изъ писцовыхъ книгъ или крѣпости съ указаніемъ мѣры или съ описаніемъ границъ будутъ предъявлены лишь нѣкоторыми владѣльцами, то за ними утверждается то количество земли, которое обозначено въ документахъ, а прочіе владѣльцы получаютъ надѣлъ по числу ревизскихъ душъ, бывшихъ во время генеральнаго межеванія, считая по 8 десятинъ на душу. Если окажется при этомъ недостатокъ земли, то за владѣльцами, не имѣющими документовъ, утверждается столько, сколько придется на душу. Излишекъ дѣлится между всеми владѣльцами. Если ни у одного владѣльца не окажется крѣпостей съ указаніемъ мѣры, то размежеваніе дѣлается пропорціоноально количеству душъ, бывшихъ во время генеральнаго межеванія. Если-бы потребовалась повѣрка на мѣстѣ, то судъ, отряжая для этого своего члена, сообщаетъ, въ случаѣ необходимости въ техническихъ дѣйствіяхъ (когда сторонами не будетъ избранъ по обоюдному согласію частный землемѣръ), губернскому правленію о командированіи техника изъ состава губернской чертежной. По вступленіи въ законную силу рѣшенія суда о количествѣ слѣдующей каждому владѣльцу земли, участвующей въ дѣлѣ могутъ развестись въ границахъ своего владѣнія по правиламъ по-

бовнаго межеванія; если-же владѣльцы въ теченіе трехъ мѣсяцевъ со дня вступленія въ законную силу рѣшенія не согласятся на любовное размежеваніе, то, по просьбѣ хотя-бы одного изъ нихъ, судъ приступаетъ къ распредѣленію земель по участкамъ и къ названію границъ владѣнія каждого. Исполненіе судебныхъ рѣшеній по этимъ дѣламъ, съ утвержденіемъ по нимъ межъ въ натурѣ, а также совершеніе межевыхъ актовъ и выдача владѣльцамъ плановъ и межевыхъ книгъ, производится межевыми установленіями. Правила о С.-межевомъ разбирательствѣ распространяются и на производство дѣлъ о выдѣлѣ участковъ изъ вѣзжихъ лѣсовъ (VII, 462). Споры о нарушеніи земельныхъ границъ, если со времени нарушенія прошло не болѣе 6 мѣсяцевъ, подлежатъ вѣдомству мѣстныхъ мировыхъ судей, которые при рѣшеніи этихъ споровъ изыскиваютъ одиѣ положенныя генеральнымъ межеваніемъ границы и притомъ единственно по выданнымъ отъ межевыхъ правительствъ планамъ и межевымъ книгамъ, а не по другимъ какимъ-либо крѣпостямъ; во всѣхъ прочихъ случаяхъ дѣла по этимъ спорамъ вѣдаются окружными судами. Ср. Д. Носенко, «Производство С.-межевыхъ дѣлъ въ судебныхъ установленіяхъ» (СПб., 1892); А. Маттеи, «С.-межевое разбирательство по уставу гражданского судопроизводства» (Москва, 1893).

Судебныя пристава—въ Россіи институтъ не совершенно новый. Еще древнерусское судостроеніе знало приставовъ, вызывавшихъ на судъ отвѣтника и свидѣтелей и производившихъ взысканія по опредѣленію суда. Въ московскій періодъ значеніе приставовъ постепенно падало, а въ XVIII стол. должность пристава была окончательо упразднена, и вся исполнительная часть С. процесса перешла въ вѣдѣніе общей полиціи. Совмѣщеніе въ одномъ органѣ полицейскихъ и судебно-вспомогательныхъ функций представляло, однако, столько неудобствъ, что вопросъ о замѣнѣ общей полиціи спеціальнымъ судебно-вспомогательнымъ органомъ былъ поставленъ на очередь, какъ только начались работы по преобразованію нашего судостроенія. С. реформой 1864 г. институтъ С. приставовъ былъ у насъ восстановленъ и получилъ организцію весьма сходную съ французской. С. пристава состоятъ при мировыхъ сѣздахъ, окружныхъ судахъ, С. палатахъ и кассационныхъ департаментахъ сената. С. пристава при мировыхъ сѣздахъ, окружныхъ судахъ и С. палатахъ избираются председателями этихъ мѣстъ, а при кассационныхъ департаментахъ сената—оберъ-прокурорами. Не могутъ быть С. приставами лица несовершеннолѣтнія, иностранцы, несостоятельные должники, лица опороченныя судомъ, слѣдствіемъ, общественнымъ или сословнымъ приговоромъ, а также состоящіе уже на службѣ отъ правительства или по выборамъ. Степень подготовленности кандидата къ исполненію обязанностей С. пристава опредѣляется испытаніемъ; но утвержденіе въ должности С. пристава возможно лишь по истеченіи года со времени допущенія къ исполненію обязанностей пристава. С. приставъ обязанъ пред-

ставить установленный залог (отъ 400 до 600 р.) и принять присягу, послѣ чего онъ получаетъ особый знакъ и печать. Обязанности С. приставовъ, состоящихъ при С. палатахъ и кассационныхъ департаментахъ сената, существенно отличны отъ обязанностей С. приставовъ, состоящихъ при окружныхъ судахъ и мировыхъ сѣздахъ. На первыхъ возлагается лишь сообщеніе тяжущимся повѣстокъ и бумагъ и исполненіе дѣйствій, поручаемыхъ имъ первоприсутствующимъ въ кассацион. деп. сената или предсѣдателемъ С. палаты; на С. приставовъ, служащихъ при окружныхъ судахъ, возлагается, сверхъ того, исполненіе судебныхъ рѣшеній, а на судебныхъ приставовъ, состоящихъ при мировыхъ сѣздахъ—и охраненіе наслѣдствъ, передача и отсылка по принадлежности денегъ и другихъ цѣнностей. С. рѣшенія обращаются къ исполненію С. приставами лишь по просьбѣ заинтересованной стороны. Судъ наблюдаетъ за правильностью дѣйствій судебныхъ приставовъ, требуя отъ нихъ строгой отчетности, какъ денежной, такъ и по дѣлопроизводству, и привлекаетъ ихъ къ ответственности за упущенія или злоупотребленія по службѣ. Ответственность С. приставовъ можетъ быть уголовная, дисциплинарная и гражданская. За всякій незаконный отказъ въ исполненіи своихъ обязанностей, за промедленіе въ доставленіи порученныхъ бумагъ, за превышеніе власти и другіе противозаконные поступки С. пристава, смотря по важности упущенія или злоупотребленія, или подвергаются дисциплинарному взысканію, или предаются уголовному суду. Сверхъ общихъ дисциплинарныхъ взысканій, С. пристава могутъ быть подвергаемы удержанію причитающагося имъ за отдѣльныя дѣйствія вознагражденія, а также денежному взысканію въ размѣрѣ отъ 5 до 100 руб. Если неправильными или противозаконными дѣйствіями С. приставовъ по исполненію служебныхъ обязанностей будутъ кому-либо причинены убытки, то, независимо отъ ответственности въ порядкѣ дисциплинарномъ или уголовномъ, вознагражденіе за убытки производится по С. рѣшенію изъ представленнаго С. приставомъ залога, а при недостаточности залога—изъ всякаго иного имущества виновнаго. Дѣятельность С. приставовъ приурочивается или къ мѣсту нахождения суда, при которомъ они состоятъ, или къ округу, въ которомъ они числятся. С. пристава кассационныхъ департаментовъ и С. палатъ обязаны жить въ томъ городѣ, гдѣ находится сенатъ или палата, а состоящіе при окр. судахъ и мир. сѣздахъ—одни въ томъ городѣ, въ которомъ находится окр. судъ или сѣздъ, прочіе въ другихъ мѣстахъ, въ составъ С. или мирового округа входящихъ. С. приставамъ воспрещается самовольная перемѣна мѣста жительства, подъ страхомъ удаленія отъ должности. С. пристава получаютъ содержаніе по штату и пользуются правами государственной службы, если принадлежатъ къ числу лицъ, коимъ вступленіе въ службу разрѣшено. Кромѣ того, С. пристава получаютъ денежное вознагражденіе по особой таксѣ, утверждаемой министромъ юстиціи по пред-

ставленію С. палатъ. Вознагражденіе это, впрочемъ, не поступаетъ непосредственно въ личное распоряженіе С. пристава, а составляетъ общую принадлежность всѣхъ С. приставовъ имперіи и раздѣляется министромъ юстиціи, въ опредѣленные сроки, по округамъ С. палатъ, для распредѣленія между С. приставами соразмѣрно ихъ трудамъ и мѣстнымъ обстоятельствамъ, по усмотрѣнію С. палатъ, а тамъ, гдѣ будутъ образованы совѣты С. приставовъ—по распоряженію этихъ совѣтовъ. Сопротивленіе С. приставу даетъ ему право призвать на помощь полицейскія власти и даже военную силу. Всякое нанесенное С. приставу во время исполненія имъ своихъ обязанностей оскорбленіе и всякое сопротивленіе законнымъ его требованіямъ или распоряженіямъ почитается преступленіемъ противъ власти и подвергаетъ виновныхъ наказанію по законамъ уголовнымъ. Желая создать со временемъ изъ С. приставовъ организованное сословіе, составители судебныхъ уставовъ 1864 г. выработали правила образованія совѣтовъ С. приставовъ и товариществъ ихъ, съ круговой другъ за друга порукой; но до сихъ поръ въ Россіи существуетъ всего одинъ совѣтъ С. приставовъ, въ с.-петербургскомъ С. округѣ, а товарищества С. приставовъ у насъ совсѣмъ не привились. Вообще институтъ С. приставовъ находится у насъ еще въ періодѣ роста и образованія. Многолѣтняя практика доказала его несомнѣнную жизнеспособность и важность, но эта же практика выяснила, что въ отдѣльныхъ своихъ частяхъ институтъ С. приставовъ нуждается въ существенныхъ поправкахъ. Необходимость этихъ поправокъ признана составителями проекта новой редакціи учрежденія судебныхъ установлений. Такъ, они считаютъ желательнымъ освободить С. приставовъ отъ обязанностей второстепеннаго характера, какъ дежурство въ засѣданіяхъ и доставленіе повѣстокъ тяжущимся, находя, что эти обязанности съ одинаковымъ успѣхомъ могутъ быть возлагаемы на С. разсыльныхъ. Предлагается, дажѣ, отменить установленный для С. пристава залогъ, какъ мѣру стѣснительную и не достигающую цѣли. Наконецъ, ссылаясь на доказанную практикой безпочвенность организаціи С. приставовъ путемъ совѣтовъ и товариществъ, составители проекта высказались за отмену всѣхъ постановленій о совѣтахъ С. приставовъ и товариществахъ ихъ. См. «Особый наказъ С.-Петербургскаго Окружнаго суда», изд. 1887 г.; «Особый наказъ С. установленіямъ С.-Петербургскаго столичнаго мирового округа», изд. 1893 г. М. Кр—ль.

Судебные разсыльные.—Должность С. разсыльныхъ впервые была учреждена въ варшавскомъ С. округѣ въ 1875 г., одновременно съ введеніемъ въ Польскомъ краѣ С. реформы. Практика вскорѣ доказала цѣлесообразность этого учрежденія. Исполняя цѣлый рядъ дѣйствій, по уставу возлагавшихся раньше на С. приставовъ, С. разсыльные не только внесли болѣшій порядокъ въ сферу возложенныхъ на нихъ обязанностей, но значительно облегчили работу С.

приставовъ. Дѣятельность С. разсылныхъ въ варшавскомъ С. округѣ послужила основаніемъ къ изданію закона 18 мая 1882 г., которымъ министру юстиціи было предоставлено вводить С. разсылныхъ повсемѣстно. Въ силу указанного закона, кромѣ С. приставовъ при судебныхъ палатахъ и окружныхъ судахъ могутъ быть назначаемы С. разсылные, на которыхъ возлагаются сообщеніе тяжущимся повѣстокъ и бумагъ, а также исполненіе другихъ, по порученію предсѣдателя, дѣйствій, не относящихся къ исполненію судебныхъ рѣшеній, какъ напр. дежурство въ судебныхъ засѣданіяхъ уголовныхъ и гражданскихъ отдѣленій, а также общее по суду дежурство. С. разсылные получаютъ жалованье въ размѣрѣ, опредѣленномъ штатомъ, и, сверхъ того, за исполненіе служебныхъ дѣйствій особое вознагражденіе по таксѣ, утвержденной въ законодательномъ порядкѣ. Условія поступленія на службу для судебныхъ разсылныхъ тѣже, что и для судебныхъ приставовъ. Они также должны вести книги и представлять ихъ для повѣрки по правиламъ, устанавливаемымъ наказами. За проступки и преступленія по службѣ С. разсылные подвергаются отвѣтственности дисциплинарной, уголовной и гражданской, смотря по важности содѣяннаго ими упушенія или злоупотребленія по должности. При исполненіи служебныхъ своихъ обязанностей С. разсылные руководствуются правилами, опредѣленными для С. приставовъ. Должности С. разсылныхъ присваиваются особая форменная одежда, знакъ и печать, но правами государственной службы С. разсылные не пользуются (Учр. суд. уст. ст. 352¹—352²). Составители проекта новой редакціи Учрежденія С. установленій признаютъ желательнымъ расширить кругъ дѣятельности С. разсылныхъ и учредить эти должности при кассационныхъ департаментахъ и соединенныхъ присутствіяхъ сената, С. палатахъ, окружныхъ судахъ и ихъ уѣздныхъ или городскихъ отдѣленіяхъ. М. К.

Судебный поединокъ (preuve par armes de bataille, поле) — является однимъ изъ судебныхъ доказательствъ древняго права, какъ видъ суда Божьяго. Очистительная присяга, занявшая, съ эпохи введенія христіанства, одно изъ главныхъ мѣстъ между ордалями, весьма скоро утратила свое доказательное значеніе; учрежденіе соприсяжниковъ, появившееся повсюду какъ дополненіе присяги, оказалось также несостоятельнымъ; нужна была новая гарантія справедливости показаній тяжущихся — и такую гарантію являлась личная сила, подкрѣпленная Божествомъ, защитникомъ невиннаго. Необходимо различать юридическую природу судебного поединка и поединка въ дѣлахъ чести (дуэли). Въ судебномъ поединкѣ шла рѣчь о виновности сомнительной, доказательство которой приходилось предоставить всевѣдущему суду Божію; въ дуэли нѣтъ и рѣчи о какомъ-либо сомнѣніи, неизвѣстности. С. поединокъ есть доказательство, на основаніи котораго постановляется рѣшеніе; дуэль есть самое рѣшеніе дѣла. С. поединокъ есть актъ правомѣрный, входящій въ составъ су-

дебнаго разслѣдованія спора; дуэль есть актъ самовольнаго захвата судебной власти. С. поединкомъ, какъ особымъ видомъ доказательствъ, могъ воспользоваться всякій тяжущійся или обвиняемый; дуэль составляла привилегію высшаго сословія, исключительно имѣвшаго право носить орудіе. *Германскому праву* С. поединокъ былъ извѣстенъ съ самыхъ древнихъ временъ, но въ законодательныхъ памятникахъ впервые упоминается о немъ въ началѣ VI ст., когда былъ изданъ бургундскимъ королемъ Гундобальдомъ законъ (такъ назыв. loi Gombette, 501 г.), предоставившій тяжущимся сторонамъ, съ дѣлю избѣжанія злоупотребленій присягою, разрѣшать споръ поединкомъ и распространившійся затѣмъ и на другія германскія племена. Въ IX и X ст. С. поединокъ получилъ полное господство въ сферѣ судебныхъ доказательствъ и примѣнялся какъ при разрѣшеніи спорныхъ случаевъ по гражданскимъ и уголовнымъ дѣламъ, такъ и при разрѣшеніи на судѣ вопросовъ, касавшихся толкованія законовъ. Онъ вызвалъ сильныя нападки со стороны церковной власти: архіепископъ вѣнскій Авитъ возставалъ противъ него уже въ эпоху Гундобальда; архіепископскій Агобардъ пытался въ 831 г. побудить Людовика Благочестиваго къ отміѣнѣ С. поединка; соборъ въ Валенсѣи 855 г. угрожалъ отлученіемъ тому, кто законно данную передъ судомъ присягу будетъ опровергать своею присягой, такъ какъ такое злоупотребленіе ведетъ къ поединку, и постановилъ просить у короля изданія закона противъ С. поединка; цѣлый рядъ папъ запрещали С. поединокъ. Не смотря на это и на стремленіе Карла Великаго ограничить примѣненіе С. поединка, этотъ видъ судебного доказательства получалъ все большее распространеніе. Со времени Оттона II право предсѣдательства и руководства при судебныхъ поединкахъ было отнесено къ прерогативамъ короны. Въ нихъ принимали участіе не только свѣтскія, но и духовныя лица, при судебной защитѣ имущественныхъ правъ церкви. Для калѣвъ, старцевъ, священниковъ и женщинъ допускалось замѣстительство на судебномъ поединкѣ. Самый поединокъ, по саксонскимъ и швабскимъ законодательствамъ, происходилъ слѣдующимъ образомъ: если нельзя было неопровержимо доказать свидѣтельскими показаніями виновность обвиняемаго, то судья, при основательномъ подозрѣніи и по требованію сторонъ, могъ постановить о разрѣшеніи дѣла поединкомъ. Поединокъ происходилъ въ присутствіи судей; противники являлись на арену въ сопровожденіи друзей, духовника и свидѣтелей; оба противника приносили присягу: обвинитель — въ справедливости своего обвиненія, обвиняемый — въ своей невинности. Строго наблюдалось со стороны суда равенство шансовъ боя. Вооруженіе противниковъ обыкновенно состояло изъ щита и палицы (Kolbe). Послѣ причащенія духовникомъ, сперва обвинитель, потомъ обвиняемый вступали въ оговоренное пространство, сопровождаемые посредниками (Kreiswärttern), съ длинными пестами; назначеніе посредниковъ состояло въ томъ, чтобы раздѣ-

лять противниковъ, когда судья найдетъ возможнымъ прервать поединокъ по требованію упавшаго на землю или раненнаго противника. Передъ началомъ боя судья требовалъ отъ зрителей, подъ угрозой смертной казни, полнѣйшаго молчанія и воздержанія отъ какихъ-либо знаковъ и указаній противникамъ. Побѣжденнымъ считался тотъ, кто отступая, переступитъ усыпанный пескомъ или соломой кругъ; кто настолько утомится, что не будетъ въ состояніи продолжать бой; кто, выронивъ оружіе; кто въ третій разъ потребуетъ перерыва поединка; чья кровь раньше окраситъ землю; кто самъ признаетъ себя побѣжденнымъ. Если побѣжденнымъ оказывался обвиняемый, то онъ приговаривался къ наказанію за то преступленіе, въ которомъ онъ обвинялся или подоаривался; если-же онъ побѣждалъ, то тотчасъ же торжественно провозглашалось его оправданіе. Допускался также поединокъ мужчины съ женщиной, но, для уравненія шансовъ, первый обыкновенно ставился по поясъ въ яму. Въ Германіи поединокъ, въ качествѣ судебного доказательства, вымиралъ постепенно и окончательно исчезъ въ половинѣ XVII ст.; императоры ограничивались только тѣмъ, что давали городамъ или отдѣльнымъ лицамъ привилегіи, избавляющія ихъ отъ обязанности выходить на С. поединокъ. Во Франціи законъ Гундобальда о С. поединкѣ дѣйствовалъ со времени Дагоберта (630). Лотарь II запретилъ поединокъ; Генрихъ I опять дозволилъ его, но только отъ понедѣльника до среды; Людовикъ VII ограничилъ С. поединокъ въ гражданскихъ дѣлахъ определенной суммой иска. Въ 1260 г. Людовикъ IX воспретилъ всякіе поединки въ своихъ доменахъ. Филиппъ IV Красивый, въ 1303 г. временно воспретившій С. поединки во всей Франціи, въ 1306 г. снялъ это запрещеніе и разрѣшилъ поединокъ въ тѣхъ случаяхъ, когда виновность подозрѣяемаго въ совершеніи преступленія, влекущаго за собою смертную казнь, не можетъ быть доказана свидѣтелями или другими средствами. Съ конца XIV ст. во Франціи исчезаетъ С. поединокъ, въ качествѣ общаго доказательства по уголовнымъ дѣламъ. Въ Англіи С. поединокъ впервые появился при Вильгельмѣ Завоевателѣ; въ XIII ст. онъ получилъ полное распространеніе, но относительно вызова на поединокъ можно было апеллировать въ ассизы. Въ 1571 г. королева Елизавета воспретилъ С. поединокъ въ гражданскихъ дѣлахъ. Въ уголовныхъ дѣлахъ С. поединокъ исчезъ изъ англійскаго законодательства только въ 1811 г., вслѣдствіе постановленія парламента по дѣлу Торнтона, который обвинялся въ убійствѣ и хотѣлъ доказать свою невиновность С. поединкомъ, но не нашелъ себѣ противника. Что касается *русскаго* права, то «Русская Правда» не даетъ никакихъ указаній относительно С. поединка или «поля». Впервые о немъ упоминается въ первой четверти XIII ст., въ договорѣ смоленскаго князя Мстислава съ нѣмцами, запрещающемъ С. поединокъ между русскими и нѣмцами. Въ виду этого нѣкоторые изслѣдователи нашего права (Каченовскій, Калайдовичъ, Погодинъ) приходятъ къ заключенію, что поединокъ не есть

исконное, національное явленіе нашего процесса, а заимствованъ у другихъ народовъ и сравнительно поздно; другіе же изслѣдователи (Пахманъ, Дмитриевъ, Сергѣевичъ, Бѣляевъ) полагаютъ, что поединокъ, не смотря на молчаніе «Русской Правды», есть древнѣйшій способъ доказательства и у насъ. Въ эпоху Судебниковъ законъ предоставлялъ рѣшать поединкомъ всякія дѣла, какъ уголовныя, такъ и гражданскія. На практикѣ, по мнѣнію проф. Сергѣевича, поединокъ имѣлъ, однако, весьма ограниченное примѣненіе. Если обѣ стороны ссылались на поединокъ, то, обыкновенно, дѣло вершилось на основаніи другихъ доказательствъ. Смысла на поединокъ имѣла рѣшающее значеніе только въ томъ случаѣ, когда одна изъ сторонъ отказывалась отъ поединка; тогда отказавшаяся сторона проигрывала дѣло. Принимать предложенное «поле» обязаны были всѣ безъ исключенія; никакія соображенія не избавляли тяжущихся отъ этой обязанности. Такъ, въ одномъ судебномъ дѣлѣ временъ Василія Іоанновича, когда боярскіе дѣти отказались драться съ крестьянами и требовали, чтобы отвѣтчики выставили противъ нихъ боярскихъ-же дѣтей, судьи не уважили этого предразсудка и обвинили истца. Старымъ людямъ, малолѣтнимъ, увѣчнымъ, женщинамъ и духовенству было дозволено ставить за себя на поединокъ «наймитовъ»; отвѣтчикъ также имѣлъ право ставить за себя наймита, когда истецъ его ставилъ, но послухъ — только въ томъ случаѣ, когда подходилъ подъ условія, при которыхъ наемъ дозволялся. Силы обѣихъ сторонъ на поединкѣ должны были быть равными, вслѣдствіе чего въ Царскомъ Судебникѣ было постановлено, что не-боецъ бьется съ бойцемъ только по собственному желанію. «Польщичи» приводили съ собою стряпчихъ и поручниковъ; обязанность послѣднихъ заключалась въ томъ, чтобы ставить тяжущагося къ полю. Для поединка назначался особый срокъ, до котораго истецъ и отвѣтчикъ отпускались на поруки. Для наблюденія за правильностью поединка предписывалось присутствовать при немъ околыничему и дьяку. Полю всегда предшествовало крестное цѣлованіе съ обѣихъ сторонъ; тяжущіеся присягали лично и въ томъ случаѣ, когда высылали за себя наймитовъ. Цѣль этой обоюдной присяги, по мнѣнію проф. Дмитриева, состояла въ томъ, чтобы устранить употребленіе волшебныхъ средствъ для успѣшнаго окончанія поединка. Побѣжденная на поединкѣ сторона приговаривалась къ уплатѣ иска и судебныхъ и полевыхъ пошлинъ. Такому же взысканію подвергались и тѣ, которые или не явились къ поединку, или сбѣжали съ поля; достаточно было неявки хотя-бы одного изъ представителей тяжущейся стороны, чтобы вся сторона подверглась обвиненію. Для уравненія шансовъ боя, судьи имѣли право нѣкоторыхъ изъ тяжущихся отставить отъ поля, а другимъ приказывать биться. На случай, если побѣжденный будетъ убитъ, Псковская Судная Грамота постановляла «на трупу кувъ не имати»; убитшему предоставлялось только «доспѣхъ сняти, или иное што, въ чемъ на полѣ дѣзеть». По Судебнику, доспѣхъ по-

бѣденнаго, вѣроятно, выкупался у околыничаго («околыничему на убитомъ полевыхъ поляна, да за доспѣхъ три рубли»). Дѣло, рѣшенное судебнымъ поединкомъ, не подлежало ни пересмотру, ни переверженію. Не смотря на распространенность С. поединка въ древней Руси, духовенство давно уже требовало его искорененія. Еще въ 1410 г. митрополитъ Фотій писалъ новгородскому духовенству, чтобы священники не причащали идущихъ на поле и не хоронили убитыхъ; убившій своего противника, какъ душегубецъ, «въ церковь не входить, ни дары не приемлетъ, ни Богородицына хлѣба, причащенія жъ святого не приметъ осмадцать лѣтъ»; священникъ, причащавшій или отпѣвшій польщика, лишается священства. Такого строгаго взгляда на поединки наше духовенство держалось, однако, не всегда, и Стоглавъ требовалъ изгнанія поединка изъ суда духовнаго. По опредѣленію этого собора, «а крестнаго цѣлованія и поль священническому и лючскому чину не присужати, по священнымъ правиламъ, кромѣ душегубства и разбоя съ полицнымъ; въ такихъ винахъ градские судьи да судятъ, по царскимъ законамъ». С. поединковъ у насъ окончательно вымираетъ въ концѣ XVI в. Указомъ 1556 г. предписывалось: если стороны досудятся до поля, то присуждать имъ не поле, а крестное цѣлованіе. Въ послѣдующихъ актахъ о поединкѣ нигдѣ не упоминается, кромѣ монастырскихъ имѣній. По мнѣнію проф. Пахмана, С. поединки продолжались до уложенія 1649 г. См. Пахманъ, «О судебныхъ доказательствахъ»; Дмитріевъ, «Исторія судебныхъ инстанцій»; Сергѣевичъ, «Лекціи и изслѣдованія по древней исторіи русскаго права»; «Объясненія къ проекту уголовного уложенія редакціонной комиссіи», т. VI, стр. 294.

С. Абрамовичъ-Барановскій.

Судебный сельскій уставъ для государственныхъ крестьянъ—былъ составленъ министерствомъ государственныхъ имуществъ вскорѣ послѣ его учрежденія и изданъ, одновременно съ сельскимъ полицейскимъ уставомъ, въ 1839 г., первоначально въ видѣ опыта, а затѣмъ получилъ постоянную силу. Былъ вводимъ въ дѣйствіе постепенно, по мѣрѣ опредѣленія способныхъ къ примѣненію его волостныхъ и сельскихъ писарей. Раздѣлялся на двѣ части: 1) о судопроизводствѣ по спорамъ и тяжбамъ государственныхъ крестьянъ и 2) о проступкахъ государственныхъ крестьянъ, о наказаніяхъ за оныя и о порядкѣ судопроизводства. Наказанія за проступки устанавливались слѣдующія: денежное взыскаііе, употребленіе въ работу, заключеніе подъ стражу, наказаніе розгами и удаленіе изъ общества. Самые проступки были слѣдующіе: противъ церковнаго благочинія, противъ правительственнаго и общественнаго порядка; проступки, заключающіе въ себѣ соблазнъ и дурное поведеніе; проступки противъ законовъ о личной безопасности, противъ законовъ о правѣ на имущество. Разбирательство по этимъ проступкамъ происходило въ сельской и волостныхъ расправахъ (XXVI, 317) и въ общахъ полицейскихъ и судебныхъ мѣстахъ. Сельскій С. уставъ

вошелъ въ уставъ о благоустройствѣ въ казенныхъ селеніяхъ (Св. Закон. т. XII, ч. II, ст. 272—571 по изд. 1842 г. и ст. 318—624 по изданію 1857 г.). Съ преобразованиемъ въ 1866 г. общественнаго управленія бывшихъ государственныхъ крестьянъ многія статьи сельскаго судеб. устава оказались отмѣненными. Согласно разъясненію сената въ 1871 г., правила о порядкѣ исполненія судебныхъ рѣшеній касательно денежныхъ взысканій съ крестьянъ, изложенныя въ ст. 384—407 Уст. Казен. Сел., должны считаться сохранившимися своею силу и послѣ изданія судебныхъ уставовъ 1864 г. Точно также сохранили свою силу для сельскихъ судовъ и ст. 440—536 Устава. По этимъ правиламъ, если отвѣтчикъ не въ состояніи удовлетворить иста присужденнымъ взысканіемъ, то ему дѣлается отсрочка отъ 1 недѣли до 2 мѣсяцевъ, а по усмотрѣнію иста—и на дальнѣйшій срокъ. Если у отвѣтчика, кромѣ двора и казеннаго участка земли, имѣется на правѣ собственности недвижимое имущество, взысканіе обращается прежде всего на доходъ, получаемый съ этого имущества; въ случаѣ неимѣнія такого имущества описывается движимое имущество и назначается въ продажѣ такая часть, которая бы не разстраивала хозяйства и не останавливала земледѣльческихъ и промышленныхъ занятій; освобождаются также отъ продажи предметы, необходимые для уплаты годового оклада податей и содержанія семейства отвѣтчика; рабочій и домашній скотъ можетъ быть обращенъ въ продажѣ лишь въ случаѣ явнаго излишества въ немъ; продажа имущества производится публично. Дома государственныхъ крестьянъ, построенныя изъ казеннаго дѣла, а также участки надѣльныхъ земель и угодій, землѣ, пожалованныя въ общественное владѣніе или принадлежащія по покупкѣ цѣлому сельскому обществу, не могутъ быть обращены на удовлетвореніе взысканій. Въ случаѣ неимѣнія у отвѣтчика движимаго и недвижимаго имущества, достаточнаго на удовлетвореніе иста, дозволяется обществу употреблять отвѣтчика въ общественныя работы или, за ихъ недостаткомъ, въ заработокъ другимъ крестьянамъ, съ тѣмъ, чтобы заработная плата была обращена въ пользу иста; эти работы не могутъ быть продолжены долѣе 6 мѣсяцевъ, полагая три дня въ недѣлю. Дѣйствуютъ по настоящему время также статьи сельскаго С. устава, опредѣляющія проступки крестьянъ и мѣру наказанія за нихъ. По положенію о крестьянъ 1861 г. волостные суды и старшины и сельскіе старосты при опредѣленіи мѣры наказаній за маловажные проступки примѣняются къ правиламъ устава 1839 г. Съ изданіемъ правилъ 1889 г. о волостныхъ судахъ примѣненіе устава 1839 г. точнѣе ограничено.

Судебный слѣдователь—см. Слѣдователь судебный (XXX, 456).

Судебныя сборы—см. С. издержки.

Судебныя уставы 1864 г.—см. Судебная реформа.

Судебныя драмы—журналъ съ иллюстраціями, издается въ Москвѣ, ежемѣсячно, съ 1898 г. Ред.-издатель Л. О. Снегиревъ.

Судебныя издержки въ гражданскомъ судопроизводствѣ—денежныя суммы, уплачиваемыя лицами, обращающимися къ содѣйствию суда. Понятіе это, въ обширномъ смыслѣ, включаетъ въ себя: а) С. издержки въ собственномъ смыслѣ — плату за судебную дѣятельность вообще и за отдѣльныя дѣйствія, совершаемыя судомъ и его органами или частными лицами, исполняющими судебныя повинности (пошлины и сборы по производству дѣла) и б) издержки по веденію дѣла, т. е. расходы на насѣ повѣреннаго. До постановленія судебного рѣшенія издержки первой категоріи уплачиваются впередъ тою стороною, по требованію которой совершается данное процессуальное дѣйствіе; если оно вызвано требованіемъ обѣихъ сторонъ, издержки покрываются ими поровну. Постановляя рѣшеніе, судъ, по требованію сторонъ, долженъ опредѣлить, которая изъ нихъ обязана возмѣстить другой С. издержки и вознаградить за веденіе дѣла. Размѣръ издержекъ опредѣляется судомъ на основаніи представленныхъ сторонами данныхъ; если это не можетъ быть сдѣлано при постановленіи рѣшенія, то оправданная сторона можетъ отыскивать сумму издержекъ въ исполнительномъ порядкѣ (см.), не теряя, впрочемъ, права предъявить искъ въ общемъ порядкѣ. Уже въ римскомъ и каноническомъ правѣ существовало положеніе, что побѣжденный присуждается къ возмѣщенію побѣдителю судебныхъ издержекъ. Это возмѣщеніе, принятое и современными законодательствами, одни выводятъ изъ обязанности вознаграждать за незаконно причиненный вредъ, другіе считаютъ наказаніемъ за неправый процессъ (*roena temere litigantium*). Значительную часть судебныхъ издержекъ составляютъ пошлины и сборы. Они коренятся главнымъ образомъ въ принципѣ *возмездности* современнаго гражданскаго судопроизводства. Государство, защищая и охраняя гражданскія права, взимаетъ за свои услуги плату. Лицо, требующее, въ своихъ частныхъ интересахъ, сопряженнаго съ издержками труда отъ должностныхъ лицъ судебного вѣдомства и отъ частныхъ лицъ, обязано покрывать эти издержки изъ своихъ собственныхъ средствъ и кромѣ того участвовать, въ известной мѣрѣ, въ общихъ расходахъ государства на содержаніе судебныхъ учреждений. Провозглашенный во Франціи принципъ: «*la justice se rend gratuitement*» имѣетъ лишь то значеніе, что судья для себя лично не взимаетъ никакихъ сборовъ (въ прежнія времена сборы поступали въ пользу лицъ судебного вѣдомства, какъ вознагражденіе за трудъ). У насъ съ древнѣйшихъ временъ, какъ и на Западѣ со времени варварскихъ королей, судъ составлялъ одну изъ доходныхъ статей княжеской власти. Расылая по областямъ своихъ чиновниковъ для сбора известныхъ доходовъ, князья поручали имъ судъ и расправу, какъ неотъемлемую часть этихъ доходовъ, поступавшихъ въ пользу князя или самихъ посланныхъ (кормленіе). Судебное рѣшеніе устанавливало различныя взысканія съ обвиненнаго въ пользу выигравшаго дѣла (между прочимъ, проѣсти и волокиты—по судебнику

три деньги въ день) и въ пользу судей (чѣмъ выше было судившее лицо, тѣмъ выше были и пошлины). До перваго судебника извѣстны были три рода пошлины: за вызовъ къ суду, съ мировой сдѣлки и «полевая» (съ послѣдними совпадали С. пошлины). Въ эпоху судебниковъ было до одиннадцати видовъ пошлинъ подъ разными названіями (въ каждой инстанціи—особенныя); онѣ взыскивались послѣ суда, но въ уплатѣ ихъ при совершеніи судебного дѣйствія тяжущихся отдавали на поруки (при царѣ Борисѣ всѣ пошлины были обращены въ казну, а судьямъ предоставлено пользоваться добровольными приношеніями). Въ эпоху уложенія проѣсти и волокиты составляли значительную часть взысканія; ихъ платилъ всякій, отъ кого произошло замедленіе процесса (истецъ, отвѣтчикъ, поручители, въ нѣкоторыхъ случаяхъ приказные люди и судья). С. пошлины составляли цѣлую систему; различались пошлины въ пользу казны (государевы) и въ пользу судей и канцелярій. Дореформенному нашему процессу извѣстны были четыре вида С. издержекъ по дѣламъ тяжбы: а) пошлины съ прошеній, въ судебныя мѣста приносимыхъ (съ исковаго прошенія 1 р. 80 к. сер.), б) деньги за переносъ тяжбы по апелляціи въ высшее мѣсто и штрафы за неправые иски и жалобы; одна половина штрафовъ обращалась въ пользу суда, рѣшившаго дѣло, другая—въ пользу приказа общественнаго призрѣнія. Переносныя деньги вносились только въ залогъ правой апелляціи (подобно теперешнему кассационному залогу) и возвращались въ случаѣ признанія ея правою; въ противномъ случаѣ онѣ обращались въ пользу приказа общественнаго призрѣнія; в) деньги за припечатаніе объявленій (по 3 руб. за каждую статью); г) пошлины съ гербовой бумаги. По своду 1857-го года, взысканіе С. издержекъ обращалось во всякомъ случаѣ на тяжущагося, признаннаго по суду неправымъ; проигравшій тяжбу вознаграждалъ соперника за всѣ С. издержки и убытки, независимо отъ проѣстей и волокиты, взысканіе которыхъ производилось по просьбѣ оправданнаго (по тяжбы дѣламъ о недвижимыхъ имѣніяхъ взыскивались проѣсти и волокиты въ размѣрѣ 6 коп. въ день, по прочимъ дѣламъ—по 3 коп.; онѣ исчислялись со времени начатія по дню окончанія дѣла). По уставу гражд. суд. С. издержки по производству гражданскихъ дѣлъ составляютъ: а) гербовыя пошлины или гербовый сборъ (по 80 коп. съ листа, оплачиваемыхъ гербовою маркою) съ бумагъ, выдаваемыхъ въ С. мѣста и должностнымъ лицамъ судебного вѣдомства, а также съ бумагъ, выдаваемыхъ этими мѣстами и лицами (въ мировыхъ судахъ такъ наз. сборъ съ бумагъ замѣняетъ гербовую пошлину и взимается въ размѣрѣ 10 коп. съ листа). Въ старомъ процессѣ дѣла производились на простой бумагѣ, но послѣ ихъ окончанія взыскивались гербовыя пошлины за всю употребленную по производству этихъ дѣлъ бумагу, каковое взысканіе обращалось на обвиненную сторону и сопряжено было съ довольно сложною и продолжительною перепиской. Уставъ отмѣнилъ

этот сбор, постановивъ, что дѣла въ С. мѣстахъ производятся на простой бумагѣ, безъ оплаты гербовымъ сборомъ. Отмѣнены также штрафы за предъявленіе отвергнутого иска и за подачу неуваженной апелляціи, какъ одна изъ стѣснительныхъ мѣръ прежняго порядка судопроизводства и какъ принадлежность слѣдственного процесса. б) С. пошлины, исчисляемыя въ видѣ процента съ цѣны иска (50 коп. съ каждыхъ 100 руб.). Эти пошлины взыскиваются съ исковыхъ прошеній, встрѣчныхъ исковъ, прошеній третьихъ лицъ о вступленіи въ дѣло, отзывовъ на заочныя рѣшенія и апелляціонныхъ жалобъ. С. пошлина составляетъ государственный налогъ за правосудіе, берется съ имущества на заочнаго требованія, представляющаго известную цѣнность, и въ этомъ отношеніи имѣетъ сходство съ другими налогами. Пошлины прилагаются къ самому прошенію, отзыву или жалобѣ. По дѣламъ, не подлежащимъ офѣнкѣ, С. пошлины опредѣляются судомъ при постановленіи рѣшенія, въ размѣрѣ отъ 1 до 50 р. Въ мировыхъ судахъ пошлина взымается въ размѣрѣ 1%, съ цѣны иска или требованія. в) Канцелярскія пошлины, за переписку бумагъ, выдаваемыхъ тяжущимся (по 40 к., въ мировыхъ судахъ—по 10 к. съ листа), и за приложеніе печати (20 к. въ общихъ мѣстахъ). г) Сборы по производству дѣла, взимаемые для покрытія издержекъ и для вознагражденія должностныхъ и частныхъ лицъ, исполняющихъ порученія и распоряженія суда по производству дѣла. Сюда относятся, напр., расходы на вызовъ и вознагражденіе свидѣтелей и экспертовъ, путевыя издержки командируемыхъ должностныхъ лицъ, деньги на вызовъ участвующихъ въ дѣлѣ лицъ и всѣ вообще издержки, вызываемыя движеніемъ процесса. По системѣ нашего устава, взысканіе съ обвиненной стороны въ пользу оправданной за приглашеніе повѣреннаго или вообще за веденіе дѣла отнесено къ сборамъ по производству дѣла (ст. 857—868). Сумма вознагражденія за веденіе дѣла опредѣляется сообразно таксѣ, установленной для присяжныхъ повѣренныхъ. Всѣ пошлины и сборы для производства судебныхъ дѣйствій взыскиваются, по общему правилу, впередъ съ лица, обращающагося къ содѣйствію суда или требующаго совершенія того или другого дѣйствія. Количество С. издержекъ находится въ прямой зависимости съ одной стороны отъ величины и цѣны исковыхъ требованій, съ другой—отъ большей или меньшей сложности производства, отъ числа подаваемыхъ бумагъ и заявляемыхъ частныхъ просьбъ, вызывающихъ частныя производства. Общее количество собственно издержекъ по производству дѣла, въ связи съ обязанностью вознаграждать побѣдившаго противника за веденіе дѣла, дѣлается подчасъ гражданской процессъ крайне дорогимъ и затрудняетъ С. защиту (впрочемъ, пошлины и сборы по дѣламъ мировой юстиціи и судебно-административныхъ учрежденій незначительны). Изъ общаго правила, по которому обвиненная сторона платитъ оправданной С. издержки (ст. 868), допускаются нѣкоторыя исключенія. Такъ: а) издержки

заочнаго производства падаютъ всегда на отвѣтника; б) издержки предшествующаго производства, въ случаѣ приостановленія процесса по взаимному согласію сторонъ и не объявленія суда, кто на себя принимаетъ эти издержки, не возмѣщаются; в) издержки производства по требованію документа отъ третьяго лица обращаются на того, кто его требуетъ (ст. 448, 683, 723). По новымъ иностраннымъ уставамъ (герм. и австр.) обвиненная сторона обязана возмѣстить оправданной всѣ вызванныя веденіемъ дѣла издержки, *насколько отъ необходимы были для целесообразной защиты*. По австр. уставу оправданная сторона можетъ требовать вознагражденія за веденіе дѣла лишь въ томъ случаѣ, если она поручила защиту адвокату; если же она вела дѣло лично или поручила веденіе его повѣренному не-адвокату, то она можетъ требовать лишь возмѣщенія путевыхъ издержекъ и убытковъ, происшедшихъ отъ потери времени (въ иностранныхъ уставахъ правила о С. издержкахъ и объ отношеніяхъ сторонъ по этому предмету болѣе развиты и опредѣлены, чѣмъ въ нашемъ уставѣ). Казенныя управленія, земскія учрежденія и городскія общественныя управленія освобождаются отъ гербовога сбора и отъ платежа С. и канцелярскихъ пошлинъ, но не отъ С. сборовъ и отъ обязанности вознаграждать оправданную сторону за всѣ понесенныя ею по дѣлу С. издержки. Если по дѣлу съ казеннымъ управленіемъ обвинено частное лицо, то оно обязано уплатить управленію всѣ обязательныя для частныхъ лицъ С. пошлины и издержки. Освобождаются отъ всякихъ С. издержекъ лица, за которыми судомъ признано *право бѣдности* (см.). Сборы по производству дѣла вносятся за это лицо изъ казны, которая имѣетъ право взыскать съ него кредитованную ему сумму въ случаѣ поправленія его матеріальнаго положенія или рѣшенія дѣла въ его пользу. См. Дмитриевъ, «Исторія С. инстанцій» (стр. 211, 271—273, 420—424 и др.); Побѣдоносцевъ, «С. руководство»; Анненковъ, «Комментаріи» (т. VI); Юренивъ, «Журн. Гражд. и Угол. Права» (1872, кн. 6); Renaud, «Lehrbuch» (стр. 732 и сл.; здѣсь литература). Г. Верблюскій.

Судебныя издержки въ уголовномъ процессѣ. По дѣламъ уголовнымъ не взымается гербовыхъ и С. пошлинъ, а канцелярскія пошлины взыскиваются только съ копій бумагъ, выдаваемыхъ изъ суда участвующимъ въ дѣлѣ лицамъ; подсудимому эти копіи выдаются бесплатно. Не установлено по уголовнымъ дѣламъ и вознагражденія сторонъ за веденіе дѣла (рѣш. угол. кас. деп., 1889, № 43). Затѣмъ по дѣламъ уголовнымъ къ С. издержкамъ относятся лишь: 1) деньги на путевые расходы (прогоны и суточные) лицъ, отряженныхъ для слѣдственныхъ дѣйствій, въ томъ числѣ повѣренныхъ казны, командированныхъ для бытности при слѣдствіи и судѣ по дѣламъ о нарушеніяхъ уставовъ казенныхъ управленій, а также полицейскихъ и другихъ чиновниковъ, обнаружившихъ преступное дѣяніе, въ случаѣ вызова ихъ въ судъ или къ слѣдствію внѣ мѣста ихъ служенія; 2) вознагражденіе свѣдущихъ людей, переводчи-

повь, свидѣтелей и другихъ лицъ, вызываемыхъ къ слѣдствію и суду; 3) издержки на храненіе и пересылку вещественныхъ доказательствъ (по мѣстнымъ цѣнамъ), на производство химическихъ (по установленной медицинскимъ совѣтомъ таксъ, объявленной сенатомъ 31 марта 1866 г.) и техническихъ изслѣдованій и на припечатаніе въ газетахъ различныхъ объявленій (объ отысканіи нужныхъ для изслѣдованія предметовъ, о найденныхъ мертвыхъ тѣлахъ, о сыскѣ подозрѣваемыхъ и т. п.); сюда же относятся и издержки на вознагражденіе присяжныхъ переводчиковъ за переводъ документовъ, писанныхъ на иностранныхъ языкахъ (по таксъ, напечатанной въ собраніи узакон. и распор. 1895 г., № 268). Всѣ расходы по производству уголовного дѣла покрываются первоначально изъ суммъ казны. Лица, производящія слѣдствіе, и судебныя мѣста обязаны вести подробный счетъ судебныхъ издержекъ, который затѣмъ проверяется и утверждается судомъ. С. издержки, произведенныя во время предварительнаго слѣдствія, могутъ быть опредѣлены судомъ и ранѣе поступления дѣла въ судъ (цирк. мин. юст. 20 мая 1875 г., № 410), чтобы не задерживать выдачи вознагражденія свидѣтелямъ и свѣдущимъ людямъ, вызывавшимся къ слѣдствію. По окончаніи С. разсмотрѣнія дѣла всѣ С. издержки взыскиваются съ лицъ, признанныхъ судомъ виновными въ совершении преступленія, а въ случаѣ несостоятельности ихъ или обнаруженія виновныхъ принимаются на счетъ казны. Въ мировыхъ и судебно-административныхъ учрежденіяхъ судебныя издержки могутъ быть возложены на обвинителя, если обвиненіе признано судомъ недобросовѣстнымъ. Въ случаѣ признанія виновными въ совершении преступленія нѣсколькихъ лицъ, С. издержки распределяются между ними по мѣрѣ участія ихъ въ преступленіи, при чемъ между главными виновными (зачинщиками, сообщниками, подстрекателями и всѣми непосредственно совершившими преступленіе) С. издержки распределяются поровну, съ круговою ихъ другъ за друга отвѣтственностью, а въ случаѣ ихъ несостоятельности возмѣщеніе С. издержекъ возлагается на лицъ, прикосновенныхъ къ преступленію (пособниковъ, попустителей и укрывателей), также за круговою ихъ другъ за друга отвѣтственностью, и только въ случаѣ несостоятельности и этихъ послѣднихъ принимаются на счетъ казны. Если судебнымъ приговоромъ одни подсудимые признаны виновными, а другіе оправданы, то на виновныхъ возлагаются судебныя издержки только за тѣ именно преступленія, которыя ими совершены (рѣш. уг. кас. деп. 1887 г., № 32). При отсрочкѣ засѣданія за неявкой, безъ уважительныхъ причинъ, одной изъ сторонъ или кого-либо изъ вызванныхъ въ судъ свидѣтелей, уплата С. издержекъ по этому засѣданію обращается на неявившагося. Въ приговорѣ должно быть означено, на кого именно и въ какой постепенности обращаемъ возмѣщеніе судебныхъ издержекъ и какая часть всѣхъ С. издержекъ падаетъ на каждого осужденнаго. Подробное исчисленіе С. издер-

жекъ дѣлается въ особомъ опредѣленіи суда, которое въ 2-хъ недѣльныхъ со дня объявленія его срокъ можетъ быть обжаловано въ С. палату. Взыскиваются С. издержки полиціей, подъ наблюденіемъ казенныхъ казатъ. Въ случаѣ смерти осужденнаго взысканіе С. издержекъ обращается на оставшееся послѣ него имущество только въ такомъ случаѣ, если онъ умеръ послѣ вступленія приговора о немъ въ законную силу. Если съ одного и того же лица присуждено одновременно вознагражденіе за причиненные имъ вредъ, убытки или обиду и С. издержки, то сначала взыскивается вознагражденіе, а потомъ уже С. издержки.

А. С. Л.

Судебныя или заключительныя пренія сторонъ—см. Слѣдствіе, XXX, 466—67. Въ мировыхъ и судебно-административныхъ учрежденіяхъ особыхъ судебныхъ преній не установлено, но до постановленія приговора судья долженъ выслушать объясненія сторонъ. Въ военномъ процессѣ С. пренія происходятъ въ томъ же порядкѣ, какъ и въ процессѣ общемъ, съ тѣмъ лишь отличіемъ, что въ военно-судебномъ уставѣ, при пересмотрѣ его въ 1884 г., внесено изъ циркулярнаго предписанія военнаго министра отъ 20 апр. 1882 г. воспрещеніе сторонамъ «дѣлать во время С. преній напоминаніе судьямъ о важности лежащей на нихъ обязанности или о необходимости строгаго поддержанія дисциплины, а также осуждать установленные закономъ въ военномъ быту порядки, употреблять въ отношеніи военно-начальствующихъ лицъ выраженія, не соответствующія ихъ достоинству и власти, и порицать ихъ распоряженія; при обнаруженіи на судѣ такихъ со стороны военно-начальствующихъ лицъ неправильныхъ дѣйствій, которыя могутъ оказывать вліяніе на мѣру уголовной отвѣтственности подсудимаго или вообще на правильное рѣшеніе дѣла, участвующіе въ преніяхъ должны ограничиваться лишь указаніемъ на означенныя дѣйствія и на происшедшія отъ сего послѣдствія, отнюдь не допуская оцѣнки служебной дѣятельности суду не преданныхъ военно-начальствующихъ лицъ». См. П. Обнинскій, «Задача и предметъ С. преній по уголовнымъ дѣламъ» («Законъ и бытъ», М., 1891, I, 94—136); его же, «Юридическая квалифікація преступленій какъ предметъ С. преній» («Юрид. Вѣсти», 1872, кн. 10—12); Н. Муравьевъ, «Прокурорскій надзоръ въ его устройствѣ и дѣятельности» (М., 1889); А. Левенстимъ, «Рѣчь государственнаго обвинителя въ уголовномъ судѣ» (СПб., 1894); К. Миттермайеръ (перев. А. Унковскаго), «Руководство къ С. защитѣ по уголовнымъ дѣламъ» (М., 1863); А. Вульфбергъ, «Очеркъ изслѣдованія Франческо Каррары объ уголовной защитѣ» (М., 1883); Ю. Варга (перев. М. Варшавскаго), «Защита въ уголовныхъ дѣлахъ» (Кіевъ, 1886); Л. Владиміровъ, «Реформа уголовной защиты» (Харьк., 1886); И. Фойницкій, «Защита въ угол. процессѣ» (СПб., 1885).

А. С. Л.

Судебныя марки—введены закономъ 1890 г. для уплаты С. пошлины по дѣламъ, подсуднымъ общимъ судебнымъ установленіямъ, образованнымъ по уставамъ 1864 г.;

ия оплачивается С. пошлина, когда размер ее не превышает 25 руб., т. е. цѣна иска составляет не болѣе 5000 руб. Въ областях Войска Донскаго, Кубанской и Терской С. марки употребляются лишь при подачѣ апелляціонныхъ жалобъ. С. марки установлены пяти разрядовъ: въ 25 коп., 50 коп., 1 руб., 3 руб. и 5 руб.; продажа ихъ производится въ казначействахъ и судебныхъ установле- нияхъ, не иначе, какъ за наличныя деньги; погашеніе ихъ производится по правиламъ, установленнымъ для погашенія гербовыхъ марокъ. Оплата судебной пошлины марками представляетъ большія удобства какъ для судебныхъ учреждений, такъ и для публики, сокращая для первыхъ канцелярскую работу, а для публики—время, необходимое для выполнения формальностей.

Судебныя палаты—см. Судоустрой- ство.

Судебныя справки въ гражданскомъ процессѣ. — Подъ именемъ С. справки разу- мѣется запросъ, обращаемый судомъ или сто- ронами къ лицамъ и учреждениямъ относи- тельно доставленія свѣдѣній, необходимыхъ для разрѣшенія судебного дѣла. Установле- ніе того или другого порядка собиранія спра- вокъ находится въ прямой зависимости отъ положенныхъ въ основу процесса началъ. Если процессъ построенъ на началѣ состязательномъ, т. е. на самостоятельности сто- ронъ и устраненіи инициативы суда въ дѣлѣ собиранія и розысканія доказательствъ, то логическимъ выводомъ отсюда является пра- вило, что судъ самъ справки не собираетъ. Напротивъ, если въ основѣ процесса лежатъ слѣдственное начало, т. е. если суду предо- ставлена закономъ инициатива въ отысканіи доказательствъ, независимо и даже вопреки волѣ сторонъ, служащей основнымъ двигате- лемъ гражданскихъ правоотношеній, то судъ самъ собираетъ необходимыя, по его мнѣнію, для достиженія матеріальной истины справки. Въ XIX стол. слѣдственное начало безраз- дѣльно уступаетъ мѣсто началу состязательности, усвоенному всеми западно-евро- пейскими кодексами. Исключеніе допускается только по дѣламъ, сопряженнымъ съ публич- нымъ интересомъ. Такъ, напр., ст. 622 гер- манскаго устава гражд. судопроизводства пред- ставляетъ суду изыскивать доказательства по спорамъ о законности брака, о признаніи законнорожденности дѣтей, объ установленіи и сятіи опеки. Въ нашемъ гражданскомъ про- цессѣ слѣдственное начало совершенно отвергнуто уставомъ гражд. судопр. 20 ноября 1864 г. По словамъ составителей устава, «примѣненіе къ гражданскимъ дѣламъ слѣдственна- го процесса служитъ однимъ изъ главныхъ препятствій къ успѣшному движенію гражд. судопроизводства и къ дальнѣйшему его раз- витію: на судью оно налагаетъ множество обязанностей, которыхъ онъ не въ силахъ исполнить, понуждаетъ его входить въ пере- писку съ отдаленными мѣстами и лицами, требовать официальнымъ путемъ такихъ свѣ- дѣній, которыя гораздо скорѣе и удобнѣе могли-бы быть собраны и доставлены непо- средственно самими частными лицами». Ис-

ходя изъ этой основной мысли, уставъ унич- тожилъ прежній порядокъ собиранія спра- вокъ. При дѣйствіи Свода Законовъ (т. X, ч. 2 Зак. гражд. суд.), если тяжущійся ссы- лался на письменныя доказательства, нахо- дящіеся въ другихъ присутственныхъ мѣстахъ, судъ обязанъ былъ истребовать эти доказа- тельства. Справки составляли законный спо- собъ повѣрки и разъясненія представленныхъ тяжущимися доказательствъ о справедливости ихъ показаній. Пополненіе дѣла справкими отнесено было къ обязанности С. мѣстъ или, точнѣе, С. канцелярій, всесильныхъ въ доре- форменномъ процессѣ. Всѣ эти правила за- мѣнены въ Уставѣ гражд. судопроизводства противоположнымъ началомъ, выраженнымъ въ 367 статьѣ, которая гласитъ: «судъ ни въ какомъ случаѣ не собираетъ самъ доказа- тельствъ или справокъ, а основываетъ рѣше- нія исключительно на доказательствахъ, пред- ставленныхъ тяжущимися». Соответствующая статья не имѣется въ иностранныхъ кодексахъ, ибо выраженное въ ней правило само собою вытекаетъ изъ начала состязательности; но составители судебныхъ уставовъ нашли полезнымъ положительно его выразить. «дабы изложеніе новаго закона не подало, въ пер- вое время, судьямъ какого-либо повода слѣ- довать и при дѣйствіи новаго устава преж- нему порядку и, въ противность началу со- стязательнаго процесса, принимать непосред- ственное участіе въ собираніи доказательствъ» (ibid., ст. 206). Инициатива суда, за силою ст. 368 уст. гражд. суд., можетъ выразиться только въ одной формѣ: если, по выслушаніи сторонъ, судъ найдетъ, что по нѣкоторымъ изъ приве- денныхъ ими обстоятельствъ существенныхъ для разрѣшенія дѣла не представлено доказа- тельствъ, то объявляетъ объ этомъ тяжущимся и назначаетъ срокъ для разъясненія вышеозна- ченныхъ обстоятельствъ. По просьбѣ заинтере- сованной стороны судъ, по ст. 452 уст. гражд. суд., выдаетъ тяжущемуся свидѣтельство въ томъ, что подлинный документъ или свѣдѣнія необходимы и къ какому именно сроку. На основаніи такого свидѣтельства, «всѣ судебныя и правительственныя установленія и должност- ныя лица обязаны немедленно выдавать тя- жущемуся, по словесной его просьбѣ, или высылать, по письменной, требуемыя свѣдѣ- нія и документы» (ст. 453). Судъ не долженъ выдавать свидѣтельства на полученіе такихъ свѣдѣній, которыя по закону составляютъ тайну. Такъ, прав. сенатъ въ рѣшеніи общаго Собиранія 1 и кассац. департам. (1900 г.) разъяс- нилъ, что «уставъ гражд. суд. не пред- ставляетъ судамъ выдавать тяжущимся сви- дѣтельства на полученіе свѣдѣній о почтовой и телеграфной корреспонденціи частныхъ лицъ, и почтово-телеграфныя учрежденія не обязаны сообщать просителямъ означенныхъ свѣдѣній». Если требуемый документъ нахо- дится въ рукахъ частнаго лица (не участвую- щаго въ дѣлѣ), то прошеніе тяжущагося объ истребованіи документа посылается въ копіи этому лицу, при повѣсткѣ, въ которой назначается срокъ для представленія въ судъ подлиннаго документа или засвидѣтельствован- ной его копіи (ст. 447). Правила эти распро-

сравняются и на судопроизводство по дѣлам брачнымъ и о законности рожденія (ст. 1341). Собрание справокъ самимъ судомъ сохраниено въ нашемъ современномъ процессѣ по отношенію къ тѣмъ дѣламъ охранительнаго и исполнительнаго судопроизводства. Такъ, при разрѣшеніи ходатайствъ о ввѣдѣ во владѣніе недвижимымъ имуществомъ, судъ долженъ удостовѣриться въ томъ, что ни запрещенія на переходъ имущества къ другому владельцу, ни спора о самомъ актѣ вѣдѣ (ст. 1425), для чего канцелярія суда собираетъ справки у старшаго нотаріуса и во вѣхъ гражд. отдѣленіяхъ суда. При назначеніи имущества въ продажу, С. приставъ собираетъ справки о запрещеніяхъ, лежащихъ на имуществѣ, о недомѣгахъ въ казенныхъ, земскихъ, городскихъ и другихъ общественныхъ сборахъ всякаго рода, а также о законной оцѣнкѣ имѣнія (1113 ст. уст. гражд. судопр. по продолженію 1895 г.).

И. В. Гессенъ.

Судейный (Власій Тимофеевичъ, род. въ 1857 г.)—экономистъ. Окончилъ курсъ на юридическомъ факультетѣ московскаго унив.; затѣмъ слушалъ лекціи въ Берлинѣ, Фрейбургѣ и Лондонѣ. За диссертацию «Государственный банкъ. Его экономическое и финансовое значеніе» (СПб., 1891) получилъ степень магистра политической экономіи и статистики. Читалъ въ слѣд. унив. лекціи по исторіи финансовъ въ Россіи и по финансовому праву. Занималъ разныя должности по министерству финансовъ. Въ настоящее время состоитъ управляющимъ канцеляріей виленьскаго генералъ-губернатора. Его труды: «Наши общественные городскіе банки и ихъ экономическое значеніе» (СПб., 1884), «Разсчетныя палаты и ихъ устройство» (СПб., 1886), «Прямые налоги и ихъ организація во Франціи» (СПб., 1887), «Операція государственнаго банка» (СПб., 1888), «Очеркъ организаціи поземельнаго кредита въ Англіи, Германіи, Австро-Венгрии и Франціи» (1888), «Возстановленіе металлическаго обращенія въ Россіи, 1839—1843 г.» (М., 1891), «Виржа и биржевыя операціи» (СПб., 1892) и рядъ статей въ «Юридическомъ Вѣстникѣ», «Трудахъ Имп. Вольн. Эконом. Общества», «Экономическомъ Журналѣ», «Сельскомъ Хозяинѣ», «Счетоводствѣ», въ настоящемъ «Энциклопедическомъ Словарѣ» и др. изд.

Судей книга—историческая книга Ветхаго Завета. Въ еврейской Библии она озаглавляется словомъ *шофетимъ*, а у семидесяти толковниковъ—*хрета*; и то, и другое слово значить «судія». Книга С. содержитъ въ себѣ изображеніе религіозно-нравственнаго и политическаго состоянія евреевъ во времена С. и, въ частности, описаніе подвиговъ С. израильтянъ (см. Израильскіе судіи, XII, 884). Она обнимаетъ собою періодъ времени отъ смерти Иисуса Навина до первосвященника Или или до смерти Самсона, т. е. ок. 400 лѣтъ (1550—1150 до Р. Хр.). Иудейское преданіе называетъ составителемъ этой книги Самуила. Полагаютъ, что книга С. написана уже во время царскаго правленія, но не позже 7-го года царствованія Давида, когда онъ взялъ у іевусеевъ въ Іерусалимѣ крѣ-

пость Сионскую (2 Цар. V, 6—7); во время составленія книги С. (гл. I, 21), Іерусалимъ еще находился во власти іевусеевъ.

Судейская правоспособность.— Въ видахъ обезпеченія правильности отправленія правосудія законъ съ одной стороны указываетъ условія, которымъ должны удовлетворять лица, назначаемыя на должность судьи, а съ другой—устанавливаетъ правила объ устраненіи отъ участія въ разсмотрѣніи даннаго дѣла такихъ лицъ, которыя не представляютъ надлежащихъ гарантій нелицеприятнаго суда. Прежде всего неспособными къ исполненію должности судьи являются лишенные разсудка, глухонѣмые, слѣпые и вообще лица, которыя по своимъ органическимъ недостаткамъ не могутъ исполнять сопряженныхъ съ нею обязанностей; эти условія предполагаются сами собою, хотя законъ упоминаетъ о нихъ только по отношенію къ присяжнымъ засѣдателямъ. На должность судьи могутъ быть назначаемы только русскіе подданные мужскаго пола, не моложе 25-ти лѣтняго возраста. Сверхъ того, законъ устанавливаетъ для назначенія на должность судьи извѣстныя требованія нравственныя, образовательныя, служебныя и имущественныя. *Нравственныя* требованія опредѣляются закономъ отрицательно. Не допускаются къ исполненію обязанностей судьи: а) состоящіе подъ слѣдствіемъ и судомъ за преступленія и проступки, независимо отъ строгости положенныхъ за нихъ наказаній; б) подвергшіеся по судебнымъ приговорамъ за противозаконныя дѣянія заключенію въ тюрьмѣ или иному, болѣе строгому наказанію; в) тѣ, которые, бывъ подъ судомъ за преступленія или проступки, влекущіе за собою тюремное заключеніе и болѣе строгія наказанія, не оправданы судомъ, а освобождены отъ наказанія за давностью, примиреніемъ или помилованіемъ, если въ послѣднемъ случаѣ специальнымъ актомъ помилованія осужденному не возвращены права судебной службы; г) исключенные изъ духовнаго вѣдомства за пороки (но не тѣ, которые добровольно сложили съ себя духовное званіе); д) исключенные изъ среды крестьянскихъ и мѣщанскихъ обществъ или изъ дворянскихъ собраній за неблаговидные поступки, по приговорамъ тѣхъ сословій, къ которымъ они принадлежатъ. Перечисленные выше условія представляютъ собою минимумъ нравственныхъ требованій; но и помимо ихъ, при опредѣленіи на должность судьи, мѣста и лица, отъ которыхъ зависитъ выборъ кандидатовъ, должны обращать вниманіе на поступки, унижающіе нравственное достоинство челоука; эта обязанность по отношенію къ мировымъ судьямъ возлагается на избирающія ихъ городскія думы и утверждающія ихъ I департаментъ сената, по отношенію къ земскимъ начальникамъ—на губернатора и министра внутреннихъ дѣлъ, по отношенію къ городскимъ судьямъ—на министра юстиціи, по отношенію къ членамъ окружныхъ судовъ и судебныхъ палатъ—на общія собранія судовъ и палатъ. *Образовательный* пензъ для исполненія обязанностей присяжныхъ засѣдателей установленъ закономъ въ

видъ умѣнья читать по-русски; для старшины присяжныхъ и членовъ волостнаго суда требуется, кромѣ того, умѣнье писать по-русски. Для назначенія на должность мирового судьи и земскаго начальника, требуется среднее образование (отступленія—см. XII, 506 и XIX, 428), а для членовъ окружныхъ судовъ и судебныхъ палатъ—окончаніе курса юридическихъ наукъ въ университетѣ или другихъ высшихъ учебныхъ заведеніяхъ, или же выдержаніе соответствующаго экзамена. Это условіе не обязательно для лицъ, выполнившихъ извѣстный служебный цензъ и приобретшихъ на службѣ практическія свѣдѣнія въ производствѣ судебныхъ дѣлъ. Для членовъ общихъ судебныхъ установлений комиссія, пересматривавшая законоположенія по судебной части, предполагаетъ устранить возможность замѣны образовательнаго ценза служебнымъ. *Служебныя* условія заключаются, съ одной стороны, въ запрещеніи соединять службу на должности судьи съ исполненіемъ какихъ-либо иныхъ обязанностей по службѣ государственной и общественной, съ другой—для назначенія на нѣкоторыя С. должности требуется предварительное служеніе на опредѣленныхъ должностяхъ. Такъ, въ списки присяжныхъ вносятся волостные судьи, прослужившіе безпрерывно не менѣе 3 лѣтъ въ должностяхъ волостнаго старшины, головы или сельскаго старосты; мировыми судьями могутъ быть избраны лица, не имѣющія образовательнаго ценза, если они прослужили не менѣе 3 лѣтъ въ должностяхъ, при исправленіи которыхъ могли получить практическія свѣдѣнія въ производствѣ судебныхъ дѣлъ; земскими начальниками могутъ быть назначены прослужившіе не менѣе 3 лѣтъ въ должностяхъ мирового посредника, мирового судьи или непрѣйнаго члена присутствія по крестьянскимъ дѣламъ; наконецъ, для занятія должности члена окружнаго суда необходимо прослужить не менѣе 3 лѣтъ въ званіяхъ не ниже секретаря окружнаго суда (а по проекту комиссіи—не менѣе 5 лѣтъ въ званіяхъ не ниже секретаря или не менѣе 3 лѣтъ въ должностяхъ участковаго судьи или товарища прокурора) или пробыть не менѣе 10 лѣтъ въ званіи присяжнаго повѣреннаго. На высшія С. должности могутъ быть назначены только лица, занимавшія не менѣе 3 лѣтъ предшествующія въ порядкѣ іерархій, должности. *Имущественныя* условія для всѣхъ вообще судей заключаются въ устраненіи отъ должности судьи: а) объявленныхъ несостоятельными должниками, какъ злоупотребившихъ довѣріемъ своихъ кредиторовъ—навсегда, и б) состоящихъ подъ опекою за расточительность—до тѣхъ поръ, пока не будетъ снята съ нихъ опека. Кромѣ того законъ устанавливаетъ особый имущественный цензъ для включенія въ списокъ присяжныхъ заседателей (см. Судъ присяжныхъ) и для занятія должности мирового судьи (XII, 506) и земскаго участковаго начальника (XIX, 428). Въ видахъ обезпеченія самостоятельности каждаго изъ членовъ судебной коллегіи, законъ устанавливаетъ, что въ одномъ и томъ же *засѣданіи* не могутъ присутствовать судья, со-

стоящіе между собою въ родствѣ по прямой линіи безъ ограниченія степеней, въ боковыхъ линіяхъ—до четвертой, въ свойствѣ—до второй степени включительно, при чемъ правило это должно быть соблюдаемо судомъ, хотя-бы стороны того не требовали. Затѣмъ отъ участія въ разсмотрѣніи дѣла устраняются лица, не представляющія надлежащихъ гарантій правильнаго и нелицепріятнаго суда. Въ Англии, гдѣ замѣщеніе одного судьи другимъ почти невозможно, допускается только обвиненіе судьи въ лицепріятіи (impeachment) или переводъ дѣла въ судъ высшей инстанціи (writ of certiorari). Въ Германіи и Австріи закономъ устанавливаются двѣ категоріи причинъ неспособности къ исполненію обязанностей судьи: одні—легальныя, наличность которыхъ ведетъ къ непрѣмному устраненію судьи силою самаго закона (Ausschliessung), другія—факультативныя, наличность которыхъ даетъ сторонамъ право отвода (Ablehnung), подлежащаго оцѣнкѣ суда. Во Франціи причины неспособности къ исполненію С. обязанностей точно указаны въ самомъ законѣ: при наличности однихъ судья обязанъ самъ отвести себя отъ участія въ дѣлѣ, при наличности другихъ сторонамъ предоставляется право отвода. Прежнее русское законодательство, кромѣ указанныхъ въ законѣ причинъ неспособности, разрешало участвующимъ въ дѣлѣ лицамъ приводить и другія, о которыхъ «разумный судья самъ разсудитъ можетъ, ибо законами всѣхъ оныхъ опредѣлить въ подробности невозможно». Судебные Уставы 1864 г., наоборотъ, примыкаютъ къ французской системѣ, точно перечисляя всѣ причины, вызывающія устраненіе отъ исполненія С. обязанностей. Къ этимъ причинамъ относятся: а) наличность собственнаго участія судьи въ дѣлѣ въ качествѣ стороны, б) наличность особыхъ отношеній судьи къ участвующимъ въ дѣлѣ лицамъ, т. е. къ обвинителю, гражданскому истцу и подсудимому, а также къ ихъ повѣреннымъ, а именно: 1) отношеній супружества, родства по прямой линіи безъ ограниченія степеней и усыновленія, 2) отношеній по опека или управленію имуществомъ, 3) отношеній по законному наслѣдованію, когда судья или жена его состоятъ по закону ближайшими наслѣдниками участвующаго въ дѣлѣ лица, и 4) отношеній, вызываемыхъ тяжбою, которую судья или его жена имѣютъ съ участвующимъ въ дѣлѣ лицомъ. в) исполненіе судьей по тому же дѣлу процессуальныхъ функций, несовмѣстныхъ съ С. обязанностями, какъ-то функций свидѣтеля, эксперта или повѣреннаго одного изъ участвующихъ въ дѣлѣ лицъ; г) участіе судьи въ предшествовавшемъ производствѣ по тому же дѣлу въ качествѣ судебного слѣдователя или прокурора, или въ преданіи суду; точно также участіе въ разсмотрѣніи дѣла въ судѣ первой инстанціи исключаетъ для судьи возможность участвовать въ разсмотрѣніи дѣла во второй инстанціи, а участіе судьи въ постановленіи приговора, отмѣненнаго въ кассационномъ порядкѣ, или въ постановленіи суда объ отмѣнѣ

обвинительного вердикта присяжных, исключает для него возможность участия во вторичном разбирательстве дѣла. При наличии одной изъ перечисленныхъ выше причинъ судья обязывается заявить суду о ея существовании, а судъ долженъ устранить его отъ участия въ разсмотрѣніи дѣла. Единичный судья самъ устраняетъ себя въ подобныхъ случаяхъ. Если судомъ не выполнена обязанность устранения отъ участия въ разсмотрѣніи дѣла судьи, относительно котораго существуетъ одна изъ указанныхъ выше причинъ, то сторонамъ предоставляется право напомнить суду объ этой обязанности путемъ отвода. Для того, чтобы стороны имѣли возможность воспользоваться этимъ правомъ, каждому подсудимому за 3 дня до открытія судебного засѣданія сообщается именной списокъ судей, присяжныхъ засѣдателей или сословныхъ представителей (прокурору этотъ списокъ не сообщается, такъ какъ предполагается, что онъ можетъ узнать составъ суда инымъ путемъ). Отводы предъявляются суду, членъ котораго отводится, или отводимому (единичному) судью, устно или письменно, въ мировыхъ и судебно-административныхъ установленияхъ— до открытія засѣданія по дѣлу, въ общихъ судебныхъ мѣстахъ — за день до засѣданія, въ судебной палатѣ, если она засѣдаетъ съ участіемъ сословныхъ представителей — въ 3-хъ дневный срокъ послѣ врученія подсудимому ихъ списка. Право отвода судей принадлежитъ всѣмъ участвующимъ въ дѣлѣ лицамъ, хотя законъ упоминаетъ только о подсудимомъ и потерпѣвшемъ. Сословныхъ представителей, присоединяемыхъ къ судебной палатѣ, можетъ отводить только подсудимый. Лицо, предъявляющее отводъ, обязано подтвердить его надлежащими доказательствами, отбѣнка которыхъ принадлежитъ суду, выслушивающему при этомъ заключеніе прокурора. Жалоба на опредѣленіе суда по поводу предъявленнаго отвода допускается не иначе, какъ совмѣстно съ обжалованіемъ приговора въ апелляціонномъ или кассационномъ порядкѣ, при чемъ оставленіе судомъ безъ уваженія такого отвода, который по существу является основательнымъ, признается поводомъ къ отъѣзду всѣхъ дѣйствій, въ которыхъ принималъ участіе отводимый судья. Объ условіяхъ правоспособности для присяжныхъ засѣдателей—см. Судъ присяжныхъ. Въ военныхъ судахъ общія условія судейской правоспособности аналогичны съ условіями, установленными въ процесѣ общемъ, но судьями какъ полковыхъ, такъ и военноокружныхъ судовъ могутъ быть только офицеры, состоящие на дѣйствительной военной службѣ, а постоянными членами военноокружныхъ судовъ—только лица, окончившія курсъ въ Александровской военно-юридической академіи и занимавшія предварительно должности помощника военнаго прокурора и военнаго слѣдователя. Нравственный цензъ для членовъ военныхъ судовъ измѣненъ въ томъ отношеніи, что отъ занятія судейской должности устраняются лица, подвергшіяся по суду содержанію на гауштвахтѣ съ ограниченіемъ нѣкоторыхъ правъ и преимуществъ

по службѣ (что соотвѣтствуетъ заключенію въ тюрьмѣ гражданскаго вѣдомства отъ 4 мѣс. до 1 года 4 мѣс.), если имъ внослѣдствія штрафъ не прощенъ установленнымъ порядкомъ. Право отвода предоставлено въ полковыхъ судахъ только подсудимому и потерпѣвшему, по жалобѣ котораго начато дѣло; отводъ долженъ быть предъявленъ не позже первой явки на судъ; постановленное полковымъ судомъ по поводу отвода опредѣленіе представляется на утвержденіе полковаго командира. Въ военно-окружныхъ и временныхъ военныхъ судахъ допускается отводъ и по другимъ, кромѣ перечисленныхъ въ законѣ (тѣхъ же, что и въ общемъ процесѣ), причинамъ, если судъ признаетъ ихъ основательными. А. С. Л.

Судеты (Судетскія горы, Судетская горная система)—въ широкомъ смыслѣ географическое обозначеніе цѣлаго ряда по формѣ и геологическому устройству чрезвычайно разнообразныхъ горныхъ цѣпей и группъ, которыя тянутся отъ прорыва, образуемаго Эльбой, въ юго-вост. направленіи до впадины, которая отдѣляетъ Нѣмецкую горную страну отъ Карпатъ. Продольная ось этой горной массы достигаетъ длины болѣе 310 км., ширина отъ 40 до 80 км. Верхи и горные гребни ихъ части переходятъ даже верхнюю границу области хвойныхъ растений (1230 м.) и относительно формы вершинъ и краевъ долинъ, а также по представителямъ растительнаго царства носятъ совершенно альпійскій характеръ, тогда какъ ихъ холмистыя предгорья представляются годными для обработки и хорошо воздѣлываются. Крайнюю юго-восточную и въ то же время самую обширную самостоятельную часть этой громадной горной системы представляютъ Моравско-Силезскія горы, состоящія 1) изъ моравско-силезскаго спуска (на ЮВ, изъ девонскихъ и каменно-угольныхъ породъ), достигающаго высоты 821 м., который между рр. Одеромъ и Бечвой называется также Одерскими горами, и 2) изъ Альфатерскихъ или Судетскихъ горъ въ узкомъ смыслѣ, которыя образованы изъ кристаллическаго шифера. Свою вершиною Альфатеръ достигаетъ высоты 1490 м. и представляетъ сѣв.-зап. половину этой части. Отъ Альфатера дучеобразно на Ю, ЮВ, С и СЗ идутъ постепенно понижающіяся цѣпи къ долинамъ рр. Мора, Моравы и Опы. тогда какъ сѣверныя развѣтвленія достигаютъ еще въ Бишофскоппе 890 м. и въ Гиршбадскомъ гребнѣ у Грешенберга 994 м. (Гиршбадъ), а затѣмъ переходятъ въ низменность верховьевъ р. Одра и долину р. Нейсы. По продольной оси горной массы далѣе на СЗ идетъ Гунсрюкъ, съ вершиною Фихтлихъ, достигающей 1128 м. высоты, затѣмъ Рейхенштейнскія горы (изъ кристаллическаго шифера и змѣвика), съ вершиною Гейдельбергъ въ 902 м. высотой, до Капелленберга (584 м.), гдѣ прорывъ, образованный долиною р. Глацкой Нейсы (280—290 м.), ограничиваетъ эту горную цѣпь. Отъ горнаго узла Гунсрюка на ЮЗ тянутся владѣческо-силезской границы Глацскія и Глацскія горы (Glatzer Schneegebirge, кристаллическаго шифера), съ вершиною

видѣ умѣнья читать по-русски; для старшины присяжныхъ и членовъ волостнаго суда требуется, кромѣ того, умѣнье писать по-русски. Для назначенія на должность мирового судьи и земскаго начальника, требуется среднее образование (отступленія—см. XII, 506 и XIX, 428), а для членовъ окружныхъ судовъ и судебныхъ палатъ—окончаніе курса юридическихъ наукъ въ университетѣ или другихъ высшихъ учебныхъ заведеніяхъ, или же выдержаніе соответствующаго экзамена. Это условіе не обязательно для лицъ, выполнившихъ извѣстный служебный цензъ и пріобрѣвшихъ на службѣ практическія свѣдѣнія въ производствѣ судебныхъ дѣлъ. Для членовъ общихъ судебныхъ установлений комиссия, пересматривавшая законоположенія по судебной части, предполагаетъ устранить возможность замѣны образовательнаго ценза служебнымъ. *Служебныя* условія заключаются, съ одной стороны, въ запрещеніи соединять службу на должности судьи съ исполненіемъ какихъ-либо иныхъ обязанностей по службѣ государственной и общественной, съ другой—для назначенія на вѣкоторыя С. должности требуется предварительное служеніе на опредѣленныхъ должностяхъ. Такъ, въ списки присяжныхъ вносятся волостные судьи, прослужившіе безпорочно не менѣе 3 лѣтъ въ должностяхъ волостнаго старшины, головы или сельскаго старосты; мировыми судьями могутъ быть избраны лица, не имѣющія образовательнаго ценза, если они прослужили не менѣе 3 лѣтъ въ должностяхъ, при исправленіи которыхъ могли получить практическія свѣдѣнія въ производствѣ судебныхъ дѣлъ; земскими начальниками могутъ быть назначены прослужившіе не менѣе 3 лѣтъ въ должностяхъ мирового посредника, мирового судьи или непремѣннаго члена присутствія по крестьянскимъ дѣламъ; наконецъ, для занятія должности члена окружнаго суда необходимо прослужить не менѣе 3 лѣтъ въ званіяхъ не ниже секретаря окружнаго суда (а по проекту комиссии—не менѣе 5 лѣтъ въ званіяхъ не ниже секретаря или не менѣе 3 лѣтъ въ должностяхъ участковаго судьи или товарища прокурора) или пробыть не менѣе 10 лѣтъ въ званіи присяжнаго повѣреннаго. На высшія С. должности могутъ быть назначены только лица, занимавшія не менѣе 3 лѣтъ предшествующія въ порядкѣ іерархіи, должности. *Имущественныя* условія для всѣхъ вообще судей заключаются въ устраненіи отъ должности судьи: а) объявленныхъ несостоятельными должниками, какъ злоупотребившихъ довѣріемъ своихъ кредиторовъ—навсегда, и б) состоящихъ подъ опекою за расточительность—до тѣхъ поръ, пока не будетъ снята съ нихъ опека. Кромѣ того законъ устанавливаетъ особый имущественный цензъ для включенія въ списокъ присяжныхъ засѣдатель (см. Судъ присяжныхъ) и для занятія должности мирового судьи (XII, 506) и земскаго участковаго начальника (XIX, 428). Въ видахъ обезпеченія самостоятельности каждаго изъ членовъ судебной коллегіи, законъ устанавливаетъ, что въ одномъ и томъ же засѣданіи не могутъ присутствовать судьи, со-

стоящіе между собою въ родствѣ по прямой линіи безъ ограниченія степеней, въ боковыхъ линіяхъ—до четвертой, въ свойствѣ—до второй степени включительно, при чемъ правило это должно быть соблюдаемо судомъ, хотя-бы стороны того не требовали. Затѣмъ отъ участія въ разсмотрѣніи дѣла устраняются лица, не представляющія надлежащихъ гарантій правильнаго и нелицеприятнаго суда. Въ Англіи, гдѣ замѣщеніе одного судьи другимъ почти невозможно, допускается только обвиненіе судьи въ лицепріятіи (impeachment) или переводъ дѣла въ судъ высшей инстанціи (writ of certiorari). Въ Германіи и Австріи закономъ устанавливаются двѣ категоріи причинъ неспособности къ исполненію обязанностей судьи: одні—легальныя, наличность которыхъ ведетъ къ непремѣнному устраненію судьи силою самого закона (Ausschliessung), другія—факультативныя, наличность которыхъ даетъ сторонамъ право отвода (Ablehnung), подлежащаго оцѣнкѣ суда. Во Франціи причины неспособности къ исполненію С. обязанностей точно указаны въ самомъ законѣ: при наличности однихъ судьи обязаны самъ отвести себя отъ участія въ дѣлѣ, при наличности другихъ сторонамъ предоставляется право отвода. Прежнее русское законодательство, кромѣ указанныхъ въ законѣ причинъ неспособности, разрѣшало участвующимъ въ дѣлѣ лицамъ приводить и другія, о которыхъ «разумный судья самъ разсудить можетъ, ибо законами всѣхъ оныхъ опредѣлить въ подробности невозможно». Судебные Уставы 1864 г., наоборотъ, примаыкаютъ къ французской системѣ, точно перечисляя всѣ причины, вызывающія устраненіе отъ исполненія С. обязанностей. Къ этимъ причинамъ относятся: а) наличность собственнаго участія судьи въ дѣлѣ въ качествѣ сторонѣ, б) наличность особыхъ отношеній судьи къ участвующимъ въ дѣлѣ лицамъ, т. е. къ обвинителю, гражданскому истцу и подсудимому, а также къ ихъ повѣреннымъ, а именно: 1) отношеній супружества, родства по прямой линіи безъ ограниченія степеней, родства по боковымъ линіямъ до 4-ой степени, свойства—до 3-ей степени включительно и усыновленія, 2) отношеній по опекѣ или управленію имуществомъ, 3) отношеній по закону о наследованіи, когда судья или жена его состоятъ по закону ближайшими наследниками участвующаго въ дѣлѣ лица, и 4) отношеній, вызываемыхъ тяжбою, которую судья или его жена имѣютъ съ участвующимъ въ дѣлѣ лицомъ, в) исполненіе судьей по тому же дѣлу процессуальныхъ функций, несовмѣстимыхъ съ С. обязанностями, какъ-то функций свидѣтеля, эксперта или повѣреннаго одного изъ участвующихъ въ дѣлѣ лицъ; г) участіе судьи въ предшествовавшемъ производствѣ по тому же дѣлу въ качествѣ судебного слѣдователя или прокурора, или въ преданіи суду; точно такъ участіе въ разсмотрѣніи дѣла въ судѣ первой инстанціи исключаетъ для судьи возможность участвовать въ разсмотрѣніи дѣла во второй инстанціи, а участіе судьи въ постановленіи приговора, отмѣненнаго въ кассационномъ порядкѣ, или въ постановленіи суда объ отмѣнѣ

обвинительного вердикта присяжных, исключает для него возможность участия во вторичном разбирательствѣ дѣла. При наличности одной изъ перечисленныхъ выше причинъ судья обязывается заявить суду о ея существованіи, а судъ долженъ устранить его отъ участія въ разсмотрѣніи дѣла. Единичный судья самъ устраняетъ себя въ подобныхъ случаяхъ. Если судомъ не выполнена обязанность устранения отъ участія въ разсмотрѣніи дѣла судьи, относительно котораго существуетъ одна изъ указанныхъ выше причинъ, то сторонамъ предоставляется право напомнить суду объ этой обязанности путемъ отвода. Для того, чтобы стороны имѣли возможность воспользоваться этимъ правомъ, каждому подсудимому за 3 дня до открытія судебного засѣданія сообщается именной списокъ судей, присяжныхъ засѣдателей или сословныхъ представителей (прокурору этотъ списокъ не сообщается, такъ какъ предполагается, что онъ можетъ узнавать составъ суда инымъ путемъ). Отводы предъявляются суду, членъ котораго отводится, или отводимому (единоличному) судью, устно или письменно, въ мировыхъ и судебно-административныхъ установленіяхъ—до открытія засѣданія по дѣлу, въ общихъ судебныхъ мѣстахъ—за день до засѣданія, въ судебной палатѣ, если она засѣдаетъ съ участиемъ сословныхъ представителей—въ 3-хъ дневный срокъ послѣ врученія подсудимому ихъ списка. Право отвода судей принадлежитъ всѣмъ участвующимъ въ дѣлѣ лицамъ, хотя законъ упоминаетъ только о подсудимомъ и потерпѣвшемъ. Сословныхъ представителей, присоединяемыхъ къ судебной палатѣ, можетъ отводить только подсудимый. Лицо, представляющее отводъ, обязано подтвердить его надлежащими доказательствами, оцѣнка которыхъ принадлежитъ суду, выслушивающему при этомъ заключеніе прокурора. Жалоба на опредѣленіе суда по поводу предъявленнаго отвода допускается не иначе, какъ совместно съ обжалованіемъ приговора въ апелляціонномъ или кассационномъ порядкѣ, при чемъ оставленіе судомъ безъ уваженія такого отвода, который по существу является основательнымъ, признается поводомъ къ отбѣгъ всѣхъ дѣйствій, въ которыхъ принималъ участіе отводимый судья. Объ условіяхъ правоспособности для присяжныхъ засѣдателей—см. Судъ присяжныхъ. Въ военныхъ судахъ общія условія судебской правоспособности аналогичны съ условіями, установленными въ процессѣ общемъ, но судьями какъ полковыхъ, такъ и военноокружныхъ судовъ могутъ быть только офицеры, состоящіе на действительной военной службѣ, а постоянными членами военноокружныхъ судовъ—только лица, окончившія курсъ въ Александровской военно-юридической академіи и занимавшія предварительно должности помощника военнаго прокурора и военнаго слѣдователя. Нравственный цензъ для членовъ военныхъ судовъ измѣненъ въ томъ отношеніи, что отъ занятія судебской должности устраняются лица, подвергшіяся по суду содержанію на гауптвахтѣ съ ограниченіемъ нѣкоторыхъ правъ и преимуществъ

по службѣ (что соответствуетъ заключенію въ тюрьмѣ гражданскаго вѣдомства отъ 4 мѣс. до 1 года 4 мѣс.), если имъ вносѣдствіи штрафа не прощень установленнымъ порядкомъ. Право отвода предоставлено въ полковыхъ судахъ только подсудимому и потерпѣвшему, по жалобѣ котораго начато дѣло; отводъ долженъ быть предъявленъ не позже первой явки на судъ; постановленное полковымъ судомъ по поводу отвода опредѣленіе представляется на утвержденіе полковаго командира. Въ военно-окружныхъ и временныхъ военныхъ судахъ допускается отводъ и по другимъ, кромѣ перечисленныхъ въ законѣ (тѣхъ же, что и въ общемъ процессѣ), причинамъ, если судъ признаетъ ихъ основательными. А. С. Л.

Судеты (Судетскія горы, Судетская горная система)—въ широкомъ смыслѣ географическое обозначеніе цѣлага ряда по формѣ и геологическому устройству чрезвычайно разнообразныхъ горныхъ цѣпей и группъ, которыя тянутся отъ прорыва, образуемаго Эльбой, въ юго-вост. направленіи до впадины, которая отдѣляетъ Нѣмецкую горную страну отъ Карпатъ. Продольная ось этой горной массы достигаетъ длины болѣе 310 км., ширина отъ 40 до 80 км. Верхи и горные гребни ихъ отчасти переходятъ даже верхнюю границу области хвойныхъ растений (1230 м.) и относительно формы вершинъ и краевъ долинъ, а также по представителямъ растительнаго царства носятъ совершенно альпійскій характеръ, тогда какъ ихъ холмистыя предгорья представляются годными для обработки и хорошо воздѣлываются. Крайнюю юго-восточную и въ то же время самую обширную самостоятельную часть этой громадной горной системы представляютъ Моравско-Силезскія горы, состоящая 1) изъ моравско-силезскаго спуска (на ЮВ, изъ девонскихъ и каменно-угольныхъ породъ), достигающаго высоты 821 м., который между рр. Одеромъ и Бечвой называется также Одерскими горами, и 2) изъ Альтфатерскихъ или Судетскихъ горъ въ узкомъ смыслѣ, которыя образованы изъ кристаллическаго шифера. Своею вершиною Альтфатеръ достигаетъ высоты 1490 м. и представляетъ сѣв.-зап. половину этой части. Отъ Альтфатера лучеобразно на Ю, ЮВ, С и СЗ идутъ постепенно понижающіяся цѣпи къ долинамъ рр. Мора, Моравы и Опы, тогда какъ сѣверныя развѣтвленія достигаютъ еще въ Вишофскопше 890 м. и въ Гиршбадскомъ гребнѣ у Грешенберга 994 м. (Гиршбадъ), а затѣмъ переходятъ въ низменность верховьевъ р. Одра и долину р. Нейсы. По продольной оси горной массы далѣе на СЗ идетъ Гунсрюкъ, съ вершиною Фихтлахъ, достигающей 1128 м. высоты, затѣмъ Рейхенштейнскія горы (изъ кристаллическаго шифера и мѣвеника), съ вершиною Гейдельбергъ въ 902 м. высотой, до Капелленберга (584 м.), гдѣ прорывъ, образованный долиною р. Глацкой Нейсы (280—290 м.), ограничиваетъ эту горную цѣпь. Отъ горнаго узла Гунсрюка на ЮЗ тянутся вдоль чешско-силезской границы Глацскія Снѣговья горы (Glatzer Schneegebirge, изъ кристаллическаго шифера), съ Большою илѣ

Шниглицкою Сивговою горой (1424 м.), затѣмъ отъ южнаго конца графства Гладъ идутъ Габельшвердскія горы, съ вершиною Кольбергъ (962 м.) на СЗ, а отъ нихъ почти параллельно тянутся раздѣленные только долиною р. Эрлицы Чешскій Гребень или Орловы горы, съ вершинами Гроскопфе (1114 м.) и Гоген-Мензе (1083 м.). На В отъ послѣдней вершины глубокой горный проходъ отдѣляетъ соединенныя на сѣв. своемъ концѣ болотистою плоскою возвышенностью Зеефельда (753 м.) и преимущественно изъ гнейса и слюдястаго шифера состоящія Габельшвердскія горы и Чешскіе Гребни, вмѣстѣ называемые также Эрлицкими горами, отъ рѣки очерченнаго плато (изъ платнаго песчаника) Гейшейера, на покрытой дѣсомъ и достигающей 700 м. высоты плоскости котораго возвышается вершина Большого Гейшейера (920 м.). Сѣверо-западнымъ продолженіемъ этихъ являются Адерсбахскія горы, сильно изрѣзанныя ущельями. Отъ прорыва Нейсы у Варты, въ направленіи къ СЗ по продольной оси южнаго хребта С., идутъ кристаллическія Эйленгебирге, съ вершиною Нохе Еуле (1014 м.), вплоть до р. Быстрицы и съ сѣв. стороны ихъ поднимается также кристаллическій Цобтеъ (718 м.). Къ З отъ Быстрицы лежитъ горная страна, обозначаемая общимъ названіемъ Нижне-Силезскихъ каменноугольныхъ горъ, но вмѣщая для отдѣльныхъ частей и особыя названія Вальденбургскихъ и Швейдницкихъ горъ; на СЗ она переходитъ въ Кадбахскія горы, которыя тянутся вдоль р. Бобра, состоятъ главнымъ образомъ изъ палеозойскихъ и мезозойскихъ пластовъ. Довольно унылый широкій главный гребень является въ Rabengebirge, вплоть до истоковъ Бобра. Затѣмъ тянутся съ Ю на С тоже кристаллическія Регорскія горы, съ вершиною Клетченштейномъ (1001 м.) и Ландесгутскій гребень съ вершиною Фризенштейномъ (940 м.), всѣ съ широкими, закругленными верхами, поросшими густымъ дѣсомъ. Тамъ, гдѣ Регорскія горы сливаются Шмидебергскимъ гребнемъ (вершина Tafelstein, 1281 м.), начинаются гранитныя Исполинскія горы (Riesengebirge), настоящіе «альпы» этой горной системы (со Снѣжною вершиною Schneekoppe, 603 м.), параллельно которымъ идетъ Чешскій гребень (Брунбергъ, 1555 м.), а къ нимъ съ СЗ примыкаютъ также гранитныя Изерскія горы съ вершинами Зигхюбель (1152 м.). Окончаніе всей горной системы представляютъ Лужицкія горы (Lausitzer Gebirge), съ вершинами Ешке (1010 м.) и Лауше (791 м.), которыя тянутся вѣсть отъ Нейсы по саксонско-чешской границѣ. Передъ этими горами, какъ послѣднимъ членомъ всей горной системы, выступаютъ отдѣльныя возвышенности, въ числѣ которыхъ Landeskrone (429 м.) вулканическаго происхожденія. Въ общемъ, С. только въ средней своей части представляютъ непрерывный волнообразный хребетъ, тогда концы ихъ, какъ на ЮВ, такъ на СЗ, образуютъ преимущественно платообразныя горныя страны съ отдѣльными горными хребтами и обособленными вершинами. Въ составъ горъ входятъ

преимущественно гранитъ, гнейсъ, слюдястыя шиферъ, порфиръ, на которыхъ по склонамъ расположены горныя породы переходной и вторичной форманіи. Онѣ довольно богаты минералами, въ особенности металлами: желѣзо, свинецъ, мѣдь, цинкъ и въ незначительномъ количествѣ олово, кобальтъ, сурьма, серебро и золото. Въ нижней части встрѣчаются плодородныя нивы и прекрасныя дуга, возвышенности отъ 650—975 м. покрыты дѣсомъ, почти исключительно хвойнымъ; высочайше гребни по большей части голы; вершины—обнажены, одѣты мхомъ, покрыты валунами. Воды С. впадаютъ въ Одеръ, Мораву и Эльбу.

Суджа—уѣздъ г. Курской губ., ст. Моск.-Кiev.-Ворон. ж. дор. (на узкоколейной вѣтви Рыльскъ - Корнево - Суджа), при рч. Суджѣ и Олешнѣ. Предполагаютъ, что С. основана въ XVII в.; въ первое время она считалась самостоятельнымъ мст. Сумскаго слободскаго казачьяго полка и была укрѣплена валомъ и ровомъ, а съ 1664 г. стала извѣстной подъ именемъ города. Въ 1708 г. С. приписана къ Киевской губ., въ 1719 г. состояла въ Бѣлгородской провинціи этой губерніи, въ 1779 г. назначена уѣзднымъ городомъ Курскаго намѣстничества. Къ городу примыкаютъ слоб. Гончарная, Заолешинская, Подоль и Замостье. Жит. 12856 (6411 мѣж. и 6445 жнщ.). Промышленность и торговля незначительны. Крестьяне занимаются преимущественно хлѣбопашествомъ, мѣщане — промыслами кузнечнымъ (подковы, солнечники, гвозди, топоры и др. металлическія издѣлія), ткацкимъ, гончарнымъ и портняжнымъ; у гончаръ даже особая слобода (140 дв.). Въ 1899 г. въ городѣ было 1 водочн. зав., 3 крупнорушкн паровыхъ, 1 маслоб. паров. и 1 кожев. зав., съ производствомъ 153000 руб. Торговля хлѣбомъ, лошадыми, рогатымъ скотомъ, съѣтными припасами, мануфактурнымъ и ценнымъ товаромъ. Ярмарокъ 4, съ оборотомъ въ 82000 р. Женская прогимн., уѣздн. учил., два приход. учил., земская больница на 30 кров., земская публичная бібліотека. Городскихъ доходовъ въ 1899 г. 20708 руб., расходовъ 20725 руб. Городскихъ недоимокъ къ 1 января 1900 г. 1134 руб.

Суджанскій уѣздъ — лежитъ въ зап. части Курской губ.; юго-зап. часть у. пересѣкается узкоколейною вѣтвью Моск.-Кiev.-Ворон. жел. дор. *Площадь* у.—2461,9 кв. вер., имѣетъ главное склоненіе отъ СВ къ ЮЗ—къ сторонѣ р. Псла; возвышенная часть ея (абс. высота 798 фт.—с. Скородное) находится въ сѣв.-вост. углу, гдѣ проходитъ водораздѣлъ между притоками Сейма и Псла. Южн. часть у. представляютъ равнину, склоняющуюся отъ Ю къ С. Въ *геологическомъ* строеніи поверхности у. наибольшее участіе принимаютъ нижнетретичныя отложенія въ видѣ зеленыхъ глауконитовыхъ песковъ и песчаниковъ, бѣлыхъ песковъ и пестрокрашенныхъ глинъ, прикрытыхъ толщами лѣсса и лѣссовидныхъ суглинковъ. Въ долинѣ р. Псла выступаютъ мѣстами и болѣе древніе верхне-мѣловыя осадки. Изъ полезныхъ ископаемыхъ въ уѣздѣ встрѣчаются фосфоритъ (въ видѣ желваковъ въ зеленыхъ глауконитовыхъ пескахъ) и гончарная

глины. Почва преимущественно черноземная, исключенія слѣдующія: сыпучіе пески встрѣчаются по правую сторону р. Псла ок. 3 селеній и по обѣимъ сторонамъ той же рѣки ок. зап. гор. Мирополя, сусески мѣстами по берегамъ р. Псла, каменная почва обнаруживается около сел. Кременнаго. Уѣзды принадлежатъ къ рѣчнымъ системамъ Семи и Псла, хотя весь лежитъ въ системѣ р. Дѣпра. Семь (или Сеймъ) протекаетъ внѣ уѣзда, и только притоки ея Реутъ и Снагость получаютъ здѣсь свое начало. Пселъ же пересекаетъ южную часть уѣзда отъ В къ З и принимаетъ въ себя Рыбицу, Корочку, Вѣлицу, Воробжу, Смердину съ Суджей и ея притоками Гуйвой, Локней, Ржавой, Скородной, Боброву, Илекъ, Рыбицу, Сѣную и др. Всѣ рѣки не судоходны и не сплавыны. Болота и озера попадаются, но незначительны. Лѣсами уѣзды хотя болѣе богаты, чѣмъ другіе уѣзды губ., но все-таки ихъ мало (до 25% всей площади); лѣсъ преимущественно дровяной. Климатъ крайне благоприятный для земледѣлія, мягкій, съ умеренными зимами. Жит. (1897) 152191 (76119 мжч. и 76072 жнщ.), въ томъ числѣ городского населенія 23752 чел.; великороссы (55%) и малороссы (45%). Земель частновладѣльческихъ 72016 дес., крестьянскихъ 168968 дес., казенныхъ 1063 дес. Изъ крестьянскихъ земель подъ усадьбами и пашней до 81% всей земли, подъ покосами 7%, подъ выгонами 3%, подъ лѣсомъ и кустарникомъ 9%. Господствующая форма владѣнія надѣльными землями—общинная, система полеводства—трехпольная, орудіе пахатное—соха. Земледѣліе—главное занятіе населенія. Главнѣйшіе воздѣлываемые хлѣба—оз. рожь, оз. пшеница, овесъ, гречиха, просо, конопля, картофель; др. культуры—яров. пшеница, ячмень, горохъ, ленъ—очень незначительны. На частновладѣльческихъ земляхъ сборы превосходятъ крестьянскіе приблизительно на 20%. Хлѣбъ частью сбывается за предѣлы губерніи. Въ 1899 г. уѣздное земство, чтобы избавить крестьянъ отъ скупщиковъ, устроило сыпку крестьянскаго хлѣба. Для ознакомленія населенія съ цѣнами на хлѣбъ, существующими въ Николаевѣ и Ливавѣ, а также мѣстными базарными, земство два раза въ недѣлю разсылаетъ по всѣмъ сельскимъ и волостнымъ управленіямъ объявленія. Ссыпано было хлѣба 30000 пд. Хлѣбъ этотъ былъ поставленъ кievскому интендантству, при чемъ чистой прибылью было получено 716 руб.; изъ нея было выдано крестьянамъ, ссыпавшимъ хлѣбъ въ количествѣ 17144 пд., по 3 коп. на пудъ, всего 514 руб. Въ земскомъ сел.-хозяйств. складѣ съ 1 января по 1 окт. 1899 г. продано на сумму 25186 руб.; чистый доходъ около 1 тыс. руб. Крестьяне очень охотно раскупаютъ въ складѣ плуги, молотилки, вѣялки, сортировки и др. сел.-хозяйств. орудія. Въ складѣ продается также уголь для кустарей-кузнецовъ, медь (въ 1899 г. продано 500 пд.), желѣзо кровельное. Операція склада постоянно расширяется. Посѣвы свекловичны (только въ частновладѣльческихъ хозяйствахъ) съ каждымъ годомъ увеличиваются; табаководство незначительно, воздѣл-

ваются только низкіе сорта. Садоводство, огородничество, пчеловодство, птицеводство, бахчеводство, рыбоводство, лѣсоводство служатъ только подсобными занятіями. Скотоводство (1899): лошадей 37788, рогат. скота 35471 гол., овецъ 80812, свиней 21210, козъ 1133. Кустарные промыслы служатъ подспорьемъ для сельскаго населенія и съ каждымъ годомъ расширяются. Уѣздное земство въ 1897 г. устроило въ г. Мирополь, центрѣ сапожниковъ-кустарей, сапожную мастерскую; въ 1899 г. здѣсь изготовлено 15 тыс. паръ сапогъ, 3500 паръ солдатскихъ госпитальныхъ туфель и 400 паръ офицерскихъ для военнаго вѣдомства. При этой мастерской существуетъ и кожевенный заводъ. Прежде суджанская глиняная посуда была распространена далеко за предѣлы губ., но въ послѣднее время гончарный промыселъ значительно палъ: при превосходномъ матеріалѣ, техника производства крайне первобытная. Земство заботится объ улучшеніи ея и о развитіи промысла на артельныхъ началахъ. При у. управлѣніи сформированы образцовыя гончарныя издѣлія. Земство устраиваетъ корзиночную мастерскую и проектируетъ ковровую. Другіе промыслы—кожевенный, бондарный, изготовление колесъ, повозокъ, саней, пряжъ, ситъ. Всего въ 1899 г. 894 кустары заработали до 72 тыс. руб. Ремесла портняжное, скорняжное, шерстобитное (войлочное), плотничное, столярное, слесарное, печное, каменщицкое дало 654 лицамъ заработокъ (1899) въ 36500 р. Отхожіе промыслы. Въ 1899 г. отхожепромышленниковъ было 5133; они заработали болѣе 233000 руб. Одинъ изъ специальныхъ отхожихъ промысловъ—работа на судахъ (въ 1899 г. 233 промышленниковъ, заработавшихъ до 33000 руб.). Переселенцевъ (542 мжч. и 412 жнщ.) въ 1899 г. было 954, почти исключительно въ Томскую губ. (906 чел.). Возвратилось обратно изъ числа переселившихся 81 чел. Въ 1899 г. фабрикъ и заводовъ (включая мельницы и мастерскія кустарнопромышленнаго характера) было 399, съ производствомъ въ 1906425 руб., при 1459 рабоч. 1 винокур. зав., 3 паровыхъ мукомольн. мельн., 1 крупчатный и 1 сахароваренный заводы производятъ болѣе чѣмъ на 1770 тыс. руб. 56 фабр. и заводовъ, обрабатывающихъ животныя продукты, производятъ на сумму до 20000 руб.; заводы, обдѣлывающіе ископаемые продукты (гончарные, известковые, кирпичные)—на сумму до 60000 руб. Торговля преимущественно хлѣбомъ, лошадьми, рогатымъ скотомъ, мануфактурнымъ товаромъ. Ярмарокъ въ у. 25, съ общимъ оборотомъ на 138 тыс. руб.; наиболѣе крупная—въ сл. Бѣлой (5, съ оборотомъ въ 67000 руб.). Больницы: городская земская больн. на 30 кроватей, 3 участковыхъ земскихъ покоя на 7 кров., участковая земская больница на 8 кров., 1 заводская частная на 12 кров., 1 земская ветеринарная лѣчебница. 7 врачей, 13 фельдшеровъ, 8 фельдшерницъ и акушерокъ, земскій ветер. врачъ, ветеринарный фельдшер. Народное образованіе. Въ 1898—99 учебномъ году въ С. у. было: 2-кл. муж. шк. ми. нар. проsv. съ 194 учаш., 1 частн. шк. при сахароварен-

Мошок и на западѣ уѣзда, подѣ мощною толщею нижневалуныхъ песковъ. Последніе покрываютъ всю западную часть С. у. и на В. смѣняются валуными глинами, верхніе горизонты которыхъ превращены алювіальными процессами въ верхневалуный песокъ. Валунныя отложенія являются господствующими подпочвами почвеннаго покрова уѣзда. Нормально развитыя почвы С. у. относятся къ дерново-подзолисту типу (подзолистый суглинокъ, суглиносупесь, супесь, глинистый песокъ). Подзолистые суглинки встрѣчаются небольшими островами въ восточной части уѣзда (Знаменки, Передожниково, Крюковки, Мочалки и др.); болѣе значительна площадь, покрытая суглиносупесчаными почвами, но и ихъ распределеніе носитъ островообразный характеръ. Господство принадлежитъ подзолисто-супесчанымъ почвамъ, развитымъ въ области водораздѣловъ лѣвобережья Судогды и по наиболее повышеннымъ пунктамъ восточной половины уѣзда, и глинистымъ пескамъ. Благодаря обилію водѣ, въ уѣздѣ всюду, на западныхъ мѣстахъ, въ нижнихъ частяхъ склоновъ встрѣчаются влажныя подзолистыя почвы, послѣднія мѣстныя названія: «саунъ», «сквозникъ», холодецъ, захлѣсть, пловка и др.; въ побережьяхъ р. Судогды развиты тяжелыя заболоченныя и влажнотугвыя супеси. Среди глинистыхъ песковъ вост. части у. встрѣчаются мелкіе островки боровыхъ песковъ, подпочвою которымъ служатъ всхолмленные вѣтромъ верхневалуныя пески; на западѣ же—значительная площадь боровыхъ, хотя и довольно глинистыхъ песковъ совпадаетъ съ некультурной площадью, покрытой хвойными лѣсами, гдѣ подпочву составляетъ валунный песокъ, мѣстами также собранный вѣтромъ въ бугры. При устьѣ Бузи и Тетруха боровые пески развились на пескахъ, вышедшихъ изъ сферы рѣчныхъ разливовъ; послѣдніе наблюдаются и въ нижнемъ теченіи р. Судогды. Въ настоящее время около половины всей площади уѣзда покрыто лѣсами (смѣшанными и лиственными на востокѣ и хвойными на западѣ); особенно богата лѣсами полоса, лежащая между р. Судогдой и зап. границей у. Здѣсь много волковъ, есть лоси и медвѣди. Полезныя ископаемыя—известнякъ (каменноугольной системы), разрабатываемый на памятники, доколь, плиты, а также обжигаемый на известъ, и огнеупорная глина. Жит. въ 1897 г. (вмѣстѣ съ г. С. (101636 (48055 мжч. и 53581 жнщ.). Населеніе великорусское, рѣдкое, живущее преимущественно мелкими поселками; особенно пустыня юго-зап. часть у. Болѣе значительное селеніе—с. Мошокъ (1000 жит.), съ ежедневными базарами. Всѣхъ крестьянскихъ поселеній 469. По вост. окраинѣ у. протекаетъ Муромская жел. дор., къ которой примыкаетъ (на ст. Озеро) Ликинская жел.-дор. вѣтка, идущая почти отъ самаго г. С. и принадлежащая частному лицу. Эта вѣтка выстроена для вывозки льна и въ общее пользованіе не предоставлена. Въ 1900 г. начата постройка Тумско-Владимірской узкоколейной жел. д., которая прорѣжетъ западную, богатую льнами часть у. 4 медиц. участка; расходъ земства на медицину превышаетъ 25000

руб. 4 земскихъ врача, 1 ветеринаръ. 2 фабричныя больницы. Въ 1866 г. земство приняло только 7 народныхъ школъ, съ 411 учащимися, а въ 1899—1900 учебн. г. земскихъ школъ было 27. 22 церк.-приход. шк., 3 фабричн., 5 министерскихъ. На 100 жит. приходится учащихся 2,7 (во всей губерніи—3,7). Въ 1896 г. на начальныя школы было израсходовано: уѣзднымъ земствомъ 9088 руб., сельскимъ обществомъ 1448 руб., городомъ 802 р., частными лицами 3671 руб. Всѣ расходы уѣзднаго земства на народное образованіе по смѣтѣ на 1900 г. опредѣлены въ 17647 р. Въ послѣдніе годы, при пособіи отъ губернскаго земства, въ у. открыто нѣсколько бесплатныхъ народныхъ библиотекъ-читаленъ, пользующихся большимъ успѣхомъ. Въ 1898 г. въ у. насчитывалось 190 селеній, изъ которыхъ учащихся въ школахъ не было, в 6278 дворовъ (41%), гдѣ не было ни грамотныхъ, ни учащихся. Расходы на содержаніе земск. управл. составили въ 1899 г. 13% общей смѣтной суммы (83917 руб.), на народное образованіе—18%, на обществ. призрѣніе и медицину—33%. По смѣтѣ на 1900 г. расходы уѣзднаго земства назначены въ 100774 руб. Изъ общей площади всей облагаемой земли 33% принадлежатъ сельскимъ обществамъ (надѣльныя земли), 52%—частнымъ землевладѣльцамъ, 9%—казнѣ, 5%—удѣлу, 1%—городу. Въ 1898 г. изъ 15338 крестьянскихъ дворовъ числилось безнадѣльныхъ 2282 (15%). Изъ числа 13056 надѣльныхъ дворовъ 624 двора (5%) имѣли надѣльной земли болѣе 25 дес. на дворѣ, 599 (5%)—отъ 15 до 25 дес., 1458 (11%)—отъ 10 до 15 дес., 3360 (26%)—отъ 5 до 10 дес., 5699 (43%)—отъ 3 до 5 дес., 1149 (9%)—отъ 1 до 3 дес., 167 (1%)—до 1 дес. и менѣе. Изъ частновладѣльческой земли заложено (свѣдѣнія за 1898 г.) только 15 тыс. дес. или 6% при средней оцѣнкѣ заложеной земли по 21 р. 31 к. за дес. Изъ удобныхъ земель 1% находится подѣ усадьбою острѣдностью, 6% подѣ сѣнокосами, 36% подѣ пашнею, 43% подѣ льномъ, 10% подѣ залежами и кустарными зарослями; 4% точно не распределены по угодьямъ. Пашня принадлежитъ главнымъ образомъ крестьянамъ, въ составъ же частновладѣльческихъ, казенныхъ и удѣльныхъ земель входитъ главнымъ образомъ лѣсъ. Частновладѣльческое полевое хозяйство развито слабо. Арендныя цѣны на пахатныя земли низки (въ среднемъ—отъ 1 р. до 5 р. за полевую десятину); немало заброшенныхъ, когда-то распаханыхъ земель. Въ озимомъ клину сѣютъ исключительно рожь; овсомъ занято 42%, гречей 36%, льномъ 8%, картофелемъ 8%, прочими хлѣбами 6% ярового клина. Средній урожай съ 1 дес. для главнѣйшихъ хлѣбовъ: ржи 33 мѣры, овса 40 мѣръ, гречихи около 30 мѣръ. Хорошихъ сѣнокосовъ мало; огороданичество и садоводство совсѣмъ не развиты. Рогатый скотъ, вслѣдствіе плохихъ кормовъ, очень мелкій, неудовлетворительнаго убойнаго качества и молочнаго достоинства. Лошадей у крестьянъ довольно много, но, при изнурительной зимней работѣ—возкѣ лѣса и товаровъ съ разныхъ заводовъ,—онѣ довольно быстро изнашиваются и пополняются пре-

имущественно приведенными из других губерний особыми барышниками или возвращающимися с отхожаго промысла офенями, которыхъ много въ С. у. Мелкій скотъ разводится въ ничтожномъ количествѣ. По земской переписи 1898 г. у крестьянскаго населенія С. у. числилось: лошадей 11818, коровъ и быковъ 21277, жеребятъ 600, овецъ старше 1 года 23792, свиней 5511, козъ 22. Безлошадныхъ крестьянскихъ дворовъ 5937 (39%), однолошадныхъ 7600 (50), двухлошадныхъ 1504 (9), трехлошадныхъ 203 (1), четырех- и болѣе лошадныхъ 94 (1). 2463 двора (почти исключительно—безлошадные) или 16% не имѣютъ коровъ, а 2099 дворовъ или около 15% не имѣютъ никакого скота. Вслѣдствіе плохой почвы, хлѣба рождаются въ количествѣ недостаточномъ для продовольствія мѣстнаго населенія. Дѣйствительный годовой недостатокъ хлѣба для всего населенія въ среднемъ за 3 года (1894—96) опредѣляется, въ переводѣ на рожь, въ 980000 пуд. Недостающій для продовольствія хлѣбъ поступаетъ изъ другихъ губерній, преимущественно по желѣзнымъ дорогамъ. Изъ мѣстныхъ кустарныхъ промысловъ наиболѣе развиты выдѣлка серповъ, шлифовка и золоченіе хрустальной посуды, ручное тканье мѣшечнаго полотна, выдѣлка кадокъ и т. п. деревянной посуды. Въ числѣ отхожихъ промышленниковъ много офеней, разносчиковъ серповъ, плотниковъ, каменщиковъ и фабричныхъ чернорабочихъ. По земской переписи 1898 г. крестьянскихъ наличныхъ дворовъ съ заработками (кромѣ обработки своей земли) было 14047 или 92%; изъ общаго числа 19867 лицъ муж. пола въ рабочемъ возрастѣ (18—60 л.) и способныхъ къ труду означенными промыслами занимаются 17611 лицъ (89%). Изъ этого числа 6963 чел. (39) занимаются только мѣстными, 10294 (59)—только отхожими, 354 (2%)—иногда мѣстными, иногда отхожими промыслами. При этомъ 10601 (60) занимаются промыслами, не отрывающимися отъ землѣдѣія, а 7010 (40%)—промыслами, отрывающимися отъ землѣдѣія. Въ 1899 г. въ у. было 9 заводовъ для выдѣлки стекла или бутылокъ, съ общимъ производствомъ на 400000 руб. (при 1020 рабочихъ), и 10 заводовъ для выдѣлки хрустальной посуды, съ производствомъ свыше 775000 руб. (2139 рабочихъ). Кромѣ того много крестьянъ занимается шлифовкой посуды у себя на дому, кустарнымъ способомъ. 1 писчебумажная фабр. (405 рабоч., произв. на 600000 руб.), 7 лѣсопильныхъ зав. (съ производств. на 250000 руб.), 1 небольшая полотняно-бумажно-ткацкая фабр., 6 ткацкихъ свѣтелокъ; нѣсколько конторъ занимаются раздачей пряжи для ручного кустарнаго ткачества, довольно сильно распространеннаго въ уѣздѣ. Развитію фабричной и заводской промышленности, особенно стеклянной, способствуетъ богатство лѣсомъ, а также нахождение въ близости огнеупорной глинъ, извести и пригоднаго для стекловаренія песку. Ср. «Сборникъ статистич. и справ. свѣдѣній по Владимірской губ.» (вып. I и II, изд. Владимірской губ. зем. упр. 1899 и 1900 гг.); «Обзоры Владим. губ. въ

сельскихъ отношеніяхъ за 1896, 97, 98 и 99 гг.» «Труды IX губернскаго съѣзда врачей Владимір. земства» (1900); «Сборн. стат. и справочн. свѣд. по народн. образов. во Владим. губ.» (вып. I, 1899). Остальную литературу—см. Владимірская губ. П. И. Н.

Судоговореніе—словесный обменъ мыслей между сторонами въ присутствіи суда. С. находится въ тѣсной связи съ *устною* формою судопроизводства, при которой судья основываетъ свое рѣшеніе на *непосредственно* имъ выслушанномъ состязаніи сторонъ. С., какъ и устный процессъ вообще, составляетъ достояніе равныхъ ступеней развитія. На Западѣ и у насъ записей въ судахъ долго не было вовсе. Первые «челобитныя» появляются у насъ только въ XVI в. Въ эпоху судебныхниковъ судья, слѣдя за С., не долженъ былъ позволять челобитчикамъ говорить не по дѣлу; ненужныхъ судныхъ рѣчей не записывали; за несоблюденіе порядка въ С. самъ судья подвергался взысканію истца искъ, уплаченныхъ имъ пошлинъ и, сверхъ того, государственной пени. Немедленно послѣ С. рѣшеніе первой инстанціи излагалось въ судномъ спискѣ. Въ эпоху уложенія и позже для записи судныхъ рѣчей приготавливались двѣ тетради: въ одну записывались слова истца, въ другую—отвѣтчика; отвѣтъ давался словесный по каждому пункту прошенія отдѣльно; пока не были оспорены одинъ пунктъ, запрещалось переходить къ другому; всѣ рѣчи записывались и скрѣплялись рукоприкладствомъ противника. Указомъ Петра 1723 г. запрещено было говорить не только о постороннихъ предметахъ, но даже о другихъ пунктахъ, при спорѣ объ одномъ изъ нихъ, и въ особенности «обличать» противника или доносить о его «противныхъ дѣлахъ». Этимъ устранялись отъ гражданскаго процесса уголовныя обвиненія. Учреждая судъ по формѣ и переходя отъ слѣдственнаго порядка къ состязательному, Петръ Великій придавалъ С. рѣшающее значеніе и подробно регламентировалъ его. Какъ истцу, такъ и отвѣтчику назначался срокъ для явки къ С. Невка отвѣтчика или истца въ теченіе недѣли съ назначеннаго имъ дня влекла за собою для перваго обвиненіе въ искѣ безъ суда, для втораго—отказъ въ искѣ, безъ права возобновлять его. Приступая къ С., истецъ давалъ подписку, что онъ «въ искѣ проситъ самую правду безъ приписки». Когда отвѣтчикъ не отвѣчалъ на прошеніе по упрямству, судъ приказывалъ держать его подъ арестомъ недѣлю, по истеченіи которой и неполученіи отвѣта обвинять его въ искѣ безъ С. Рѣчи сторонъ записывались въ судебныя тетради, къ которымъ затѣмъ стороны прикладывали руки по пунктамъ. Во время С. судьи обязаны были не заниматься другими дѣлами, а «прилежно слушать», что стороны говорятъ. Когда доказательства сторонъ заключались только въ ихъ судныхъ рѣчахъ, то судъ рѣшалъ, кто изъ нихъ по этимъ рѣчамъ правъ или виноватъ (ст. 1062—1137, X т., ч. 2). По современнымъ законодательствамъ, судоговоренію предшествуетъ обыкновенно, въ болѣе или меньшей степени, письменная инструкція—

обмѣнъ состязательныхъ бумагъ; за этимъ обмѣномъ открывается устное состязаніе передъ судомъ. Оно имѣетъ цѣлью освѣтить спорное отношеніе съ фактической и юридической стороны. По дѣламъ, въ которыхъ тяжущіеся могутъ дѣйствовать на судѣ не иначе, какъ черезъ адвокатовъ, С. всегда предшествуетъ обмѣнъ бумагъ; по всѣмъ прочимъ дѣламъ подача прошенія для подготовленія изустнаго состязанія допускается лишь въ особыхъ, указанныхъ въ законѣ случаяхъ (Герм. и Австр.). Предсѣдатель открываетъ, направляетъ и прекращаетъ С. Онъ и члены суда могутъ предлагать сторонамъ вопросы для разъясненія дѣла. Во Франціи устное производство примѣняется къ дѣламъ, производящимся въ сокращенномъ порядкѣ, особенно въ мировыхъ и торговыхъ судахъ. У насъ всѣ дѣла въ коммерческихъ судахъ производятся «словесною распривою», развѣ судъ по желанію истца, или самъ, признаетъ нужнымъ допустить письменное производство. Словесная расприва производится въ присутствіи суда по взаимнымъ изустнымъ объясненіямъ сторонъ (въ дѣлахъ важѣйшихъ судъ можетъ потребовать представленія записокъ). По уставу гражд. суд. при производствѣ дѣла въ общемъ порядкѣ судоговоренію предшествуетъ обмѣнъ состязательныхъ бумагъ; въ сокращенномъ же порядкѣ такой обмѣнъ допускается лишь тогда, когда судѣ убѣдится, что дѣло, по сложности своей, не можетъ быть разъяснено словеснымъ состязаніемъ. С. не имѣетъ принудительнаго характера: какъ истецъ, такъ и отвѣтчикъ могутъ просить судъ о разрѣшеніи дѣла въ ихъ отсутствіи; но если по обстоятельствамъ дѣла оказывается необходимымъ, судъ можетъ потребовать явки того и другого, лично или черезъ повѣреннаго (уст. гражд. суд., 719, 719⁴). Въ апелляціонной инстанціи отсутствіе сторонъ не останавливаетъ постановленія рѣшенія. См. Дмитріевъ, «Исторія судеб. инстанцій»; Малышевъ, «Курсъ» (т. I); Wetzell, «System» (§ 67; тамъ же литературу).

Судопроизводство гражданское — см. IX, 517. *Судопроизводство вексельное* — см. Простой и переводный вексель. *Судопроизводство уголовное* — см. Уголовное С.

Судороги, конвульсии — представляютъ непроизвольныя внезапныя мышечныя сокращенія тетаническаго характера, продолжающіяся обыкновенно нѣсколько секундъ и вызывающіяся ненормальными возбужденіями, исходящими изъ центральной нервной системы. Въ С. участвуютъ или отдѣльныя мышцы или цѣлыя группы ихъ. По механизму происхожденія, С. бываютъ рефлекторнаго или центрального характера, смотря по тому служитъ ли исходной точкой ихъ ненормальныя раздраженія съ чувствующей периферіи тѣла или чувствующихъ нервовъ, или прямо съ нервныхъ центровъ. Въ обоихъ случаяхъ дѣло сводится къ разстройству иннерваціи, при чемъ разстройства эти могутъ быть воспалительнаго и механическаго характера. Нѣкоторыя болѣзненные формы, какъ-то: хорей, эпилепсія, столбнякъ и т. д. сопровождаются характерными С.; оны же наблюдаются въ тя-

желыхъ лихорадочныхъ болѣзняхъ, въ некоторыхъ случаяхъ гипереміи мозга при отравленіяхъ свинцомъ, стрихниномъ, спорыньей и др. или при давленіяхъ на нервы или мозгъ различныхъ костныхъ и др. опухолей и т. д. Къ числу рефлекторныхъ С. принадлежатъ: С. вслѣдствіе прорѣзыванія зубовъ у дѣтей и т. д. С. мѣстныя, опредѣленныхъ мышечныхъ группъ, могутъ являться выраженіемъ профессиональныхъ неврозозъ и какъ результатъ многолѣтняго переутомленія опредѣленными занятіями. Сюда относятся характерныя С. доильщиковъ, писчая С. и др. С. въ этихъ случаяхъ появляются при попыткахъ къ выполненію того или другого профессиональнаго акта — доильщика — доить, писчая — писать и т. д. Полагаютъ, что С. обуславливаются тутъ возбужденіемъ нервовъ, находящагося сперва въ воспалительномъ состояніи раздраженія, переходящемъ затѣмъ въ дегенеративный невритъ, постепенно ведущій къ параличу. Всѣмъ извѣстна С. икроножныхъ мышцъ, нерѣдко очень болѣзненная, длящаяся отъ 1 до 2 минутъ и появляющаяся чаще всего совершенно внезапно ночью, безъ всякаго видимаго повода и нерѣдко носящъ охлажденія голени или длинныхъ прогулокъ съ переутомленіемъ ногъ. Икроножныя мышцы бываютъ при ихъ С. тверды подобно доскѣ и это непріятное, но не опасное состояніе ихъ устраняется легче всего растираніемъ и размннаніемъ ихъ, т. е. въ состояніи массажемъ.

Помимо произвольныхъ мышцъ скелета, судорожнымъ сокращеніямъ подлежатъ также мышцы внутреннихъ органовъ, напр., кишекъ, мочевого пузыря. Огромную роль въ патогеніи играютъ судороги мышцъ, которыми снабжены стѣнки кровеносныхъ сосудовъ, и тогда возникаютъ разстройства кровообращенія. Въ этихъ случаяхъ мы не видимъ судорожныхъ движеній, а только судимъ о нихъ по вызываемымъ ими нарушеніямъ отравленій. Если же С. поражены мышцы скелета, то бросаются въ глаза производимыя ими движенія, и по характеру послѣднихъ С. обыкновенно раздѣляются на различныя группы съ особыми наименованіями. Если мышца приводится въ сокращенное состояніе и остается въ такомъ болѣе или менѣе продолжительное время, то мы называемъ С. тонической; если же происходитъ поочередная смѣна сокращеній и расслабленій мышцъ — то клонической. Если эта смѣна совершается очень быстро и равномерно, то мы говоримъ о дрожаніи. Тоническая С. полыхъ органовъ, какъ напр. пищеваго, мочевого пузыря, приводящая къ спазманію ихъ, обозначается названіемъ спазма. Тоническая судорога мышцъ скелета, сопровождаемая сильной болью, какъ напр. сведеніе икрыныхъ мышцъ, называется крампомъ (crampus). Если тоническая С. приводитъ къ продолжительному измѣненію взаимнаго положенія членовъ, напр., къ сгибанію верхней конечности въ локтевомъ суставѣ, или нижней конечности въ колѣнѣ, то мы говоримъ о сведеніи или контрактурѣ (contractura); такое сведеніе иногда держится весьма продолжительное время, даже годы подъ рядъ. Для судорожныхъ подергиваній, совершающихся

очень быстро, в неправильные промежутки времени, употребляется название «тик» (*tic convulsif*). Для разнообразных С., охватывающих одновременно или в быстрой последовательности большое количество мышц или мускулатуру всего тела, иногда служат специальным термином «конвульсии» (*convulsiones*), хотя это слово по существу означает вообще судороги. С. иногда составляют самостоятельную болезнь, иногда лишь симптомом основного заболевания. Типичным примером первого рода С. может служить тик лица, когда происходят подергивания исключительно в тех мышцах лица, которые получают иннервацию от лицевого нерва; или С. некоторых шейных мышц, принадлежащих к добавочному нерву (*p. accessorius*). Последняя форма С. имеет особое название—Салазмовой. При другой локализации С. в шейных мышцах происходят подергивания головы вперед или назад, почему эта форма С. назыв. кивательной. В этих случаях нет общего заболевания организма, хотя вообще требуется известное предрасположение к таким местным даже С., и нередко они составляют проявление невропатической конституции или вырождения. Далее, встречаются случаи, в которых С. исчерпывают собою проявления болезни, но поражают не один какой-нибудь нерв, а почти всю мускулатуру. Сюда относятся, напр., Виттова пляска (*chorea minor*), тетания, отчасти столбняк (см.). Наконец, как выше сказано, различные формы С. сопровождают истерию (см.), эпилепсию (см.) и наблюдаются в сочетании с параличами (см.) и др.

Судостроение.—А) *Деревянное С.* Дерево впервые было применено к С., как материал легко обрабатываемый и плавучий. Наиболее простая конструкция деревянных судов—это постройка из цельного куска дерева; так строят иногда и теперь челноки, которые выдолблены или выжжены из цельного ствола дерева. Но для судов больших уже необходимо было придумать систему сочетания отдельных деревянных частей и крепления их между собою. Идея конструкции таких составных судов вкратке заимствована из природы: остов судна, без обшивки, напоминает собою скелет животного: шпангоуты суда соответствуют ребрам, а килевая часть—спинному хребту. Детальное устройство деревянных судов—как они строятся в настоящее время,—показано в общих чертах на прилагаемых рисунках (фиг. 1, 2, 3, 4, 5, 6 и 7). Роль спинного хребта, указанная выше, выполняются в судне несколькими продольными брусками: килем, над которым идут: резенкиль и кильсон (фиг. 2). Между двумя последними зажаты шпангоуты (ребра); для лучшего соединения, шпангоуты и резенкиль имеют вырубку на месте прикосновения друг к другу («нарезаются» друг на друга). Под килем помещается еще доска наз. *фалкиль*; цель его—при посадке на мель предохранять киль от повреждений. Шпангоуты составлены по своему обводу из нескольких кривых брусков (преимущественно естественной кривиз-

ны), соединенных попарно так, чтобы стыки одних приходились по средине соседних («перевязывали» друг друга). Нижний кусок дерева, образующего шпангоуты носит наз. *флортиберса*; к нему примыкают *фруком*; самая верхняя часть шпангоутов, носят название *топтимберсов*. Легкий борт выше верхней палубы (*фалиборт*) укреплён отдельно от шпангоутов деревянными стойками, наз. *фалибортными стойками*. В оконечностях судна, где очертание шпангоутов у кила острее и где кривизна поверхности судна большая, чем по средине—шпангоуты ставятся не поперец киля, а несколько повернутыми верхней частью к оконечности (фиг. 7; *поворотные шпанг.*). Это делается потому, что прямые шпанг. имели бы здесь большую *малку* (т. е. большой угол между плоскостью шпанг. и касательной к обшивке в месте этого шпангоута) и поэтому в сечении представляли бы слишком удлиненный параллелограмм, что невыгодно для крепости шпангоута. Поворотные шпанг. состоят из отдельных ветвей, для правой и левой стороны (фиг. 3). Нижняя узкая часть носа и кормы заполняется деревянными брусками (*чаками*), образуя *дейдвуд*. В корме, у одноветвевых судов, через дейдвуд должен проходить вал гребного винта, который и помещается тогда в особой трубке, наз. *дейдвудною трубою*. Нос и корма заканчиваются *штевнями*—брусками, представляющими продолжение киля: в носу помещен *форштевень* или *стем*; в корме—*агтерштевень* или *старпост*. Если судно винтовое, то позади винта ставятся еще бруска, параллельная старпосту и наз. *рудерпостом*; к последнему привинчивается руль. Для образования непроницаемой оболочки остов судна обшивается *наружною обшивкою* из досок, расположенных вдоль судна. Обшивка на уровне воды наз. *бархотом*; около уровня верхней палубы—*ширстреком*; эти пояса обшивки делаются толще других, так как первый подвергается ударам со стороны плавающих предметов, а второй служит продольною связью судна. По высоте судно разделяется на несколько ярусов *палубами*; для устройства их устанавливаются поперец судна *бимсы* (балки), соединяющие правую и левую сторону одних и тех же шпангоутов; на бимсы кладется *палубная настилка* из деревянных досок, расположенных вдоль судна. Как палубная настилка, так и обшивка служат главными связями, препятствующими продольному изгибу судна (см.). По борту судна, а также и вокруг отверстий в палубе ставятся доски настилки более толстые, чем в остальных местах; эти доски наз. *ватервейсами*. При установке на палубах тяжелых предметов и под длинными бимсами ставятся подкрепления—стойки (*пиллерсы*), часто из железа, даже на деревянных судах. Палубы имеют всегда погреб,—приподнимаются к носу и корме и опускаются к борту. Цель этого—облегчить сток воды, к борту, где по особым трубкам (*шпигатам*) выливается за борт. Отверстия на палубе для стока вниз, для освещения больших пространств, для разгрузки и вы-

грузки и т. д. наз. *люками*. Вокруг них ставится толстый брус (*комитс*) в видѣ порога, служащій также и для предупрежденія стока внизъ воды. Отверстія для прохода мачты наз. *пяртирсамы*; мачта въ нихъ закрѣпляется клинѣми, загоняемыми въ отверстие между мачтою и палубою. Нижний конецъ (*шпор*) мачты устанавливается въ гнѣздѣ изъ толстыхъ брусевъ, называемыхъ *степсомъ*; овъ дѣлается на палубѣ только у легкихъ мачтъ (или у бизань-мачты); у болѣе тяжелыхъ мачтъ стеньга устраивается на кильсоны. Чтобы разнести давление какой-нибудь тяжести, сосредоточенной въ одномъ мѣстѣ палубы на большее число бимсовъ, подъ ними прикрѣпляются продольныя брусья, наз. *карленсамы* (напр. подъ степсомъ мачты на фиг. 6). У большихъ люковъ, гдѣ приходится перерѣзать для нихъ нѣкоторые бимсы, концы послѣднихъ упираются также въ карленсы, продолженные по бокамъ люка. Наружные концы бимсовъ лежатъ на толстыхъ брусьяхъ, наз. *клямсами*, и расположенными съ внутренней стороны борта; бимсъ соединяется съ бортомъ при помощи кницъ, представляющихъ собою или изогнутыя деревья или же желѣзныя полосы, согнутыя подъ угломъ и скрѣпленныя съ бимсомъ и бортомъ болтами (фиг. 4). Ниже клямсовъ расположены продольныя пояся внутренней обшивки, назыв. въ между-палубномъ пространствѣ *стикретинсами*. Внутренняя обшивка имѣется и въ трюмѣ; для стока воды въ трюмъ около центрального кильсона внутренняя обшивка не доходитъ до него, оставляя каналъ, назыв. *лимбербортовымъ каналомъ*. Для укрѣпленія днищевой части по сторонамъ центрального кильсона ставятся еще продольныя брусья, наз. *боковыми кильсонами*. Соединеніе различныхъ частей деревяннаго судна между собою дѣлается болтами: мѣдными, заклепываемыми на концахъ, и желѣзными оцинкованными съ гайками на рѣзбѣ; затѣмъ многія части соединяются между собою *пачелами* (деревянными длинными цилиндрами изъ твердаго дерева), какъ, напр., обшивка въ прямомъ мѣстѣ или же *коксамы* (деревянными короткими цилиндрами, длина которыхъ равна диаметру). Эти послѣднія средства употребляются главнымъ образомъ для препятствія усиленіямъ срѣзывающимъ, дѣйствующимъ по плоскости соединенія. Одна изъ слабыхъ сторонъ деревянныхъ сооружений трудность соединить части такъ, чтобы они работали на растяженіе. Продольныя брусья, для соединенія между собою, имѣютъ по концамъ замки; иногда пользуются металлическимъ соединеніемъ; бимсы соединяются съ бортомъ желѣзными кницями; носовая и кормовая оконечности судна имѣютъ внутри *бреитики* (горизонтальныя кницы, соединяющія штевень съ обшивкою, часто изъ желѣзныхъ согнутыхъ подъ угломъ полосъ); но всѣ эти соединенія не особенно прочны, могутъ расшататься и (какъ напр., у килей) крѣпость мѣста соединенія гораздо слабѣе, чѣмъ осталая часть бруса, даже тамъ, гдѣ сѣченіе ослаблено болтами. Вслѣдствіе такихъ причинъ, деревянное судно рѣдко дѣлается очень длиннымъ (т. е. съ боль-

шимъ отношеніемъ длины къ ширинѣ) и кромѣ того въ деревянныхъ судахъ наибольшее значеніе для крѣпости имѣютъ не замки, соединяющіе продольныя брусья, а способъ расположенія послѣднихъ, именно такъ, чтобы при нѣсколькихъ параллельныхъ брусьяхъ стыки располагались въ разностъ, т. е. возможно далѣе другъ отъ друга. Такая *перевязка* частей между собою должна строго соблюдаться у главныхъ связей—киля съ кильсономъ и резенкилемъ, наружной обшивки и палубы. Материаломъ для постройки деревянныхъ судовъ служить—большой частью дубъ или тикъ для главныхъ частей (киля, бимсовъ, ватервейсовъ и т. д.) и сосна для остальныхъ частей. Всѣ части, для предупрежденія гніенія, при установкѣ на суднѣ, промазываются у соприкасающихся частей свинцовыми бѣлами или сурикомъ. Соединенія, требующія непроницаемости (обшивка и палубы), конопатятся и заливаются гарпіусомъ. Съ введеніемъ желѣзнаго и вообще металлическаго судостроенія постройка деревянныхъ судовъ значительно сократилась, хотя въ мѣстахъ лѣсистыхъ, напр., Россія, Швеція, Норвегія, С.-А. Соед. Штаты, еще строятся и деревянные суда, но уже небольшихъ размѣровъ (не болѣе 800—1000 т.). См. Окуновъ, «Руководство по теоріи и практикѣ кораблестроенія»; Stenpeau, «Constructions navales» (Пар.); также правила обществъ регистраціи судовъ: Ллойда (Lloyd's Register of shipping), Веритасъ Норвежскій (Det Norske Veritas) и проч.

В) *Желѣзное судостроеніе*. Развитіе желѣзодѣлательной промышленности съ одной стороны и уменьшеніе количества лѣсовъ въ Европѣ съ другой стороны, явились причиною того, что въ началѣ XIX вѣка появилось стремленіе строить суда изъ желѣза. Первое желѣзное судно («Ааровъ Мангби») было построено въ Англіи въ 1820 г. Преимущества такихъ судовъ выяснились скоро и изъ желѣза начали строить суда сначала рѣчныя, а потомъ и для океанскаго плаванія. Въ 40—50 годахъ желѣзо уже окончательно утвердилось въ С.; по введеніи въ промышленность мягкой стали Сименса Мартена желѣзо было замѣнено ею и съ половины прошлаго вѣка деревянные суда продолжали строить главнымъ образомъ для каботажнаго плаванія—особенно въ странахъ, богатыхъ еще лѣсомъ (Россія, Норвегія и т. д.); кромѣ того, мелкія суда (шлюпки, яхты) также еще до сихъ поръ строятъ изъ дерева, ради дешевизны и болѣе простоты ихъ постройки. Преимущество желѣзнаго, стальнаго или другого металлическаго судна передъ деревяннымъ слѣдующія: 1) большая крѣпость, при возможности придавать судну всевозможныя формы и размѣры; 2) большая легкость корпуса судна, слѣд. большій полезный грузъ; 3) болѣе продолжительный срокъ службы: для деревянныхъ судовъ оны не болѣе 15 лѣтъ; для желѣзныхъ—отъ 40—50 и болѣе. Недостатки этихъ судовъ: 1) большая начальная стоимость ихъ; 2) легкая пробиваемость обшивки при нормальныхъ ударахъ, слѣдовательно, большая опасность потопленія, чѣмъ у деревяннаго судна, обладающаго къ тому же и плавучестью—самато

СУДОСТРОЕНИЕ. I и II.

Фиг. 1—7: деревянное судостроение.

Фиг. 1. Поперечный разрез деревянного судна (одна половина): *a*—киль, *b*—резенкиль, *c*—кильсонь, *d*—боковой кильсонь, *e*—внутренняя обшивка, *f*—наружная обшивка, *g*—флортимберсь, *h, h...*—футоксы, *i, i...*—бимсы, *k*—баргоуть, *l*—ширстрекъ, *m, m...*—настилка палубы, *n, n...*—ватервейсы, *o, o...*—клямсы, *p, p...*—железные кницы, *q, q...*—спиркетансы, *r*—лимбербортовая доска; подъ нею лимбербортовый каналъ (для стока воды), *s*—топтимберсы, *t*—фальшбортъ.

Фиг. 2. Нижняя часть шпангоута у киля: *a*—киль, *b*—фальшкиль, *c*—резенкиль, *d*—кильсонь, *e*—флортимберсь, *f*—обшивка (наружная).

Фиг. 3. Нижняя часть поворотныхъ шпангоутовъ: *a, a...*—чаки дейдвуда, *b*—шпангоуть, *c*—киль.

Фиг. 4. Соединение бимса съ бортомъ: *a*—палуба, *b*—ватервейсъ, *c*—бимсъ, *d*—спиркетинсъ, *e*—железная кница, прикрѣпленная къ бимсу и борту болтами *f*, *g*—шпангоуть, *h, h...*—клямсы, *i*—коксы, *k*—наружная обшивка.

Фиг. 5. Разрезъ носовой части судна: *a*—бушпритъ, *b*—форштевень (стемь), *c, c...*—чаки носового дейдвуда, *d, d...*—брештуки (железные), *e, e...*—бимсы, *f*—киль.

Фиг. 6. Разрезъ кормовой части судна: *a*—мачта, *b*—степсъ мачты, *c*—киль, *d*—кильсонь (изъ двухъ брусевъ), *e*—флортимберсы, *f, f...*—шпангоуты, *g*—промежутки между шпангоутами (шпанія), *h*—поворотные шпангоуты, *i*—дейдвудъ, *k*—дейдвудная труба для прохода вала винта, *l*—гребной винтъ, *m*—старинность (составной), *n*—рудерность (составной), *o, o, o...*—рулевые крючьи и петли, *p, p, p*—бимсы, *q, q, q...*—карленсы, *r, r, r...*—люки, *s, s...*—партнерсы, *t, t, t...*—брештуки (железные).

Фиг. 7. Горизонтальное сѣченіе носовой части съ показаніемъ прямыхъ и поворотныхъ шпангоутовъ: *a*—форштевень, *b*—обшивка, *c, c...*—прямые шпангоуты, *d, d...*—поворотные шпангоуты.

Фиг. 8—26: железное судостроение.

Фиг. 8. Сѣченіе фигурнаго металла для судостроенія: *a*—угловая сталь равнобокая (угольникъ *p*), *b*—угловая сталь неравнобокая (угольникъ *n*), *c*—тавровая сталь, *d*—бульбовая сталь (бимсовая сталь), *e*—углобимсовая сталь, *f*—тавробимсовая сталь, *g*—коробчатая (шволерная) сталь, *h*—зетовая (прямая) сталь, *i*—зетовая (косая) сталь, *k*—двутапровая сталь.

Фиг. 9. Сѣченіе судна построеннаго по поперечной системѣ: *1*—брускоый киль, *2*—обшивка, *3*—листь флора, *4*—прямой уголь-

никъ шпангоута, *5*—обратный, *6*—боковой киль, *7*—кильсона, *8*—пиллерсь, *9*—бимсъ, *10*—заварная кница (т. е. разрезанная на концѣ, съ привареннымъ внутри кускомъ листа стали), *11*—деревянная настилка, *12*—фальшбортъ.

Фиг. 10: *a*—наружный слой горизонтальнаго киля, *b*—внутренній слой горизонтальнаго киля, *c*—прямой угольникъ шпангоута, *d*—обратный угольникъ шпангоута, *e*—вертикальный киль, *f*—средній листъ внутренней обшивки.

Фиг. 11. Прямѣръ устройства кницы: *a*—бимсъ, *b*—шпангоуть (изъ угольника), *c*—обшивка, *d*—обдѣлочный угольникъ по палубѣ.

Фиг. 12. Железная настилка палубы: *a*—листы настилки, *b*—плашка (соединительная), *c, c...*—мѣста бимсовъ.

Фиг. 13. Непроницаемая переборка (поперечная): *a, a...*—листы обшивки, *b, b...*—обдѣлочный угольникъ, *c, c*—соединительная планка, *d, d*—ребро укрѣпляющее переборку, *e, e*—кницы (листы) соединяющія ребра съ верхомъ и низомъ, *f*—обдѣлочный угольникъ при проходѣ бимсовъ черезъ продольную непроницаемую переборку.

Фиг. 14. Расположеніе непроницаемыхъ переборокъ на военномъ суднѣ: *A*—боковой разрезъ, *B*—планъ трюма, *C*—непроницаемая переборка въ днищѣ (непроницаемые шпангоуты и стиргера—въ средней части), *D*—сѣченіе судна: *a, a*—машинныя отдѣленія, *b, b, b*—котельныя отдѣленія, *c, c...*—угольныя ямы, *e, e*—корридоръ позади брони. Въ носу и кормѣ—выгородки для артиллерійскихъ запасовъ (патронные, бомбовые и др. погребя), для провизіи.

Фиг. 15. Сѣченіе парохода «Great Eastern», построеннаго по продольной системѣ набора: *a*—наружная обшивка, *b*—внутренняя обшивка, *c, c...*—стригера, *d, d...*—продольные бимсы.

Фиг. 16. Мидель-шпангоуть (средній шпангоуть) броненоснаго судна: *a, a, a...*—бракеты шпангоута (короткіе листы у шпангоута), *b, b...*—флоръ съ вырѣзами, *c, c, c...*—стригера, *d*—тельфъ (листъ, образующій полку для брони), *e*—броневая плита, *f*—деревянная «подкладка позади брони» (для уменьшенія передачи сотрясеній корпусу судна при снарядѣ попавшемъ въ броню), *g*—шпангоуть подводнаго борта, *k*—бронированная палуба, съ деревянною подъ нею подкладкою (въ послѣднее время подкладка не ставится), *i*—стойка позади брони (продолженіе шпангоута изъ коробчатого профиля). Наружная обшивка и внутреннее дно не показаны.

Фиг. 17. Днище коммерческаго судна, приспособленное для водянаго балласта: *a*—горизонтальный киль, *b*—вертикальный киль

—настилка внутреннего дна, *d*—непроницаемый стрингеръ, ограничивающій съ бортовъ междулонное пространство, *e*—одинъ изъ видовъ флора, *f*—шпангоутъ выше внутреннего дна, *g*—непроницаемый флоръ, раздѣляющій междулонное пространство по днѣ на отсѣки.

Фиг. 18. Форштевень коммерческаго судна: *a*—верхняя палуба, *b*—форштевень, *c*—вертикальный киль, *d*—соединеніе штевня съ брусковымъ килемъ въ замокъ, *e*—сѣченіе форштевня, съ показаніемъ отогнутыхъ краевъ обшивки.

Фиг. 19. Форштевень военнаго судна (таранъ): *a*—форштевень, *b*—сѣченіе по 1—2, *c*—сѣченіе по 3—4, *d*—замокъ, соединяющій двѣ части форштевня (при невозможности отлить его цѣлымъ) и видъ соединенія сверху, *e*—вертикальный киль, *f*—горизонтальный киль, *g*—сѣченіе по 5—6 (съ приливомъ для соединенія съ вертикальнымъ килемъ), *h*—усы тарана (ребра укрѣпляющія его отъ изгиба въ сторону), *i*—броневая палуба (карапасная) снимающаяся до форштевня, *k*—платформа. } Служащія для укрѣпленія носовой части съ тараномъ.

Фиг. 20. Ахтерштевень коммерческаго судна.

Фиг. 21. Ахтерштевень военнаго судна съ балансирнымъ рулемъ (и отверстіемъ для винта).

Фиг. 22. Ахтерштевень военнаго судна съ простымъ рулемъ.

Фиг. 23. Сѣченіе бронированнаго судна съ двумя поясами брони и съ внутреннею наклонною броневою палубою: *a*—поясъ брони по грузовой ватерлиніи, *b*—поясъ казематной брони, *c*—броневая палуба (средняя тонкая часть), *d*—броневая палуба (боковая, наклонная толстая часть).

Фиг. 24. Сѣченіе бронированнаго судна съ двумя поясами брони: *a*—броня по грузовой ватерлиніи, *b*—поясъ казематной брони, *c*—броневая палуба (тонкая).

Фиг. 25. Сѣченіе небронированнаго судна съ угольною защитою жизненныхъ частей (т. е. машинъ, котловъ, и проч.): *a*—верхняя угольная яма, *b*—нижняя угольная яма, *c*—котель, *d*—дымовая труба.

Фиг. 26. Обшивка судна: *a, a, ...*—шпангоуты, *b, b, ...*—листы обшивки (накрывающія поясья), *b*—листы обшивки (прилежащія поясья), *c*—прокладка (планка) на шпангоутахъ у накрывающихъ поясьевъ, *d*—стыковая планка.

Фиг. 27—36: судовыя машины.

Фиг. 27. Продольный разрѣзъ цилиндрическаго котла съ обратнымъ ходомъ дыма: *a*—топка, *b*—колосники, *c*—огненная коробка, *d*—дымогарныя трубки, *e*—связи соединяющія плоскія части котла.

Фиг. 28. Поперечный разрѣзъ того же котла: *A*—разрѣзъ по трубкамъ, *B*—разрѣзъ по огненной коробкѣ, *a, a*—отверстія на плоской стѣнкѣ, для осмотра котла (съ герметически закрывающимися крышками), *b*—шовъ на плоской стѣнкѣ, *c*—ребра, укрѣпляющія верхнюю часть огненной коробки, *d*—связи у огненной коробки.

Фиг. 29. Котель Дю-Тампля-Гюо. справа—сѣченіе котла, слѣва—сѣченіе по ХУЗ: *A*—колосниковая рѣшетка, *B*—огненное пространство, *C, C*—водогрѣбныя трубки, *D, D*—листы, съ просверленными отверстіями въ нижней части, направляющія продукты горѣнія въ дымовую трубу, *E*—дымовые ходы.

Фиг. 30. Машина колеснаго парохода съ качающимся цилиндромъ: *A*—валь машины, *B*—цилиндръ, *C*—золотниковая коробка (тяги не показаны), *D*—штокъ поршня.

Фиг. 31. Боковое колесо съ поворотными лопастями: *a*—валь машины, *b*—подшипникъ у борта, *c*—радіусы (неподвижные), *d*—эксцентрикъ на кожухѣ колеса, *e*—тяги отъ него, *f*—лопасти колеса.

Фиг. 32. Упорный подшипникъ у вала винтового парохода.

Фиг. 33. Поверхностный холодильник простѣйшаго устройства: *a*—входъ пара, изъ цилиндра паровой машины, *b*—выходъ осажденной воды (въ воздушный насосъ, *c*—входъ воды { осаждающей паръ, *c*—*d*—выходъ } трубки холодильника, *f, f*—трубныя доски, въ которыя укрѣплены трубки холодильника.

Фиг. 34. Винтъ 4-хъ лопастный, со съемными лопастями: *a*—валь, *b*—муфта винта (ступица), *c*—гайка, навинченная на конецъ вала, для удержанія муфты, *d*—лопасти, съ муфтой внизу для прикрѣпленія къ муфтѣ винта, *e*—сѣченіе лопастей, *f*—копачекъ, предохраняющій гайку.

Фиг. 35. Кронштейны гребныхъ валовъ у двухвинтоваго судна: *a*—выходъ вала внаружу судна, *b, b*—верхняя и нижняя часть кронштейна, *c*—подшипникъ кронштейна, *d*—винтъ.

Фиг. 36. Разрѣзъ котла Бельвилля: *A*—трубки, *B*—нижній коллекторъ, *C*—верхній коллекторъ, *D*—дымовая труба, *E*—колосники.

1. The first part of the document discusses the importance of maintaining accurate records of all transactions and activities. It emphasizes that this is crucial for ensuring transparency and accountability in the organization's operations.

2. The second part of the document outlines the various methods and tools used to collect and analyze data. It highlights the need for consistent and reliable data collection processes to support effective decision-making.

3. The third part of the document focuses on the role of technology in data management and analysis. It discusses how modern software solutions can streamline data collection, storage, and reporting, thereby improving efficiency and accuracy.

4. The fourth part of the document addresses the challenges associated with data management, such as data quality, security, and privacy. It provides strategies to mitigate these risks and ensure that data is used responsibly and ethically.

5. The fifth part of the document concludes by summarizing the key findings and recommendations. It stresses the importance of ongoing monitoring and evaluation to ensure that data management practices remain effective and aligned with the organization's goals.

6. The sixth part of the document provides a detailed overview of the data collection process, including the identification of data sources, the design of data collection instruments, and the implementation of data collection procedures.

7. The seventh part of the document discusses the importance of data quality and the steps taken to ensure that the data collected is accurate, complete, and reliable. It also addresses the issue of data consistency across different sources and time periods.

8. The eighth part of the document focuses on the analysis and interpretation of the collected data. It describes the various statistical and analytical techniques used to extract meaningful insights from the data and to identify trends and patterns.

9. The ninth part of the document discusses the role of data in decision-making and the importance of using data-driven insights to inform strategic and operational decisions. It also highlights the need for clear communication of data findings to relevant stakeholders.

10. The tenth part of the document provides a final summary and concludes the report. It reiterates the key findings and recommendations and expresses confidence in the effectiveness of the data management practices implemented.

11. The eleventh part of the document includes a list of references and sources used in the report. It provides a comprehensive list of the literature and data sources consulted during the research and analysis process.

12. The twelfth part of the document contains an appendix with additional information and data. This includes detailed tables of data, supplementary figures, and other relevant information that supports the findings and conclusions of the report.

13. The thirteenth part of the document provides a list of abbreviations and acronyms used throughout the report. This helps to ensure clarity and consistency in the use of terms and symbols, making the report easier to read and understand.

14. The fourteenth part of the document includes a list of figures and tables. This provides a visual representation of the data and findings, making it easier to identify trends and patterns. Each figure and table is accompanied by a brief description and explanation of its content.

15. The fifteenth part of the document contains a list of footnotes and endnotes. These provide additional information and references that are not included in the main body of the report. They are used to provide context, clarify details, and cite sources for specific data points or findings.

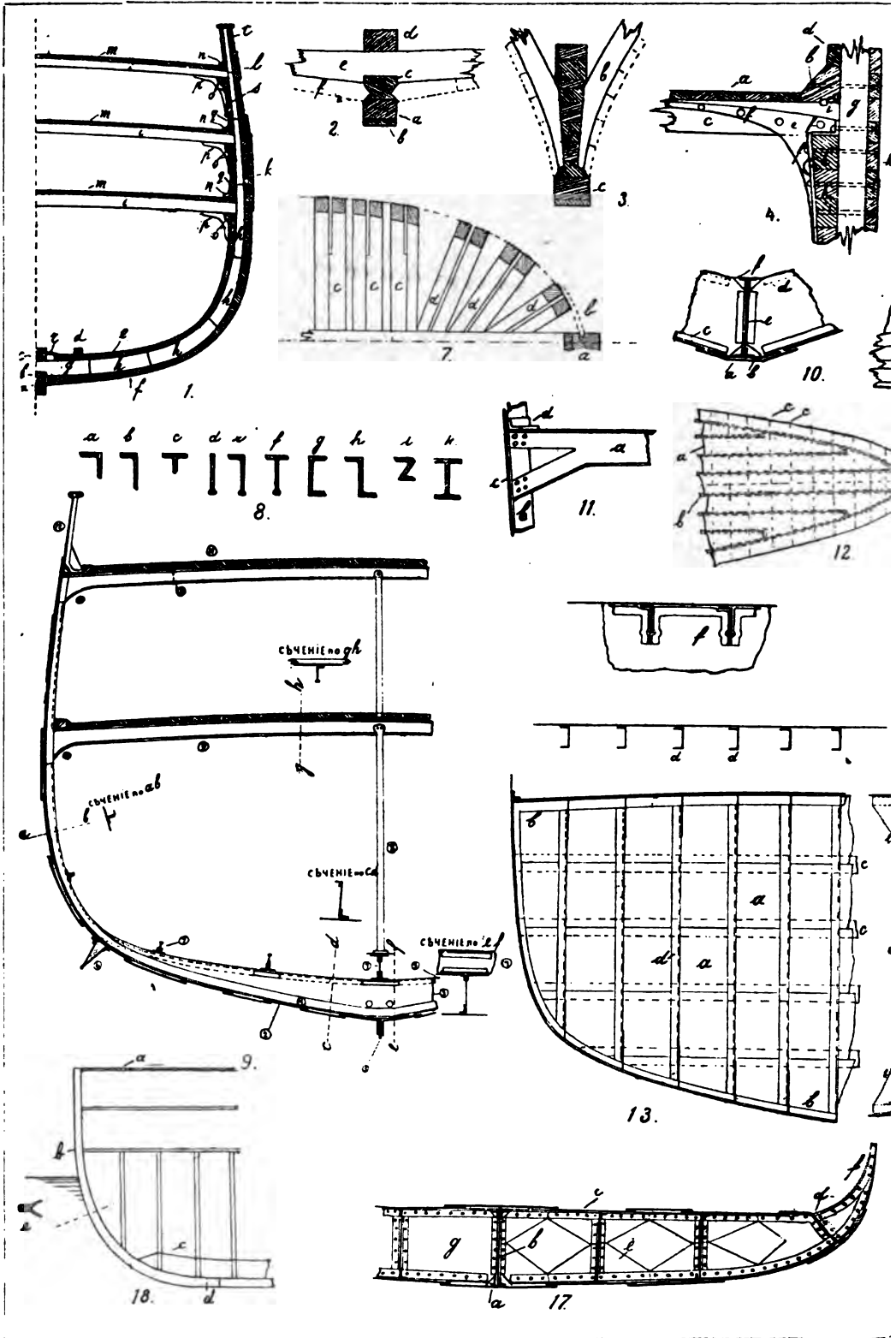

О Б Н И Е. I.

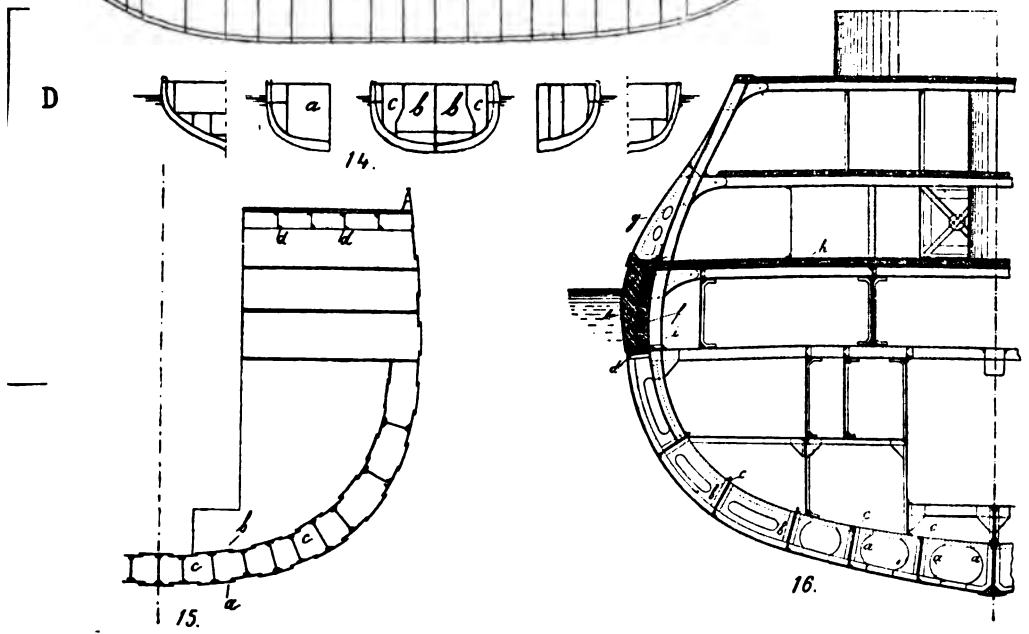
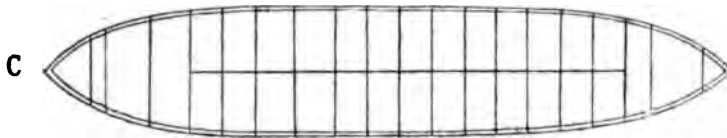
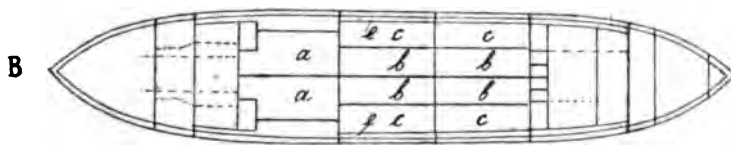
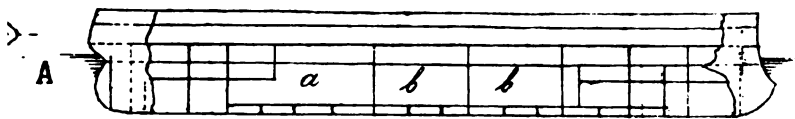
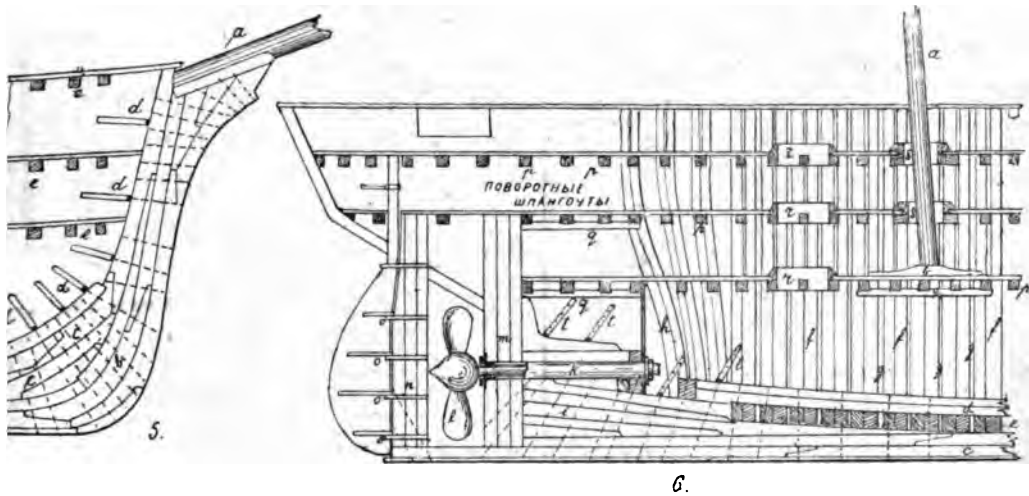

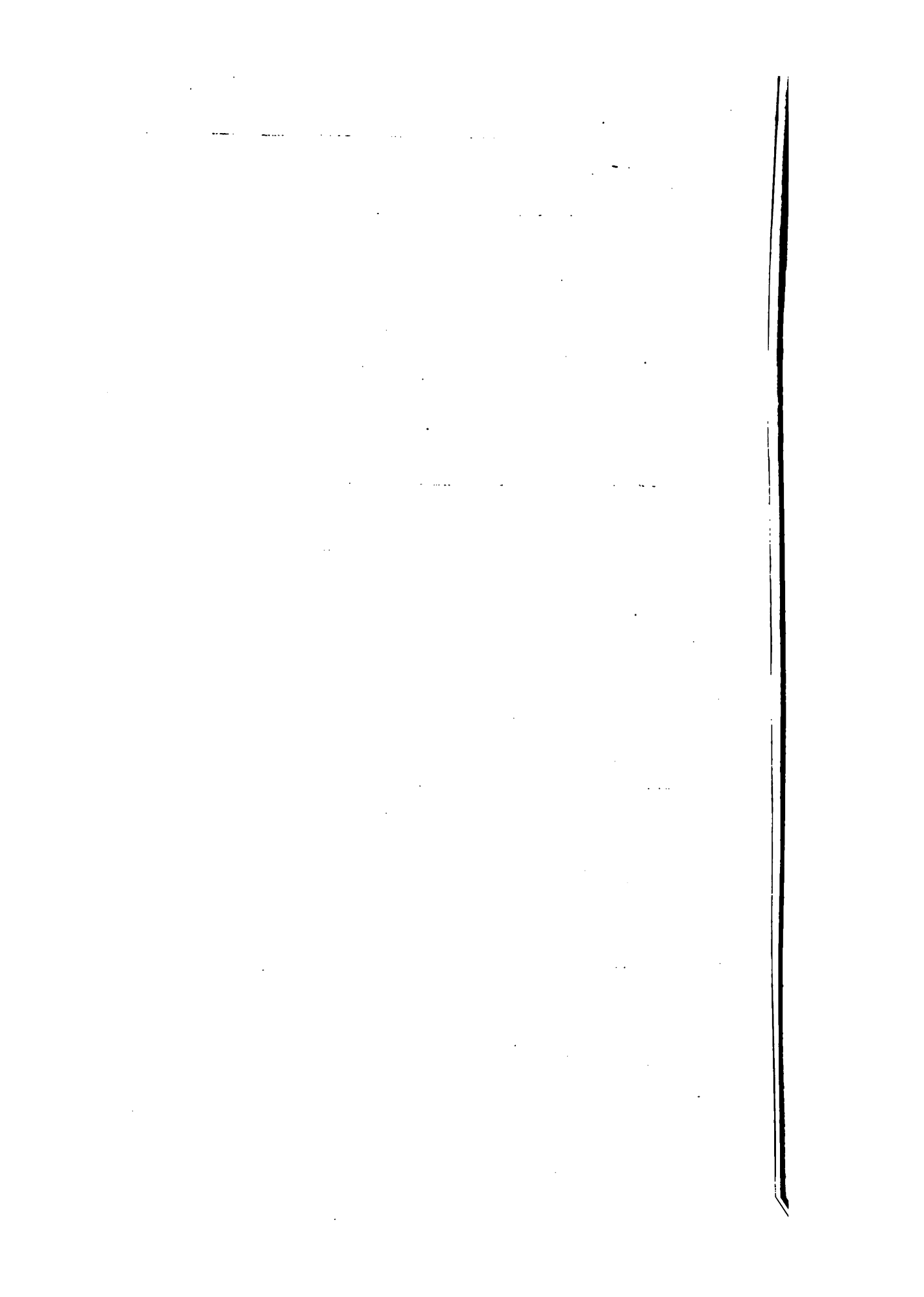



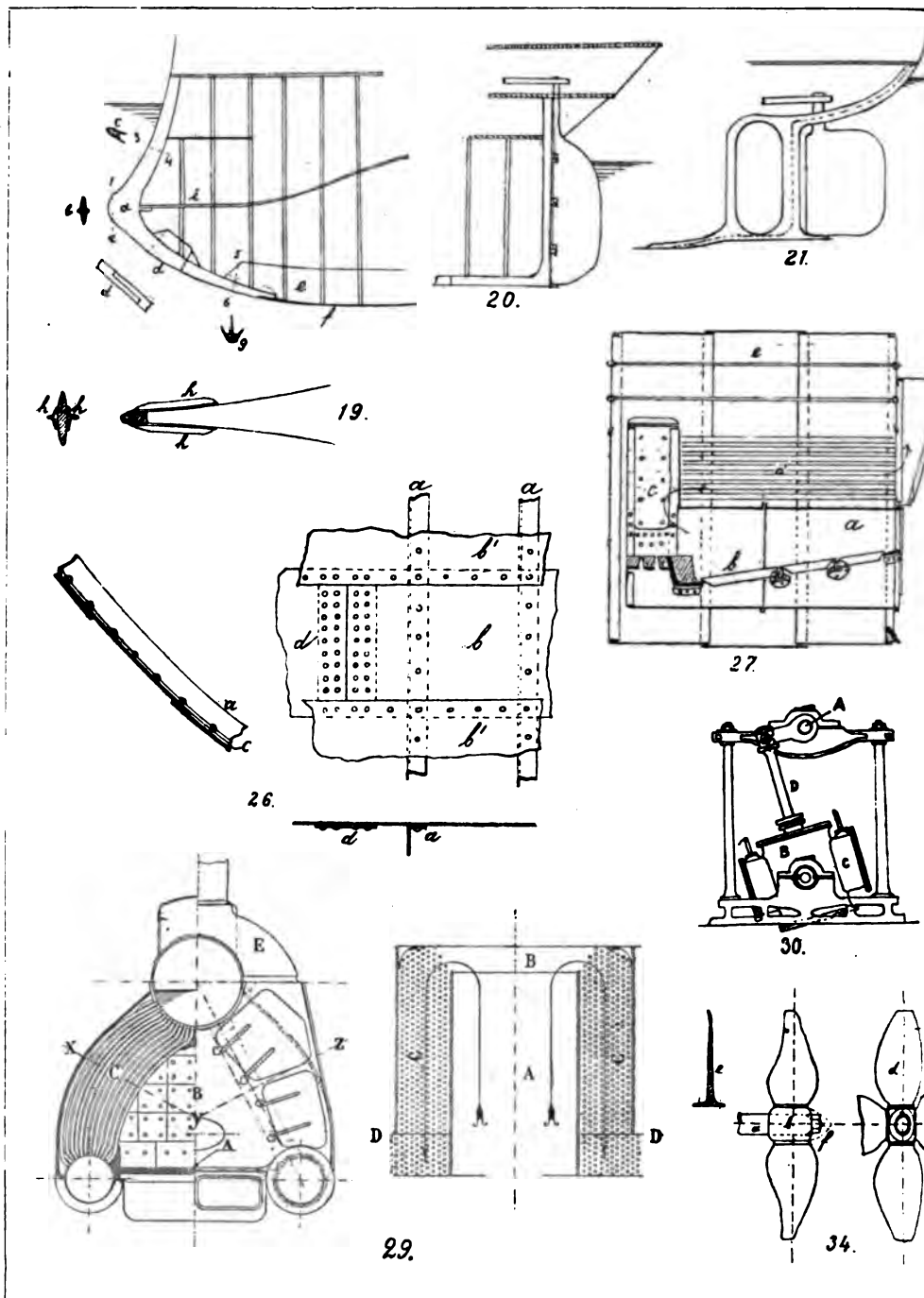

В И Е. II

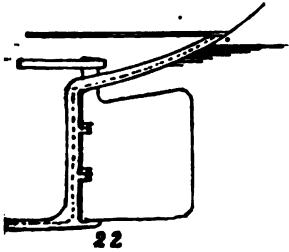

22

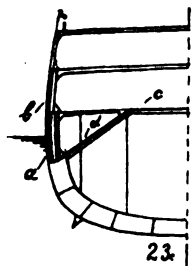

23

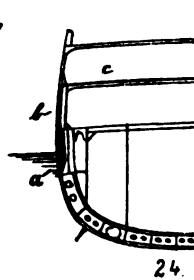

24

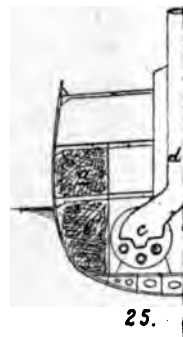

25

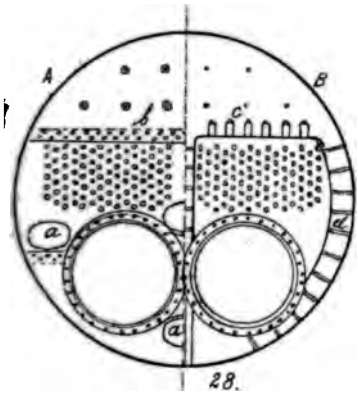

28

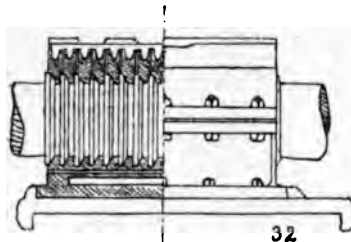

32

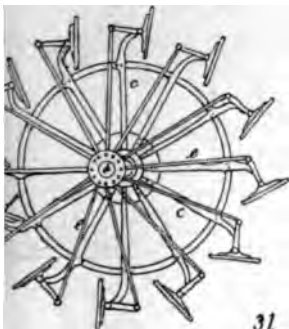
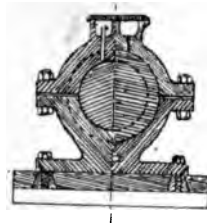

31

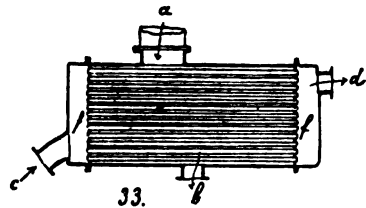
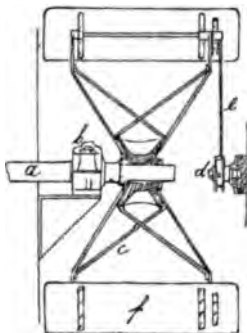

33

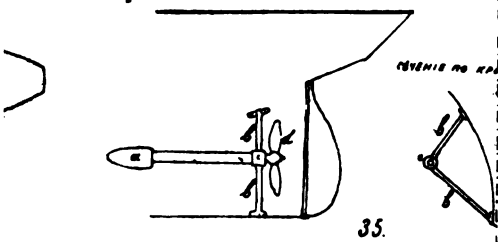

35

КОНЕЦ ПО КРАЙТОВОМУ.

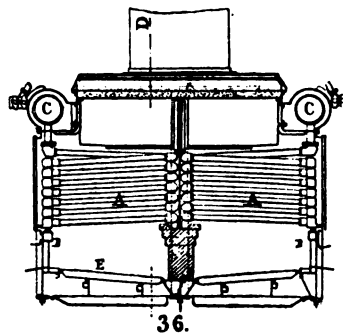

36

Сиб., Тип. Брок.-Ефровъ.



материала постройки. Первое неудобство обуславливается продолжительностью службы железного судна; второе стараются устранить устройством на судне непроницаемых перегородок (переборок), локализирующих доступ воды при пробоях и постановкой сильных помп и других средств, позволяющих выкачивать воду из любого непроницаемого отделения на судне. По конструкции остова (корпуса) судна, деревянное судно было принято в началъ за образец при постройкѣ и железного, съ тою разницею, что брусъ былъ замѣненъ желѣзными болтами, и вообще фигурнымъ металломъ, а доски—листами. Слѣвия фигурнаго металла, употребляемаго въ С., показаны на фиг. 8. Конструкция желѣзнаго судна, построеннаго съ поперечнымъ наборомъ (шпангоутами), аналогично съ конструкціей деревяннаго судна и показана на фиг. 9. Здѣсь составной деревянный шпангоутъ замѣненъ желѣзнымъ, изъ листа (флора) и двухъ угольниковъ (нижній—прямой угольникъ; верхній—обратный), при чемъ листъ къ борту служиваетъ и при загибѣ вверхъ шпангоутъ состоитъ уже изъ двухъ угольниковъ—прямого и обратнаго, склепанныхъ между собою. На шпангоутахъ поставлены кильсоны или стрингеры изъ углового бимсового и др. вида желѣза, соответствующіе деревяннымъ кильсонамъ. Киль сдѣланъ въ видѣ желѣзной толстой полосы, къ которой присоединяются листы обшивки, отогнутые такъ, что обхватываютъ го съ боковъ; на металлическихъ судахъ онъ же не играетъ такой роли, какъ на деревянныхъ, гдѣ онъ былъ главною связью для шпангоутовъ; поэтому онъ сохраняется лишь для уменьшенія дрейфа и качки, такъ какъ представляетъ поверхность, сопротивляющуюся боковому движению въ водѣ. На большихъ судахъ его не дѣлаютъ вовсе брусковымъ; листъ обшивки на его мѣстѣ дѣлается толще и наз. *юри-оптимальнымъ килемъ*; средній стрингеръ, проходящій надъ нимъ—*вертикальнымъ килемъ*. Для уменьшенія же размаховъ качки придѣлываютъ къ обшивкѣ *боковые кили* (см. фиг. 9) на протяженіи около $\frac{2}{3}$ длины судна. Бимсы изъ углобимсового желѣза; соединеніе ихъ съ шпангоутомъ дѣлается при помощи *киль*—желѣзныхъ листовыхъ накладокъ; иногда же бимсъ разрѣзался у концовъ, при чемъ нижняя часть его отгибалась внизъ (фиг. 11). Соединеніе желѣзныхъ полосъ и листовъ заклепками представляетъ гораздо большую относительную крѣпость, чѣмъ соединеніе болтами деревянныхъ частей; поэтому здѣсь бимсъ съ шпангоутомъ образуетъ сплошное кольцо, между тѣмъ какъ у деревяннаго судна тутъ всегда происходитъ игра, т. е. соединенія расшатываются во время волненія. Обшивка у желѣзныхъ судовъ составлена изъ продольныхъ листовъ, обыкновенно по очереди то прилегающихъ вплотную къ шпангоутамъ (прилегающей поясъ), то накрывающихъ по кромкамъ эти листы (накрывающей поясъ). Палуба составлена также изъ продольныхъ листовъ, но расположенныхъ вгладь, на планкахъ снизу, какъ показано на фиг. 12; поясъ настилки, идущій по борту, назыв. палубнымъ стрингеромъ. Деревянная настилка палубы

имѣется и у большинства желѣзныхъ судовъ, такъ какъ она съ одной стороны представляетъ большее удобство для ходьбы, съ другой стороны, какъ теплопроводный материалъ, предохраняетъ жилища помѣщенія отъ холода. Доски настилки располагаются такъ же, какъ и на деревянныхъ судахъ; прикрѣпляются они къ палубѣ при помощи болтовъ. На небольшихъ судахъ иногда подъ деревянной настилкой не имѣется желѣзной; доски же прикрѣпляются непосредственно къ бимсамъ, которые связаны между собою узкими желѣзными полосами по серединѣ и палубнымъ стрингеромъ по борту. Непроницаемые переборки на судахъ дѣлаются изъ листовъ, склепанныхъ другъ съ другомъ и прикрѣпленныхъ къ соседнимъ частямъ при помощи углового металла, окаймляющаго всю переборку по ея окружности (обдѣлочный угольникъ). Этотъ угольникъ плотно прилегаетъ ко всѣмъ частямъ у края переборки, напр. у бимсовъ, пересѣкающихъ продольную переборку и зачеканивается по своимъ кромкамъ—такъ же какъ и всѣ швы переборки, для приданія послѣдней непроницаемости. Для противодѣйствія давленію воды на переборку къ ней прикрѣпляютъ вертикальные ребра (если листы горизонтальны; въ противномъ случаѣ наоборотъ) изъ фасоннаго металла—углового корбчатаго, зетообразнаго и т. д. Расположеніе непроницаемыхъ переборокъ зависитъ отъ назначенія судна: коммерческое судно имѣетъ ихъ столько, чтобы при пробояхъ, заволашившей одно или два непроницаемыхъ отдѣленія, не затонуло; военное судно имѣетъ больше переборокъ, для того, чтобы такіа помѣщенія, какъ напр. патронные, миныны и др. погреба, кроить-камеры и т. д., находились каждый въ особомъ водонепроницаемомъ отдѣленіи (фиг. 14). Для предохраненія судна отъ небольшихъ пробояхъ илиечи въ днищѣ устраивается внутреннее дно: къ обратному угольнику шпангоутовъ прикрѣпляются листы, образующіе у днища вторю непроницаемую оболочку судна. Одинъ изъ первыхъ удачныхъ примѣровъ устройства такой двойной обшивки—это на извѣстномъ «Great Eastern» (1858 г.), гдѣ внутренняя обшивка простиралась отъ днища до первой (снизу) палубы. На этомъ суднѣ, сильно превосходившемъ современныя ему суда своею величиною (длина 683 фт.; ширина 83½ фт., водоизмѣненіе 25000 тоннъ) впервые были приняты коренныя измѣненія въ конструкціи набора для обезпеченія продольной крѣпости. Шпангоутовъ на немъ не было, но между внутренней и наружной обшивками была проложена продольная связи—стрингера, какъ это показано на фиг. 15. Точно также и бимсы были замѣнены продольными балками. Этимъ устройствомъ вполнѣ достигалась продольная крѣпость, но оно было неудобно по своей трудности при постройкѣ судна. Вслѣдствіе этого, а также и изъ-за необходимости на военныхъ броненосныхъ судахъ имѣть и поперечную крѣпость, для поддержки брони, на этихъ судахъ устроили комбинаціи изъ продольнаго и поперечнаго набора, создавъ такъ наз. клетчатую систему набора (фиг. 16). Здѣсь стрин-

гера обыкновенно цѣльные; шпангоуты же состоятъ изъ листовъ, вставленныхъ въ промежутки между стрингерами. Верхние и нижние угольники прерываются то устрингеровъ, то у шпангоутовъ, смотря по условіямъ постройки. Изъ-за болѣе легкой сборки коммерческія суда стараются строить такъ, чтобы шпангоуты были цѣлыми отъ днища до палубы, такъ какъ тогда возможно приступить къ нѣсколькимъ работамъ сразу: къ постановкѣ всѣхъ бимсовъ, настлѣнкѣ нѣсколькихъ палубъ и т. д. Двойное дно у коммерческихъ судовъ рѣдко доходитъ до палубы; чаще всего оно прѣмѣняется, какъ помѣщеніе для водяного балласта (см. фиг. 17). Носовая и кормовая оконечности судна заканчиваются штевнями (форштевнемъ и ахтерштевнемъ) кованными желѣзными или же изъ литой стали. Форштевень (фиг. 18 и 19) у коммерческихъ судовъ представляетъ собою полосу, выгнутую по обводу носа судна, четырехугольнаго сѣченія; у военныхъ штевень служитъ и тараномъ, и поэтому дѣлаютъ его болѣе крѣпкаго сѣченія, при чемъ для обшивки оставляютъ шпунтъ, для предохраненія отдиранія листовъ при ударѣ; для предупрежденія изгиба тарана въ бокъ, придѣлываютъ иногда къ нему два продольныхъ ребра съ двухъ сторонъ (*усы тарана*). Руль у желѣзныхъ судовъ можетъ быть сдѣланъ болѣе разнообразнаго устройства, чѣмъ у деревяннаго; на фиг. 20 показанъ руль обыкновенный, коммерческихъ судовъ; на фиг. 21 руль балансирный (см. Руль), часто употребляющійся у военныхъ судовъ; для предупрежденія поврежденія головы руля у военныхъ судовъ подзоръ (свѣсъ) кормы дѣлаютъ такъ, что румпель и другіе рулевые механизмы находились ниже уровня воды. Наиболѣе рѣзкое отлечіе въ постройкѣ военнаго судна отъ коммерческаго— бронированіе—начали примѣнять со временъ крымской кампаніи, когда три французскія деревянныя батареи были покрыты желѣзными плитами. Какъ составъ брони, такъ и система бронированія часто мѣнялись; въ настоящее время принята броня изъ никелевой стали, закаленной особыми способами (по способу Гарвей—гарвейрованная броня; по способу Круппа—круппированная). Системы бронированія показаны на фиг. 23 и 24; послѣдній способъ считается наиболѣе удачнымъ, такъ какъ снарядъ, пробившій бортовую броню, встрѣчаетъ наклонную (параспанную) подъ очень острымъ угломъ и отскакиваетъ отъ нея, не повреждая жизненныхъ частей (машинъ, котловъ, артиллерійскихъ погребовъ и проч.). Суда болѣе легкія, не предназначенныя для эскадреннаго боя (крейсера и т. п.), защищаются одною лишь палубною бронею, а также и углемъ, помѣщаемымъ въ угольныхъ ямахъ, расположенныхъ по бокамъ котловъ, машинъ и т. д. Правила постройки коммерческихъ судовъ описаны въ изданіяхъ англійскаго Ллойда, бюро Веритасъ, германскаго Ллойда, и т. под. «общество регистраціи судовъ», цѣль которыхъ— дать возможность лицамъ, заинтересованнымъ въ С., возможность требовать отъ заводчиковъ вполнѣ надежныя для плаванія суда.

В) *Судостроительныя работы*.—Постройка каждаго судна раздѣляется на два періода: разработка проекта судна (приготовленіе его детальныхъ рабочихъ чертежей) вмѣстѣ со всѣми необходимыми для судна расчетами и выполненіе этого проекта изъ данныхъ матеріаловъ. Выполненіе проекта судна составляетъ изъ слѣдующихъ работъ: 1) *разбивка на планъ*, т. е. вычерчиванія въ натуральную величину чертежа судна въ особомъ помѣщеніи (планѣ) съ гладко-выстроганнымъ и выкрашеннымъ (обыкновенно въ черную краску) поломъ; 2) *вспомогательныя работы въ эллипсѣ*—установки ступель, блоковъ, лѣсовъ и т. д. и приспособленія для спуска судна на воду; 3) *приготовленія шаблоновъ и лекалъ*—особаго рода выкроекъ, изъ тонкихъ деревянныхъ досокъ, приготовляемыхъ на планѣ и служащихъ для слѣдующей операціи—4) *сборки корпуса судна*. Эта работа состоитъ изъ обрѣзки по шаблонамъ и выгибки по лекаламъ листовъ и полосъ металла, малковки этихъ полосъ (т. е. приданія поперечному сѣченію угольниковъ и др. фасоннаго металла извѣстнаго угла между его полками); намѣтки дыръ на этихъ частяхъ, продавливаніе или сверленіе ихъ; установки всѣхъ частей на мѣстѣ, съ временныхъ ихъ соединеніемъ на болтахъ. 5) *проовки набора*,— т. е. повѣрки правильности установки главныхъ частей судна; 6) *клепки корпуса судна*; 7) *челанки*— приданія непроницаемости швамъ переборокъ, наружной и внутренней обшивокъ, палубъ и др.; 8) *установки дѣльныхъ вещей*—т. е. всѣхъ подѣлокъ—напр. клюзовъ, кнехтовъ, шлюзболовъ, люковъ, дверей и т. п. предметовъ и прикрѣпленія ихъ къ корпусу судна; 9) *плотничьяя работа*—палубъ, подкладки позади брони у военныхъ судовъ и т. д.; 10) *конопатная работа*—конопатка палубъ и т. д. и заливка щелей гарпіусомъ; 11) *столярная работа*—устройство легкихъ деревянныхъ переборокъ, дверей, мебели и т. д.; 12) *окраски корпуса судна*. Перечисленные работы касаются только корпуса судна; на паровомъ суднѣ необходимы еще работы по машинной части: установка котловъ, вспомогательныхъ механизмовъ, электрическаго освѣщенія и т. д.; на военномъ суднѣ—работы по артиллерійскимъ и миннымъ установкамъ. Описаніе постройки военныхъ судовъ см. Окуневъ, «Теорія и практика кораблестроенія (1860) (начало броненоснаго и желѣз. С.); Шлезингеръ, «Курсъ корабельной архитектуры» (1900 г.; изданіе еще продолжается въ 1901 г.). Руководство къ кораблестроенію на французскомъ (Gaide, Cropeau и др.), англійскомъ (Reed—начало желѣзнаго С.; Thearle) и др. языкахъ. Г. *Паровыя суда и ихъ машины*. Паровой двигатель былъ примѣненъ впервые къ кораблю американцемъ Фултономъ, построившимъ первое удачное судно съ паровою машиною для вращенія боковыхъ колесъ въ 1807 г. въ Америкѣ. Примѣненія винта въ качествѣ двигателя, вмѣсто колесъ, было произведено въ тридцатыхъ годахъ тремя изобрѣтателями: Иосифомъ Ресселемъ, чехомъ въ 1827 г. и Эриксономъ и Смитомъ одновременно въ 1836 г. Кромѣ этихъ двухъ двигателей, другихъ при-

способней для придания судну поступательного движения помощью паровой машины — почти не было; различные предложения, напр. двигать судно при помощи воды, выбрасываемой назад из судна, или напр. особого горизонтального колеса с поворотными лопастями, по выполнению скоро убъждали изобретателей в своей непрактичности, так что широкого применения найти не могли. Весь двигательный механизм парового судна можно раздѣлять на три органа: котель (производитель пара), машину (превращающую тепло, заключаемое в паръ, въ работу), движитель—колеса, винты (примѣняющій эту работу къ передвиженію судна).

а) *Котель.* Существующіе морскіе котлы дѣлятся на двѣ главныя группы: огнетрубные и водотрубные котлы. Первые представляют собою резервуаръ съ водою, черезъ который проходятъ трубки и каналы съ продуктами горѣнія; въ настоящее время изъ водотрубныхъ котловъ приняты два типа: 1) наиболѣе распространенный цилиндрической съ обратнымъ ходомъ дыма — такъ наз. котель морского типа (фиг. 27); 2) котель локомотивнаго типа — тотъ же типъ, что и на паровозахъ. Преимущество этихъ котловъ заключается въ простотѣ ухода за ними и экономичности расхода топлива; недостатки: большой вѣсъ, вслѣдствіе большого количества воды въ нихъ и неспособности выдерживать большое давление пара, расслабляющее соединенія котла; продолжительность разводки паровъ, вслѣдствіе того, что неравнобѣрность нагрѣва различныхъ частей, неизбежная при быстромъ нагрѣваніи, причиняетъ вредъ котлу; громоздкость и т. д. Всѣ эти причины заставили котлы огнетрубные, существующіе съ первыхъ временъ парового флота, замѣнять на военныхъ судахъ, гдѣ эти недостатки болѣе замѣтны вслѣдствіе особенности военной службы, повымъ типомъ — водотрубными котлами, гдѣ вода помѣщается въ трубкахъ, нагрѣваемыхъ снаружи горѣніемъ топлива. Такіе котлы отчасти также и безопаснѣе огнетрубныхъ котловъ, такъ какъ взрывъ цѣлага котла гораздо гибельнѣе для судна, чѣмъ взрывъ одной водной трубки. Водотрубные котлы раздѣляются сами на 2 группы: котлы для большихъ судовъ и для мелкихъ судовъ; главныя отличія между этими типами заключается въ томъ, что первые котлы имѣютъ трубки діаметромъ 3—5 дюймовъ, расположенными ближе къ горизонтальному положенію; вторые — имѣютъ тонкія трубки, идущія ближе по вертикальному направленію. Первые котлы считаются болѣе надежными для продолжительной службы; они ставятся на большихъ судахъ, гдѣ нѣтъ особой необходимости сильно стѣсняться вѣсомъ и мѣстомъ для предметовъ, устанавливаемыхъ на судно и поэтому ихъ тамъ ставятъ такое количество, чтобы они давали достаточно пара безъ форсирования (т. е. усиленія горѣнія, посредствомъ вдуванія воздуха въ топку), къ которому они не пригодны изъ-за почти горизонтальнаго положенія трубокъ, затрудняющаго циркуляцію воды. Последній типъ допускаетъ сильное форсированіе и поэтому пригоденъ для мелкихъ быстроход-

ныхъ судовъ, напр. мивныхъ, гдѣ на небольшомъ пространствѣ и съ малымъ вѣсомъ необходимо развить большую силу хотя и съ меньшей экономичностью. Каждый котель состоитъ изъ парового коллектора (резервуара для пара), водогрѣбныхъ трубокъ, въ которыхъ нагрѣвается вода, воднаго коллектора, гдѣ находятся запасъ воды, и топки — для горѣнія топлива. Изъ первой категоріи наиболѣе распространенъ котель Вельвила (фиг. 36), состоящій изъ ряда элементовъ, въ видѣ прямыхъ трубокъ, соединенныхъ между собою такъ, что образуютъ змѣевикъ; затѣмъ довольно удачный типъ представляетъ собою котель Никлосса и др. Вторая категорія, у наиболѣе извѣстныхъ котловъ, представляетъ собою три коллектора (фиг. 29), одинъ верхній — паровой и два водяныхъ, соединенныхъ между собою трубками; по изгибу трубокъ и по мѣсту ихъ закрѣпленія и различаются системы котловъ — Нормана (съ небольшою кривизною); Горникрофта (трубки въ видѣ буквы S); Ярроу (прямыя трубки). Системы водотрубныхъ котловъ существуетъ еще чрезвычайно множество, но до сихъ поръ не пришли еще къ безусловно удачному типу ихъ; всѣ они чрезвычайно сложны, не особенно экономичны, требуютъ внимательнаго ухода за собою, хотя вѣсомъ легче и выдерживаютъ большее давление пара (до 250 фунтовъ давления на 1 кв. дюймъ, т. е. около 17 атмосферъ).

б) *Машина* — зависитъ отъ двигателя: у колесныхъ пароходовъ (съ большими колесами) машины болѣею частью бывають двухъ родовъ: наклонныя и съ качающимися цилиндрами (фиг. 30). На пароходахъ съ заднимъ колесомъ они расположены горизонтально. На винтовыхъ пароходахъ существуютъ машины горизонтальныя, наклонныя, но болѣе всего примѣняется типъ вертикально опрокинутый. По сравненію съ береговыми машинами, морскія машины отличаются стремленіемъ развить наибольшую силу въ ограниченномъ пространствѣ и съ механизмами небольшого вѣса; поэтому въ морскихъ машинахъ пользуются паромъ высокаго давления, заставляя его работать съ большимъ расширеніемъ; послѣднія морскія машины строятся болѣе всего тройнаго расширенія и иногда даже четвернаго, т. е. паръ расширяется послѣдовательно въ трехъ или четырехъ цилиндрахъ. Отработавшій паръ изъ машины у этихъ системъ идетъ въ холодильникъ, гдѣ охлаждается и собирается въ резервуаръ, откуда питаютъ котель водою. Холодильники на судахъ старыхъ, а также и плавающихъ на прѣсной водѣ дѣлались инжекціонной системы, т. е. паръ охлаждался въ немъ при вбрызгиваніи заборной воды, и осаждаемая вода смѣшивалась съ послѣдней. При соленой водѣ, для котловъ съ большимъ давлениемъ пара питаніе этой водою повлекло бы за собою порчу котла; поэтому стали дѣлать холодильники поверхностные, гдѣ паръ проходитъ по трубкамъ, охлаждаемымъ снаружи водою, прогоняемою черезъ холодильникъ при помощи особой циркуляціонной (центробѣжной) помпы; вода же, вмѣстѣ съ

воздухом и оставшимся паромъ, вытягивается особымъ воздушнымъ насосомъ, который передаетъ ее въ теплый злищикъ (мѣсто гдѣ скопляется охлажденная вода и откуда она вновь передается въ котель). О паровыхъ турбинахъ — см. Турбины.

с) *Движитель*. На пароходахъ съ боковыми колесами, валь машины, на который дѣйствуютъ шатуны (колѣчатый валь), располагается поперекъ судна, выхода за бортъ частями, къ которымъ присоединились гребные колеса; послѣдніа состоятъ изъ ступицы, которая вадѣвается на валь; отъ нея расходятся радиусы, соединенные нѣсколькими концентрическими кругами; къ радиусамъ крѣпятъ доски, параллельно оси вала; эти доски (лопасти) при вращеніи и представляютъ сопротивление водѣ, двигающее судно впередъ (ф. 31). При большомъ углубленіи колеса оказывается, что лопасти, ближайшіа къ выходу и входу въ воду, находятся подъ острымъ угломъ къ движенію судна, и слѣд., у нихъ часть работы теряется на бесполезное поднятіе вверхъ и опусканіе воды; поэтому были придуманы колеса съ поворотными лопастями (колеса Моргана). У нихъ при помощи эксцентрика съ тѣгами, помѣщеннаго у наружной части выступа для колеса, лопасти поворачивались такъ, что входили въ воду почти въ вертикальномъ положеніи. Колеса, для предупрежденія обрызгиванія пассажировъ, всегда закрыты сверху особымъ кожухомъ для нихъ. Число оборотовъ, которое можно давать колесному пароходу — около 20—50. Для судовъ большихъ и дальняго плаванія колеса слишкомъ громоздки, при волненіи и качкѣ неравномерно съ обоихъ бортовъ погружаются въ воду, а для военныхъ судовъ неудобны еще, какъ легко поражаемыя непріателемъ. Этими неудобствами не обладаетъ винтъ, находящійся все время подъ водою. Винтъ состоитъ изъ муфты, къ которой прикрѣплены лопасти, числомъ 2, 3 и 4 (ф. 34). Винтъ при вращеніи отбрасываетъ воду назадъ и вслѣдствіе этого валь его испытываетъ реакцію, изъ за которой судно движется впередъ. Для передачи давленія отъ вала къ корпусу судна, на первомъ имѣется упорный подшипникъ (ф. 32), воспринимающій это давленіе. Подшипникъ отличается тѣмъ, что у него имѣются желоба по окружности, въ которые входятъ кольца (утолщенія) вала, которая и упираются въ одну изъ стѣнокъ желобовъ. Винтовъ ставится на суднѣ одинъ, два или три. При боковыхъ винтахъ, для поддержки конца вала, устраиваются особые кронштейны (ф. 35), на которые онъ и опирается по выходѣ изъ корпуса судна. Винтъ дѣлаетъ оборотовъ отъ 50—100 на большихъ судахъ, до 300 на малыхъ, при чемъ полезное дѣйствіе его малымъ отличается отъ полезнаго дѣйствія колесъ (коэффициентъ полезнаго дѣйствія не болѣе 0,7). См. Д. Головъ, «Судовые котлы»; П. Перковский, «Судовыя машины и котлы» (СПб., 1896); Сенъетъ, «Пароходныя машины» (въ русскомъ переводѣ); Вусслей, «Паровыя машины» (въ русскомъ переводѣ); Бьенемъ, «Судовыя машины и котлы» (переводъ) и др. статьи Д. Голова, I. Прокофьева, въ «Морскомъ Сборникѣ», статьи въ

«Engineer», «Engineering» и другихъ техническихъ журналахъ.

Р. Л.—нб.

Судости.—прав. прит. р. Десны; дл. теч. 175 вер.; беретъ начало въ Брянскомъ у., Орловской губ., протекаетъ по Мглинскому, Стародубскому и Новгородъ-Сѣверскому уу., Черниговской губ. Шир. 2—25 саж., глуб. въ нижнемъ теченіи до 2 саж. Сплавъ начинается нѣсколько сѣв. мст. Почпа въ Мглинскомъ у. (на 103 вер.); предметы сплава: плоты, дѣса, вѣски, шалы (въ 1898 г.—493 тыс. пд.). Направление теченія съ С на Ю съ незначительными изгибами; прав. берегъ—глинистый, дѣв.—песчаный, мало различающійся по высотѣ въ верхнемъ теченіи; дѣса расположены съ лѣв. стороны р. Вскрывается С. въ первыхъ числахъ апрѣля, замерзаетъ въ первыхъ числахъ декабря. Притоки: съ прав. (Черниговской) стороны: Рѣша, Песъ, Рѣвень, Кѣста, Деревѣя, Вабля и Мара; съ лѣвой (Орловской): Непурка, Ржавка, Красный Рогъ, Рамусуха, Нетхоръ, Поперѣчя и Вьюновка. Площадь бассейна С. болѣе 4500 кв. вер.

Судоустройство — совокупность постановлений, опредѣляющихъ организацію суда и его вспомогательныхъ органовъ. *Судебная власть* есть одна изъ отраслей власти государственной или—по выраженію наказа имп. Екатерины II—одинъ изъ «среднихъ протоковъ, черезъ которые дѣйствуетъ власть государя». Глава государства, какъ суверенный обладатель судебной власти (Gerichtsgewalt), передаетъ власть рѣшенія судебныхъ дѣлъ (ius iurisdictionis, Gerichtsbarkeit) особымъ судебнымъ органамъ. Въ старину верховная власть принимала непосредственное участіе въ дѣлѣ суда (народъ въ Римской республикѣ, народныя собранія у древнихъ германцевъ, сюзеренъ въ феодалную эпоху, великій князь въ древней Руси); съ развитіемъ законодательства верховная власть начинаетъ передавать отправленіе правосудія особымъ органамъ, подчиненнымъ закону и отвѣственнымъ передъ нимъ. Во Франціи еще въ XIV в. парламенты просили королей, чтобы они лично не участвовали въ разсмотрѣніи дѣлъ о преступленіяхъ, влекущихъ за собою конфискацію имущества, а 10 окт. 1789 г. было установлено, что правосудіе отправляется именемъ короля единственно судебными мѣстами, согласно конституціи и законамъ образованными. Въ Англии еще при Карлѣ I было признано, что ни короли, ни его тайный совѣтъ не имѣютъ права разрѣшать дѣла, касающіяся имущества подданныхъ; вслѣдствіи это правило было распространено и на дѣла уголовныя. Въ Россіи до судебной реформы 1864 г. на разсмотрѣніе Государя Императора восходили чрезъ государственный совѣтъ приговоры сената и уголовныхъ палатъ по нѣкоторымъ категоріямъ дѣлъ. Въ настоящее время отъ непосредственнаго усмотрѣнія Государя Императора зависить: 1) возбужденіе уголовного преслѣдованія противъ высшихъ сановниковъ и предаіе ихъ суду; 2) разрѣшеніе на приведеніе въ исполненіе вступившихъ въ законную силу приговоровъ о дворянахъ, чиновникахъ, священнослужителяхъ и лицахъ, имѣющихъ орденъ, если они

присуждаются къ лишенію всѣхъ правъ состоянія или всѣхъ особенныхъ правъ и преимуществъ; 3) прекращеніе производства по государственнымъ преступленіямъ и 4) предаіе суду членовъ императорскаго дома и отрѣшеніе ихъ отъ принадлежащихъ имъ правъ. Принадлежащее верховной власти судебное верховенство (*Justizhoheit, souveraineté judiciaire*) обнимаетъ: 1) право изданія и измѣненія законовъ, опредѣляющихъ С. и судопроизводство, 2) право назначенія судей, непосредственно или чрезъ специально установленныя для того органы, 3) право верховнаго надзора за дѣятельностью судовъ, путемъ разсмотрѣнія ихъ отчетовъ или назначенія ревизій, 4) право помилованія (въ сферѣ уголовного правосудія), осуществляемое по непосредственному усмотрѣнію или по ходатайству постановившаго приговоръ суда.

Судебная власть дѣйствуетъ именемъ верховной власти, постановляетъ рѣшенія, не нуждающіяся въ утвержденіи ихъ иными властями, имѣетъ право толкованія закона въ предѣлахъ, закономъ указанныхъ. Судебная власть должна быть единою для всего государства; учрежденіе чрезвычайныхъ и специальныхъ судовъ подрываетъ авторитетъ и силу судебной власти, дарованныя закономъ права всѣхъ и каждого; судебная власть должна ограждать свободу личности противъ посягательства всякаго рода. Въ Англіи возможность къ такому огражденію была представлена суду еще актомъ *Habeas corpus* (VII, 746—750); въ Россіи Судебные Уставы 1864 г. возложили на судей и прокуроровъ обязанность немедленно освободить изъ-подъ стражи лицъ, незаконно лишенныхъ свободы. Для огражденія самостоятельности судебной власти необходимо отдѣлить судъ отъ администрации не только въ области судебного разбирательства, но и въ сферѣ судебного управленія (*Justiz-Verwaltung*). У насъ еще Петръ I и Екатерина II стремились отдѣлить судъ отъ администрации, но только въ области судебного разбирательства. Мысль о раздѣленіи ихъ въ сферѣ судебного управленія выражена впервые Судебными Устами 1864 г., провозгласившими, что судебное управленіе принадлежитъ самимъ судебнымъ мѣстамъ въ кругѣ вѣдомства cadaго изъ нихъ и сосредоточивается въ кассационныхъ департаментахъ сената, при чемъ судебнымъ мѣстамъ предоставлено издавать особые указы, разрѣшать текущіе вопросы судебного управленія и принимать участіе въ замѣщеніи судебныхъ вакансій. Однако, главнѣйшія обязанности судебного управленія до сихъ поръ вѣрены министру юстиціи, который представляетъ Государю заключенія и ходатайства судебныхъ мѣстъ, назначаетъ на судебныя должности, разрабатываетъ законодательныя вопросы, издаетъ обязательныя циркуляры по поводу дѣлопроизводства въ судахъ и утверждаетъ особые для cadaго судебного мѣста указы. Затѣмъ обязанности по судебному управленію возлагаются въ нѣкоторыхъ случаяхъ на первый департаментъ сената, на губернаторовъ, на губернскія присутствія и уѣздныя сѣзды. Внутренняя са-

мостоятельность судебной власти достигается учрежденіемъ судовъ, постоянно дѣйствующихъ, а не созываемыхъ *ad hoc* для одного дѣла, установленіемъ постоянныхъ судебныхъ должностей и такою организацией судебной службы, при которой наиболѣе обеспечиваются свобода и независимость проявленія судебскаго убѣжденія, что достигается несмѣлимостью судей (XX, 916—921), приданіемъ судебной власти особо высокаго положенія и обезпеченіемъ судей достаточными окладами содержанія.

Судебная служба, какъ сумма правъ и обязанностей, соединенныхъ съ служеніемъ правосудію, предполагаетъ ея государственность (отдѣльныя лица отправляютъ правосудіе не какъ частное ихъ право, а какъ обязанность, возложенную на нихъ государствомъ), подзаконность (органы правосудія исполняютъ выраженную въ законѣ волю верховной власти) и опредѣленность (каждая судебная должность ограничивается точно указаннымъ въ законѣ родомъ дѣятельности и кругомъ дѣйствія). По роду дѣятельности различаются должности судейскаго и не судейскаго званія: первыя даютъ права и обязанности по отправленію функций судьи, вторыя возлагаютъ обязанности по совершенію дѣйствій вспомогательныхъ. Отъ судебной службы слѣдуетъ отличать судебную повинность, по которой въ судъ призываются для участія въ разсмотрѣніи дѣлъ представители общественныхъ группъ (присяжные засѣдатели, шерфены, сословные представители), а также общественное служеніе на пользу правосудія членовъ адвокатской корпораціи. Къ опредѣленію на судебную службу, къ исполненію судебной повинности и къ вступленію въ адвокатскую коллегію допускаются только лица удовлетворяющія извѣстнымъ, указаннымъ въ законѣ условіямъ судейской правоспособности (см.). Порядокъ опредѣленія въ судебную службу можетъ быть двойной: выборный и по назначенію правительственной власти. Выборы производятся на опредѣленный, обыкновенно непродолжительный срокъ, чѣмъ обезпечивается замѣщеніе должностей лицами, пользующимися общественнымъ довѣріемъ; выборное начало соединяетъ судей съ обществомъ, поддерживаетъ взаимное ихъ довѣріе и внутреннюю гармонию. Однако, при выборномъ порядкѣ замѣщенія судебныхъ должностей избираемымъ невозможно представить несмѣлимость; кромѣ того, избиратели не компетентны въ отношеніи специальныхъ техническихъ знаний. Поэтому выборное начало примѣняется къ замѣщенію судебныхъ должностей лишь въ ограниченныхъ размѣрахъ; только во Франціи, по конституціи 3 сентября 1791 г., большая часть судебныхъ должностей (за исключеніемъ членовъ полицейскихъ трибуналовъ) замѣщались путемъ народнаго избранія, но уже конституціей VIII г. выборный порядокъ былъ замѣненъ назначеніемъ судей отъ правительства. При системѣ правительственнаго назначенія судебскія должности замѣщаются верховной властью, а кандидаты на открывающіяся вакансии представляются или администраціей

(министром юстиции), или органами общественного самоуправления, или судебными учреждениями. По нашему закону, после открытия вакансии (V, 386) члена палаты, окружного суда или судебного следователя общее собрание суда или палаты избирает, при участии прокурора, кандидатов на открывшуюся вакансию из лиц, имевших на то право и изъявивших свое согласие. Представление суда или палаты поступает в министр юстиции, который представляет Государю как обь указанных судебными мѣстами кандидатамъ, такъ и о другихъ лицахъ, имеющихъ право на занятіе вакантной должности. Должностнымъ лицамъ судебного ведомства предоставлены права на чинопроизводство, на награды орденами, знаками отличія и т. п., на получение жалованья и вознагражденія всѣхъ расходовъ, сопряженныхъ съ должностью, а также на пенсіи и пособія при увольнении отъ службы. Некоторые судебныя должности исполняются безмездно (напр. у насъ—должность присяжнаго застѣателя и почетнаго мирового судьи). Лицамъ судейскаго званія, кромѣ того, присвоены особенныя права судебной службы, сводящіяся главнымъ образомъ къ несмѣняемости ихъ (XX, 916—921).

Служебная дѣятельность судей начинается съ принесенія присяги; лица, не принесшія присяги, не могутъ участвовать въ отправленіи правосудія. Судебная дѣятельность несомнѣтельна съ другими занятіями. Коронныя судьи не могутъ занимать никакихъ иныхъ должностей по службѣ правительственной и общественной; для мировыхъ судей (участковыхъ и почетныхъ) допускается занятіе и нѣкоторыхъ другихъ должностей (XIX, 428). Изъ числа частныхъ занятій съ судебной службой несомнѣтими такия, которыя хотя бы временно ставятъ человѣка въ прямое подчиненіе другому человѣку (напр., личный наемъ), затѣмъ профессіи, унижающія достоинство личности, занятія, воспрещенныя для состоящихъ на государственной службѣ вообще (XXX, 675) и еще нѣкоторыя, другимъ чиновникамъ не воспрещенныя, напр., занятіе торговлей въ мѣстности, гдѣ данное должностное лицо состоитъ на службѣ, ходатайство по чужимъ дѣламъ въ качествѣ повѣреннаго, управленіе чужимъ имуществомъ. Обязанности, налагаемыя судебною службою, могутъ быть раздѣлены на формальныя и матеріальныя; первыя состоятъ въ точномъ соблюденіи правилъ дѣлопроизводства и нарушеніемъ ихъ является медленность, непредставленіе отчетности, неправильное веденіе книгъ, непосѣщеніе засѣданій и т. д.; вторыя заключаются въ доставленіи правосудія населенію — и нарушеніемъ ихъ является неправосудіе, превышеніе власти, отказъ въ правосудіи. Должностныя лица обязаны поведеніемъ своимъ поддерживать достоинство судебной власти, какъ въ сферѣ служебныхъ отношеній, такъ и въ ея. Исполненіе этихъ обязанностей обезпечивается надзоромъ со стороны высшихъ въ порядкѣ подчиненности судебныхъ мѣстъ (XXII, 432), первоприсутствующихъ и предсѣдателей, прокуратуры (XXV, 404) и министра юстиціи. Наруше-

ніе должностными задатъ обязанностей, возлагаемыхъ судебною службою, влечетъ за собой отвѣтственность (XXII, 385). Прекращается судебная служба увольненіемъ отъ нея по волѣ служащаго (въ отставку или для перехода на другую должность) или же помимо его воли: а) при вѣзвѣ въ службу въ теченіе мѣсяца или неисполненіи служебныхъ обязанностей въ теченіе года, б) въ порядкѣ отвѣтственности и в) при ураздненіи должности, при чемъ судьи или переводятся на соответствующую должность, или оставляются за штатомъ (законъ 6 марта 1900 г.).

Судебная дѣятельность отправляется судебными мѣстами, съ состоящими при нихъ вспомогательными органами (прокуратурой, адвокатурой, канцеляріями, судебными приставами, нотариатами и т. п.). Судебныя мѣста дѣйствуютъ въ засѣданіяхъ или вне ихъ; дѣятельность въ засѣданіяхъ является главною, рѣшительною. Судебная дѣятельность происходитъ на единомъ государственномъ языкѣ; если кто-либо изъ приглашенныхъ судомъ лицъ объясняется на иномъ языкѣ, то приглашается переводчикъ; только въ Австріи судебная дѣятельность отправляется на разныхъ языкахъ и въ Россіи на окраинахъ допускаются мѣстные языки для судоговоренія въ низшихъ судахъ. Время судебной дѣятельности закономъ не пріурочено только къ извѣстнымъ моментамъ; въ случаѣ необходимости, какъ производство предварительнаго слѣдствія, такъ и разсмотрѣніе дѣла по существу не останавливается и въ неприсутственные дни. Засѣданія открываются въ заранѣе опредѣленные для того дни, или въ мѣстѣ постояннаго пребыванія суда, или же въ другихъ мѣстахъ, принадлежащихъ къ округу даннаго суда (XXIX, 711), и происходятъ въ камерахъ (XIV, 174) или присутственныхъ комнатахъ (XXIV, 254), при чемъ мѣста для судей и присяжныхъ должны быть отдѣлены отъ мѣстъ для публики и свидѣтелей, а для совѣщанія судей и присяжныхъ и для пребыванія недопрошенныхъ свидѣтелей должны имѣться особыя изолированныя помѣщенія. Въ засѣданіяхъ должностныя лица должны быть въ форменной одеждѣ, а мировые судьи и присяжные повѣренные — съ установленными для нихъ особыми знаками. Засѣданія судебныхъ мѣстъ дѣлятся на судебныя, распорядительныя и общія собранія (XII, 322). Для засѣданій приняты коллегіальный составъ, которымъ обезпечивается всестороннее и нелицеприятное разсмотрѣніе дѣла; иногда въ судебныхъ засѣданіяхъ участвуютъ даже двѣ коллегіи (напр. въ судѣ присяжныхъ); только для низшихъ судебныхъ мѣстъ устанавливается, въ видахъ экономіи, составъ единоличныи. Въ каждомъ судебномъ установленіи имѣется особый предсѣдатель, на котораго, кромѣ судейскихъ функций, возлагается надзоръ за спорымъ и правильнымъ движеніемъ дѣла и за точнымъ исполненіемъ состоящими при судѣ должностными лицами своихъ обязанностей; ему предоставлено право созывать общее собраніе суда, ревизовать судебныхъ приставовъ, распределять между членами суда занятія и ихъ порядокъ; онъ облеченъ дисци-

плинарною властью надъ чинами канцелярши и состоящими при судѣ должностными лицами (кроме прокуратуры, адвокатуры и слѣдователей). Въ засѣданіи председательствуетъ председатель (суда или департамента), его товарищ или старшій изъ членовъ суда, присутствующихъ въ засѣданіи. Председательствующему принадлежитъ право открывать и закрывать засѣданіе, дѣлать перерывы, наблюдать за точнымъ исполненіемъ процессуальныхъ дѣйствій въ установленной закономъ постепенности, за огражденіемъ правъ сторонъ и интересовъ судебного разбирательства (XXX, 464). Въ нѣкоторыхъ государствахъ предоставлена дискреціонная власть (*ouvoir discrétionnaire*), въ силу которой ему принадлежитъ не только управление ходомъ засѣданія, но и «принятіе всѣхъ мѣръ, которыя онъ признаетъ нужными въ интересахъ раскрытія истины». Наконецъ, на председателѣ лежитъ такъ назыв. *police d'audience*, т. е. власть по охраненію благочинія въ засѣданіи. Противодѣйствіе суду устраняется председателемъ при содѣйствіи полиціи, а въ крайнихъ случаяхъ — и военной команды. Неисполненіе законныхъ распоряженій суда (неявка по вызову, отказъ отъ принесенія присяги или отдачи показанія и т. п.) вызываетъ примѣненіе мѣръ судебного понужденія (денежныя взысканія, приводъ и т. п.), исходящихъ не отъ председателя, а отъ судебной коллегіи; благочиніе поддерживается и охраняется властью председателя, который, при нарушеніи благочинія сторонами (за исключеніемъ чиновъ прокуратуры), имѣетъ право дѣлать имъ напоминанія, при безуспѣшности послѣднихъ — примѣнять дисциплинарныя мѣры (предостереженія, выговоры, удаленіе изъ засѣданія въ случаѣ рецидива), а при нарушеніи благочинія посторонними лицами можетъ приказать нарушителю удалиться изъ засѣданія, велѣтъ вывести неповиновающагося или даже распорядиться о задержаніи его подъ стражею на время не свыше 24 часовъ. Когда невозможно различить виновныхъ въ беспорядкѣ, председатель, при безуспѣшности сдѣланнаго имъ внушенія, можетъ выслать изъ залы засѣданія всѣхъ постороннихъ. Единичный судья не пользуется такою широкою властью по охраненію благочинія и можетъ только подвергнуть виновнаго денежному взысканію отъ 25 к. до 3 р. и удалить неповиновающагося изъ присутствія. Судьи, участвующіе въ засѣданіи въ составѣ коллегіи, вырабатываютъ общее рѣшеніе, при чемъ каждый изъ членовъ коллегіи подаетъ голосъ по своему внутреннему убѣжденію и крайнему разумѣнію. Если одинъ изъ судей до окончательнаго разсмотрѣнія дѣла замѣняется другимъ, то судебное слѣдствіе и всѣ пренія на судѣ возобновляются съ самаго начала. Каждая коллегія образуется изъ членовъ того судебного мѣста и притомъ того именно отдѣленія или департамента, разсмотрѣнію котораго подлежитъ данное дѣло, но по соображеніямъ практическаго удобства иногда допускается пополненіе коллегіи членами другихъ судовъ; такъ напр., при недостаткѣ наличныхъ членовъ су-

дебной палаты въ засѣданіе ея приглашается членъ мѣстнаго окружнаго суда, а въ засѣданіе окружнаго суда — мѣстный судебный слѣдователь (во не исправляющей его должность), одинъ изъ почетныхъ мировыхъ судей, уѣздный членъ окружнаго суда или городской судья. При совѣщаніи судей не должны присутствовать посторонніи и участвующія въ дѣлѣ лица. О другихъ способахъ обезпеченія самостоятельности коллегіи см. Судейская правоспособность. При разногласіи между судьями примѣняются разныя системы — единогласія, абсолютнаго большинства (условнаго или простаго), относительнаго большинства; при равенствѣ голосовъ перевѣсъ даетъ голосъ председателя. Кромѣ судей въ засѣданіяхъ принимаютъ участіе секретарь (XXIX, 320), лицо прокурорскаго надзора (XXII, 432) и судебный приставъ, исполняющій распоряженія председателя по охраненію порядка. Въ засѣданіяхъ разнаго рода приготовительныя, распорядительныя и исполнительныя дѣйствія предоставлены частью председателемъ и отдѣльнымъ членамъ судовъ, частью разнымъ чинамъ и слугамъ, состоящимъ при канцелярши. Несравненно болѣе важное значеніе имѣла *capitulum* въ прежнемъ процессѣ, когда на ней лежало составленіе доклада, записки или экстракта изъ дѣла (X, 893). Счетоводство судовъ опредѣляется правилами, составленными по взаимному соглашенію министровъ юстиціи, финансовъ и государственнаго контролера (Собр. Узак. 1871, № 82 и 1873, № 44), и возлагается на особаго кассира, приходорасходчика или казначея.

Система судебныхъ установленій. Объ управленіи правосудія въ *Афинахъ* — см. Геліа и Дикастерія. Въ *Римѣ*, въ древнѣйшій періодъ, верховнымъ судьей былъ царь, который занимался судомъ каждый 9-й день и по отношенію къ плебеймъ пользовался неограниченною властью, а квинтировъ (патриціевъ) судилъ вмѣстѣ съ сенатомъ; иногда царь назначалъ для производства суда особыхъ уполномоченныхъ (напримѣръ *duumviri perduellionis*); на рѣшеніе царя или сената граждане имѣли право *provocatio* къ народу и тогда дѣло разсматривалось въ народномъ собраніи патриціевъ (*comitium*), гдѣ голоса подавались по куріямъ. Наряду съ царскимъ судомъ существовали еще судъ жреческой, по дѣламъ о преступленіяхъ жрецовъ и весталокъ, и судъ отца семейства, который судилъ членовъ семейства въ собраніи родичей. Съ учрежденіемъ республики судебная власть перешла первоначально къ консуламъ, но вскорѣ по *leges Valeriae* (507 до Р. Хр.), осужденные получили право апеллировать народному собранію, что было подтверждено законами 12 таблицъ; затѣмъ мало по малу вошло въ обычай прямо обращаться къ народному собранію. Сенатъ сохранилъ за собою судебную власть надъ завоеванными народами, при чемъ иногда передавалъ свою власть преторамъ (напр. *praetor peregrinus*, *pr. provincialis* и друг.) или особымъ сановникамъ (*proconsules*); надъ гражданами сенатъ имѣлъ судебную власть только въ минуту опасности,

когда устанавливалась диктатура и сенат или самъ становился неограниченнымъ верховнымъ судомъ, или передавалъ судебную власть консуламъ или диктатору. Отдѣльными законами были учреждены особая судилища, изъ присяжныхъ судей, избираемыхъ изъ среды народа (*questiones perpetuae*). Первое такое судилище (*questio de pecuniis peretundis*) было учреждено въ 664 г. по осн. Рима для разсмотрѣнія дѣлъ о лихоимствѣ. Въ составъ *questiones perpetuae* входили два элемента—чиновники (*imperium*) и присяжные судьи (*comitium*); во главѣ каждой *questio* стоялъ преторъ. Судьи въ *questiones perpetuae* (*judices iurati*) призывались для разсмотрѣнія данного дѣла изъ числа полноправныхъ гражданъ, достигшихъ 30 л. возраста. Первоначально *judices iurati* избирались только изъ среды сенаторовъ; затѣмъ, по предложению К. Гракха, закономъ Семпронія (123 до Р. Хр.) въ списки судей положено было заносить равное число выборныхъ изъ сенаторовъ и изъ всадниковъ, а по предложению Ацилія Глабриона въ дѣлахъ о злоупотребленіяхъ провинціальныхъ правителей судьями могли быть только одни всадники. Закономъ Корнелія при Суллѣ былъ восстановленъ прежній порядокъ избранія судей изъ однихъ сенаторовъ, но вскорѣ закономъ Аврелія было опредѣлено $\frac{1}{2}$ судей избирать изъ сенаторовъ, $\frac{1}{2}$ изъ всадниковъ и $\frac{1}{3}$ изъ плебеевъ (*tribuni agrarii*). Число гражданъ, которые могли быть призваны для засѣданія въ судахъ, во времена Августа, понизившаго условія ценза, доходило до 4 тыс. Въ императорскій періодъ обыкновенными судами были по прежнему *questiones perpetuae*, но съ паденіемъ республики участие въ нихъ превратилось въ обязанность гражданъ. Когда собрать присяжныхъ было трудно, преторы рѣшали дѣла единолично. Со времени Каракаллы исчезаютъ всякія упоминанія о присяжныхъ. Диоклетіанъ формально отменилъ участие гражданъ въ управленіи правосудія. Позже преторскіе суды въ свою очередь стали выходить изъ употребленія, уступая мѣсто новымъ судамъ, также судившимъ *extra ordinem*. Въ провинціяхъ судебная власть, съ правомъ назначенія смертной казни (*jus gladii*), принадлежала президенту провинціи, при которыхъ состояли особые должностныя лица для производства розысковъ и поддержанія обвиненій на судѣ. Президентъ судилъ единолично, при содѣйствіи состоявшихъ при немъ засѣдателей, ассессоровъ и товарищей, которымъ иногда поручалъ разсмотрѣніе дѣлъ маловажныхъ. Только въ Италіи и другихъ провинціяхъ, имѣвшихъ *jus Italicum*, разсмотрѣніе дѣлъ о преступленіяхъ меньшей важности было сохранено за должностными лицами, избравшимися народомъ. На рѣшенія проконсуловъ и легатовъ можно было апеллировать императору, который посылалъ въ провинціи для пересмотра такихъ дѣлъ состоявшихъ при немъ *judices sacri*. У древнихъ германцевъ судебная власть принадлежала народному собранію свободныхъ людей (*Dingstāt, Ding, Mall, Malbergum*), на которомъ предсѣдательствовалъ графъ, князь или король. Во времена Каролинговъ мало-

важныя дѣла окончательно рѣшались судомъ тундинговъ, дѣла высшей важности были подвѣдомственны суду рахимбурговъ, а суду короля (*pallatium, Pfalz*) подлежали лица, не желавшія платить денежной пени. Кроме того, королю можно было жаловаться на неправильное рѣшеніе дѣла рахимбургами. Суду народнаго собранія всѣхъ франковъ (*placitum pallatii omnium Francorum*) подлежали важнѣйшія дѣла—объ взмѣнѣ, заговорѣ и т. п. Графы, стоявшіе во главѣ округовъ и зависящие отъ нихъ начальники меньшихъ территориальныхъ участковъ имѣли право созывать свободныхъ людей для суда, на которомъ только предсѣдательствовали; дѣло рѣшалось приговоромъ свободныхъ людей (*boni homines, biderne Leute, rachimburgii in malli residentes*), для постановленія котораго выбирались въ древнѣйшую эпоху народнымъ собраніемъ, а позже графомъ, 12 судей (*scabini, chippen, echevins*). Карлъ Великій и его преемники посылали на мѣста особыхъ *missi dominici*, которые должны были наблюдать за графами и разыскивать безгласныя преступленія, и вмѣстѣ съ тѣмъ получали право созывать скабиновъ и рѣшать при ихъ участіи уголовныя дѣла. Въ X—XII ст. на смѣну прежнимъ судамъ является *С. феодализмъ*. Раздавая покореннымъ земли своимъ вассаламъ, короли особыми грамотами освобождали ихъ отъ графскаго суда и предоставляли имъ право суда; суды скабиновъ сохранились только въ нѣкот. городахъ. Верховная судебная власть принадлежала королю; непосредственные вассалы короля имѣли *alta justiciam* и пользовались полной уголовной властью, что выражалось въ правѣ ихъ ставить на границахъ своихъ владѣній висѣлицы и воздвигать позорные столбы; аррьеръ-вассалы имѣли *bassa justitiam* и могли разсматривать только дѣла о проступкахъ меньшей важности; въ XIII столѣтіи появилась, кроме того, *media justitia*. Феодальный владѣтель, имѣвшій право суда, предсѣдательствовалъ на судѣ, произносилъ же приговоры подчиненные вассалы, засѣдавшіе въ его *placitum* (*plaid*). Число такихъ засѣдателей не было опредѣлено, но по общему правилу каждый вассалъ могъ быть судимъ только ему равными (*per pares*). Иногда владѣтель вмѣсто себя для руководства ходомъ судебного засѣданія назначалъ намѣстника (*bailli, prévôt, lieutenant*). Эти же намѣстники разсматривали судебныя дѣла лицъ низшихъ сословій, спавшихъ и встававшихъ на земляхъ спозерена или задержанныхъ въ его владѣніяхъ. Король, какъ феодальный владѣтель, считался собственникомъ суда въ земляхъ, составлявшихъ его непосредственное ленное владѣніе. Въ своихъ владѣніяхъ король содержалъ особые управители (*prévôts, viguiers*), которымъ была предоставлена судебная власть; право суда разсматривалось какъ доходная статья королей, а потому, на ряду съ управителями по назначенію (*prévôtée en garde*), иногда право суда отдавалось на откупъ (*prévôtée à ferme*). Во Франціи по мѣрѣ усиленія королевской власти феодальные суды стали вытѣсняться королевскими. Филиппъ-Августъ для надзора за *prévôts* соединилъ ленныя владѣнія въ большіе округа

и въ каждомъ округѣ назначилъ особаго чиновника (bailli на сѣверѣ, sénéchal на югѣ), который періодически объѣзжалъ свой округъ и разсматривалъ уголовныя дѣла на ассизахъ, съ участіемъ выборныхъ (grandhommes), произносившихъ приговоры. Должности bailli и sénéchal считались очень почетными и жаловались высшимъ сановникамъ, которые нерѣдко, не имѣя ни времени, ни охоты и способности къ отправленію правосудія, возлагали свои судейскія обязанности на намѣстниковъ (lieutenants), изъ лицъ, получившихъ юридическое образование въ университетахъ; вмѣстѣ съ тѣмъ выборные, засѣдавшіе въ ассизахъ, мало по малу замѣнялись учеными юристами по назначенію правительства. Высшей судебной инстанціей былъ парламентъ (см. XXII, 827). Сначала король самъ присутствовалъ въ парламентѣ; затѣмъ онъ назначалъ туда своихъ прокуроровъ, адвокатовъ, фискаловъ—оберетателей казеннаго интереса (procurator regis, advocati regis); сначала они ничѣмъ не отличались отъ частныхъ адвокатовъ тяжущихся, но въ 1302 г. получили оффиціальное званіе, а съ усиленіемъ королевской власти въ кругъ обязанностей прокурора вошло возбужденіе преслѣдованій. Нѣсколько позже прокуроры появились и въ низшихъ судахъ и присвоили себѣ всѣ права и преимущества судебной власти. Засѣдавшіе въ судахъ легисты (см.), не имѣвшіе никакой связи съ феодальной іерархіей, старались развить значеніе короля и его судовъ: постепенно они поставили феодальныя суды на самую низшую степень, наравнѣ съ судами превотальными, введя и расширивъ понятіе о cas royaux (т. е. преступленіяхъ, которыя король предоставилъ исключительно своему суду). Взамѣнъ существовавшей въ феодальномъ судѣ подсудности по мѣсту происхожденія преступника, при которой подданный былъ подсуденъ своему феодальному владѣтелю, легисты выдвинули подсудность по мѣсту совершения преступленія. Въ Германіи вочинныя феодальныя суды сохранились гораздо дольше, но, вслѣдствіе щедрой раздачи императорами привилегій и несудимыхъ грамотъ (immunitates), многіе города, рыцари, епископы, монастыри и другія учрежденія и лица были изъяты изъ юрисдикціи феодаловъ и получили равную съ ними судебную власть (Blutbann). Въ Саксоніи и Вестфалии существовали особые суды—фемгерихты (см.), упорно боротившіеся съ феодальными владѣльцами. Въ XVII столѣтіи, съ усиленіемъ въ Германіи монархической власти, феодальныя и сословныя суды уступаютъ мѣсто судамъ правительственнымъ, составленнымъ изъ ученыхъ юристовъ-чиновниковъ и подчиненнымъ другъ другу въ инстанціонномъ порядкѣ. Въ отличіе отъ Франціи, въ Германіи вчинаніе преслѣдованій было возложено на тѣхъ же судей, которыми производилось слѣдствіе и судебное разсмотрѣніе дѣлъ. Высшимъ судебнымъ установленіемъ въ Германіи являлся имперскій судъ (см. XIII, 17). Въ Англій до завоеванія ея норманнами судебная власть дѣлилась въ сельскихъ общинахъ между назначеннымъ отъ короля шерифомъ и вѣчемъ изъ свободныхъ землевладѣльцевъ, а во всемъ

государствѣ— между королемъ и народнымъ собраніемъ (витагаемотъ); шерифъ или король созывали народныя собранія, председательствовали въ нихъ и исполняли приговоры, которые произносило народное собраніе. Съ 1066 г. въ Англій водворился феодальный порядокъ, но, въ отличіе отъ континентальныхъ монарховъ, преемники Вильгельма Завоевателя съ самаго начала подчинили феодальныя суды судамъ своихъ намѣстниковъ въ графствахъ (bailli или шерифы) и своему собственному суду, никому не раздавали несудимыхъ грамотъ (immunitates) и, какъ охранители мира (conservatores pacis), подчинили исключительно своему суду цѣлый рядъ общеопасныхъ преступленій (felonies). Общиною для всѣхъ сословій являлся судъ шерифовъ, въ которомъ рѣшались дѣла свободные люди всего графства; надъ нимъ стоялъ судъ короля (aula regis), состоявшій, подъ председательствомъ короля, изъ высшихъ лицъ государства (justitiarum). Съ увеличеніемъ числа дѣлъ aula regis раздѣляется на отдѣльные суды, которые, однако, продолжали считаться частями одного цѣлаго королевскаго суда. Со временъ Великой хартіи (V, 752) эти суды сдѣлались ослѣдными и получили названіе судовъ вестминстерскихъ. Въ видахъ огражденія населенія отъ корыстолюбія шерифовъ члены вестминстерскихъ судовъ посылались время отъ времени для объѣздовъ графствъ и для разсмотрѣнія какъ частныхъ тяжбъ, такъ и дѣлъ о важнѣйшихъ преступленіяхъ. Впервые эти выѣздные судьи появляются при Генрихѣ II. Нортгемтонскій съѣздъ (1176) раздѣлилъ всю Англій на 6 округовъ, изъ которыхъ въ каждый посылалось двое судей. Съ выѣздными судьями ѣхали адвокаты и клерки, а шерифы къ пріѣзду судей должны были созвать присяжныхъ (см. Судъ присяжныхъ). При Эдуардѣ III (1360) эта организація была дополнена учрежденіемъ мировыхъ судей (XIX, 425), а при Генрихѣ VII (1488) былъ учрежденъ особый судъ звѣздной палаты (XII, 366).

Преобразованія въ С. на континентѣ произошли прежде всего во Франціи, гдѣ, начиная съ 1790 г., цѣлымъ рядомъ реформъ въ систему С. были внесены многія начала, заимствованныя изъ Англій. Эти реформы завершились при Наполеонѣ I; установленная судебная организація въ общихъ чертахъ сохранилась до настоящаго времени. Съ распространеніемъ французскаго владычества во время Наполеоновскихъ войнъ, принятая во Франціи судебная организація была перенесена въ Бельгію, Голландію, Италію и Вестфалію, а послѣ революціонныхъ движеній 1848 г. главныя начала франц. С. были приняты и въ другихъ германскихъ государствахъ. Въ 70-хъ годахъ законодательства отдѣльныхъ странъ начинаютъ освобождаться отъ французскаго вліянія и вводить системы С., построенныя на обвинительномъ принципѣ; къ числу ихъ относятся Австрійскій уставъ 1873 г., учрежденіе судеб. установленій Германской имперіи 1876 г., норвежскій уставъ 1887 г. и венгерскій 1889 г.

Въ Россіи до призванія варяговъ, судебная

власть принадлежала вѣчу; спорныя дѣла рѣшались выборными градскими старцами. Съ покореніемъ отдѣльныхъ племенъ князьями князья приобретаютъ надъ покоренными общинами право суда и либо сами рѣшаютъ тяжбы, либо поручаютъ судъ и расправу своимъ намѣстникамъ и волостелямъ. Въ производствѣ суда по прежнему участвовала община, выбиравшая для участія въ разсмотрѣніи дѣла лучшихъ людей (впослѣдствіи — цѣловальниковъ). Намѣстникамъ обыкновенно были подудны цѣлые уѣзды съ городами, ставами и волостями, волостелямъ — отдѣльныя волости. Намѣстники и волостели поручали производство суда по ставамъ своимъ тиунамъ, а для различныхъ испознительныхъ дѣйствій держали праведчиковъ и доводчиковъ; затѣмъ въ грамотахъ упоминаются еще вирники и метальщики (VI, 517), ябедники (см.) и др. должностныя лица. Кромѣ того право суда давалось ключникамъ, ловчимъ и друг. Иногда право суда отдавалось князьями на откупъ. Судъ вездѣ былъ единоличнымъ и окончательнымъ; въ сомнительныхъ случаяхъ тиунъ докладывалъ дѣло намѣстнику, а намѣстникъ — князю, но объ инстанціяхъ въ современномъ значеніи этого слова не было и рѣчи. Нѣкоторые города и области были раздѣлены между нѣсколькими князьями, изъ которыхъ каждый держалъ своего намѣстника; если возникало дѣло между лицами, подсудными разнымъ намѣстникамъ, то оно разбиралось вобщемъ или смѣстнымъ (XXX, 597) судомъ. Духовнымъ судамъ, на основаніи жалованныхъ князьями грамотъ, были подсудны дѣла о религіозныхъ преступленіяхъ, а также дѣла по тяжбамъ лицъ, находящихся въ вѣдѣніи церкви. Многимъ вотчинникамъ, монастырямъ, церквамъ жаловалось князьями освобожденіе отъ намѣстничьяго суда и право судиться у самого князя, а для суда и расправы въ своихъ вотчинахъ ставить особыхъ приказчиковъ, намѣстниковъ и волостелей. Наконецъ, въ сѣверно-русскихъ народоправствахъ до самаго ихъ паденія сохранялись суды, организованные на началахъ общинныхъ. — Съ усиленіемъ Москвы великіе князья начинаютъ ограничивать уставными грамотами власть намѣстниковъ и волостелей, опредѣляютъ ихъ поборы и пошлины; первая такая грамота, двинская, дана Василіемъ I (1397 г.). Еще болѣе ограничивается власть намѣстниковъ Судебниками и Соборнымъ уложеніемъ. Прежде всего отъ намѣстниковъ было отнято право окончательнаго рѣшенія болѣе важныхъ дѣлъ, которые должны были докладываться царю; только за нѣкоторыми намѣстниками было сохранено право рѣшенія всѣхъ дѣлъ безъ доклада. Важнѣшія дѣла поручались царемъ боярской думѣ (IV, 525); ниже ея стояли приказы (XXV, 186). Для искорененія частыхъ разбоевъ въ области посылались сыщики, преслѣдовавшіе и казнившіе разбойниковъ, а въ города — дьяки и приказники, для завѣдыванія дѣлами управленія, въ томъ числѣ судомъ, подъ контролемъ намѣстниковъ, которые, однако, могли только доносить объ ихъ злоупотребленіяхъ въ боярскую думу. При Іоаннѣ IV (1555 г.) въ чер-

ныхъ (государственныхъ) волостяхъ разсмотрѣніе судебныхъ дѣлъ было поручено излюбленнымъ земскимъ старостамъ и цѣловальникамъ, выбраннымъ крестьянами; тѣ же старосты и цѣловальники въ остальныхъ волостяхъ должны были засѣдать въ судѣ намѣстниковъ; розыскъ по дѣламъ разбойнымъ, а затѣмъ и по дѣламъ о татѣбѣ съ личнымъ и объ убійствахъ былъ порученъ выбиравшимся всѣми сословіями губнымъ старостамъ и цѣловальникамъ (IX, 849), которые были подчинены разбойному приказу (XXV, 193). Наконецъ, съ 1613 г. производство судебныхъ дѣлъ въ областяхъ поручается воеводамъ (VI, 828), рѣшавшимъ дѣла единолично или съ товарищами, но безъ цѣловальниковъ. Петръ Великій, заимствовавъ систему С. изъ Швеціи, ввелъ коллегіальный составъ судебныхъ мѣстъ и сдѣлалъ попытку отдѣлить судебную власть отъ власти административной. Губныя старосты были упразднены (1702); разсмотрѣніе всѣхъ гражданскихъ и уголовныхъ дѣлъ въ 1713 г. было ввѣрено единоличнымъ органамъ оберландрихтерамъ и ландрихтерамъ, но въ 1719 г. вмѣсто нихъ были учреждены въ городахъ и уѣздахъ городскіе суды, ассессоры, судебные комиссары и другіе единоличные органы, въ главныхъ городахъ провинцій — низшіе суды, въ главныхъ городахъ 8 губерній — надворные суды или гефтерхты, представлявшіе вторую инстанцію суда для всей губерніи и первую инстанцію для тѣхъ городовъ и уѣздовъ, гдѣ они были учреждены. Въ нѣкоторыхъ мѣстахъ Имперіи осталось, однако, прежнее устройство и власть судебная по прежнему принадлежала губернаторамъ и оберъ-комендантамъ. Въ 1711 г. при всѣхъ судебныхъ мѣстахъ были учреждены фискалы, въ 1722 г. — прокуроры. Задуманный Петромъ Великимъ планъ С. оказался слишкомъ сложнымъ и дорогимъ. Уже въ 1722 г. суды провинціальныя и городовыя были отменены и судебныя дѣла, «для того, чтобы въ дѣлахъ челобитчикамъ волокиты не было», вновь переданы губернаторамъ и воеводамъ, въ помощь которымъ было дано по одному или по два ассессора. При Екатеринѣ I всѣ учрежденные при Петрѣ I областныя суды были упразднены, «чтобы подданнымъ тѣмъ оказано было облегченіе» (1727). Центральныя судебныя установленія, боярская дума и приказы были замѣнены при Петрѣ Великомъ сенатомъ (XXIX, 510) и коллегіями (XV, 692), при чемъ юстицъ-коллегія были подчинены всѣ суды и на ея ревизію поступали уголовныя и гражданскія дѣла. Наряду съ этими общими судебными мѣстами при Петрѣ Великомъ появляются суды особенныя. Изъ нихъ, кромѣ военныхъ судовъ, заслуживаютъ упоминанія выборные бургомистры, поставленные въ 1699 г. по городамъ съ судебною и административною властью, и учрежденные въ 1718 г. городовыя магистраты (IX, 314). Для разсмотрѣнія дѣлъ о государственныхъ преступленіяхъ въ 1702 г. былъ учрежденъ Преображенскій приказъ, закрытый въ 1729 г. (XXV, 66), а въ 1718 г. — тайная канцелярія (см.). Учрежденіемъ о губерніяхъ (1775) всѣмъ судебнымъ мѣстамъ дано коллегіальное устройство, а въ

средняя и низшая инстанция введены выборные от сословий. Все судебные места дѣлились на 3 инстанции: низшую, для рѣшенія какъ уголовныхъ, такъ и гражданскихъ дѣлъ, составляли уѣздные суды для дворянъ, городскихъ ратуши и магистраты для городскихъ обывателей, нижнія расправы для крестьянъ; среднюю составляли верхнія земскіе суды, губернскіе магистраты, верхнія расправы, при чемъ каждый изъ этихъ судовъ подраздѣлялся на 2 департамента, одинъ для гражданскихъ, другой—для уголовныхъ дѣлъ; высшую инстанцію составляли палаты гражданскаго и уголовного суда (губернскіе и областные суды въ Сибири), подчиненныя непосредственно сенату. Высшія судебныя мѣста состояли изъ однихъ коронныхъ чиновниковъ; въ средней предсѣдатели назначались отъ правительства, а засѣдатели—выбирались отъ сословій; въ уѣздныхъ судахъ и городскихъ магистратахъ засѣдали одни выборные отъ сословій; въ нижнихъ расправахъ для крестьянъ судья назначался отъ правительства. Наряду съ этими общими судебными установлениями при Екатеринѣ II были учреждены суды надворные (XX, 431) и совѣстные (XXX, 685). При Павлѣ I въ 1796 г. были уничтожены средняя судебная инстанція, а палаты гражданскаго и уголовного суда были соединены въ одну палату губернскаго суда и расправы, изъ двухъ департаментовъ. При Александрѣ I въ 1801 г. восстановлены прежнія палаты гражданскаго и уголовного суда, въ составъ которыхъ введены выборные отъ дворянства засѣдатели; нижнія расправы упразднены, а въ составъ уѣзднаго суда введены выборные отъ крестьянъ засѣдатели. Съ учрежденіемъ въ 1803 г. министерства юстиціи въ немъ сосредоточилось все управление судебными мѣстами. Въ 1810 г., съ учрежденіемъ государственнаго совѣта и комиссіи прошеній, рѣшенія сената по судебнымъ дѣламъ въ нѣкоторыхъ случаяхъ стали подвергаться пересмотру въ государственномъ совѣтѣ. Дѣла о преступленіяхъ меньшей важности рѣшались органами полиціи: въ уѣздахъ—станowymi приставами, въ уѣздныхъ городахъ—городничими, въ губернскихъ—полицеймейстерами, въ столицахъ—управами благочинія (см.); крестьяне государственные и удѣльные судились по дѣламъ меньшей важности въ волостныхъ расправахъ и сельскихъ приказахъ. Органы полиціи производили слѣдствія. Для наблюденія за точнымъ исполненіемъ законовъ во всѣхъ присутственныхъ мѣстахъ, какъ судебныхъ, такъ и административныхъ въ уѣздахъ состояли уѣздные стряпчие, въ губерніяхъ—губернскіе прокуроры и по два губернскихъ стряпчихъ, а въ сенатѣ—оберъ-прокуроры; всѣ эти лица были подчинены министру юстиціи, какъ генераль-прокурору. Эта организація сохранилась у насъ до введенія судебной реформы, съ тѣмъ лишь измѣненіемъ, что въ 1860 г. для производства формальныхъ слѣдствій были учреждены особые судебные слѣдователи (XXX, 456). Въ настоящее время, вслѣдствіе введенія судебно-административныхъ учреждений, образованныхъ по закону 12 іюля 1889 г., судебная организація

представляется въ различныхъ мѣстностяхъ весьма разнообразною. Въ 37 *внутреннихъ губерніяхъ* мѣстная юстиція вѣрена земскимъ участковымъ начальникамъ и городскимъ судьямъ, на рѣшенія которыхъ допускается апелляція въ уѣздные сѣзды и кассація—въ губернскія присутствія (XII, 504—514); рассмотрѣніе нѣболѣе важныхъ изъ подвѣдомственныхъ прежде мировому суду дѣлъ возложено на уѣздныхъ членовъ окружнаго суда, на рѣшенія которыхъ допускается апелляція въ окружный судъ. Въ Казани, Киншиневѣ, Москвѣ, Нижнемъ-Новгородѣ, Одесѣ, Саратовѣ, Харьковѣ и СПб., съ ихъ пригородами, и въ нѣкоторыхъ мѣстностяхъ Петербургскаго уѣзда, а также въ области Войска Донскаго оставлены выборные мировые судьи, съ ихъ сѣздами—въ качествѣ апелляціонной, и сенатомъ—въ качествѣ кассационной инстанцій. Общими судебными установлениями для дѣлъ большей важности являются окружные суды и судебныя палаты, надъ которыми стоятъ кассационные департаменты сената. Каждый окружный судъ состоитъ изъ предсѣдателя, товарищей предсѣдателя, стоящихъ во главѣ отдѣленій, и членовъ; одно или нѣсколько отдѣленій суда назначаются спеціально для рассмотрѣнія уголовныхъ дѣлъ, при чемъ по возможности составъ ихъ обновляется время отъ времени переводомъ членовъ изъ гражданскихъ отдѣленій и обратно (законъ 20 мая 1885 г.); канцелярія окружнаго суда, регистратура, касса и архивъ подчиняются предсѣдателю. При каждомъ окружномъ судѣ состоятъ судебные слѣдователи, чины прокурорскаго надзора, частные повѣренные, судебные пристава, рассыльные и нотариаты. Окружные суды безъ участія присяжныхъ засѣдателей разсматриваютъ гражданскія дѣла, а изъ уголовныхъ—дѣла о преступленіяхъ, не влекущихъ за собою по закону лишенія всѣхъ правъ состоянія или всѣхъ особенныхъ правъ и преимуществъ; дѣла о преступленіяхъ, влекущихъ за собою указаннаго выше праволишенія, разсматриваются окружными судами съ участіемъ присяжныхъ засѣдателей (см. Судъ присяжныхъ). *Судебныя палаты* дѣлятся на департаменты (угол. и гражданскіе); каждый департаментъ состоитъ изъ предсѣдателя и членовъ; одинъ изъ предсѣдателей департаментовъ назначается старшимъ и предсѣдательствуетъ на общихъ собраніяхъ. На старшаго предсѣдателя судебной палаты возлагается наблюденіе за правильностью и скоростью производства дѣлъ какъ въ самой судебной палатѣ, такъ и въ подвѣдомственныхъ ей окружныхъ судахъ, а равно за точнымъ исполненіемъ своихъ обязанностей всѣми должностными лицами, состоящими въ округѣ судебной палаты. При судебныхъ палатахъ состоятъ канцелярія, прокурорскій надзоръ и совѣты присяжн. повѣрен. (XXV, 262). Судебная палата является органомъ преданія суду по дѣламъ, подвѣдомственнымъ окружнымъ судамъ съ присяжными засѣдателями, и апелляціонной инстанціей по дѣламъ, рѣшеннымъ окружными судами безъ участія присяжныхъ. Уголовный департаментъ судебной палаты, въ качествѣ суда первой степени, разсматриваетъ дѣла о преступлені-

ях государственных, служебных, против порядка управления, против законов о печати и др., при чем дела о преступлениях, влекущих за собой лишение всех прав состояния или всех особенных прав и преимуществ, рассматриваются с участием сословных представителей (XXX, 914). Кассационной инстанцией, органом надзора и судебного управления, а в некоторых случаях и судом первой степени является *правительствующий сенат* (XXIX, 517—518). Для рассмотрения дел о важнейших государственных преступлениях и дел о служебных преступлениях высших должностных лиц учреждается, каждый раз по особому Высочайшему указу, верховный уголовный суд (VI, 82—84). Наряду с этою основной организацией на окраинах России действуют иные системы С.: 1) *Въ 9 западных губерний, северном Кавказе и Прибалтийском крае* мировые судьи назначаются от правительства; на Кавказе и в Прибалтийском крае окружные суды рассматривают дела без участия присяжных заседателей; в Прибалтийском крае мировые съезды вверен надзор за сословными крестьянскими судами (VII, 96) и за производством дел по ипотекам (особые кривостные отделения). 2) *Въ Привислянском крае* местная юстиция, ограниченная сравнительно меньшим кругом дел, вверена в городах — назначаемым от правительства мировым судьям, а в селениях — коллегияльным гминным судам (VIII, 934—936). В состав окружных судов, кроме гражданских и уголовных, имются особые ипотечные отделения. Все дела, изъятые из подсудности гминных и мировых судей, рассматриваются окружными судами и судебною палатою без участия присяжных заседателей и сословных представителей. 3) *Въ Закавказьи, Архангельской губ., Сибири, Туркестане, Закаспийской и Кавказской областях* на назначаемых от правительства мировых судей (в Закавказьи у них имются помощники) возложено, кроме рассмотрения дел по существу (при чем предель подсудности их значительно расширена), производство предварительных следствий и исполнение обязанностей нотариусов; апелляционной инстанцией для дел мировой подсудности являются суды окружные, которые рассматривают дела высшей подсудности без участия присяжных заседателей; судебным палатам, рассматривающим все дела без участия сословных представителей, во всех указанных выше местностях, за исключением Архангельской губ., присвоены права кассационной инстанции по делам мировой подсудности. Всего в России к 1 января 1901 г. было открыто 13 судебных палат и 104 окружных суда. Высочайше учрежденная комиссия для пересмотра законоположений по судебной части предположила для всей России принять единообразную систему С. с некоторыми лишь отступлениями для окраин, где признано невозможным организовать суд присяжных. Сущность проектированной судебной организа-

ция заключается в следующем: 1) ближайшими к населению представителями правосудия являются назначаемые от правительства участковые судьи, на которых возлагается рассмотрение менее важных дел, производство предварительных следствий, дела охранительные и исполнение обязанностей нотариусов; 2) окружные суды, учреждаемые на губернию, область или несколько уездов, рассматривают в первой инстанции, с участием или без участия присяжных (общего и особого состава), более важные дела, а для разрешения в апелляционном порядке дел участковой подсудности образуются, под председательством уездных (и городских) членов окружного суда, особые уездные (и городские) отделения окружных судов; 3) судебные палаты, учреждаемые на несколько губерний или областей, составляющих судебный округ, являются апелляционной инстанцией для дел, решаемых окружными судами без участия присяжных заседателей, и кассационной инстанцией для дел, рассматриваемых участковыми судьями; 4) судебные департаменты правительственного сената представляют кассационную инстанцию по делам, решаемым окончательно окружными судами и судебными палатами. Подробности организации прокуратуры и адвокатуры см. XXV, 395—405; I, 167—169; XXV, 259—264.

Литература. Birkmeier, «Encyclopedie der Rechtswissenschaft» (1900); Stephen, «History of the criminal law of England» (1883); Glasson, «Histoire du droit et des institutions de l'Angleterre» (1882); Franqueville, «Le système judiciaire de la Grande Bretagne» (1893); Hélie, «Traité sur l'instruction criminelle» (1888); Esmein, «Histoire de la procédure criminelle en France» (1898); Schröder, «Deutsche Rechtsgeschichte» (1898). В русской литературе лучшее изложение С. можно найти в курсах И. Фойницкого (т. I, 1896) и В. Случевского (т. I, 1895), где указана и иностранная литература. Подробный перечень сочинений и статей на русском языке по вопросам С. — см. Поворинский, «Систематический указатель» (1896). См. также «Объяснительная записка комиссии для пересмотра законоположений по судебной части».

А. С. Лыкошкин.

Судоустройство военных — основано на тех же началах, что и судоустройство общее. Военные суды, как учреждения особенные от судов общих, появляются со времени учреждения постоянных армий, долго носить сословный характер, созидаются военными начальниками временно, для рассмотрения данного дела, и представляют свои приговоры на утверждение военных начальников. Состав военных судов издавна принять коллегияльный, из одних военно-служащих, к которым присоединяются должностные лица, сведущие в законах (шуйтгейсы, аудиторы). Судьи назначаются военным начальством. В эпоху великой французской революции были сделаны опыты организации военных судов смешанного состава, из военных и гражданских членов, а также введения в военных судах института избираемых по жре-

бю присяжных, но эти опыты были признаны неудачными и в настоящее время присяжные, существовавшие в военных судах Швейцарии (до 1889 г.) и Баварии (до 1900 г.), нигде не призываются к участию в рассмотрении дел о преступлениях военно-служащих, подсудных военным судам. В России в мирное время существуют: 1) *полковые* (батальонные, бригадные и др.) суды, рассматривающие дела о преступлениях нижних чинов, не влекущих за собой лишения всех или некоторых особенностей прав и преимуществ (см. XXIV, 343 — 345). 2) *Военно-окружные* суды, учрежденные по одному в каждом военном округе, кроме Финляндского, подведомственного петербургскому суду, и Сибирского, где кроме военно-окружного суда в Омске открыто еще постоянное отделение его в Иркутске. Они рассматривают в качестве первой инстанции дела о всех преступлениях офицеров и гражданских чиновниках военного ведомства и дела о важнейших преступлениях нижних чинов, превышающих подсудность судов полковых, а в качестве апелляционной инстанции — дела, поступающие из полковых судов (см. VI, 858 — 859). 3) *Главный военный суд* (VIII, 785) представляет собою кассационную инстанцию для дел военной подсудности; в особенно важных случаях нарушения воинской дисциплины командующий войсками может учредить в местах нахождения военно-окружного суда, для рассмотрения кассационных протестов и жалоб по данному делу, особое присутствие из 2-х старших постоянных членов военно-окружного суда и 2 строевых генералов или штаб-офицеров, при чем этому присутствию предоставляется власть главного военного суда. При военно-окружных судах и главным военным судам состоят чины военно-прокурорского надзора. Производство предварительных следствий возлагается на военных следователей и следственных комиссий; производство — в полковых судах на особого делопроизводителя, в военно-окружных — на состоящих при них канцелярии, в главном военном суде — на главное военное судное управление. Для рассмотрения дел о государственных преступлениях в мирное время может быть учреждаем особый военный суд специально для данного дела, под председательством члена главного военного суда, из 4 генералов по назначению военного министра. В морском ведомстве существуют для рассмотрения дел о преступлениях чинов флота экипажные суды, военно-морские суды и главный военно-морской суд, по составу сходные с судами военного ведомства, с тем лишь отличием, что подсудность экипажных судов значительно уже, чем подсудность судов полковых. В военное время в районе театра войны действуют: 1) полковые и этапные суды, 2) военно-окружные суды пограничных округов, подчиненных командующим армиями, 3) суды армий, сходные по организации и

кругу ведомства с судами военно-окружными, и 4) кассационное присутствие, учреждаемое на весь район отдельного театра войны. В морском ведомстве на судах и эскадрах, находящихся в плавании, учреждаются постоянные корабельные суды для рассмотрения дел, подсудных экипажным судам, и временные комиссии для разбора более важных дел, наряжаемые для каждого дела особо. Для исследования проступков офицеров, противных достоинству офицерского звания, в отдельных частях армии и флота учреждены особые суды общества офицеров (см.). Во Франции (по кодексу 1857 г.) в мирное время дела о преступлениях военно-служащих рассматриваются по существу военными судами (*conseils de guerre permanents*), а в кассационном порядке — ревиционными судами (*conseils de révision*). Военные суды (числом 27) учреждены в главных городах, из временно назначаемых командующим войсками округа для рассмотрения данного дела 7 строевых офицеров различных чинов (смотря по чину обвиняемого); ревиционные суды учреждены в Париже и Алжире и состояются также из временно назначаемых для каждого отдельного дела 5 строевых офицеров. Постоянный элемент в каждом военном и ревиционном суде представляет так называемый *rapporteur*, из правительственного комиссара (*commissaire du gouvernement*), докладчика (*rapporteur*) и секретаря (*greffier*), с их помощниками; комиссар, исполняющий обязанности публичного обвинителя, и докладчик, на которого возлагается производство предварительных следствий, назначаются на неопределенное время военным министром из офицеров, состоящих на действительной службе или в отставке; помощники их назначаются командующим войсками округа на 1 год; секретарь и его помощники назначаются из военных чиновников. В ноябре 1899 г. правительством внесен в палату депутатов законопроект об учреждении специального корпуса (*corps de justice militaire*), непосредственно подчиненного военному министру и независимого от местного начальства, с тем, чтобы корпус этот пополнялся офицерами, выдержавшими конкурсный экзамен и ознакомившимися с практической судебной деятельностью. В военное время военные суды 1-й инстанции (*conseils de guerre aux armées*) учреждаются при каждой дивизии и при главной квартире армии, а в случае надобности — при штабе корпуса и даже при каждом отдельном отряде силою не менее 1 батал. Действующий в качестве кассационной инстанции ревиционный суд учреждается при главной квартире армии. С переходом армии на иностранную территорию учреждаются особые превотальные суды, которым подсудны лица следующие за армией, военно-плывные нижние чины и бродяги, за преступные деяния, влекущие за собою по закону наказание не свыше 6 мес. тюрьмы или 200 фр. штрафа; превотальную юстицию управляют начальники жандармов отдельной армии, корпуса и дивизии. Кроме военных

судовъ въ собственномъ смыслѣ слова, во Франціи учреждены имѣющіе административный характеръ дисциплинарные суды для офицеровъ (conseils d'enquête) и для нижнихъ чиновъ (conseils de discipline). Въ *Италіи* (по кодексу 1869 г.) принята система С. весьма схожая съ французской: военные суды первой инстанціи (tribunali militari territoriali и trib. mil. presso le truppe concentrate) состоятъ изъ 5 строевыхъ офицеровъ, назначаемыхъ на двухгодичный срокъ; имѣющій значеніе кассационной инстанціи верховный военный трибуналъ (tribunale supremo di guerra e marina) состоитъ изъ 7 офицеровъ и 2 совѣтниковъ общаго апелляціоннаго суда. Въ *Швейцаріи* (по уставу 1889 г.) отправление военного правосудія вѣрится, въ качествѣ судовъ первой степени, дивизионнымъ судамъ и дополнительнымъ военнымъ судамъ, учреждаемымъ, въ случаѣ надобности, союзнымъ совѣтомъ; и тѣ, и другіе состоятъ изъ 6 судей и 6 запасныхъ членовъ, назначаемыхъ на 3 года союзнымъ совѣтомъ изъ офицеровъ и унтеръ-офицеровъ дивизіи, подъ предсѣдательствомъ главнаго судьи, назначаемаго также на 3 года. Военный кассационный судъ состоитъ изъ 5 членовъ; назначаемыхъ союзнымъ совѣтомъ на 3 года, частью изъ судебныхъ, частью изъ строевыхъ офицеровъ. Прокурорскія обязанности исполняются состоящими при судахъ аудиторами изъ судебныхъ офицеровъ, подчиненными оберъ-аудитору кассационнаго военного суда. Предварительныя слѣдствія производятся военнымъ начальствомъ. Въ *Германіи* съ 1 октября 1900 г. принята единообразная для всѣхъ государствъ имперіи система военного С. (по уставу 1898 г.): 1) низшіе суды (Standgerichte) состоятъ изъ 3 строевыхъ офицеровъ, назначаемыхъ въ мирное время на годъ, въ военное—на каждое дѣло особо; этимъ судамъ подвѣдомственны дѣла о преступленіяхъ нижнихъ чиновъ, влекущихъ за собою наказаніе не свыше 6 нед. ареста. 2) Военные суды (Kriegsgerichte) состоятъ изъ 5 судей, назначаемыхъ изъ числа строевыхъ офицеровъ и военносудебныхъ чиновниковъ, при чемъ по болѣе важнымъ дѣламъ въ составъ суда входятъ 2 чиновника и 3 офицера, а по менѣе важнымъ—1 чиновникъ и 4 офицера; предсѣдательствуетъ старшій изъ офицеровъ, руководитъ ходомъ судебного засѣданія военно-судебный чиновникъ; военные суды въ качествѣ 1-ой инстанціи разсматриваютъ всѣ дѣла, превышающія подсудность низшихъ судовъ и являющіяся для этихъ послѣднихъ апелляціонною инстанціей. 3) Высшіе военные суды (Oberkriegsgerichte) состоятъ изъ 7 судей, изъ коихъ 2 военно-судебныхъ чиновника и 5 офицеровъ, и представляютъ апелляціонную инстанцію для военныхъ судовъ. 4) Имперскій военный судъ состоитъ изъ совѣтниковъ и офицеровъ, подъ предсѣдательствомъ генерала, дѣлится на отдѣленія (для Баваріи имѣется особое отдѣленіе) и является кассационною инстанціей. Производство предварительныхъ

слѣдствій, составленіе обвинительныхъ актовъ и поддержаніе обвиненія на судѣ вѣручается судебнымъ офицерамъ (по дѣламъ низшихъ судовъ) или военно-судебнымъ чиновникамъ (по дѣламъ высшей подсудности). Въ военное время сохраняется та же система С., съ измѣненіемъ лишь названій. Въ *Австріи* военные суды дѣлятся на полковые (изъ 3 членовъ), военноокружные (изъ 5 членовъ) и генеральные военные (изъ 9 членовъ); созываются по каждому отдѣльному дѣлу и составляются изъ назначаемыхъ военнымъ начальствомъ строевыхъ офицеровъ; полковые и военноокружные суды разсматриваютъ дѣла о преступленіяхъ нижнихъ чиновъ, а генеральные военные—дѣла объ офицерахъ въ тягчайшихъ преступленіяхъ нижнихъ чиновъ, влекущихъ за собой каторжные работы или смертную казнь. Специальныхъ органовъ предварительнаго производства не имѣется; функции прокурорскаго надзора въ генеральномъ военныхъ судахъ и наблюденіе за исполненіемъ законовъ всѣми военными судами возложены на входящаго въ составъ военнаго министерства судебного генераль-адвоката съ его помощниками. Въ *Австро-Венгріи* судами первой степени являются военно-судебныя комиссіи для дѣлъ о маловажныхъ преступленіяхъ нижнихъ чиновъ и военные суды для остальныхъ дѣлъ военной подсудности и тѣ, и другіе созываются по каждому отдѣльному дѣлу и состоятъ изъ 8 судей, въ число которыхъ входитъ аудиторъ, а по дѣламъ о нижнихъ чинахъ—4 нижнихъ чина. Вторую инстанцію образуютъ высшій военный судъ (Militär-obergericht) въ Вѣнѣ и высшій военный судъ для гонведа въ Бернѣ-Шпеттѣ, которые состоятъ изъ 8 аудиторовъ, подъ предсѣдательствомъ генерала, и являются учреждениями постоянными. Третью инстанцію представляетъ также постоянный верховный судъ (Oberster Militär-Gerichtshof), изъ генераловъ и 5 аудиторовъ. Въ военное время могутъ быть учреждаемы чрезвычайныя военные суды, въ которыхъ функція аудитора исполняются строевымъ офицеромъ.

Литература. Chassignet, «Essai historique sur les institutions militaires» (П., 1871); Taillefer, «La justice militaire dans l'armée de terre» (П., 1895); Wilhelm, «Commentaire des codes de justice maritime et militaire» (П., 1897); Marck, «Der Militärstrafprozess in Deutschland und seine Reform» (1895; подробно указана литература); Dangelmaier, «Die Militärstrafgerichtsbarkeit» (въ «Goldammer Archiv», 1884); Gran, «Fonctionnement de la justice militaire dans les différents états de l'Europe» (1884); Мушниковъ, «Очеркъ организаціи военносудебныхъ учреждений въ иностранныхъ государствахъ» («Военный Сборн.», №№ 1—5, 1882); Володиміровъ, «Военносудебный отдѣлъ военной администраціи» (1893); Пендиковскій, «О военномъ судѣ въ военное время» (1892); Огневъ, «Военная подсудность» (1897); Абрамовичъ-Барановскій, «Военное С.» (1900).
А. С. Лыкошинъ,

Оглавление приложений и рисунков XXXI тома.

| А. Приложения: | <i>Стр.</i> |
|--|-------------|
| Сообщѣтія | 16 |
| Спектры лучеиспусканія и поглощенія I и II (хромолитографіи) | 168 |
| Спектральный анализъ. Спектроскопы III и IV | — |
| Спички I и II | 278 |
| Микрофотографіи сплавовъ | 288 |
| Средиземное море (карта) | 340 |
| Станки орудійные I и II | 428 |
| Стеариновое производство | 540 |
| Стеклодувное мастерство | 554 |
| Стеклянное производство | 576 |
| Стенографія I и II | 592 |
| Столярное производство I и II | 696 |
| Стрѣлы | 842 |
| Судостроеніе I и II | 940 |
| | |
| Б. Рисунки въ текстѣ: | |
| Спасаніе на водахъ (9 рис.) | 138—141 |
| Спектральный анализъ (8 рис.) | 158—170 |
| Сперматогенезъ (2 рис.) | 194—195 |
| Сперматозоиды (1 рис.) | 196 |
| Спиртометрия (4 рис.) | 238—239 |
| Спиртъ виноградный (4 рис.) | 258—259 |
| Сплавы (11 рис.) | 284—289 |
| Спора (1 рис.) | 295 |
| Спускъ (2 рис.) | 313 |
| Спускъ на воду (5 рис.) | 314 |
| Среднія величины въ метеорологіи (1 рис.) | 349 |
| Ставь (2 рис.) | 397 |
| Сталь (5 рис.) | 401—407 |
| Стекло оптическое (1 рис.) | 557 |
| Стеклянная вата (1 рис.) | 560 |
| Стеклянная мозаика (2 рис.) | 562 |
| Стела (1 рис.) | 587 |

| | Стр. |
|---------------------------------------|-----------|
| Стереобать (2 рис.) | 608 |
| Сtereoизомерія (19 рис.) | 609 — 620 |
| Сtereoхимія (7 рис.) | 625 — 626 |
| Стклянки болонскія (1 рис.) | 665 |
| Страшилки (1 рис.) | 788 |
| Стрекозы (1 рис.) | 794 |
| Стѣнные осы (1 рис.) | 861 |

ОПЕЧАТКИ и ПОПРАВКИ.

| Стран. | Столб. | Строка. | Напечатано: | Следует читать: |
|----------------------|--------|--|--|---|
| Т О М Ъ VI. | | | | |
| 540 | 2 | 9 сн. | галондныхъ | галондоводородныхъ |
| 541 | 2 | 17 св. | Bi ² O ³ , Bi ³ O ⁵ или BiO ³ | Bi ² O ³ съ Bi ³ O ⁵ , или Bi ³ O ⁴ , |
| Т О М Ъ XII. | | | | |
| 375 | 2 | 1 сн. | обжига- | обжига. |
| » | » | 2 сн. | свой. | свой- |
| Т О М Ъ XVII. | | | | |
| 55 | 1 | 21 сн. | ротштейнъ | ротштейнъ |
| » | » | 6 сн. | ротштейна | ротштейна |
| 333 | » | 16 сн. | жировъ выщелачивають | жировъ. Выщелачивають |
| Т О М Ъ XXV. | | | | |
| 318 | 1 | 9 сн. | давлени | давлениемъ |
| » | » | 7 сн. | 10 ч. | 100 ч. |
| Т О М Ъ XXX. | | | | |
| 628 | 1 | 18—19 сн. | Остальные | Остальное |
| Т О М Ъ XXXI. | | | | |
| 171 | 2 | между 11 и 12 сн. <i>опущена подъ ст. Спек-</i> <i>тралям. анализъ подписъ</i> | | <i>Проф. Н. Г. Егоровъ.</i> |
| 186 | 2 | 12 сн. | мельбурнскомъ | Мельбурнскомъ |
| » | » | 3 сн. | Lacergalia | Lacertilia |
| 301 | 1 | 18 св. | содержащимъ | содержащими |
| » | 1 | 20 св. | наблюдаемая | наблюдаемая |
| » | 2 | 13 сн. | отличаются | отличается |
| 303 | 1 | 15—16 св. | многие другіе. | многія другія. |
| » | 2 | 2 сн. | препараты | препараты ея |
| 328 | 1 | 18 св. | Теріантропическій | Тероантропическій |
| » | » | 20 св. | Yevons | Jevons |
| » | 2 | 10 св. | Smithsonian | Smithsonian |
| » | » | 17 св. | «Извѣстія | «Извѣстія |
| 387 | 1 | 18 сн. | ушками | усиками |
| » | 1 | 14 сн. | встрѣчаются | встрѣчается |
| » | 2 | 18 св. | раздѣляются | раздѣляются |
| » | » | 10 св. | кряжи | пряжи |
| » | » | 27 св. | см. | сем. |
| 403 | 1 | 24 сн. | то онъ | но онъ |
| 410 | 1 | 25 сн. | Натре-Икена | Натре-Укена |
| 809 | 1 | 25 св. | 60° | 60° широты. |
| 810 | 1 | 17 св. | діагоналу | діагонали |

ПОПРАВКА.

Указанное въ т. XXX на 715 стр. 2 столб. 22 стр. сн. сочин. М. Пергамина, «Сознательность и т. д.» (СПб., 1894) помѣщено здѣсь по недосмотру, независимому отъ автора.

ДОПОЛНЕНИЕ къ ст. **Ставропольская губ.**

Послѣ напечатанія статьи о Ставропольской губ. въ послѣдней учреждень 1 іюля 1900 г. новый *уездъ*—*Прасковейскій*, а 30 ноября того же года происходило официальное открытіе уѣздныхъ учреждений этого уѣзда. Въ составъ Прасковейскаго у. вошла часть территорій Новогригорьевскаго и Александровскаго уу. Прасковейскій у. занимаетъ самую вост. часть Ставропольской губ., по всей длинѣ прорѣзанную р. Кумой, на которой расположена большая часть его селеній. Управленіе уѣздомъ сосредоточивается *въ сел. Прасковейскомъ* или Прасковеѣ (XXIV, 954). Къ Прасковейскому у. относятся 1 зашт. г. *Св. Креста*, 22 селенія и нѣск. поселковъ. Жит. 121394 (61270 мжч. и 60124 жнч.).