

**آموزش فتوشاپ  
به صورت کاربردی  
جلد اول**

**پوریا شریف**

**پاییز 88**

**فهرست مطالب:**

**جلسه اول : آموزش تغییر رنگ چشم**

**جلسه دوم : نحوه ایجاد جعبه سه بعدی**

**جلسه سوم : ایجاد یک کارت ویزیت سه بعدی**

**جلسه چهارم : ایجاد سایه بر روی نوشته ها**

**جلسه پنجم : ایجاد یک عکس سیاه و سفید با افکت و سایه**

**جلسه ششم : درج آرم روی لباس**

**جلسه هفتم : ایجاد طرح کاشی با استفاده از فیترا بر**

**جلسه هشتم : تطبیق رنگ های چند عکس با یکدیگر ( CS2 به بالا)**

**جلسه نهم : طراحی پس زمینه**

**جلسه دهم : ایجاد کلید های حرفه ای**

در این کتاب بحث مورد نظر آموزش تکنیک ها و استفاده از ابزار و فیلتر های فتوشاپ به صورت کاربردی است. لذا برای درک کامل مطالب آموزشی فرا گرفتن نکات پایه ای و ابتدایی الزامی می باشد. به علت وجود عکس های زیاد کتاب در چندین بخش عرضه شده که در هر کتاب به چند موضوع پرداخته شده است. به علت کاهش حجم کتاب ها اندازه عکس ها نسبت به مقایس واقعی کوچکتر شده است. تمامی متون با فونت B Titr تایپ شده است.

حق چاپ اینترنتی محفوظ بوده و استفاده بدون اجازه نویسنده غیر مجاز می باشد.

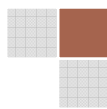

## جلسه اول: آموزش تغییر رنگ چشم

در این درس شما چگونگی تغییر رنگ چشم را یاد خواهید گرفت. برای تغییر رنگ چشم ابتدا عکس

مورد نظر خود را باز کنید

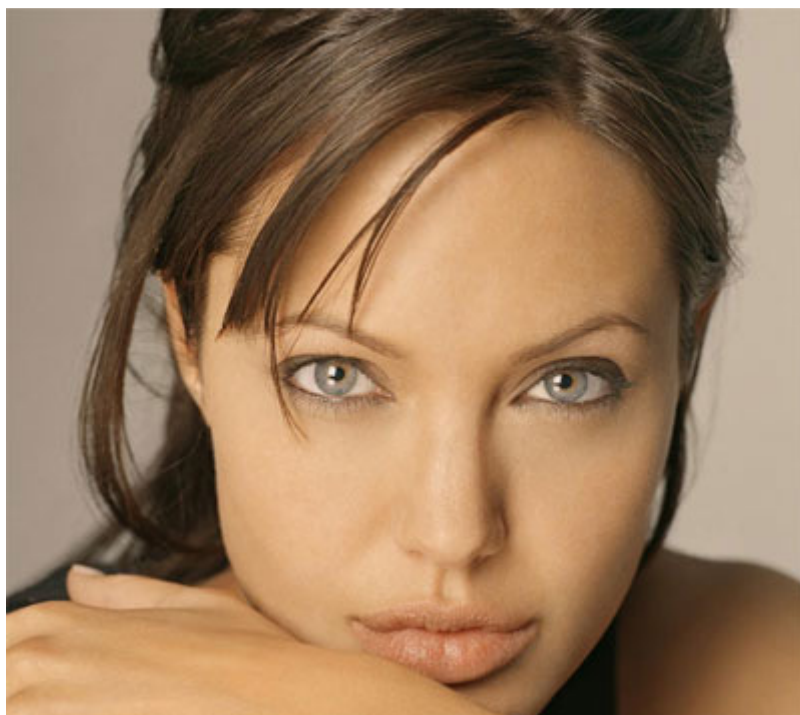

برای رنگ چشم ها یک لایه خالی جدید باز کنید و نام آن را Eye بگذارید.



روی لایه Eye کلیک کنید و بزرگنمایی را روی 500% بگذارید.



حالا باید روی لایه جدید چشم را با رنگ دلخواه خود رنگ کنید، به طور مثال من رنگ #00d2ff رو انتخاب کردم، برای انتخاب دور تا دور چشم متونید از ابزار lasso هم استفاده کنید. برای این کار من از ابزار براش 5px استفاده کردم.

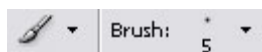

حال باید هر دو چشم رو همانند عکس پایین در لایه خالی رنگی کنید.

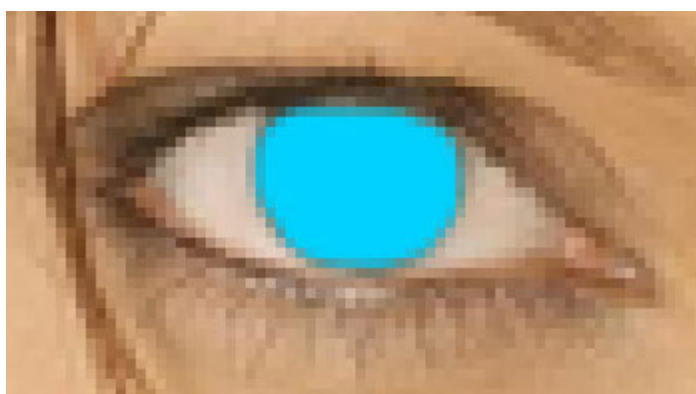

حالا بزرگ نمایی رو به حالت 100% برگردانید، و به این مسیر رفته **Filter > Blur > Gaussian Blur** و با استفاده از نوار لغزنده میزان رنگ رو تنظیم کنید.

تذکر: امکان پخش رنگ در نواحی دیگر وجود دارد، با استفاده از ابزار پاک کننده قسمت های اضافی را پاک کرده و دوباره با استفاده از فیلتر **Gaussian Blur** چشم ها را طبیعی تر کنید.

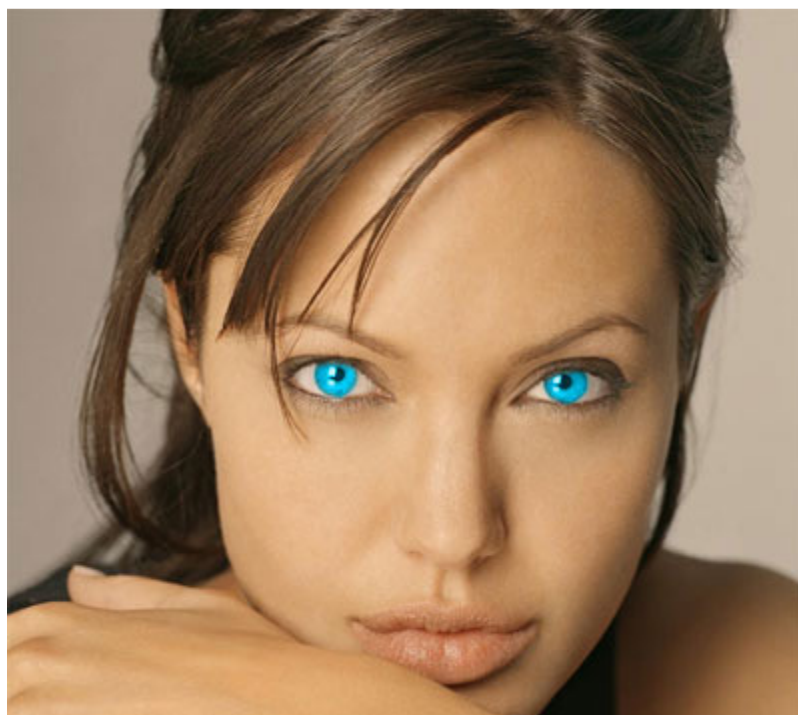

جلسه دوم : نحوه ایجاد جعبه سه بعدی

ابتدا در صفحه background با استفاده از ابزار Rectangle یک مستطیل عمودی ایجاد کنید و سپس روی آن کلیک راست کرده و Rasterize layer رو انتخاب کنید تا از حالی shape خارج شود.

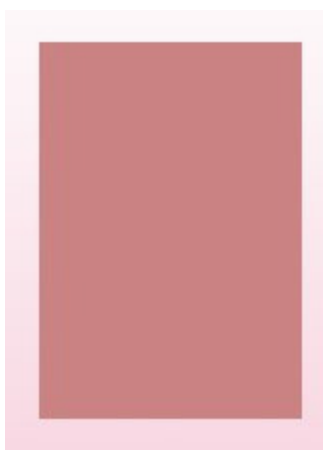

با استفاده از کلید Ctrl+J از لایه مستطیل یک کپی بگیرید

روی لایه جدید کلیک کرده و Scale را از منوی Transform انتخاب کنید.

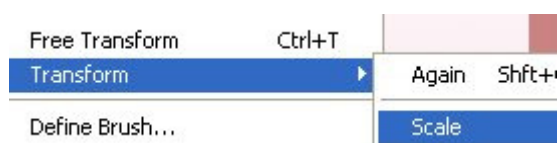

نقطه سمت راست را فشار داده و به سمت چپ هل دهید تا کامل از مستطیل بزرگ خارج شود و به اندازه یک چهارم مستطیل بزرگ باز به سمت چپ پیش بروید، مانند شکل زیر.

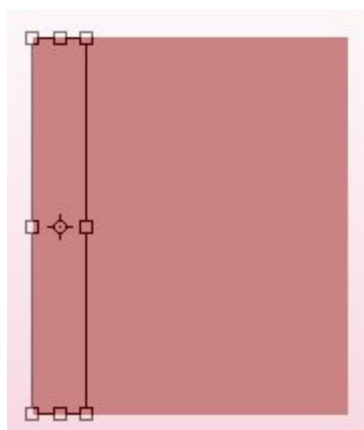

حال روی مستطیل کوچک کلیک راست کرده و Perspective انتخاب کنید.

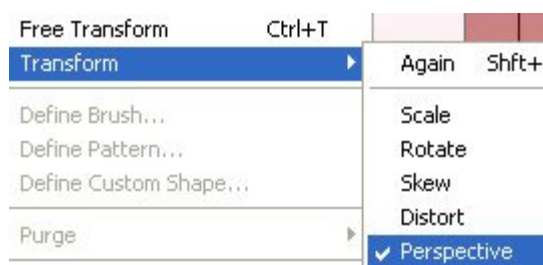

حال نقطه سمت بالا-چپ را انتخاب کرده و به سمت پایین بکشید تا همانند کناره یک جعبه ایجاد شود و

کلید Enter را فشار دهید تا تغییرات ثبت شود.

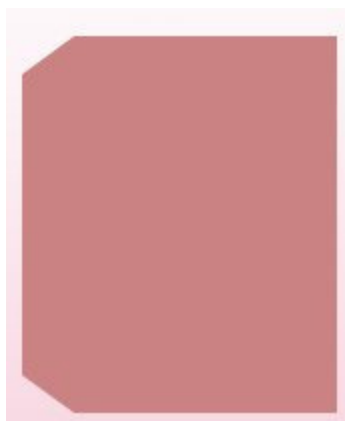



حالا روی مقابل جعبه کلیک راست کرده و از منوی Transform گزینه Perspective را انتخاب کرده و نقطه سمت راست – بالا را به سمت پایین بکشید.

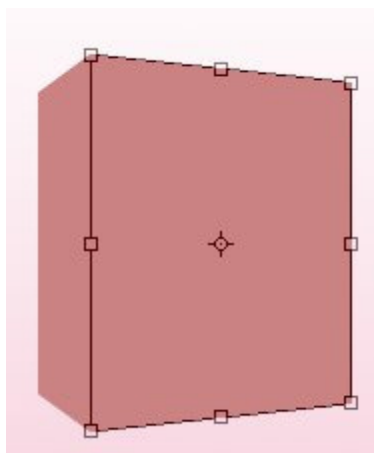

حال از لایه مقابل جعبه یک کپی بگیرید و آن را به لایه بعد از لایه background منتقل کنید تا در پشت لایه کناری و جلویی جعبه باشد

حال روی لایه جدید کلیک راست و از منوی Transform گزینه Distort را انتخاب کنید و نقطه وسط – بالا رو طوری به پایین بکشید تا سایه همانند شکل زیر برای جعبه ایجاد شود.

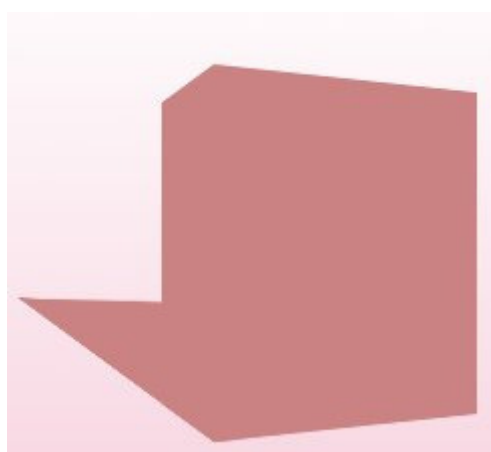

ابزار gradient رو همانند شکل زیر تنظیم کنید.

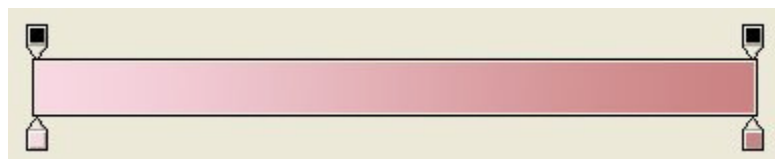

با استفاده از ابزار Magic Wand سایه را انتخاب کنید و با استفاده از ابزار gradient نقاط بالایی سایه را روشنتر کنید. برای طبیعی جلوه دادن سایه می توانید از ابزار Gaussian Blur نیز استفاده کنید.

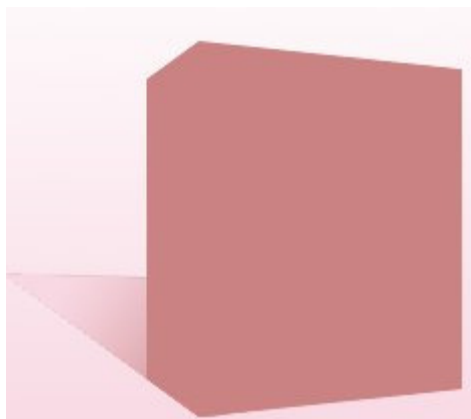

با استفاده از ابزار gradient لایه جلوی جعبه را طوری کنید که قسمت های بالاتر روشن تر به نظر بیاید.

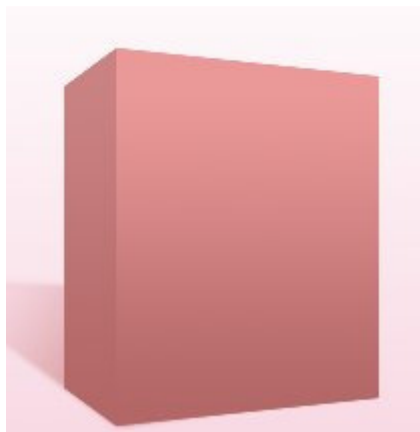

برای برجسته کردن حاشیه های جعبه ، روی لایه جلو مستطیل دوبار کلیک کنید و تنظیمات شکل پایین را در قسمت Inner Glow وارد کنید.

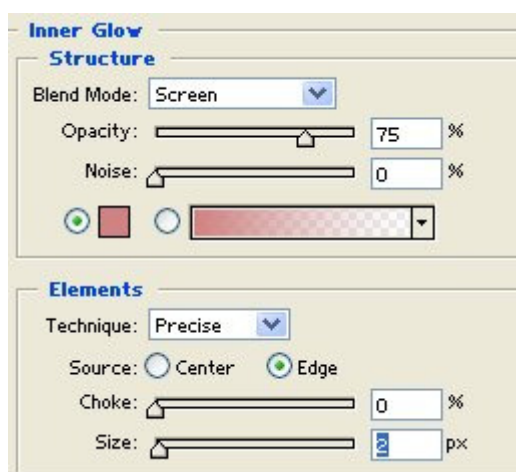

یک متن را اضافه کنید و با استفاده از **Transform > Rotate** به حالت عمودی تغییرش دهید و

رنگ و سایه مورد نظر را به نوشته اضافه کنید تا طبیعی تر به نمایش درآید.

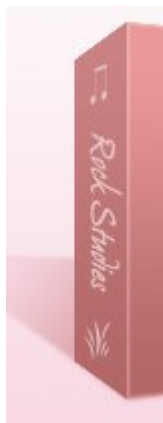

برای لایه مقابل هم می توانید اشکال و نوشته های خود را وارد کنید ، من از حرف R برای حرف اول Rock Studies استفاده کردم و خاصیت Shadow را به نوشته اضافه کردم.

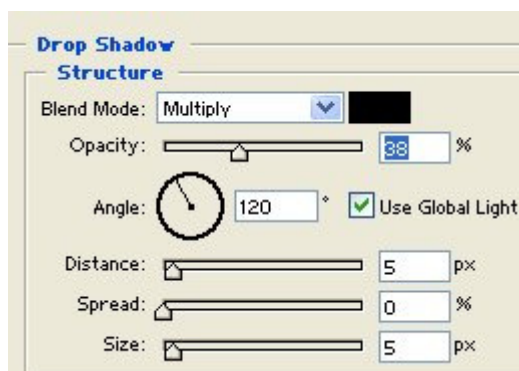

این قسمت ها دیگر به عهده و سلیقه و طراح است. من دو خط به پشت حرف R اضافه کردم و برای جلوه های دینامیکی از فیلتر Motion Blur استفاده کردم.

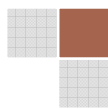

## جلسه سوم : ایجاد یک کارت ویزیت سه بعدی

برای شروع کار یک صفحه سفید  $400px * 400px$  ایجاد کنید، یک لایه جدید باز کرده و با استفاده از

ابزار **Rounded Rectangle(U)** مستطیلی ایجاد کنید که گوشه های آن گرد شده باشد.

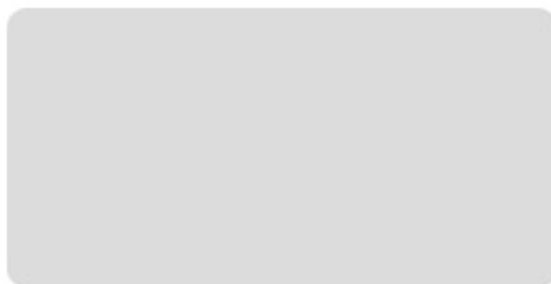

حال موارد لازم را روی کارت نوشته و طراحی کنید و تمامی لایه های نوشته یا طرح شده را با لایه

مستطیل ترکیب کنید.

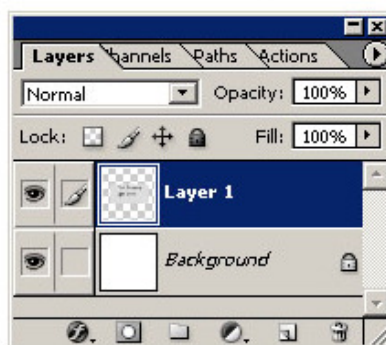

در این مرحله روی لایه مستطیل کلید کرده و گزینه **Edit -> Transform -> Perspective** را انتخاب کنید و نقطه سمت پایین - راست را به سمت بیرون و نقطه سمت بالا - راست را به داخل بکشید و در آخر کلید **Enter** در فشار دهید تا طرح مانند شکل زیر ایجاد شود.



حالا ابزار **Move** را انتخاب کنید و مطمئن شوید که گزینه **Show Transform Controls** در منوی ابزار **Move** انتخاب شده باشد. سپس روی کارت یک بار کلیک کرده و یکی از گوشه های کارت را انتخاب کرده و آن را بچرخانید و در آخر کلید **Enter** را فشار دهید. برای زیبایی کار حالت **Shadow** را به کارت اضافه نمایید.



جلسه چهارم : ایجاد سایه بر روی نوشته ها

برای شروع کار یک صفحه سفید در ابعاد 500px\*500px ایجاد کنید و اطمینان حاصل کنید که رنگ پس زمینه با رنگ صفحه یکی باشد.

متن و نوشته مورد نظر خود را روی صفحه طرح وارد کنید، و روی لایه Text راست کلیک کرده و گزینه Rasterize Type را انتخاب کنید.

## REFLECTION

از لایه نوشته با استفاده از کلید های Ctrl+J یک کپی بگیرید و روی لایه جدید کلیک کرده و از منوی Edit گزینه Transform > Flip Vertical را انتخاب کنید و لایه را پایین تر بکشید تا مانند سایه لایه بالایی باشد.

## REFLECTION

تذکر : برای زیبایی طراحی از فونت هایی استفاده کنید که قسمت پایینی متن در یک راستا باشند.

با استفاده از ابزار Rectangular Marquee قسمت پایین لایه جدید را مانند شکل زیر انتخاب کنید.

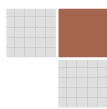



REFLECTION

اطمینان حاصل کنید که لایه جدید انتخاب شده باشد ، سپس کلید های **Alt+Ctrl+D** را فشار دهید و تنظیمات را روی 5 قرار دهید و **OK** را بفشارید.

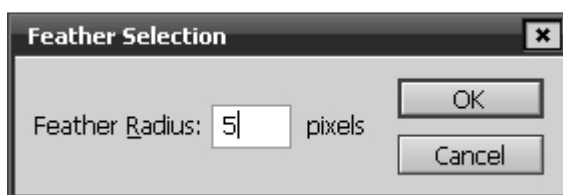

کلید **Delete** را یک بار فشار دهید، و از کلید **Ctrl+Backspace** برای تمیزی کار استفاده کنید  
برای زیبایی طرح ، سایه بازتاب شده را با ابزار **Blur** نرم تر کنید.

REFLECTION

## جلسه پنجم: ایجاد یک عکس سیاه و سفید با افکت و سایه

برای شروع کار عکس مورد نظر خور را وارد کنید و روی لایه background دوبار کلیک کنید و کلید OK را بزنید تا از حالت background به حالت یک لایه معمولی تبدیل شود.

برای تغییر عکس به حالت سیاه و سفید از منوی Image گزینه Adjustments > Desaturate را انتخاب کنید.

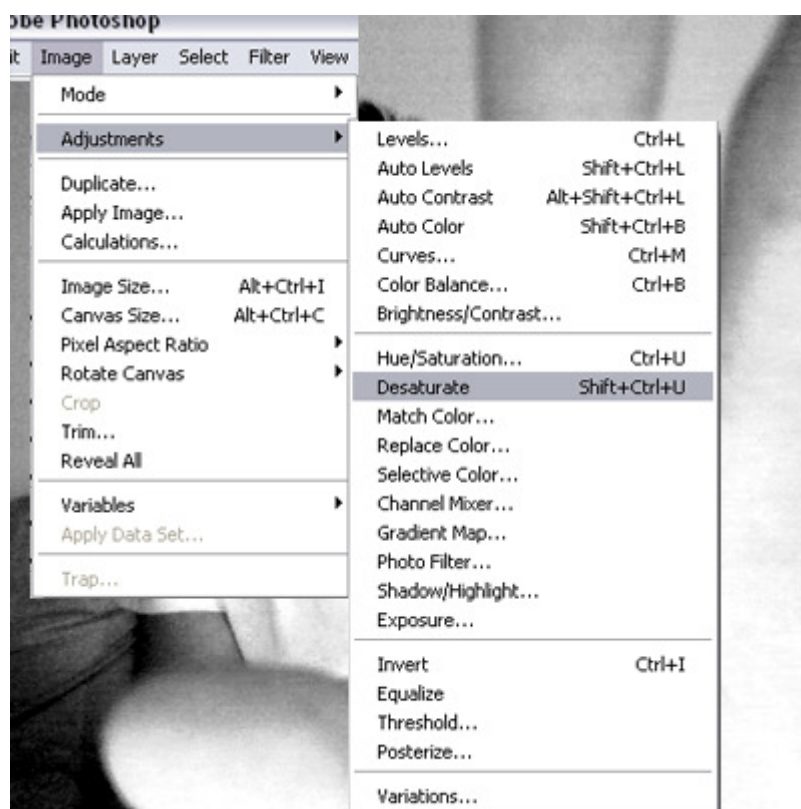

حال عکس مورد نظر شما به سیاه و سفید تبدیل شده است . فیلتر **Filter > Artistic > Film Grain** را انتخاب و تنظیمات رو همانند شکل زیر ست کنید.

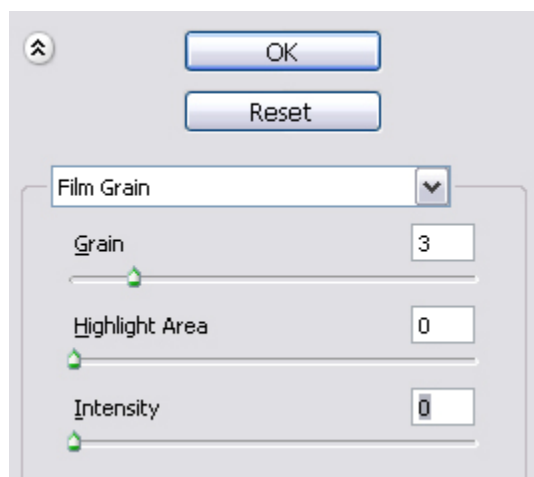

حالا از لایه عکس یک کپی بگیرید و و روی لایه جدید فیلتر **Filter > Sketch > Torn Edges** مانند شکل زیر اعمال کنید.

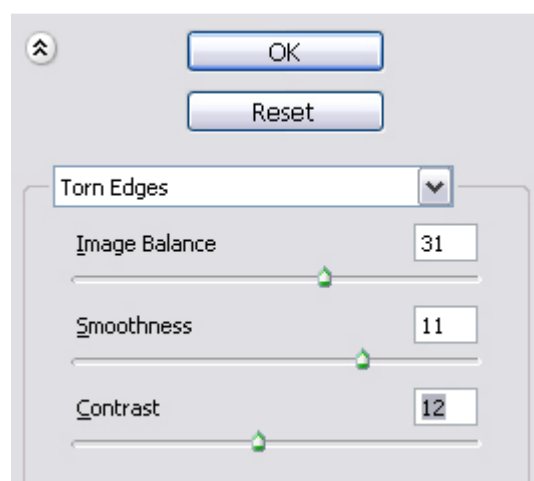

حالا حالت blending لایه ها رو روی Darken تنظیم کنید.

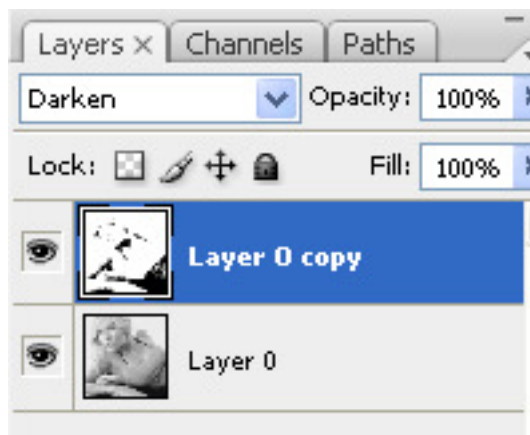

لایه ها را باهم ترکیب کنید تا طرح نهایی حاصل گردد

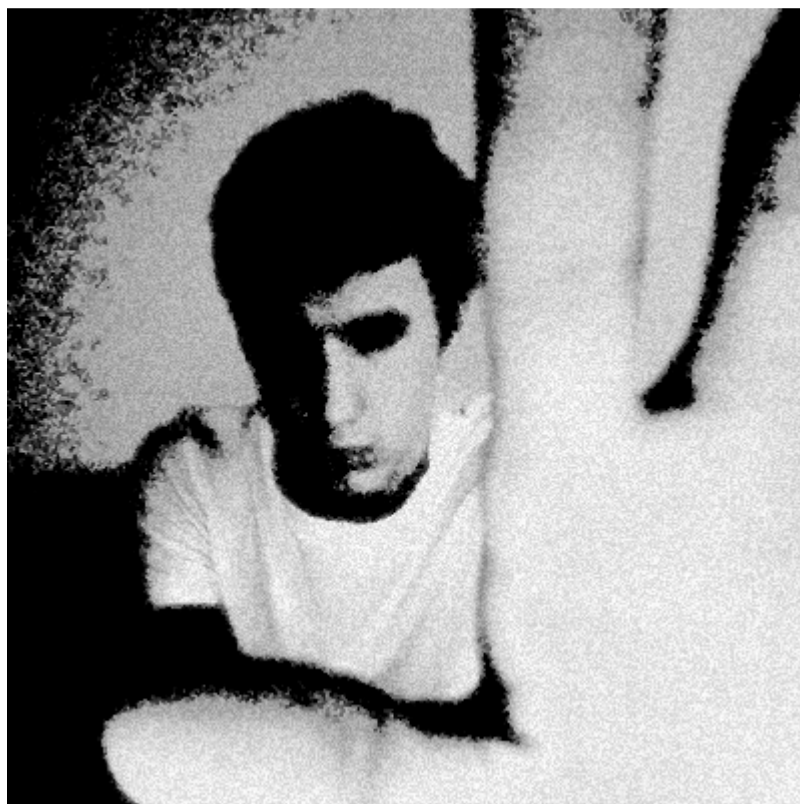

جلسه ششم: درج آرم روی لباس

برای این کار باید عکس و لوگو یا ارم یا هر طرحی رو که می خواهید در فتوشاپ Open کنید.





با استفاده از هر ابزاری که راحت هستید ارم را بریده و روی تی شرت کپی کنید و با استفاده از ابزار **Edit > Transform > Scale** اندازه ارم را ویرایش کنید تا طرح زیر حاصل شود.



برای واقعی تر شدن عکس از ابزار **Edit > Transform > Perspective** سمت چپ را بزرگتر و سمت چپ را کوچکتر کنید تا فرم سینه روی لوگو ظاهر شود.

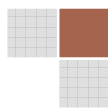

مشکلی که این جا وجود دارد ، چروک روی لباس هست. برای حل این مشکل Fill لایه لوگو را روی 70% بگذارید. در آخر blending لایه ها را روی Multiply قرار دهید تا طرح نهایی ایجاد شود.

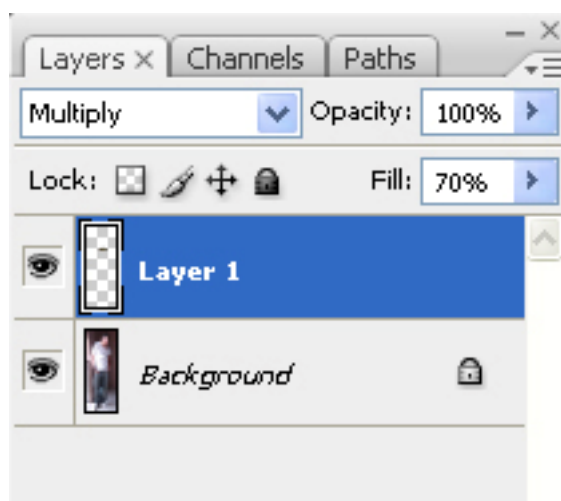



## جلسه هفتم: ایجاد طرح کاشی با استفاده از فیلتر ابر

یک صفحه با ابعاد 500px\*500px ایجاد کنید و رنگ پشت زمینه آنرا روی رنگ مشکی قرار دهید

و فیلتر **Filter > Render > Clouds** اعمال کنید.

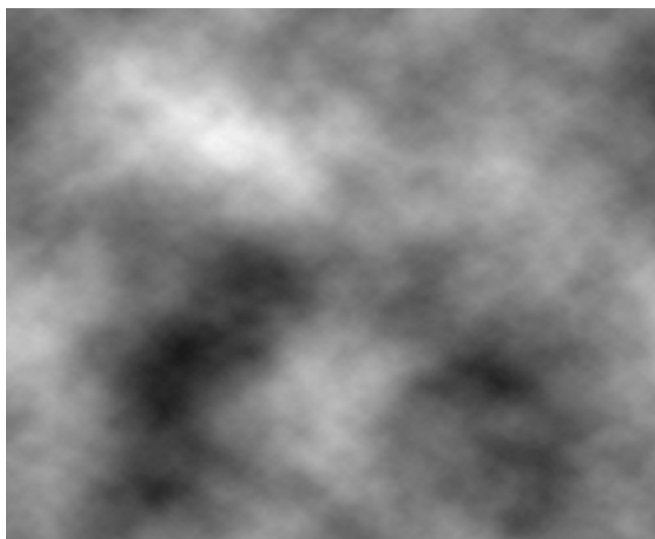

با استفاده از کلیدهای **Ctrl+J** از لایه کپی بگیرید. در لایه جدید **CTRL+ALT+U** را فشار دهید و

تنظیمات زیر را وارد کنید.

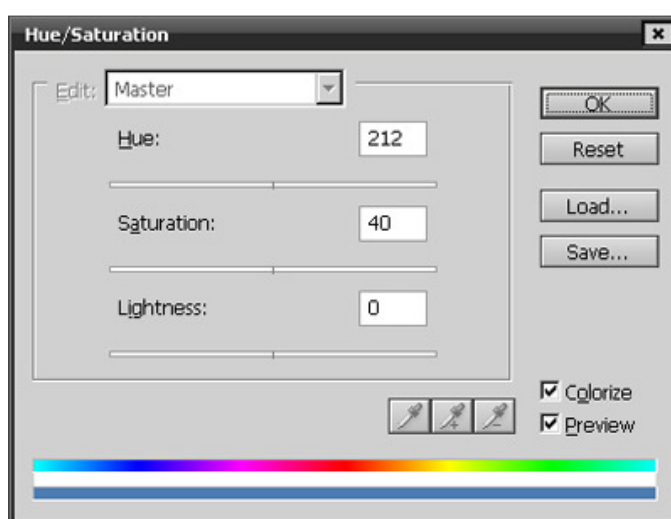

حالت Blending لایه ها را روی Overlay قرار دهید و سپس لایه ها را باهم ادغام کنید.

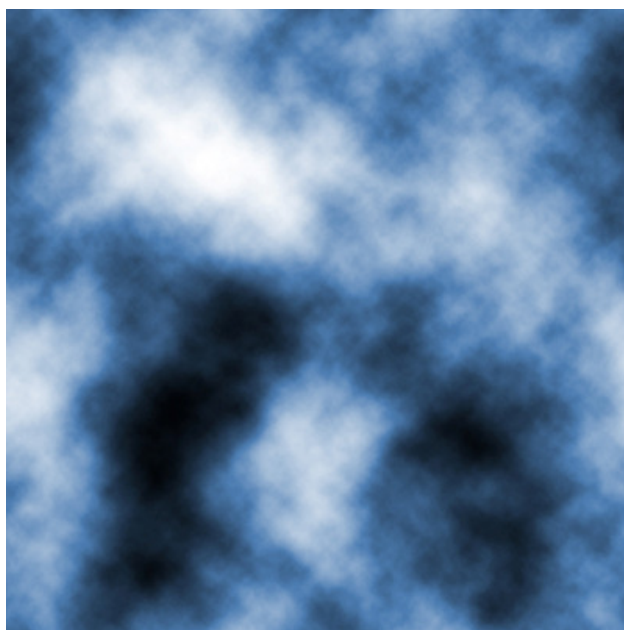

از لایه ترکیب شده یه کپی بگیرید و در لایه جدید چرخش عمودی **Edit>Transform>Flip Vertical** را اعمال کرده و حالت **blending** لایه ها را روی **lighten** قرار دهید و سپس لایه ها را ادغام کنید.

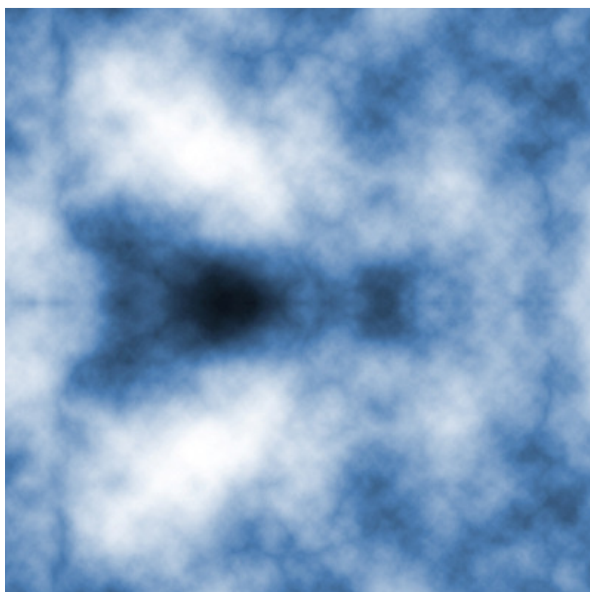

مانند مرحله قبل از لایه ترکیب شده یک کپی بگیرید و چرخش افقی **Edit>Transform>Flip Horizontal** را اعمال کرده و حالت **blending** لایه ها را روی **lighten** قرار دهید و سپس لایه ها را ادغام کنید.

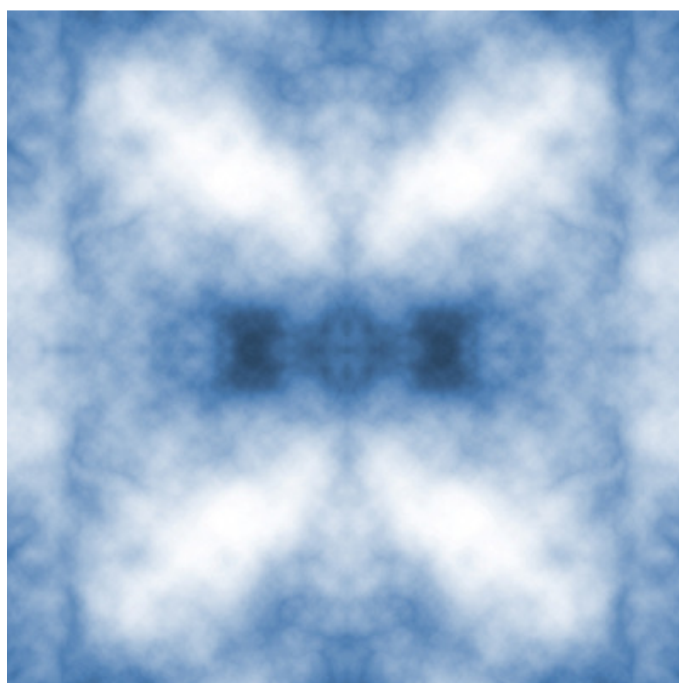

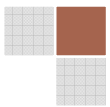

از لایه ادغام شده یک کپی بگیرید، و فیلتر **Filter>Sketch>Chrome** را با تنظیمات پیشفرض روی لایه جدید انجام دهید و حالت **blending** لایه ها را روی **Color burn** قرار داده و لایه ها را ادغام کنید تا طرح نهایی ظاهر شود.

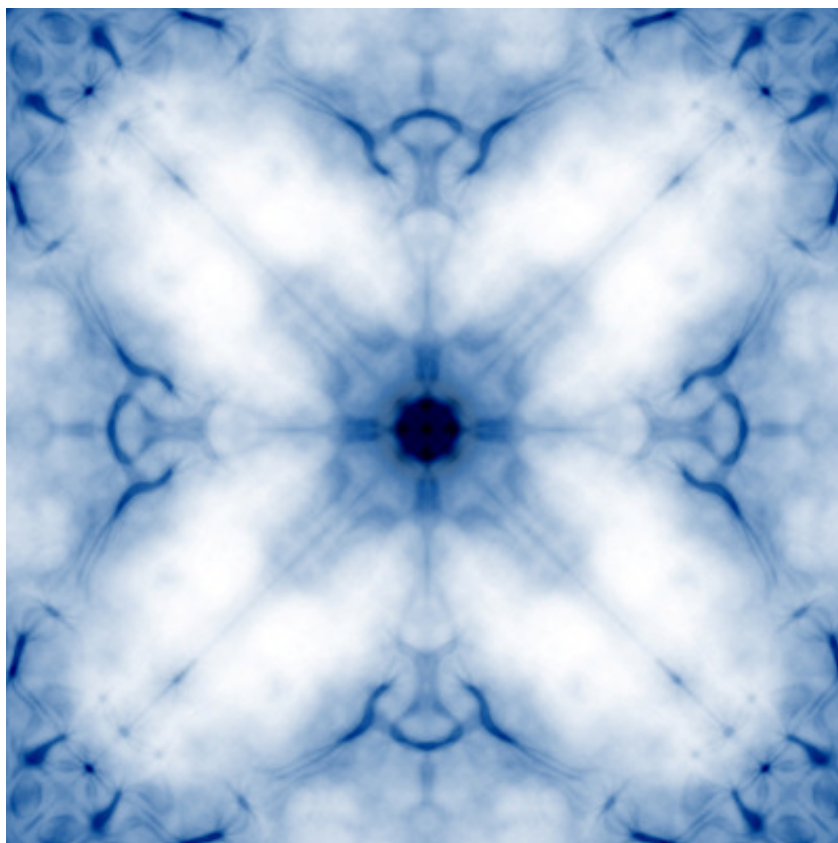

جلسه هشتم: تطبیق رنگ های چند عکس با یکدیگر ( CS2 به بالا)

یکی از امکاناتی که در ورژن های CS به فتوشاپ افزوده شده تطبیق رنگ هاست. استفاده از این تکنیک بسیار آسان است. برای شروع کار هر دو عکسی که می خواهید رنگ ها در آن تطابق یابد را باز کنید



در روی عکسی که می خواهید رنگش تغییر کند پنجره **Image > Adjustments > Match Color** را باز کرده و در قسمت **source** نام عکس دوم را انتخاب کنید و تنظیمات را مانند عکس زیر تغییر دهید.



حالا با زدن کلید OK طرح نهایی ظاهر می شود.





جلسه نهم : طراحی پس زمینه

در این درس با استفاده از دو عکس و اعمال چند فیلتر به شما می آموزیم که چگونه برای header های صفحات اینترنتی و موارد دیگر چطور طرح گرافیکی خلق کنید.

یک صفحه در ابعاد  $400px * 400px$  با رنگ پس زمینه سفید باز کنید و رنگ رویه را به `7b8e9f` تغییر دهید.



بعد از انتخاب ابزار gradient یک خط از پایین تصویر تا بالا رسم کنید تا شکل زیر حاصل شود.



حال یک لایه جدید ایجاد کنید و عکس یک ابر را در آن لایه قرار دهید.

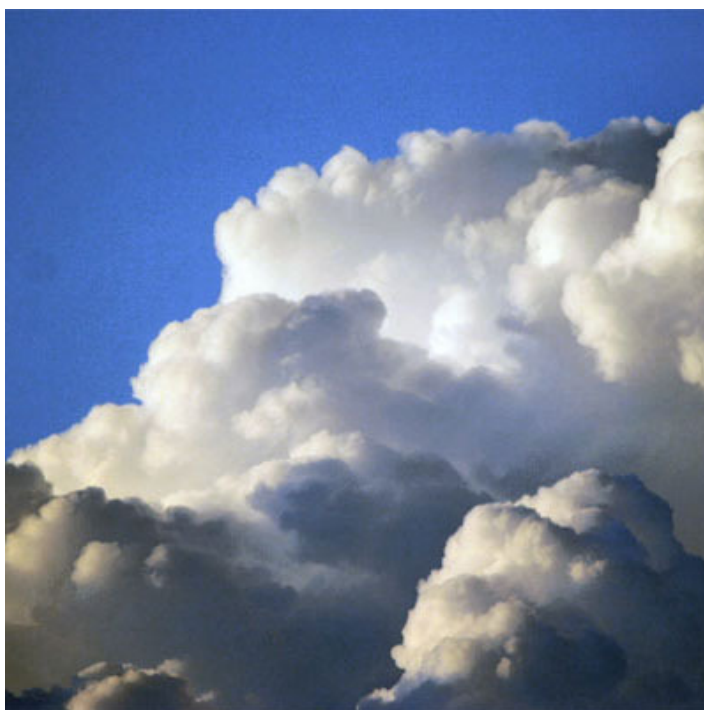

روی لایه ابر یک بار کلیک کرده و فیلتر **Filter > Blur > Motion Blur** را مانند تنظیمات زیر اعمال کنید.



بعد از تنظیمات فیلتر ، حالت blending لایه ها را روی Linear Light قرار دهید و لایه ها را ترکیب کنید تا طرح نهایی آماده شود

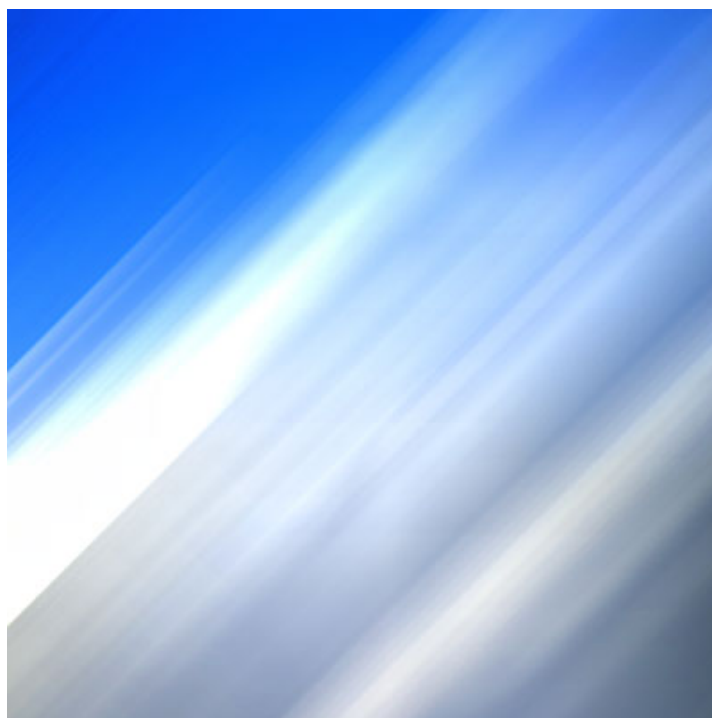

## جلسه دهم: ایجاد کلیدهای حرفه‌ای

در این جلسه مبنای درس روی تنظیمات افکت‌های لایه‌ها می‌باشد برای شروع کار یک صفحه با ابعاد 400px\*400px باز کنید و بعد از ایجاد یک لایه جدید، با ابزار rounded rectangle یک مستطیل افقی مشکی ایجاد کنید که گوشه‌هایش گرد باشد.



حال روی لایه مستطیل کلیک راست کنید و گزینه Rasterize Layer را انتخاب کنید. سپس روی همان لایه کلیک کنید تا پنجره Style Layer باز شود، در اولین مرحله به قسمت Gradient Overlay بروید و تنظیمات را مانند عکس زیر ایجاد کنید.

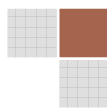
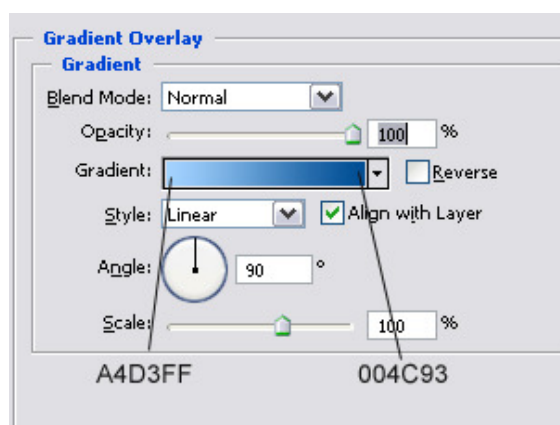

حال نوبت خاصیت stroke است که به تصویر بیفزاید (تنظیمات مانند شکل زیر)

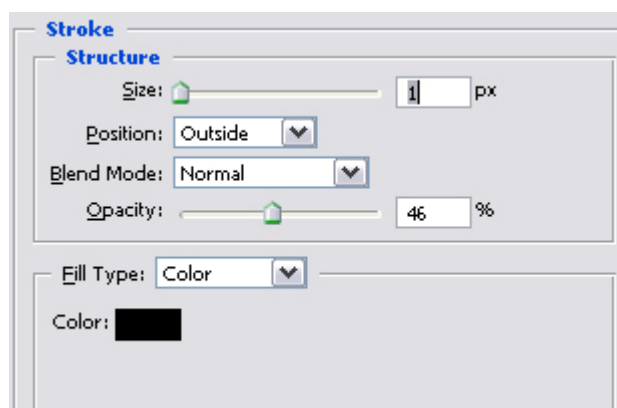

در این مرحله باید مانند تصویر زیر Inner Glow را تنظیم کنید.

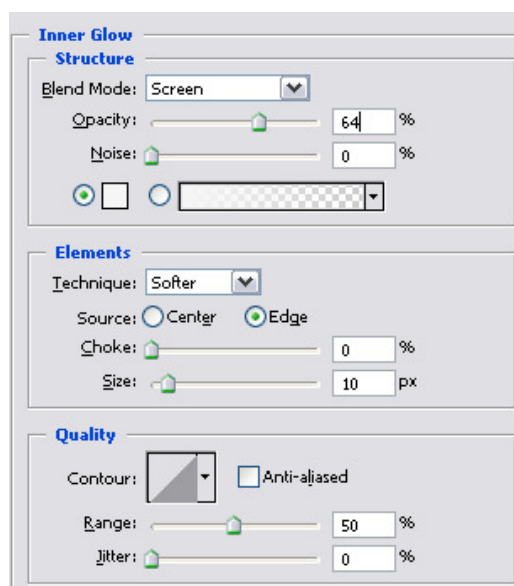

در آخرین قسمت خاصیت ها باید سایه زنی را از قسمت Drop Shadow به عکس اضافه کنید.

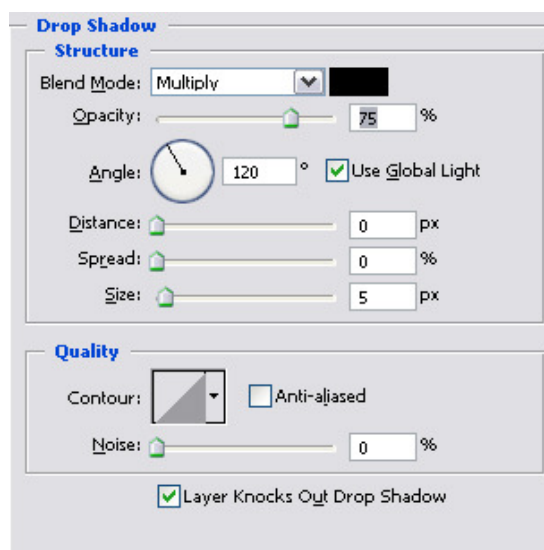

بعد از اضافه کردن این خاصیت ها باید طرح مانند شکل زیر شده باشد.



در این مرحله یک لایه جدید ایجاد کنید و با ابزار Rounded Rectangle یک مستطیل افقی با

رنگ سفید مانند شکل زیر رسم کنید.



با استفاده از ابزار Smudge و با قلم اندازه 15 هر گوشه مستطیل سفید را به سمت پایین بکشید.



Opacity لایه مستطیل سفید را روی 30 تنظیم کنید.



نوشته های خود را روی طرح اضافه کنید.

